

# Guía del usuario

## W2284F

**N**o olvide leer las **Precauciones importantes** antes de utilizar este producto. Conserve el CD de la Guía del usuario en un sitio accesible como referencia para el futuro.

**C**onsulte la etiqueta adjunta al producto y transmita esta información a su distribuidor cuando requiera asistencia.

**Esta unidad se diseñó y fabricó para garantizar la seguridad personal; sin embargo, el uso inadecuado de la unidad puede causar descargas eléctricas o riesgo de incendios. Con el fin de permitir un funcionamiento correcto de todas las opciones de seguridad incorporadas en esta pantalla, respete las siguientes normas básicas para su instalación, uso y mantenimiento.**

## Seguridad

Utilice únicamente el cable de alimentación suministrado con la unidad. Si el cable que va a utilizar no es el suministrado por el proveedor, asegúrese de que ha sido debidamente homologado según la normativa local correspondiente. Si este cable de alimentación tuviera algún defecto, póngase en contacto con el fabricante o con el servicio de reparación autorizado más próximo para sustituirlo por otro.

El cable de alimentación se utiliza como dispositivo de desconexión principal. Asegúrese de que puede acceder fácilmente al enchufe tras la instalación.

Conecte la pantalla únicamente al tipo de fuente de alimentación indicada en las especificaciones de este manual o que figura en la pantalla. Si no está seguro del tipo de fuente de alimentación de que dispone, consulte con su distribuidor.

Las tomas de corriente de CA y los cables de extensión sobrecargados, así como los cables de alimentación desgastados y los enchufes rotos son peligrosos y pueden ser la causa de descargas o incendios. Llame al técnico del servicio de mantenimiento para sustituir estos componentes.

No abra la pantalla:

- En el interior no hay componentes que el usuario pueda reparar.
- En el interior el voltaje es alto y peligroso incluso cuando no hay suministro de alimentación.
- Póngase en contacto con su distribuidor si la pantalla no funciona correctamente.

Para evitar lesiones personales:

- No coloque la pantalla en una estantería inclinada a menos que esté correctamente asegurada.
- Utilice únicamente un lugar recomendado por el fabricante.
- No deje que caiga ningún objeto sobre el producto y evite cualquier golpe. No arroje juguetes ni otros objetos a la pantalla del producto. Puede ocasionar daños personales, problemas en el producto y dañar la pantalla.

Para evitar incendios u otros peligros:

- Apague siempre la pantalla (OFF) si va a salir de la habitación por un tiempo prolongado. Nunca deje la pantalla encendida (ON) cuando salga de casa.
- Evite que los niños arrojen o metan objetos por las aberturas de la pantalla. Algunas piezas internas emiten niveles de voltaje peligrosos.
- No añada accesorios que no hayan sido diseñados para esta pantalla.
- Si no presta atención a la pantalla durante un período de tiempo prolongado, desconéctela de la toma de la pared.
- En caso de tormenta o relámpagos, nunca toque el cable de alimentación ni el cable de señal ya que es muy peligroso. Se puede producir una descarga eléctrica.

## Durante la instalación

No coloque objetos sobre el cable de alimentación ni los pase por encima de él; no coloque la pantalla donde el cable de alimentación pueda resultar dañado.

No utilice esta pantalla cerca del agua como en una bañera, un lavabo, un fregadero, en suelo mojado o cerca de una piscina.

Las pantallas incluyen aberturas de ventilación para permitir la expulsión del calor que generen durante el funcionamiento. En caso de bloqueo de estas aberturas, el calor acumulado puede causar fallos o incluso incendios. Por lo tanto, NUNCA:

- Bloquee las ranuras de ventilación inferiores colocando la pantalla en una cama, un sofá, una alfombra, etc.
- Coloque la pantalla en un habitáculo cerrado a menos que disponga de ventilación adecuada.
- Cubra las aberturas con tela u otro material.
- Coloque la pantalla cerca o encima de un radiador o una fuente de calor.
- El interruptor principal de corriente es el cable de alimentación y dicho dispositivo de interrupción debe ubicarse en un lugar fácil de accionar.

No roce ni golpee la pantalla LCD de matriz activa con nada que sea duro, ya que podría arañarla, estropearla o dañarla de forma permanente.

No presione la pantalla LCD con el dedo por un período de tiempo prolongado, porque podría provocar que la imagen se quedase en la pantalla.

Algunos defectos de punto podrían aparecer como manchas rojas, verdes o azules en la pantalla. Sin embargo, esto no afectará al funcionamiento de la pantalla.

Si es posible, utilice la resolución recomendada para obtener la mejor calidad de imagen en la pantalla LCD. Si se utiliza en otro modo que no sea la resolución recomendada, podrían aparecer en la pantalla algunas imágenes a escala o procesadas. Sin embargo, esto es característico del panel LCD de resolución fija.

Si deja una imagen fija en la pantalla durante un período de tiempo prolongado, puede que la pantalla se dañe y la imagen se deteriore. Asegúrese de que su monitor tiene un salvapantallas. Este fenómeno también ocurre en productos de otros fabricantes, y es un caso que no está contemplado en la garantía.

## Limpieza

- Desenchufe la pantalla antes de limpiar su superficie.
- Utilice un paño ligeramente húmedo, no mojado. No utilice un aerosol directamente sobre la pantalla porque un exceso de pulverización puede provocar descargas eléctricas.

## Volver a embalar

- No tire la caja ni los materiales de embalaje. Son un contenedor idóneo para transportar la unidad. Cuando traslade la unidad a otra ubicación, vuelva a embalarla en su material original.

## Cómo deshacerse de materiales contaminantes de forma segura

- La lámpara fluorescente empleada en este producto contiene una pequeña cantidad de mercurio.
- No se deshaga de este producto de la misma forma que lo haría con los residuos generales de su hogar.
- Debe hacerlo según las normativas locales correspondientes.



## Para colocar o extraer la cubierta trasera

1. Para colocar la cubierta trasera, asegúrela primero dentro de los dos orificios como muestra la figura y luego presione la cubierta trasera hasta que ésta encaje dentro de la ranura superior.

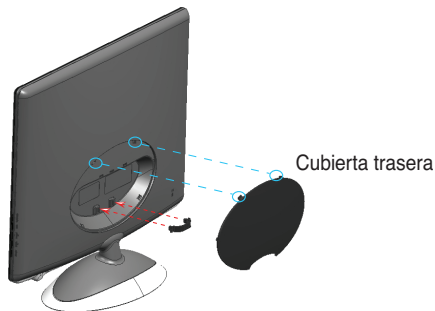

### NOTA

- Tape la cubierta trasera tras conectar los cables antes de utilizar la unidad.  
(Para conectar el cable, consulte la sección "Conexión con el PC")

2. Para separar la cubierta trasera, mantenga presionada la parte inferior y tire de ella.



### Ranura de seguridad Kensington

Conectada a un cable de bloqueo que puede adquirirse por separado en la mayoría de las tiendas de informática.

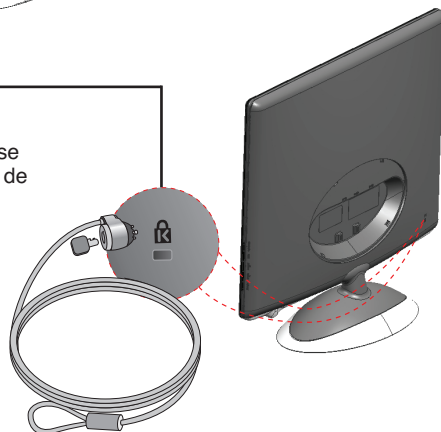

- Rango de inclinación :  $-5^{\circ} \sim 15^{\circ}$

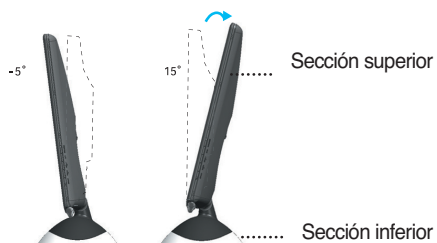

## Advertencia

No ponga la mano (los dedos) entre la sección superior e inferior cuando ajuste el ángulo de la pantalla.

La mano (los dedos) podrían quedar pillados o dañados.

## Ergonomía

Para mantener una posición de visión ergonómica y cómoda, se recomienda que el ángulo de inclinación hacia delante supere los 5 grados.



## Importante

- Esta ilustración muestra el modelo de general de conexión. Su monitor puede ser distinto a los elementos que se muestran en la ilustración.
- No mantenga el producto boca abajo sujetándolo únicamente por la base de soporte. El producto podría caerse y dañarse o causarle lesiones en el pie.

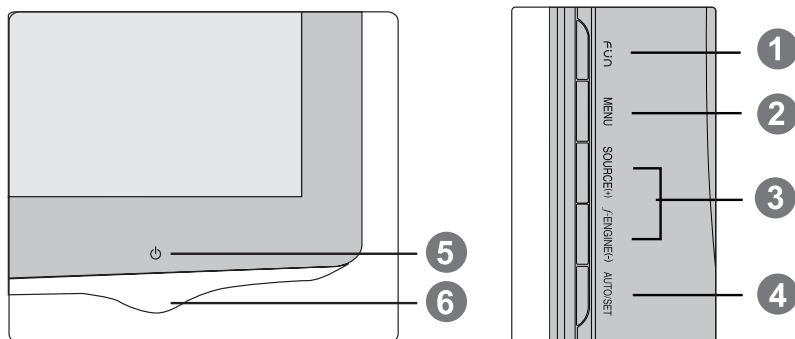
## Controles del panel frontal

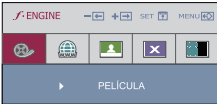

Mando	Función
<b>1 Botón FUN</b>	Utilice este botón para ingresar el artículo <b>EZ ZOOMING, 4:3 EN AMPLIO, PHOTO EFFECT</b> . Para mayor información, consulte la página E14-E15.
<b>2 Botón MENU</b>	Utilice este botón para entrar o salir de la pantalla de configuración de la pantalla.
<div style="border: 1px solid gray; padding: 2px; margin-bottom: 5px; text-align: center;">OSD BLOQUEADO</div> <div style="border: 1px solid gray; padding: 2px; margin-bottom: 5px; text-align: center;">OSD DESBLOQUEADO</div>	<p><b>OSD BLOQUEADO/DESBLOQUEADO</b></p> <p>Esta función le permite bloquear los valores de configuración de los controles actuales, para que éstos no sean modificados de manera inadvertida. Para bloquear los valores de configuración del Menú en Pantalla, mantenga presionado el <b>botón MENU</b> durante varios segundos. Aparecerá el mensaje "<b>OSD BLOQUEADO</b>".</p> <p>Puede desbloquear los valores de configuración del Menú en Pantalla en cualquier momento pulsando el <b>botón MENU</b> durante varios segundos. Aparecerá el mensaje "<b>OSD DESBLOQUEADO</b>".</p>

Mando	Función
<p><b>3 Botones + -</b></p> <hr/> <p><b>Botón -</b> ( f ENGINE )</p> <hr/> <p><b>Botón +</b> ( SOURCE )</p>	<p>Utilice estos botones para seleccionar y ajustar las funciones de la Visualización en pantalla (OSD).</p> <hr/> <p>Para obtener más información, consulte la página E16.</p>  <hr/> <p>Utilice este botón para activar el conector D-Sub o DVI. Esta función se utiliza cuando hay dos ordenadores conectados a la pantalla. El ajuste predeterminado es D-Sub.</p>
<p><b>4 Botón AUTO/SET</b></p> 	<p>Utilice este botón para seleccionar un icono del Menú en Pantalla.</p> <hr/> <p><b>Ajuste automático de imagen</b></p> <p>Cuando ajuste la configuración de la pantalla, pulse siempre el botón <b>AUTO/SET</b> antes de abrir la presentación en pantalla Display (OSD). Así se ajustará automáticamente la imagen en pantalla al tamaño de resolución de pantalla actual (modo de presentación).</p> <p>El mejor modo de pantalla es: 1680 x 1050</p>
<p><b>5 Botón de alimentación</b></p>	<p>Utilice este botón para encender o apagar la pantalla.</p>
<p><b>6 Indicador de alimentación</b></p>	<p>Este indicador se ilumina en azul cuando el funcionamiento de la pantalla es normal (Modo encendido). Si el visor se encuentra en el Sleep Mode (Modo de Ahorro de Energía) el color de este indicador cambiará a un LED destellante de color azul.</p>



## Ajuste de la pantalla

Ajustar el tamaño de la imagen, la posición y los parámetros de funcionamiento de la pantalla resulta rápido y sencillo con el sistema de control de la presentación en pantalla. A continuación se muestra un breve ejemplo para que se familiarice con el uso de los controles. En la siguiente sección se muestra un ejemplo de los ajustes y selecciones disponibles que puede realizar con la OSD.

### NOTA

- Deje que la pantalla se estabilice durante al menos 30 minutos antes de ajustar la imagen.

Para efectuar ajustes en la presentación en pantalla, siga estos pasos:

**MENU → + - → AUTO/SET → + - → MENU**

- 1** Pulse el **botón MENU** y, a continuación, aparecerá el menú principal del menú OSD.
- 2** Para acceder a un control, utilice los **botones + o -**. Una vez seleccionado el icono que desee, pulse el **botón AUTO/SET**.
- 3** Utilice los **botones + / -** para ajustar la imagen en el nivel que desee. Utilice el **botón AUTO/SET** para seleccionar otros elementos del submenú.
- 4** Pulse una vez el **botón MENU** para volver al menú principal y seleccionar otra función. Pulse dos veces el **botón MENU** para salir del OSD.

# Ajuste y selección de la presentación en pantalla (OSD)

En la siguiente tabla se indican todos los menús de control, ajuste y configuración de la presentación en pantalla.

Menú principal	Submenú		A	D	Referencia
<b>EZ ZOOMING</b>			●	●	Para ajustar la resolución
<b>4:3 EN AMPLIO</b>			●	●	Para ajustar el tamaño de la imagen
<b>PHOTO EFFECT</b>	NORMAL		●	●	Para ajustar el modo color de la pantalla
	DESENFUQUE GAUSSIANO		●	●	
	SEPIA		●	●	
	MONOCROMO		●	●	
<b>CUADRO</b>	BRILLO		●	●	Para ajustar el brillo y el contraste de la pantalla
	CONTRASTE		●	●	
	GAMMA		●	●	
<b>COLOR</b>	PREDEF	sRGB	●	●	Para personalizar el color de la pantalla
		6500K	●	●	
		9300K	●	●	
	ROJO		●	●	
	VERDE		●	●	
	AZUL		●	●	
			●	●	
<b>AJUSTES</b>	HORIZONTAL		●		Para ajustar la posición de la pantalla
	VERTICAL		●		
	RELOJ		●		Para mejorar la claridad y estabilidad de la pantalla
	FASE		●		
	NITIDEZ		●	●	
<b>SETUP</b>	IDIOMA		●	●	Para personalizar el estado de la pantalla para el entorno de funcionamiento de un usuario
	POSICIÓN OSD	HORIZONTAL	●	●	
		VERTICAL	●	●	
	BALANCE DE BLANCOS		●		
	RTC		●	●	
	LÁMPARA DE ENCENDIDO		●	●	
	RESTABLECER		●	●	
<b>FLATRON F-ENGINE</b>	PELÍCULA		●	●	Para seleccionar o personalizar la configuración de imagen que desea
	INTERNET		●	●	
	USUARIO		●	●	
	NORMAL		●	●	
	DEMO		●	●	
<p>● : ajustable  A : entrada analógica  D : entrada digital</p>					

## NOTA

- El orden de los iconos puede variar dependiendo del modelo (E9~E16).

# Ajuste y selección de la presentación en pantalla (OSD)

Anteriormente se detalló el procedimiento para seleccionar y ajustar un elemento con el sistema OSD. A continuación se enumeran los iconos, los nombres de icono y las descripciones de todos los elementos que se muestran en Menu.

Presione el botón MENU, a continuación aparece el menú principal del OSD.

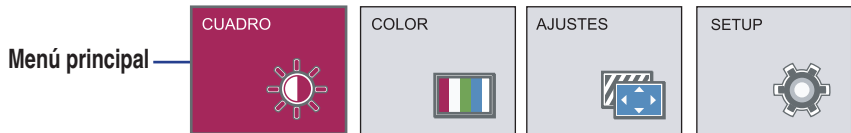

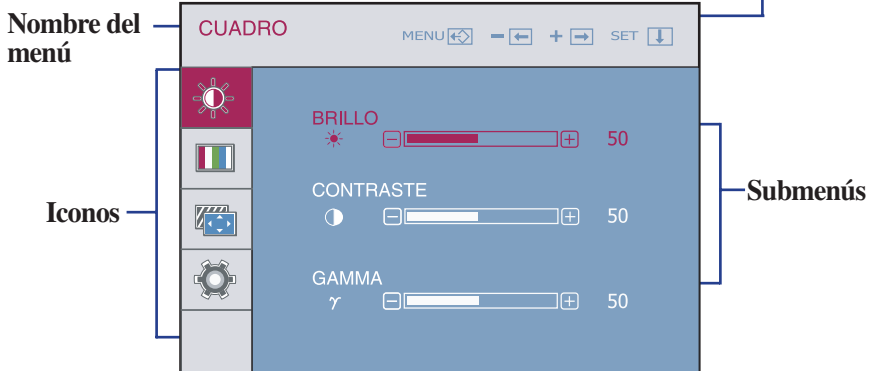

- MENU : Salir
- - + : Ajuste (Disminución/Aumento)
- SET: : Intro
  - ↓ : Seleccione otro submenú
  - ↺ : Reinicie para seleccionar el submenú

Consejo de botón



## NOTA

- Los idiomas que aparecen en el menú OSD (presentación en pantalla) del monitor pueden variar respecto a los del manual.

Menú principal	Submenú	Descripción
	<b>CUADRO</b>	
	<b>BRILLO</b> <b>CONTRASTE</b> <b>GAMMA</b>	<p><b>BRILLO</b> Para ajustar el brillo de la pantalla.</p> <p><b>CONTRASTE</b> Para ajustar el contraste de la pantalla.</p> <p><b>GAMMA</b> Ajuste su propio valor gamma:50/0/50 En el monitor, los valores gamma altos muestran imágenes más blanquecinas, mientras que con los valores bajos se consiguen imágenes con un mayor contraste.</p>
<ul style="list-style-type: none"><li>■ <b>MENU</b> : Salir</li><li>■ <b>-</b> : Disminución</li><li>■ <b>+</b> : Aumento</li><li>■ <b>SET</b> : Seleccione otro submenú</li></ul>		

---

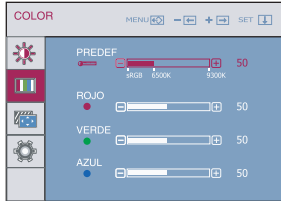
	<b>COLOR</b>	
	<b>PREDEF</b> <b>ROJO</b> <b>VERDE</b> <b>AZUL</b>	<p><b>PREDEF</b> Seleccione el color de la pantalla.</p> <ul style="list-style-type: none"><li>• sRGB: Ajuste el color de la pantalla para que coincida con la especificación de color estándar sRGB.</li><li>• 6500K: blanco ligeramente rojizo.</li><li>• 9300K: blanco ligeramente azulado.</li></ul> <p><b>ROJO</b> Establezca el nivel del color rojo.</p> <p><b>VERDE</b> Establezca el nivel del color verde.</p> <p><b>AZUL</b> Establezca el nivel del color azul.</p>
<ul style="list-style-type: none"><li>■ <b>MENU</b> : Salir</li><li>■ <b>-</b> : Disminución</li><li>■ <b>+</b> : Aumento</li><li>■ <b>SET</b> : Seleccione otro submenú</li></ul>		

Menú principal	Submenú	Descripción
----------------	---------	-------------



## AJUSTES

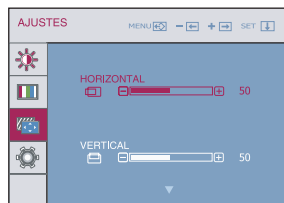

**HORIZONTAL** Para mover la imagen hacia arriba o hacia abajo.

**VERTICAL** Para mover la imagen hacia arriba o hacia abajo.

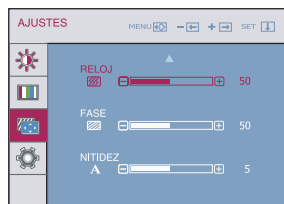

**RELOJ** Para minimizar las barras o bandas verticales del fondo de la pantalla. El tamaño horizontal de la pantalla también cambiará.

**FASE** Para ajustar el enfoque de la pantalla. Este elemento le permite quitar el ruido horizontal y hacer más nítida o con un trazo más claro la imagen de los caracteres.

**NITIDEZ** Para ajustar la claridad de imagen de la pantalla

- **MENU** : Salir
- **-** : Disminución
- **+** : Aumento
- **SET** : Seleccione otro submenú

# Ajuste y selección de la presentación en pantalla (OSD)

Menú principal	Submenú	Descripción
----------------	---------	-------------



## SETUP



- **MENU** : Salir
- **-** : Ajustar
- **+** : Ajustar
- **SET** : Seleccione otro submenú

### IDIOMA

Para seleccionar el idioma en el que aparecerán los nombres de los controles.

### POSICIÓN OSD

Para ajustar la posición de la ventana OSD en pantalla.

### BALANCE DE BLANCOS

Si la salida de la tarjeta de vídeo no cumple las especificaciones requeridas, el nivel de color se puede deteriorar como consecuencia de la distorsión de la señal de vídeo. Cuando se utiliza esta función, el nivel de la señal se ajusta para que coincida con el nivel de salida estándar de la tarjeta de vídeo con el fin de proporcionar una imagen óptima. Active esta función cuando en la pantalla estén los colores blanco y negro.

### RTC

Si lo configura en **ON**, habilita la función de Control del Tiempo de Respuesta. Si lo configura en **OFF**, deshabilita la función de Control del Tiempo de Respuesta.

### LÁMPARA DE ENCENDIDO

Utilice esta función para encender (**ON**) o apagar (**OFF**) el indicador de encendido situado en la parte frontal del monitor.

Si lo desactiva (**OFF**), se apagará. Si lo enciende (**ON**) en cualquier momento, el indicador de encendido se iluminará automáticamente.

### RESTABLECER

Recupera todos los valores de configuración predeterminados de fábrica excepto "**IDIOMA**". Pulse el botones **+** , **-** si desea resetear de forma inmediata.

Si no mejora la imagen de la pantalla, restablezca los valores predeterminados de fábrica. Si fuera necesario, vuelva a ejecutar la función de equilibrio de blancos. Esta función sólo está activa cuando la señal de entrada es analógica.

# Ajuste y selección de la presentación en pantalla (OSD)

- ■ ■ El Menú en Pantalla aparecerá cuando toque el botón **FUN** en el ángulo inferior izquierdo de su monitor.



Menú principal	Submenú	Descripción
----------------	---------	-------------

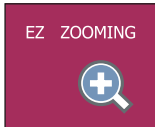

## EZ ZOOMING

EZ Zoom reduce la resolución de la pantalla en incrementos de paso único. Presionar el botón una vez reduce la resolución en un paso, mientras una segunda presión del botón devuelve la resolución a su valor original.

\*Se podrá utilizar esta función sólo si el forteManager se encuentra instalado en su PC.



## 4:3 EN AMPLIO

Para seleccionar el tamaño de imagen de la pantalla.



AMPLIO



4:3

\* **4:3** : Dependiendo de la relación de la señal de entrada de vídeo, ésta se cambia automáticamente a una relación de pantalla optimizada.

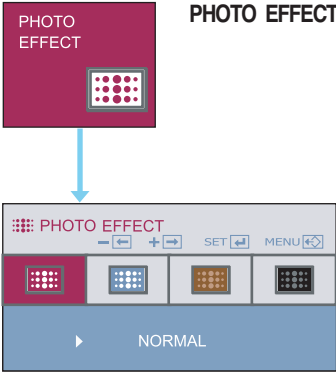
Menú principal	Submenú	Descripción
	<b>PHOTO EFFECT</b>	<ul style="list-style-type: none"><li>- <b>NORMAL:</b> La función de Efecto Imagen se encuentra deshabilitada.</li><li>- <b>DESENFUQUE GAUSSIANO:</b> Esta opción sirve para agregar el efecto a la pantalla haciendo que la imagen negra y nítida se torne más brillante y borrosa.</li><li>- <b>SEPIA:</b> Esta opción cambia la pantalla al tono Sepia. El tono Sepia es un tono color marrón.</li><li>- <b>MONOCROMO:</b> Esta opción cambia la pantalla al tono Gris. La pantalla se muestra en blanco, negro y gris.</li></ul>



# Ajuste y selección de la presentación en pantalla (OSD)

- El Menú en Pantalla aparecerá cuando toque el botón **f:ENGINE** en el ángulo inferior izquierdo de su monitor.

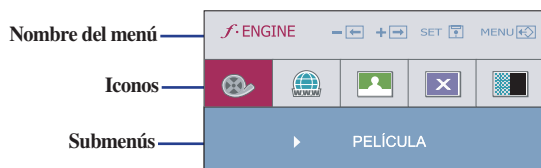

Menú principal	Submenú	Descripción
	<b>PELICULA INTERNET</b>	Esta función le permite seleccionar fácilmente la mejor condición de imagen deseada optimizada para el entorno (iluminación ambiente, tipos de imágenes, etc.).  <b>PELICULA:</b> para imágenes con animación de vídeos o películas <b>INTERNET:</b> para imágenes con texto (procesamiento de textos, etc.)



**USUARIO** Usuario  
Puede ajustar manualmente el brillo: ACE o RCM. También puede guardar o restablecer el valor ajustado, incluso si utiliza valores de entorno diferentes.

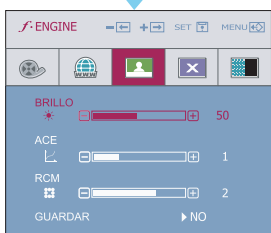

- ... (Brillo): Ajusta el brillo de la pantalla
- ...**ACE**(Adaptive Clarity Enhancer): selecciona el modo de claridad.
- ...**RCM**(Real Color Management): selecciona el modo de color.

	0	No aplicado
	1	Mejora de verde
	2	Tono piel humana (Flesh tone)
	3	Mejora del color

Seleccione el submenú **GUARDAR** utilizando el botón **AUTO/SET** y guarde el valor **SI** utilizando los botones **+**, **-**.

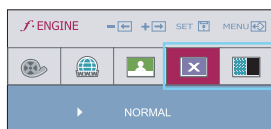

**NORMAL** Bajo condiciones de funcionamiento normales  
**DEMO** Esta función se utiliza como publicidad en las tiendas para los clientes. Su configuración es la misma que en el modo Película y la pantalla se divide a la mitad.

Compruebe lo siguiente antes de llamar al servicio técnico.

No aparece ninguna imagen	
<ul style="list-style-type: none"><li>● ¿Está conectado el cable de alimentación de la pantalla?</li></ul>	<ul style="list-style-type: none"><li>• Compruebe si el cable de alimentación está correctamente conectado a la toma de corriente.</li></ul>
<ul style="list-style-type: none"><li>● ¿Está encendida la luz del indicador de alimentación?</li></ul>	<ul style="list-style-type: none"><li>• Pulse el botón de alimentación.</li></ul>
<ul style="list-style-type: none"><li>● ¿Se encuentra el botón de encendido activado y el indicador de encendido azul?</li></ul>	<ul style="list-style-type: none"><li>• Ajuste el brillo y el contraste.</li></ul>
<ul style="list-style-type: none"><li>● ¿Se encuentra el LED del indicador de encendido destellando en color azul?</li></ul>	<ul style="list-style-type: none"><li>• Si la pantalla está en modo de ahorro de energía, mueva el ratón o pulse cualquier tecla para que aparezca la pantalla.</li><li>• Encienda el PC.</li></ul>
<ul style="list-style-type: none"><li>● ¿Aparece el mensaje "SEÑAL FUERA DE RANGO" en la pantalla?</li></ul>	<ul style="list-style-type: none"><li>• Este mensaje aparece cuando la señal del PC (tarjeta de vídeo) se encuentra fuera del intervalo de frecuencias horizontal y vertical de la pantalla. Consulte la sección 'Especificaciones' de este manual y vuelva a configurar la pantalla.</li></ul>
<ul style="list-style-type: none"><li>● ¿Aparece el mensaje "VERIFICAR CABLE DE SEÑAL" en la pantalla?</li></ul>	<ul style="list-style-type: none"><li>• Este mensaje aparece cuando el cable de señal que une el PC a la pantalla no está conectado. Compruebe el cable de señal y vuelva a intentarlo.</li></ul>

¿Aparece el mensaje "OSD BLOQUEADO" en la pantalla?	
<ul style="list-style-type: none"><li>● ¿Aparece el mensaje "OSD BLOQUEADO" cuando se pulsa el botón MENU?</li></ul>	<ul style="list-style-type: none"><li>• Puede proteger la configuración de control actual para que no se pueda modificar por error. Puede desbloquear los controles del menú en pantalla en cualquier momento pulsando el <b>botón MENU</b> durante varios segundos. Debería aparecer el mensaje "<b>OSD DESBLOQUEADO</b>".</li></ul>

## La imagen en pantalla no es correcta

- |   |   |
|---|---|
| <ul style="list-style-type: none"><li>● <b>La posición en pantalla no es correcta.</b></li></ul>  | <ul style="list-style-type: none"><li>• Pulse el botón <b>AUTO/SET</b> para ajustar automáticamente la imagen en pantalla con la configuración ideal. Si los resultados no son satisfactorios, ajuste la posición de la imagen con los iconos H position y V position de la presentación en pantalla.</li></ul>   |
| <ul style="list-style-type: none"><li>● <b>En el fondo de la pantalla se pueden ver las barras o bandas verticales.</b></li></ul>                         | <ul style="list-style-type: none"><li>• Pulse el botón <b>AUTO/SET</b> para ajustar automáticamente la imagen en pantalla a la configuración ideal. Si los resultados no son satisfactorios, reduzca el número de barras o bandas verticales con el icono <b>RELOJ</b> de la presentación en pantalla.</li></ul>  |
| <ul style="list-style-type: none"><li>● <b>El ruido horizontal que aparece en las imágenes o en los caracteres no está claramente definido.</b></li></ul> | <ul style="list-style-type: none"><li>• Pulse el botón <b>AUTO/SET</b> para ajustar automáticamente la imagen en pantalla a la configuración ideal. Si los resultados no son satisfactorios, reduzca las barras horizontales con el icono <b>FASE</b> de la presentación en pantalla.</li><li>• Seleccione <b>Panel de control --&gt; Pantalla --&gt; Configuración</b> y ajuste la pantalla a la resolución recomendada o configure la imagen en pantalla en el ajuste ideal. Establezca la configuración de color a más de 24 bits (color verdadero).</li></ul> |

## Importante

- Seleccione **Panel de control --> Pantalla --> Configuración** y compruebe si se ha modificado la frecuencia o la resolución. En caso afirmativo, ajuste de nuevo la tarjeta de vídeo en la resolución recomendada.
- **Motivos para recomendar una resolución óptima** : La relación de aspecto es de 16:10. Si la resolución de entrada no es de 16:10 (por ejemplo: 16:9, 5:4, 4:3), deberá buscar el problema causante de que las letras se visualicen borrosas, que la pantalla aparezca cortada o inclinada.
- El método de ajuste puede variar en función del equipo y el sistema operativo, y la resolución mostrada arriba tal vez no sea compatible con las características de la tarjeta de vídeo. Si es así, póngase en contacto con el fabricante del equipo o de la tarjeta de vídeo.

## La imagen en pantalla no es correcta

- |  |   |
|--|---|
| <ul style="list-style-type: none"><li>● <b>El color de la pantalla es monocromo o anormal.</b></li></ul> | <ul style="list-style-type: none"><li>• Compruebe si el cable de señal está conectado correctamente y utilice un destornillador para asegurarlo, si es preciso.</li><li>• Asegúrese de que la tarjeta de vídeo está insertada correctamente en la ranura.</li><li>• Establezca la configuración de color a más de 24 bits (color verdadero) en <b>Panel de control - Configuración</b>.</li></ul> |
| <ul style="list-style-type: none"><li>● <b>La pantalla parpadea.</b></li></ul>                           | <ul style="list-style-type: none"><li>• Compruebe si la pantalla está configurada en modo de entrelazado, y si es así, cambie a la resolución recomendada.</li></ul>  |

## ¿Instaló el controlador de la pantalla?

- |  |   |
|--|---|
| <ul style="list-style-type: none"><li>● <b>¿Instaló el controlador de la pantalla?</b></li></ul>   | <ul style="list-style-type: none"><li>• Asegúrese de que instala el controlador de la pantalla desde el CD o disquete del controlador de la pantalla suministrado con ésta. O descargue el controlador de nuestro sitio Web: <a href="http://www.lge.com">http://www.lge.com</a>.</li></ul> |
| <ul style="list-style-type: none"><li>● <b>"¿Aparece en pantalla el mensaje "Monitor desconocido, se ha encontrado el monitor Plug&amp;Play (VESA DDC)"?</b></li></ul> | <ul style="list-style-type: none"><li>• Compruebe que la tarjeta de vídeo admite la función Plug and Play.</li></ul>  |

# Especificaciones

<b>Pantalla</b>	LCD de pantalla plana con TFT de matriz activa de 22 pulgadas (55,8 cm) Revestimiento antideslumbrante Tamaño de la diagonal visible: 55,8 cm Píxeles por pulgada de 0,282*0,282 mm		
<b>Sincronismo de entrada</b>	<b>Frecuencia Horizontal</b>	Analógico: 30 – 83 kHz (automático) Digital: 30 – 83 kHz (automático)	
	<b>Frecuencia vertical</b>	56 – 75 Hz (automático)	
	<b>Forma de entrada</b>	TTL independiente, positivo/negativo SOG (sincronización en verde) Digital (HDCP)	
<b>Entrada de vídeo</b>	<b>Entrada de señal</b>	Conector D-Sub de 15 patillas DVI – conector D (digital)	
	<b>Forma de entrada</b>	RGB analógico (0,7 Vp-p/75 ohm), Digital	
<b>Resolución</b>	<b>Máx</b>	Analógico: VESA 1680 x 1050 @ 60 Hz Digital: VESA 1680 x 1050 @ 60 Hz	
	<b>Recomendada</b>	VESA 1680 x 1050 @ 60 Hz	
<b>Plug and Play</b>	DDC 2B (Digital), DDC 2AB (Analógico)		
<b>Consumo de alimentación</b>	<b>Modo encendido</b>	: 45W(Típico)	
	<b>Temporizador</b>	≤ 1W	
	<b>Desactivado</b>	≤ 1W	
<b>Dimensiones y peso</b>		<b>Pie incluido</b>	<b>Pie no incluido</b>
	<b>Ancho</b>	52,20 cm / 20,57 pulgadas	52,20 cm / 20,57 pulgadas
	<b>Alto</b>	42,39 cm / 16,70 pulgadas	35,60 cm / 14,03 pulgadas
	<b>Fondo</b>	16,20 cm / 6,38 pulgadas	4,81 cm / 1,89 pulgadas
	<b>Neto</b>	4,35 kg (9,57 lbs)	
<b>Soporte giratorio y de inclinación</b>	<b>Rango de inclinación</b>	-5° ~ 15°	
<b>Entrada de alimentación</b>	12V $\equiv$ 3,2A		
<b>Adaptador AC/CC</b>	DVE, DSA-50W-12 o LienChang LCAP08		
<b>Condiciones del entorno</b>	<b>Condiciones de funcionamiento</b>		
	<b>Temperatura</b>	de 10° C a 35° C	
	<b>Humedad</b>	de 10 % a 80 % sin condensación	
	<b>Condiciones de almacenamiento</b>		
<b>Temperatura</b>	de -20° C a 60° C		
<b>Humedad</b>	de 5 % a 90 % sin condensación		
<b>Soporte de inclinación</b>	Unido( <input type="checkbox"/> ), separado ( <input type="checkbox"/> )		
<b>Cable de señal</b>	Unido( <input type="checkbox"/> ), separado ( <input type="checkbox"/> )		
<b>Cable de alimentación</b>	Tipo de toma de pared o tipo de toma de PC		

## NOTA

- La información de este documento está sujeta a cambios sin previo aviso.

## Modos preestablecidos (resolución)

	Modos de pantalla (resolución)	Frecuencia Horizontal (kHz)	Frecuencia vertical (Hz)
1	720 x 400	31,468	70
2	640 x 480	31,469	60
3	640 x 480	37,500	75
4	800 x 600	37,879	60
5	800 x 600	46,875	75
6	1024 x 768	48,363	60
7	1024 x 768	60,123	75
8	1152 x 864	67,500	75
9	1280 x 1024	63,981	60
10	1280 x 1024	79,976	75
11	1680 x 1050	64,674	60
*12	1680 x 1050	65,290	60

\* Modo Recomendada

## indicador

MODO	Color LED
Modo encendido	Azul
Temporizador	LED destellando en colores blanco y azul
Desactivado	Apagado

Digitally yours ■■■■.....

