



Instruction Manual

GB **CZ** **SK** **PL** **HU**



MS2339H MS2339B
MS2339HS MS2339BS
MS2339HB MS2339BB
MH6339H MH6339B
MH6339HS MH6339BS
MH6339HB MH6339BB

Oven Parts/Části trouby/Časti rúry

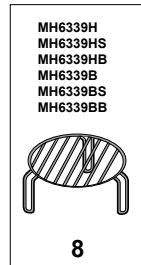
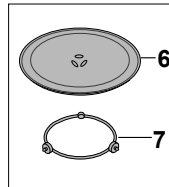
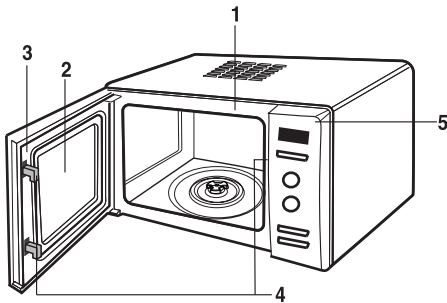

Sütő / Części kuchenki / Gerät

- GB**
1. Front plate
 2. Viewing window
 3. Door seal
 4. Safety lock system
 5. Control panel
 6. Glass tray
 7. Roller rest
 8. Grill rack

- CZ**
1. Přední strana
 2. Dveřní okno
 3. Těsnění dveří
 4. Bezpečnostní zámek
 5. Ovládací panel
 6. Skleněný otočný talíř
 7. Otočná podpěra
 8. Stojánek na gril

- SK**
1. Predná strana
 2. Dverné okno
 3. Tesnenie dverí
 4. Bezpečnostná zámka
 5. Ovládací panel
 6. Sklenený otočný tanier
 7. Otočná podpera
 8. Stojanček na gril

- PL**
1. Płyta czołowa
 2. Okienko
 3. Uszczelka drzwi
 4. Mechanizm zamka bezpieczeństwa
 5. Panel sterowania
 6. Tacka szklana
 7. Podstawa obrotowa
 8. Podstawka do opiekania

- HU**
1. Sütőtér nyílás
 2. Ajtóüveg
 3. Ajtótomítés
 4. Biztonsági ajtózár
 5. Kezelőpanel
 6. Forgó üvegtányér
 7. Tányérvezető görgő
 8. Grillező rács

Control Panel/Ovládací panel/Ovládací panel

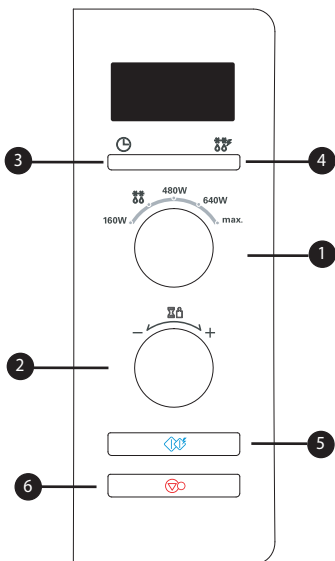

MS2339H
MS2339HS
MS2339HB
MS2339B
MS2339BS
MS2339BB

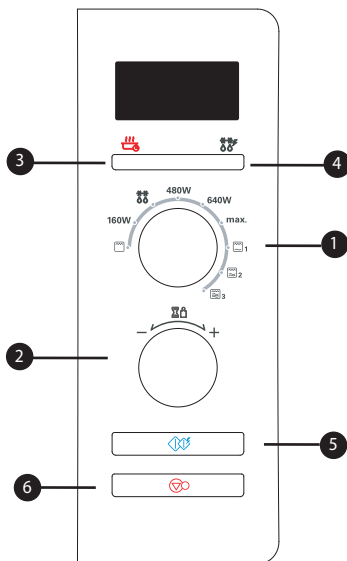

MH6339H
MH6339HS
MH6339HB
MH6339B
MH6339BS
MH6339BB

Kontrolni panel / Panel sterujący / Bedienfeld

- GB**
- 1 Power selector**
Allows selection of desired power.
 - 2 Timer**
permits selection of the desired cooking time.
 - 3 Clock**
 - 4 Defrost**
 - 5 Start**
 - 6 Stop**

- CZ**
- 1 Nastavení výkonu**
Umožňuje nastavení potřebného výkonu.
 - 2 Časový spínač**
Umožňuje vybrat požadovaný čas vaření.
 - 3 HODINY**
 - 4 Rychlé rozmrazování**
 - 5 START**
 - 6 STOP/NULOVÁNÍ**

- SK**
- 1 Nastavenie výkonu**
Umožňuje nastavenie potrebného výkonu.
 - 2 Časový spínač**
Umožňuje vybrat' žiadaný čas varenia.
 - 3 HODINY**
 - 4 Rychlé rozmrazování**
 - 5 SPUSTIT**
 - 6 ZASTAVIT/VYNULOVAT**

- PL**
- 1** Przełącznik wyboru mocy
Pozwala wybrać żądaną moc.
 - 2** Minutnik
Pozwala nastawić czas gotowania.
 - 3** Clock
 - 4** rozmrażanie
 - 5** START
 - 6** STOP

- HU**
- 1 Teljesítmény-beállító**
A kívánt teljesítmény beállítása.
 - 2 Időbeállító**
A kívánt sütési idő beállítása.
 - 3 Óra**
 - 4 Gyors kiolvasztás**
 - 5 Start**
 - 6 Stop**

GB

P8~P21

MICROWAVE OVEN OWNER'S MANUAL

Please read this owner's manual thoroughly before operating.

CZ

P22~P35

MIKROVLNNÁ TROUBA/GRILL/KOMBINACE návod k obsluze

Před uvedením trouby do provozu si důkladně přečtěte tento návod k obsluze

SK

P36~P49

MIKROVLNNÁ RÚRA GRIL / KOMBINÁCIA

NÁVOD NA OBSLUHU

Pred uvedením rúry do prevádzky si dôkladne prečítajte tento návod na obsluhu

PL

P50~P68

INSTRUKCJA OBSŁUGI
KUCHENKA MIKROFALOWA

HU

P69~P87

MIKROHULLÁMÚ SŰTŐ
FELHASZNÁLÓI KÉZIKÖNYVE

BEZPEČNOSTNÍ OPATŘENÍ PROTI MOŽNÉMU NADMĚRNÉMU PŮSOBENÍ MIKROVLNNÉ ENERGIE

Mikrovlnou troubu nelze spustit, má-li otevřené dveře, vzhledem k zabudovaným bezpečnostním západkám v mechanismu dveří. Tyto bezpečnostní západky automaticky zablokují jakoukoli úpravu pokrmů, pokud jsou dveře otevřeny, neboť v opačném případě by mohlo dojít ke škodlivému působení mikrovlnné energie.

Důležité: V žádném případě nemanipulujte s bezpečnostními západkami.

Mezi přední stranu mikrovlnné trouby a dveře nevkládejte žádné předměty, nedovolte vznik usazenin z jídla nebo čistících prostředků na dveřním těsnění. Troubu nepoužívejte, jsou-li dveře poškozené. Je zvláště důležité, aby se dveře trouby daly správně zavřít a nebyly poškozeny tyto části: (1) dveře (ohnuté), (2) panty a západky (rozbité nebo uvolněné), (3) těsnění dveří a těsnící povrchy.

Opavy nebo úpravy trouby by měl provádět pouze zaškolený pracovník.

UPOZORNĚNÍ

Při ohřívání tekutin (př. polévky, omáčky) může dojít ke zpožděnému varu, aniž by tekutina kлокotala. Mohlo by dojít k náhlému překypění vroucí tekutiny. Tomu lze zabránit několika způsoby:

1. Nepoužívejte nádoby s rovnými stěnami a úzkými hrdly.
2. Nepřehřívejte.
3. Tekutinu zamíchejte před začátkem a v polovině doby úpravy v mikrovlnné troubě.
4. Po ohřátí nechte pokrm kratší dobu v troubě, potom obsah znovu promíchejte nebo protřepte (zejména kojenecké lahve a nádoby s dětskou výživou) a zjistěte skutečnou teplotu. Tak se vyhnete popálení. S nádobami zacházejte opatrně.

Montáž

1. Odstraňte veškeré obaly a příslušenství.
2. Umístěte troubu na Vámi určenou vodorovnou plochu ve výšce minimálně 85cm a ujistěte se, že nad troubou bude alespoň 30cm a za troubou alespoň 10cm volného prostoru k řádnému odvětrávání. Boční stěny mikrovlnné trouby by měly být volné, aby k ventilaci mohl proudit vzduch. Přední část trouby má být nejméně 8cm od okraje plochy, aby se trouba nepřevážila. Na boční nebo svrchní straně trouby je ventilační otvor. Při jeho zablokování může dojít k poškození trouby.
3. Zapojte troubu do standardní zásuvky. Elektrický obvod musí být dimenzován alespoň na 10 ampér a mikrovlnná trouba musí být připojena na samostatný okruh.

UPOZORNĚNÍ: TENTO PŘÍSTROJ MUSÍ BÝT UZEMĚN

Vodiče v hlavní přívodní šňůře jsou rozlišeny následovně:

Modrý -nulový vodič

Hnědý -pod proudem

Zelený a žlutý -uzemnění

Je-li elektrická šňůra poškozená, musí být nahrazena výrobcem, servisním zástupcem nebo zaškoleným pracovníkem, aby se předešlo riziku.

Důležité bezpečnostní pokyny

Pozorně si je přečtete a uložte pro pozdější použití.

Upozornění: Dbejte na to, aby doba vaření byla vždy správně nastavena, protože příliš dlouhá doba varu může způsobit vznícení potravin a následné poškození trouby.

1. Nepokoušejte se jakkoliv neodborně zasahovat do zařízení trouby, tj. jakýmkoliv způsobem seřizovat a opravovat dvířka, ovládací panel, bezpečnostní blokovací spínače, nebo jakoukoliv jinou součást trouby. Provádění jakékoliv servisní operace nebo oprav, které by měly za následek sejmutí kteréhokoliv dílu zajišťujícího ochranu proti zasažení energií mikrovlnného záření je nebezpečné. Opravu smí provádět pouze kvalifikovaný servisní technik.
2. Nikdy nezapínáte troubu pokud je prázdná. Doporučujeme vždy, když je prázdná, nechat v troubě sklenici s vodou. Voda bezpečně pohltí mikrovlnnou energii pokud dojde k náhodnému zapnutí.
3. V troubě nesušte prádlo, může zuhelnatět nebo i shořet, pokud je příliš dlouho ohříváno.
4. V troubě nepřpravujte potraviny zabalené do papírových ubrousků s výjimkou případů, které jsou uvedeny v kuchařské knize.
5. Nepoužívejte při vaření jídel noviny místo papírových ubrousků.
6. Nepoužívejte dřevěné nádoby, jelikož se může snadno přehřát a zuhelnatět. Nepoužívejte porcelánové nádoby, které je ozdobené pokovením (např. zlatem nebo stříbrem). Vždy odstraňte kovové spony. Kovové předměty v troubě mohou způsobit elektrické výboje a tím závažně poškodit mikrovlnnou troubu.
7. Nikdy nepoužívejte mikrovlnnou troubu s utěrkou, ubrouskem nebo jakoukoliv překážkou mezi dvířky a čelní stranou trouby. Může to způsobit unik mikrovlnného záření z vnitřku trouby.
8. Nepoužívejte recyklované papírové výrobky, jelikož mohou obsahovat nečistoty, způsobující v troubě jiskření a/nebo oheň při vaření.
9. Neoplachujte ihned po pečení skleněný otáčivý talíř ve vodě, mohl by popraskat nebo se rozpadnout.
10. Malá množství potravin vyžadují kratší dobu k vaření nebo k ohřevu. Pokud se použije normální čas, budou potraviny rozvařeně nebo připálené.
11. Přesvědčte se, že přední strana dvířek trouby je nejméně 8 cm vzdálená od hrany povrchu, na kterém je trouba umístěna, zabráníte tím náhodnému doteku zařízení.
12. Před vařením propíchejte slupky brambor, jablek a všech obdobných, druhů ovoce a zeleniny.
13. Nevařte v troubě vejčička ve skořápce. Uvnitř vznikající tlak může způsobit explozi vajčička.
14. Nepožívejte mikrovlnnou troubu k fritování potravin v hlubší vrstvě tuku.
15. Před pečením nebo rozmrazováním úplně odstraňte z potravin plastový balicí materiál. Pouze v některých případech musí být potraviny zabaleny do plastové folie určené k vaření v mikrovlnné troubě.
16. Je zakázáno používat troubu, jsou-li poškozena dvířka nebo jejich těsnění, dokud nebude provedena oprava mikrovlnné trouby odborníkem.
17. Objev-li se kouř, vypněte troubu a odpojte ji z elektrické sítě vytažením napájecí šňůry ze zásuvky. Nechejte troubu zavřenou, aby plameny uhasly.
18. Ohřívá-li se jídlo v nádobkách pro jednorázové použití z plastů, papíru nebo jiných hořlavých materiálů, kontrolujte často troubu a tyto nádoby kvůli možnému vznícení.
19. Dětem povolte používání mikrovlnné trouby bez dozoru pouze v případě, že byly odpovídajícím způsobem poučeny a tudíž budou schopny používat mikrovlnnou troubu bezpečným způsobem a budou si vědomy nebezpečí nevhodného používání.
20. Tekutiny a jiné potraviny se nesmí ohřívát v neprodyšně uzavřených nádobách, protože může dojít k jejich explozi.

Důležité bezpečnostní pokyny

21. Používejte pouze takové kuchyňské nádoby, které je vhodné pro použití v mikrovlnných troubách.
22. Pokud ohříváte jídlo v plastových nebo papírových obalech, pozorně sledujte troubu vzhledem k možnosti vznícení.
23. Pokud zpozorujete kouř, vypněte nebo odpojte zařízení a udržujte dveře zavřené kvůli uhašení všech plamenů.
24. Mikrovlnný ohřev nápojů může mít za následek jejich opožděné vyvření, proto se manipulací s nádobou musí věnovat pozornost.
25. Obsahy láhví pro kojence a sklenic s jídly pro děti by se měly před jejich konzumací zamíchat nebo zatříst kvůli zabránění popáleninám.
26. Vejce ve skořápce a celá vejce natvrdo by se neměla v mikrovlnná troubě zahřívat, protože by mohla vybuchnout, a to dokonce i po ukončení mikrovlnného ohřevu.
27. Podrobnosti o čištění těsnění dveří, dutin a přiléhajících částí.
28. Trouba by se měla pravidelně čistit a jakékoliv zbytky jídla by se měly odstranit.
29. Neudržování trouby v čistém stavu by mohlo vést ke zhoršení stavu povrchu, který by mohl nepříznivě ovlivnit životnost přístroje a případně mít za následek rizikové situace.
30. Používejte pouze teplotní sondu, která je doporučena pro tuto troubu (pro spotřebiče, které mají zařízení pro použití sondy pro sledování teploty).
31. Pokud je spotřebič vybaven topnými články, zahřívá se. Měla by se věnovat péče dotyku s topnými prvky uvnitř trouby.
32. Příklad není určen pro použití mladými dětmi nebo nemohoucími osobami bez dozoru.
33. Toto spojení je možné provést zpřístupněním zástrčky nebo montáží vypínače na kabel. Montáž musí proběhnout v souladu předpisy pro elektroinstalaci.
34. Pro čištění skla dveří trouby nepoužívejte hrubé abrazivní čisticí prostředky ani ostré kovové škrabky, které mohou poškrábat povrch a tím způsobit rozbití skla.
35. Tento přístroj není určen pro užívání osobami (včetně dětí) se sníženými tělesnými, smyslovými nebo mentálními schopnostmi nebo nedostatkem zkušeností a znalostí, pokud nad nimi není dozor nebo pokyny k užívání přístroje ze strany osoby zodpovědné za jejich bezpečnost.

UPOZORNĚNÍ: Pokud jsou dveře nebo těsnění dveří poškozeny, nesmí se trouba provozovat do doby, než ji opraví kompetentní osoba.

UPOZORNĚNÍ: Pro kohokoliv jiného než kompetentní osobu je riskantní provádět jakoukoliv servisní nebo provozní činnost, která zahrnuje odstranění krytu chránícího proti vystavení mikrovlnné energii.

UPOZORNĚNÍ: Tekutiny a další potraviny se nesmějí ohřívat v utěsněných nádobách, protože by mohly snadno explodovat.

UPOZORNĚNÍ: Dětem povolte používání trouby bez dozoru pouze pokud jim byly poskytnuty dostatečné instrukce tak, aby mohly používat troubu bezpečným způsobem a rozuměly rizikům jejího nesprávného použití.

UPOZORNĚNÍ: Přístupné součásti se mohou během používání zahřát. Malé děti by se měly držet v bezpečné vzdálenosti.

UPOZORNĚNÍ: Při provozu přístroje v kombinovaném režimu dochází ke vzniku vysokých teplot. Příklad smí být používán dětmi pouze pod dozorem dospělé osoby.

Nádobí

NÁDOBÍ

Ujistěte se, že vaše nádobí je použitelné v mikrovlnné troubě.

Následující tabulka uvádí správné používání nádobí v mikrovlnné troubě:

Nádobí	Mikrovlny	Gril
Varné sklo, keramické sklo	ano	ano
Keramika, porcelán	ano (Nepoužívejte porcelán se zlatým nebo stříbrným zdobením.)	ano
Kovové nádobí	ne	ano
Obyčejné sklo	ne	ne
Umělá hmota pro mikrovlnou troubu	ano	ne
Umělohmotné obaly	ano	ne
Papír (kelímky, talíře, utěrky)	ano	ne
Slámky, proutěné a dřevěné	ne	ne

Mikrovlnná trouba

1. Lze používat většinu skla, keramiky a varného skla. Nádobí s kovovou ozdobou v mikrovlnné troubě nepoužívejte.
2. Papírové ubrusky, utěrky, talířky, kelímky, krabice a kartóny je možné v mikrovlnné troubě používat. Nepoužívejte recyklovaný papír, který může obsahovat nečistoty způsobující při vaření jiskry nebo vznícení. (O správném používání nádobí viz. kuchařka pro mikrovlnnou troubu.)
3. Umělohmotné nádobí, kelímky, mrazicí sáčky a obaly mohou být v mikrovlnné troubě používány. Při jejich používání se řiďte instrukcemi výrobce v kuchařce pro mikrovlnnou troubu.
4. Kovové nádobí nebo nádobí s kovovým zdobením nelze používat v mikrovlnné troubě. Další informace o správném používání kovových předmětů při mikrovlnném vaření najdete v úvodní kapitole kuchařky pro mikrovlnnou troubu. Pokud recept vyžaduje použití alobalu, špejlí nebo nádobí, které obsahuje kov, nechte mezi kovovým předmětem a stěnou mikrovlnné trouby alespoň 2,5cm místa. Pokud zpozorujete jiskření, ihned vyjměte kovový předmět. Dojde-li k jiskření, předmět okamžitě vyjměte.

Poznámka:

Správný postup při používání nádobí a potravin je uveden v kuchařce pro mikrovlnnou troubu, jednotlivých receptech a tabulkách, spolu s dalšími užitečnými informacemi.

Gril

1. Lze používat ohnivzdorné skleněné nádobí, keramiku a kovové nádobí.
2. Není možné používat papírové ubrusky, utěrky a umělou hmotu.

Poznámky:

- Nádobí a otočný talíř se během vaření značně ohřívají, proto je nutná zvýšená opatrnost.
- Používejte pouze teploměr, který je vhodný pro mikrovlnnou troubu.
- Než zapnete mikrovlnnou troubu, ujistěte se, že otočný talíř je správně usazen.

Další Užitečné Instrukce

Chcete-li dosáhnout co nejlepších výsledků a větší radosti z vaření, přečtete si pozorně následující poznámky.

Jak dosáhnout nejlepších výsledků:

1. Rozhodujete-li o délce úpravy určitého pokrmu, začněte co nejkratším časem a občas zkontrolujte stav pokrmu. V mikrovlnné troubě je poměrně snadné jídlo rozvařit.
2. Malé množství jídla nebo pokrm obsahující málo vody se může při delší úpravě vysušit a ztvrdnout.

Rozmrazování mražených potravin:

1. Zmrzlé potraviny se mohou vložit přímo do mikrovlnné trouby k rozmrazení. (Nezapomeňte odstranit veškeré kovové svorky nebo obaly.)
2. Rozmrazujte podle Rad pro rozmrazení v tomto návodu.
3. Části potravin, které se rozmrazují rychleji než ostatní, zakryjte malými kousky alobalu. Tak se rozmrazování zpomalí nebo zastaví.

4. Některé druhy potravin by před úpravou neměly být zcela rozmrazeny. Například ryba se uvaří tak rychle, že je často vhodnější začít s úpravou, dokud je ještě částečně zmrazená.

5. Podle počáteční teploty potravin je někdy nezbytné zvýšit nebo snížit dobu úpravy uvedenou v receptu.

POZNÁMKA:

Vzduch vycházející z ventilátoru se během vaření může ohřívat.

Zbarvení pokrmu:

Některá jídla se v mikrovlnné troubě neupravují natolik dlouho, aby získala hnědou barvu a proto mohou potřebovat barvu dodat. Paprika nebo omáčka Worcestershire jsou vhodné pro kotlety, masové paštiky nebo kuřecí kousky. Pečínka, drůbež a šunka po 10-15 minutách vaření zhnědnou i bez přísad.

Čištění a údržba

ČIŠTĚNÍ A ÚDRŽBA PŘED ČIŠTĚNÍM SE UJISTĚTE, ŽE JE TROUBA VYPNUTÁ.

Vnitřek trouby udržujte v čistotě a suchu. Pravidelně čistěte po každém použití.

VNITŘNÍ STĚNY

Vlhkým hadříkem odstraňte všechny droby a zbytky jídel mezi troubou a dvířky trouby. Tato část musí být čistěna zvláště pečlivě, aby se dveře správně zavíraly. Mycím prostředkem odstraňte všechny mastné skvrny, opláchněte a osušte. Nepoužívejte brusné prášky, které mohou povrch trouby poškrábat a poškodit.

NIKDY DO TROUBY NELIJTE VODU

OTOČNÁ PODPĚRA

Otočnou podpěru vyjměte a omyjte v horké mýdlové vodě minimálně jednou týdně, aby mastnota neztěžovala otáčení.

DVEŘE

Kovové části se udržují snáze, pokud je budete často otírat navlhčeným hadříkem. Dveře a těsnění dveří by měly být vždy čisté. Používejte pouze teplou mýdlovou vodu a dveře důkladně osušte.

NEPOUŽÍVEJTE BRUSNÉ PROSTŘEDKY JAKO JSOU ČISTIČÍ PRAŠKY NEBO KOVOVÉ A PLASTOVÉ POLŠTÁRKY.

Kovové části se snadněji udržují, pokud je často otíráte vlhkým hadříkem.

Nepoužívejte parní čistič.

VNĚJŠÍ POVRCH

Očistěte teplou mýdlovou vodou, opláchněte a osušte měkkým hadříkem. Nepoužívejte brusné materiály. Nelijte vodu do otvorů ventilace. Pokud je uspiněna přírodní šňůra, otřete ji vlhkým hadříkem.

Nedostatečné udržování trouby v čistotě může vést ke zhoršení povrchu, které může negativně ovlivnit funkčnost a životnost spotřebice.

Popis ovládání trouby

VAŘENÍ MIKROVLNAMI

1. Otevřete dvířka trouby, položte potraviny na otočný talíř v troubě a zavřete dvířka trouby.
2. Stiskněte stop (6). Nastavte volič výkonu (1) na požadovaný výkon. K dispozici je 5 různých výkonů. Volič výkonu můžete nastavit do kterékoli z těchto poloh.
3. Nastavte volič času (2) na požadovanou dobu vaření. Stiskněte start (5). Otočný talíř se začne otáčet a zahájí se vaření. Na konci doby vaření trouba čtyřikrát krátce pípne, lampa zhasne a na displeji se zobrazí nápis "End".

POZNÁMKA:

- Otevřením dvířek během vaření se automaticky vypne trouba a zastaví odpočítávání času. Pokud chcete ve vaření pokračovat, uzavřete dvířka a stiskněte start (5) - trouba se zapne a obnoví se odpočítávání času.
- Otočný talíř se může otáčet v obou směrech.
- Pokud chcete troubu během vaření vypnout, doporučujeme stisknout stop (6).
- I když se volič času během vaření neotáčí, probíhá odpočítávání nastaveného času. Nejde o závadu.
- Během vaření můžete změnit dobu vaření; nastavený výkon však nikoliv.
- Po dokončení vaření se bude do okamžiku, než otevřete dvířka trouby, ozývat po dobu 5 minut každou minutu zvukové znamení (pípnutí), signalizující konec vaření.

ROZMRÁZOVÁNÍ PODLE HMOTNOSTI

Rozmrázování zmrzlých potravin je jednou z velmi užitečných funkcí mikrovlnné trouby. Rozmrázování pomocí mikrovlnné trouby je mnohem rychlejší než rozmrazování v chladničce a bezpečnější než rozmrazování při pokojové teplotě, neboť nedochází ke vzniku škodlivých bakterií.

Uvědomte si prosím, že rozmrazování trvá déle než normální vaření. Během rozmrazování potraviny kontrolujte a alespoň jednou je obraťte.

1. Stiskněte stop (6).
2. Pomocí voliče výkonu (1) nastavte režim rozmrazování. (Defrost)
3. Otočením voliče času (2) ve směru hodinových ručiček nastavte požadovaný čas.
4. Stiskněte start (5).

POZOR:

Při vyjímání potravin buďte opatrní - nádoba bývá horká!

TASTESAVER / CLOCK (FUNKCE ZACHOVÁNÍ CHUTI / HODINY)

Varování: Pokaždé, když se mikrovlnná trouba zapne, objeví se na displeji "24H". Připomíná Vám, abyste nastavili hodiny. Pokud chcete, řiďte se prosím následujícím. Pokud nechcete, stiskněte tlačítko STOP (6) pro odchod z funkce nastavení hodin.

NASTAVENÍ SPÍNAČÍCH HODIN

1. Stiskněte TASTESAVER / CLOCK (3) pro volbu "12H" nebo "24H".
2. Otočte tlačítkem TIMER (2) pro nastavení hodin.
3. Stiskněte START (5) nebo TASTESAVER / CLOCK (3).
4. Otočte tlačítkem TIMER (2) pro nastavení minut.
5. Stiskněte START (5) nebo TASTESAVER / CLOCK (3).

Popis ovládání trouby

MH6339H/MH6339HB/MH6339HS
MH6339B/MH6339BB/MH6339BS

MH6339H/MH6339HB/MH6339HS
MH6339B/MH6339BB/MH6339BS

TASTESAVER (FUNKCE UCHOVÁNÍ CHUTI)

Ve vaší mikrovlnné troubě můžete zachovat ohřáté potraviny teplé. Tato funkce pomocí topného článku zachová Vaše potraviny teplé na požadovanou teplotu.

1. Stiskněte tlačítko STOP (6).
2. Stiskněte tlačítko TASTESAVER (3) pro volbu malé nebo vysoké úrovně. Na displeji se objeví "Ho-L" nebo "Ho-H".
3. Stiskněte tlačítko START (5).
4. Pokud chcete opustit tuto funkci, stiskněte dvakrát tlačítko STOP (6).

POZNÁMKA:

- * Funkce TASTESAVER udržuje potraviny teplé pomocí topných článků zdroje, nikoli žárovky nebo mikrovln.
- * V průběhu funkce TASTESAVER může být uvažené jídlo přikryto.
- * Pečivo (koláče, roľky, atd.) by nemělo být v průběhu funkce TASTESAVER otevřené.
- * Hotová jídla uchováte teplá na mělkém talíři, který může být během spuštěné funkce TASTESAVER přikryt.
- * Po ukončení funkce uslyšíte čtyři tóny a na displeji trouby se objeví "End".

VAROVÁNÍ:

-  Funkce TASTESAVER může trvat až 90 minut.
-  Otočný talíř, žárovka trouby a větrák v průběhu funkce TASTESAVER nepracují.
-  V průběhu funkce TASTESAVER můžete stisknout tlačítko TASTESAVER (3) pro ukázaní zbylého času nebo stisknout tlačítko STOP (6) pro zobrazení úrovně teploty a stisknout tlačítko START (5) pro pokračování.
-  Funkce TASTESAVER se zastaví při otevření dvířek. po zavření dvířek a stisknutí tlačítka START (5) se funkce opět rozběhne.
-  Funkce TASTESAVER nezachová přesnou teplotu.
-  Teplota potravin bude trochu jiná v závislosti na době ohřevu, váze, typu potravin atd.

Rychlé rozmrazování

Používejte tuto funkci pouze pro velmi rychlé rozmrazování mletého masa o hmotnosti 0,5 kg.

Aby mohla prostřední část rozmraznout, budete muset potraviny na určitou dobu nechat stát. V následujícím příkladu je uveden postup při rozmrazování 0,5 kg zmrzlého mletého masa.

Stiskněte **STOP (6)**.

Zvažte potraviny, které se chystáte rozmrazit. Nezapomeňte odstranit jakékoliv kovové pásky nebo obaly; potom položte potraviny do vaší trouby a zavřete dvířka trouby.

Stiskem **Quick Defrost (4)** vyberte program pro rozmrazování masa.

Trouba se automaticky zapne.

Během rozmrazování trouba "PÍPNE" - v tento okamžik otevřete dvířka trouby, obraťte potraviny a oddělte je, aby se rovnoměrně rozmrazily. Odstraňte jakékoliv části, které byly rozmrazeny nebo je zakryjte, aby se zpomalilo rozmrazování. Po provedení kontroly zavřete dvířka trouby a stiskem **START (5)** obnovte rozmrazování.

Pokud dvířka neotevřete, trouba bude pokračovat v odmrazování (bez ohledu na to, že se ozvalo pípnutí).

Průvodce rychlým rozmrazováním

Používejte tuto funkci pro rychlé rozmrazování mletého masa.

Vyjměte maso kompletně z jeho obalu. Položte mleté maso na talíř vhodný k vaření v mikrovlnné troubě. Poté, co uslyšíte PÍPNUTÍ, vyjměte mleté maso z mikrovlnné trouby, obraťte jej a vložte zpět do mikrovlnné trouby. Stiskněte start pro pokračování. Na konci programu vyjměte maso z mikrovlnné trouby, zakryjte jej fólií a nechte stát po dobu 5-15 minut nebo tak dlouho, dokud nedojde ke kompletnímu rozmrazení.

KATEGORIE	HMOTNOST	NÁDOBÍ	POKYNY
Mleté maso	0,5 kg	Nádobí do mikrovlnné trouby (Mělký talíř)	Mleté maso Po pípnutí obraťte maso. Po dokončení rozmrazování nechte maso po dobu 5-15 minut stát.

Popis ovládání trouby

MH6339H/MH6339HB/MH6339HS
MH6339B/MH6339BB/MH6339BS

MH6339H/MH6339HB/MH6339HS
MH6339B/MH6339BB/MH6339BS

GRILOVÁNÍ

Viz strana 4.

- Otevřete dvířka trouby, položte potraviny na rošt v troubě a zavřete dvířka trouby.
 - Stiskněte stop (6).
 - Otočte volič funkce a výkonu (1) do režimu gril (☀️).
 - Nastavte volič času (2) na požadovanou dobu vaření. Stiskněte start (5). Otočný talíř se začne otáčet a zahájí se vaření. Na konci doby vaření trouba čtyřikrát krátce pípne, lampa zhasne a na displeji se zobrazí nápis "End".
- Pokud chcete během vaření potraviny zkontrolovat, přečtete si pokyny v kapitole VAŘENÍ MIKROVLNAMI.
 - Nedotýkejte se během grilování pozorovacího okénka - teplota skla může dosáhnout až 100°C!
 - Nedovolte, aby se děti dotýkaly čelní stěny mikrovlnné trouby!
 - Při prvním zapnutí grilu po zakoupení trouby se může objevit malé množství kouře. Tento kouř však brzy zmizí.

Poznámka:

- Doporučujeme používat grilovací rošt, neboť v případě použití pouze otočného talíře se změní doba i výkon vaření.**

KOMBINOVANÉ VAŘENÍ



Viz strana 4.

Výše uvedené modely obsahují režim kombinovaného vaření, který umožňuje vařit potraviny současně pomocí grilu (☀️) a mikrovln (🔥). Čas potřebný k uvaření potravin v tomto režimu je obvykle kratší, než při samostatném použití grilu nebo mikrovln.

- Otevřete dvířka trouby, položte potraviny na otočný talíř nebo rošt v troubě a zavřete dvířka trouby.
- Stiskněte stop (6).
- Otočte volič funkce a výkonu (1) do režimu COMBI (☀️/🔥/🔥☀️).
- Nastavte volič času (2) na požadovanou dobu vaření. Stiskněte start (5). Otočný talíř se začne otáčet a zahájí se vaření. Na konci doby vaření trouba čtyřikrát krátce pípne, lampa zhasne a na displeji se zobrazí nápis "End".

Gril působí na povrch potravin, zatímco **mikrovlny** na vnitřní části potravin.

POZOR:

Při vyjímání potravin buďte opatrní - nádoba bývá horká!

Ohřívání a opakované ohřívání

Pro správné ohřívání nebo opakované ohřívání pokrmů v mikrovlnné troubě je nezbytné řídit se několika pokyny. Množství jídla pečlivě odměřte, abyste mohli určit dobu potřebnou k ohřátí. Pokrm uspořádejte kruhově, dosáhnete tak lepších výsledků. Potraviny s pokojovou teplotou se ohřejí rychleji než potraviny z lednice. Konzervované potraviny vyjměte z konzerv a vložte do nádoby použitelné v mikrovlnné troubě. Pokrm se ohřeje rychleji, pokud jej přikryjete k tomu určeným víčkem nebo plastickým obalem s otvory. Víčko odstraňujte opatrně, abyste předešli popáleninám. Pro ohřívání již uvařených pokrmů můžete použít následující tabulku:

Druh	Doba úpravy	Zvláštní pokyny
Maso - plátky 3 plátky, 0.5cm silné	1,5 - 2,5min	Plátky vložte na talíř vhodný do mikrovlnné trouby. Přikryjte plastickým krytem s průduchy. • Poznámka: Omáčka nebo masová šťáva udrží maso šťavnaté
Kousky kuřete 1 Prsa 1 Stehna	2 - 3,5 min 1,5 - 2,5 min	Kuře vložte na talíř vhodný do mikrovlnné trouby. Přikryjte plastickým krytem s průduchy.
Rybí filé (170 - 230g)	1 - 2,5 min	Rybu vložte na talíř vhodný do mikrovlnné trouby. Přikryjte plastickým krytem s průduchy.
Lasagne (1 porce - 300g)	4,5 - 7 min	Lasagne vložte na talíř vhodný do mikrovlnné trouby. Přikryjte plastickým krytem s průduchy.
Zapékané pokrmy 1 porce 4 porce	1,5 - 3,5 min 5 - 7,5 min	Vařte v zakryté zapékačské misce určené pro mikrovlnnou troubu. V polovině doby promíchejte.
Karbanátky/hamburgery	1 - 3 min	Ohřívajte zvlášť housku a náplň. Náplň ohřívajte v zakryté zapékačské misce. Během vaření promíchejte. Housku ohřívajte podle návodu pro sendvič v této tabulce.
Bramborová kaše 1 šálek 2 šálky	2 - 3,5 min 6 - 8,5 min	Vařte v zakryté zapékačské misce určené pro mikrovlnnou troubu. V polovině doby promíchejte.
Fazole 1 šálek	2 - 3,5 min	Vařte v zakryté zapékačské misce určené pro mikrovlnnou troubu. V polovině doby promíchejte.
Ravioly nebo těstoviny v omáčce 1 šálek 4 šálky	3 - 4,5 min 8 - 11,5 min	Vařte v zakryté zapékačské misce určené pro mikrovlnnou troubu. V polovině doby promíchejte.
Rýže 1 šálek 4 šálky	1,5 - 2 min 4 - 6 min	Vařte v zakryté zapékačské misce určené pro mikrovlnnou troubu. V polovině doby promíchejte.
Sendvič	20 - 30 sec	Zabalte do papírového ubrusku a položte na skleněný otočný talíř.
Zelenina 1 šálek 4 šálky	1,5 - 3 min 4 - 6 min	Vařte v zakryté zapékačské misce určené pro mikrovlnnou troubu. V polovině doby promíchejte.
Polévka 1 šálek	2 - 3 min	Vařte v zakryté zapékačské misce určené pro mikrovlnnou troubu. V polovině doby promíchejte.

Tabulka - čerstvá zelenina

Zelenina	Množství	Čas (min.)	Pokyny	Odstát (min.)
Artyčoky	2 střední 4 střední	5 - 8 11 - 13	Oloupejte. Přidejte 2 lžice vody a 2 lžice šťávy. Přikryjte.	2 - 3 2 - 3
Chřest, čerstvý	450g	3 - 7	Přidejte 1/2 šálku vody. Přikryjte.	2 - 3
Zelené fazolky	450g	8 - 12	Přidejte 1/2 šálku vody na 1,5 l zapékačskou misku. Během vaření zamíchejte.	2 - 3
Řepa, čerstvá	450g	13 - 18	Přidejte 1/2 šálku vody na 1,5 l zapékačskou misku. Během vaření zamíchejte.	2 - 3
Brokolice, čerstvá	450g	5 - 9	Vložte do zapékačské misky a přidejte 1/2 šálku vody.	2 - 3
Zelí, čerstvé, krájené	450g	6 - 8	Vložte do zapékačské misky a přidejte 1/2 šálku vody. Promíchejte	2 - 3
Mrkev, čerstvá, krájená	200g	3 - 6	Vložte do zakryté zapékačské misky a přidejte 1/4 šálku vody.	2 - 3
Květák	450g	8 - 10	Rozdělte. Vložte do zakryté zapékačské misky a přidejte 1/4 šálku vody. Promíchejte.	2 - 3
Celer, čerstvý	2 porce 4 porce	3 - 6 8 - 10	Přidejte 1/2 šálku vody na 1,5 l zapékačskou misku. Během vaření zamíchejte.	2 - 3 2 - 3
Kukuřice, čerstvá	2 klasy	5 - 9	Oloupejte. Do zakryté misky přidejte 2 lžice vody a zakryjte.	2 - 3
Houby, čerstvé	230g	2 - 3	Houby vložte do 1,5 l zakryté misky. Během vaření promíchejte	2 - 3
Pastinák, čerstvý	450g	4 - 8	Přidejte 1/2 šálku vody na 1,5 l zapékačskou misku. Během vaření zamíchejte.	2 - 3
Hrášek, zelený	230g	7 - 10	Přidejte 1/2 šálku vody na 1,5 l zapékačskou misku. Během vaření zamíchejte.	2 - 3
Batata (sladké brambory)	2 střední 4 střední	6 - 8 7 - 13	Propíchejte brambory vidličkou, položte je na 2 papírové utěrky. V polovině vaření obraťte.	2 - 3 2 - 3
Brambory	2 střední 4 střední	6 - 8 10 - 15	Propíchejte brambory vidličkou, položte je na 2 papírové utěrky. V polovině vaření obraťte.	2 - 3 2 - 3
Špenát, čerstvý	450g	5 - 8	Do 2 l zapékačské misky přidejte 1/2 šálku vody a zakryjte.	2 - 3
Cuketa, krájená	450g	5 - 8	řidejte 1/2 šálku vody na 1,5 l zapékačskou misku. Během vaření zamíchejte.	2 - 3
Cuketa, celá	450g	7 - 10	Propíchejte vidličkou, položte na 2 papírové utěrky. V polovině vaření obraťte.	2 - 3

Rady pro rozmrazování

Rady a postupy při rozmrazování masa

"UPOZORNĚNÍ: Během vaření nepoužívejtelobal."

- Maso můžete rozmrazovat v jeho původním obalu, pokud neobsahuje kov. Odstraňte veškeré kovové kroužky, svorky nebo fólie.
- Aby se zachytila šťáva, vložte maso do mělké misky na pečení.
- Maso rozmrazujte jen tak dlouho jak je nezbytné. Oddělte jednotlivé kousky, např. kotlety, klobásy a slaninu, jakmile je to možné. Rozmražené části vyjměte a rozmrazujte jen zbytek.
- Celé kusy masa jsou připravené k úpravě, jakmile je možné bez většího tlaku maso propíchnout vidličkou až ke středu. Střed masa bude stále ledový. Nechte maso chvíli odstát, až do úplného rozmrazení.
- Maso rozmrazujte programem Rozmrazování.

TABULKA PRO ROZMRAZOVÁNÍ MASA A DRŮBEŽE

Maso	Váha	Doba rozmrazování (min.)	odstát (min.)
HOVĚZÍ			
Párky	450g	5-6	10
Mleté hovězí	450g	8-10	10
ledvinky	1kg	8-12	10
játra	450g	6-7	10
pečeně, vrchní šál	1,5kg	18-20	15
pečená kachna	1,5-2kg	22-26	15
pečeně, žebírko (rolka)	1,5-2kg	15-20	15
pečeně, kýta (bez kostí)	1,5-2kg	20-25	15
pečeně, svičková	2-2,3kg	28-33	20
filé,krájené	450g	7-8	10
filé,bok	700g	9-10	10
filé,celé	1kg	10-14	10
filé,svíčková	1kg	10-12	10
TELECI			
kotlety	450g	9-10	10
mleté	450g	4-5	10
filé	450g	6-8	10
VEPŘOVÉ			
kotlety (1,2cm silné)	700g	10-15	10
krájené	700g	8-10	10
mleté	450g	5-6	10
pečeně, kýta (bez kostí)	2-2,3kg	28-34	20
žebírka	1,5kg	12-17	15
ramínko, plec	1,2kg	12-15	10
panenka	1kg	10-12	10
JEHNĚČÍ			
pečeně, kýta nebo plecko	2-2,3kg	28-33	15
KUŘE			
celé	1,2-1,5kg	26-30	20
kousky	1,2-1,5kg	14-17	15
prsa (s kostí)	1-1,5kg	10-14	20
upravené stehno	450g	9-10	10
stehýnko	450g	9-10	10
křídla	700g	8-12	10
KROCAN			
části	1-1,5kg	14-16	15
prsa	2-2,5kg	18-22	20
KACHNIČKA			
celá	2-2,5kg	30-40	25

Tabulka pro grilování

Pokyny pro úpravu masa na grilu

- Prebytečný tuk z masa ořežte. Zbylý tuk nařízněte, ale nezařízněte až do masa. (Tuk se nebude kroutit.)
- Vložte na gril a pomažte rozpuštěným máslem nebo olejem.
- V polovině doby pečení maso obraťte.

Maso	Váha	Doba grilování	Rady
Hovězí karbanátek	2 x 50g 2 x 100g	13-16 min. 19-23 min.	Silnější kousky můžete v průběhu grilování také obracet. Podlijte tukem nebo rozpuštěným máslem. Slabší kousky pokládejte přímo na grilovací stojánek. Tučnější kousky mohou být na odkapávací misce. Maso v polovině pečení obraťte.
Bířtek (2.5cm silné) Krvavý Středně propečený Propečený	2 x 230g 2 x 230g 2 x 230g	18-20 min. 22-24 min. 26-28 min.	
Vepřové kotlety (2.5cm (1 ")silné)	2 x 230g	7-32 min.	
Jehněčí kotlety (2.5cm (1 ")silné)	2 x 230g	25-32 min.	
Klobásy	230g	13-16 min.	

Pokyny pro grilování ryb

Rybu vložte na gril. Je-li ryba celá, před grilováním ji podélně nařízněte na obou stranách. Před a během grilování rybu potřete rozpuštěným máslem nebo olejem, aby se nevysušila. Grilujte po dobu uvedenou v tabulce. Celou rybu a rybí filé v polovině času opatrně obraťte.

Maso	Váha	Doba grilování	Rady
Rybí filé (1cm silné)	230g	17-21 min.	Potřete rozpuštěným máslem, během pečení obraťte a dobře podlévejte.
Rybí plátky	230g	24-28 min.	
Celá ryba	450g	24-28 min.	Silnější a tučnější kousky grilujte déle.
Mušle Garnáti, v syrovém stavu	450g	16-20 min.	Během grilování podlévejte.

Otázky a odpovědi (Q/A)

Q. Co se děje, nesvítlí-li v troubě světlo?

A. Žárovka je vypálená.
Nejsou zavřené dveře.

Q. Proč z ventilačního otvoru vychází pára a/nebo proč na spodní straně dveří kondenzuje voda?

A. Pára obvykle vzniká během vaření. Mikrovlnná trouba odvádí páru ventilačním otvorem, občas může pára kondenzovat na spodní straně dveří. Je to poměrně obvyklé a nehrozí žádné nebezpečí.

Q. Prochází mikrovlnná energie přes dveřní sklo?

A. Ne. Kovové stínítko odráží energii zpět do prostoru trouby. Otvory, nebo průduchy umožňují průchod světla, ale ne mikrovlnné energie.

Q. Poškodí se mikrovlnná trouba, je-li spuštěna prázdná?

A. Ano. Nikdy nespouštějte prázdnou troubu.

Q. Proč vajíčka někdy explodují?

A. Pokud pečete nebo vaříte vejce, žloutek někdy exploduje, protože se pod jeho blánou vytvoří pára. Proto před vařením jednoduše žloutek propíchněte.
Nikdy nevařte vajíčka, aniž byste propíchlí skořápku.

Q. Proč je lepší nechat pokrm po uplynutí doby vaření chvíli odstát?

A. Je to velmi důležité. Při mikrovlnném vaření vzniká teplo v pokrmu, nikoli v troubě. Některé potraviny vytvářejí dostatek vnitřního tepla, aby proces vaření mohl pokračovat i po vyjmutí z trouby.
Pro maso, větší kusy zeleniny a koláče je nutná doba k odstátí, aby bylo jídlo zcela uvařené zevnitř a přitom nepřevařené zvenku.

Q. Proč moje trouba není vždy tak rychlá, jak se tvrdí v návodu pro mikrovlnné vaření?

A. Znovu si projděte návod a ujistěte se, že se přesně řídíte instrukcemi. Doba úpravy pokrmu uvedená v kuchařce pro mikrovlnné trouby je pouze orientační, aby se předešlo převaření. Nejčastějším problémem je zvyknout si na mikrovlnné vaření. Odchylky ve váze, velikosti a tvaru pokrmu mohou vyžadovat delší dobu úpravy. Sami posuďte, je-li pokrm dostatečně připraven, tak jako při normálním vaření.

Q. Proč se v troubě objeví jiskry nebo jiskření?

A. Může to mít několik důvodů.
Používáte nádobí s kovem, nebo zlatým či stříbrným okrajem.
V troubě jste nechali vidličku nebo jiný kovový nástroj.
Používáte velký kus kovové fólie.
Používáte kovovou svorku.

Technické parametry

	MS2339H/MS2339HB/MS2339HS MS2339B/MS2339BB/MS2339BS
Příkon	230 V AC, 50 Hz
Výkon (IEC 60705 STANDARDNÍ SAZBA)	800 Wattů
Mikrovlnná frekvenc	2450 MHz
Vnější rozměry (Š x V x H mm)	485 x 280x 385
Spotřeba	1200 Wattů

	MH6339H/MH6339HB/MH6339HS MH6339B/MH6339BB/MH6339BS
Příkon	230 V AC, 50 Hz
Výkon (IEC 60705 STANDARDNÍ SAZBA)	800 Wattů
Mikrovlnná frekvenc	2450 MHz
Vnější rozměry (Š x V x H mm)	485 x 280x 385
Spotřeba	
Mikrovlny	1200 Wattů
Gril	1100 Wattů
Kombinace mikrovlny - gril	2250 Wattů

<Czech>

Likvidace starých spotřebičů

1. Pokud je u výrobku uveden symbol pojízdného kontejneru v přeškrtnutém poli, znamená to, že na výrobek se vztahuje směrnice Evropské unie číslo 2002/96/EC.
2. Všechny elektrické a elektronické výrobky by měly být likvidovány odděleně od běžného komunálního odpadu prostřednictvím sběrných zařízení zřízených za tímto účelem vládou nebo místní samosprávou.
3. Správný způsob likvidace starého elektrického spotřebiče pomáhá zamezit možným negativním dopadům na životní prostředí a zdraví.
4. Bližší informace o likvidaci starého spotřebiče získáte u místní samosprávy, ve sběrném zařízení nebo v obchodě, ve kterém jste výrobek zakoupili.

