



MANUAL DEL PROPIETARIO

Sistema Mini Hi-Fi

Lea atentamente este manual antes de utilizar su televisor y consérvelo para futuras referencias.

Lea detenidamente el contenido de esta tarjeta de Garantía.

MODELO

RAD125 (RAD125, RAS125F)

ESPAÑOL

1

Información de seguridad



PRECAUCIÓN
RIESGO DE DESCARGA ELÉCTRICA
NO ABRIR



PRECAUCIÓN: NO RETIRE LA CARCASA (O CUBIERTA POSTERIOR) A FIN DE REDUCIR EL RIESGO DE DESCARGAS ELÉCTRICAS. NO INTENTE REPARAR LAS PIEZAS INTERNAS. DELEGUE TODAS LAS LABORES DE REPARACIÓN AL PERSONAL DE MANTENIMIENTO CUALIFICADO.

Este símbolo de relámpago con punta de flecha dentro de un triángulo equilátero está diseñado para alertar al usuario de la presencia de voltajes peligrosos no aislados en el interior del producto, que podrían tener la suficiente magnitud como para constituir un riesgo de descarga eléctrica.



El signo de exclamación dentro de un triángulo equilátero está diseñado para alertar al usuario de la presencia de instrucciones importantes de operación y mantenimiento (reparación) en la documentación incluida con el producto.



ADVERTENCIA: NO EXPONGA ESTE PRODUCTO A LA LLUVIA O HUMEDAD, A FIN DE EVITAR EL RIESGO DE INCENDIO O DESCARGA ELÉCTRICA.

ADVERTENCIA: no instale este equipo en un espacio cerrado, como en una estantería o mueble similar.

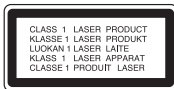

PRECAUCIÓN: este producto utiliza un sistema láser. Para garantizar un uso correcto de este producto, por favor, lea detenidamente el manual del propietario y guárdelo para futuras referencias. Si la unidad requiriera mantenimiento, póngase en contacto con un centro de servicio autorizado. El uso de controles, ajustes o el rendimiento de los procedimientos que no sean aquellos aquí especificados podría resultar en una exposición peligrosa a la radiación. Para evitar

la exposición directa al rayo láser, no intente abrir la carcasa. Radiación del láser visible al abrirla. NO MIRE DIRECTAMENTE AL LÁSER.

PRECAUCIÓN: el equipo no debe ser expuesto al agua (goteo o salpicadura), y no deben colocarse sobre éste objetos que contengan líquidos, como floreros.

CUIDADO en relación al cable de alimentación

Se recomienda que la mayoría de los equipos sean ubicados en un circuito dedicado;

Es decir, en un circuito de toma única que sólo alimentará ese equipo y que no tiene enchufes adicionales ni circuitos derivados. Compruebe la página de especificaciones de este manual de usuario para estar seguro. No sobrecargue los enchufes de pared. Los enchufes de pared sobrecargados, sueltos o dañados, los cables de alimentación desgastados o el aislamiento del cable dañado o roto son situaciones peligrosas. Cualquiera de estas condiciones podría causar una descarga eléctrica o fuego. Examine periódicamente el cable de su electrodoméstico, y si su aspecto indica daños o deterioro, desenchúfelo, cese el uso del electrodoméstico y haga que un profesional del servicio cualificado lo sustituya por un recambio exacto y homologado de un servicio técnico autorizado. Proteja el cable de alimentación de abusos físicos o mecánicos, tales como torcerlo, doblarlo, punzarlo, cerrar una puerta sobre el cable o caminar sobre él. Preste particular atención a los enchufes, tomas de pared, y el punto donde el cable se une al electrodoméstico. Para desconectar la alimentación principal, retire el cable principal de alimentación. Durante la instalación del producto, asegúrese de que el enchufe sea fácilmente accesible.

Este dispositivo está provisto de una batería o acumulador portátil.

Forma segura de extraer la batería o el acumulador del equipo:

Retire la batería o juego de baterías antiguo y siga los pasos en orden inverso a su colocación. Para impedir la contaminación del medioambiente o los posibles efectos adversos en la salud de humanos y animales, coloque la batería antigua o el acumulador en el contenedor apropiado de los puntos de recogida designados para tal fin. No elimine las pilas o el acumulador junto con la basura doméstica. Se recomienda utilizar baterías y acumuladores con sistema de reembolso gratuito en su localidad. La batería no debe exponerse a calor intenso, como la luz del sol, un incendio o similar.

Eliminación de su antiguo equipo



1. Cuando este símbolo de un contenedor con ruedas cruzado por una X esté grabado en un producto, significará que está cubierto por la Directiva europea 2002/ 96/ EC.
2. Debe deshacerse de todo producto electrónico separándolo de la basura municipal, llevándolo a las instalaciones designadas para tal efecto bien por el gobierno o bien por las autoridades locales.
3. La eliminación correcta de su antiguo equipo ayudará a evitar las potenciales consecuencias negativas para el medioambiente y la salud pública.
4. Para obtener más información detallada acerca de la eliminación de su antiguo equipo, por favor entre en contacto con su ayuntamiento, servicio de recogida de basura o la tienda donde adquirió el producto.



Este producto ha sido fabricado en cumplimiento de la directiva EMC 2004/ 108/ EC y la directiva de bajo voltaje 2006/ 95/ EC.

Representación europea :

**LG Electronics Service Europe B.V.
Veluwezoom 15, 1327 AE Almere,
Países Bajos (Tel. : +31-036-547-8940)**

Características únicas

Grabación directa en USB

Graba música en su dispositivo USB.

1 Información de seguridad

- 2 PRECAUCIÓN
- 3 Características únicas

2 Preparación

- 6 Accesorios
- 6 Requisito del archivo reproducible
- 7 Mando a distancia
- 8 Panel frontal
- 10 Panel trasero

3 Instalación

- 11 Conexión de los altavoces
- 11 Acople de los altavoces a la unidad
- 11 Conexión de equipo opcional
- 11 Conexión a entrada auxiliar
- 12 Conexión USB
- 12 Conexión de la antena

4 Funcionamiento

- 13 Funcionamiento básico
- 13 Otras funciones
- 13 Reproducción programada
- 14 Visualización de información del archivo (ID3 TAG)
- 14 Desactivar el sonido de forma temporal
- 14 Reproducción de AUTO DJ
- 14 Funcionamiento de la radio
- 14 Escuchar la radio
- 15 Configuración de las emisoras de radio
- 15 Borrado de todas las emisoras guardadas
- 15 Mejorar una mala recepción de FM
- 15 Ver información acerca de una emisora de radio
- 16 Ajuste de sonido
- 16 Configuración del modo envolvente
- 16 Configuración del reloj
- 17 Usar el reproductor como despertador
- 17 Configuración de temporizador
- 17 REGULADOR DE INTENSIDAD
- 17 Funcionamiento avanzado
- 17 Escuchar música de un dispositivo externo
- 18 Grabación a USB

5

Mantenimiento

- 19 Manejo de la unidad
- 19 Envío de la unidad
- 19 Mantener las superficies exteriores limpias
- 19 Limpieza de la unidad
- 19 Mantenimiento de la unidad
- 19 Notas en los discos
- 19 Manipulación de los discos
- 19 Guardar los discos
- 19 Limpieza de discos

6

Solución de problemas

- 20 Solución de problemas

7

Apéndice

- 21 Especificaciones

1

2

3

4

5

6

7

2 Preparación

2

Preparación

Accesorios

Revise e identifique los accesorios facilitados.

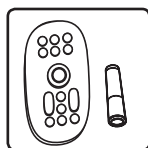

Antena FM (1)

Mando a distancia (1) /
Pila (1)

Requisito del archivo reproducible

Requisitos de archivos de música MP3/ WMA

La compatibilidad de los archivos MP3/ WMA con este reproductor queda limitada de la siguiente manera :

- Frecuencia de muestreo : entre 32 kHz a 48 kHz (MP3), entre 32 kHz a 48kHz (WMA)
- Tasa de bits : entre 32 kbps a 320 kbps (MP3), entre 40 kbps a 192 kbps (WMA)
- Máximo número de archivos: menos de 999.
- Extensiones de archivo : ".mp3"/".wma"
- Formato de archivo en CD-ROM: ISO9660/ JOLIET
- Le recomendamos utilizar Easy-CD Creator, que crea un sistema de archivos ISO 9660.

Dispositivos USB compatibles

- Reproductor MP3: Reproductor MP3 de tipo Flash
- Unidad USB Flash: Dispositivos que admiten USB 2,0 o USB 1,1
- La función USB de esta unidad no admite algunos dispositivos USB.

Requisitos de dispositivo USB

- No admite dispositivos que requieran instalación adicional de software al conectarlo a un ordenador.
- No retire el dispositivo USB durante la operación.
- Para un dispositivo USB de mayor capacidad, podría tardar más de unos minutos en examinarlo
- Para prevenir la pérdida de datos, haga una copia de seguridad.
- Si usa un cable de extensión o un concentrador USB, el dispositivo USB no podrá ser reconocido.
- No se admite el sistema de archivos NTFS. (Sólo se admite el sistema de archivos FAT (16/32).)
- Esta unidad no se admitirá cuando el número total de archivos es 1 000 o más.
- No se admiten discos duros externos, dispositivos bloqueados o dispositivos de memoria USB
- El puerto USB de la unidad no puede conectarse al PC. La unidad no puede usarse como un dispositivo de almacenamiento.

Mando a distancia

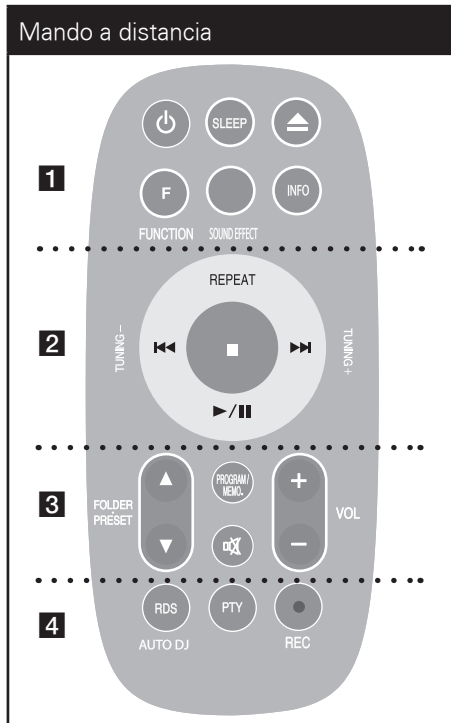

..... **1**

Power : enciende o apaga la unidad.

SLEEP : configura el sistema para que se apague automáticamente a una hora específica. (Regulador de luz: La ventana de visualización se oscurecerá en gran parte).

▲ (Abrir/ Cerrar) : Abre o cierre la bandeja de disco.

F (Función) : Selecciona la función y la fuente de entrada.

SOUND EFFECT : Puede elegir las impresiones de sonido.

INFO : Consultar información sobre su música. Los archivos MP3/WMA a veces disponen de etiquetas. Las etiquetas proporcionan información sobre el título, intérprete, álbum y hora.

..... **2**

REPEAT : Escuche las pistas repetidamente o de forma aleatoria.

TUNING (-/+) : sintoniza la emisora de radio deseada.

◀◀ / ▶▶ (Omitir/Buscar)

- Busca una sección en una pista
- Avanza rápido hacia atrás o hacia delante.

▶ / || : Inicia o pausa la reproducción.

■ : detiene la reproducción o grabación.

..... **3**

FOLDER · PRESET (▼ / ▲) : Cuando se reproduce un CD/USB que contiene archivos MP3/WMA en varias carpetas, pulse **FOLDER · PRESET** para seleccionar la carpeta que quiere reproducir. Elige un "número predeterminado" para una emisora de radio.

PROGRAM/MEMO. : Permite guardar emisoras de radio. Si ha guardado emisoras de radio utilizando **PROGRAM/MEMO.**, puede desplazarse por ellas y seleccionar una. Escucha las pistas en cualquier orden.

MUTE : Desactiva el sonido.

VOL : ajusta el volumen del altavoz.

..... **4**

RDS/ PTY : RDS (Sistema de datos de radio) Busca emisoras de radio por tipo de radio

AUTO DJ : Selecciona el modo AUTO DJ. (Para más información, consulte la página 14)

● (REC) : Grabación directa por USB.

Panel frontal

2 Preparación

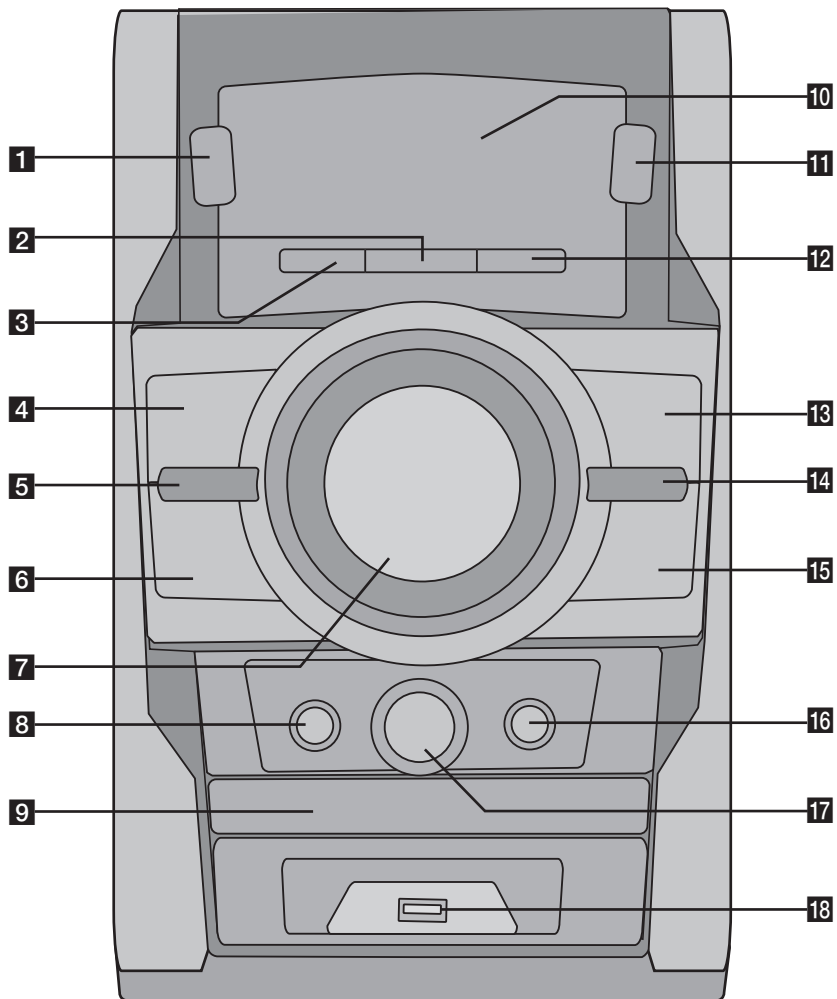

1  (Power)**2** **TIMER**

Con la función TIMER (Temporizador) puede activar o desactivar la función de reproducción de CD o USB y la recepción de TUNER (Sintonizador) cuando quiera.

3 **SET/**

Confirma la configuración.
RDS

Sistema de datos de radio.

4 **STOP** **5** **BASS BLAST**

Le permite reforzar los agudos, los graves y los efectos de sonido envolvente.

MP3 Opt.

Optimiza los archivos MP3 comprimibles para mejorar los sonidos graves.

6  / **TUN. -** (Salto/ Búsqueda)**7** **VOLUME****8**  (Rec)

Grabación directa por USB.

9 **Bandeja de disco****10** **Pantalla****11** **FUNC.**

Selecciona la función y la fuente de entrada.

12 **CLOCK**

Permite configurar el reloj y comprobar la hora.

13  , **ST./MO.**

Inicia la reproducción y se detiene en pausa. Selecciona Mono o Estéreo.

14 **EQ**

Puede elegir las impresiones de sonido.

15 **TUN. + / ** (Salto/ Búsqueda)**16**  (Abrir/ Cerrar)**17** **AUTO DJ**

Selecciona el modo AUTO DJ. (Para más información, consulte la página 14)

18 **Puerto USB**

Puede reproducir archivos de sonido conectando el dispositivo USB.

Panel trasero

2
Preparación

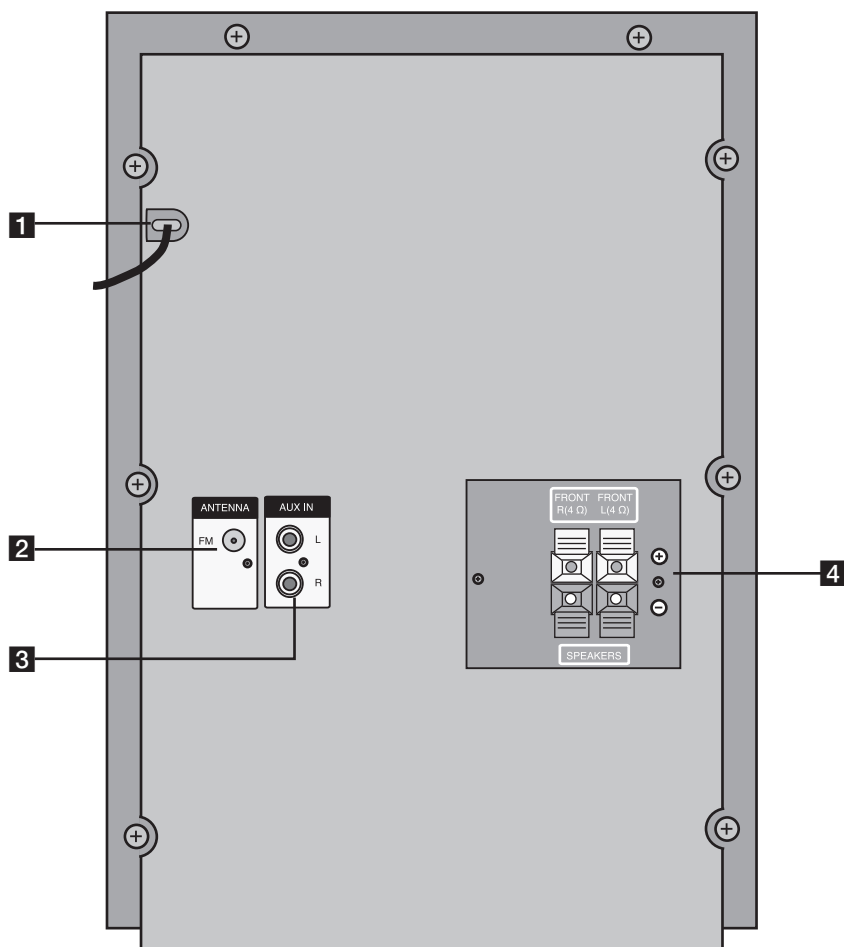

1 Cable de alimentación

2 Antena (FM)

3 Conector auxiliar (AUX IN)

4 Terminal del altavoz

3 Instalación

Conexión de los altavoces

Acople de los altavoces a la unidad

Conecte los cables de que dispone el altavoz a la unidad.

Para conectar el cable a la unidad, presione con el dedo cada lengüeta de plástico para abrir los terminales de conexión en la unidad. Inserte el cable y suelte la lengüeta.

Conecte el extremo negro del cable a los terminales marcados como - (menos) y el otro extremo a los terminales marcados como + (más).

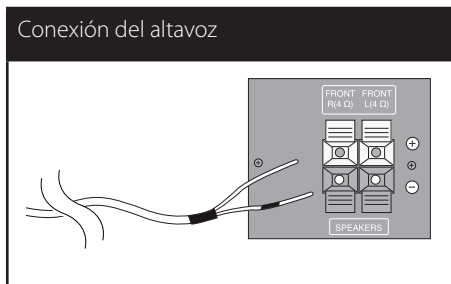

PRECAUCIÓN

Asegúrese de que los niños no toquen con las manos o con otros objetos el interior del *conducto del altavoz.

*Conducto del altavoz : Un orificio en la caja del altavoz para un amplio sonido de graves.

Conexión de equipo opcional

Conexión a entrada auxiliar

Conecte una salida del dispositivo auxiliar al conector (izquierdo "L" o derecho "R") de entrada de audio auxiliar.

Si su TV sólo tiene una salida para el audio (mono) conéctelo a la toma de audio izquierda (color blanco) en la unidad.

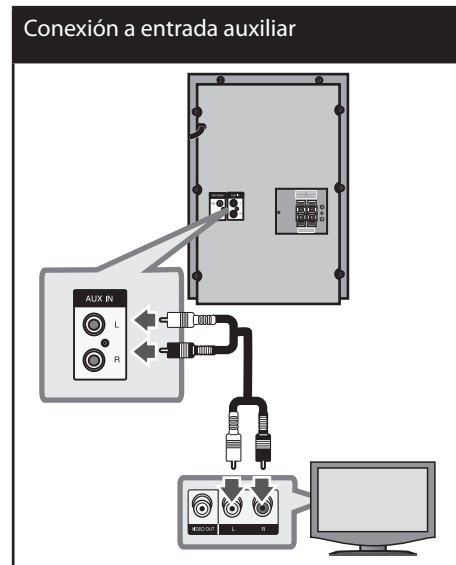

Conexión USB

Conecte el puerto USB de la memoria USB (o de un reproductor MP3, etc.) al puerto USB, en la parte frontal de la unidad.

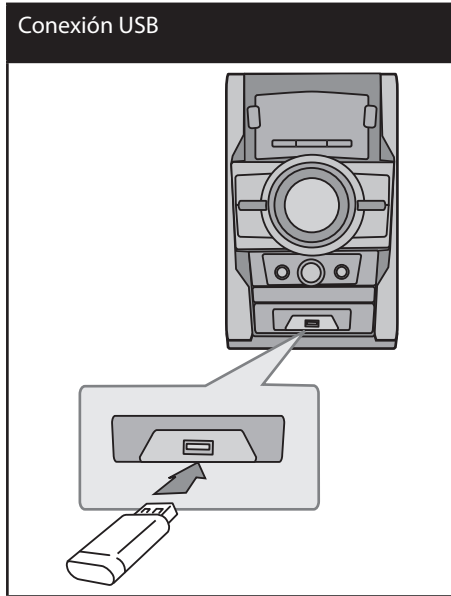

Retirar el dispositivo USB de la unidad

1. Elija un modo de función diferente o pulse STOP (■) dos veces seguidas.
2. Retire el dispositivo USB de la unidad.

Conexión de la antena

Conecte la antena FM facilitada para escuchar la radio.

Conecte la antena de hilo FM al conector de antena FM.

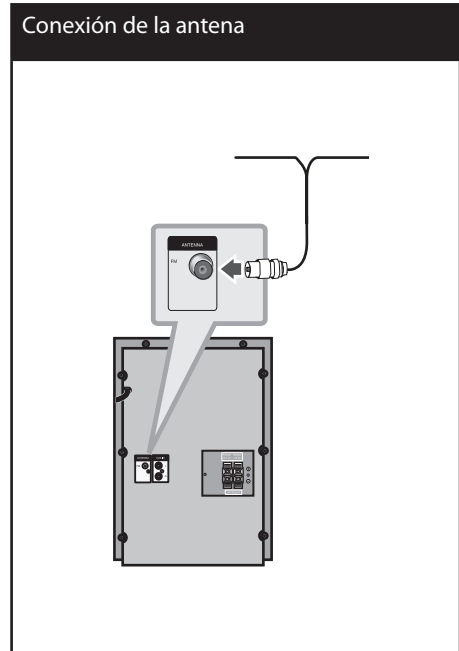

! Nota

Asegúrese de sacar la antena por hilo FM completamente. Después de conectar la antena por hilo FM, manténgala lo más horizontal posible.

3
Instalación

4

Funcionamiento

Funcionamiento básico

1. Inserte el disco utilizando **▲** (**Abrir/ Cerrar**) o conecte el dispositivo USB al puerto USB.
2. Seleccione la función CD o USB pulsando **FUNCTION**.
3. Seleccione un archivo (o una pista o título) que quiera reproducir pulsando **◀◀** o **▶▶**.

Función	Qué hacer
Detener	Pulse ■
Reproducir	Pulse ▶/
Pausar	Pulse ▶/
Saltar a la pista o archivo siguiente/ anterior	Durante la reproducción, pulse ◀◀ o ▶▶ para ir a la pista o archivo siguiente o para volver al inicio de la pista o archivo actual. Pulse ◀◀ dos veces y brevemente para retroceder a la pista o archivo anterior.
Buscar una sección en una pista	Pulse durante varios segundos ◀◀ o ▶▶ durante la reproducción y suéltelo en el punto donde quiera escucharlo.

Función	Qué hacer
Reproducción repetitiva o aleatoria	Pulse en REPEAT varias veces en el mando a distancia, la pantalla cambiará en el siguiente orden: RPT 1 → RPT DIR (sólo MP3/ WMA) → RPT ALL → RANDOM → OFF.

Otras funciones

Reproducción programada

La función de programa le permite guardar sus archivos favoritos desde cualquier disco o dispositivo USB en la memoria del receptor.

Un programa puede contener 20 pistas.

1. Inserte un CD o USB y espere a que se ordene.
2. Pulse **PROGRAM/MEMO.** en el mando a distancia en estado de parada.
3. Pulse **◀◀** o **▶▶** en la unidad o en el mando a distancia para seleccionar una pista.
4. Pulse **PROGRAM/MEMO.** de nuevo para guardar y seleccionar la siguiente pista.
5. Pulse **▶/||** para reproducir los archivos de música programados.
6. Para borrar la selección, pulse **■**, **PROGRAM/MEMO.** y después **■**.



Nota

Los programas también se borran cuando el disco o el dispositivo USB se retira, la unidad se apaga o la función cambia a otro modo.

Visualización de información del archivo (ID3 TAG)

Mientras reproduce un archivo MP3/WMA con información sobre su contenido, podrá visualizar dicha información pulsando **INFO**.

Modo	Pantalla	Descripción
RANDOM	RANDOM (AUTO DJ RANDOM)	En este modo la música se reproduce de forma aleatoria.
REPEAT	RPT (AUTO DJ SEQUENTIAL)	En este modo la música se reproduce de forma repetitiva.



Nota

- Buscar una sección dentro de una pista y reproducirla de forma repetitiva o aleatoria no es una función admitida por AUTO DJ.
- Si cambia a otras funciones o detiene la música pulsando STOP en la unidad (o **ENTER** en el mando a distancia) en el modo AUTO DJ, la función AUTO DJ se deshabilitará.
- La función AUTO DJ no es compatible en un archivo de música de longitud inferior a 60 segundos.
- Toda la música se repite de forma continuada hasta que el usuario desactiva la función AUTO DJ.

4

Funcionamiento

Desactivar el sonido de forma temporal

Pulse **MUTE** para desactivar el sonido de la unidad.

Puede desactivar el sonido de la unidad para, por ejemplo, responder al teléfono; el indicador de esta función parpadeará en la ventana de la pantalla.

Reproducción de AUTO DJ

AUTO DJ mezcla el final de una canción con el principio de otra para una reproducción homogénea. Ecuiliza el volumen de las pistas para una reproducción sin interrupciones.

Pulse AUTO DJ en el mando a distancia o en la unidad varias veces, la pantalla cambiará en el siguiente orden: RANDOM (AUTO DJ RANDOM) → RPT (AUTO DJ SEQUENTIAL) → (AUTO DJ OFF).

Modo	Pantalla	Descripción
OFF	- (AUTO DJ OFF)	-

Funcionamiento de la radio

Asegúrese de que la antena FM está conectada. (Consulte la página 12)

Escuchar la radio

1. Pulse **FUNCTION** hasta que aparezca en la ventana de la pantalla. Se sintonizará la última emisora recibida.

2. Pulse durante aprox. dos segundos en **TUNING (-/+)** hasta que la indicación de frecuencia comience a cambiar, después suéltelo. La búsqueda se detiene cuando la unidad sintoniza una emisora.



Pulse **TUNING (-/+)** varias veces.

3. Ajuste el volumen mediante el giro de **VOL** en el panel frontal o pulsando varias veces en **VOL +** o **-** en el mando a distancia.

Configuración de las emisoras de radio

Puede configurar 50 emisoras en FM .

Antes de la sintonización, asegúrese de bajar el volumen.

1. Pulse **FUNCTION** hasta que aparezca en la ventana de la pantalla FM.
2. Seleccione la frecuencia deseada pulsando **TUNING (-/+)**
3. Pulse **PROGRAM/MEMO.**, un número predeterminado parpadeará en la ventana de la pantalla.
4. Pulse **PRESET · FOLDER (▲/▼)** para seleccionar el número predeterminado que desee.
5. Pulse **PROGRAM/MEMO.**
Se guardará la emisora.
6. Repita los pasos 2 al 5 para guardar otras emisoras.

Borrado de todas las emisoras guardadas

1. Mantenga presionado el botón **PROGRAM/MEMO.** durante dos segundos.
El mensaje ERASE ALL parpadeará en la pantalla del receptor de DVD.
2. Presione **PROGRAM/MEMO.** para borrar todas las emisoras guardadas.

Mejorar una mala recepción de FM

Pulse **PLAY (▶/||)** (MONO/ST) en el control remoto. Este botón modifica el sintonizador de estéreo a mono y normalmente mejora la recepción.

Ver información acerca de una emisora de radio

El sintonizador de FM se incluye con la función RDS (Sistema de datos de radio). Muestra información acerca de la emisora de radio sintonizada. Presione repetidamente **RDS** para alternar entre los distintos tipos de datos :

PS (Nombre del servicio de programa)
El nombre del canal aparecerá en la pantalla

PTY (Reconocimiento del tipo de programa)
El tipo de programa (por ejemplo, Jazz o Noticias) aparecerá en la pantalla.

RT (Radio texto)
Un mensaje de texto que contiene información especial desde la emisora. El texto puede pasar a lo largo de la pantalla.

CT (Información horaria controlada por el canal)
Muestra la información horaria y la fecha emitida por la emisora.

Puede buscar las emisoras de radio según el tipo de programa pulsando **RDS**. El último PTY utilizado se mostrará en la pantalla. Pulse **PTY** una o más veces para seleccionar su tipo de programa preferido. Presione **◀◀** o **▶▶** durante unos segundos. El sintonizador iniciará la búsqueda de forma automática. Cuando se haya encontrado una emisora, la búsqueda se detendrá.

Ajuste de sonido

Configuración del modo envolvente

Este sistema cuenta con un número de campos de sonido envolvente predeterminados. Puede seleccionar un modo de sonido deseado utilizando **SOUND EFFECT** en el mando a distancia o **EQ** en la unidad.

Los elementos mostrados para el Ecuadorizador podrían ser diferentes dependiendo de las fuentes y efectos de sonido.

EN PANTALLA	Descripción
NATURAL	Puede disfrutar de un sonido confortable y natural.
Ecuadorizador de especialización local	Efectos de sonido optimizados regionalmente. (DANGDUT/ ARABIC/ PERSIAN/ INDIA/ REGUETON/ MERENGUE/ SALSA/ SAMBA/ CUMBIA/ AFRO HIPHOP)
AUTO EQ	Detecta la ecualización de sonido más similar al género incluido en la etiqueta MP3 ID3 de los archivos de canción
POP CLASSIC JAZZ ROCK	Este programa proporciona una atmósfera entusiasta al sonido, aportando el sentimiento de que está en un verdadero concierto de rock, pop, jazz o música clásica.
MP3 -- OPT	Esta función se optimiza para lograr un archivo MP3 comprimible. Mejora el sonido de agudos.

EN PANTALLA	Descripción
BASS	Durante la reproducción, refuerza el efecto envolvente, de agudos y graves.
LOUDNESS	Mejora los sonidos graves y agudos.
VIRTUAL	Puede disfrutar de un sonido con un mayor surround virtual.
BYPASS	Puede disfrutar del sonido sin efecto del ecualizador.



Nota

- En algunos modos envolventes, algunos altavoces pueden no escucharse o emitir un sonido bajo, dependiendo del modo envolvente o la fuente de audio, y no debe entenderse como un defecto.
- Puede que deba restablecer el modo envolvente, después de cambiar la entrada, a veces incluso después de cambiar la pista del sonido.
- BASS BLAST, MP3 en la unidad que permite seleccionar directamente entre MP3, OPT o BASS.

Configuración del reloj

1. Conecte la corriente.
2. Pulse **CLOCK** (Reloj) durante al menos 2 segundos
3. Elija entre utilizar **◀◀** o **▶▶**.
 - 12:00 a.m. (para la visualización según "a.m" o "p.m") o bien, 0:00 (para una visualización de 24 horas).
4. Pulse **SET** para confirmar su selección.
5. Seleccione las horas. Utilice **◀◀** o **▶▶**.
6. Pulse **SET**.
7. Seleccione los minutos, utilizando **◀◀** o **▶▶**.
8. Pulse **SET**.

Usar el reproductor como despertador

1. Encienda el dispositivo.
2. Pulse **TIMER**. Cada una de las funciones parpadea.
3. Pulse **SET** cuando se muestre la función con la que desea despertarse.
4. Se mostrará "ON TIME". Aquí es donde se ajusta la hora a la que desea que se active la alarma. Use **◀◀** o **▶▶** para cambiar las horas y los minutos y pulse **SET** para guardar los ajustes.
5. Se mostrará "OFF TIME". Aquí es donde se ajusta la hora a la que desea que se desactive la alarma.
6. Use **◀◀** o **▶▶** para cambiar las horas y los minutos y pulse **SET** para guardar los ajustes.
7. Se mostrará el nivel de volumen (VOL) con el que desea despertarse. Use **◀◀** o **▶▶** para cambiar el volumen y pulse **SET** para guardar el ajuste. El icono del reloj "🕒" muestra que se ha ajustado la alarma.
8. Pulse el botón **TIMER** 2 veces. Puede comprobar el estado de la configuración.



Nota

- Si configura la hora del reloj, puede comprobar la hora pulsando el botón **CLOCK** incluso cuando el reproductor esté apagado.
- Si configura la hora del reloj y la alarma, puede comprobar el icono de alarma 🕒 pulsando el botón **CLOCK** incluso cuando el reproductor esté apagado.
- Si configura la hora del reloj y la alarma, puede comprobar el icono de alarma 🕒 "y la información de configuración pulsando en **TIMER** (Temporizador), incluso cuando la unidad esté apagada.

Configuración de temporizador

Pulse **SLEEP** una o más veces para seleccionar el tiempo de retardo entre 10 y 180 minutos, después la unidad se apagará.

Para cancelar la función Sleep (Dormir), pulse varias veces en **SLEEP** hasta que aparezca "SLEEP 10" y después pulse una vez más mientras "SLEEP 10" se muestra en la pantalla.



Nota

Puede comprobar el tiempo restante antes de que la unidad se apague.
Pulse **SLEEP**. El tiempo restante se muestra en la ventana de visualización.

REGULADOR DE INTENSIDAD

Pulse **SLEEP** una vez. El LED (diodo luminoso) del panel frontal se apagará y la pantalla se oscurecerá a la mitad. Para cancelarlo, pulse **SLEEP** repetidamente hasta desactivar el regulador de intensidad.

Funcionamiento avanzado

Escuchar música de un dispositivo externo

La unidad se puede utilizar para reproducir música procedente de múltiples tipos de dispositivos externos. (Consulte la página 11)

1. Conecta el dispositivo externo al conector **AUX IN** de la unidad.
2. Conecte la corriente pulsando **🔌/|** (**Encender/Apagar**).
3. Seleccione la función **AUX** (Auxiliar) pulsando **FUNCTION**.
4. Conecte el dispositivo externo e inicie la reproducción.

Grabación a USB

1. Conecte el dispositivo USB a la unidad.
2. Seleccione una función CD pulsando **FUNCTION**.
 Grabación de una pista: Puede grabar en un USB después de reproducir el archivo que desea.
 Grabación de todas las pistas: Puede grabar en un USB después de detenerse.
 Grabación de lista de programas: Después de acceder a la lista de programas puede grabarla en un USB.
3. Inicie la grabación pulsando **R** en la unidad o **● REC** en el mando a distancia.
4. Para detener la grabación, pulse **■ STOP**.

4

Pausar la grabación

Durante la grabación, pulse **R** para pausar la grabación. Pulse **● REC** para continuar la grabación. (Sólo Radio/AUX).

Seleccionar grabación de tasa de bits y velocidad

1. Pulse de nuevo **R** en la unidad o **● REC** en el mando a distancia durante más de 3 segundos.
2. Utilice **◀◀** o **▶▶** en la unidad o en el mando a distancia para seleccionar la tasa de bits.
3. Pulse de nuevo **R** en la unidad o **● REC** en el mando a distancia para seleccionar la velocidad de grabación.
4. Utilice **◀◀** o **▶▶** en la unidad o en el mando a distancia para seleccionar la velocidad de grabación deseada.

VELOCIDAD X1

- Puede escuchar música mientras graba.

VELOCIDAD X2

- Puede grabar sólo el archivo de música.

5. Pulse en la unidad o **● REC** en el mando a distancia para finalizar la configuración.

! Nota

- Durante la grabación, puede comprobar el porcentaje de la grabación USB en la pantalla. (sólo para MP3/WMA)
- Durante la grabación MP3/WMA, no hay ningún sonido.
- Al detener la grabación durante la reproducción, se guardará la parte grabada hasta ese momento. (Sólo para AUDIO CD)
- No retire el dispositivo USB ni apague la unidad durante la grabación USB. Si lo hace, podría crearse un archivo incompleto y no se eliminaría en el PC.
- Si la grabación USB no funciona, se mostrará en la pantalla un mensaje como "NO USB" (NO HAY USB), "ERROR", "FULL" (COMPLETO) o "NO REC" (NO PUEDE GRABARSE).
- Para las grabaciones USB no podrá usarse ni un lector multitarjeta ni un HDD externo.
- Al grabar para un largo periodo se grabará un archivos de 512 Mb.
- Cuando detiene una grabación durante la reproducción, el archivo no se guardará.
- No puede grabar más de 999 archivos.
- En el modo de radio o portátil, no es posible establecer la velocidad de grabación.
- Se guardará de la forma siguiente.

AUDIO CD	MP3/WMA	Las demás fuentes
<ul style="list-style-type: none"> ■ CD_REC ├ TRK_001 ├ TRK_002 ├ ... └ ... 	<ul style="list-style-type: none"> ■ FILE_REC ├ ABC(File name) ├ DEF(File name) ├ ... └ ... 	<ul style="list-style-type: none"> ■ EXT_REC ├ AUDIO_001 ├ AUDIO_002 ├ ... └ ...

La copia sin autorización de material protegido, incluyendo software, archivos, radiodifusiones y grabaciones de sonido, puede conllevar una infracción de las leyes de copyright y constituir un delito. Este equipo no debe ser utilizado con tales fines.

Sea responsable
Respete los derechos y las leyes de copyright

5 Mantenimiento

Manejo de la unidad

Envío de la unidad

Guarde el embalaje original y los materiales de empaquetado. Si necesita enviar la unidad, para máxima protección, intente que el embalaje sea similar al de salida de fábrica.

Mantener las superficies exteriores limpias

- Cuando esté cerca de la unidad, no utilice productos volátiles como insecticidas.
- No ejerza una presión excesiva cuando limpie la unidad, a fin de evitar daños en la superficie. No deje que la unidad entre en contacto con productos de plástico o goma durante períodos prolongados.

Limpieza de la unidad

Para limpiar la unidad utilice un paño suave y seco. Si las superficies están muy sucias, utilice un paño ligeramente humedecido con un detergente no agresivo.

No utilice productos fuertes como alcohol, benceno o diluyentes ya que pueden dañar la superficie de la unidad.

Mantenimiento de la unidad

La unidad es un dispositivo de precisión y alta tecnología. Si las lentes ópticas o la unidad del disco acumulan suciedad o presentan desgaste, esto reducirá la calidad de la imagen.

Para información más detallada, consulte en el centro de servicio autorizado más cercano.

Notas en los discos

Manipulación de los discos

No toque el lado de reproducción del disco.



Guardar los discos

Tras la reproducción, guarde el disco en la caja correspondiente. No deje el disco expuesto a la luz directa del sol o cerca de una fuente de calor; nunca lo deje en un coche donde esté expuesto directamente al sol.

Limpieza de discos

Las huellas y el polvo en el disco pueden afectar a la calidad de la imagen y distorsionar el sonido. Antes de la reproducción, limpie el disco con un paño. Realice la limpieza del disco de dentro hacia fuera. No utilice productos abrasivos como alcohol, benceno, disolventes u otros productos disponibles en el mercado. Evite igualmente los pulverizadores antiestáticos pensados para grabaciones de vinilo más antiguas.



6

Solución de problemas

PROBLEMA	CAUSA	SOLUCIÓN
No hay corriente.	El cable de alimentación no está conectado.	Conecte el cable de alimentación.
	Compruebe si hay algún fallo eléctrico.	Compruebe el estado accionando otros dispositivos electrónicos.
No hay sonido.	Compruebe si ha seleccionado la función correcta.	Pulse FUNCTION y revise la opción seleccionada.
	Los cables de audio están dañados.	Sustitúyalos por un cable de audio nuevo.
La unidad no inicia la reproducción.	Se ha insertado un disco no reproducible.	Inserte un disco reproducible.
	No hay ningún disco insertado.	Inserte un disco.
	El disco está sucio.	Limpie el disco. (Consulte la página 19).
	El disco se ha insertado al revés.	Coloque el disco con la cara que contiene la etiqueta o impresión hacia arriba.
Las emisoras de radio no se sintonizan correctamente.	La antena no se ha colocado correctamente o su conexión es incorrecta.	Conecte la antena correctamente.
	La intensidad de la señal de la emisora de radio es demasiado débil.	Sintonice la emisora de forma manual.
	No se ha predeterminado ninguna emisora o las predeterminadas se han borrado (al sintonizar la búsqueda de canales predeterminados).	Para predeterminar algunas emisoras de radio, consulte la página 14.
El mando a distancia no funciona correctamente.	El mando a distancia está demasiado lejos de la unidad.	Utilice el mando a distancia a no más de 7 metros (23 pies).
	Existe un obstáculo en la trayectoria del mando a distancia y la unidad.	Retire el obstáculo.
	Las pilas del mando a distancia se han agotado.	Sustituya las pilas por otras nuevas.

7

Apéndice

Especificaciones

Generalidades

Suministro eléctrico	200 - 240 V, 50/60 Hz
Consumo de energía	25 W
Peso neto	3,5 kg
Dimensiones externas (An + Al + Pr)	202 x 307 x 278 mm
Alimentación eléctrica del bus (USB)	DC 5 V  500 mA
Condiciones de funcionamiento Temperatura	5 °C a 35 °C, Operation status: Horizontal
Humedad de funcionamiento	5 % a 85 %
Láser	Láser semiconductor, longitud de onda 650 mm

Sintonizador FM

Banda de sintonización FM	87,5 a 108,0 MHz ó 87,50 a 108,00 MHz
Frecuencia intermedia FM	128 kHz

Amplificador

Potencia de salida	60 W + 60 W (4 Ω a 1 kHz, THD 10 %)
--------------------	--

CD

Respuesta de frecuencia	40 Hz a 20 000 Hz
Relación señal/ruido	75 dB
Rango dinámico	80 dB

Especificaciones

Altavoces

Tipo	Altavoz central
Impedancia	2 altavoces, 2 salidas
Tasa de potencia de entrada	4 Ω
Máx. potencia de entrada	60 W
Dimensiones netas (An + Al + Pr)	120 W
Peso neto	210 x 310 x 235 mm
	2,6 kg

El diseño y las especificaciones están sujetos a cambios sin previo aviso.

