

Model	VC49**NC***ERO		
Language	English/Bulgaria /Hungary/Serbian/Cortian/Albanian/Macedonian		
Page	53	Color(cover/body)	1/1
Material	Weight 100g	Size(W*H)	150×220(mm)
Date	2008.12.21	Designer	QIAO LIANG
Part No.	MFL62558814	Description	Owners Manual

Chage Record

No.	Change content	ECO No.	Date	Designer	Confirm
①	change the nozzle description	ACTT901422	09.02.27	GEYANG	TANJIAYIN
②	change the warning words	ACTT905395	09.08.17	Chao	Liyang
③					
④					
⑤					
⑥					
⑦					
⑧					
⑨					

OWNER'S MANUAL ИНСТРУКЦИЯ ЗА УПОТРЕБА HASZNÁLATI ÚTMUTATÓ УПУТСТВО ЗА УПОТРЕБУ PRIRUČNIK ZA UPOTREBU MANUAL PERDORIMI УПАТСТВО ЗА СОПСТВЕНИЦИ

VC4916N**
VC4918N**
VC4920N**

New Type Cyclone Vacuum Cleaner
Нов вид прахосукачка – тип циклон
Új típusú Cyclone porszívó
Нови циклон усисивач
Novi ciklonski usisivač
Vakum i ri ciklon korent
Нов Вид На Циклон Правосукалката

This information contains important instructions for the safe use and maintenance of the vacuum cleaner. Especially, please read all of the information on page 5,6 for your safety. Please keep this manual in an easily accessible place and refer to it anytime.

Тази брошура съдържа важна информация за безопасното използване и поддръжка на продукта. Информацията на стр. 7 и 8, е много важно. Запазете тази книжка внимателно и я прочете, когато имате нужда от помощ.

Jelen használati útmutatóban fontos utasításokat találhatnak a porszívó biztonságos üzemeltetésére és karbantartására vonatkozóan. A biztonságos használat érdekében fordítson különös figyelmet a 4-5. oldal tartalmára. Kérjük, a használati útmutatót tartsa jól hozzáférhető helyen, hogy szükség esetén kéznél legyen.

Ова брошура садржи важне информације о безбедном коришћењу и одржавању производа. Информације на страницама 11 и 12 су веома важне. Чувајте пажљиво ову књижицу, и прочитајте је када вам је потребна помоћ.

Ovaj priručnik sadrži važne informacije za sigurnu upotrebu i održavanje proizvoda. Na stranicama 13 i 14 nalaze se važne informacije. Pročitajte ovu knjižicu i sačuvajte je za dodatnu informaciju.

Kjo broshurë përmban informacion të rëndësishëm për përdorim të sigurt dhe ruajtjen e produktit. Informacioni në faqet 15 dhe 16 është shumë i rëndësishëm. Mbajeni këtë broshurë me kujdes, dhe lexoni atë, kur keni nevojë për ndihmë.

Оваа брошура садржи ја садржи важни инструкции за безбедно користење и одржување на правосукалка. Особено, прочитајте ги сите информации за 17,18 страница за вашата безбедност. Ве молиме, овој прирачник да го чувате на лесно достапно место и во секое време да се придржувате по него.



Table of contents

Таблица на съдържанието

Tartalomjegyzék

Садржај

Sadržaj

Përmbajtja

Табела на Содржината

Specifications	3 ~ 4
Спецификации	
Műszaki adatok	
Спецификациије	
Karakteristike	
Specifikimet	
Спецификации	
Important safety instructions	5 ~ 18
Важни указания за безопасност	
Fontos biztonsági utasítások	
Важне информације о безбедности	
Važne informacije o sigurnosti	
Informata të rëndësishme për sigurinë	
Важни безбедносни инструкции	
How to use	19 ~ 48
Как да използвате	
A készülék használata	
Коришћење производа	
Kako koristiti ovaj usisivač	
Përdoreni këtë produkt	
Како да ја користите	
Assembling vacuum cleaner	19 ~ 26
Монтаж прахосмукачката	
A porszívó összeszerelése	
Инсталирајте усисивач	
Sastavljanje usisivača	
Instaloni fshesë me korrent	
склопување на правосмукалката	
Operating vacuum cleaner	27 ~ 30
Работа с прахосмукачката	
A porszívó használata	
Коришћење усисивача	
Upotreba usisivača	
Përdorimi fshesë me korrent	
Операции на правосмукалката	
Using carpet and floor nozzle	31 ~ 34
Използване на тупалката и накрајниците за под	
A padló- és szőnyegtisztító fej használata	
Коришћење папучица за тепих и под	
Upotreba četke za tepih i pod	
Përdorimi i grykes për qilima dhe dysHEME	
Користење на теписи и подни додатоци	
Using All Floor nozzle and mini turbine nozzle	35 ~ 36
Използване на универсални накрајник за под и накрајника с минитурбина	
Turbókefés fej és mini turbófej	
Коришћење папучице за све подове и мини-турбина папучице	
Upotreba četke za sve vrste podova i mini turbo četke	
Përdorimi pipëz për të gjitha kate dhe turbinë mini hundë	
Користење на додатоците за ците подови и за турбинскиот додаток	
Using accessory nozzles.....	37 ~ 40
Използване на аксесоарите за под	
Forgalomban lévő egyéb szívófejek	
Коришћење додатних папучица	
Upotreba dodatnih nastavaka	
Përdorimi i aksesoreve	
Користење на галантерија прскалки	
Emptying dust tank	41 ~ 42
Изпразване на контейнера за прах	
A porgyűjtő tartály ürítése	
Празњење резервоара за прашину	
Pražnjenje spremnika za prašinu	
Boshatisje e depozites se pluhurit	
Празњење на правот	

Table of contents

Таблица на съдържанието

Tartalomjegyzék

Садржај

Sadržaj

Përmbajtja

Табела на Содржината

Cleaning dust tank	43 ~ 44
Почистване на контейнера за прах A porgyűjtő tartály tisztítása Чишћење резервоара за прашину Čišćenje spremnika za prašinu Pastrimi i depozites se pluhurit Чистење на правот	
Cleaning air filter and motor safety filter	45 ~ 46
Почистване на въздушният филтър и филтрите за безопасност на мотора A levegőszűrő és a motorvédő szűrő tisztítása Чишћење филтера за воздух и филтера мотора Čišćenje filtera zraka i filtera motora Pastrimi i filtrit te ajrit dhe filtrit motorit Филтер за воздух и филтер за моторна безбедност	
Cleaning exhaust filter	47 ~ 48
Почистване на изпускателният филтър A kimeneti szűrő tisztítása Чишћење филтера издувног воздуха Čišćenje ispušnog filtera Pastrimi i filtrit shtese Чистење на издувен филтер	
What to do if your vacuum cleaner does not work?	49 ~ 50
Кавко да направим ако не работи прахосмукачката? Mi a teendő abban az esetben, ha a porszívó nem működik? Како можете да решите проблем ако ваш усисивач не ради ? Što učiniti ako Vaš usisivač ne radi? Si mund ta zgjidhë problemin nëse fshesa juaj është dëmtuar? Што да правите доколку вашата правосмукалка не работи?	
What to do when suction performance decreases?	49 ~ 50
Кавко да направим ако всмукателната сила намалее? Mi a teendő a szívóhatás csökkenése esetén? Како можете да решите проблем ако су перформансе вашег усисивача лоше ? Što učiniti ukoliko se snaga usisavanja smanji? Si mund ta zgjidhë problemin nëse performanca është e keqe? Што да правите кога се намалува ефикасноста на вшмукување	

Specifications

Спецификации

Műszaki adatok

Спецификације

Karakteristike

Specifikimet

Спецификации

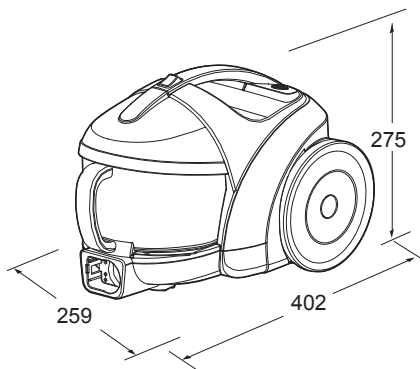

IMPORTANT SAFETY INSTRUCTIONS

Read and follow all instructions before using your vacuum cleaner to prevent the risk of fire, electric shock, personal injury, or damage when using the vacuum cleaner. This guide does not cover all possible conditions that may occur. Always contact your service agent or manufacturer about problems that you do not understand. This appliance complies with the following EC Directives: -2006/95/EC Low Voltage Directive-2004/108/EC EMC Directive



This is the safety alert symbol.

This symbol alerts you to potential hazards that can kill or hurt you and others.

All safety messages will follow the safety alert symbol and either the word "WARNING" or "CAUTION."

These words mean:



WARNING

This symbol will alert you to hazards or unsafe practices which could cause serious bodily harm or death.



CAUTION

This symbol will alert you to hazards or unsafe practices which could cause bodily injury or property damage.



WARNING

- **Disconnect electrical supply before servicing or cleaning the unit or when cleaner is not in use.**
Failure to do so could result in electrical shock or personal injury.
- **Do not use vacuum cleaner to pick up anything that is burning or smoking such as cigarettes, or hot ashes.**
Doing so could result in death, fire or electrical shock.
- **Do not vacuum flammable or explosive substances such as gasoline, benzene, thinners, propane (liquids or gases).**
The fumes from these substances can create a fire hazard or explosion. Doing so could result in death or personal injury.
- **Do not handle plug or vacuum cleaner with wet hands.**
Doing so could result in death or electrical shock.
- **Do not unplug by pulling on cord.**
Doing so could result in product damage or electrical shock. To unplug, grasp the plug, not the cord.
- **Keep hair, loose clothing, fingers, and all parts of the body away from openings and moving parts.**
Failure to do so could result in electrical shock or personal injury.
- **Do not pull or carry by cord, use cord as a handle, close a door on cord, or pull cord around sharp edges or corners. Do not run vacuum cleaner over cord. Keep cord away from heated surfaces.**
Failure to do so could result in electrical shock or personal injury or fire or product damage.
- **Do not allow to be used as toy. Close attention is necessary when used by or near children.**
Personal injury or product damage could result.
- **Do not use the vacuum cleaner if the power cord or plug is damaged or faulty.**
If the power cord is damaged, it must be replaced by an approved LG Electronics Service Agent to avoid a hazard.

- **Do not use vacuum cleaner if it has been under water.**
Personal injury or product damage could result. In these cases, contact LG Electronics Service Agent to avoid hazard.
- **Do not continue to vacuum if any parts appear missing or damaged.**
Personal injury or product damage could result. In these cases, contact LG Electronics Service Agent to avoid hazard.
- **Do not use an extension cord with this vacuum cleaner**
Fire hazard or product damage could result.
- **Using proper voltage.**
Using improper voltage may result in damage to the motor and possible injury to the user. Proper voltage is listed on the bottom of vacuum cleaner.
- **Turn off all controls before unplugging.**
Failure to do so could result in electrical shock or personal injury.
- **Do not change the plug in any way.**
Failure to do so could result in electrical shock or personal injury or product damage. Doing so result in death. If plug does not fit, contact a qualified electrician to install the proper outlet.
- **Repairs to electrical appliances may only be performed by qualified service engineers.**
Improper repairs may lead to serious hazards for the user.
- **Do not plug in if control knob is not in OFF position.**
Personal injury or product damage could result.
(Depending on model)
- **Keep children away and beware of obstructions when rewinding the cord to prevent personal injury**
The cord moves rapidly when rewinding. (Depending on model)
- **The hose contains electrical wires. Do not use it if it is damaged, cut or punctured.**
Failure to do so could result in death, or electrical shock.
(Depending on model)

IMPORTANT SAFETY INSTRUCTIONS

CAUTION

- **Do not put any objects into openings.**
Failure to do so could result in product damage.
- **Do not use with any opening blocked: keep free of dust, lint, hair, and anything that may reduce air flow.**
Failure to do so could result in product damage.
- **Do not use vacuum cleaner without dust tank and/or filters in place.**
Failure to do so could result in product damage.
- **Do not use vacuum cleaner to pick up sharp hard objects, small toys, pins, paper clips, etc.**
They may damage the cleaner or dust bin.
- **Store the vacuum cleaner indoors.**
Put the vacuum cleaner away after use to prevent tripping over it.
- **This appliance is not intended for use by persons (including children) with reduced physical, sensory or mental capabilities, or lack of experience and knowledge, unless they have been given supervision or instruction concerning use of the appliance by a person responsible for their safety.**
Children should be supervised to ensure that they do not play with the appliance.
- **Only use parts produced or recommended by LG Electronics Service Agents.**
Failure to do so could result in product damage.
- **Use only as described in this manual. Use only with LG recommended or approved attachments and accessories.**
Failure to do so could result in personal injury or product damage.
- **To avoid personal injury and to prevent the machine from falling when cleaning stairs, always place it at the bottom of stairs.**
Failure to do so could result in personal injury or product damage.
- **Use accessory nozzles in sofa mode.**
Failure to do so could result in product damage.
- **Make sure the filters (exhaust filter and motor safety filter) are completely dry before replacing in the machine.**
Failure to do so could result in product damage.
- **Do not dry the filter in an oven or microwave.**
Failure to do so could result in fire hazard.
- **Do not dry the filter in a clothes dryer.**
Failure to do so could result in fire hazard.
- **Do not dry near an open flame.**
Failure to do so could result in fire hazard.
- **Always clean the dust bin after vacuuming carpet cleaners or fresheners, powders and fine dust.**
These products clog the filters, reduce airflow and can cause damage to the cleaner. Failure to clean the dust bin could cause permanent damage to the cleaner. (Depending on model)
- **Don't grasp the tank handle when you are moving the vacuum cleaner.**
The vacuum cleaner's body may fall when separating tank and body. Personal injury or product damage could result. **You should grasp the carrier handle** when you are moving the vacuum cleaner. (Depending on model)
- **If after emptying the dust tank the indicator light is on (red), clean the dust tank.**
Failure to do so could result in product damage. (Depending on model)

Thermal protector :

This vacuum cleaner has a special thermostat that protects the vacuum cleaner in case of motor overheating. If the vacuum cleaner suddenly shuts off, turn off the switch and unplug the vacuum cleaner. Check the vacuum cleaner for possible source of overheating such as a full dust tank, a blocked hose or clogged filter. If these conditions are found, fix them and wait at least 30 minutes before attempting to use the vacuum cleaner. After the 30 minute period, plug the vacuum cleaner back in and turn on the switch. If the vacuum cleaner still does not run, contact a qualified LG authorised Service Agent.

ВАЖНИ УКАЗАНИЯ ЗА БЕЗОПАСНОСТ

Прочетете всички указания, преди да използвате вашата прахосмукачка, и ги спазвайте при използване на прахосмукачката, за да предотвратите риска от пожар, електрически удар, нараняване или повреда. Това ръководство не включва всички евентуални обстоятелства, които може да възникнат. Винаги се обаждайте на вашия сервизен агент или на производителя за проблеми, които не разбирате. Този уред отговаря на следните директиви на ЕО: Директиви: -2006/95/ЕС ниско напрежение Директива 2004/108/ЕС EMC Директива.



Това е предупредителен символ за опасност. Този символ ви предупреждава за потенциалните опасности, които могат да убият или наранят вас и други хора. Всички съобщения за опасност се предлагат от предупредителния символ за опасност и думата „ВНИМАНИЕ“ или „ПРЕДУПРЕЖДЕНИЕ“ Тези думи означават:



ВНИМАНИЕ

Този символ ще ви предупреди за опасности или опасни действия, които могат да причинят сериозна телесна повреда или смърт.



ПРЕДУПРЕЖДЕНИЕ

Този символ ще ви предупреди за опасности или опасни действия, които могат да причинят телесна повреда или имуществена щета.



ВНИМАНИЕ

- **Изключете ел. захранването от контакта преди сервизно обслужване или почистване на уреда или когато не използвате прахосмукачката.** Неспазването на това изискване може да доведе до електрически удар или нараняване.
- **Не използвайте прахосмукачката за засмукване на каквото и да било, което гори или дими, като напр. цигари или гореща пепел.** Извършването на такова действие би могло да доведе до смърт, пожар или електрически удар.
- **Не засмуквайте запалими или експлозивни вещества, като напр. бензин, бензол, разтворители, пропан (течности или газове).** Изпаренията на тези вещества могат да създадат пожарна опасност или да причинят експлозия. Това би могло да доведе до смърт или телесна повреда.
- **Не хващайте щепсела или прахосмукачката с мокри ръце.** Извършването на такова действие би могло да доведе до смърт или електрически удар.
- **Не изключвайте щепсела, като дърпате кабела.** Извършването на такова действие би могло да доведе до повреда на продукта или електрически удар. За изключване хващайте щепсела, не кабела.
- **Не приближавайте коса, широки дрехи, пръсти и всички части на тялото си до отвори и движещи се части.** Неспазването на това изискване може да доведе до електрически удар или нараняване.
- **Не дърпайте и не носете за кабела, не използвайте кабела като дръжка, не затваряйте вратата върху кабела и не дърпайте кабела през остри ръбове или ъгли. Не прекарвайте прахосмукачката през кабела. Пазете кабела далеч от нагreti повърхности.** Неспазването на това изискване може да доведе до електрически удар или нараняване, или до пожар или повреда на уреда.
- **Не позволявайте да се използва като играчка. Когато се използва от или в близост до деца, е необходим строг контрол.** Може да доведе до нараняване или до повреда на уреда.
- **Не използвайте прахосмукачката ако захранващият кабел или щепсел е повреден.** Ако захранващият кабел е повреден, той трябва да бъде заменен от одобрен Агентската служба на LG Electronics с цел избягване на опасност.
- **Не използвайте прахосмукачката, ако е била под вода.** Може да доведе до нараняване или до повреда на уреда. В такива случаи се обадете на сервизния агент на LG Electronics, за да се избегне всякаква опасност.
- **Не продължавайте почистването с прахосмукачката, ако се окаже, че някоя част липсва или е повредена.** Може да доведе до нараняване или до повреда на уреда. В такива случаи се обадете на сервизния агент на LG Electronics, за да се избегне всякаква опасност.
- **Не използвайте удължител с тази прахосмукачка.** Може да доведе до пожарна опасност или до повреда на уреда.
- **Използване на подходящо напрежение.** Неизползването на подходящо напрежение може да доведе до повреда на мотора и до евентуално нараняване на потребителя. Подходящото напрежение е посочено на дъното на прахосмукачката.
- **Изключете всички механизми за управление преди изключване на щепсела.** Неспазването на това изискване може да доведе до електрически удар или нараняване.
- **Не сменяйте щепсела в никакъв случай.** Неспазването на това изискване може да доведе до електрически удар или нараняване, или повреда на уреда. Извършването на това може да доведе до смърт. Ако щепселът не е подходящ, свържете се с квалифициран електротехник, за да монтира съответния контакт.
- **Ремонтът на електрически уреди може да се извършва само от квалифицирани сервизни електротехници.** Неправилните поправки могат да доведат до сериозна опасност за потребителя.
- **Не включвайте, ако бутонът за управление не е в положение OFF (изкл.).** Това може да доведе до нараняване или повреда на уреда. (В зависимост от модела)
- **Не допускайте в близост деца и внимавайте за препятствия, когато навивате кабела, за да предотвратите нараняване.** При навиване кабелът се движи бързо. (В зависимост от модела)
- **Маркучът съдържа електрически проводници. Не го използвайте, ако е повреден, срязан или пробит.** Неспазването на това изискване може да доведе до смърт или електрически удар. (В зависимост от модела)

ВАЖНИ УКАЗАНИЯ ЗА БЕЗОПАСНОСТ

ПРЕДУПРЕЖДЕНИЕ

- **Не поставяйте каквито и да било предмети в отворите.**

Неспазването на това изискване може да доведе до повреда на уреда.

- **Не използвайте, ако някой от отворите е запушен: почиствайте от прах, мъх, косми и всичко, което може да намали въздушния поток.**

Неспазването на това изискване може да доведе до повреда на уреда.

- **Не използвайте прахосмукачката, ако колекторът за прах и/или филтрите не са поставени на местата си.**

Неспазването на това изискване може да доведе до повреда на уреда.

- **Не използвайте прахосмукачката за засмукване на твърди остри предмети, малки играчки, карфици, кламери и т. н.**

Те могат да повредят прахосмукачката или колектора за прах.

- **Съхранявайте прахосмукачката на закрито.**

Прибирайте прахосмукачката след използване, за да предотвратите спъване в нея.

- **Този уред не е предназначен за употреба от лица (включително деца) с намалени физически, сетивни или умствени способности, или липсата на опит и познания, освен ако не са били осигурени надзор или инструкции относно използването на уреда на лицето, отговарящо за тяхната безопасност.**

Деца трябва да се контролират с цел гаранция, че те няма да играят с уреда.

- **Използвайте само части, произведени или препоръчани от сервизните агенти на LG Electronics.**

Неспазването на това изискване може да доведе до повреда на уреда.

- **Използвайте само както е описано в настоящото ръководство. Използвайте само с препоръчани или одобрени от LG приставки и приспособления.**

Неспазването на това изискване може да доведе до повреда на уреда.

- **За да избегнете нараняване и за да предотвратите падане на машината, когато**

почиствате стълбище, винаги я поставяйте в основата на стълбището.

Неспазването на това изискване може да доведе до нараняване или повреда на уреда.

- **Използвайте крайници от принадлежностите в режим диван.**

Неспазването на това изискване може да доведе до повреда на уреда.

- **Проверете дали филтрите (изходният филтър и предпазният филтър на мотора) са съвсем сухи, преди да ги поставите обратно в машината.**

Неспазването на това изискване може да доведе до повреда на уреда.

- **Не подсушавайте филтъра в обикновена или микровълнова фурна.**

Неспазването на това изискване може да доведе до пожарна опасност.

- **Не подсушавайте филтъра в сушилня за дрехи.**

Неспазването на това изискване може да доведе до пожарна опасност.

- **Не подсушавайте близо до открит огън.**

Неспазването на това изискване може да доведе до пожарна опасност.

- **Винаги почиствайте колектора за прах след засмукване на почистващи препарати за килими или освежители, пудра и фин прах.**

Тези продукти задръстват филтрите, намаляват въздушния поток и могат да причинят повреда на прахосмукачката. Непочистването на колектора за прах може да доведе до трайна повреда на прахосмукачката. (В зависимост от модела)

- **Не използвайте дръжката на колектора за прах за преместване на прахосмукачката.**

Корпусът на прахосмукачката може да падне при отделяне на колектора от корпуса. Това може да доведе до нараняване или повреда на уреда. Трябва да използвате дръжката за носене, когато премествате прахосмукачката. (В зависимост от модела)

- **Ако след изпразване на колектора за прах индикаторът свети (в червено), почистете колектора за прах.**

Неспазването на това изискване може да доведе до повреда на уреда. (В зависимост от модела)

VKmeskydd:

Тази прахосмукачка има специално термореле, което предпазва прахосмукачката в случай на прегряване на мотора. Ако прахосмукачката внезапно изключи, изключете я от бутона и от контакта. Проверете прахосмукачката за евентуален източник на прегряване, като напр. пълен колектор за прах, запушен маркуч или задръстен филтър. Ако някое от тези условия е налице, отстранете ги и изчакайте поне 30 минути, преди да се опитате да използвате прахосмукачката. След изтичане на 30-минутния период отново включете прахосмукачката в контакта и от бутона. Ако прахосмукачката все още не работи, обърнете се към квалифициран електротехник.

FONTOS BIZTONSÁGI ELŐÍRÁSOK

A tűz, áramütés, személyi sérülés vagy anyagi kár elkerülése érdekében a készülék használatba vétele előtt gondosan olvassa el ezeket az előírásokat és a használat során tartsa be őket! Ez az útmutató nem tartalmazza az összes lehetséges esetet. Az Ön által nem értett problémák esetén mindig értesítse a hivatalos szervizt vagy a gyártót. A készülék a következő EU-irányelveknek felel meg Irányelvek: -2006/95/EC kisműködésű irányelv -2004/108/EC EMC irányelv



Ez a jelzés a biztonsági kockázatra figyelmeztet.

Ez a jelzés személyi sérülést vagy halált okozó veszély lehetőségére figyelmeztet.

Minden biztonsági előírás mellett a figyelmeztető jelzés és a "FIGYELEM!" vagy "VIGYÁZAT!" felhívás látható.

A szavak jelentése:



FIGYELEM!

Ez a jel olyan veszélyekre vagy nem biztonságos műveletekre hívja fel a figyelmet, amelyek súlyos sérülést vagy halált okozhatnak.



VIGYÁZAT!

Ez a jel olyan veszélyekre vagy nem biztonságos műveletekre hívja fel a figyelmet, amelyek személyi sérülést vagy anyagi kárt okozhatnak.



FIGYELEM!

- **A készüléket javítás, tisztítás vagy üzemben kívül helyezés előtt csatlakoztassa le a hálózati feszültségről!**
Ennek elmulasztása áramütést vagy személyi sérülést okozhat.
- **A készülékkel ne szívjon fel égő vagy füstölő anyagot, pl. cigarettát vagy forró hamut!**
Ez halált, tüzet vagy áramütést okozhat.
- **Ne szívjon fel gyúlékony vagy robbanékony anyagokat, pl. gázolajat, benzint, hígítót, propánt (folyadékot vagy gázt).**
Ezeknek az anyagoknak a gőzei tűz- és robbanásveszélyesek, halált vagy személyi sérülést okozhatnak.
- **Nedves kézzel ne csatlakoztassa a hálózatra és ne használja a készüléket!**
Ez halált vagy áramütést okozhat.
- **A hálózati kábelt ne a kábelnél fogva húzza ki a hálózati csatlakozóból.**
Ennek elmulasztása áramütést vagy személyi sérülést okozhat.
- **A haját, laza ruházatát, az ujját és minden testrészt tartsa távol a nyílásoktól és a mozgó alkatrészekről!**
Ennek be nem tartása áramütést vagy személyi sérülést okozhat.
- **A hálózati kábellel ne húzza a készüléket, ne használja fogantyúként, ne csukja rá az ajtót, ne húzza éles tárgyak vagy sarkok körül! A készüléket ne vontassa át a kábel felett! A hálózati kábelt tartsa távol a fűtött felületektől!**
Ezek be nem tartása áramütést, személyi sérülést vagy tüzet okozhat, illetve a készülék károsodhat.
- **Ne engedje, hogy a készüléket játékszerként használják! Ha a készüléket gyerekek használják, vagy gyerekek vannak a közelben, szigorú felügyeletre van szükség!**
Személyi sérülés következhet be, vagy a készülék megrongálódhat.
- **Ne használja a porszívót, ha a tápkábel vagy a csatlakozó sérült vagy hibás.**
Ha a tápkábel megsérült, akkor ki kell cserélni egy engedett LG Electronics Service Agent, hogy elkerülje a veszélyt.

- **Ne használja a készüléket, ha az víz alá kerül!**
Ez személyi sérülést okozhat, vagy a készülék megrongálódhat. Ilyen esetben értesítse a hivatalos szakszervizt.
- **Ne folytassa a készülék használatát, ha bármilyen alkatrésze hiányzik vagy sérült!**
Ez személyi sérülést okozhat, vagy a készülék megrongálódhat. Ilyen esetben értesítse a hivatalos szakszervizt.
- **Ne használjon hosszabbító kábelt!**
Ez tüzet okozhat, vagy a készülék megsérülhet.
- **Használjon megfelelő hálózati feszültséget!**
A nem megfelelő hálózati feszültség megrongálhatja a motort és személyi sérülést okozhat. A hálózati feszültség a készülék alján található.
- **A hálózati kábel lecsatlakoztatása előtt kapcsolja ki a készüléket!**
Ennek elmulasztása áramütést vagy személyi sérülést okozhat.
- **Ne cserélje ki a hálózati csatlakozót!**
Ennek elmulasztása halált, áramütést vagy személyi sérülést okozhat, vagy a készülék megrongálódhat. Ha a csatlakozó nem megfelelő, képzett elektromos szakemberrel szereltesse fel megfelelő csatlakozót.
- **Az elektromos készülékek javítását csak képzett szerviz-szakember végezheti!**
A szakszerűtlen javítás súlyos veszélyt jelenthet a felhasználó számára.
- **Az ujjával ne nyúljon a fogaskerék közelébe!**
Ez a készülék meghibásodását okozhatja..
- **A készüléket ne csatlakoztassa a hálózati feszültségre, ha a vezérlő kapcsolója nem OFF állásban van!**
Ez személyi sérülést okozhat, vagy a készülék megrongálódhat.
- **A gyerekeket tartsa távol a készüléktől és a személyi sérülés elkerülése érdekében a hálózati kábel visszatekerésekor ügyeljen az akadályokra!**
A visszatekerés során a kábel gyorsan mozog.
- **A kábelben elektromos vezetékek vannak. Ne használja a kábelt, ha megsérült, elszakadt vagy a köpenye lyukas!**
Ez halált vagy áramütést okozhat.

FONTOS BIZTONSÁGI ELŐÍRÁSOK

VIGYÁZAT!

- **Semmilyen tárgyat ne dugjon a nyílásokba!**
Ilyen esetben a készülék megrongálódhat.
- **Ne használja a készüléket, ha valamelyik nyílása el van takarva: távolítsa el minden port, szőszet, haját, szőrt stb., ami akadályozhatja a levegő áramlását!**
Ennek elmulasztása a készülék megrongálódását okozhatja.
- **A készüléket ne használja portartály és/vagy szűrők nélkül.**
Ennek elmulasztása a készülék megrongálódását okozhatja.
- **A készülékkel ne szívjon fel kemény, éles és hegyes tárgyakat, kis méretű játékokat, tűt, tűzőkapcsot stb.!**
Ezek károsíthatják a készüléket vagy a portartályt.
- **A készüléket zárt ajtó mögött tartsa!**
Az elszabadult készülék által okozott balesetek elkerülése érdekében a készüléket zárt helyen tartsa.
- **Ez a készülék nem használható személyek számára (beleértve a gyereket), akit fizikai, érzékszervi vagy mentális képességek csökkent vagy hiányzik tapasztalatok és tudás, amikor használhatja a készüléket csak akkor a személyes biztonságért kaptak utasítást vagy felügyeletet.**
Gyermek kell felügyelni, biztosítani erre hogy ne játsszanak a készülékkel.
- **Csak az LG Electronics hivatalos szervize által javasolt alkatrészeket használja!**
Ellenkező esetben a készülék megrongálódhat.
- **A készüléket csak a használati útmutatónak megfelelően használja! Csak az LG által javasolt vagy jóváhagyott kiegészítőket vagy tartozékokat használja!**
Ellenkező esetben személyi sérülés történhet vagy a készülék megrongálódhat.
- **A személyi sérülés és a készülék leesésének megakadályozása érdekében a készüléket mindig a lépcső alján helyezze el!**
Ellenkező esetben személyi sérülés történhet vagy a készülék megrongálódhat.
- **A kiegészítő szívófejeket "sofa" (bútor) üzemmódban használja!**
Ellenkező esetben a készülék megrongálódhat.
- 1) **Finom por felszívása esetén a szívóerő csökkenhet. Ilyenkor tisztítsa meg a levegősűrőt és a levegő útját (11., 12. oldal)**
- 2) **Ha a portartály ürítése után a jelzőlámpa továbbra is pirosan világít vagy 2-3 percig villog, akkor tisztítsa meg a levegősűrőt, a levegő útját, a portartályt és a fedelét (11. oldal).**
Ellenkező esetben a készülék megrongálódhat. Ha a jelzőlámpa 2-3 perc után is villog, a szívóerő a motor túlmelegedése elleni védelem érdekében csökken.
- **A visszahelyezés előtt minden szűrőt (kimeneti szűrő és motorszűrő) teljesen szárítsa ki!**
Ellenkező esetben a készülék megrongálódhat.
- **A szűrőket ne szárítsa kályhában vagy mikrohullámú sütőben!**
Ez tüzet okozhat.
- **A szűrőket ne szárítsa ruhaszárítóban!**
Ez tüzet okozhat.
- **A szűrőket ne szárítsa nyílt lángnál!**
Ez tüzet okozhat.
- **Ne nyomja vagy húzza meg a készüléken található kart.**
Ha a kar megsérül, a porszívó hibásan működhet, a jelzőlámpa pirosan villoghat és jelzőhang szólalhat meg akkor is, ha a portartály nincs tele. Ilyen esetben értesítse az LG Electronics hivatalos szervizét!
- **Szőnyegtisztító vagy –frissítő és finom por porszívózása után mindig ürítse ki a portartályt!**
Ezek az anyagok eltömítik a szűrőket és a készülék megrongálódhat. A portartály ürítésének elmulasztása a készüléket végleg tönkretelheti.
- **A készüléket ne a portartály fogantyújánál fogva szállítsa!**
A tartály elválhat a készüléktől és a készülék leeshet, ami személyi sérülést okozhat és a készülék megrongálódhat. A porszívó szállításakor a hordozó fogantyút használja! (10. oldal).
- **Ha a portartály ürítése után a jelzőlámpa világít (piros), tisztítsa meg a portartályt!**
Ennek elmulasztása a készülék megrongálódását okozhatja.



Túlmelegedés-védelem:

A porszívóban speciális termosztát van, amely a készüléket védi a motor túlmelegedése esetén. Ha a készülék hirtelen leáll, kapcsolja ki és csatlakoztassa le a hálózati kábelt. Ellenőrizze a túlmelegedés lehetséges okait, pl. megtelt portartály, eldugult tömlő vagy eltömődött szűrő. Ha megtalálta a hibát, javítsa ki, és a készülék bekapcsolása előtt várjon 30 percig. Ezután csatlakoztassa a hálózati kábelt és kapcsolja be a készüléket. Ha a porszívó továbbra sem működik, hívjon szakképzett elektromos szerelőt.

VAŽNE SIGURNOSNE MERE

Pročitajte i pratite sve ove instrukcije pre korišćenja usisivača da biste sprečili pojavu rizika od požara, strujnog udara, povređivanja ili oštećenja proizvoda. Ovo uputstvo ne pokriva sve moguće uslove koji se mogu javiti.

Uvek kontaktirajte servisera ili proizvođača o problemima koje ne razumete.

Ovaj uređaj podleže sledećim EC Uputstvima:-2006/95/EC Uputstvo za niske napone -2004/108/EC EMC Uputstvo



Ovo je simbol upozorenja.

Ovaj simbol vas upozorava na potencijalne opasnosti koje mogu povrediti vas i druge.

Sve poruke bezbednosti slede simbol upozorenja i reč "UPOZORENJE" ili "OPREZ".

Značenje ovih reči:



UPOZORENJE

Ovaj simbol vas upozorava na moguće opasnosti ili postupke koje vas mogu izložiti ozbiljnim povredama ili koje mogu dovesti do materijalne štete



OPREZ

Ovaj simbol vas upozorava na moguće opasnosti ili postupke koje vas mogu izložiti ozbiljnim povredama ili koje mogu dovesti do materijalne štete.



UPOZORENJE

- **Isključite usisivač iz struje kada treba da se popravlja, čisti ili ako se ne koristi.**
Ako ne postupite na taj način može doći do strujnog udara ili povređivanja.
- **Nemojte da koristite usisivač za stvari koje gore ili se dime, kao što su na primer cigarete, ili vruć pepeo.**
Postupajući tako može doći do rizika od smrti, požara ili strujnog udara.
- **Nemojte da usisavate zapaljive ili eksplozivne supstance kao što su benzin, benzol, razređivači, propan (tečni ili gasoviti).**
Isparenja ovih supstanci mogu da dovedu do opasnosti od paljenja ili eksplozije. Na taj način može biti ugrožen nečiji život ili može doći do povređivanja.
- **Nemojte da hvatate utikač ili usisivač mokrim rukama.**
Možete tako da ugrozite život ili može doći do strujnog udara.
- **Nemojte da isključujete iz struje povlačenjem za kabl.**
Na taj način možete oštetiti proizvod ili može da vas udari struja.
- **Čuvajte kosu, lepršavu odeću, prste i ostale delove tela od otvora i pokretnih delova.**
Ako ne pazite može da vas udari struja ili da se povredite.
- **Nemojte da vučete kabal, da podižete usisivač hvatanjem za kabal, da zatvarate vrata preko kabla, ili da ga vučete preko oštrih ivica ili čoškova. Nemojte da vučete usisivač preko kabla. Držite kabal dalje od površina koje se zagrevaju.**
Ako ne postupate po ovome može doći do strujnog udara, povređivanja, požara ili oštećenja proizvoda.
- **Nemojte da dopuštate da se usisivač koristi kao igračka. Obratite pažnju ako ga koriste deca ili ako se čisti blizu dece.**
Može doći do povređivanja ili oštećenja proizvoda.
- **Ne koristite usisivač ako je električni kabl ili utikač oštećen ili neispravan.**
Ne koristite usisivač ako je električni kabl ili utikač oštećen ili neispravan.
- **Nemojte da koristite usisivač dok ga ne popravite ako je bio pod vodom.**

Može doći do povređivanja ili oštećenja proizvoda. U takvim slučajevima, kontaktirajte servisera LG Electronics da biste izbegli nesrećne slučajeve.

- **Nemojte da nastavljate sa usisavanjem ako bilo koji deo nedostaje ili ako je oštećen.**
Može doći do povređivanja ili oštećenja proizvoda. U takvim slučajevima, kontaktirajte servisera LG Electronics da biste izbegli nesrećne slučajeve.
- **Nemojte da koristite produžni kabal kod ovog usisivača.**
Može doći do povređivanja ili oštećenja proizvoda.
- **Korišćenje odgovarajućeg napona.**
Ako je napon neodgovarajući to može dovesti do kvara motora i može povrediti korisnika. Odgovarajući napon je označen sa donje strane usisivača.
- **Isključite sve kontrole pre nego što isključite usisivač iz utičnice.**
Ako ne postupate po ovome može doći do strujnog udara ili povređivanja.
- **Nemojte da menjate utikač.**
Ako se ne pridržavate toga može doći do strujnog udara, povređivanja, oštećenja proizvoda ili vam može ugroziti život. Ako utikač ne odgovara, kontaktirajte kvalifikovanog električara da vam namesti odgovarajuću utičnicu.
- **Popravke električnih uređaja mogu da vrše samo kvalifikovani serviseri.**
Neadekvatne popravke mogu ozbiljno da dovedu korisnika u opasnost.
- **Nemojte da držite prste blizu zupčanika.**
Ako se ne pridržavate toga možete se povrediti.
- **Nemojte da uključujete proizvod u struju ako kontrolno dugme nije isključeno (OFF).**
Može doći do povređivanja ili oštećenja proizvoda. (Zavisno od modela)
- **Sklonite decu i pazite na prepreke oko kabla kada ga uvlačite u usisivač da biste sprečili bilo kakvo povređivanje.**
Kabli se kreće veoma brzo prilikom uvlačenja. (Zavisno od modela)
- **Crevo sadrži električne žice. Nemojte da ga koristite ako je oštećeno, isečeno ili probušeno.**
Ako ne postupate prema ovome, to vam može ugroziti život ili može doći do strujnog udara. (Zavisno od modela)

VAŽNE SIGURNOSNE MERE

OPREZ

- **Nemojte da stavljate nikakve predmete u otvore.**
To može dovesti do oštećenja proizvoda.
- **Nemojte da koristite usisivač ako je bilo koji otvor blokiran: pazite da prašina, vlakna, dlake ili bilo šta drugo ne smanji protok vazduha.**
To može dovesti do oštećenja proizvoda
- **Nemojte da koristite usisivač bez posude za prašinu i/ili filtera na svom mestu.**
Korišćenje usisivača bez posude za prašinu ili filtera na svom mestu može dovesti do trajnog oštećenja usisivača
- **Nemojte da koristite usisivač za tvrde i oštre predmete, male igračke, eksere, spajalice, itd.**
Takve stvari mogu da oštete usisivač ili posudu za prašinu.
- **Čuvajte usisivač u kući.**
Sklonite usisivač sa prolaznih mesta da se ne bi sapleli o njega.
- **Ovaj proizvod nije namenjen da ga koriste osobe (uključujući i decu) sa slabim fizičkim, čulnim ili mentalnim sposobnostima, ili sa nedostatkom iskustva i znanja, osim ako su pod nadzorom osobe koja im može dati sva uputstva za korišćenje i pravila za bezbedno rukovanje.**
Pazite i nadgledajte da se deca ne igraju sa aparatom.
- **Koristite samo delove koji su proizvedeni ili preporučeni od strane LG Electronics.**
Ako ne postupate u skladu sa ovim to može dovesti do oštećenja proizvoda.
- **Koristite usisivač samo onako kako je opisano u ovom uputstvu. Koristite samo one nastavke i pribor koji preporučuje ili odobrava kompanija LG.**
Ako ne postupate u skladu sa ovim može doći do povređivanja ili oštećenja proizvoda.
- **Da biste izbegli povređivanje i sprečili da usisivač padne dok čistite stepenice, uvek usisivač držite na dnu stepenica.**
Ako ne postupate u skladu sa ovim može doći do povređivanja ili oštećenja proizvoda.
- **Koristite dodatne nastavke u sofa modu.**
Ako ne postupate u skladu sa ovim to može dovesti do oštećenja proizvoda.
1) Snaga usisavanja može biti oslabljena kada se nakupi značajna količina prašine. U takvom slučaju, očistite vazdušni filter i prolaze za vazduh (strana 11 i 12).
- **2) Ako je i posle pražnjenja rezervoara za prašinu indikator uključen (svetli crveno) ili treperi, onda očistite vazdušni filter, prolaze za vazduh, rezervoar za prašinu i poklopac (strana 11).**
Ako ne postupate u skladu sa ovim, onda može doći do oštećenja proizvoda. Ako indikator nastavi da treperi 2~3 minuta, usisna snaga će oslabiti da bi se zaštitio motor (od pregrevanja).
- **Obavezno dobro osušite filtere (izduvni filter i filter za zaštitu motora) pre nego što ih vratite u usisivač.**
Ako ne postupate u skladu sa ovim to može dovesti do oštećenja proizvoda.
- **Nemojte da sušite filter u rerni ili mikrotalasnoj pećnici.**
To može dovesti do požara.
- **Nemojte da sušite filter u mašini za sušenje veša.**
To može dovesti do požara.
- **Nemojte ni da ga sušite blizu otvorenog plamena.**
To može dovesti do požara.
- **Nemojte da gurate ili vučete polugu na usisivaču**
Ako je poluga oštećena, može se desiti da usisivač ne radi ispravno i da indikator svetli crveno uz zvučni alarm iako rezervoar za prašinu nije pun. U ovom slučaju, kontaktirajte servisera LG Electronics.
- **Uvek očistite posudu za prašinu nakon usisavanja sredstava za čišćenje ili osveživača, praškastih materija i fine prašine.**
Takve stvari mogu da zapuše filtere, da smanje protok vazduha i da pokvare usisivač. (Zavisno od modela)
- **Nemojte da hvatate dršku rezervoara kada želite da prenesete usisivač.**
Može da vam ispadne usisivač odvajanjem rezervoara i tela usisivača. Kao rezultat toga može da se desi da se povredite ili da se ošteti proizvod. Kada prenosite usisivač treba da uhvatite dršku usisivača (strana 10). (Zavisno od modela)
- **Ako je i posle pražnjenja rezervoara za prašinu indikator uključen (svetli crveno), onda očistite rezervoar.**
Ako ne postupate u skladu sa ovim to može dovesti do oštećenja proizvoda. (Zavisno od modela)

Termička zaštita:

Ovaj usisivač ima specijalan termostat koji ga štiti u slučaju pregrevanja motora. Ako se usisivač iznenada isključuje, isključite ga i na dugme i iz utičnice. Proverite koji je mogući uzrok pregrevanja, da li je to zbog pune posude za prašinu, blokiranog creva ili zapušenog filtera. Ako nađete neki od ovih problema, rešite to na odgovarajući način i sačekajte najmanje 30 minuta pre ponovnog korišćenja usisivača. Posle 30 minuta, ponovo uključite usisivač. Ako usisivač i dalje ne radi, kontaktirajte kvalifikovanog električara.

VAŽNE UPUTE ZA SIGURNOST

Prije upotrebe usisavača pročitajte i slijedite sve upute kako bi spriječili opasnost od požara, strujnog udara, osobne ozljede i oštećenja tijekom upotrebe usisavača. Vodič ne obuhvaća sve moguće slučajeve koji se mogu pojaviti tijekom upotrebe uređaja. Uvijek kada ste suočeni s problemima koje ne razumijete kontaktirajte svog servisnog zastupnika ili proizvođača. Ovaj uređaj je u skladu s EC Naputci: -2006/95/EC Naputak za niske napone -2004/108/EC EMC naputak



Ovo je sigurnosni simbol upozorenja.

Ovaj simbol vas upozorava o mogućim opasnostima koje bi mogle ubiti ili ozlijediti vas ili druge osobe.

Sve sigurnosne poruke pratit će sigurnosni simbol upozorenja s riječima "UPOZORENJE" ili "OPREZ".

Te riječi znače:



Ovaj simbol vas upozorava na opasnosti i nesigurne postupke koji mogu prouzročiti ozbiljne tjelesne ozljede ili smrt.



Ovaj simbol vas upozorava na opasnosti i nesigurne postupke koji mogu prouzročiti tjelesne ozljede ili oštećenja imovine.

! UPOZORENJE

- **Iskopčajte utikač iz utičnice prije servisiranja ili čišćenja uređaja ili kada je uređaj izvan upotrebe.**
U slučaju da to ne učinite postoji opasnost od izazivanja osobnih ozljeda ili strujnog udara.
- **Ne koristite usisavač za usisavanje predmeta koji gore ili se dime kao što su cigarete ili vrući pepeo.**
U tom slučaju možete izazvati smrt, požar ili strujni udar.
- **Ne usisavajte zapaljive ili eksplozivne materijale kao što su gorivo, benzin, razrjeđivači, propan (tekući ili plinoviti).**
Pare ovih materija mogu izazvati požar ili eksploziju. Ako to napravite možete izazvati smrt ili osobne ozljede.
- **Ne dodirujte utikač i ne upotrebljavajte usisavač mokrim rukama.**
Ako to napravite možete izazvati smrt ili strujni udar.
- **Ne vadite utikač potezanjem kabela.**
U tom slučaju možete izazvati oštećenje proizvoda i strujni udar. Kod iskapčanja utikača, uhvatite rukom utikač, a ne električni kabel.
- **Pazite da kosa, slobodna odjeća, prsti i svi drugi dijelovi tijela budu dalje od otvora i pokretnih dijelova usisavača.**
Ako se toga ne pridržavate možete izazvati strujni udar ili osobne ozljede.
- **Ne potežite kabel i ne nosite usisavač držeći ga za kabel, ne zatvarajte vrata preko kabela, i ne potežite kabel preko oštih rubova ili uglova. Ne vucite usisavač preko kabela. Kabel držite dalje od grijanih površina.**
Ako se toga ne pridržavate možete izazvati strujni udar, osobne ozljede, požar ili oštećenje proizvoda.
- **Ne dopustite upotrebu usisavača kao igračke. Potrebna je posebna pažnja kada usisavač koriste djeca ili se nalazi u njihovoj blizini.**
Tako se mogu izazvati osobne ozljede ili oštećenja proizvoda.
- **Ne koristite usisavač ako je električni kabel ili utikač oštećen ili neispravan.**
Ako je električni kabel oštećen mora se zamijeniti kod provjerenog servisa LG Electronics da spriječite nezgode.
- **Ne upotrebljavajte usisavač ako je bio u vodi.**
Tako se mogu izazvati osobne ozljede ili oštećenja proizvoda. U takvim slučajevima kontaktirajte servisnog zastupnika LG Electronics-a kako bi izbjegli opasnosti.
- **U slučaju nedostatka ili oštećenja bilo kojeg dijela uređaja prestanite usisavati.**
Tako se mogu izazvati osobne ozljede ili oštećenja proizvoda. U takvim slučajevima kontaktirajte servisnog zastupnika LG Electronics-a kako bi izbjegli opasnosti.
- **Ne upotrebljavajte produžne kablove kod upotrebe usisavača.**
Tako možete izazvati požar ili oštećenja proizvoda.
- **Koristite pravilan napon.**
Upotreba nepravilnog napona može dovesti do oštećenja motora i do mogućih ozljeda korisnika. Vrijednost pravilnog napona nalazi se na donjoj strani usisavača.
- **Prije iskapčanja utikača isključite sve upravljačke funkcije.**
Ako to ne učinite možete izazvati strujni udar ili osobne ozljede.
- **Ni u kojem slučaju ne mijenjajte utikač.**
Ako to učinite možete izazvati strujni udar ili osobne ozljede i oštećenje proizvoda. Tako možete izazvati čak i smrt. Ako utikač nije odgovarajući, pozovite kvalificiranog električara neka instalira odgovarajuću utičnicu.
- **Popravak električnog uređaja mogu izvoditi samo kvalificirani serviseri tehničari.**
Nepravilni popravci mogu imati za posljedicu ozbiljne opasnosti za korisnika.
- **Utikač usisavača ne ukapčajte u utičnicu ako upravljačka tipka nije u OFF (Isključeno) položaju.**
Rezultat toga može biti osobna ozljeda ili oštećenje uređaja. (Ovisno o modelu)
- **Kada namatate električni kabel držite djecu dalje od uređaja i osigurajte slobodni prostor kako bi spriječili ozljeđivanja.**
Kabel se brzo kreće kod namatanja. (Ovisno o modelu)
- **Crijevo u sebi ima električno ožičenje. Ne upotrebljavajte ga ako je oštećeno, zarezano ili probušeno.**
Ako se toga ne pridržavate možete izazvati smrt ili strujni udar. (Ovisno o modelu)

VAŽNE UPUTE ZA SIGURNOST

OPREZ

- **Ne stavljajte nikakve predmete u otvore.**
Ako se toga ne pridržavate možete izazvati oštećenja proizvoda.
- **Ne upotrebljavajte usisavač kada je bilo koji od otvora začepljen: neka usisavač bude čist od prašine, vlakana, kose i bilo čega što bi moglo smanjiti protok zraka.**
Ako se toga ne pridržavate možete izazvati oštećenja proizvoda.
- **Ne upotrebljavajte usisavač bez posude za prašinu i/ili postavljenih filtera.**
Tako možete izazvati oštećenja proizvoda.
- **Ne upotrebljavajte usisavač za usisavanje oštih, tvrdih predmeta, malih igračaka, pribadača, spajalica i sl.**
Ti predmeti mogu oštetiti usisavač ili posudu za prašinu.
- **Usisavač spremajte u zatvorene prostorije.**
Nakon upotrebe spremite usisavač kako bi izbjegli moguća oštećenja.
- **Ovaj stroj nije namjenjen da ga koriste osobe (uključujući i djecu) sa slabim fizičkim, čulnim ili mentalnim sposobnostima, ili sa nedostatkom iskustva i znanja, osim ako su pod nadzorom osobe koja im može dati sve upute za korištenje i pravila za sigurno rukovanje.**
Pazite i nadgledajte da se djeca ne igraju sa aparatom.
- **Upotrebljavajte samo dijelove koje je proizveo ili preporučio LG Electronics servisni zastupnik.**
Ako se toga ne pridržavate možete izazvati oštećenja proizvoda.
- **Upotrebljavajte sve samo na način opisan u ovom priručniku. Upotrebljavajte samo s LG preporučenim ili odobrenim dodacima ili nastavcima.**
Ako se toga ne pridržavate možete izazvati osobne ozljede ili oštećenja proizvoda.
- **Kako bi izbjegli osobne ozljede i padanje uređaja kod čišćenja stepenica, usisavač držite uvijek na dnu stepenica.**
Ako se toga ne pridržavate možete izazvati osobne ozljede ili oštećenja proizvoda.
- **Dodatne nastavke u sofa modusu.**
Ako se toga ne pridržavate možete izazvati oštećenja proizvoda.
- **Pazite da su filteri (ispušni filter motora) potpuno suhi prije nego ih stavite nazad u usisavač.**
Ako se toga ne pridržavate možete izazvati oštećenja proizvoda.
- **Ne sušite filter u pećnici ili mikrovalnoj pećnici.**
Ako se toga ne pridržavate možete izazvati požar.
- **Ne sušite filter u sušilici za rublje.**
Ako se toga ne pridržavate možete izazvati požar.
- **Ne sušite filter u blizini otvorenog plamena.**
Ako se toga ne pridržavate možete izazvati požar.
- **Uvijek poslije usisavanja sredstava za čišćenje tepiha, osvježivača, prašaka i fine prašine očistite posudu za prašinu.**
Ovi proizvodi začepljuju filtere, smanjuju protok zraka i mogu oštetiti usisavač. ne čišćenje posude za prašinu može dovesti do trajnog oštećenja usisavača. (Ovisno o modelu)
- **Ne hvatajte posudu spremnika kada pomičete usisavač.**
Tijelo usisavača može pasti na pod ukoliko se odvoji od spremnika. Tako možete izazvati osobne ozljede i oštećenja proizvoda. Uvijek kada nosite usisavač, usisavač trebate držati za njegovu ručku za nošenje. (Ovisno o modelu)
- **Ako se nakon punjenja posude za prašinu upali ili zatrepće indikator (crveno svjetlo), očistite posudu za prašinu.**
Ako se toga ne pridržavate možete izazvati oštećenja proizvoda. (Ovisno o modelu)

Toplinska zaštita:

Ovaj usisavač ima posebni termostat koji štiti usisavač u slučaju pregrijavanja motora. Ako se usisavač iznenada isključi, isključite prekidač i iskopčajte utikač usisavača iz utičnice. Provjerite mogući uzrok pregrijavanja usisavača, kao što to može biti puna posuda za prašinu, začepljeno crijevo ili začepljeni filter. Ako ste našli nešto od toga, riješite problem i sačekajte najmanje 30 minuta prije nego što pokušate ponovo uključiti usisavač. Nakon perioda od 30 minuta, ponovno ukopčajte utikač u utičnicu i uključite usisavač. Ako usisavač i dalje neće raditi, kontaktirajte kvalificiranog električara.

UDHËZIME TË RËNDËSISHME PËR SIGURINË

Lexoni dhe ndiqni të gjitha udhëzimet para se të përdorni fshesën tuaj me korrent në mënyrë që të parandaloni rrezikun e zjarrit, shkarkesat elektrike, dëmtimet personale ose dëme gjatë përdorimit të fshesës me korrent. Ky udhëzues nuk mbulon të gjitha situatat e mundshme që mund të shfaqen. Kontaktoni gjithmonë me agjentin e servisit tuaj ose prodhuesin për probleme që nuk i kuptoni. Kjo pajisje është në përputhje me Direktivat e mëposhtme të KE-së: Drejtori: -2006/95/EC Voltazh i ulet Drejtori -2004/108/EC EMC Drejtori.



Ky është simboli paralajmërues i sigurisë.

Ky simbol ju paralajmëron për rreziqe të mundshme që mund t'ju dëmtojnë ose vrasin.

Të gjitha mesazhet e sigurisë do të ndjekin simbolin paralajmërues të sigurisë dhe fjalët "PARALAJMËRIM" ose "KUJDES". Këto fjalë do të thonë:



Ky simbol do t'ju njoftojë për rreziqe ose praktika jo të sigurta që mund të shkaktojnë dëmtime të rënda trupore ose vdekje.



Ky simbol do t'ju njoftojë për rreziqe ose praktika jo të sigurta që mund të shkaktojnë dëmtime trupore ose dëme materiale.

! PARALAJMËRIM

- Shkëpusni burimin e energjisë elektrike para riparimit ose pastrimit të njësisë ose kur fshesa nuk është në përdorim. Moskryerja e kësaj mund të rezultojë në shkarkesa elektrike ose dëmtime personale
- Mos e përdorni fshesën me korrent për të mbledhur ndonjë gjë që është duke u djegur ose lëshon tym, si cigare apo hi të nxehtë. Veprimi i tillë mund të rezultojë në vdekje, zjarr ose shkarkesë elektrike.
- Mos fshini me fshesë me korrent substanca të djegshme ose shpërthyesë si benzinë, benzol, hollues, propan (lëngje apo gaze). Avujt nga këto substanca mund të shkaktojnë rrezik zjarri ose shpërthimi. Veprimi i tillë mund të rezultojë në vdekje ose dëmtim personal.
- Mos e kapni prizën apo fshesën me korrent me duar të njoma. Veprimi i tillë mund të rezultojë në vdekje ose shkarkesë elektrike.
- Mos e hiqni nga priza duke tërhequr kordonin. Veprimi i tillë mund të rezultojë në dëmtim të produktit ose shkarkesë elektrike. Për ta hequr nga priza, kapni spinën, jo kordonin.
- Mbajini flokët, rrobat e gjera, gishtat, dhe të gjitha pjesët e trupit larg nga të çarat dhe pjesët lëvizëse. Moskryerja e kësaj mund të rezultojë në shkarkesë elektrike ose dëmtim personal.
- Mos e tërhiqni apo lëvizni fshesën nga kordoni, mos e përdorni kordonin si dorezë, mos e mbyllni derën mbi kordon apo ta tërhiqni kordonin ndaj cepave dhe anëve të mprehta. Mos e lejoni fshesën të shkeli mbi kordon. Mbajeni kordonin larg sipërfaqeve të nxehta. Moskryerja e kësaj mund të rezultojë në shkarkesë elektrike ose dëmtim personal, zjarr ose dëmtim të produktit.
- Mos e lejoni që të përdoret si lodër. Vëmendje më e madhe është e domosdoshme kur përdoret nga ose pranë fëmijëve. Mund të shkaktohen dëmtime personale ose dëmtime të produktit.
- Mos e përdorni fshesë elektrike në qoftë se teyzë ose plug është dëmtuar apo i gabuar. Në qoftë se teyzë është dëmtuar, ai duhet të zëvendësohet nga një miratuar LG Electronics Shërbimit Agjent për të shmangur ndonjë rrezik.
- Mos vazhdoni të fshini nëse duket se mungon apo është dëmtuar ndonjë pjesë. Mund të shkaktohen dëmtime personale ose dëmtime të produktit. Në këto raste, kontaktoni Agjentin e Servisit të LG Electronics për të shmangur rreziqet.
- Mos përdorni zgjatues me këtë fshesë me korrent. Mund të shkaktohen rreziqe zjarri ose dëmtime të produktit.
- Përdorimi i voltazhit të përshtatshëm. Përdorimi i voltazhit të gabuar mund të rezultojë në dëmtim të motorit dhe dëmtime të mundshme të përdoruesit. Voltazhi i përshtatshëm është i paraqitur në pjesën e pasme të fshesës me korrent.
- Fikni të gjithë çelësat para se ta hiqni nga priza. Moskryerja e kësaj mund të rezultojë në shkarkesë elektrike ose dëmtim personal.
- Mos e ndërroni spinën në asnjë mënyrë. Mosarritja e kësaj mund të rezultojë në shkarkesë elektrike ose dëmtime personale ose dëmtim të produktit. Veprimi i tillë shkakton vdekje. Nëse spina nuk përshtatet, kontaktoni një elektrikist të kualifikuar për të vendosur një prizë të përshtatshme.
- Riparimet e pajisjeve elektrike mund të kryhen vetëm nga inxhinierët e kualifikuar për shërbime. Riparimet e gabuara mund të sjellin rreziqe të mëdha për përdoruesin.
- Mos e vini në prizë nëse çelësi i kontrollit nuk është në pozicionin OFF (Fikur). Mund të shkaktohen dëmtime personale ose dëmtime të produktit. (Në varësi të modelit)
- Mbajini fëmijët larg dhe kini parasysh pengesat kur mblidhni kordonin për të parandaluar dëmtime personale. Kordoni lëviz shpejt kur mblidhet. (Në varësi të modelit)
- Kablli përmban tela elektrike. Mos e përdorni nëse është i dëmtuar, i prerë ose i çarë. Mosarritja e kësaj mund të rezultojë në vdekje ose shkarkesa elektrike. (Në varësi të modelit)

UDHËZIME TË RËNDËSISHME PËR SIGURINË

KUJDES

- Mos vendosni asnjë objekt në të çarat.
Mosarritja e kësaj mund të rezultojë në dëmtim të produktit.
- Mos e përdorni kur të çarat janë të bllokuara: mbajeni të pastër nga pluhurat, çopat, flokët, ose çdo gjë tjetër që mund të ulë qarkullimin e ajrit.
Mosarritja e kësaj mund të rezultojë në dëmtim të produktit.
- Mos e përdorni fshesën me korrent pa depozitë pluhurash dhe/ose filtrat e vendosur.
Mosarritja e kësaj mund të rezultojë në dëmtim të produktit.
- Mos e përdorni fshesën me korrent për të mbledhur objekte të forta të mprehta, lodra të vogla, gjilpëra me kokë, kapëse letrash, etj.
Ato mund të dëmtojnë pastruesin ose koshin e pluhurave.
- Mbajeni fshesën me korrent në ambiente të brendshme.
Vendoseni larg fshesën me korrent pas përdorimit për të parandaluar që të shkëlmi mbi të.
- Kjo pajisje nuk është qëllim për t'u përdorur nga persona (duke përfshirë edhe fëmijët) me reduktuar fizik, ndijor ose mendor aftësi, apo mungesa e përvijës dhe njohurive, nëse nuk u janë dhënë lidhur me mbikëqyrjen apo udhëzimi përdorimi i pajisjes nga një person përgjegjës për sigurinë e tyre.
Fëmijët duhet të mbikëqyrur për të siguruar se ata nuk luajnë me Pajisjen.
- Përdorni vetëm pjesë të prodhuara ose të rekomanduara nga Agjentët e Servisit të LG Electronics.
Mosarritja e kësaj mund të rezultojë në dëmtim të produktit.
- Përdoreni vetëm siç përshkruhet në këtë manual. Përdoreni vetëm me aksesore dhe pajisje shtesë të rekomanduara dhe të aprovuara nga LG.
Mosarritja e kësaj mund të rezultojë në dëmtim personal ose dëmtim të produktit.
- Për të shmangur dëmtime personale dhe për të parandaluar rënien e pajisjes kur pastroni shkallët, vendosni gjithmonë në fundin e shkallëve.
Mosarritja e kësaj mund të rezultojë në dëmtim personal ose dëmtim të produktit.
- Përdorni koka aksesore në modalitetin për divanë.
Mosarritja e kësaj mund të rezultojë në dëmtim të produktit.
- Sigurohuni që filtrat (filtri i shkarkimit dhe filtri i sigurisë së motorit) janë plotësisht të thatë para vendosjes në pajisje.
Mosarritja e kësaj mund të rezultojë në dëmtim të produktit.
- Mos e thani filtrin në sobë ose furrë me mikrovalë.
Mosarritja e kësaj mund të rezultojë në rrezik zjarri.
- Mos e thani filtrin në një tharëse rrobash.
Mosarritja e kësaj mund të rezultojë në rrezik zjarri.
- Mos e thani pranë një flake të pambuluar.
Mosarritja e kësaj mund të rezultojë në rrezik zjarri.
- Pastrojeni gjithmonë depozitën e pluhurave pas fshirjes së pastruesve dhe zbutësve të tapeteve, substancave pluhur dhe pluhurit të imët.
Këto produkte bllokojnë filtrat, ulin qarkullimin e ajrit dhe mund të shkaktojnë dëmtime për pastruesin. Mospastrimi i depozitës së pluhurave mund të shkaktojë dëmtime të rënda ndaj pastruesit. (Në varësi të modelit)
- Mos e kapni dorezën e depozitës kur lëvizni fshesën me korrent.
Trupi i fshesës me korrent mund të bjerë kur ndahen depozita me trupin. Mund të shkaktohen dëmtime personale ose dëmtime të produktit.
- Ju duhet të kapni dorezën transportuese kur lëvizni fshesën me korrent. (Në varësi të modelit)
- Nëse pas boshatisjes së depozitës së pluhurave sinjali tregues është i ndezur (i kuq), pastroni depozitën e pluhurave.
Mosarritja e kësaj mund të rezultojë në dëmtim të produktit. (Në varësi të modelit)



Mbrojtësi Termal:

Kjo fshesë me korrent ka një termostat special që mbron fshesën me korrent në rast mbinxehje të motorit. Nëse fshesa me korrent fiket papritur, fikni çelësin dhe hiqeni fshesën nga priza. Kontrolloni fshesën me korrent për burime të mundshme të mbinxehjes si depozita e pluhurave e mbushur, një tub i bllokuar ose një filtër i bllokuar. Nëse zbulohen këto situata, rregullojini dhe prisni për të paktën 30 minuta para se të përdorni fshesën me korrent. Pas periudhës 30 minutëshe, rivendoseni fshesën me korrent në spinë dhe ndizni çelësin.

Важни безбедносни УПАТСТВА

Прочитајте и следете ги инструкциите, пред да ја користите вашата правосмукалка за да се спречи ризикот од пожар, електричен шок, лични повреди или оштетување при користењето на правосмукалка. Ова упатство не ги покрива сите можни услови кои можат да се појават. Секогаш јавете се кај вашиот агент или производителот за проблеми кои што не ги разбирате. Овој уред е во согласност со следните ЕУ директиви: -2006/95/ЕС Ниско Напон Директива-2004/108/ЕС ЕМС Директивата



Ова е безбедноста на алармирање симбол.

Овој симбол ќе сигнализира потенцијални опасности кои можат да убијат или повредат други.

Сите безбедносни пораки ќе бидат проследени со безбедносниот алармен симбол или со зборовите: "ПРЕДУПРЕДУВАЊЕ" или "ВНИМАНИЕ." Овие зборови значат:



ПРЕДУПРЕДУВАЊЕ!

Овој симбол ќе ти предупреди на опасноста небезбедни или практики кои би можело да предизвикаат сериозни телесни повреди или смрт.



ВНИМАНИЕ

Овој симбол ќе ти предупреди на опасноста небезбедни или практики кои би можело да предизвикаат телесна повреда или имотна штета.



ПРЕДУПРЕДУВАЊЕ!

- **Исклучете го електричното напојување пред сервисирање или чистење на единицата, кога чистењето не е во употреба.** Неуспехот да се стори тоа би можело да резултира во електричен шок, или лична повреда

- **Не користете правосмукалка за отстранување на материи кои горат или чадат, како што се цигари, или топол пепел.**

Правејќи го тоа би можело да резултира со смрт пожар или електрични шок.

- **Не правосмукајте запаливи или експлозивни материи, како што се бензинот, бензен, разредители, пропан (течности или гасови).**

Гасовите од овие супстанции може да создадат опасност од пожар или експлозија. Правејќи го тоа би можело да резултира со смрт или лична повреда

- **Да не се справува со приклучокот или правосмукалка со влажни раце**

Правејќи го тоа би можело да резултира со смрт или електрични шок.

- **Не го исклучувајте апаратот со влечење на кабелот**

Правејќи го тоа би можело да резултира во оштетување на производот или електрични шок. За да го исклучите апаратот, повлечете го приклучокот, а не кабелот.

- **Чувајте коса, широка облека, прсти, и други делови на телото далеку од отвори и подвижни делови.**

Неуспехот да се стори тоа би можело да резултира во електрични шок, или лична повреда.

- **Немојте да ја влечете ниту да ја носите правосмукалната за кабелот, немојте да го влечете преку остри ивици. Немојте да ја влечете правосмукалната преку кабелот.**

Чувајте го кабелот подалеку од топли површини.

Неуспехот да се стори тоа би можело да резултира во електрични шок, или лична повреда или пожар или производ штета.

- **Не дозволувајте да се користат како играчка. Многу внимание посветете кога ја користите во близина на деца, или кога малолетни лица ја управуваат.**

Лична повреда или оштетување на производот може да резултира

- **Не ја користете правосмукалка доколку кабелот или приклучокот се оштетени или погрешни.**

Доколку кабелот е оштетен, тој мора да биде заменет од страна на одобрен LG Electronics Агент за да се избегне опасноста.

- **Не ја користете правосмукалната доколку вила изложена на вода.**

Лична повреда или оштетување на производот може да резултира. Во овие случаи, јавете се на LG Electronics служба Агент за да се избегне опасноста

- **Немојте да продолжите со правосмукање доколку некои делови недостасуваат или се оштетени.**

Лична повреда или оштетување на производот може да резултира. Во овие случаи, јавете се на LG Electronics служба Агент за да се избегне опасноста.

- **Не користете продолжен кабел со оваа правосмукалка.**

Опасноста од пожар или производ штета би можело да резултира

- **Користење на соодветен напон.**

Користење на несоодветна напон може да резултира во оштетување на моторот и можни повреди на корисникот. Соодветен напон е регистриран на дното на правосмукалка.

- **Исклучете ги сите операции пред да го исклучите апаратот од струја.**

Неуспехот да се стори тоа би можело да резултира во свештеничка шок или лична повреда.

- **Немојте да го менувате приклучокот во никој случај на своја рака.**

Неуспехот да се стори тоа би можело да резултира во електрични шок, или лична повреда или оштетување на производот. Правејќи го тоа резултира со смрт. Приклучок Ако не се вклопува, контактирајте со квалификуван електричар за инсталирање на соодветен излез.

- **Поправка на електричниот апарат може само да се врши од страна на квалификувани сервис инженери.**

Неправилно поправки може да доведе до сериозни опасности за корисникот.

- **Не го приклучувајте апаратот, доколку не е во позиција OFF.**

Лична повреда или оштетување на производот може да резултира.

(Во зависност од моделот)

- **Чувајте ги децата подалеку и пазете на опструкции кога го замотувате кабелот за да се спречи лична повреда**

Брзо се движи кабелот кога замотуваат.

(Во зависност од моделот)

- **Црегот содржи електрични жици. Не користете ја ако се оштетени, пресече или пробие.**

Неуспехот да се стори тоа би можело да резултира со смрт, или електро шок.

(Во зависност од моделот)

Важни безбедносни УПАТСТВА

ВНИМАНИЕ

- **Немојте да ставате предмети во отворите.**
Неуспех да се стори тоа би можело да резултира во оштетување на производот.
- **Не ја користете доколку некој од отворите е запуштен: отстранете ја косата, прашина или секоја друга материја која може да го намали струењето на воздухот.**
Неуспех да се стори тоа би можело да резултира во оштетување на производот.
- **Доколку резервоарот за прашина или филтрите не се на место, немојте да ја користите правосмукалката.**
Неуспех да се стори тоа би можело да резултира во оштетување на производот.
- **Не ја користете правосмукалката за правосмукање на тврди и остри предмети, мали играчки, игли, спајалици и слично.**
Тие можат да наштетат на веш или прав за губре.
- **Чувајте ја правосмукалката во затворен простор.**
Стави правосмукалка далеку по употребата да се спречи слободен над него.
- **Овој апарат не е наменет за употреба од страна на лица (вклучувајќи ги и децата) со намалени физички, сензорни или ментални способности, или недостаток на искуство и знаење, освен ако не се под надзор или со инструкции во врска со употребата на апаратот од лицето одговорно за нивната безбедност.**
Децата треба да се набљудува за да се осигури дека тие не се игра со апаратот.
- **Користете исклучиво резервни делови произведени и набавени од LG Electronics или од овластениот сервис.**
Неуспех да се стори тоа би можело да резултира во оштетување на производот.
- **Употребувајте ја правосмукалката само според начинот препорачан во овој прирачник. Употребувајте ја исклучиво препорачани и одобрени додатоци од страна на LG.**
Неуспехот да се стори тоа би можело да резултира во лична повреда или оштетување на производот.
- **За да се избегнат лични повреди, и да се спречи правосмукалката да падне по скалите, секогаш поставете ја на дното на скалите.**
Неуспехот да се стори тоа би можело да резултира во лична повреда или оштетување на производот.
- **При правосмукање на каучи, користете го соодветниот додаток.**
Неуспехот да се стори тоа би можело да резултира во оштетување на производот
- **Осигурајте се дека филтрите (издувниот филтер и моторниот сигурносен филтер), се потполно суви пред повторно да ги ставите на правосмукалката.**
Неуспехот да се стори тоа би можело да резултира во оштетување на производот
- **Немојте да го сушите филтерот во релна или микробранова печка.**
Неуспехот да се стори тоа би можело да резултира во опасност од пожар
- **Немојте да го сушите филтерот во машина за сушење на алишта.**
Неуспех да се стори тоа би можело да резултира во опасност од пожар
- **Немојте да ја сушите на отворен пламен.**
Неуспехот да се стори тоа би можело да резултира во опасност од пожар
- **Секогаш четете го резервоарот за прашина по правосмукање на теписи, теписони, прав или домашна прашина.**
Овие производи пречка на филтри. Намалување на температурата и може да предизвика оштетување на почиста. Неуспехот да се чисти прашината канта може да предизвика трајно оштетување на почиста (Во зависност од моделот)
- **Немојте да ја држите правосмукалката за рачката од резервоарот за прашина, кога ја поместувате правосмукалката.**
Правосмукалка на телото може да падне кога одвојува резервоарот и тело. Лична повреда или оштетување на производот може да резултира. Можете да ја преместувате правосмукалката за рачката на резервоарот за прашина, доколку тоа го дозволува моделот на самата правосмукалка.
Доколку после празнење на резервоарот на прав индикаторната светилка сеуште свети, темелно исчистете го резервоарот е на светлината (црвено), темелно исчистете го резервоарот за прашина.
Неуспехот да се стори тоа би можело да резултира во оштетување на производот. (Во зависност од моделот)

Термо-заштитник:

Оваа правосмукалка има посебен термостат што ја штити правосмукалката во случај на моторни прегрејување. Ако правосмукалката одеднаш се исклучи, исклучете ја веднаш од струја. Проверете ја правосмукалката за можен извор на прегрејување, како што се целосно полн резервоар за прашина, блокирано црево или запуштен филтер. Доколку овие проблеми се појават, отстранете ги, почекајте половина час пред да ја вклучите повторно. По 30 минути, повторно вклучете ја правосмукалката. Доколку повторно не работи, контактирајте го локалниот дилер или овластениот сервисер.

How to use

Как да използвате

A készülék használata: A porszívó összeszerelése

Assembling vacuum cleaner

Монтаж на прахосмукачката

ON/OFF type with dual pipe or common telescopic pipe (depending on the model)

В ON/OFF модел и ротационната тип с усъвършенствания телескопична тръба (в зависимост от модела)

Кétállású kapcsolós (BE/KI) készülék két darabos hosszabbító csővel vagy teleszkópos csővel (a típustól függően)

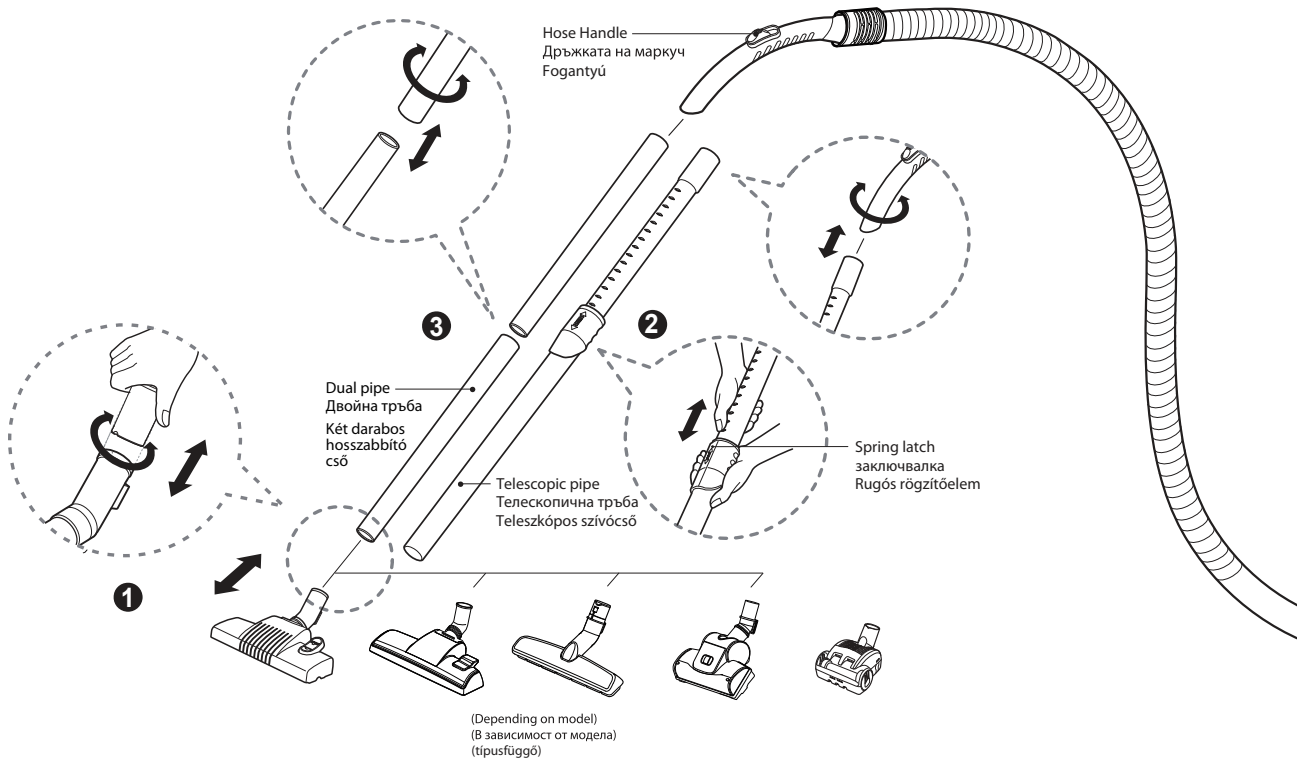

- 1 Carpet and Floor nozzle (depending on model)**
Главата с 2 позиции (в зависимост от модела)
Padló- és szőnyegtisztító fej (típusfüggő)

Push telescopic pipe or dual pipe into the nozzle outlet.

Сложи телескопична тръба или двойна тръба на изхода на дюзата.

Dugja a teleszkópos csövet vagy a két hosszabbító csövet a gégecső végére.

- 2 Telescopic pipe (depending on model)**
Телескопична тръба (в зависимост от модела)
Teleszkópos szívócső (típusfüggő)

- Push the spring latch to release.
- Pull out the pipe to the desired length.
- Release spring latch to lock the pipe in position.

- Натиснете заключвалката докато се освободи
- Разширете тръбата до оптималната дължина.
- Пуснете палеца докато, за да заключите тръбата

- Nyomja le a rugós reteszt a kioldáshoz.
- Húzza ki a kívánt hosszúságúra a csövet.
- A rugós retesz felengedésével rögzítheti a csövet a megfelelő helyzetben.

- 3 Dual pipe (depending on model)**
Двойна тръба (в зависимост от модела)
Két darabos hosszabbító cső (a típustól függően)

Fit together the two pipes by twisting slightly when choose dual pipe.

Когато изберете този вид тръби, поставени на двете тръби заедно.

Könnyed csavarással tolja össze a két csövet.

Коришћење производа Kako koristiti ovaj usisavač Përdoreni këtë produkt Kako da ja користите

Склапање усисивача
Sastavljanje usisavača
Instaloni fshesë me korrent
Монтирање на правосмукалката

ON/OFF модел са две цеви или једном обичном телескопском цеви (у зависности од модела)
ON/OFF model s dvije cijevi ili jedan obični s teleskopskom cijevi (ovisno o modelu)
ON/OFF modeli me dy tuba ose një tub zakonshëm largpamës (varësisht nga modeli)
ON/OFF тип со двојна цевка или заеднички телескопска цевка (во зависност од моделот)

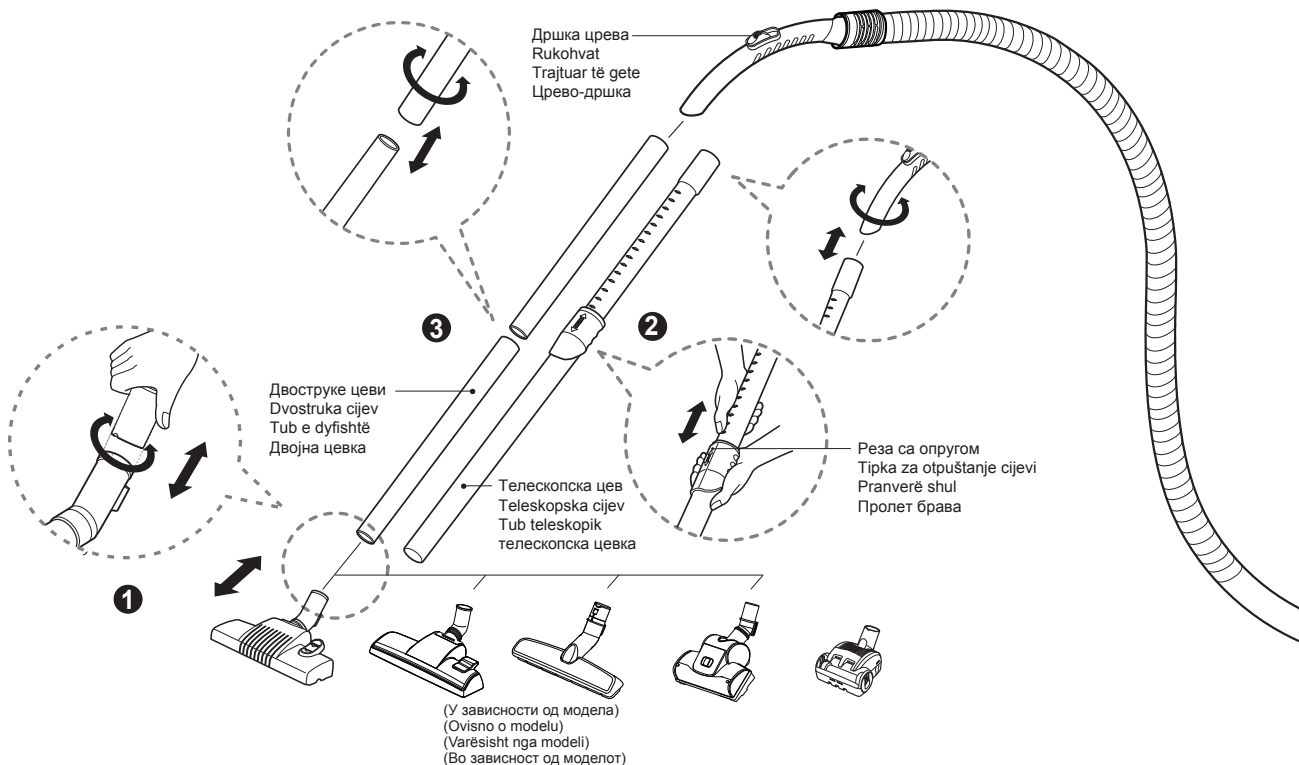

1 Папучица за тепи и под (у зависности од модела)
Četka za tepih i pod (ovisno o modelu)
Qilim dhe hundë për dysheme (varësisht nga modeli)
Килим и кат муцуна (во зависност од моделот)

Ставите папучицу на телескопску или двоструку цев.

Stavite teleskopske cijevi ili dvostruku cijev u utičnicu i četku.

Vënë tub teleskopik ose tub dyfishtë në prizë e hundë.

Притиснете ја телескопската цевка или двојната цевка во излезот од додатокот.

2 Телескопска цев (у зависности од модела)
Teleskopska cijev (ovisno o modelu)
Tub largpamës (varësisht nga modeli)
Телескопските цевка (во зависност од моделот)

- Можете да притиснете резу са опругом за пуштање уређаја.
- Продужите цеви до исправне дужине.
- Сада пустите резу са опругом за закључавање цеви.

- Притисните типку за отпуштање cijevi.
- Produžite cijev na željenu dužinu.
- Otпустите типку за отпуштање cijevi.

- Ju mund ta shtyjë pranverë shul për lirimin e pajisjes.
- Zgjasë tub për gjatësi saktë.
- Tani lirimin pranverë shul të bllokuj tub.

- Притиснете ја пролетната брава за да се ослободи.
- повлечете ја цевката кон саканата должина.
- пролетната брава ставете ја во првобитната позиција за да се заклучи.

3 Двострука цев (у зависности од модела)
Dvostruka cijev (ovisno o modelu)
Tub dyfishtë (varësisht nga modeli)
Двојна цевка (во зависност од моделот)

Спојите две цеви заједно лаганим увртањем уколико се одлучите за употребу двоструке цеви.

Ukoliko imate dvostruku cijev spojite dvije cijevi laganim zakretanjem.

Ju mund të bëjnë dy tubacione së bashku me disa përshtatje në qoftë se ju përdorni një llullë të dyfishtë.

Можете да ставите две цевки заедно доколку имате потреба од дупли цевки.

How to use

Как да използвате

A készülék használata: A porszívó összeszerelése

Assembling vacuum cleaner

Монтаж на прахосмукачката

ON/OFF type and Rotary type with advanced telescopic pipe (depending on the model)

В ON/OFF модел и ротационната тип с усъвършенствания телескопична тръба (в зависимост от модела)

Kétállású kapcsolós (BE/KI) és forgó teljesítményszabályzós továbbfejlesztett teleszkópos csővel (a típustól függően)

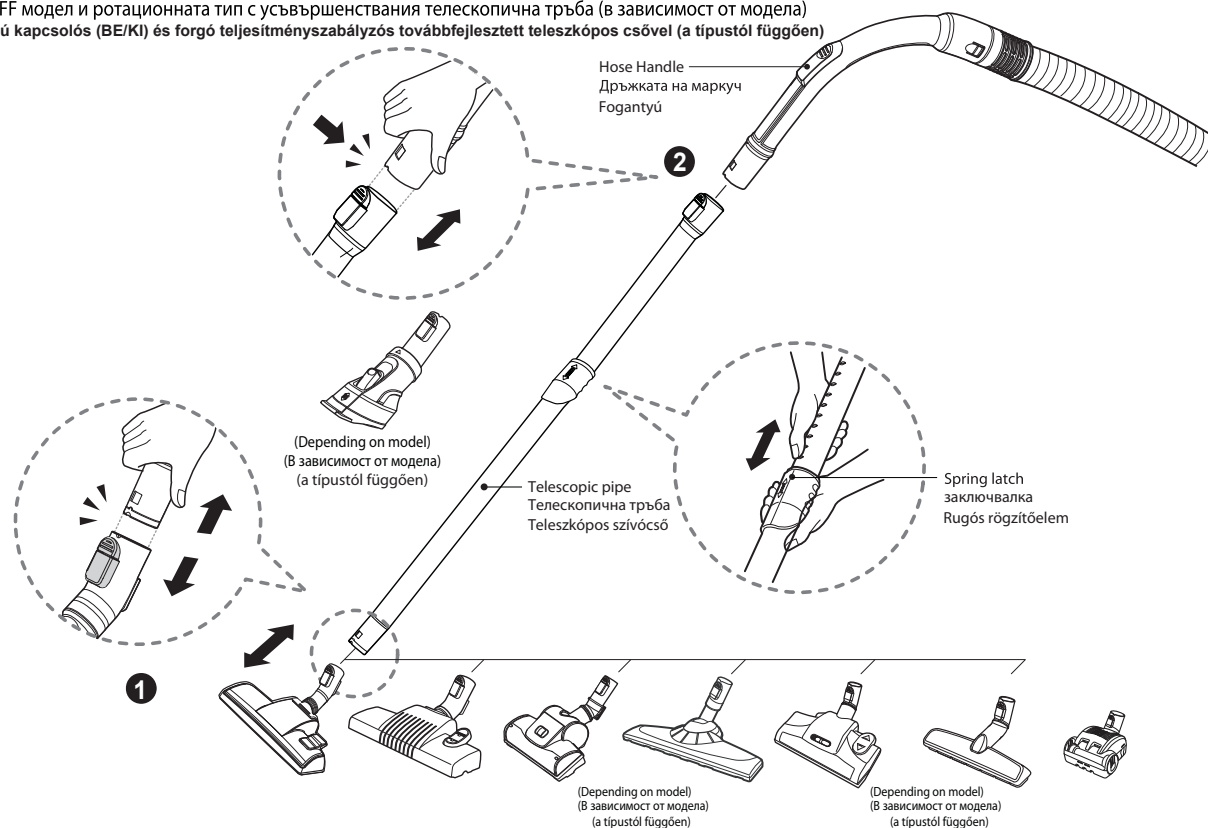

- 1 Carpet and floor nozzle (depending on model)**
Тупалка и подов накрайник (в зависимост от модела)
Padló- és szőnyegtisztító fej (a típustól függően)

Push the nozzle into the telescopic pipe.

Поставете накрайника на телескопичната тръба

Csatlakoztassa a szívófejet a teleszkópos fémcsőhöz.

- 2 Telescopic pipe (depending on model)**
Телескопични тръби (в зависимост от модела)
Teleszkópos szívócső (a típustól függően)

• Push telescopic pipe firmly into hose handle.
• Grasp the spring latch to expand.
• Pull out the pipe to desired length.

• Поставете телескопичната тръба в дръжката на маркуча.
• Отключете заключалката

• A teleszkópos szívócsövet határozott mozdulattal csatlakoztassa a fogantyúhoz.
• A teleszkópos cső kihúzásához nyomja meg a rugós rögzítőelemet.
• A csövet húzza ki a kívánt hosszúságúra.

Коришћење производа Upotreba ovog proizvoda Përdoreni këtë produkt Како да ја користите

Склапање усисивача
Sastavljanje usisivača
Instaloni fshesë me korrent
Монтирање на правосмукалката

ON/OFF тип и тип са контролом јачине усисавања са побољшаном телескопском цеви (у зависности од модела)
ON/OFF tip i rotacijski tip s naprednom teleskopskom cijevi (ovisno o modelu)
ON/OFF lloji dhe tipi rotulluese me një tub avancuar largpamës (varësisht nga modeli)
ON/OFF тип и Ротари тип со подобра телескопските цевка (во зависност од моделот)

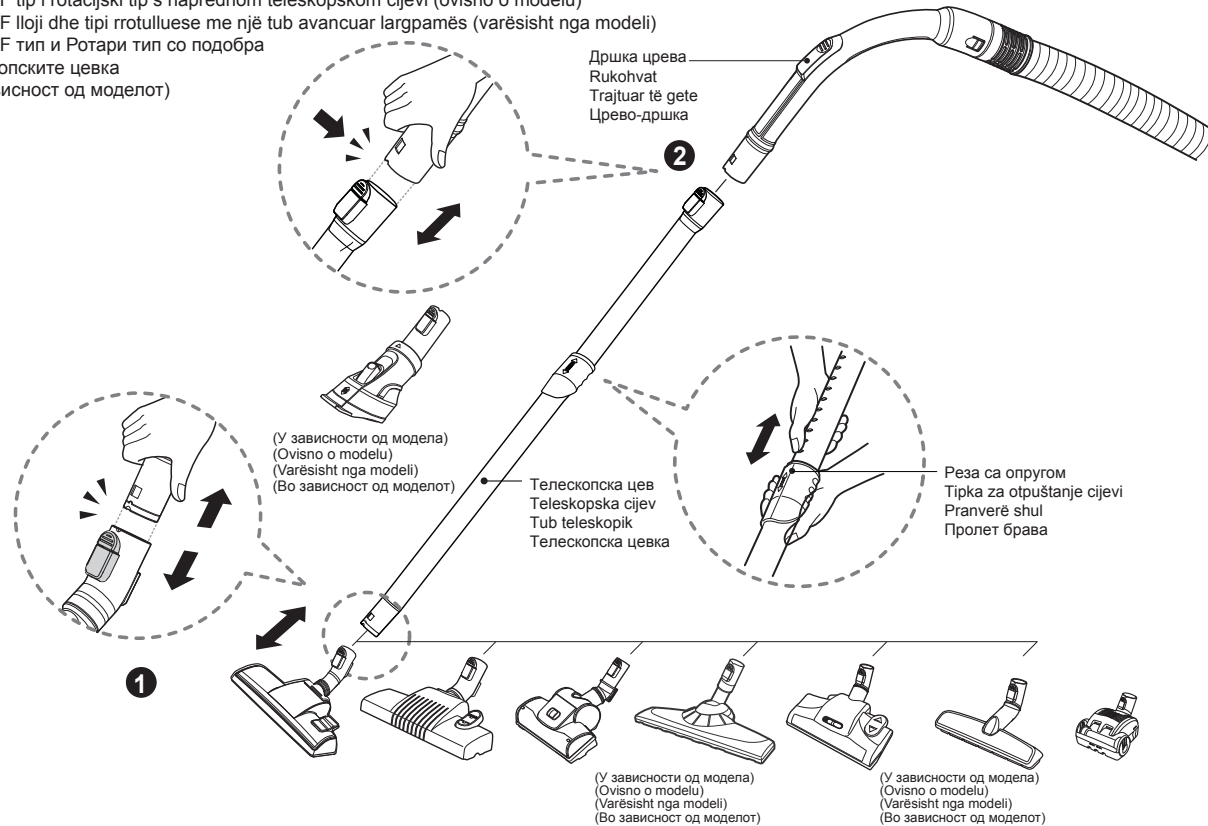

1 Папучица за телих и под (у зависности од модела)
Терпих и млазница за подне (ovisno o modelu)
Qilim dhe hundë për dysheme (varësisht nga modeli)
Килим и кат муцуна (во зависност од моделот)

2 Телескопска цев (у зависности од модела)
Teleskopska cijev (ovisno o modelu)
Tub largpamës (varësisht nga modeli)
Телескопските цевка (во зависност од моделот)

Поставите папучицу на телескопску цев.

- Инсталирајте телескопску цев на дршка крева.
- Проширите мало резу са опругом.
- Прилагодите цеви за оптималну дужину.

Spojite četku s teleskopskom cijevi.

- Spojite teleskopsku cijev u rukohvat.
- Pritisnite tipku za otpuštanje cijevi.
- Podesite cijev na optimalnu dužinu.

Instaloni vrimë në tub largpamës.

- Instaloni tub largpamës në trajtimin e çorape.
- Zgjasë në pranverë shul pak.
- Rregullo tub për gjatësi optimale.

Притиснете го додатокот во телескопското луле.

- Притиснете го телескопското крево во дршката.
- Проширете ја пролет бравата.
- Прилагодете ја цевката на оптималната должина.

How to use

Как да използвате

A készülék használata:

Assembling vacuum cleaner

Монтаж на прахосмукачката

A porszívó összeszerelése

Hose slide Type (depending on the model)

Модел на маркуч слайд (в зависимост от модела)

Csúszó teljesítményszabályzós (a típustól függően)

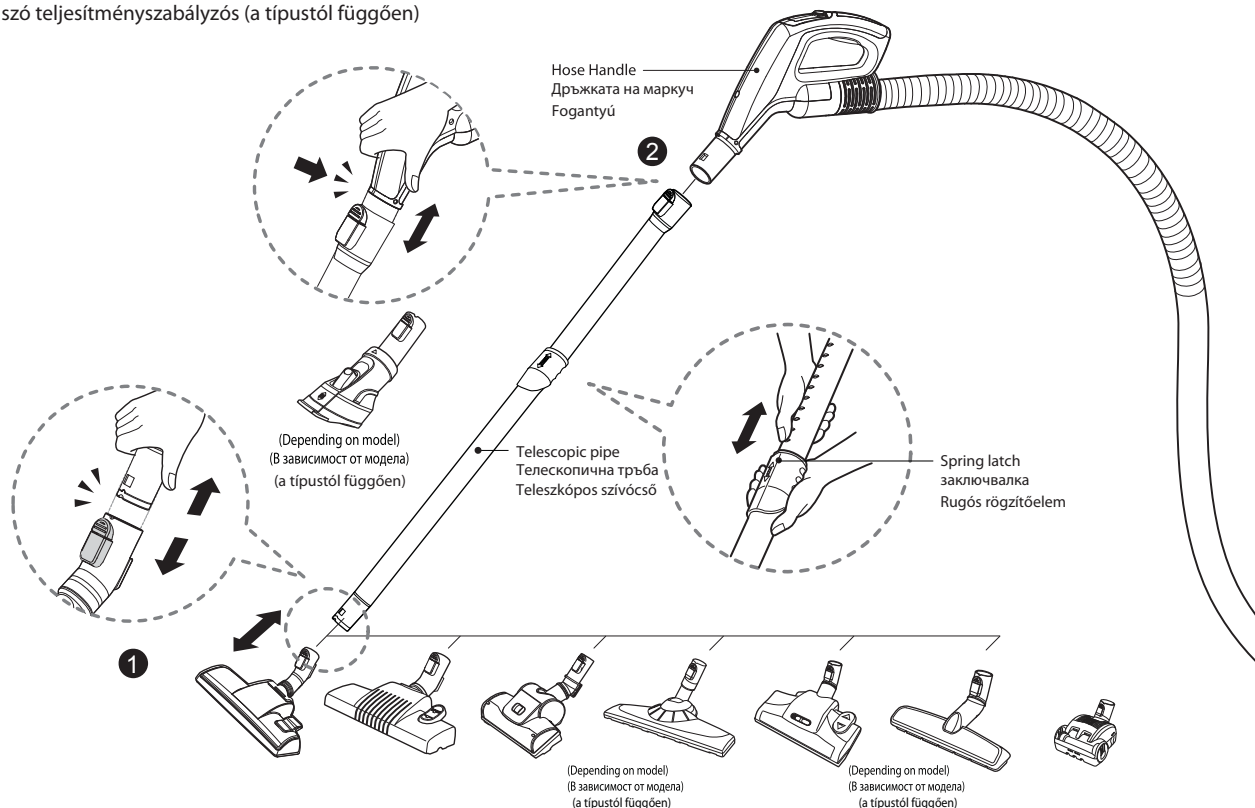

- 1 Carpet and Floor nozzle (depending on model)**
Тупалка и подов накрайник (в зависимост от модела)
Padló- és szőnyegtisztító fej (a típustól függően)

Push the nozzle into the telescopic pipe.

Поставете накрайника на телескопичната тръба

Csatlakoztassa a szívófejet a teleszkópos fémcsőhöz.

- 2 Telescopic pipe (Depending on model)**
Телескопични тръби (в зависимост от модела)
Teleszkópos szívócső (a típustól függően)

- Push telescopic pipe firmly into hose handle.
- Grasp the spring latch to expand.
- Pull out the pipe to desired length.

- Поставете телескопичната тръба в дръжката на маркуча.
- Отключете заключалката.
- Регулирайте тръбата до оптималната дължина.

- A teleszkópos szívócsövet határozott mozdulattal csatlakoztassa a fogantyúhoz.
- A teleszkópos cső kihúzásához nyomja meg a rugós rögzítőelemet.
- A csövet húzza ki a kívánt hosszúságúra.

Коришћење производа Upotreba ovog proizvoda Përdoreni këtë produkt Како да ја користите

Склапање усисивача
sastavljanje usisavača
Instaloni fshesë me korrent
Монтирање на правосмукалката

Црево код модела са слајд контролама (у зависности од модела)
Klizna kontrola na rukohvatu (Ovisno o modelu)
Slide hose lloj (Varësisht nga modeli)
Вид слајд црево (зависно од моделот)

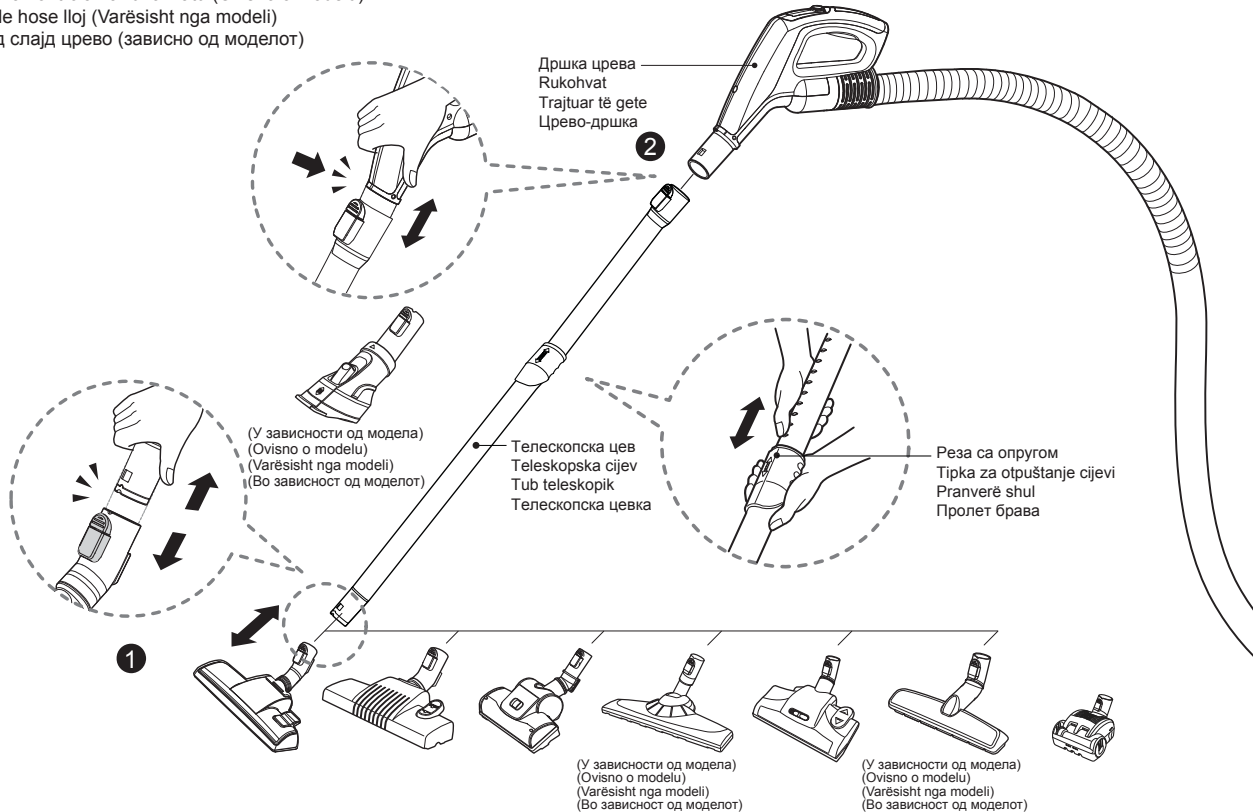

1 Папучица за тепих и под (у зависности од модела)
Tepih i mlaznica za podne (ovisno o modelu)
Qilim dhe hundë për dysheme (varësisht nga modeli)
Килим и кат муцуна (во зависност од моделот)

2 Телескопска цев (у зависности од модела)
Teleskopska cijev (ovisno o modelu)
Tub largpamës (varësisht nga modeli)
Телескопска цевка (во зависност од моделот)

Поставите папучицу на телескопску цев.

- Инсталирајте телескопску цев на дршка црева.
- Проширите мало резу са опругом.
- Прилагодите цеви за оптималну дужину.

Spojite četku s teleskopskom cijevi

- Spojite teleskopsku cijev s rukohvatom.
- Pritisnite tipku za otpuštanje cijevi.
- Podesite cijev na optimalnu duljinu.

Instaloni vrimë në tub largpamës.

- Instaloni tub largpamës në trajtimin e çorape.
- Zgjasë në pranverë shul pak.
- Rregullo tub për gjatësi optimale.

Притиснете на додатокот во телескопското луле.

- Притиснете го телескопското црево во дршката.
- Проширете ја пролет бравата.
- Прилагодете ја цевката на оптималната должина.

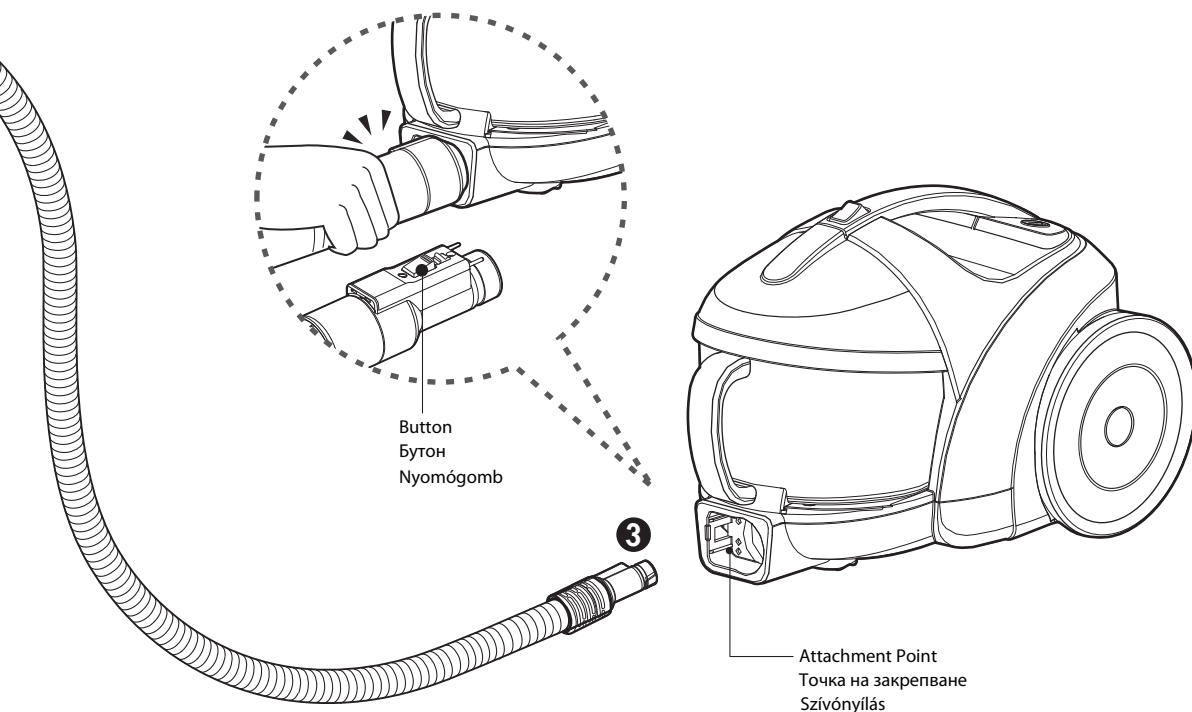

3 Connecting the hose to the vacuum cleaner Свържете маркуча на прахосмукачката A gégecső csatlakoztatása a porszívóhoz

Push the fitting pipe on the flexible hose into the attachment point on the vacuum cleaner.
To remove the flexible hose from the vacuum cleaner, press the button situated on the fitting pipe, then pull the fitting pipe out of the vacuum cleaner.

Сложете тръбата в оказаното място на прахосмукачката
За да премахнете тръбата от прахосмукачката, натиснете бутона на тръбата и дръпнете.

Csatlakoztassa a gégecsővön található csőcsatlakozót a porszívó szívónyílásához.
A gégecső porszívóból történő eltávolításához nyomja meg a csőcsatlakozón található nyomógombot, majd húzza ki a csőcsatlakozót a porszívóból.

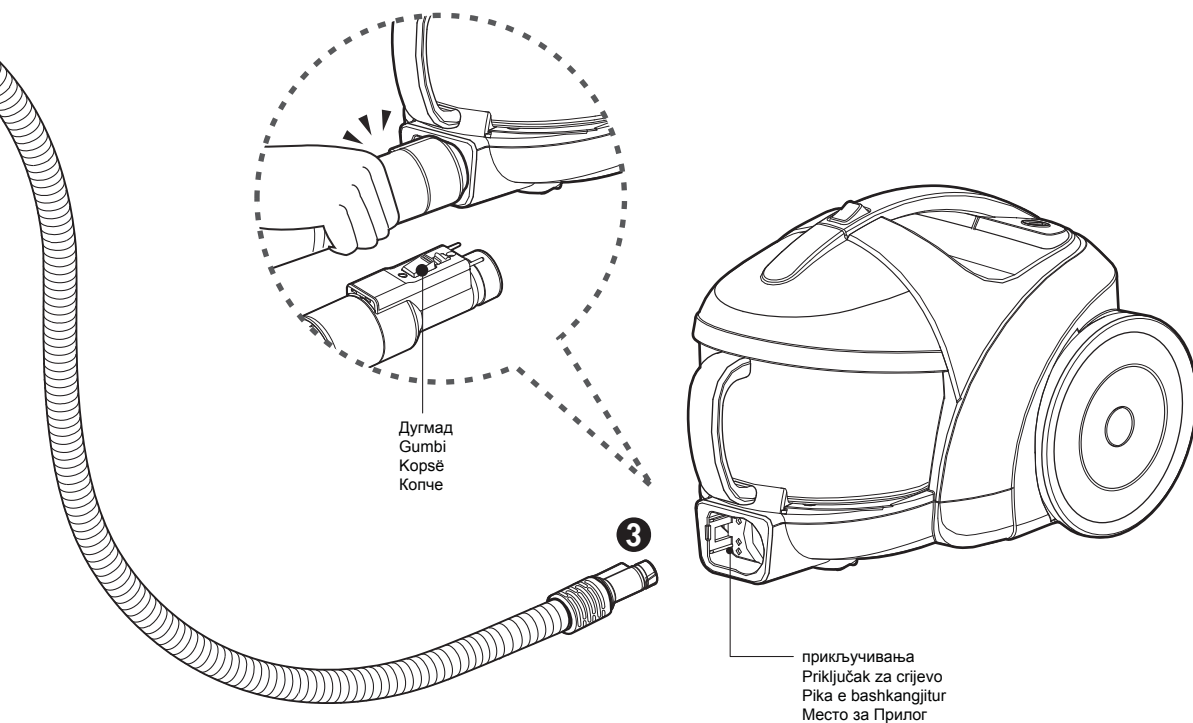

3 Повезивање црева са усисивачем
Spožite crijevo na usisivač
Lidhni tubin me fshesen me korent
Поврзување на црево за правосмукалка

Прикључите цев савитљивог црева на место прикључивања на усисивачу.
 Ако желите да уклоните црево са усивача, притисните дугме на прикључној цеви и извучите цев из усисивача.

Spožite crijevo na priključak za crijevo na tijelu usisivača.
 Ukoliko želite odvojiti crijevo od usisivača, pritisnite tipku na crijevu i izvucite ga.

Vënë tub në çorape, çorape dhe shtyjnë deri në pikën shtojcën e fshesë me korrent.
 Nëse doni të hiqni çorape elastike nga produkti, shtypni butonin në tub, dhe të largojnë nga tub fshesë me korrent.

Поставете ја цевката во цревото, и притиснете го цревото во местото за прилог.
 Доколку сакате да го отстраните флексибилното црево од правосмукалката, притиснете го копчето на цевката, и извлекете ја цевката од правосмукалката.

How to use

Как да използвате

A készülék használata: A porszívó használata

Operating vacuum cleaner

Оперативни прахосмукачката

A porszívó használata

- 1** ON/OFF type (depending on model)
ON/OFF тип (в зависимост от модела)
Кétállású kapcsolós (BE/KI) (a típustól függően)

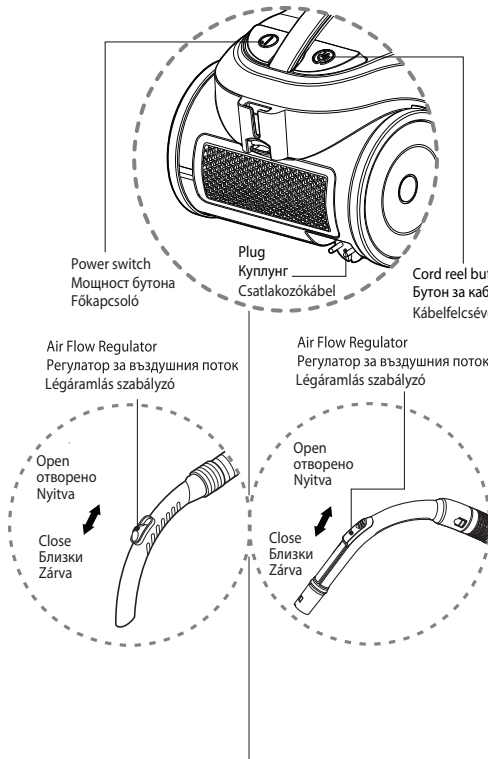

- 1** Rotary type (Depending on model)
Ротари тип (в зависимост от модела)
Forgó teljesítményszabályzás (a típustól függően)

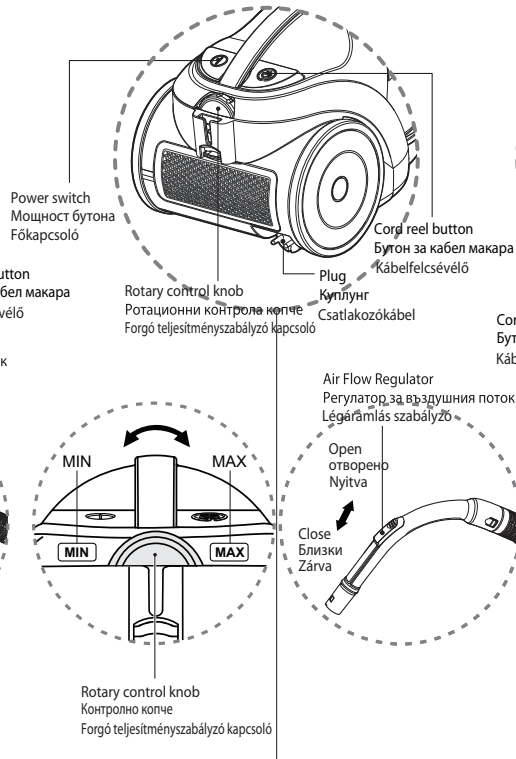

- 1** Hose slide type (Depending on model)
Контрол от ръкохватката (в зависимост от модела)
Csúszo teljesítményszabályzás (a típustól függően)

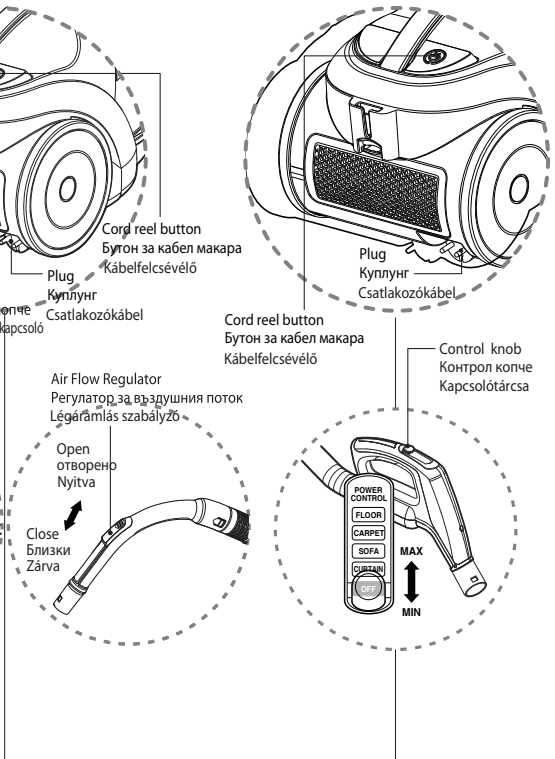

- 1** How to operate (ON/OFF type)
Използвайте продукта (ON/OFF тип)
Használat (kétállású kapcsolós típus)

- Pull out the power cord to the desired length and plug into the socket.
- Press power switch to start the vacuum cleaner.
- The flexible hose handle has a manual air flow regulator which allows you to briefly reduce the suction level.
- Press the cord reel button to rewind the power cord after use.

- Издърпайте кабела до желаната дължина и го включете в контакта
- Натиснете копчето за включване на прахосмукачката
- Меката тръба има ръчен контрол за всмукатената сила която ви разрешава внимателно да контролирате силата на всмукване
- Натиснете копчето за навиване на кабела след употреба

- A csatlakozókábelt húzza ki a megfelelő hosszúságúra, majd csatlakoztassa a hálózati aljzathoz.
- Nyomja meg a kapcsológombot a porszívó indításához.
- A kikapcsoláshoz ismét nyomja meg a kapcsológombot.
- A csatlakozókábel használat utáni visszahúzásához nyomja meg a kábelfelsévélő nyomógombot.

- 1** How to operate (Rotary type)
Използвайте продукта (Ротари тип)
Használat (Forgó teljesítményszabályzás típus)

- Pull out the power cord to the desired length and plug into the socket.
- Press power switch to start the vacuum cleaner.
- Slide the rotary control knob to adjust the suction level.
- The flexible hose handle has a manual air flow regulator which allows you to briefly reduce the suction level.
- Press the cord reel button to rewind the power cord after use.

- Издърпайте кабела до желаната дължина и го включете в контакта
- Натиснете копчето за включване на прахосмукачката
- Плъзнете копчето за всмукатената сила за да изберете силата на всмукване
- Меката тръба има ръчен контрол за всмукатената сила която ви разрешава внимателно да контролирате силата на всмукване
- Натиснете копчето за навиване на кабела след употреба

- A szabályzó gomb elforgatásával állíthatja be a gép szívóerejét
- Nyomja meg a kapcsológombot a porszívó indításához.
- A szabályzó gomb elforgatásával állíthatja be a gép szívóerejét
- A gégszőcső fogantyúja kézi szívóerő-szabályzóval rendelkezik, amelynek segítségével a szívóerőt egyszerűen csökkentheti.
- A csatlakozókábel használat utáni visszahúzásához nyomja meg a kábelfelsévélő nyomógombot.

- 1** How to operate (Hose slide type)
Използвайте продукта (Маркуч пързалка тип)
Használat (Csúszo teljesítményszabályzó a szívócsővön)

- Pull out the power cord to the desired length and plug into the socket.
- Place the control knob of the hose handle to the required position.
- To turn off, slide control knob to OFF position.
- Press the cord reel button to rewind the power cord after use.

- Издърпайте кабела до желаната дължина и го включете в контакта
- Натиснете копчето на желаната всмукатената сила за да изберете силата на всмукване
- За да изключите плъзнете до позиция OFF
- Натиснете копчето за навиване на кабела след употреба

- A csatlakozókábelt húzza ki a megfelelő hosszúságúra, majd csatlakoztassa a hálózati aljzathoz.
- Állítsa a szívócső fogantyúján a szabályzó gombot a kívánt helyzetbe.
- A kikapcsoláshoz csúsztassa a szabályzó kapcsolót az OFF [Ki] állásba.
- A csatlakozókábel használat utáni visszahúzásához nyomja meg a kábelfelsévélő nyomógombot.

Користите овај производ Upotreba ovog proizvoda Përdoreni këtë produkt Како да ја користите

Коришћење усисивача
Upotreba usisivača
Përdorimi fshesë me korrent
Операции на правосмукалка

- 1** ON/OFF тип (У зависности од модела)
ON/OFF tip (Ovisno o modelu)
ON/OFF Iloji (varësisht nga modeli)
ON/OFF тип (зависно од моделот)

- 1** Модел са контролом јачине (У зависности од модела)
Rotacijski tip (Ovisno o modelu)
Rotullues Iloji (varësisht nga modeli)
Ротари клуб тип (Во зависност од моделот)

- 1** Модел са слајд контролама (У зависности од модела)
Klizna kontrola na rukohvatu (Ovisno o modelu)
Slide hose Iloji (varësisht nga modeli)
Црево слајд тип (Во зависност од моделот)

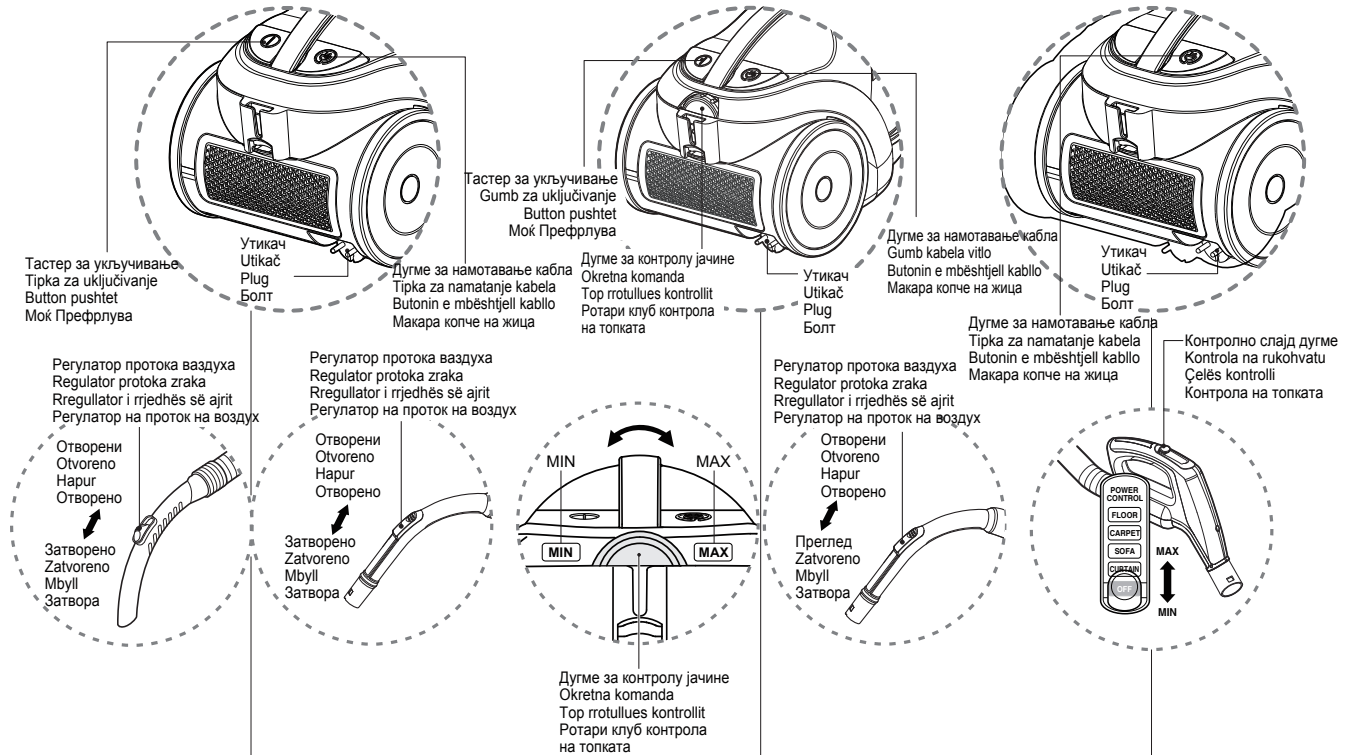

- 1** Коришћење производа (ON/OFF тип)
Korištenje proizvoda (ON/OFF tip)
Përdorimi produktit (ON/OFF Iloji)
Како да работат (ON / OFF тип)

- Извучите кабл до жељене дужине, и укључите га у утичницу.
- Укључите усисивач пажљиво.
- На дршци црева се налази регулатор протока ваздуха који омогућава смањивање снаге усисавања.
- Притисните дугме за намотавање кабла да се врати кабл.

- Izvucite kabel na optimalnu dužinu te ga priključite na utičnicu.
- Pritisnite tipku za uključivanje usisivača.
- Fleksibilni rukohvat ima ručni regulator protoka zraka koji nakratko omogućuje smanjenje razine usisa.
- Pritisnite tipku za namatanje kabla.

- Sthrihen kablo në gjatësi optimale, dhe plug atë në prizë.
- Kthejeni në fshesë me korrent me kujdes.
- Aktualisht merret e ujis fleksibile ka një rregullator për rrjedhjen e ajrit, dhe ju mund të shkurtimisht zvogëlojë nivelin e forcës.
- Shtypni butonin shtjellë kablo të kthehen kordonin.

- Повлечете го кабелот до потребната должина, и приклучете го во струја
- Притиснете го копчето, за да ја стартувате правосмукалката
- Флексибилното црево-рачка има мануелен регулатор на воздух, што ви овозможува да ја намалувате моќта на правосмукалната јачина.
- По употребата притиснете го копчето за да го намотате кабелот во правосмукалката.

- 1** Коришћење производа (тип са контролом јачине)
Korištenje proizvoda (rotacijski tip)
Përdorimi produkt (rotullues Iloji)
Како да работат (Ротари тип)

- Извучите кабл до жељене дужине, и укључите га у утичницу.
- Укључите усисивач пажљиво.
- Окрените дугме за контролу јачине да одаберете жељену снагу усисавања.
- На дршци црева се налази регулатор протока ваздуха који омогућава смањивање снаге усисавања.
- Притисните дугме за намотавање кабла да се врати кабл.

- Izvucite kabel na optimalnu dužinu te ga priključite na utičnicu.
- Pritisnite tipku za uključivanje usisivača.
- Namjestite okretnu komandu na željenu razine snage.
- Fleksibilni rukohvat ima ručni regulator protoka zraka koji nakratko omogućuje smanjenje razine usisa.
- Pritisnite tipku za namatanje kabla.

- Sthrihen kablo në gjatësi optimale, dhe plug atë në prizë.
- Kthejeni në fshesë me korrent me kujdes.
- Masën e top rotullues kontrollit për të zgjedhur në nivelin e dëshiruar të forcës.
- Aktualisht merret e ujis fleksibile ka një rregullator për rrjedhjen e ajrit, dhe ju mund të shkurtimisht zvogëlojë nivelin e forcës.
- Shtypni butonin shtjellë kablo të kthehen kordonin.

- Притиснете го копчето, за да ја стартувате правосмукалката.
- Притиснете го копчето, за да ја стартувате правосмукалката
- Лизгајте го рото контролното копче за да ја прилагодите правосмукалната моќ.
- Флексибилното црево-рачка има мануелен регулатор на воздух, што ви овозможува да ја намалувате моќта на правосмукалната јачина.
- По употребата притиснете го копчето за да го намотате кабелот во правосмукалката.

- 1** Коришћење производа (тип са слајд контролама)
Korištenje proizvoda (klizna kontrola na rukohvatu)
Përdorimi produktit (slide hose Iloji)
Како да работат (чорпи слајд тип)

- Извучите кабл до жељене дужине, и укључите га у утичницу.
- Поставите контролно дугме на дршци црева на жељени ниво.
- Да бисте искључили, поставите слајд контролно дугме на OFF.
- Притисните дугме за намотавање кабла да се врати кабл.

- Izvucite kabel na optimalnu dužinu te ga priključite na utičnicu.
- Stavite kliznu kontrolu snage u željeni položaj.
- Za isključivanje, kliznu kontrolu stavite u položaj OFF.
- Pritisnite tipku za namatanje kabla.

- Sthrihen kablo në gjatësi optimale, dhe plug atë në prizë.
- Masën e krep kontrollin e ujis trajtuar për të zgjedhur një nivel të duhur.
- Për të fikur, kontrollin rreshtëjtje top gjendje të OFF.
- Shtypni butonin shtjellë kablo të kthehen kordonin.

- Притиснете го копчето, за да ја стартувате правосмукалката.
- Ставете го контролното копче од црево-дршка, на потребната позиција.
- За да го исклучите, лизгајте го контролното копче во OFF позиција.
- По употребата притиснете го копчето за да го намотате кабелот во правосмукалката.

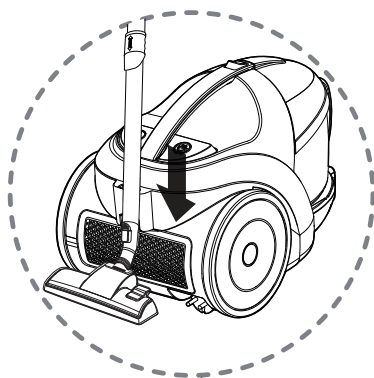
2

2 Park mode
Паркинг режим
Parkolás mód

- To store during vacuuming, for example to move a small piece of furniture or a rug, use park mode to support the flexible hose and nozzle.
- Slide the hook on the nozzle into the slot on the side of vacuum cleaner.

- За да преместите мебел по време на чистене, може да използвате Паркинг режима която придържа меката тръба и накрайник
- Поставете куката на накрайника в слота от задната страна на прахосмукачката.

- Ha porszívózás közben el szeretne mozdítani egy kisebb bútort vagy például szőnyeget, használja a parkolás módot, ami ez idő alatt megtartja a porszívó csövét és szívófejét.
- A szívócsövön található kampót helyezze a porszívó hátulján található nyílásba, így állítsa a szívócsövet függőleges állásba.

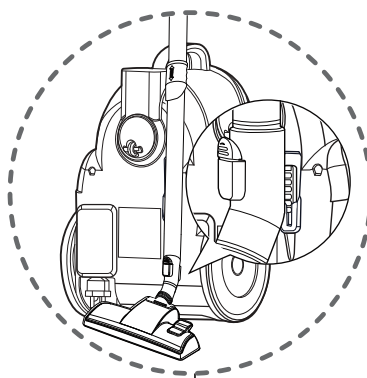
3

3 Storage
Съхранение на продукта
A porszívó tárolása

- When you have switched off and unplugged the vacuum cleaner, press the cord reel button to automatically rewind the cord.
- You can store your vacuum cleaner in a vertical position by sliding the hook on the nozzle into the slot on the underside of the vacuum cleaner.

- След като изключите прахосмукачката и извадите кабела от контакта натиснете бутона за навиване на кабела и той ще се навие автоматично.
- Може да съхранявате прахосмукачката си във вертикално положение като поставите куката в слота на дъното на прахосмукачката.

- A csatlakozókábel használat utáni visszahúzásához nyomja meg a kábelfelcsévéző nyomógombot.
- Függőleges helyzetben is tudja tárolni a porszívót: ekkor a szívócsövön található kampót helyezze a porszívó alján található nyílásba, így állítsa a szívócsövet és a porszívót függőleges állásba.

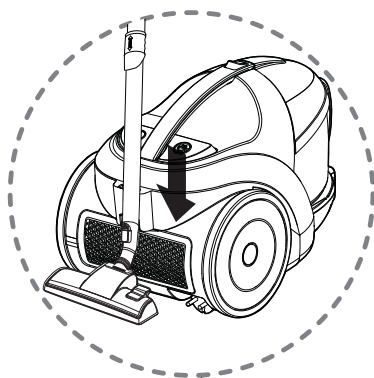
2

2 **Режим паркирања**
Način parkiranja
Mënyra e parkimit
Парк на владата

- Када желите да померите намештај, или мали тепих, можете да користите режим паркирања да подржи флексибилни црева и млазница.
 - Поставите куку на папучици у постоље на страни усисивача.
- Ukoliko tijekom usisavanja trebate premjestiti manji namještaj ili tepih, možete usisivač staviti u položaj za parking kako bi crijevo i cijev imali oslonac.
 - Stavite kuku na četki u utor na bočnoj strani usisivača.
- Kur të doni të hyni mobilje të vogla ose qilim, ju mund të përdorni mënyra parkimi për të mbështetur çorape elastike dhe grykë.
 - Vendos shpëtoj i vrimë në çarë në njërën anë e fshesë me korrent.
- Koga sakate da ja zachuvate statična za vreme na pravosmukaње, za da pomestite del od mebelot ili čerга, ставете ја правосмукалката на парк операцијата, за да ја поддржите флексибилната цевка и додатокот.
- Лизгајте ја јадицатана папучицата во слотот кој се наоѓа странично на правосмукалката.

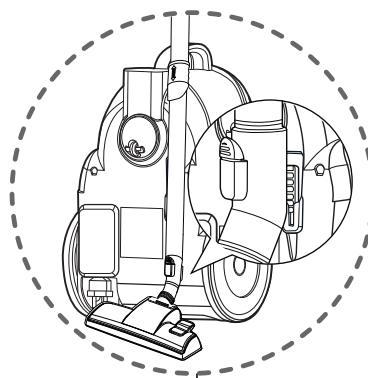
3

3 **Складиштење производа**
Skladištenje proizvoda
Magazinimi i produktit
Простор за чување

- Када исклучите усисивач, можете да притиснете дугме за аутоматско намотавање кабла за премотавање кабла уназад.
- Можете држати ваше усисивачем у вертикалном положају. У том случају, можете да поставите куку на папучици у постоље на дну усисивача.
- Nakon što isključite usisivač, pritisnite tipku za automatsko namatanje kablo.
- Можете pohraniti usisivač u okomitom položaju. Tada možete kuku na četki staviti u utor na dnu usisivača.
- Pasi ta fik fshesë me korrent, ju mund të shtypni butonin e mbështjell palcës kurrizit të kthehej automatikisht.
- Ju mund të ruajë vakum tuaj të pastër në një pozicion vertikal. Në këtë rast, ju mund t'i shpëtoj i vrimë në çarë në pjesën e poshtme të fshesë me korrent.
- Koga ќе ја исклучите директно и од струја правосмукалката, притиснете го копчето кое го рекулира намотувањето на кабелот, за автоматски да го собере навнатре.
- Можете да ја чувате правосмукалката во вертикална позиција, со лизгање на јадицата на додатокот во слот-от кој се наоѓа на долната страна од правосмукалката.

How to use

Как да използвате

A készülék használata:

Using carpet and floor nozzle

Използване на накрайника за подове и килими

A padló- és szőnyegtisztító fej használata

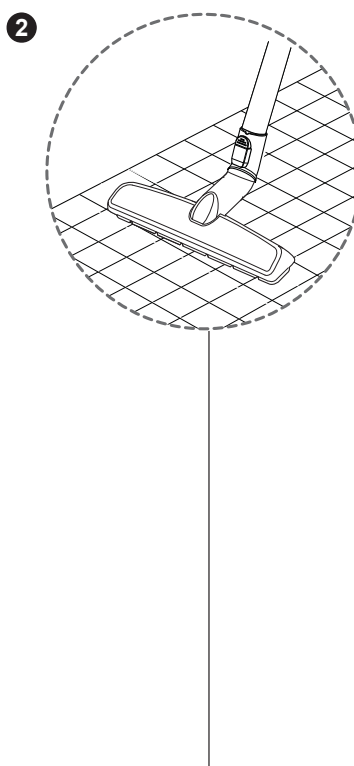
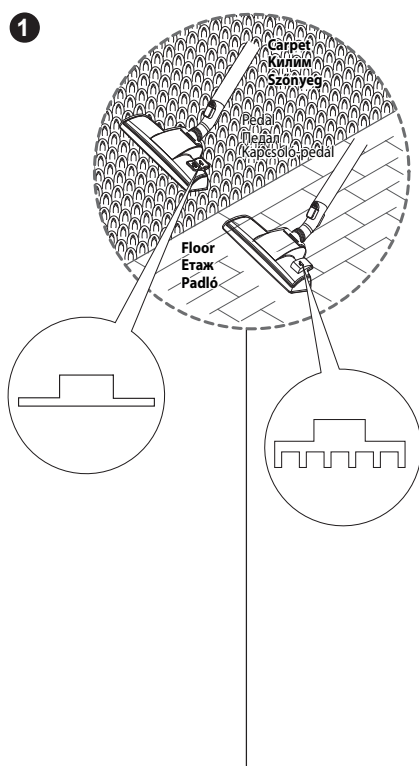

- 1 Carpet and floor nozzle (depending on model)**
Накрайник за килими и подове (в зависимост от модела)
Padló- és szőnyegtisztító fej (a típustól függően)

- **The 2 position nozzle**
This is equipped with a pedal which allows you to alter its position according to the type of floor to be cleaned.
- **Carpet or rug position**
Press the pedal to lift the brush up.
- **Hard floor position** (tiles, parquets floor)
Press the pedal to lower brush.

- **В позиции с 2 дюза**
Накрайника има педал който ви разрешава да промените режима на всукване в зависимост на вида под за почистване .
- **Вид на килима или черга**
Можете да натиснете педала за повишаване на четката.
- **Длъжност за твърди подови позиция** (Позиция твърд под)
Можете да натиснете педала за понижаване на четката.

- **Kétállású szívófej:**
A szívófej kapcsolópedállal rendelkezik, amely lehetővé teszi a tisztítani kívánt felülethez alkalmas szívófej kiválasztását.
- **Kemény burkolat-állás** (kőburkolat, parketta stb.)
A kefe leeresztéséhez nyomja meg a pedált.
- **Szőnyeg vagy szőnyegpadló-állás** Nyomja a pedált a másik állásba, ekkor a kefe felemelkedik.

- 2 Hard Floor Nozzle (depending on model)**
Накрайник за твърди подове(в зависимост от модела)
Keménypadlós szívófej (a típustól függően)

- Efficient cleaning of hard floors (wood, linoleum, etc)

- Ефективно почистване на твърди подове (дърво, балатум и др)

- A kemény padló (fa, linóleum, stb.) hatékony tisztítása

Коришћење производа Korištenje ovog proizvoda Përdoreni këtë produkt Како да ја користите

Коришћење папучица за под и тепих
Korištenje četke za tepih i pod
Përdorni gryke per qilim dhe dysheme
Користење на тепих и кат додаток

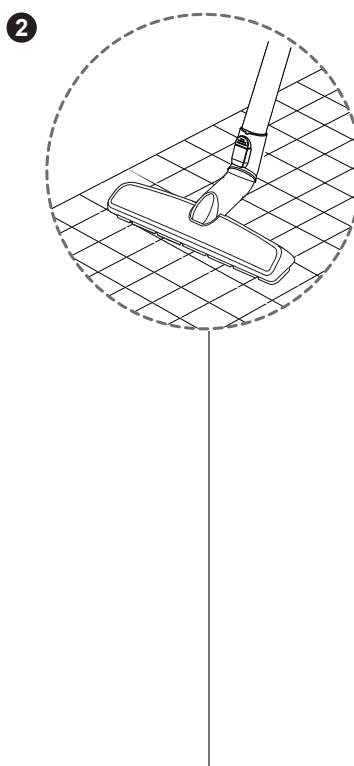
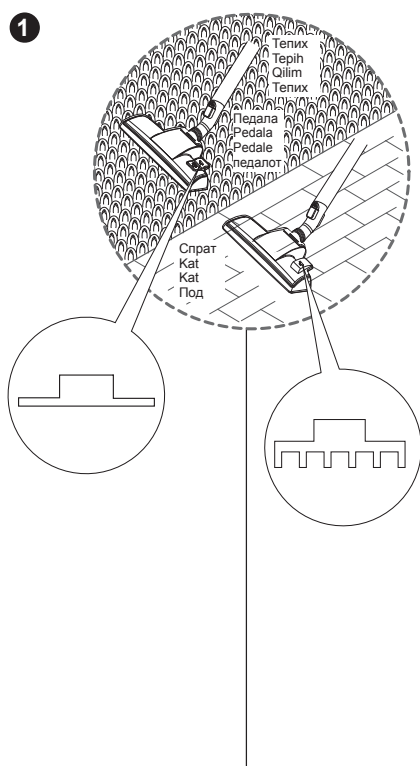

**1 Папучица за тепих и под (У зависности од модела)
Četka za tepih i pod (ovisno o modelu)
Gryke per qilim dhe dysheme (varësisht nga modeli)
Додаток за теписи и подови (во зависност од моделот)**

- **Папучица са 2 позиције**
Производ има педалу, а можете користити педале за промену положаја према врсти пода.
- **Позиција за тепих или крпару**
Можете да притиснете педалу како би подигли четку.
- **Позиција за чврсте подове (плочице или паркет)**
Притисните педалу како би спустили четку.
- **Četka s dva položaja**
Proizvod ima pedalu koju možete koristiti za promjenu pozicije ovisno i vrsti poda.
- **Позиција за тепих или под**
Možete pritisnuti pedalu za podizanje četkica.
- **Позиција за тврди под (керамичке плочице и паркет подови)**
Pritisnite pedalu za spuštanje četkica.
- **Грыкë ме 2 позита**
Produkti është një pedale, dhe ju mund të përdorni pedale të ndryshojë pozicionin sipas llojit të katit.
- **Позицион për qilim apo qilim**
Ju mund të shtypni pedale për të rritur furçë.
- **Позицион për pozitën e vështirë kat (pllaka dhe parket kate)**
Ju mund të shtypni pedale për të ulur furçë.
- **Додаток за 2 позиции**
Овој додаток ви овозможува да го употребувате за теписи и подови, само со притискање на педала која се наоѓа на самиот додаток.
- **тепих или черга позиција**
Притиснете го педалот за да се крене четката.
- **Цврст под (плочки, паркет)**
Притиснете го педалот за спуштање на Четката.

**2 Папучица за тврде подове (У зависности од модела)
Četka za tvrdi pod (ovisno o modelu)
Grykë për katin e vështirë (varësisht nga modeli)
Хард кат Nozzle (во зависност од моделот)**

- Ефикасно чистење тврди подова (дрво, линолеум, итд.)
- Učinkovito čišćenje tvrdih podova (drvene, linoleum, itd.)
- Pastrimi i efektshëm i kateve vështirë (druri, linoleum, etj)
- Ефикасно чистење на тврди подови (дрво, линолеум, итд.)



3



Hard Floor Nozzle
Накрайник за твърди подове
Keménypadlós szívófej

4

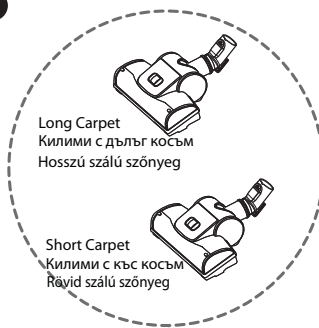

Long Carpet
Килими с дълъг косъм
Hosszú szálú szőnyeg

Short Carpet
Килими с къс косъм
Rövid szálú szőnyeg

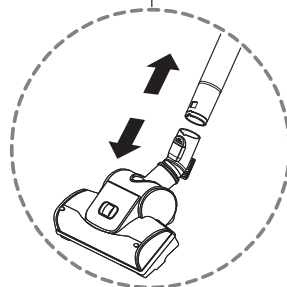

Cleaning Turbine Nozzle Търбо четка A turbófej tisztítása

Open
отворено
Nyitás

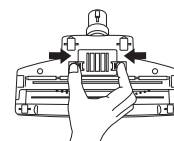

Bottom
Отдолу
Alulnézet

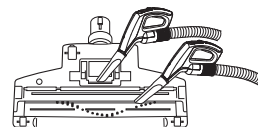

3 Hard Floor Nozzle (depending on model) Накрайник за твърди подове (в зависимост от модела) Keménypadlós szívófej (a típustól függően)

- You can perform cleaning at any place like corner or crevice since revolution is free.

- Можете да почиствате всякакви места като ъгли или цепнатини, тъй като накрайникът се върти свободно.

- Kitakaríthatja a nehezen elérhető sarkokat és repedéseket is, hiszen a fej szabadon elfordul.

4 Turbine Nozzle (depending on model) Търбо четка (в зависимост от модела) Turbókefés fej (a típustól függően)

• Cleaning turbine brush nozzle.

- Press the button on the rear side of the nozzle to separate the air cover.
- Use the dusting brush & crevice tool to vacuum clean the brush and fan.

• Почистете накрайник за турбина четка.

- Натиснете копчето от задната страна на четката за да разпръсне въздушното покритие
- Използвайте четката за пах и накрайника за процепи за почистване на самите тях

• A turbókefés fej tisztítása

- Nyomja meg a turbókefe alján lévő gombot és távolítsa el a légzáró fedelet
- Használja a réstisztító fejet a forgókefe alapos tisztításához

3



Папучица за тврде подове
Çetka za tvrdi pod
Grykë për kat vështirë
Хард кат Nozzle

4



Дугачки тепих
Dugi tepih
Qilim të gjatë
Долго тепих

Кратки тепих
Kratki tepih
Qilim i shkurtër
Кратки тепих

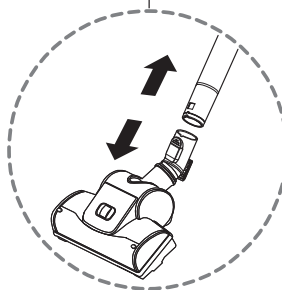

Чишњење турбо папучице
çišćenje turbo çetke
Pastër grykë turbinë
Чистење Turbine Nozzle

Отворено
Otvoreno
Напури
Отворено

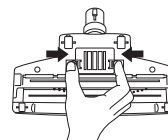

Дно
Dno
Poshtme
Дно

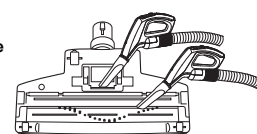

3 Папучица тврде подове (у зависности од модела)
Çetka za tvrdi pod (ovisno o modelu)
Grykë për katin e vështirë (varësisht nga modeli)
Цврсти подови (во зависност од моделот)

- Можете са лакоћом чистити места попут углова или пукотина.
- Vrlo lako možete čistiti bilo koja mjesta (kutovi,...).
- Ju mund të pastër çdo vend shumë të lehtë me këtë pajisje.
- Можете да правосмукаете на секое место, како што се агли и други тешко достапни позиции.

4 Турбо папучица (у зависности од модела)
Turbo çetka (ovisno o modelu)
Grykë turbinë (varësisht nga modeli)
Турбина Додаток (во зависност од моделот)

- **Чишњење турбо папучице.**
- Притисните дугме са доње стране папучице да бисте уклонили маску за ваздух.
- Користите наставка за усисавање пукотина да бисте усисали турбо папучицу.
- **Çišćenje turbo çetke.**
- Pritisnite tipku na stražnjoj strani četke kako bi odvojili poklopac za zrak.
- **Pastroni grykë për fuqzë turbinë.**
- Ju mund të shtypni butonin në anën e pasme të veçantë të mbulojë ajrin.
- Përdorni fuqzë fshirje e pluhurit dhe e çarë mjet për pastrimin e tyre.
- **Турбина-четка за правосмукање.**
- Притиснете го копчето на задната страна на додатокот за поделба на ваздух .
- Со помош на додатокот за прашина, правосмукајте ја четката и фенот.

How to use

Как да използвате

A készülék használata: Turbókefés fej és mini turbófej

Using All Floor nozzle and mini turbine nozzle

Използване на универсалния накрайник за под и накрайника с минитурбина

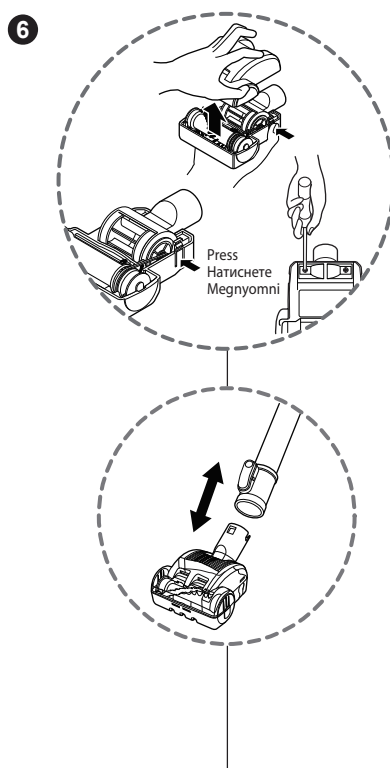
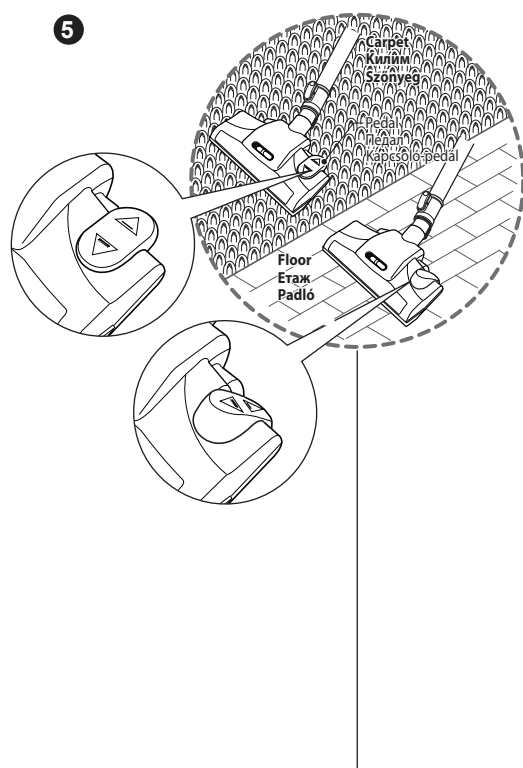

5 All Floor nozzle (depending on model) Универсален накрайник за под (в зависимост от модела) Turbókefés fej (a típustól függően)

- **The 2 position nozzle**
This is equipped with a pedal which allows you to alter its position according to the type of floor to be cleaned.
- **Carpet or rug position**
Press the pedal (▲), then brush will rotate
- **Hard floor position**
Press the pedal (▲), then brush will stop rotating

- **Накрайникът с 2 положения**
е оборудван с педал, който ви позволява да смените положението му според вида на пода, който ще бъде почистван.
- **Положение "Мокет или килим"**
Натиснете педала (▲), четката се завърта
- **Положение "Твърд под"**
Натиснете педала (▲), четката не се върти

- **A 2-állású szívófej**
Ez a típus rendelkezik egy pedállal, melynek segítségével a tisztítandó padló típusától függően változtathatja a szívófej beállítását.
- **Szőnyeg, padlószőnyeg állás**
Ha a pedált lenyomja (▲), a kefe forogni kezd.
- **Kemény padló állás**
Ha a pedált lenyomja (▲), a kefe forgása leáll.

6 Mini turbine nozzle (depending on model) Накрайник с минитурбина (в зависимост от модела) Mini turbófej (a típustól függően)

- Mini turbine is used for stairs and other hard to reach places.
- To clean the mini turbine nozzle, remove the nozzle cover :
Remove 2 screws on the bottom and take mini turbine nozzle cover off as shown.
- Frequently clean and remove hair, string, and lint build-up in the brush area. Failure to do so could damage to mini turbine nozzle.

- Минитурбината се използва за стълбица и други труднодостъпни места.
- За почистване на накрайника с минитурбина свалете капака на накрайника: Отвийте двата винта на дъното и свалете капака на накрайника с минитурбина, както е показано.
- Често почиствайте космите, конците и мъха, които са се натрупали в областта на четката. Ако не го правите, това може да доведе до повреда на накрайника с минитурбина.

- A mini turbófejet használhatja lépcsőn és más nehezen elérhető helyeken is.
- A mini turbófej tisztításához vegye le a szívórész burkolatát. Hajtsa ki a két csavart alul, és az ábra szerint vegye le a mini turbina burkolatát.
- Gyakran tisztítsa a szívófejet, és távolítsa el a keférol az összegyűlt haját, szövetszálatokat és szőszet. A tisztítás elmulasztása károsíthatja a mini turbófejet.

• Cleaning All Floor nozzle

- Почистване на универсалния накрайник за под
- A Turbókefés fej tisztítása

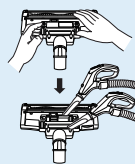

- Open the cover by pulling the hook.
- Отворете капака, като издърпате куката.
- A kampó meghúzásával nyissa ki a burkolatot.
- Clean the hole and brush of the nozzle.
- Почистете отвора и четката на накрайника.
- Tisztítsa ki a nyílást és a szívófej keféit egyaránt.

Коришћење производа Korištenje ovog proizvoda Përdorenit këtë produkt Како се користи со сите

Коришћење папучице за све подове и мини-турбина папучице
Korištenje četke za sve podove i mini turbo četke
Përdorimi pipëz për të gjitha kate dhe turbinë mini hundë
Користење на Универзалниот додаток и Мини турбина - додатокот

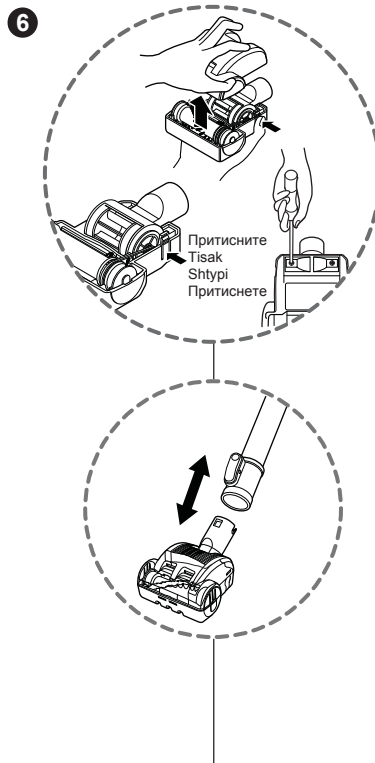
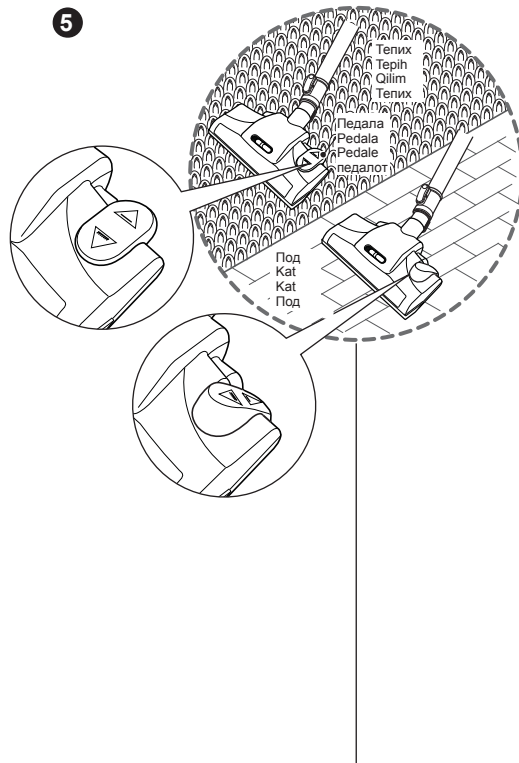

5 Папучица за све подове (у зависности од модела) Četka za sve podove (ovisno o modelu) Vrimë për të gjitha kate (varësisht nga modeli) Универзален додаток (во зависност од моделот)

- **Папучица са 2 позиције**
Папучица има педалу, а можете да промените позицију према типу на поду.
- **Позиција за тепих или тепих**
Можете да притиснете педалу (▲) и четка ће се ротирали.
- **Позицију за тешко спрат**
Можете да притиснете педалу (▲) и четком ће престати да ротира.
- **Četka s dva položaja**
Proizvod ima pedalu koju možete koristiti za promjenu pozicije ovisno i vrsti poda.
- **Позиција за тепих или под**
Možete pritisnuti pedalu (▲) za podizanje četkica.
- **Позиција за тврди под** (keramičke pločice i parket podovi)
Pritisnite pedalu (▲) za spuštanje četkica.
- **Grykë me 2 pozita**
Ky tip ka një pedale, dhe ju mund të ndryshojë pozicionin sipas llojit të katit.
- **Позицион për qilim apo dysheme**
Ju mund të shtypni pedale (▲), dhe fuqë do të qarkulloj.
- **Позита e vështirë për kat**
Ju mund të shtypni pedale (▲), dhe fuqë do të ndalet me rotacion.
- **Универзален додаток**
Овој додаток ви овозможува промена на позицијата во зависност од подот кој го чистите.
- **Тепих или черга позиција**
Притиснете го педалот (▲), а потоа четката ќе ротира
- **Позиција за тврд под**
Притиснете го педалот (▲), тогаш ќе престане ротирањето на четката

6 Мини турбина папучица (у зависности од модела) Mini turbina mlaznica (ovisno o modelu) Grykë mini turbinë (varësisht nga modeli) Мини турбина додаток (во зависност од моделот)

- Мини турбина може да очисти степенице и друга тешко достапна места.
- Ако желите да очистите ову папучицу, уклоните поклопац папучице:
Уклоните 2 завртња са доње стране и скините поклопац папучице.
- Често чистите и уклањајте длаке, конач и влакна са четке.
У супротном може доћи до оштећења мини-турбина папучице.
- Miniturbo četka služi za čišćenje stepenica i drugih teško dostupnih mjesta.
- Za čišćenje četke uklonite poklopac četke na skjedeci način: uklonite 2 vijka na dnu i maknite poklopac kao što je prikazano.
- Redovno čistite i uklonite dlake, vlakna i prašinu. Ukoliko to ne radite može doći do oštećenja četke.
- Турбинë mini shkallët mund të pastroje dhe vende të tjera të vogla.
- Nëse ju doni të pastër këtë grykë, hequr kapakun e hundë:
- Ju mund të hiqni 2 vida më në fund, dhe të ndërmarrin të mbulojë të hundë menjëherë.
- Pastrimin e shpeshta dhe për të hequr flokët, vargjet, dhe garzë në këtë fushë. Nëse harroni ta bëni këtë, turbinë mini hundë mund të jetë dëmtuar.
- Мини турбината се користи за скали и други тешко достапни места,
- За да го исчистите додатокот мини турбина, трнете го горниот дел:
Отстранете ги двата штрафа на дното и отстранете ја мини турбината како на сликата.
- Константно чистете ја и отстранувајте ја косата, конците и останатите материјали кои се задржуваат на четката.
Неуспехот во тоа може да предизвика оштетување на мини турбината.

• Папучица за чистење свих подова • Čišćenje četke za sve podove • Пастер pipëz për të gjitha kate • Чистење на универзалниот додаток

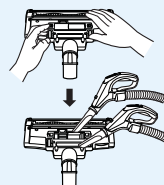

- Можете да отворите поклопац повлачењем куке.
- Maknite poklopac povlačenjem kuke.
- Ju mund të hapni pjesen e mbuluar duke tehequr gryken.
- Отворете го капакот со повлекување на куката.
- Можете чисте рупе и четком од млазница.
- Možete očistiti rupu i četka mlaznica.
- Ju mund të pastroni vrimehd ehd grykene e urces.
- Исчистете ја дупката и четката на додатокот.

How to use

Как да използвате

A készülék használata: Forgalomban lévő egyéb szívófejek

Using accessory nozzles

Използване на допълнителните накрайници

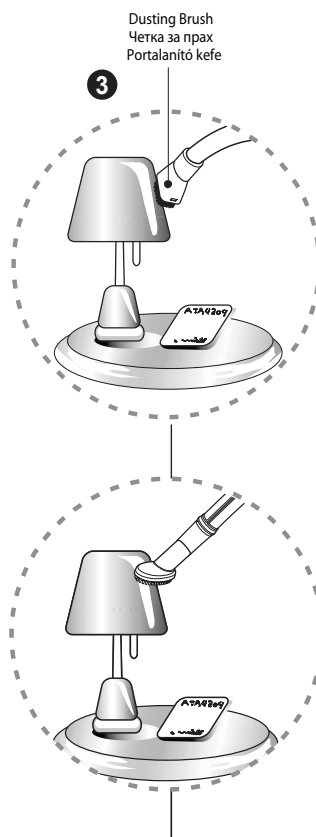
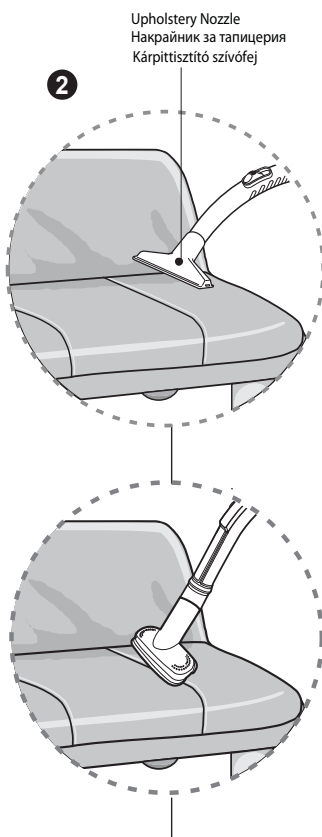
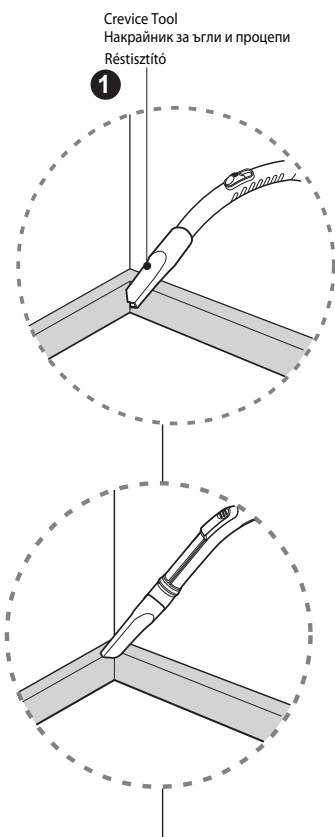

1 Crevice Tool (depending on model)

Накрайник за ъгли и процеци (в зависимост от модела)
Réstisztító (típusfüggő)

- Crevice tool is for vacuuming in those normally hard-to-reach places such as reaching cobwebs or between the cushions of a sofa.
- С накрайника за ъгли и процеци се почистват трудно достъпни места, като зад възглавниците на дивана.
- A réstisztító nehezen hozzáférhető helyek, pókhálók eléréséhez, illetve kanapék párnái közötti rések tisztításához használható.

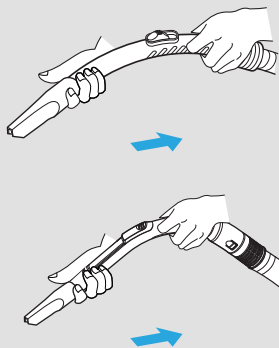

2 Upholstery Nozzle (depending on model)

Накрайник за тапицерия (в зависимост от модела)
Kárpittisztító szívófej (típusfüggő)

- Upholstery nozzle is for vacuuming upholstery, mattresses etc.
- С накрайника за тапицерии може да почиствате матраци и др.
- A kárpittisztító kefe kárpitok, matracok stb. tisztításához használható.

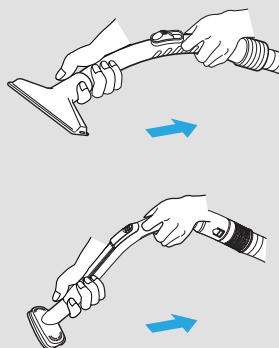

3 Dusting Brush (depending on model)

Четка за прах (в зависимост от модела)
Portalanító kefe (típusfüggő)

- Dusting brush is for vacuuming picture frames, furniture frames, books and other irregular surfaces.
- С четката за прах може да почиствате картинни рамки, мебели, книги и други неравни повърхности.
- A portalanító kefe képek, ágykeretek, bútorkeretek, könyvek, valamint egyéb egyenetlen felületek tisztítására alkalmas.

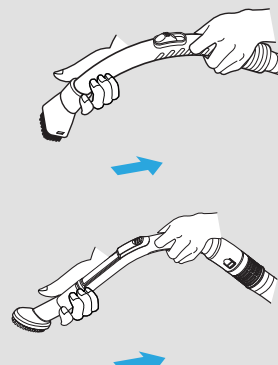

Коришћење производа Upotreba ovog proizvoda Përdoreni këtë produkt Како да ја користите

Додатак за пукотине
Nastavak za čišćenje
teško dostupnih mjesta
Mjet e çarë

Пукнатина Алатка

1

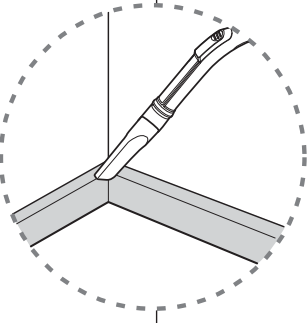
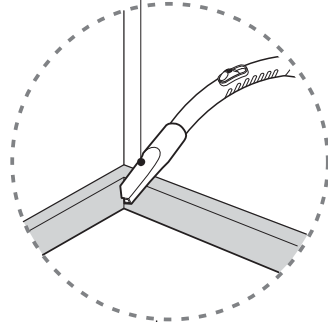

Папучица за пресвлаке
Nastavak za čišćenje
tapeciranog namještaja
Grykë tapiceri

Декоративен додатак

2

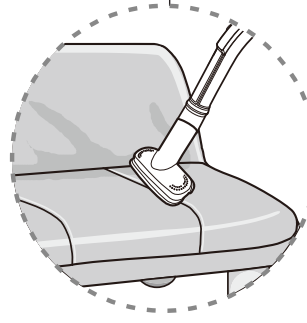
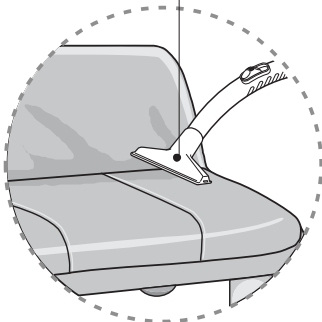

Коришћење додатних папучица Upotreba dodatnih nastavaka Përdorni aksesoret per gryken Користење на галантерија прскалки

Четка за праšину
Çetka za prašinu
Furçë pluhuri

Бришење прашина Четка

3

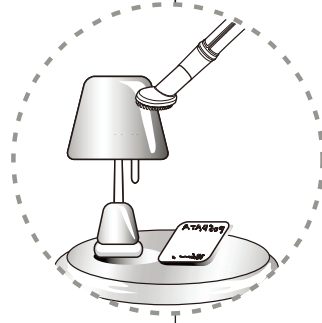
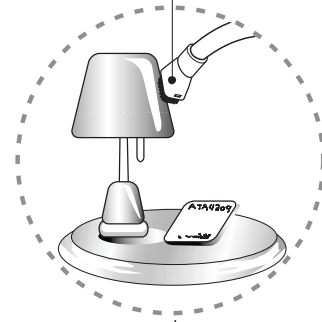

1 Додатак за пукотине (У зависности од модела)
nastavak za čišćenje teško dostupnih mjesta (ovisno o modelu)
Mjet e çarë (varësisht nga modeli)
Пукнатина алатката (во зависност од моделот)

• Додатак за пукотине може да очисти места које је тешко достижли, као што су паукове мреже или простор између јастука на каучу.

• Pomoću nastavka za teško dostupna mjesta možete očistiti paučinu ili između ukrasnih jastučica na kauču.

• Mjet e çarë mund të pastroje vendet që janë të vështirë për t'u arritur, të tilla si çrregullësi, ose midis mbështetëse e një divan.

• Овој додатак е инструмент за чистење со правосмукалка во тешко достапните места како што се пајажина или меѓу перници на диван.

2 Папучица за пресвлаке (У зависности од модела)
Nastavak za čišćenje tapeciranog namještaja
Grykë tapiceri (varësisht nga modeli)
Тапетарски додатак (во зависност од моделот)

• Папучица за пресвлаке служи за усисавање пресвлака, душека и слично.

• Pomoću nastavka za čišćenje tapeciranog namještaja možete očistiti madrace i sl.

• Ju mund të pastroje e tapiceri dhe dyshekët etj me hundë tapiceri.

• Тапетарскиот додатак е за чистење со правосмукалка телих, душеци и др

3 Четка за праšину (У зависности од модела)
Çetka za prašinu
Furçë pluhuri (varësisht nga modeli)
Бришење прашина Четка (во зависност од моделот)

• Са четком за праšину, можете да очистите оквире слика, намештај, књиге и друге неправилне површине.

• Pomoću četke za prašinu možete očistiti okvire za slike, namještaj, knjige i druge nepravilne površine.

• Me furçë pluhur, ju mund të pastroje kuadër foto, mobiljet, librat dhe sipërfaqeve të tjera të parregullta.

• рамки за слика, е четка за чистење со правосмукалка рамки за слика, рамки за мебел, книги и други неправилни површине.

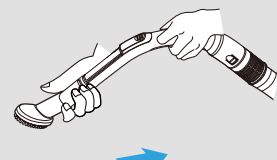
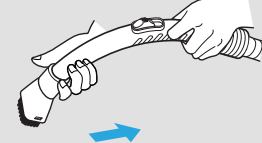
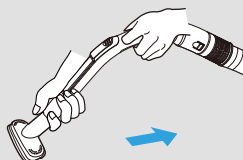
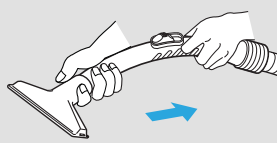
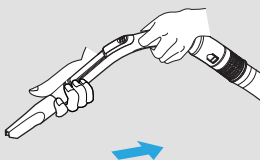
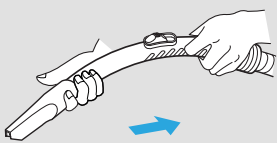

How to use

Как да използвате

A készülék használata:

Using accessory nozzles

Използване на аксесоарите

Forgalomban lévő egyéb szívófejek

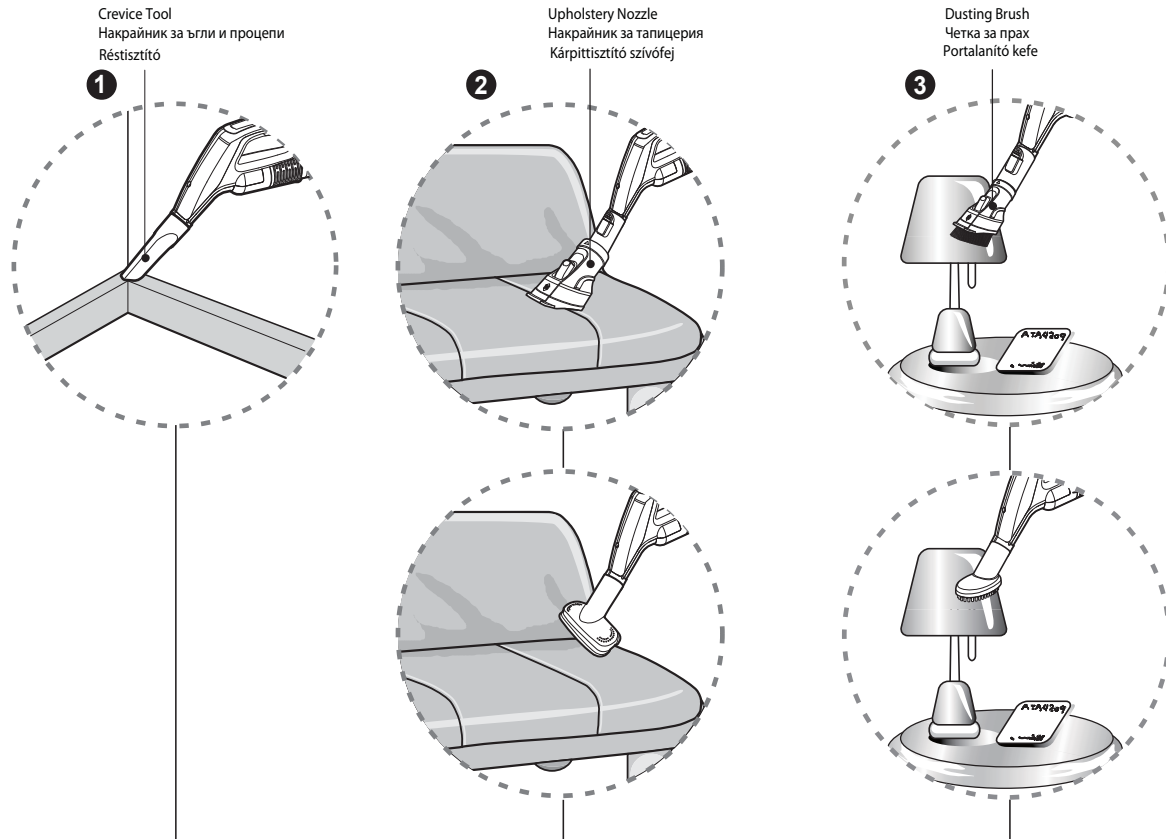

1 Crevice Tool (depending on model)

Накрайник за ъгли и процеци (в зависимост от модела)
Résttisztító (típusfüggő)

• Crevice tool is for vacuuming in those normally hard-to-reach places such as reaching cobwebs or between the cushions of a sofa.

• С накрайника за ъгли и процеци се почистват трудно достъпни места, като зад възглавниците на дивана.

• A résttisztító nehezen hozzáférhető helyek, pókhálók eléréséhez, illetve kanapék párnái közötti rések tisztításához használható.

2 Upholstery Nozzle (depending on model)

Накрайник за тапицерия (в зависимост от модела)
Kárpittisztító szívófej (típusfüggő)

• Upholstery nozzle is for vacuuming upholstery, mattresses etc.

• С накрайника за тапицерии може да почиствате матраци и др.

• A kárpittisztító kefe kárpitok, matracok stb. tisztításához használható.

3 Dusting Brush (depending on model)

Четка за прах (в зависимост от модела)
Portalanító kefe (típusfüggő)

• Dusting brush is for vacuuming picture frames, furniture frames, books and other irregular surfaces.

• С четката за прах може да почиствате картинни рамки, мебели, книги и други неравни повърхности.

• A portalanító kefe képek, bútorkeretek, könyvek, valamint egyéb egyenetlen felületek tisztítására alkalmas.

NOTICE

Use accessory in the sofa mode.

Бележка:

Може да използвате тези накрайници и за двани.

MEGJEGYZÉS

Használja a tartozékokot kárpittisztítás (Sofa) módban.

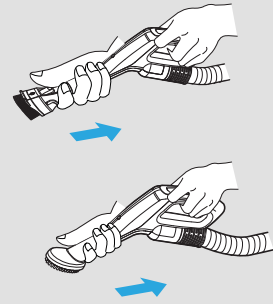
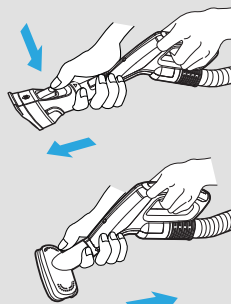
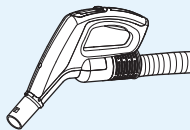

Коришћење производа Uпотреба ovog proizvoda Përdoreni këtë produkt Како да ја користите

Коришћење додатних папучица
Uпотреба dodatnih nastavaka
Përdorni aksesoret e grykes
Користење на галантерија прскалки

Додатак за пукотине
Naprslina alata
Mjet e çarë
Пукнатина Алатка

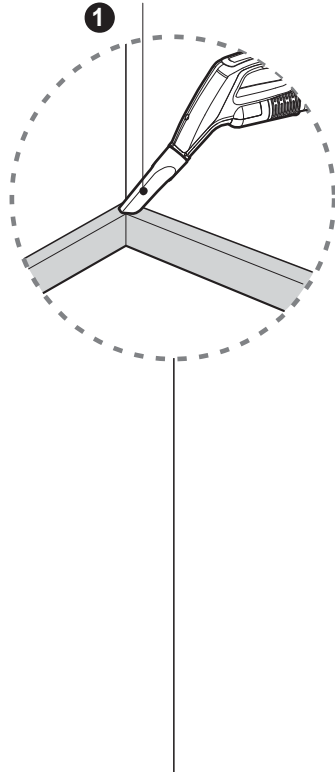

Папучица за пресвлаке
Tapetarstvo mlaznica
Grykë tapiceri
Декоративен муцуна

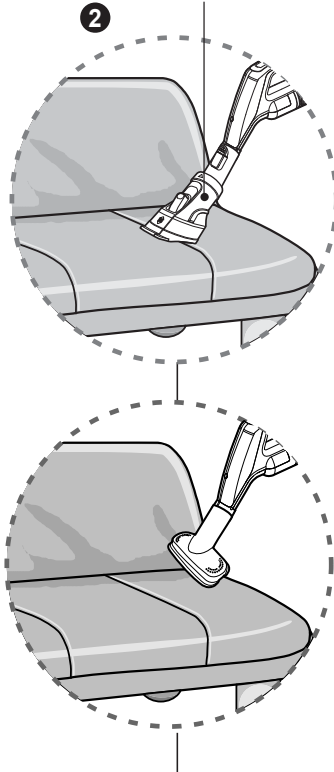

Четка за праšину
Prašina çetka
Furçë pluhuri
Бришење прашина Четка

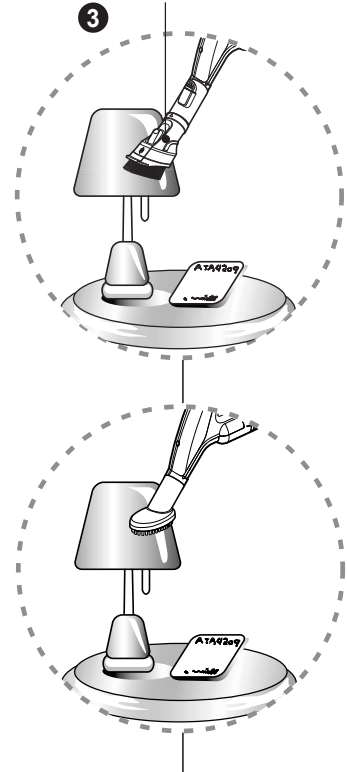

1 Додатак за пукотине (У зависности од модела)
Nastavak za çišćenje teško dostupnih mjesta (ovisno o modelu)
Mjet e çarë (varësisht nga modeli)
Пукнатина алатката (во зависност од моделот)

- Додатак за пукотине може да очисти места које је тешко достићи, као што су паукове мреже или простор између јастука на каучу.
- Pomoću nastavka za teško dostupna mjesta možete očistiti paučinu ili između ukrasnih jastučica na kauču.
- Mjet e çarë mund të pastroni vendet që janë të vështirë për t'u arritur, të tilla si çrregullësi, ose midis mbështetëse e një divan.
- Овој инструмент за чистење со правосмукалка во тие обично тешко достапните места како што се пажина или меѓу перници на диван.

2 Папучица за пресвлаке (У зависности од модела)
Tapetarstvo mlaznica (ovisno o modelu)
Grykë tapiceri (varësisht nga modeli)
Тапицерски Nozzle (во зависност од моделот)

- Папучица за пресвлаке служи за усисавање пресвлака, душека и слично.
- Pomoću nastavka za çišćenje tapeciranog namještaja možete očistiti madrace i sl.
- Ju mund të pastroni e tapiceri dhe dyshekët etj me hundë tapiceri.
- Тапетарскиот додаток е за чистење со правосмукалка тепих, душеци и др

3 Четка за праšину (У зависности од модела)
Prašina çetka (ovisno o modelu)
Furçë pluhuri (varësisht nga modeli)
Бришење прашина Четка (во зависност од моделот)

- Можете да очистите оквире слика, намештај, књиге и друге неправилне површине.
- Pomoću çetke za prašinu možete očistiti okvire za slike, namještaj, knjige i druge nepravilne površine.
- Me furçë pluhur, ju mund të pastroni kuadër foto, mobijlet, librat dhe sipërfaqeve të tjera të parregullta.
- Оваа четка е четка за чистење со правосмукалка рамки од слика, рамки за мебел, книги и други неправилни површине.

ОБАВЕШТЕЊЕ ОБАВИЈЕСТ NJOFTIM ИЗВЕСТУВАЊЕ

Можете да користите у кауч режиму.
за употребу ових nastavaka ставите разину снаге усисивача у софа положај
Ју mund të përdorni këto pajisje në mode divan.
Користете галантерија во софата позицијата.

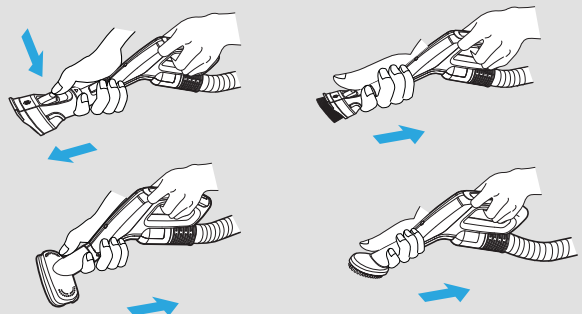
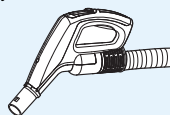

How to use

Как да използвате

A készülék használata: A porgyűjtő tartály ürítése

Emptying dust tank

Почистване на контейнера за прах

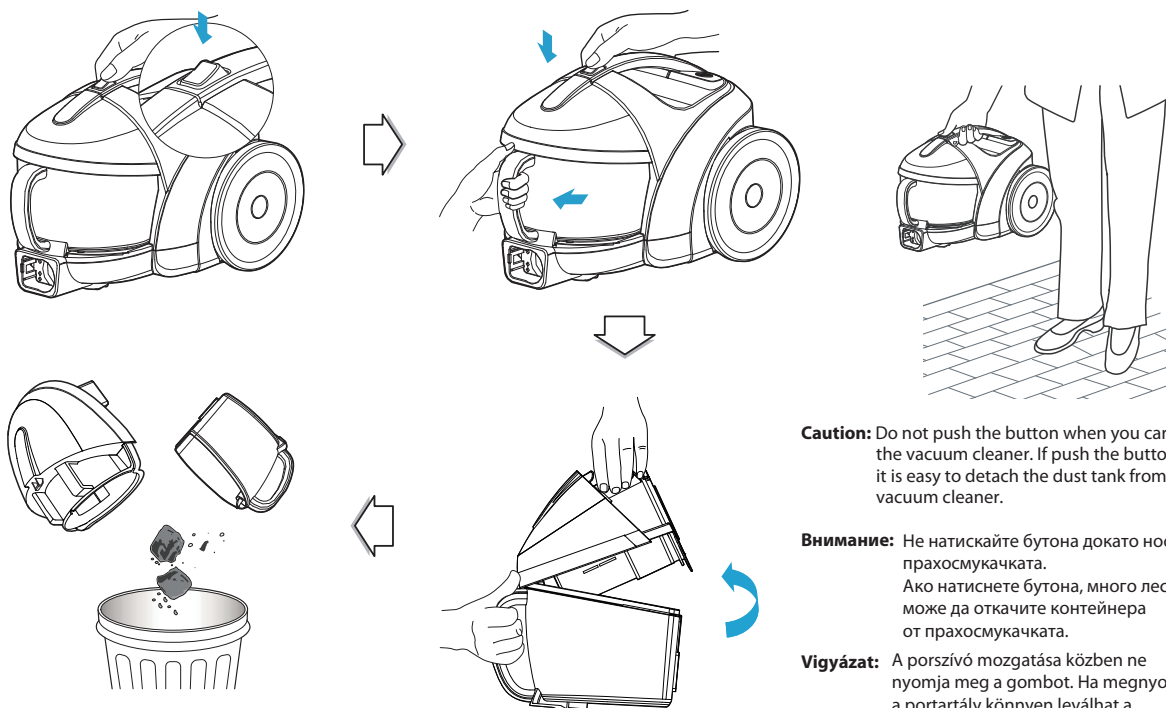

Caution: Do not push the button when you carry the vacuum cleaner. If push the button, it is easy to detach the dust tank from the vacuum cleaner.

Внимание: Не натискайте бутона докато носите прахосмукачката. Ако натиснете бутона, много лесно може да откачите контейнера от прахосмукачката.

Vigyázat: A porszívó mozgatása közben ne nyomja meg a gombot. Ha megnyomja, a portartály könnyen leválhat a készülékről.

Cleaning the dust tank.

- Open the tank cap.
 - Wash both parts with soft material.
- Gently rinse both parts under a cold running tap.

Почистване на контейнера за прах.

- отворете капака на контейнера.
 - Почистете и двете части с влажна кърпа.
- Внимателно изплакнете двете части под студена течаща вода.

A porgyűjtő tartály tisztítása

- Távolítsa el a tartály fedelét.
 - Mindkét alkatrészt tisztítsa meg puha törlőruhával.
- Óvatosan öblítse le őket hideg folyóvízzel.

⚠ WARNING!

Gently rinse both parts separately under a cold running tap until the water runs clear.
Do not use detergent or a washing machine or dishwasher.

⚠ ПРЕДУПРЕЖДЕНИЕ!

Внимателно почиствайте двете части по отделно под течаща студена вода докато потече чиста вода.
Да не се използва препарат, да не се слага в пералня или миялна машина.

⚠ FIGYELMEZTETÉS!

Mindkét alkatrészt óvatosan öblítse le hideg folyóvízzel, amíg az öblítővíz tiszta nem lesz.
Az alkatrészek tisztításához ne használjon mosószert, mosógépet, illetve mosogatógépet.

Коришћење производа Korištenje ovog proizvoda Përdoreni këtë produkt Како да ја користите

Пражњење резервоара за прашину
Pražnjenje spremnika za prašinu
Boshatisja e depozites se pluhurit
Празнење на резервоарот за прав

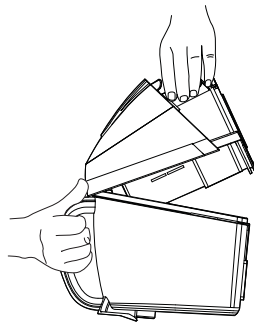
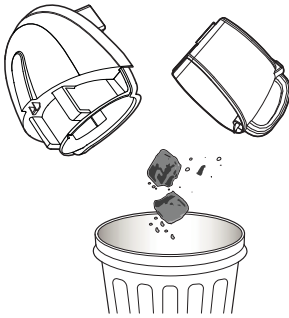
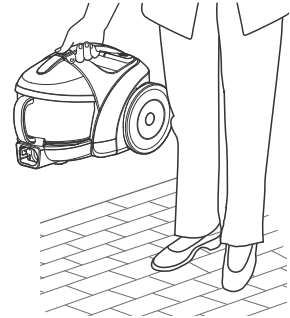
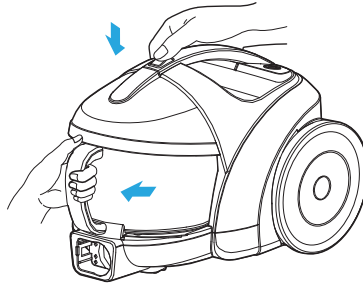
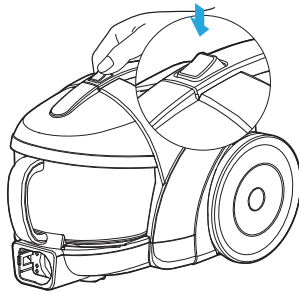

Упозорење: Не притискајте дугме док носите усисивач. Уколико притиснете, резервоар за прашину се лако може одвојити од усисивача.

Упозорење: Kada nosite usisivač, nemojte pritisnuti ovu tipku. Pritiskom na njega možete odvojiti spremnik od usisivača.

Кujdes: Kur ju mbani të pastër fshesen, mos e shtyp këtë buton. Nëse ju shtyjë këtë buton, ju mund të dëmtojnë përgjithmonë fshesë me korrent.

Внимание: Не го копчето, кога ја носите правосмукалката. Ако притиснете на копчето, лесно ќе го отстраните резервоарот за прав од правосмукалката.

Чишћење резервоара за прашину.

- Отворите поклопац резервоара.
 - Оперите компоненте меком крпом.
- Исперите компоненте са хладном водом.

Pažljivo očistite spremnik za prašinu.

- Отворите поклопац spremnika.
 - Оперите оба дијела меком крпом.
- Isperite oba dijela pod mlazom hladne vode.

Paster tank pluhurin pastroni depoziten e pluhurit me kujdes.

- Наврне кап е танкеве.
 - Лакен кето компоненте ме леке те буте.
- Shpëlarje këto komponentë me ujë të ftohtë.

Чистење на резервоарот за прав.

- Отворете го капакот на резервоарот.
 - Измијте ги двата дела со мека крпа.
- Нежно измијте ги двата дела под млаз ладна вода.

⚠ Упозорење!

Нежно испирајте оба дела млазом хладне воде док вода не постане чиста.
Немојте користити детергент, веш машину или машину за судове.

⚠ Упозорење!

Isperite oba dijela pod hladnom vodom dok voda ne postane čista.
Ne koristiti deterđent ili stavljati u perilice rublja ili posuda.

⚠ Кujdes!

Shpëlarje këto komponentë me ujë të ftohtë derisa të bëhet uji i përdorur të pastër.
Mos përdorni pastrues, lavatrice ose një rondele gjellë.

⚠ ПРЕДУПРЕДУВАЊЕ!

Нежно измијте ги двата дела под ладен млаз вода, одделно, додека водата не биде бистра.
Не користете детергенти или машина за перење или машина за садови.

How to use

Как да използвате

A készülék használata: A porgyűjtő tartály tisztítása

Cleaning dust tank

Почистване на контейнера за прах

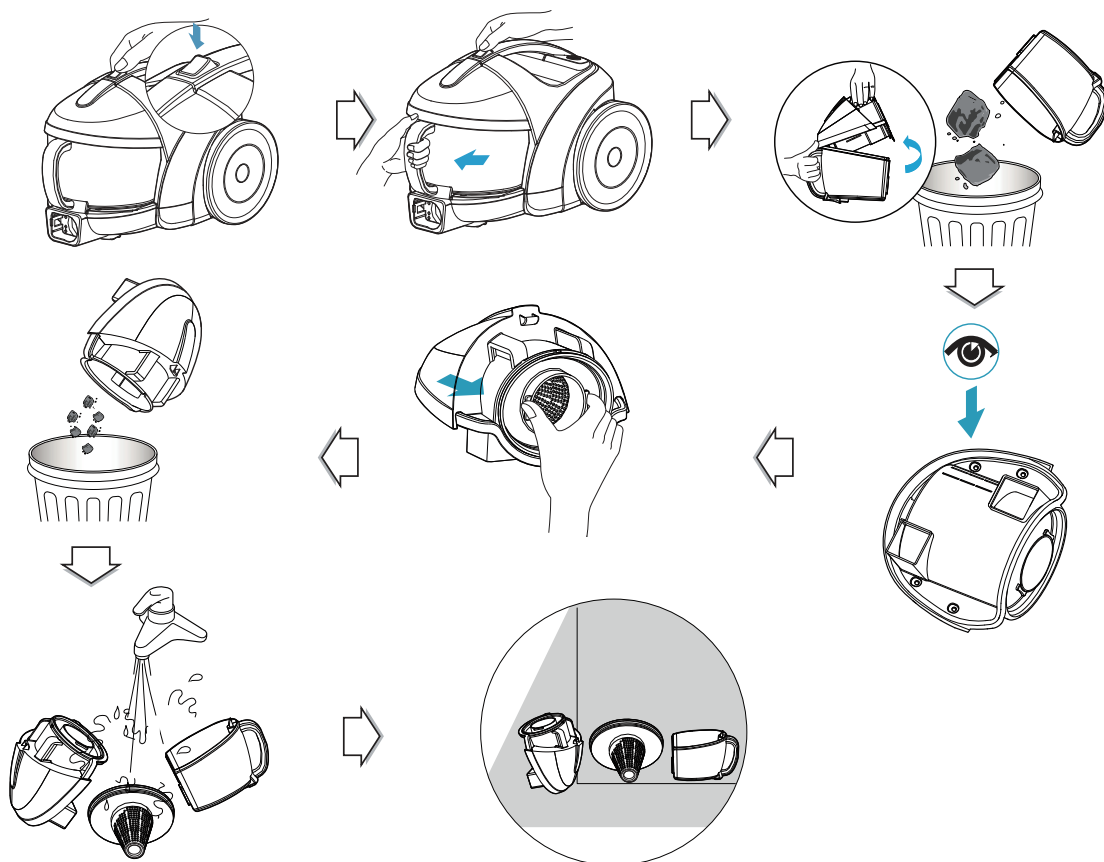

Push button and pull out dust tank.
Raise dust tank cap.
Dry fully in shade so that moisture is entirely removed.

Натиснете бутона и издърпайте контейнера за прах.
Отстранете капака на контейнера.
Оставете контейнера докато влагата напълно се премахне

Nyomja meg a gombot, és húzza ki a portartályt.
Távolítsa el a portartály fedelét, majd ürítse ki a portartályt.
Öblítse ki tiszta vízzel, majd szárítsa meg alaposan a tartályt.

⚠ NOTICE!

If suction power decreases after cleaning dust tank, clean air filter and motor safety filter. ➔ Next page

⚠ ОБЯВЛЕНИЕ

Ако ефективността на продукта е намалена след почистване на прах резервоар, моля, почистване на въздушен филтър и моторни безопасност филтър. ➔ Следваща страница

⚠ Megjegyzés

Amennyiben a porgyűjtő tartály tisztítását követően a szívóhatás csökkenését tapasztalja, tisztítsa meg a levegőszűrőt, illetve motorvédő szűrőt. ➔ Lásd következő oldal

Коришћење производа Upotreba ovog proizvoda Përdorenit këtë produkt Како да ја користите

Прахњење резервоара за праšину
Čišćenje spremnika za prašinu
Pastrimi i depozites se pluhurit
Чистење на резервоарот за прав

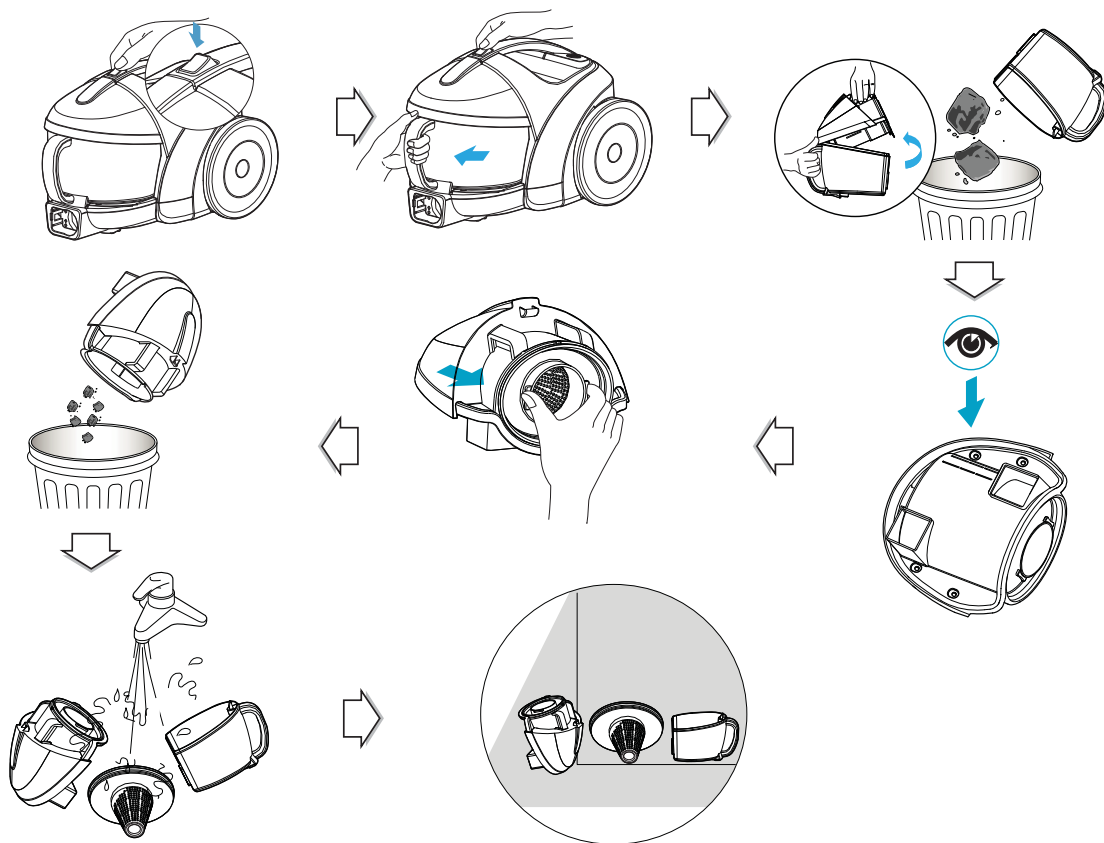

Молимо вас да притиснете дугме и извадите резервоар за праšину.
Уклоните поклопац резервоара за праšину.
Производ држите на сувом месту док се у потпуности не осуши.

Притиском типке одвојите spremnik за праšину од usisivača.
Уклоните poklopac spremnika за праšину.
Осушите у хладу док влага није у потпуности уклонјена.

Ју lutem shtypni butonin dhe hiqni depoziten e pluhurit.
Hiqni kapakun e depozites se pluhurit.
Vendos produktin në një vend të thatë deri në lagështi është hequr plotësisht.

Притисни го копчето и повлечи го резервоарот за прав.
Подигни го капакот од резервоарот за прав.
Исушете ги целосно под сенка, така што целата влага ќе биде отстранета.

⚠ ОБАВЕШТЕЊЕ

Ако се перформансе производа смање после чишћења резервоара за праšину, очистите филтер за воздух и филтер мотора. → Следећа страна

⚠ ОБАВИЈЕСТ

Уколико се smanji učinkovitost usisavanja nakon čišćenja spremnika, očistite filter za zrak i filter motora. → Sljedeća stranica

⚠ NJOFTIM

Nëse performanca e produktit është reduktuar pas pastrimit e rezervuar pluhuri, ju lutem filtri i ajrit të pastër dhe siguria me motor filter. → Këto faqe

⚠ ВНИМАНИЕ!

Доколку мoќта на правосмукање се намали по чистење на резервоарот за прав, исчитете го филтерот за воздух и моторниот филтер. → Следна страница

How to use

Cleaning air filter and motor safety filter

Как да използвате

Почистване на въздушният филтър и филтъра за безопасност на мотора

A készülék használata:

A levegőszűrő és a motorvédő szűrő tisztítása

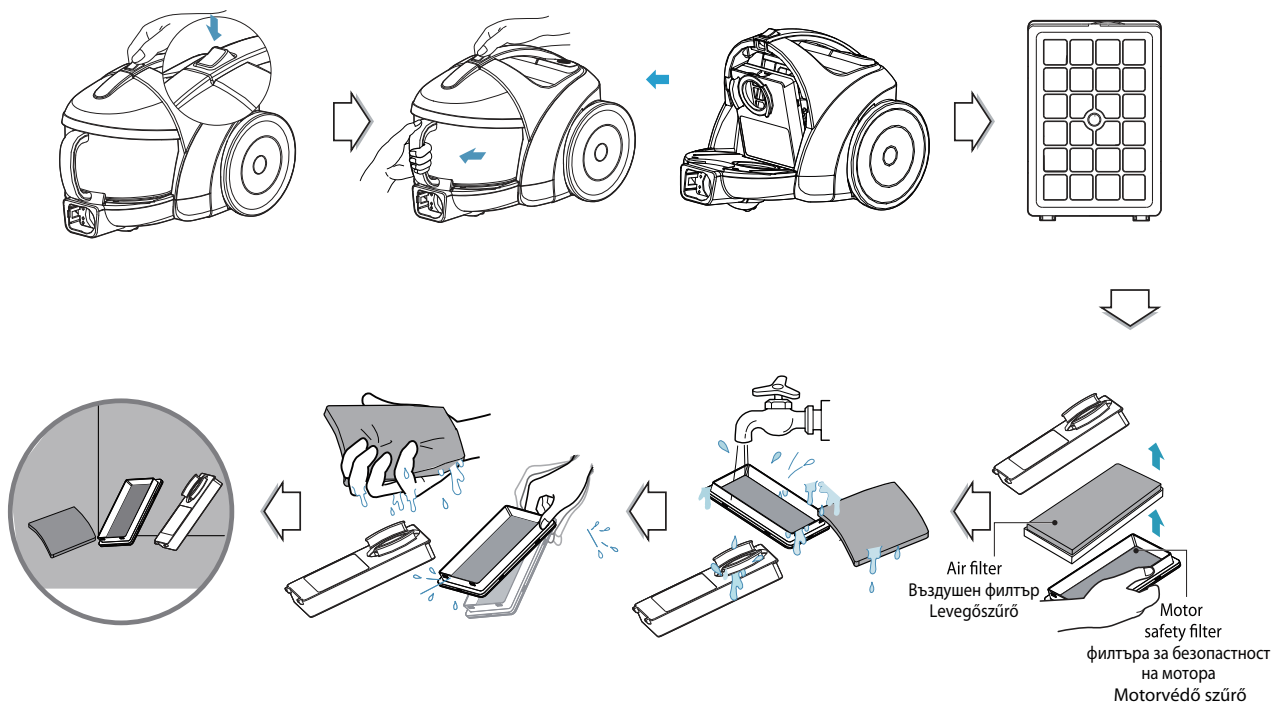

- If suction power is decreased after cleaning dust tank, clean air filter and motor safety filter. Air filter and motor safety filter are located at the center of vacuum cleaner in the above figure.
- Open the air filter cover by pulling the air filter cover lever and take out air filter.
 - Separate the parts.
 - Wash air filter and motor safety filter with water.
 - Do not wash filters with hot water.
 - Dry fully in shade so that moisture is entirely removed.
 - Air filter and motor safety filter should be cleaned in the above case.

- Ако след почистване на контейнера за прах силата на засмукване намалее, почистете въздушния филтър и предпазния филтър на електромотора. Двата филтъра са разположени в центъра на прахосмукачката, както се вижда на горната илюстрация.
- Отворете капака на въздушния филтър, като издърпате лостчето, след което извадете филтъра.
 - Отделете частите.
 - Промийте въздушния филтър и предпазния филтър на електромотора с вода.
 - Не използвайте за това гореща вода.
 - Оставете на сянка до пълно изсъхване, така че всичката влага да се изпари.
 - Двата филтъра трябва да се почистват съгласно показаната по-горе процедура.

- Amennyiben a porgyűjtő tartály tisztítását követően a szívóhatás csökkenését tapasztalja, tisztítsa meg a levegőszűrőt, illetve a motorvédő szűrőt. A levegőszűrő és a motorvédő szűrő a porszívó középső részében található, amint azt a fenti ábra mutatja.
- Távolítsa el a levegőszűrő keretét a rajta található kar segítségével és vegye ki a levegőszűrőt.
 - A levegőszűrőt szedje szét darabjaira.
 - Vízrel mossa el a levegőszűrőt és a motorvédő szűrőt.
 - A szűrők tisztításához ne használjon forró vizet.
 - Az alkatrészeket árnyékos helyen, teljes mértékben szárítsa meg.
 - A szívóhatás csökkenése esetén a levegőszűrő és a motorvédő szűrő fent leírtak szerint történő tisztítása szükséges.

NOTICE

If filters are damaged, do not use them.
In this cases, contact LG Electronics Service Agent.

Забележка

Ако филтрите са повредени, не ги използвайте повече.
В такъв случай се свържете със сервизния представител на LG Electronics.

Megjegyzés

Ha a szűrők sérültek, ne használja őket.
Ilyen esetben kérje LG szakszerviz segítségét.

Коришћење производа Korištenje ovog proizvoda Përdorenit këtë produkt Како се користи

Чишћење филтера ваздуха и филтера мотора
Čišćenje filtera za zrak i filtera motora
Filtrin e ajrit të pastër dhe filtri motor
Чистење на филтерот за воздух и моторниот филтер

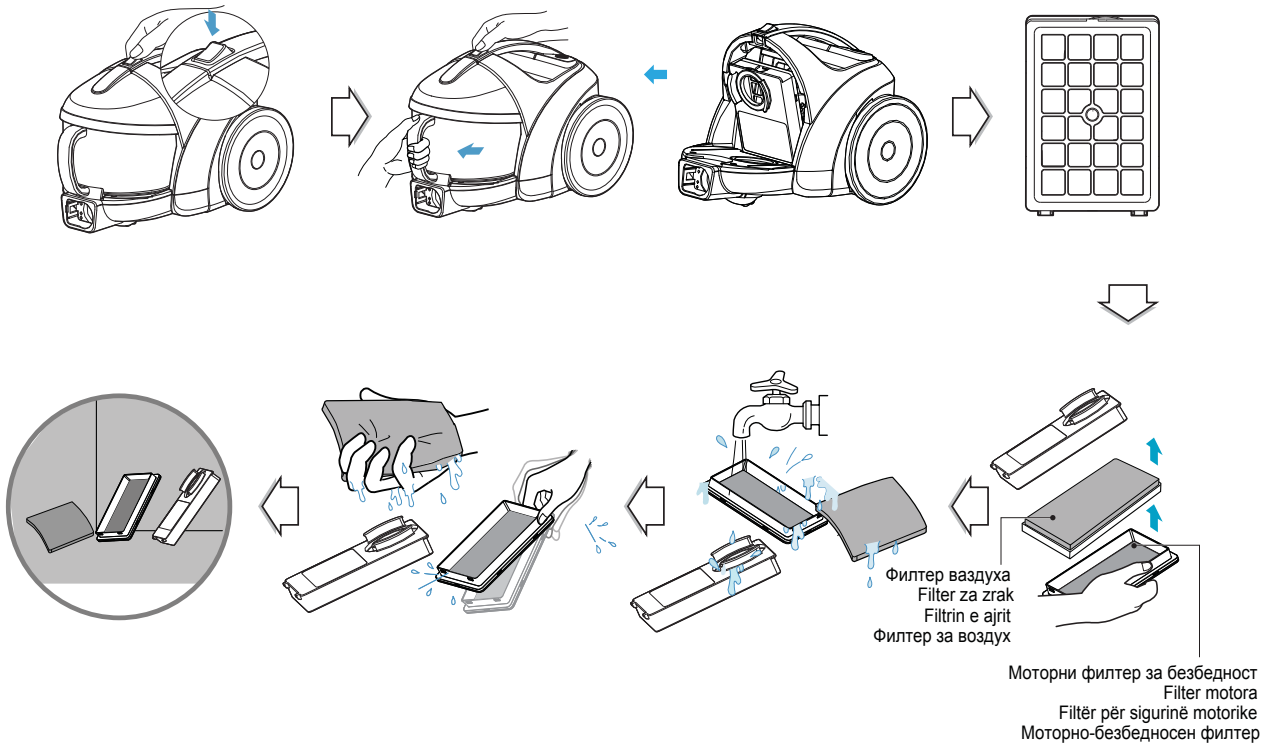

Ако се перформансе производа смање после чишћења резервоара за прашину, очистите филтер за ваздух и филтер мотора. Ови филтери се налазе у средини усисивача.

- Повуците поугу филтера за ваздух да бисте отворили поклопац филтера, а затим ивадите филтер
- Одвојите делове
- Оперите филтере за ваздух и филтер мотора
- Не перите филтере топлим водом
- Оставити производ на сувом месту док се потпуно не осуши
- Уколико се перформансе производа смање очистите филтер за ваздух и филтер мотора.

Ukoliko je učinkovitost usisivača smanjena nakon čišćenja spremnika za prašinu, molimo vas da očistite filter za zrak i filter motora.

Spomenuti filteri se nalaze u centru usisivača kao što je prikazano na slici.

- Povucite kuku filtera za zrak i izvadite filter.
- Odvojite dijelove.
- Operite filter za zrak i filter motora s mlazom hladne vode.
- Ne perite ih s toplom vodom.
- Osušite filtere u hladu na suhom mjestu dok vlaga nije u potpunosti uklonjena.
- Filtere treba čistiti ukoliko je smanjena učinkovitost usisavanja.

Nëse performanca e produktit është reduktuar pas pastrimit e rezervuar pluhuri, ju lutem filtri i ajrit të pastër dhe siguria me motor filter. Këto filtra janë të vendosura në qendër të fshesë me korrent.

- Tërhequr levë e filtrin e ajrit për të hapur filtrin e ajrit, dhe pastaj e bëjnë këtë në filtrin e ajrit.
- Ju lutemi të veçanta të gjitha këto komponente.
- Lahen filtrin e ajrit dhe të sigurisë motor filtri me ujë të ftohtë.
- Mos i lani ato filtra me ujë të nxehtë.
- Vendos produktin në një vend të thatë deri në lagështi është hequr plotësisht.
- Nëse performanca e produktit është reduktuar, ju duhet të pastër ato filtra menjëherë.

Доколку правосмукалната моќ е намалена и по чистење на резервоарот за прав, исчистете го филтерот за воздух и безбедносниот моторен филтер. Овие филтри се наоѓаат во центарот на правосмукалната, на горниот дел.

- Отвори го капакот на филтерот за воздух со влечење на истиот и извадете го воздушниот филтер.
- Одделети ги деловите.
- Измијте го воздушниот филтер и моторниот филтер само со вода.
- НЕМОЈТЕ да ги миете филтрите со врела вода.
- Исушете ги во сенка, за целосно да се отстрани влагата.
- Воздушниот филтер и моторниот безбедносен филтер треба да се исчистат во горе наведениот случај.

ОБАВЕШТЕЊЕ

Уколико су филтери оштетени, не користе их. У том случају, обратите се LG сервисном центру.

ОБАВИЈЕСТ

Ukoliko su filteri oštećeni, nemojte ih koristiti. U tom slučaju kontaktirajte servisni centar za LG.

NJOFTIM

Në qoftë se këto filtra janë të dëmtuar, mos përdorin ato më. Në këtë rast, ju lutemi kontaktoni qendrën e shërbimit të LG.

ИЗВЕСТУВАЊЕ

Ако филтрите се оштетени, немојте да ги користите. Во тој случај, јавете се на LG Electronics Service Agent.

How to use Как да използвате A készülék használata

Cleaning exhaust filter

Почистване на изпускателния филтър

A kimeneti szűrő tisztítása

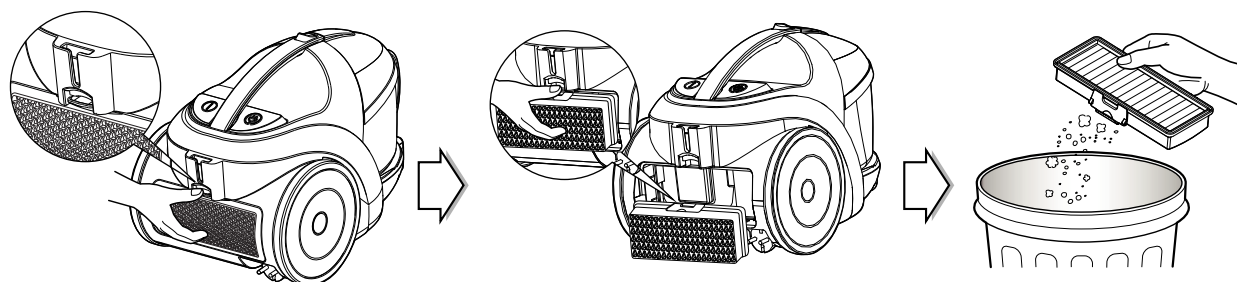

- The exhaust filter is a reusable HEPA filter.
- To change the exhaust filter, remove the filter cover on the body by release hook.
- Pull out the exhaust filter.
- Dust off filter.
- The exhaust filter should be cleaned at least once a year.

- Изпускателният филтър е за многократна употреба.
- За да смените изпускателния филтър, свалете капака на филтъра като натиснете бутона.
- Извадете изпускателния филтър.
- Почистете го
- Изпускателният филтър трябва да се почиства поне веднъж в година.

- A kilépő levegő szűrése egy többször használható HEPA szűrő (nagy hatékonyságú részecskeszűrő) segítségével történik.
- A kimeneti szűrő cseréjéhez távolítsa el a szűrőkeretet a kioldó kampó segítségével.
- Húzza ki a szűrőt.
- Távolítsa el a port a szűrőből. (A szűrő tisztításához ne használjon vizet.)
- A kimeneti szűrő tisztítását évente legalább egyszer végezze el.

Коришћење производа Korištenje ovog proizvoda Përdorenit këtë produkt Како да ја користите

Чишћење издувног филтера
Čišćenje ispušnog filtera
Pastrimi i filtrit shtese
Чистење на издувниот филтер

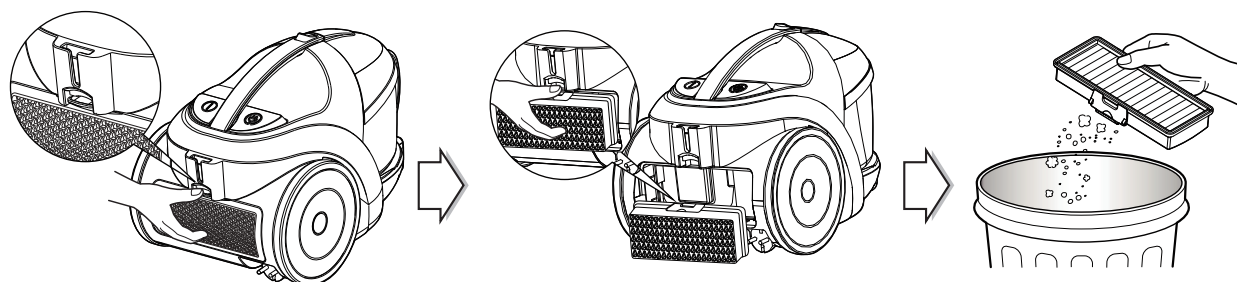

- Издувни филтер је трајни HEPA филтер.
- Ако желите да замените издувни филтер, уклоните поклопац филтера ослобађањем куке на усисивачу.
- Извадите филтер издувних гасова.
- Очистите праšину на филтеру.
- Овај филтер би требало да буде очишћен најмање једном годишње.

- Ispušni filter je standardni HEPA filter.
- Za mijenjanje ispušnog filtera, pritisnite kuku na poklopcu filtera.
- Izvadite ispušni filter.
- Očistite prašinu s filtera.
- Ovaj filter treba čistiti najmanje jednom godišnje.

- Filtri i shkarkimit eshte nje filter HEPA standart.
- Nese ju doni te zevendesojne filtrin shtese, ju duhet te lironi pjesen ne te cilen eshte fiksuar filtrin.
- Hiqni filtrin.
- Pastrimi i pluhurit ne filter.
- Ky filter duhet te pastrohen se paku nje here ne vit.

- Издувниот филтер е повеќекратен HEPA Филтер
- За промена на издувниот филтер, тргнете го капакот со ослободување на куќата.
- Повлечете го издувниот филтер.
- Отстранете ја праšината од филтерот.
- Издувниот филтер треба да се чисти барем еднаш годишно.

What to do if your vacuum cleaner does not work?

Как може да реши проблема, ако ви прахосмукачката е повреден?

Mi a teendő abban az esetben, ha a porszívó nem működik?

Check that the vacuum cleaner is plugged in correctly and that the electrical socket is working.

Проверете дали прахосмукачката е правилно инсталирана и ако контакт работи.

Ellenőrizze, hogy a készülék megfelelően csatlakoztatva van-e a hálózathoz, illetve a hálózati aljzat megfelelően működik.

What to do when suction performance decreases?

Как може да реши проблема, ако изпълнението е лошо?

Mi a teendő a szívóhatás csökkenése esetén?

- Turn off the vacuum cleaner and unplug it.
- Check the dual pipe or telescopic pipe, flexible hose and cleaning tool for blockages or obstructions.
- Check that the dust tank is not full. Empty if necessary.
- Check that the exhaust filter is not clogged. Clean the exhaust filter if necessary.
- Check that the air filter is not clogged. Clean the air filter if necessary.

- Изключете прахосмукачката и извадете кабела от контакта.
- Проверете дали телескопичната тръба, гъвкавия маркуч и почестваният накрайник не са запушени или повредени.
- Проверете дали контейнера за прах не е пълен. Изпразнете го ако е нужно.
- Проверете дали изходящият филтър не е задръстен. Почистете го ако е нужно.
- Проверете дали въздушният филтър не е задръстен. Почистете го ако е нужно.

- Kapcsolja ki a porszívót és húzza ki hálózathoz.
- Ellenőrizze, hogy a teleszkópos szívócső, a gégecső, illetve a szívófej tiszta, akadálymentes-e.
- Ellenőrizze, hogy a porgyűjtő tartály nincs-e tele. Szükség esetén ürítse ki.
- Ellenőrizze, hogy a kimeneti szűrő nincs-e eltömődve. Szükség esetén tisztítsa meg.
- Ellenőrizze, hogy a levegőszűrő nincs-e eltömődve. Szükség esetén tisztítsa meg.

**Како можете да решите проблем ако ваш усисивач не ради?
Što učiniti ukoliko vaš usisivač ne radi?
Si mund ta zgjidhë problemin fshesa juaj është dëmtuar?
Што да сторите ако вашата правосмукалка не функционира?**

Проверите да ли је усисивач правилно инсталиран и да ли утичница ради.
Provjerite je li usisivač pravilno instaliran i radi li utičnica?
Kontrolloni nëse pastrimi vakum është instaluar saktë dhe në qoftë se prizë është duke punuar.
Проверете дали правосмукалката е правилно приклучена, и дека електричниот приклучок е во ред.

**Шта можете урадити уколико се перформансе усисавања смање?
Što učiniti ukoliko je učinkovitost usisavanja smanjena?
Si mund ta zgjidhë problemin nëse performanca është e keqe?
Што да правите кога ќе се намали ефикасноста на правосмукање?**

- Затворите усисивач и искључите апарат.
- Проверите да ли су телескопска цев, флексибилна црева и алат за чишћење блокирани или оштећени.
- Проверите да ли је пун резервоар прашине. Можете да испразните резервоар ако је пун.
- Проверите да ли је блокиран издувни филтер. Можете да очистите издувни филтер ако је прљав.
- Проверите да ли је блокиран филтер ваздуха. Можете да очистите филтер за ваздух ако је прљав.
- Ugasite usisivač i isključite ga iz struje.
- Provjerite postoje li kakve prepreke u crijevu, cijevi ili četki usisivača.
- Provjerite je li spremnik za prašinu pun, ispraznite ga ukoliko je potrebno.
- Provjerite je li ispušni filter začepljen, očistite ga ukoliko je potrebno.
- Provjerite je li filter za zrak začepljen, očistite ga ukoliko je potrebno.
- Mbylle fshesë me korrent, dhe heq nga priza këtë aparat.
- Kontrolloni nëse tub largpamës, çorape elastike dhe mjet pastrimi janë të bllokuara apo dëmtuar.
- Kontrolloni nëse rezervuari është plot pluhur. Ju mund boshatisni depoziten nëse ajo është e plotë.
- Kontrolloni nëse filtri i shkarkimit është bllokuar. Ju mund te pastroni filtrin shtese nese ai eshte i ndyre.
- Kontrolloni nëse filtri i ajrit është i bllokuar. Ju mund te pastroni filtrin nese ai eshte i ndyre.
- Исклучете ја правосмукалката директно и од струја.
- Проверете го дуплата цевка и телескопската цевка, флексибилното црево и додатокот, од блоглади или пречки.
- Проверете дали резервоарот за прав е празе. Испразнете го по потреба.
- Проверете го издувниот филтер. Испразнете го доклку е потребно.
- Проверете ги воздушниот и моторниот безбедносен филтер. Исчистете ги доколку е потребно.

Note
Бележки
Jegyzetek
Напомене
Наромене
Shënime
Забелешка





Disposal of your old appliance

1. When this crossed-out wheeled bin symbol is attached to product it means the product is covered by the European Directive 2002/96/EC.
2. All electrical and electronic products should be disposed of separately from the municipal waste stream via designated collection facilities appointed by the government or the local authorities.
3. The correct disposal of your old appliance will help prevent potential negative consequences for the environment and human health.
4. For more detailed information about disposal of your old appliance, please contact your city office, waste disposal service or the shop where you purchased the product.



Унищожаване на Вашия използвани апарати

1. Когато видиш този символ върху един продукт, това означава, че продуктът отговаря на европейската директива 2002/96/ЕС.
2. Всички електрически и електронни устройства, не трябва да се третираат заедно с общите битови отпадъци. Можете да изпращате вашите устройства за рециклиране на центъра, както и че трябва да се подчиняват на правилата на Вашата местна власт.
3. Правилното лечение на вашия използван апарат ще предотврати отрицателното въздействие върху околната среда и здравето на хората.
4. За повече информация за правилното изхвърляне на вашия използван апарат, моля свържете се с Вашия общинска власт, боклука център или към магазина, където сте закупили продукта.



Régi eszközök ártalmatlanítása

1. A termékhez csatolt áthúzott, kerekese szeméttároló jelöli, hogy a termék a 2002/96/EC EU-direktíva hatálya alá esik.
2. Minden elektromos és elektronikai terméket a lakossági hulladéktól elkülönítve kell begyűjteni, a kormány vagy az önkormányzatok által kijelölt begyűjtő eszközök használatával.
3. Régi eszközöknek megfelelő ártalmatlanítása segíthet megelőzni az esetleges egészségre vagy környezetre ártalmas hatásokat.
4. Ha több információra van szüksége régi eszközeinek ártalmatlanításával kapcsolatban, tanulmányozza a vonatkozó környezetvédelmi szabályokat, vagy lépjen kapcsolatba az üzlettel, ahol a terméket vásárolta.



Одлагање вашег старог апарата

1. Када видите овај симбол на производу, то значи да је производ у складу са Европском директивом 2002/96/ЕС.
2. Све електричне и електронске уређаје не треба одлагати заједно са отпадом из домаћинства већ у центре за рециклажу, у складу са правилима локалне самоуправе.
3. Одговарајућим одлагањем вашег старог апарата ћете спречити негативан утицај на животну средину и здравље људи.
4. За више информација о одлагању вашег старог уређаја, контактирајте општинску канцеларију, центар за рециклажу отпада или радњи где сте купили производ.



Zbrinjavanje starog uređaja

1. Kada vidite ovaj simbol na proizvodu, to znači da proizvod odgovara Europskoj direktivi 2002/96/EC.
2. Sve električne i elektroničke uređaje ne treba odlagati zajedno sa smećem iz domaćinstva. Trebalo bi ga odlagati prema državnim i lokalnim zakonima.
3. Pravilnim odlaganjem vašeg uređaja spriječit ćete negativan utjecaj na okoliš i zdravlje ljudi.
4. Za više detalja o ispravnom odlaganju uređaja kontaktirajte lokalni ured za zbrinjavanje otpada ili maloprodaju u kojoj ste kupili uređaj.



Shkatërimi i aparatit tuaj të përdorur

1. Kur e shihni këtë simbol në një produkt, kjo do të thotë se produkti përputhet me direktivën 2002/96/EC Evropian.
2. Të gjitha pajisjet elektrike dhe elektronike nuk duhet të trajtohen së bashku me mbeturina shtëpiake të përbashkët. Ju duhet të dërgoni pajisjet tuaja në një qendër riciklimit, dhe ju duhet të respektoni rregullat e qeverisë suaj lokale.
3. Trajtimi i duhur i aparatit tuaj të përdorura do të parandaluar ndikimin negativ mbi mjedisin dhe shëndetin e njerëzve.
4. Për më shumë detaje në lidhje me asgjësimin e drejtë të përdorur aparatit tuaj, ju lutem kontaktoni qeverisë suaj komunale, qendër mbeturina apo dyqan ku keni blerë produktin.



Отстранување на вашиот стар апарат

1. Кога овој пречкртаниот тркала бин симбол е спроведен за производ тоа значи дека производот е покриен од страна на Европската Директива 2002/96/ЕС.
2. Сите електрични и електронски производи треба да бидат отстранети одвоено од комуналниот отпад преку назначени места за собирање назначен од страна на Владата или на локалните власти.
3. Правилна поставеност на вашиот стар апарат ќе помогне да се спречат потенцијалните негативни последици за животната средина и човековото здравје.
4. За повеќе детални информации за отстранување на вашиот стар апарат, ве молиме јавете се во вашата канцеларија, депонирање на отпад сервис или продавница каде што сте го купиле апаратот.