



MANUAL DE USUARIO

Sistema de Teatro en Casa

Por favor, lea este manual detenidamente antes de poner en funcionamiento el equipo y guárdelo para futuras consultas.

MODELO

HT355SD (HT355SD, SH35SD-S/W)

P/NO : MFL63284717

1

Información de seguridad

1

Información de seguridad



PRECAUCIÓN: PARA REDUCIR EL RIESGO DE DESCARGA ELÉCTRICA NO RETIRE LA CUBIERTA (O PARTE POSTERIOR) EN EL INTERIOR NO HAY PIEZAS REPARABLES POR EL USUARIO SOLICITE AYUDA A PERSONAL DE SERVICIO CUALIFICADO.

El símbolo del rayo con punta de flecha dentro de un triángulo equilátero pretende alertar al usuario de la presencia de voltaje peligroso no aislado dentro de la carcasa del producto que puede tener la magnitud suficiente para constituir un riesgo de descarga eléctrica para las personas.



El signo de exclamación dentro de un triángulo equilátero pretende alertar al usuario de la presencia de importantes instrucciones (de servicio) de funcionamiento y mantenimiento en la información que acompaña al producto.



ADVERTENCIA: PARA REDUCIR EL RIESGO DE INCENDIO O DESCARGA ELÉCTRICA, NO EXPONGA ESTE PRODUCTO A LA LLUVIA NI A LA HUMEDAD.

ADVERTENCIA: No instale el equipo en un espacio reducido, como en una estantería o unidad similar.

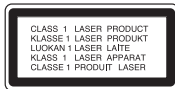

PRECAUCIÓN: Este producto utiliza un sistema láser.

Para garantizar un uso adecuado de este producto, lea detenidamente este manual de usuario y guárdelo para futuras consultas. En caso de que la unidad necesite servicio de reparación, póngase en contacto con un centro de servicio autorizado. El uso de los controles, ajustes o la realización de procedimientos diferentes de los especificados

aquí puede provocar una exposición peligrosa a la radiación. Para evitar una exposición directa al haz del láser, no intente abrir la carcasa. La radiación del láser es visible al abrir. **NO MIRE FIJAMENTE AL HAZ.**

PRECAUCIÓN: No deberá exponerse el aparato a agua (goteo o salpicadura), ni colocar sobre el mismo objetos con líquido, como jarrones.

PRECAUCIÓN en cuanto al cable de alimentación

Se recomienda que la mayoría de los productos electrónicos sean conectados a un circuito dedicado

Es decir, un circuito de salida única que alimenta sólo a ese aparato y que no tiene tomas o circuitos adicionales. Compruebe la página de especificaciones de este manual del propietario para estar seguro. No sobrecargue las tomas de pared. Las tomas de pared sobrecargadas, sueltas o dañadas, los alargadores, los cables de alimentación deshilachados o el aislante agrietado de los cables podrían resultar peligrosos. Cualquiera de estas condiciones podría provocar un incendio o una descarga eléctrica. Examine periódicamente el cable de su aparato y si parece dañado o deteriorado, desenchúfelo, deje de usarlo y solicite al centro de servicio técnico autorizado que lo sustituyan por un nuevo equivalente. Proteja el cable de alimentación de daños físicos o mecánicos y evite doblarlo, aplastarlo, pellizcarlo o pisarlo con una puerta o caminar sobre él. Ponga especial atención en los enchufes, tomas de pared y el punto por donde el cable sale del aparato. Para apagar el aparato, desconecte el cable de alimentación. Al instalar el producto, asegúrese de que el enchufe esté accesible.

Este dispositivo está equipado con una batería o acumulador portátil.

Forma segura de retirar la batería del equipo:

Retire la batería o pilas antiguas siguiendo el orden inverso al de instalación. Para evitar contaminar el medioambiente y llevar posibles daños a la salud pública, las baterías viejas deben llevarse a los puntos de recogida designados. No se deshaga de las baterías con la basura normal. Es recomendable utilizar los sistemas locales de recogida de baterías y acumuladores. La batería no debe exponerse a calor excesivo como el del sol, el fuego o fuente similar.

Derechos de autor

La ley prohíbe copiar, difundir, mostrar, emitir por cable, reproducir en público o alquilar material bajo copyright sin permiso expreso. Este producto dispone de la función de protección contra copia desarrollada por Macrovision. Las señales de protección contra copia están grabadas en algunos discos. Al grabar y reproducir las imágenes de estos discos éstas se visualizarán con ruido. Este producto incorpora tecnología para la protección de derechos de autor protegidos por patentes de EE.UU. y otros derechos de propiedad intelectual. El empleo de dicha tecnología debe contar con la autorización de Macrovision y está expresamente destinado al uso doméstico y otros usos de visualización limitados, a menos que Macrovision autorice lo contrario. Está prohibida la alteración o desmontaje de dicha tecnología".

LOS CONSUMIDORES DEBERÍAN RECORDAR QUE NO TODOS LOS TELEVISORES DE ALTA DEFINICIÓN SON TOTALMENTE COMPATIBLES CON ESTE PRODUCTO Y QUE PUEDE PROVOCAR LA APARICIÓN DE OBJETOS EXTRAÑOS EN LA IMAGEN. EN EL CASO DE PROBLEMAS EN LA IMAGEN DE 525 Ó 625 LÍNEAS DE ESCANEADO (BARRIDO) PROGRESIVO, SE RECOMIENDA QUE EL USUARIO CAMBIE LA CONEXIÓN A LA SALIDA 'STANDARD DEFINITION'. EN CASO DE DUDA EN RELACIÓN A LA COMPATIBILIDAD DE NUESTRO TELEVISOR CON ESTA UNIDAD MODELO 525 y 625, LE ROGAMOS QUE SE PONGA EN CONTACTO CON NUESTRO CENTRO DE ATENCIÓN AL CLIENTE.

Es necesario configurar la opción de formato del disco en [Masterizado] para que los discos sean compatibles con los lectores LG al dar formato a discos regrabables. Si configura la opción en Sistema de archivos Live, no podrá utilizarlos en lectores LG. (Masterizado/ Sistema de archivos Live : sistema de formato de discos para Windows Vista)

1 Información de seguridad

- 2 PRECAUCIÓN
- 3 Derechos de autor

2 Preparación

- 6 Características únicas
- 6 Accesorios
- 6 Discos reproducibles
- 7 Requisito de archivo reproducible
- 9 Panel frontal
- 9 Panel trasero
- 10 Control remoto

3 Instalación

- 12 Conexión de los altavoces
- 12 Acople de los altavoces a la unidad
- 12 Posicionamiento del sistema
- 13 Conexiones a su TV
- 13 Conexión del componente de vídeo
- 14 Conexión del vídeo
- 14 Conexión de equipo opcional
- 14 Conexión a entrada auxilia
- 14 Conexión a entrada de audio (Portátil)
- 15 Conexión USB
- 15 Conexión de la antena

- 16 Ajuste de los valores de configuración
- 16 Configuración del idioma inicial del OSD
- 16 Acerca del menú de ayuda para la configuración
- 16 IDIOMA
- 17 PANTALLA
- 17 AUDIO
- 18 Ajuste altavoz 5.1
- 18 Bloque (Control parental)
- 19 OTROS

4 Funcionamiento

- 20 Funcionamiento básico
- 21 Otras funciones
- 21 Mostrar información del disco en pantalla
- 21 Cómo mostrar el menú de DVD
- 21 Cómo mostrar el título del DVD
- 21 Selección de un idioma para los subtítulos
- 21 Reproducción de DVD a una velocidad de 1,5
- 22 Para iniciar una reproducción desde el tiempo seleccionado
- 22 Memoria de la última escena
- 22 Cambio del ajuste de caracteres para la visualización correcta de subtítulos en DivX®
- 22 Reproducción programada

- 23 Visualizar un archivo de fotos
- 23 Visualización de archivos de imagen como una presentación
- 23 Escuchar música durante la presentación de diapositivas
- 23 Configuración de temporizador
- 24 Dimmer
- 24 Desactivar el sonido de forma temporal
- 24 Salvapantallas
- 24 Selección del sistema - Opcional
- 24 Visualización de información del archivo (ETIQUETA ID3)
- 24 Funcionamiento del sintonizador
- 24 Escucha de la radio
- 24 Configuración de las emisoras de radio
- 24 Eliminación de todas las emisoras guardadas
- 24 Mejora de una mala recepción de FM
- 25 Ajuste del sonido
- 25 Configuración del modo surround
- 26 Operaciones avanzadas
- 26 Escuchar música desde su lector portátil o dispositivo externo
- 26 Grabar a USB

5 Mantenimiento

- 27 Manejo de la unidad
- 27 Envío de la unidad
- 27 Mantener las superficies exteriores limpias
- 27 Limpieza de la unidad
- 27 Mantenimiento de la unidad
- 27 Notas en los discos
- 27 Manipulación de los discos
- 27 Guardar los discos
- 27 Limpieza de discos

6 Solución de problemas

- 28 Solución de problemas

7 Apéndice

- 29 Códigos de idioma
- 30 Códigos de área
- 31 Especificaciones

1

2

3

4

5

6

7

2 Preparación

2

Preparación

Características únicas

Portátil

Escuche música desde su dispositivo portátil. (MP3, ordenador portátil, etc.)

Grabación directa en USB

Grabe música de un CD a su dispositivo USB.

Accesorios

Revise e identifique los accesorios facilitados.



Antena FM/AM (1)



Mando a distancia (1) / Pila (1,5 Vcc AAA) (1)



Cable de vídeo (1)

Discos reproducibles

Esta unidad reproduce DVD±R/ RW y CD-R/ RW con archivos de títulos de audio DivX, MP3, WMA y/o JPEG. Algunos DVD±RW/ DVD±R o CD-RW/ CD-R no pueden reproducirse en esta unidad debido a la calidad de grabación, al estado físico del disco o a las características del dispositivo de grabación y software autorizado.



DVD-VIDEO (disco de 8 cm/12 cm)

discos de películas que pueden comprarse o alquilarse.



DVD±R (disco de 8 cm/12 cm) modo video y disco cerrado.



DVD-RW (disco de 8 cm/12 cm) modo video y disco cerrado.

Los discos con formato DVD VR cerrados no pueden reproducirse en esta unidad.



DVD+R: sólo modo video.

También es compatible con discos de doble capa.



DVD+RW (disco de 8 cm/12 cm) modo video y disco cerrado.



Audio CD: Los CDs de música o CD-R/CD-RW (grabables/ regrabables) con formato de CD de música, que pueden comprarse.

"Dolby", "Pro Logic" y el símbolo de la doble D son marcas comerciales de Dolby Laboratories. Fabricado bajo licencia de Dolby Laboratories.

Acerca de la indicación del símbolo

“” puede aparecer en su televisor durante el funcionamiento e indica que la función explicada en este manual del propietario no está disponible en ese disco.

Símbolos utilizados en este manual

A continuación encontrará todos los discos y archivos.

Archivos MP3

ALL

DVD y DVD±R/ RW finalizados

MP3

DVD

Archivos WMA

WMA

Archivos DivX

DivX

CDs de audio

ACD

Archivos JPG

JPG

Códigos de región

El código de región se encuentra impreso en la parte posterior de esta unidad. Esta unidad sólo puede reproducir discos DVD con el mismo código que el mostrado en la parte posterior de la unidad, o el código "ALL".

- En la mayoría de los discos DVD observará el dibujo de la Tierra con uno o más números claramente visibles en la cubierta. Este número debe coincidir con el código regional de la unidad o, de lo contrario, el disco no podrá reproducirse.
- Si intenta reproducir un DVD con un código de región diferente al del reproductor, verá aparecer el mensaje "Check Regional Code" en la pantalla del televisor.

Requisito de archivo reproducible

Requisitos del archivo de música MP3/ WMA

La compatibilidad de los discos MP3/ WMA con este lector está limitada a :

- Frecuencia de muestreo : entre 32 a 48 kHz (MP3), entre 32 a 48 kHz (WMA)
- Tasa de bits : entre 32 a 320 kb/s (MP3), 40 a 192 kb/s (WMA)
- Versiones admitidas : v2, v7, v8, v9
- Máximo número de archivos: menos de 999
- Extensiones de los archivos : ".mp3"/ ".wma"
- Formato de archivo en CD-ROM: ISO9660/ JOLIET
- Le recomendamos utilizar Easy-CD Creator, que crea un sistema de archivos ISO 9660.

Requisitos de los archivos de imágenes

La compatibilidad de los discos JPEG con este lector está limitada a.

- Máx. píxeles de ancho: 2 760 X 2 048 píxeles
- Máximo número de archivos: menos de 999
- Algunos discos pueden no funcionar debido a diferentes formatos de grabación o al estado del disco.
- Extensiones de los archivos : ".jpg"
- Formato de archivo en CD-ROM: ISO9660/ JOLIET

Requisitos de archivos DivX

La compatibilidad de los discos DivX con este reproductor está limitada del siguiente modo.

- Resolución disponible : 720x576 (An. x Al.) píxeles
- El nombre de archivo de los subtítulos en DivX deberá limitarse a 45 caracteres.
- Si existen códigos imposibles de visualizar en el archivo DivX; podrán mostrarse como una marca " _ " en pantalla.
- Velocidad de fotogramas: inferior a 30 fotogramas por segundo
- Si la estructura de video y audio de los archivos grabados no está sincronizada, se emitirá o video o audio.
- Archivos DivX reproducibles: ".avi ", ".mpg ", ".mpeg ", ".divx"
- Formatos de subtítulo reproducibles: SubRip(*.srt/* .txt), SAMI(*.smi), SubStation Alpha(*.ssa/* .txt), MicroDVD(*.sub/* .txt), SubViewer 2.0(*.sub/* .txt)
- Formato de códec reproducible : "DIVX3.xx", "DIVX4.xx", "DIVX5.xx", "MP4V3", "3IVX".
- Formato de audio reproducible : "AC3", "PCM", "MP3", "WMA".
- Los discos formateados mediante el sistema Live file, no podrán ser utilizados en este reproductor.
- Si durante la lectura de un archivo DivX, el nombre del archivo de la película y el de los subtítulos no son iguales, no aparecerán dichos subtítulos.
- Si reproduce un archivo DivX que no cumple las especificaciones DivX, es posible que no funcione con normalidad.

Dispositivos USB compatibles

- Lector MP3: lector MP3 tipo Flash
- Unidad USB flash: dispositivos compatibles con USB 2.0 ó 1.1
- La función USB de esta unidad no es compatible con algunos dispositivos USB.

Requisitos del dispositivo USB

- Los dispositivos que requieran la instalación de programas adicionales una vez conectados a una computadora no están admitidos.
- No extraiga el dispositivo USB mientras se encuentre en funcionamiento.
- Para dispositivos USB de gran capacidad, el proceso de búsqueda podría prolongarse varios minutos.
- Para evitar pérdidas de datos, realice una copia de seguridad de todos los datos.
- Si utiliza un cable alargador o un concentrador USB, el dispositivo USB puede no ser reconocido por la unidad.
- No se admitirán dispositivos que utilicen sistema de archivos NTFS. (Sólo es admisible el sistema de archivos FAT (16/32).)
- Esta unidad no será admisible cuando el número total de archivos sea igual o superior a 1 000.
- No se admiten discos duros externos, dispositivos bloqueados o discos duros USB.
- El puerto USB de la unidad no puede conectarse a una computadora. La unidad no puede usarse como dispositivo de almacenamiento.

Panel frontal

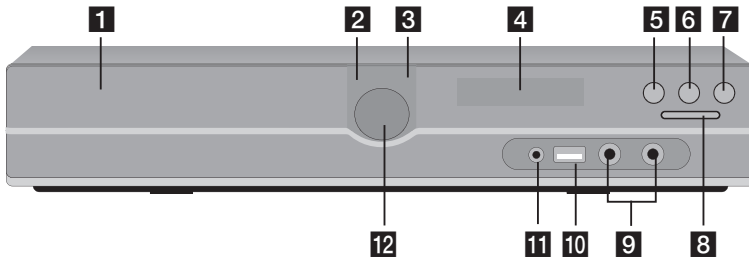

- 1** DVD/CD Disc Drawer
- 2** Prendido (⏻/⏻)
- 3** Abrir/Cerrar (⏮)
- 4** Ventana de visualización
- 5** Reproducción/Pausa (▶/⏸), MONO/ST.
- 6** Detener (■)
- 7** Función (F)
escoge la función y la fuente de entrada
- 8** TUNING (-/+)(⏪⏩), Saltar la búsqueda
Puede iniciar la búsqueda pulsando en TUNING (Sintonizar)..
- 9** MIC 1, 2
- 10** Puerto USB
Puede leer archivos de video, imagen y sonido conectando el dispositivo USB.
- 11** Puerto de entrada P. (portátil)
Podrá disfrutar la música procedente de un dispositivo portátil en su unidad.
- 12** Volumen (VOL.)

Panel trasero

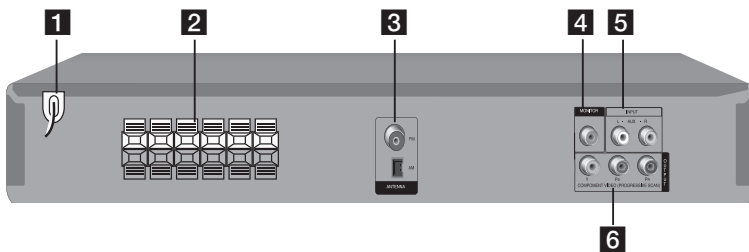

- 1** Cable de alimentación
- 2** Terminal del altavoz
- 3** Antena (FM, AM)
- 4** Conector de salida de vídeo (VIDEO OUT)
Permite la conexión a un TV con entradas de vídeo.
- 5** Conector auxiliar (AUX)
- 6** SALIDA DEL COMPONENTE DE VÍDEO (Y PB PR)
Permite la conexión a un TV con entradas Y, Pb, Pr.

Control remoto

2 Preparación

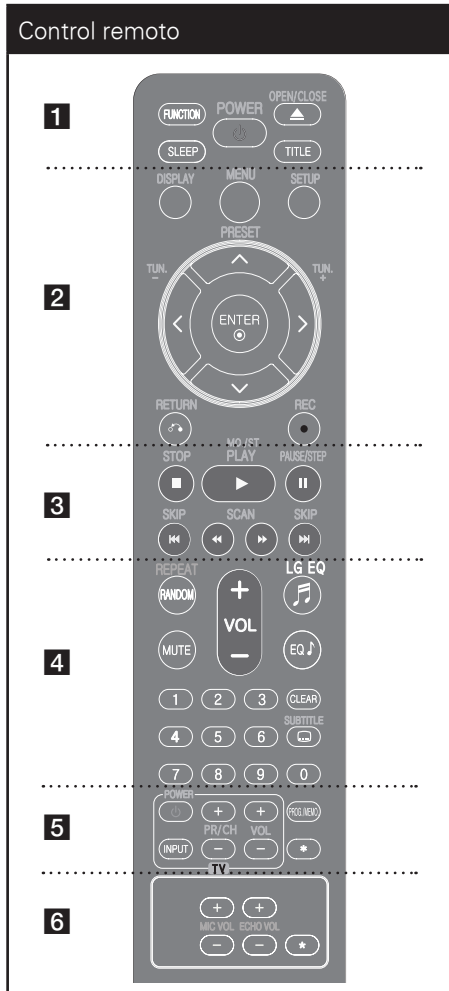

..... **1**

FUNCTION : Escoge la función y la fuente de entrada. (DVD/CD, USB, AUX, PORTABLE, FM, AM)

SLEEP : configura el sistema para apagarse automáticamente a una hora concreta. (Regulador de luz: la ventana de visualización se oscurecerá la mitad.)

POWER : Prende y apaga la unidad.

OPEN/CLOSE : abre y cierra la bandeja de discos.

TITLE : Si el título del DVD actual tiene un menú, éste aparecerá en la pantalla. De lo contrario, aparecerá el menú del disco.

..... **2**

DISPLAY : Accede a la visualización en pantalla.

MENU : Accede al menú de un disco DVD.

SETUP : Accede o sale del menú Setup.

PRESET (Λ V) : Selecciona una estación predefinida.

TUN. (-/+) : Sintoniza la estación de radio deseada.

Λ/V < > (arriba/ abajo/ izquierda/ derecha): Se utiliza para navegar por los menús.

ENTER : Confirma la selección del menú.

RETURN (↶) : desplazamiento hacia atrás en el menú o salida del menú de ajustes.

REC (●) : Grabación directa por USB.

..... **3**

STOP (■) : Detiene la reproducción o grabación.

PLAY (▶), MO./ST. : Inicia la reproducción. escoge sonido Mono/ Estéreo

PAUSE/STEP (||) : Para pausar la reproducción.

SKIP (I◀◀ / ▶▶I) : Ir al capítulo/pista/archivo siguiente o anterior.

SCAN (◀◀/▶▶) : Busca hacia adelante o hacia atrás.

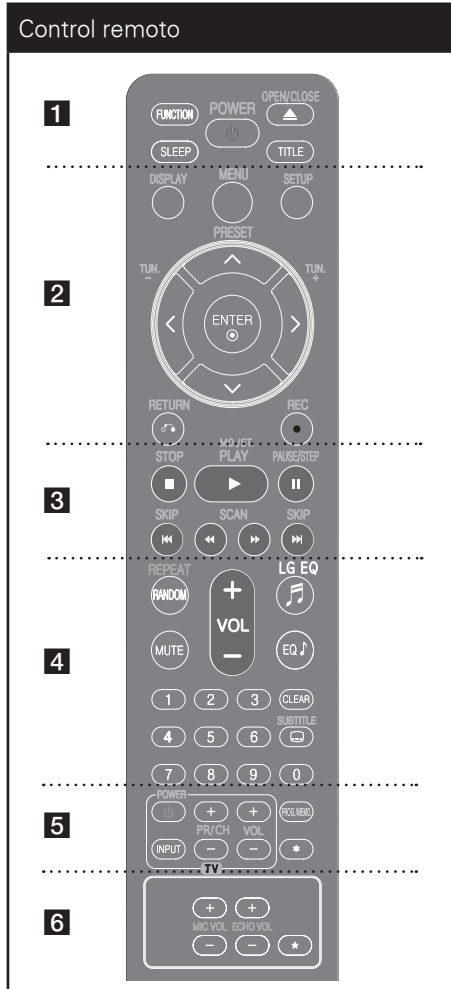

..... **4**

REPEAT/RANDOM : para escoger un modo de lectura. (ALEATORIO, REPETICIÓN)

MUTE : Para silenciar el sonido.

VOL (Volume) (+/-) : Ajusta el volumen de los parlantes.

LG EQ : puede escoger un efecto de ecualizador especializado local o natural utilizando LG EQ.

EQ (EQUALIZADOR) : puede escoger efectos de sonido.

CLEAR : Elimina un número de pista de la lista del programa.

SUBTITLE : durante la lectura, pulse repetidamente **SUBTITLE** para escoger el idioma deseado para los subtítulos.

Botones numéricos 0 a 9 : Selecciona opciones numeradas en un menú.

..... **5**

Botones de control del televisor : También puede controlar el nivel de sonido, la fuente de entrada y el apagado con otros TV LG.

Control del TV.

También puede controlar el nivel de sonido, la fuente de entrada y el apagado con otros TV LG. Mantenga pulsado **POWER(TV)** y pulse **PR/CH(+/-)** repetidamente hasta que se prenda o apague el TV.

PROG./MEMO. : Accede o sale del menú Program.

..... **6**

ECHO VOL. : Ajusta el volumen de eco.

MIC VOL. : Ajusta el volumen del micrófono.

★ : este botón no está disponible.

Introduzca la batería en el control remoto

Asegúrese de que los símbolos + (positivo) y - (negativo) de la batería coinciden con los marcados en el control remoto.

3

Instalación

Conexión de los altavoces

Acople de los altavoces a la unidad

Conecte los cables de que dispone el altavoz a la unidad.

Para conectar el cable a la unidad, presione con el dedo cada lengüeta de plástico para abrir los terminales de conexión en la unidad. Inserte el cable y suelte la lengüeta.

Conecte el extremo negro de cada cable a los terminales marcados con el símbolo - (negativo) y el otro extremo a los terminales marcados con el símbolo + (positivo).

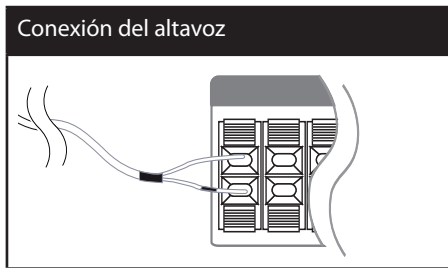

PRECAUCIÓN

Asegúrese de que los niños no colocan las manos u objetos del conducto del parlante*.
*Conducto del parlante : Una cámara para obtener sonido de bajos abundante situado en la caja del altavoz (armario).

Posicionamiento del sistema

La siguiente ilustración muestra un ejemplo de posicionamiento del sistema.

Tenga en cuenta que las ilustraciones de este manual de instrucciones difieren de la unidad real por motivos explicativos.

Para obtener el mejor sonido envolvente posible, todos los altoparlantes excepto el subwoofer deberán colocarse a la misma distancia (A) de la posición de escucha.

- (A) Altoparlante frontal izquierdo (I)/ (B) Altoparlante frontal derecho (D): coloque los altoparlantes frontales a ambos lados del monitor o pantalla, tan alineados con su superficie como sea posible.
- (C) Altoparlante central: coloque el altoparlante central en la parte superior o inferior del monitor o la pantalla.
- (D) Altoparlante envolvente izquierdo (I)/ (E) Altoparlante envolvente derecho (D): coloque estos altoparlantes detrás de su posición de escucha, apuntando ligeramente hacia dentro.
- (F) Subwoofer: la posición del subwoofer no es importante, ya que los sonidos bajos básicos no son demasiado direccionales. Pero es mejor situar el subwoofer en un emplazamiento próximo a los altoparlantes frontales. Gírelo ligeramente hacia el centro de la estancia para reducir la reverberancia de las paredes.
- (G) Unidad

Posición de los altavoces

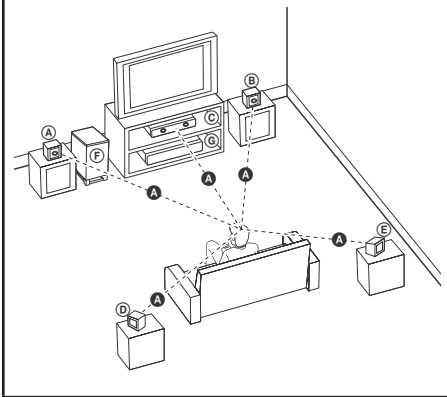

! Nota
 Si la imagen de los televisores cercanos se distorsiona magnéticamente, mantenga el altavoz lejos de su televisor.

! PRECAUCIÓN

- Asegúrese de que el reproductor esté conectado directamente al TV. Sintonice el TV al canal de entrada de vídeo correcto.
- No conecte el reproductor a través de su VCR. La imagen se podría distorsionar al realizar la copia.

Conexión del componente de vídeo

Conecte las tomas COMPONENT VIDEO (PROGRESSIVE SCAN) de la unidad a las tomas de entrada correspondientes del televisor usando cables Y Pb Pr.

Puede que escuche el sonido a través de los altavoces del sistema.

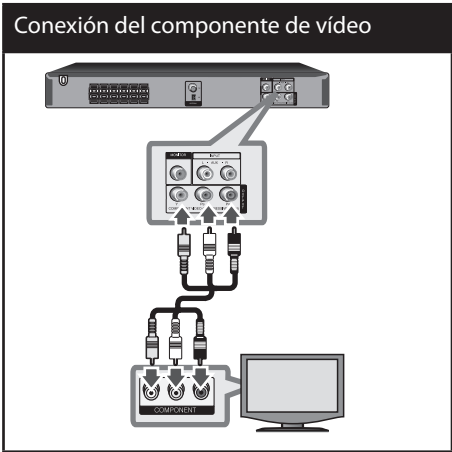

! Nota

Si su televisor acepta señales de formato progresivo, debe utilizar esta conexión y ajustar [Progressive Scan] en el menú [Display] en [On] (Consulte la página 17).

Conexiones a su TV

Realice una de las conexiones siguientes, dependiendo de las opciones del propio equipo.

! Nota

- Dependiendo de su TV y otros equipos que quiera conectar, hay varias formas de conectar el reproductor. Utilice sólo una de las conexiones descritas en este manual.
- Por favor, consulte los manuales de su TV, sistema estéreo y otros dispositivos según necesite para establecer la mejor conexión posible.

3
Instalación

Conexión del vídeo

Conecte la toma de salida de vídeo (VIDEO OUTPUT) en la unidad a la toma de entrada (IN) de vídeo en el TV mediante el cable de vídeo.

Puede que escuche el sonido a través de los altavoces del sistema.

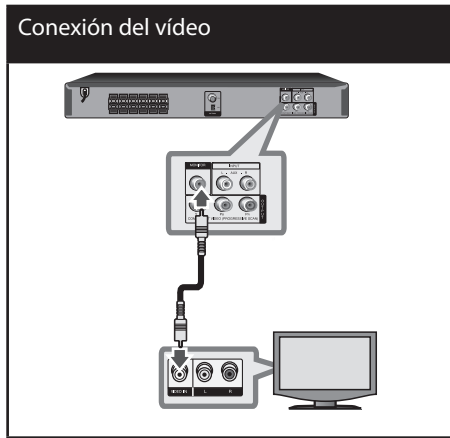

Conexión de equipo opcional

Conexión a entrada auxilia

Conecte una salida del dispositivo auxiliar al conector (izquierdo "L" o derecho "R") de entrada de audio auxiliar.

Si su TV sólo tiene una salida para el audio (mono) conéctelo a la toma de audio izquierda (color blanco) en la unidad.

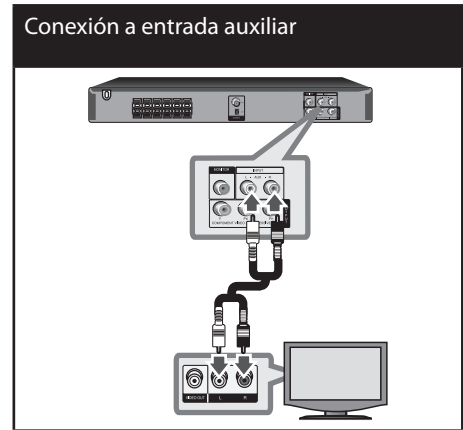

Conexión a entrada de audio (Portátil)

Conecte una salida del dispositivo portátil (MP3 o PMP, etc.) al conector de entrada de audio.



3
Instalación

Conexión USB

- Conecte el puerto USB de la memoria USB (o de un reproductor MP3, etc.) al puerto USB, en la parte frontal de la unidad.

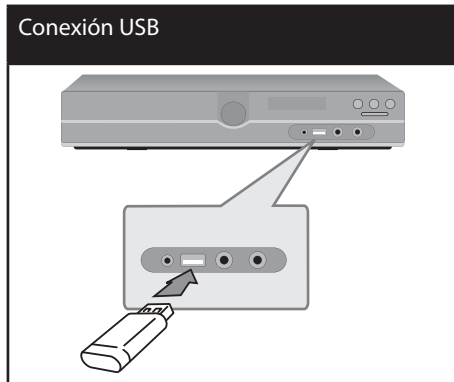

- Retirar el dispositivo USB de la unidad.
 1. Elija un modo de función diferente o pulse STOP (■) dos veces seguidas.
 2. Retire el dispositivo USB de la unidad.

Conexión de la antena

Conecte la antena FM/AM facilitada para escuchar la radio.

Conecte la antena de cuadro AM al conector de antena AM.

Conecte la antena de hilo FM al conector de antena FM.

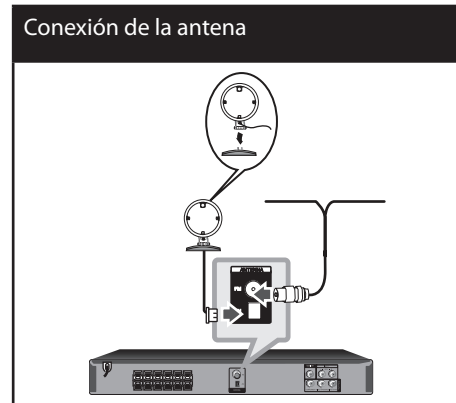

Nota

Para evitar la captación de ruido, mantenga la antena de cuadro AM alejada del receptor DVD/CD y de otros componentes.

Asegúrese de sacar la antena por hilo FM completamente. Después de conectar la antena por hilo FM, manténgala lo más horizontal posible.

Ajuste de los valores de configuración

Al utilizar el menú de configuración, puede realizar diferentes ajustes en los elementos como la imagen o el sonido. También puede establecer un idioma para los subtítulos y para el menú de configuración, entre otras funciones. Para información sobre cada elemento del menú de configuración, consulte las páginas 16 a 19.

3 Instalación

Configuración del idioma inicial del OSD

La primera vez que se use esta unidad, aparecerá en la pantalla de su televisor el menú inicial de ajuste de idioma. Deberá completar la selección inicial de idioma antes de usar la unidad o esta quedará establecida en inglés.

1. Pulse **POWER** para encender la unidad. Aparecerá en la pantalla el menú de configuración del idioma.



2. Utilice **^ v < >** para seleccionar un idioma y después pulse **ENTER**. Aparecerá el menú de confirmación.



3. Utilice **< >** para seleccionar [Enter], después pulse **ENTER** para finalizar la configuración del idioma.

Cómo mostrar y salir del menú de configuración

1. Seleccione la función DVD/CD o USB pulsando **FUNCTION**.
2. Pulse **SETUP**. Muestra el menú de configuración.
3. Pulse **SETUP** o **RETURN** para salir del menú de configuración.

Acerca del menú de ayuda para la configuración

Menú	Botones	Funcionamiento
▲/▼ Move	^ v	Permite desplazarse a otro menú
◀ Prev.	<	Permite retroceder al nivel anterior.
▶ Select	>	Permite avanzar al siguiente nivel o seleccionar un menú.
↻	RETURN	Permite salir del menú de configuración [Setup] o configurar el altavoz 5.1 [5.1 Speaker Setup].
⊙	ENTER	Permite confirmar el menú.

IDIOMA

Idioma del menú

Seleccione un idioma para el menú de configuración y mensajes en pantalla.

Audio del disco/ Subtítulo del disco / Menú del disco

Seleccione el idioma que prefiera para la pista de audio (audio del disco), subtítulos y el menú del disco.

Original – Hace referencia al idioma original en que se grabó el disco.

Otros – Para seleccionar otro idioma, pulse los botones numéricos y, a continuación, pulse **ENTER** para introducir el correspondiente número de 4 dígitos según la lista de códigos de idiomas de la página 29. Si introduce un código de idioma incorrecto, pulse **CLEAR**.

Apagado (en subtítulos de disco) – Desactiva el subtítulo.

PANTALLA

Aspecto TV

Selecciona el aspecto de la pantalla que se va a utilizar según la forma del televisor.

4:3 – Selecciónelo cuando esté conectado un TV estándar 4:3.

16:9 – Selecciónelo cuando esté conectado un TV de pantalla panorámica 16:9.

Modo visualización

Si selecciona 4:3, deberá definir cómo desea que se visualicen las películas y los programas panorámicos en su televisor.

Letterbox – Muestra una imagen panorámica con bandas en la parte superior e inferior de la pantalla.

Panscan – Muestra automáticamente la imagen panorámica en toda la pantalla y corta las partes que no caben. (Si el disco/archivo no es compatible con Pan Scan, la imagen se muestra en relación Letterbox.)

Barrido progresivo (para conexiones del componente de vídeo)

Selecciona las tomas de salida de barrido progresivo/componente para transmitir una señal progresiva. Si su TV acepta las señales de formato progresivo, disfrutará de una

reproducción en color precisa y de imágenes de gran calidad al seleccionar [On] (Activado). Si su TV no acepta las señales de formato progresivo, seleccione [Off] (Desactivado). Si por error ajusta el barrido progresivo en [On] (Activado), debe reiniciar la unidad. En primer lugar, retire el disco de la unidad. A continuación, pulse durante aprox. 5 segundos en STOP (Detener). La salida de vídeo retomará el ajuste estándar y se visualizará una imagen en su TV.

AUDIO

DRC (control de la gama dinámica)

Aclara el sonido cuando se baja el volumen (sólo Dolby Digital). Ajuste a [On] para conseguir este efecto.

Vocal

Seleccione [Encendido] para mezclar los canales de karaoke con el sonido estéreo normal.

Esta función está disponible solamente para DVD de karaoke multicanal.

Semi Karaoke

Cuando un capítulo/ título/ pista acaba, esta función muestra la puntuación en la pantalla con un sonido de fanfarria.

On – Cuando acabe de cantar, aparecerá una puntuación en la pantalla.

Off – Ni las fanfarrias ni la puntuación aparecerán en la pantalla.

**Nota**

- Los discos DVD y los DVDs de karaoke con más de 2 pistas son discos disponibles para esta función.
- Al ver películas, desconecte la función de "Semi Karaoke" en el menú de configuración o disfrute de esta opción sin conectar el micrófono (MIC) si la puntuación o la música de charanga aparecen mientras se cambia un capítulo.

**Nota**

Ciertos valores del altavoz están prohibidos debido a un acuerdo de licencia de Dolby Digital.

Ajuste altavoz 5.1

Realice los siguientes ajustes en el decodificador del canal 5.1 incorporado.

1. Pulse **SETUP**.
2. Utilice \wedge \vee para seleccionar el menú de audio y después, pulse $\>$.
3. Utilice \wedge \vee para seleccionar el menú [5.1 Speaker setup] (Configuración del altavoz 5.1) y después, pulse $\>$.
4. Pulse **ENTER**
Aparecerá [5.1 Speaker setup] (Configuración del altavoz 5.1).



5. Utilice \leftarrow \rightarrow para seleccionar el altavoz deseado.
6. Ajuste las opciones utilizando los botones \wedge \vee \leftarrow \rightarrow .
7. Pulse **RETURN** para confirmar su selección. Vuelva al menú anterior.

Selección de altavoz

Seleccione un altavoz que quiera ajustar.

Tamaño – ya que la configuración del altavoz es fija, no puede cambiar sus ajustes.

Volumen – pulse \leftarrow \rightarrow para ajustar el nivel de salir del altavoz seleccionado.

Distancia – Después de conectar los altavoces al receptor de DVD, configure la distancia entre los altavoces y el punto donde se escuchan si la distancia de los altavoces central o trasero es superior a la distancia de los altavoces frontales. Esto permite que el sonido de cada altavoz llegue al oyente al mismo tiempo. Pulse \leftarrow \rightarrow para ajustar la distancia del altavoz seleccionado. Esta distancia es equivalente a la diferencia de distancia entre el altavoz central o trasero y los altavoces frontales.

Ensayo – pulse \leftarrow \rightarrow para evaluar las señales de cada altavoz. Ajuste el volumen para que coincida con el volumen de las señales de prueba memorizadas en el sistema.

Bloque (Control parental)**Configuración inicial del código de área:**

Cuando utilice esta unidad por primera vez, deberá establecer el código de área.

1. Seleccione el menú [LOCK] (Bloqueo) y pulse $\>$.
2. Pulse $\>$.
TPara acceder a las opciones de bloqueo [LOCK], debe introducir la contraseña que ha creado. Introduzca una contraseña y pulse **ENTER**. Vuelva a introducirla y pulse **ENTER** para confirmar. Si se equivoca antes de pulsar **ENTER**, pulse **CLEAR**.

3. Seleccione el primer carácter utilizando los botones **Λ** **V**.
4. Pulse **ENTER** y seleccione el segundo carácter utilizando los botones **Λ** **V**.
5. Pulse **ENTER** para confirmar su selección del código de área.

Clasificación

Bloquea la reproducción de los DVDs clasificados según su contenido. No todos los discos se clasifican.

1. Seleccione [Rating] en el menú [LOCK] y pulse **>**.
2. Introduzca una contraseña y pulse **ENTER**.
3. Seleccione un valor entre 1 y 8 utilizando los botones **Λ** **V**.

Rating 1-8 – el valor uno (1) es el más restrictivo mientras que el ocho (8) es el que menos restricciones presenta.

Unlock – si selecciona el desbloqueo, el control parental no se activa y el disco se reproduce en su totalidad.

4. Pulse **ENTER** para confirmar su selección de clasificación.

Contraseña

Puede introducir o cambiar la contraseña.

1. Seleccione [Password] (Contraseña) en el menú de bloqueo [LOCK] y después, pulse **>**.
2. Introduzca una contraseña y pulse **ENTER**.

Para cambiar la contraseña, pulse **ENTER** cuando aparezca marcada la opción [Change] Introduzca una contraseña y pulse **ENTER**. Vuelva a introducirla y pulse **ENTER** para confirmar.

3. Pulse **SETUP** para salir del menú.



Nota

Si olvida la contraseña, la puede eliminar siguiendo estos pasos:

1. Pulse **SETUP** (Configuración) para mostrar el menú de configuración.
2. Introduzca el número de 6 dígitos "210499" y pulse **ENTER**.

Códigos de área

Introduzca el código de la zona cuyas normas se emplearon para clasificar el disco de vídeo DVD, a partir de la lista de la página 30.

1. Seleccione [Area Code] en el menú [LOCK] y después, pulse **>**.
2. Introduzca una contraseña y pulse **ENTER**.
3. Seleccione el primer carácter utilizando los botones **Λ** **V**.
4. Pulse **ENTER** y seleccione el segundo carácter utilizando los botones **Λ** **V**.
5. Pulse **ENTER** para confirmar su selección del código de área.

OTROS

DivX(R) VOD

Le proporcionamos DivX® VOD (el código de registro de Video On Demand que le permitirá adquirir videos usando el servicio DivX® VOD.

Si necesita más información, visite www.divx.com/vod.

Pulse **ENTER** cuando el icono [DivX(R) VOD] esté resaltado y podrá ver el código de registro de la unidad.



Nota

Todos los vídeos descargados de DivX® VOD sólo podrán reproducirse en esta unidad.

4

Funcionamiento

Funcionamiento básico

1. Inserte el disco utilizando **OPEN/CLOSE** o conecte el dispositivo USB al puerto USB.
2. Seleccione la función DVD/CD o USB pulsando **FUNCTION**.
3. Seleccione un archivo (o una pista o título) que quiera reproducir pulsando **^ v < >**.



Nota

Al leer un disco o usar una unidad Flash USB con archivos DivX, MP3/WMA y JPEG combinados, podrá escoger el menú para los archivos que desea leer pulsando **MENU**. Se aparece el mensaje emergente "Este tipo de archivo no es compatible con el lector", escoja un archivo adecuado pulsando **MENU**.

Función	Qué hacer.
Detener	Pulse ■
Reproducir	Pulse ▶
Pausar	Pulse PAUSE/STEP
Reproducir fotograma a fotograma	Pulse PAUSE/STEP varias veces para la reproducción fotograma a fotograma.

Función	Qué hacer.
Saltar al capítulo/pista/archivo siguiente/anterior	Durante la reproducción, pulse ◀◀ o ▶▶ para ir al capítulo/pista siguiente o para volver al inicio del capítulo/pista actual. Pulse ▶▶ dos veces y brevemente para retroceder al capítulo/pista anterior.
Localice rápidamente un punto mediante la reproducción de un archivo en avance o retroceso rápido.	Durante la reproducción, pulse ◀◀ o ▶▶ varias veces para seleccionar la velocidad de escaneado requerida. Para volver a la velocidad normal, pulse PLAY .
Reproducción repetitiva o aleatoria	Pulse REPEAT/RANDOM varias veces y el título, capítulo o pista actual se repetirá de forma repetitiva o aleatoria. - Modo de reproducción aleatoria: sólo en archivos de música.
Disminuir la velocidad de reproducción	En el modo en pausa, pulse SLOW (◀◀ o ▶▶) para seleccionar la velocidad requerida.

Otras funciones

Mostrar información del disco en pantalla

Puede mostrar en la pantalla diversa información sobre el disco insertado.

1. Pulse **DISPLAY** para mostrar diferente información de reproducción. Los elementos mostrados variarán según el tipo de disco o el estado de reproducción.
2. Puede seleccionar un elemento si pulsa **^** **V** y cambia o selecciona el ajuste pulsando **<** **>**.

 **Title** Título – número de título actual / número total de títulos.

 **1/23** Capítulo – Número del capítulo actual/ Número total de los capítulos.

 **0:03:24** Tiempo – Tiempo de reproducción transcurrido

 **1 ENG**
DIG
5.1CH AUDIO – Seleccione el canal o idioma de audio

 **Off** SUBTÍTULO – Subtítulos seleccionados

 **1/1** ÁNGULO – Ángulo seleccionado/ número total de ángulos

 **BYPASS** Sonido – Modo de sonido seleccionado



Nota

Si no se pulsa ningún botón durante varios segundos, la visualización en pantalla desaparecerá.

Cómo mostrar el menú de DVD

DVD

Cuando reproduzca un DVD que contenga varios menús, con ayuda del Menú podrá seleccionar el menú que quiere utilizar.

1. Pulse **MENU**. Aparecerá el menú del disco.
2. Seleccione el menú utilizando **^** **V** **<** **>**.
3. Pulse el botón **PLAY** para confirmar.

Cómo mostrar el título del DVD

DVD

Cuando reproduzca un DVD que contenga varios títulos, con ayuda del Menú podrá seleccionar el título que quiere utilizar.



1. Pulse **TITLE**. Aparecerá el título del disco.
2. Seleccione el menú utilizando **^** **V** **<** **>**.
3. Pulse el botón **PLAY** para confirmar.

Selección de un idioma para los subtítulos **DVD** **DivX**

Durante la reproducción, pulse **SUBTITLE** () repetidamente para seleccionar el idioma deseado para los subtítulos.

Reproducción de DVD a una velocidad de 1,5 **DVD**

La velocidad de 1,5 le permite ver imágenes y escuchar música más rápido que a la velocidad normal de reproducción.

1. Durante la reproducción, pulse **PLAY** () para reproducir a una velocidad de 1,5 veces. **"▶ x 1,5"** aparecerá en la pantalla.
2. Vuelva a pulsar el botón **PLAY** () para salir.

Para iniciar una reproducción desde el tiempo seleccionado

DVD **DivX**

Para iniciar la reproducción en cualquier momento elegido en el archivo o título.

1. Pulse **DISPLAY** durante la reproducción.
2. Pulse \wedge \vee para seleccionar el icono del reloj y aparecerá "--:--:--".
3. Introduzca la hora requerida en horas, minutos y segundos de izquierda a derecha. Si se confunde en algún número, pulse **CLEAR** para eliminar los números introducidos. A continuación, introduzca los números correctos. Por ejemplo, para encontrar una escena a las 1 horas, 10 minutos y 20 segundos, deberá especificar "11020" con ayuda de los botones numéricos.
4. Pulse **ENTER** para confirmar. La reproducción se inicia desde la hora seleccionada.

4

Funcionamiento

Memoria de la última escena

DVD

Esta unidad memoriza la última escena del último disco que se haya visionado. La última escena visualizada permanece en memoria incluso si retira el disco del reproductor o apaga la unidad (en modo de espera). Si carga un disco con la escena memorizada, ésta será llamada automáticamente.

Cambio del ajuste de caracteres para la visualización correcta de subtítulos en DivX® **DivX**

Si los subtítulos no aparecen correctamente durante la lectura, mantenga pulsando **SUBTITLE** durante 3 segundos aproximadamente y, a continuación, pulse

$\langle \rangle$ o **SUBTITLE** para escoger otro código de idioma hasta que los subtítulos se visualicen correctamente; a continuación, pulse **ENTER**.

Reproducción programada

ACD **MP3** **WMA**

La función de programa le permite guardar sus archivos favoritos desde cualquier disco o dispositivo USB en la memoria del receptor.

Un programa puede contener 30 pistas/archivos.

1. Seleccione la función DVD/CD o USB pulsando **FUNCTION**.
2. Para añadir música a la lista de programas, pulse **PROG./MEMO**. para acceder al modo de edición de programa (E aparece una marca en el menú).
3. Seleccione la canción deseada en [List] mediante \wedge \vee y después, pulse **ENTER** para añadir la canción a la lista de programas.
4. Seleccione dicha música en la lista de programas y después pulse **ENTER** para iniciar la reproducción programada.

Borrar un archivo de la lista de programas.

1. Utilice \wedge \vee para seleccionar la pista que quiere borrar de la lista de programas.
2. Pulse **CLEAR**.

Borrar la lista de programas completa

Utilice \wedge \vee $\langle \rangle$ para seleccionar [Clear All] y, a continuación, pulse **ENTER**.



Nota

Los programas también se borran cuando el disco o el dispositivo USB se retira, la unidad se apaga o la función cambia a otro modo.

Visualizar un archivo de fotos

JPG

Esta unidad puede reproducir discos que contengan archivos de fotos.

1. Seleccione la función DVD/CD o USB pulsando **FUNCTION**.
2. Utilice \wedge \vee para seleccionar una carpeta y después, pulse **ENTER**. Aparece una lista de los archivos de la carpeta. Si está en una lista de archivos y quiere volver a la lista de carpetas anterior, utilice los botones \wedge \vee en el mando a distancia para resaltar \blacksquare ...y pulse **ENTER**.
3. Si quiere ver un archivo concreto, pulse \wedge \vee para resaltar un archivo y pulse **ENTER** o **PLAY**. Mientras visualiza un archivo, puede pulsar **STOP** para volver al menú anterior (Menú JPEG).

Visualización de archivos de imagen como una presentación

JPG

1. Resalte el archivo (no la carpeta) desde donde le gustaría iniciar la presentación.
2. Utilice \wedge \vee $<$ $>$ para resaltar la velocidad. A continuación, utilice $<$ $>$ para seleccionar la opción ($>/ >>/ >>>$) que quiere utilizar y después, pulse **ENTER**.
3. Utilice \wedge \vee $<$ $>$ para resaltar la presentación (Slide Show), después pulse **ENTER**.

Acerca del menú de ayuda para la presentación en diapositivas

Menú	Botones	Funcionamiento
$\blacktriangle/\blacktriangledown$	\wedge/\vee	Permite girar la imagen
$\blacktriangleleft/\blacktriangleright$ Prev./ Next	$</>$	Permite desplazarse a otro menú.

Menú	Botones	Funcionamiento
\blacksquare	STOP	Cierra la presentación.
\curvearrowright	RETURN	Permite ocultar el menú de ayuda.

Escuchar música durante la presentación de diapositivas

JPG

Podrá escuchar música durante la presentación de diapositivas si el disco contiene archivos musicales y fotográficos combinados. Use \wedge \vee $<$ $>$ para resaltar el icono (img) y, a continuación, pulse **ENTER** para iniciar la presentación de diapositivas.



Nota

Esta función sólo está disponible en discos.

4

Funcionamiento

Configuración de temporizador

Pulse **SLEEP** una o más veces para seleccionar el tiempo de retardo entre 10 y 180 minutos, después la unidad se apagará.

Para comprobar el tiempo restante, pulse **SLEEP**.

Para cancelar la función Sleep (Dormir), pulse varias veces en **SLEEP** hasta que aparezca "SLEEP 10" y después pulse una vez más mientras "SLEEP 10" se muestra en la pantalla.



Nota

Puede comprobar el tiempo restante antes de que se apague la unidad.

Dimmer

Pulse **SLEEP** una vez. El LED (diodo emisor de luz) del panel frontal se apaga y la ventana de visualización se oscurece a media iluminación. Para cancelarlo, pulse repetidamente **SLEEP** hasta el paso dim off.

Desactivar el sonido de forma temporal

Pulse **MUTE** para desactivar el sonido de la unidad.

Puede silenciar la unidad, por ejemplo, para responder al teléfono; indicador "MUTE" en la ventana de visualización.

4

Funcionamiento

Salvapantallas

El salvapantallas aparece cuando deja la unidad en modo de parada por unos cinco minutos. Si el salvapantallas aparece por cinco minutos, la unidad se apagará sola de forma automática.

Selección del sistema - Opcional

Debe seleccionar el modo de sistema apropiado, según su sistema de televisión. Si ve aparecer "NO DISC" en la ventana de visualización, mantenga pulsado **PAUSE/STEP (II)** no más de cinco segundos para poder seleccionar un sistema. (AUTO/ PAL/ NTSC)

Visualización de información del archivo (ETIQUETA ID3)

Mientras reproduce un archivo MP3 que contiene información del archivo, puede visualizarla pulsando **DISPLAY**.

Funcionamiento del sintonizador

Asegúrese de que la antena de AM y la de FM estén conectadas. (Consulte la página 15).

Escucha de la radio

1. Pulse **FUNCTION** hasta que aparezca en la ventana de la pantalla FM o AM (MW). Se sintonizará la última emisora recibida.
2. Pulse durante aprox. dos segundos en **TUN. (-/+)** hasta que la indicación de frecuencia comience a cambiar, después suéltelo. La búsqueda se detiene cuando la unidad sintoniza una emisora.

O

Pulse **TUN. (-/+)** varias veces.

3. Ajuste el volumen mediante el giro de **VOL.** en el panel frontal o pulsando varias veces en **VOL. + o -** en el mando a distancia.

Configuración de las emisoras de radio

Puede configurar 50 emisoras en FM y AM (MW).

Antes de la sintonización, asegúrese de bajar el volumen.

1. Pulse **FUNCTION** hasta que aparezca en la ventana de la pantalla FM o AM (MW)
2. Seleccione la frecuencia deseada pulsando **TUN. (-/+)**
3. Pulse **PROG./MEMO.**, un número predeterminado parpadeará en la ventana de la pantalla
4. Pulse **PRESET (-/+)** para seleccionar el número predeterminado que desee.

5. Pulse **PROG./MEMO.**
Se guardará la emisora.
6. Repita los pasos 2 al 5 para guardar otras emisoras.

Eliminación de todas las emisoras guardadas

1. Mantenga pulsado **PROG./MEMO.** por dos segundos. ERASE ALL parpadeará en la pantalla del receptor DVD.
2. Pulse **PROG./MEMO.** para borrar todas las estaciones de radio guardadas.

Mejora de una mala recepción de FM

Pulse **PLAY** (▶) (MO/ST.) en el control remoto. Esto cambiará el sintonizador de estéreo a mono, y por lo general mejorará la recepción.

Ajuste del sonido

Configuración del modo surround

Este sistema dispone de varios modos de sonido envolvente preprogramados. Puede escoger el modo de sonido deseado utilizando **EQ/LG EQ**. Puede cambiar el **EQ/LG EQ** mediante la tecla de flecha < > mientras la información **EQ/LG EQ** se muestra en pantalla.

Los elementos del ecualizador visualizados podrían diferir dependiendo de las fuentes y efectos de sonido.

EN PANTALLA	Descripción
NAT PLUS	Podrá disfrutar del mismo efecto de sonido natural que en 5.1 canales.

EN PANTALLA	Descripción
NATURAL	podrá disfrutar de un sonido agradable y natural.
EFECTO SONORO REGIONALIZADO	efecto sonoro optimizado regionalmente. (DANGDUT/ ARABIC/ PERSIAN/ INDIA/ REGUETON/ MERENGUE/ SALSA/ SAMBA/ CUMBIA/ AFRO)
AUTO EQ	Activa el ecualizador sonoro que más se asemeja al género incluido en la etiqueta ID3 MP3 de los archivos musicales
POP CLASSIC JAZZ ROCK	Este programa ofrece una atmósfera sonora emocionante, proporcionándole la sensación de estar en un concierto de rock, pop, jazz o clásico.
MP3 OPT	Esta función está mejorada para los archivos MP3 comprimibles. Mejora los agudos.
BASS	Durante la reproducción, refuerce los agudos, los graves y el efecto de sonido surround.
VIRTUAL	Refuerza el efecto de los agudos, bajos y el sonido envolvente.
PLII MOVIE PLII MUSIC	la función Dolby Pro Logic II le permite leer fuentes de sonido estéreo en formato de canal 5.1.
BYPASS	podrá disfrutar del sonido sin el efecto proporcionado por el ecualizador.

**Nota**

- En algunos modos envolventes, algunos altavoces pueden no escucharse o emitir un sonido bajo, dependiendo del modo envolvente o la fuente de audio, y no debe entenderse como un defecto.
- Puede que deba restablecer el modo envolvente, después de cambiar la entrada, a veces incluso después de cambiar la pista del sonido.

Operaciones avanzadas

4

Funcionamiento

Escuchar música desde su lector portátil o dispositivo externo

La unidad puede utilizarse para leer música a través de multitud de lectores portátiles o dispositivos externos. (Consulte la página 14)

1. Conecte el lector portátil a la toma P.IN (ENTRADA PORTÁTIL) de la unidad.

 conecte el dispositivo externo a la toma AUX de la unidad.
2. Desconecte la corriente pulsando **POWER**.
3. Seleccione la función PORTABLE o AUX (Auxiliar) pulsando **FUNCTION**.
4. Prenda el lector portátil o dispositivo externo e inicie la lectura.

Grabar a USB

1. Conecte el dispositivo USB a la unidad
2. Seleccione una función DVD/CD pulsando **FUNCTION**.

Grabación de una pista: Puede grabar en un USB después de reproducir el archivo que desea.

Grabación de todas las pistas: Puede grabar en un USB después de detenerse.

Grabación de lista de programas: Después de acceder a la lista de programas puede grabarla en un USB.

- 3 Iniciar la grabación pulsando ● **REC**
- 4 Para detener la grabación, pulse ■ **STOP**

**Nota**

- Podrá chequear el porcentaje de grabación del dispositivo USB en pantalla durante dicho proceso.
- Cuando detenga la grabación durante la lectura, el último archivo que estaba siendo grabado quedará guardado.
- No desconecte o apague el dispositivo USB durante la grabación USB. De lo contrario, podría generar un archivo incompleto, imposible de eliminar en la computadora.
- Si la grabación USB no es posible, aparecerán en la ventana de visualización los mensajes "NO USB", "ERROR", "USB FULL" o "NO REC"
- Al detener la grabación durante la lectura, el archivo no se guardará.
- En el estado CD-G, la grabación USB de discos DTS no funciona.
- No podrá grabar más de 999 archivos.
- Se guardará como TRK_001 en la carpeta del CD.

La copia sin autorización de material protegido, incluyendo software, archivos, radiodifusiones y grabaciones de sonido, puede conllevar una infracción de las leyes de copyright y constituir un delito. Este equipo no debe ser usado con tales fines.

Sea responsable
Respete los derechos y las leyes de copyright

5

Mantenimiento

Manejo de la unidad

Envío de la unidad

Guarde el embalaje original y los materiales de empaquetado. Si necesita enviar la unidad, para máxima protección, intente que el embalaje sea similar al de salida de fábrica.

Mantener las superficies exteriores limpias

- Cuando esté cerca de la unidad, no utilice productos volátiles como insecticidas.
- No ejerza una presión excesiva cuando limpie la unidad, a fin de evitar daños en la superficie. No deje que la unidad entre en contacto con productos de plástico o goma durante períodos prolongados.

Limpieza de la unidad

Para limpiar la unidad utilice un paño suave y seco. Si las superficies están muy sucias, utilice un paño ligeramente humedecido con un detergente no agresivo.

No utilice productos fuertes como alcohol, benceno o diluyentes ya que pueden dañar la superficie de la unidad.

Mantenimiento de la unidad

La unidad es un dispositivo de precisión y alta tecnología. Si las lentes ópticas o la unidad del disco acumulan suciedad o presentan desgaste, esto reducirá la calidad de la imagen.

Para información más detallada, consulte en el centro de servicio autorizado más cercano.

Notas en los discos

Manipulación de los discos

Nunca pegue papel ni cinta adhesiva en el disco.



Guardar los discos

Tras la reproducción, guarde el disco en la caja correspondiente. No deje el disco expuesto a la luz directa del sol o cerca de una fuente de calor; nunca lo deje en un coche donde esté expuesto directamente al sol.

Limpieza de discos

Las huellas y el polvo en el disco pueden afectar a la calidad de la imagen y distorsionar el sonido. Antes de la reproducción, limpie el disco con un paño. Realice la limpieza del disco de dentro hacia fuera. No utilice productos abrasivos como alcohol, benceno, disolventes u otros productos disponibles en el mercado. Evite igualmente los pulverizadores antiestáticos pensados para grabaciones de vinilo más antiguas.



6 Solución de problemas

PROBLEMA	CAUSA	SOLUCIÓN
No hay alimentación.	El cable de alimentación está desconectado.	Conecte con firmeza el cable de alimentación a la toma de la pared.
Ausencia de imagen.	El TV no está ajustado para recibir la señal DVD.	Seleccione el modo de entrada de video en la TV de modo que la imagen de la grabadora de DVD aparezca en la pantalla del televisor.
	Los cables de video no están conectados firmemente.	Conecte con firmeza los cables de video al TV y al receptor DVD.
No hay sonido o apenas hay sonido	El equipo conectado con el cable de audio no está ajustado para recibir la salida de la señal del DVD.	Seleccione el modo de entrada correcto en el receptor de audio de modo que pueda escuchar el sonido desde el receptor DVD.
	Los cables de audio no están conectados a los parlantes o no están bien asegurados.	Conecte los cables de video en los terminales de conexión correctamente.
	Los cables de audio están dañados	Cambie el cable de audio por uno nuevo.
La calidad de la imagen del DVD es deficiente.	El disco está sucio.	Limpie el disco con un paño suave de dentro hacia afuera.
No se reproduce un CD/ DVD	No hay ningún disco insertado.	Inserte un disco.
	Se ha insertado un disco que no se puede reproducir.	Inserte un disco reproducible (compruebe el tipo de disco, el sistema de color y el código de región).
	El disco está colocado hacia abajo.	Coloque el disco con la etiqueta o el lado impreso hacia arriba.
	Hay un menú abierto en pantalla.	Pulse SETUP para cerrar la pantalla del menú.
	Hay un control parental que previene la reproducción de DVDs con cierta clasificación.	Introduzca su contraseña o cambie el nivel de clasificación.
Se escucha un zumbido cuando se reproduce un DVD o un CD	El disco está sucio.	Limpie el disco con un paño suave de dentro hacia afuera.
	El receptor DVD está situado demasiado cerca del TV, por lo que hay interferencias.	Separe el receptor DVD y los componentes de audio de su TV.
Las estaciones de radio no se sintonizan correctamente	La antena no está bien colocada o conectada.	Compruebe la conexión de antena y ajuste su posición. Conecte una antena externa si es necesario.
	La intensidad de la señal de la emisora de radio es demasiado débil.	Sintonice una estación manualmente..
	No hay emisoras presintonizadas o dichas pre-sintonías han sido eliminadas.	Presintonice unas cuantas estaciones. Consulte la página 24 para obtener más detalles.
El control remoto no funciona bien o en absoluto funciona	El mando a distancia no apunta directamente a la unidad.	Apunte el control remoto directamente a la unidad.
	El mando a distancia esta demasiado alejado de la unidad.	No se aleje más de 7m del receptor DVD cuando utilice el control remoto.
	Hay un obstáculo entre el control remoto y la unidad.	Retire el obstáculo.
	La batería del control remoto se ha agotado.	Cambie las pilas por otras nuevas.

6

Solución de problemas

7

Apéndice

Códigos de idioma

Utilice ésta lista para ingresar el idioma deseado para las siguientes configuraciones iniciales :
Audio del disco, subtítulos del disco, menú del disco.

Idioma	Código	Idioma	Código	Idioma	Código	Idioma	Código
Afar	6565	Francés	7082	Lituano	7684	Singalés	8373
Afrikaans	6570	Frisiano	7089	Macedonio	7775	Eslovaco	8375
Albanés	8381	Gallego	7176	Malgache	7771	Eslovenio	8376
Amárico	6577	Georgiano	7565	Malayo	7783	Español	6983
Árabe	6582	Alemán	6869	Malayalam	7776	Sudanés	8385
Armenio	7289	Griego	6976	Maorí	7773	Swahili	8387
Asamés	6583	Groenlandés	7576	Maratí	7782	Sueco	8386
Aimara	6588	Guaraní	7178	Moldavo	7779	Tagalo	8476
Azerbaiyano	6590	Gujaratí	7185	Mongoliano	7778	Tajik	8471
Bashkir	6665	Hausa	7265	Nauru	7865	Tamil	8465
Vasco	6985	Hebreo	7387	Nepalí	7869	Telugu	8469
Bengalí	6678	Hindi	7273	Noruego	7879	Tailandés	8472
Butaní	6890	Húngaro	7285	Oriya	7982	Tongano	8479
Biharí	6672	Islandés	7383	Punyabi	8065	urco	8482
Bretón	6682	Indonesio	7378	Pashto, Pashtún	8083	Turcomano	8475
Búlgaro	6671	Interlingua	7365	Persa	7065	Twi	8487
Birmanó	7789	Irlandés	7165	Polaco	8076	Ucraniano	8575
Bielorruso	6669	Italiano	7384	Portugués	8084	Urdu	8582
Chino	9072	Japonés	7465	Quechua	8185	Uzbeko	8590
Croata	7282	Kannada	7578	Rhaeto-Romance	8277	Vietnamita	8673
Checo	6783	Kashmiri	7583	Rumano	8279	Volapuk	8679
Danés	6865	Kazakh	7575	Ruso	8285	Galés	6789
Holandés	7876	Kirguís	7589	Samoano	8377	Wolof	8779
Inglés	6978	Coreano	7579	Sánscrito	8365	Xhosa	8872
Esperanto	6979	Kurdo	7585	Gaélico escocés	7168	Yiddisio	7473
Estonio	6984	Laosiano	7679	Serbio	8382	Yoruba	8979
Faroés	7079	Latín	7665	Serbo-Croata	8372	Zulú	9085
Fiji	7074	Latvio, Letón	7686	Shona	8378		
Finlandés	7073	Lingala	7678	Sindhi	8368		

Códigos de área

Seleccione un código de área de esta lista.

Área	Código	Área	Código	Área	Código
Afganistán	AF	Hong Kong	HK	Polonia	PL
Argentina	AR	Hungría	HU	Portugal	PT
Australia	AU	India	IN	Rumanía	RO
Austria	AT	Indonesia	ID	Federación de Rusia	RU
Bélgica	BE	Israel	IL	Arabia Saudí	SA
Bután	BT	Italia	IT	Senegal	SN
Bolivia	BO	Jamaica	JM	Singapur	SG
Brasil	BR	Japón	JP	República Eslovaca	SK
Camboya	KH	Kenya	KE	Eslovenia	SI
Canadá	CA	Kuwait	KW	Sudáfrica	ZA
Chile	CL	Libia	LY	Corea del Sur	KR
China	CN	Luxemburgo	LU	España	ES
Colombia	CO	Malasia	MY	Sri Lanka	LK
Congo	CG	Maldivas	MV	Suecia	SE
Costa Rica	CR	México	MX	Suiza	CH
Croacia	HR	Mónaco	MC	Taiwán	TW
República Checa	CZ	Mongolia	MN	Tailandia	TH
Dinamarca	DK	Marruecos	MA	Pavo	TR
Ecuador	EC	Nepal	NP	Uganda	UG
Egipto	EG	Países Bajos	NL	Ucrania	UA
El Salvador	SV	Antillas Neerlandesas	AN	Estados Unidos	US
Etiopía	ET	Nueva Zelanda	NZ	Uruguay	UY
Fiji	FJ	Nigeria	NG	Uzbekistán	UZ
Finlandia	FI	Noruega	NO	Vietnam	VN
Francia	FR	Omán	OM	Zimbabwe	ZW
Alemania	DE	Pakistán	PK		
Gran Bretaña	GB	Panamá	PA		
Grecia	GR	Paraguay	PY		
Groenlandia	GL	Filipinas	PH		

Especificaciones

General

Fuente de alimentación	Consultar la etiqueta principal. (Para Mexico : 120 V ~ 60 Hz)
Consumo	45 W
Peso neto	2,5 kg
Dimensiones externas (An. x Al. x Prof.)	360 x 65 x 320 mm
Bus Power Suply (USB)	DC 5 V  500 mA
Condiciones de funcionamiento Temperatura	5 °C a 35 °C
Humedad de funcionamiento	Estado de funcionamiento : Horizontal 5 % a 85 %
Láser	Láser semiconductor longitud de onda 650 mm

Sintonizador FM/ AM [MW]

Gama de sintonización de FM	87,5 a 108,0 MHz ó 87,50 a 108,00 MHz
Frecuencia intermedia FM	128 kHz
Gama de sintonización de AM	522 a 1 620 kHz 520 a 1 710 kHz ó 522 a 1 710kHz
Frecuencia intermedia AM	45 kHz

Amplificador

Modo estéreo	45 W + 45 W (4 Ω a 1 kHz THD 10 %)
Modo envolvente frontal	45 W + 45 W (THD 10 %)
Centro	45 W
Envolvente	45 W + 45 W (4 Ω at 1 kHz THD 10 %)
Realizador de graves	75 W (8 Ω a 30 Hz THD 10 %)

Parlantes

	Altavoz frontal/posterior/ central	Realizador de graves pasivo
Tipo	1 vías, 1 parlantes	1 vías, 1 parlantes
Impedancia	4 Ω	8 Ω
Potencia nominal de entrada	45 W	75 W
Potencia máxima de entrada	90 W	150 W
Dimensiones netas (An. x Al. x Prf.)	103 x 111 x 94 mm	156 x 325 x 320 mm
Peso neto	0,39 kg	3,6 kg

El diseño y las especificaciones están sujetos a cambio sin previo aviso.



Atención al Cliente

País	Teléfono	País	Teléfono
México	01-800-347-1919	Costa Rica	1-800-507-5454
Colombia	01-8000-910683	Rep. Dominicana	00-800-751-5454
Chile	800-26-1054	Guatemala	1-801-422-5454
Ecuador	1-800-545454	El Salvador	00-800-6309
Venezuela	800-5424477	Cuba	204-3333
Panamá	800-5454	Miami, USA	1-305-477-1882
Perú	0-800-1-2424	Bolivia, La Paz	800-100-545
Puerto Rico	001-800-510-6564	Nicaragua	001-800-507-0007
Argentina	0800-888-5454 (Capital y GBA) / 0810-555-5454 (Interior del país)		



www.lgservice.com



Como socio de ENERGY STAR®, LG ha establecido que este producto, o modelos de producto, cumplen las directrices ENERGY STAR® de rendimiento energético.

ENERGY STAR® es una marca registrada de los EE.UU.