



# OWNER'S MANUAL

# LCD TV

Please read this manual carefully before operating your set and retain it for future reference.

**22LD310**  
**26LD310**  
**32LD310**

# WARNING / CAUTION



**WARNING / CAUTION**  
RISK OF ELECTRIC SHOCK  
DO NOT OPEN



TO REDUCE THE RISK OF ELECTRIC SHOCK  
DO NOT REMOVE COVER (OR BACK). NO  
USER SERVICEABLE PARTS INSIDE. REFER TO  
QUALIFIED SERVICE PERSONNEL.



The lightning flash with arrowhead symbol, within an equilateral triangle, is intended to alert the user to the presence of uninsulated “dangerous voltage” within the product’s enclosure that may be of sufficient magnitude to constitute a risk of electric shock to persons.



The exclamation point within an equilateral triangle is intended to alert the user to the presence of important operating and maintenance (servicing) instructions in the literature accompanying the appliance.

## WARNING/CAUTION

TO REDUCE THE RISK OF FIRE AND ELECTRIC SHOCK, DO NOT EXPOSE THIS PRODUCT TO RAIN OR MOISTURE.

# SAFETY INSTRUCTIONS

## IMPORTANT SAFETY INSTRUCTIONS

Read these instructions.  
Keep these instructions.  
Heed all warnings.  
Follow all instructions.



- 1 Do not use this apparatus near water.



- 2 Clean only with dry cloth.



- 3 Do not block any ventilation openings. Install in accordance with the manufacturer's instructions.



- 4 Do not install near any heat sources such as radiators, heat registers, stoves, or other apparatus (including amplifiers) that produce heat.



- 5 Protect the power cord from being walked on or pinched particularly at plugs, convenience receptacles, and the point where they exit from the apparatus.



- 6 Only use attachments/accessories specified by the manufacturer.



- 7 Use only with the cart, stand, tripod, bracket, or table specified by the manufacturer, or sold with the apparatus. When a cart is used, use caution when moving the cart/apparatus combination to avoid injury from tip-over.



- 8 Unplug this apparatus during lightning storms or when unused for long periods of time.

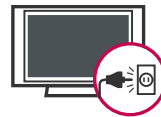

- 9 Refer all servicing to qualified service personnel. Servicing is required when the apparatus has been damaged in any way, such as power-supply cord or plug is damaged, liquid has been spilled or objects have fallen into the apparatus, the apparatus has been exposed to rain or moisture, does not operate normally, or has been dropped.



# SAFETY INSTRUCTIONS

**10** Never touch this apparatus or antenna during a thunder or lightning storm.

**11** When mounting a TV on the wall, make sure not to install the TV by the hanging power and signal cables on the back of the TV.

**12** Do not allow an impact shock or any objects to fall into the product, and do not drop onto the screen with something.

**13** CAUTION concerning the Power Cord:  
It is recommend that appliances be placed upon a dedicated circuit; that is, a single outlet circuit which powers only that appliance and has no additional outlets or branch circuits. Check the specification page of this owner's manual to be certain.

Do not connect too many appliances to the same AC power outlet as this could result in fire or electric shock.

Do not overload wall outlets. Overloaded wall outlets, loose or damaged wall outlets, extension cords, frayed power cords, or damaged or cracked wire insulation are dangerous. Any of these conditions could result in electric shock or fire. Periodically examine the cord of your appliance, and if its appearance indicates damage or deterioration, unplug it, discontinue use of the appliance, and have the cord replaced with an exact replacement part by an authorized servicer. Protect the power cord from physical or mechanical abuse, such as being twisted, kinked, pinched, closed in a door, or walked upon. Pay particular attention to plugs, wall outlets, and the point where the cord exits the appliance.

Do not make the TV with the power cord plugged in. Do not use a damaged or loose power cord. Be sure do grasp the plug when unplugging the power cord. Do not pull on the power cord to unplug the TV.

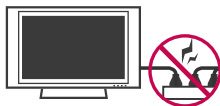

**14** WARNING - To reduce the risk of fire or electrical shock, do not expose this product to rain, moisture or other liquids. Do not touch the TV with wet hands. Do not install this product near flammable objects such as gasoline or candles or expose the TV to direct air conditioning.



**15** Do not expose to dripping or splashing and do not place objects filled with liquids, such as vases, cups, etc. on or over the apparatus (e.g. on shelves above the unit).



**16** **GROUNDING**  
Ensure that you connect the earth ground wire to prevent possible electric shock (i.e. a TV with a three-prong grounded AC plug must be connected to a three-prong grounded AC outlet). If grounding methods are not possible, have a qualified electrician install a separate circuit breaker.

Do not try to ground the unit by connecting it to telephone wires, lightning rods, or gas pipes.

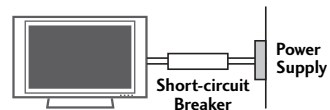

**17** **DISCONNECTING DEVICE FROM MAINS**  
Mains plug is the disconnecting device. The plug must remain readily operable.

**18** As long as this unit is connected to the AC wall outlet, it is not disconnected from the AC power source even if you turn off this unit by SWITCH.

**19 Cleaning**

When cleaning, unplug the power cord and rub gently with a soft cloth to prevent scratching. Do not spray water or other liquids directly on the TV as electric shock may occur. Do not clean with chemicals such as alcohol, thinners or benzene.

**20 Moving**

Make sure the product is turned off, unplugged and all cables have been removed. It may take 2 or more people to carry larger TVs. Do not press against or put stress on the front panel of the TV.

**21 Ventilation**

Install your TV where there is proper ventilation. Do not install in a confined space such as a bookcase. Do not cover the product with cloth or other materials (e.g.) plastic while plugged in. Do not install in excessively dusty places.

**22** Take care not to touch the ventilation openings. When watching the TV for a long period, the ventilation openings may become hot.

**23** If you smell smoke or other odors coming from the TV, unplug the power cord and contact an authorized service center.

**24** No presione en exceso el panel con sus manos u objetos afilados, como tornillos, lápices o bolígrafos, y evite rayarlo.

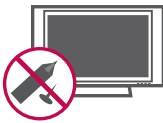

**25** Keep the product away from direct sunlight.

**26 Dot Defect**

The Plasma or LCD panel is a high technology product with resolution of two million to six million pixels. In a very few cases, you could see fine dots on the screen while you're reviewing the TV. Those dots are deactivated pixels and do not affect the performance and reliability of the TV.

**27 Generated Sound**

**"Cracking" noise:** A cracking noise that occurs when watching or turning off the TV is generated by plastic thermal contraction due to temperature and humidity. This noise is common for products where thermal deformation is required.

**Electrical circuit humming/panel buzzing:** A low level noise is generated from a high-speed switching circuit, which supplies a large amount of current to operate a product. It varies depending on the product. This generated sound does not affect the performance and reliability of the product.

**28 For LCD TV**

If the TV feels cold to the touch, there may be a small "flicker" when it is turned on. This is normal, there is nothing wrong with TV.

Some minute dot defects may be visible on the screen, appearing as tiny red, green, or blue spots. However, they have no adverse effect on the monitor's performance.

Avoid touching the LCD screen or holding your finger(s) against it for long periods of time. Doing so may produce some temporary distortion effects on the screen.

**ON DISPOSAL**

**(Only Hg lamp used LCD TV)**

The fluorescent lamp used in this product contains a small amount of mercury. Do not dispose of this product with general household waste. Disposal of this product must be carried out in accordance to the regulations of your local authority.

# CONTENTS

<b>WARNING / CAUTION</b> .....	2
<b>SAFETY INSTRUCTIONS</b> .....	3
<b>FEATURE OF THIS TV</b> .....	8

## PREPARATION

Accessories .....	9
Front Panel Information .....	10
Back Panel Information .....	11
Stand Instructions .....	12
VESA Wall Mounting .....	14
Cable Management .....	15
Desktop Pedestal Installation .....	16
Swivel Stand .....	16
Positioning your Display .....	16
Attaching the TV to a Desk .....	17
Kensington Security System .....	17
Securing the TV to the wall to prevent falling when the TV is used on a stand .....	18
Antenna or Cable Connection .....	19

## EXTERNAL EQUIPMENT SETUP

HD Receiver Setup .....	20
DVD Setup .....	22
VCR Setup .....	24
Other A/V Source Setup .....	25
External Stereo Setup .....	25

## WATCHING TV / CHANNEL CONTROL

Remote Control Functions .....	26
Turning On the TV .....	28
Channel Selection .....	28
Volume Adjustment .....	28
On-Screen Menus Selection .....	29
Channel Search	
- Auto Tuning .....	30
- Manual Tuning .....	31

Fine Tuning Adjustment .....	32
Favorite Channels Setup .....	33
Key Lock .....	34
Factory Reset .....	34

## PICTURE CONTROL

Picture Size (Aspect Ratio) Control .....	35
Preset Picture Settings (Picture Mode Preset) .....	36
Manual Picture Adjustment .....	37
Picture Improvement Technology .....	38
Picture Reset .....	40
Screen Setup .....	41

## SOUND & LANGUAGE CONTROL

Preset Sound Settings - Sound Mode .....	43
Sound Setting Adjustment - User Mode .....	44
Audio Reset .....	45
Auto Volume Leveler (Auto Volume) .....	46
Balance .....	47
Stereo/SAP Broadcasts Setup .....	48
On-Screen Menus Language Selection .....	49
Power Indicator .....	50
Closed Captions .....	51

## TIME SETTING

Clock Setup .....	52
Auto On/Off Time Setting .....	53
Sleep Timer Setting .....	54

## APPENDIX

Troubleshooting .....	55
Maintenance .....	57
Product Specifications .....	58
IR Codes .....	59

# FEATURE OF THIS TV



HDMI, the HDMI logo and High-Definition Multimedia Interface are trademarks or registered trademarks of HDMI Licensing LLC.”



LG TV include a unique invisible speaker system, tuned by renowned audio expert, Mr. Mark Levinson. Speakers are embedded in strategic spots behind the front cabinet and use minute vibrations to turn the entire front bezel into the speaker system. The result is a clean, polished look, and enhanced audio by increasing the “sweet spot”, giving a wider and richer sound field.



## IMPORTANT INFORMATION TO PREVENT “IMAGE BURN / BURN-IN” ON YOUR TV SCREEN

- When a fixed image (e.g. logos, screen menus, video game, and computer display) is displayed on the TV for an extended period, it can become permanently imprinted on the screen. This phenomenon is known as “image burn” or “burn-in.” Image burn is not covered under the manufacturer’s warranty.
- In order to prevent image burn, avoid displaying a fixed image on your TV screen for a prolonged period (2 or more hours for LCD, 1 or more hours for Plasma).
- Image burn can also occur on the letterboxed areas of your TV if you use the 4:3 aspect ratio setting for an extended period.

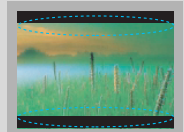
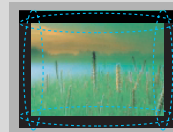



# PREPARATION

## ACCESSORIES

Ensure that the following accessories are included with your TV. If an accessory is missing, please contact the dealer where you purchased the TV.

The accessories included may differ from the images below.

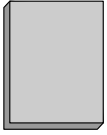

Owner's Manual

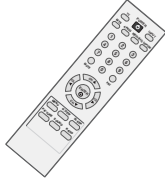

Remote Control



Power Cord



Batteries  
(Some models)



RF Adapter (Some models)

You must connect it to the antenna wire after fixing in Antenna Input.

This adapter is For supplied in

**Argentina.**

### Not included with all models

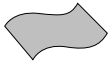

Polishing Cloth

- \* Wipe spots on the exterior only with the polishing cloth.
- \* Do not wipe roughly when removing stains. Excessive pressure may cause scratches or discoloration.

### For 22LD310



Cable Management Clip

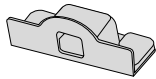

Protection Cover

### Only 26/32LD310



(M4x24)

Bolts for stand assembly



Screw for stand fixing

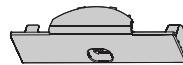

Protection Cover

# PREPARATION

## FRONT PANEL INFORMATION

■ Image shown may differ from your TV.

PREPARATION

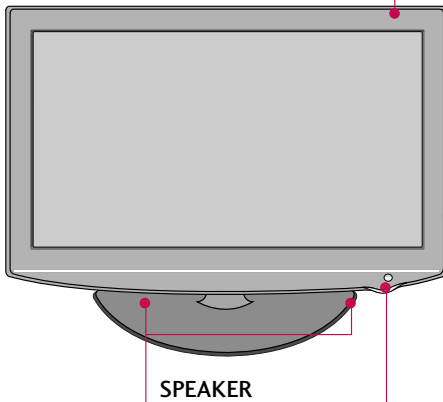
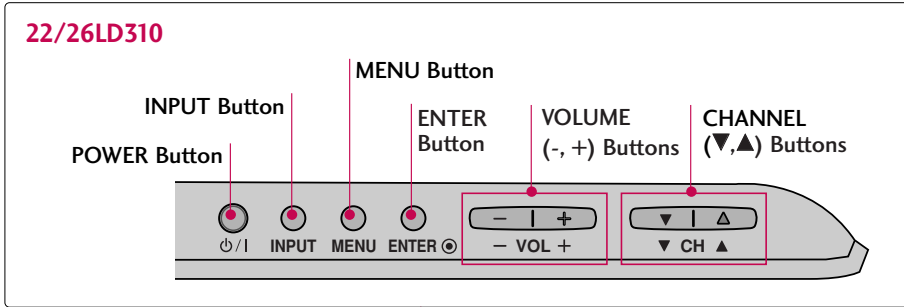

Remote Control Sensor,  
Power/Standby Indicator  
Illuminates red in standby mode.  
Illuminates blue when the TV is switched on.  
(Can be adjusted **Power Indicator** in the  
OPTION menu. ► p.50)

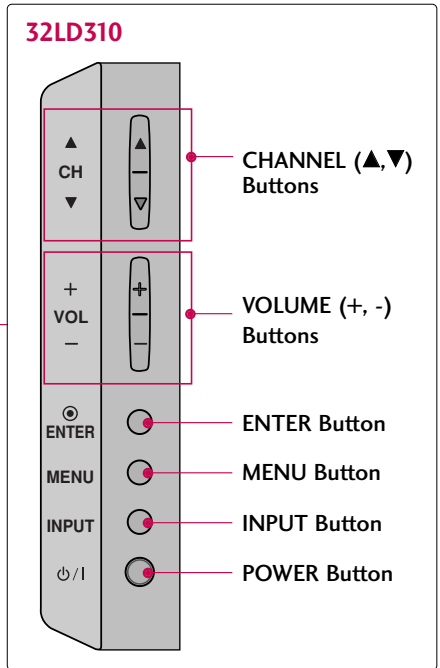

## BACK PANEL INFORMATION

■ Image shown may differ from your TV.

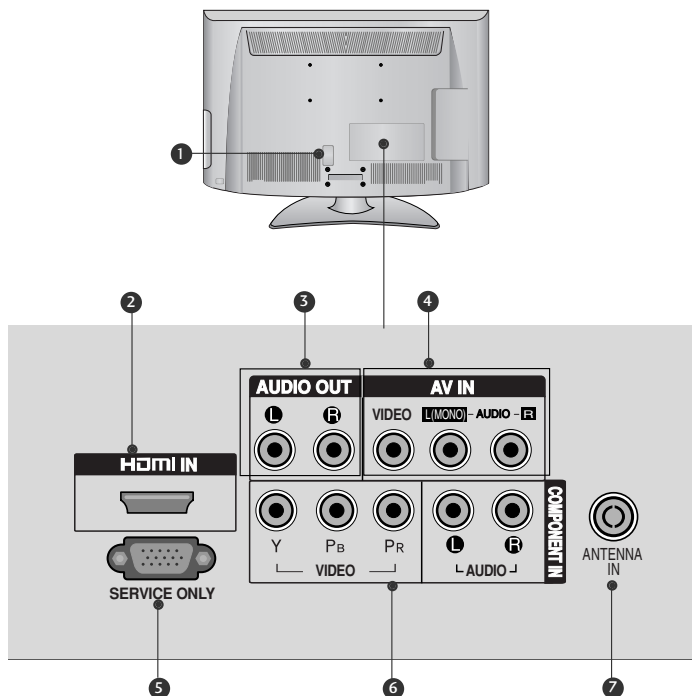

**1 Power Cord Socket**

This TV operates on an AC power. The voltage is indicated on the Specifications page. Never attempt to operate the TV on DC power.

**2 HDMI Input**

Connect a HDMI signal to HDMI IN.  
This TV does not support DVI(VIDEO) signal using DVI to HDMI cable.

**3 Audio Output**

Connect an external amplifier, or add a subwoofer to your surround sound system.

**4 Audio/Video Input (AV IN)**

Connect audio/video output from an external device to these jacks.

**5 SERVICE ONLY PORT**

**6 Component Input**

Connect a component video/audio device to these jacks.

**7 Antenna Input**

Connect RF antenna to this jack.

# PREPARATION

## STAND INSTRUCTIONS (For 22LD310)

■ Image shown may differ from your TV.

### INSTALLATION

- 1 Carefully place the TV screen side down on a cushioned surface to protect the screen from damage.

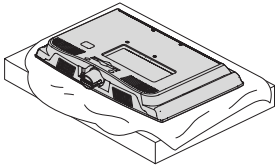

- 2 Assemble the TV as shown until you hear it click.

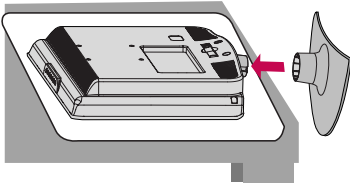

### DETACHMENT

- 1 Carefully place the TV screen side down on a cushioned surface to protect the screen from damage.

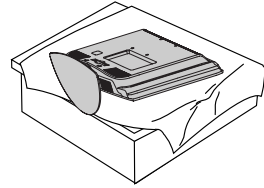

- 2 Loosen the bolts from TV.

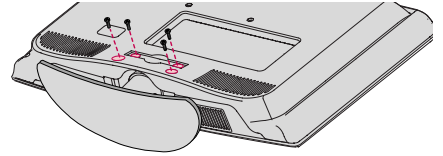

- 3 Detach the stand from TV.

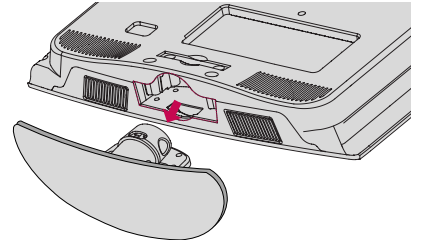

### PROTECTION COVER

- 4 Insert the **PROTECTION COVER** into the TV.

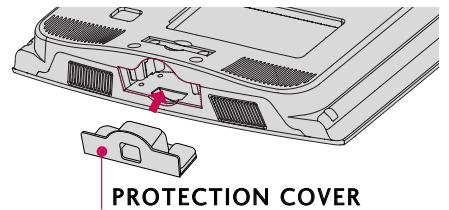

- 5 Fix the 4 bolts securely using the holes in the back of the TV.

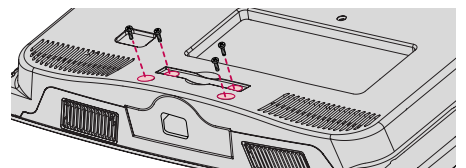

# STAND INSTRUCTIONS (For 26/32LD310)

## INSTALLATION

- 1 Carefully place the TV screen side down on a cushioned surface to protect the screen from damage.

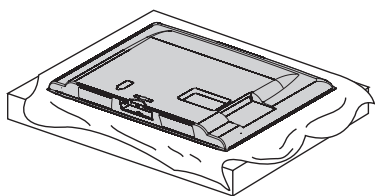

- 2 Assemble the TV as shown.

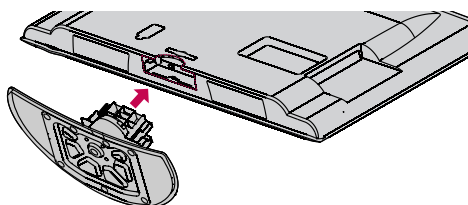

- 3 Fix the 4 bolts securely using the holes in the back of the TV.

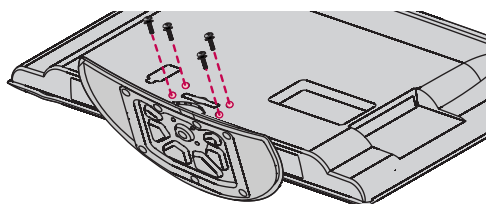

### ! NOTE

- ▶ When assembling the desk type stand, make sure the bolt is fully tightened (If not tightened fully, the TV can tilt forward after the product installation). Do not over tighten.

## DETACHMENT

- 1 Carefully place the TV screen side down on a cushioned surface to protect the screen from damage.

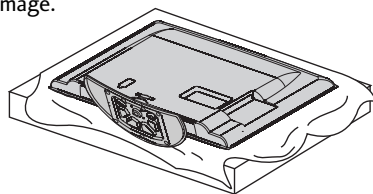

- 2 Loosen the bolts from TV.

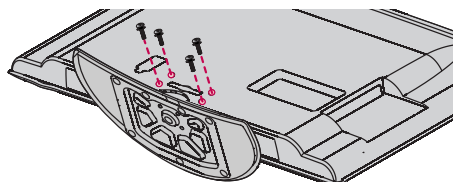

- 3 Detach the stand from TV.

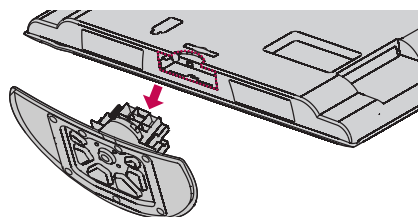

## PROTECTION COVER

After removing the stand, install the included **protection cover** over the hole for the stand. Press the **PROTECTION COVER** into the TV until you hear it click.

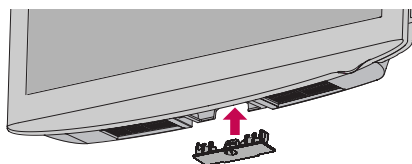

# PREPARATION

## VESA WALL MOUNTING

Install your wall mount on a solid wall perpendicular to the floor. When attaching to other building materials, please contact your nearest installer.

If installed on a ceiling or slanted wall, it may fall and result in severe personal injury.

We recommend that you use an LG brand wall mount when mounting the TV to a wall.

LG recommends that wall mounting be performed by a qualified professional installer.

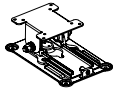
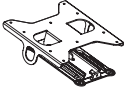
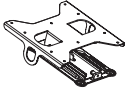
Model	VESA (A * B) 	Standard Screw	Quantity	Wall Mounting Bracket (sold separately)
22LD310	100 * 100	M4	4	 RW120
26LD310	200 * 100	M4	4	 RW230
32LD310				 RW230

### NOTE

- ▶ Screw length needed depends on the wall mount used. For further information, refer to the instructions included with the mount.
- ▶ Standard dimensions for wall mount kits are shown in the table.
- ▶ When purchasing our wall mount kit, a detailed installation manual and all parts necessary for assembly are provided.
- ▶ Do not use screws longer than the standard dimension, as they may cause damage to the inside of the TV.
- ▶ For wall mounts that do not comply with the VESA standard screw specifications, the length of the screws may differ depending on their specifications.
- ▶ Do not use screws that do not comply with the VESA standard screw specifications. Do not use fasten the screws too strongly, this may damage the TV or cause the TV to a fall, leading to personal injury. LG is not liable for these kinds of accidents.
- ▶ LG is not liable for TV damage or personal injury when a non-VESA or non specified wall mount is used or the consumer fails to follow the TV installation instructions.

### CAUTION

- ▶ Do not install your wall mount kit while your TV is turned on. It may result in personal injury due to electric shock.

## CABLE MANAGEMENT

■ Image shown may differ from your TV.

### For 22LD310

- 1 Connect the cables as necessary.  
To connect additional equipment, see the **EXTERNAL EQUIPMENT SETUP** section.

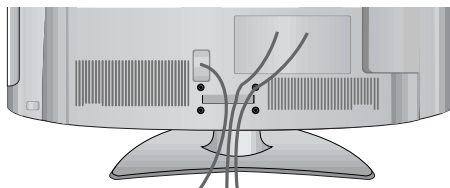

- 2 Install the **CABLE MANAGEMENT CLIP** as shown.

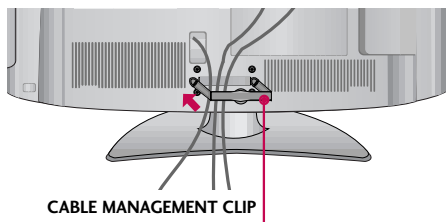

- 3 Fit the **CABLE MANAGEMENT CLIP** as shown.

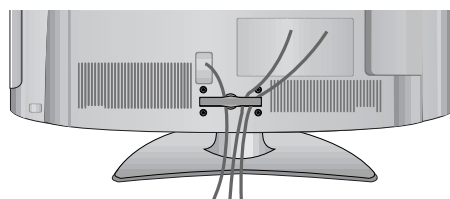

### How to remove the CABLE MANAGEMENT CLIP

- ▶ Hold the **CABLE MANAGEMENT CLIP** with both hands and pull it backward.

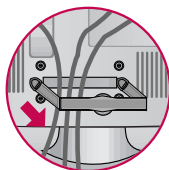

### NOTE

- ▶ Do not hold the **CABLE MANAGEMENT CLIP** when moving the TV.  
- If the TV is dropped, you may be injured or the product may be broken.

### For 26/32LD310

- 1 Connect the cables as necessary.  
To connect additional equipment, see the **EXTERNAL EQUIPMENT SETUP** section.

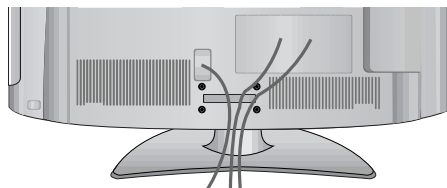

- 2 Install the **CABLE MANAGEMENT CLIP** as shown.

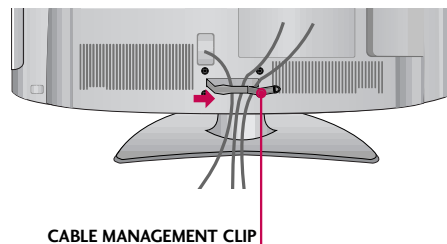

- 3 Put the cables inside the **CABLE MANAGEMENT CLIP** and snap it closed.

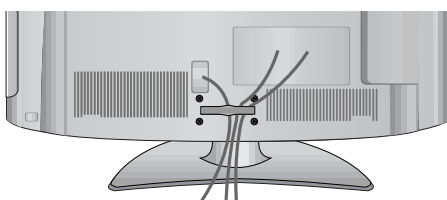

# PREPARATION

## DESKTOP PEDESTAL INSTALLATION

■ Image shown may differ from your TV.

For proper ventilation, allow a clearance of 4 inches on all four sides from the wall.

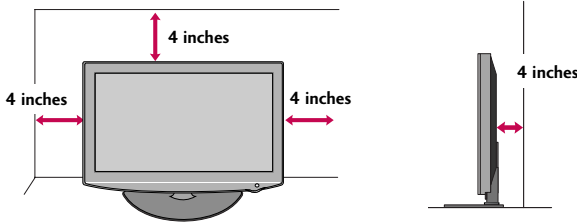

### ⚠ CAUTION

- ▶ Ensure adequate ventilation by following the clearance recommendations.
- ▶ Do not mount near or above any type of heat source.

## SWIVEL STAND (Except 22LD310)

After installing the TV, you can adjust the TV set manually to the left or right direction by 20 degrees to suit your viewing position.

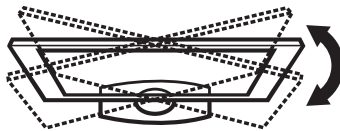

## POSITIONING YOUR DISPLAY (For 22LD310)

- Here shown may be somewhat different from your TV.
- Adjust the position of the panel in various ways for maximum comfort.
- Tilt range

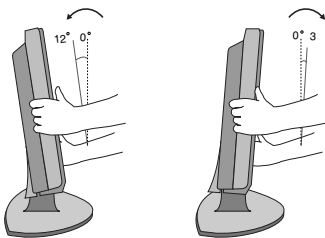



## ATTACHING THE TV TO A DESK (Except 22LD310)

The TV must be attached to a desk so it cannot be pulled in a forward/backward direction, potentially causing injury or damaging the product.

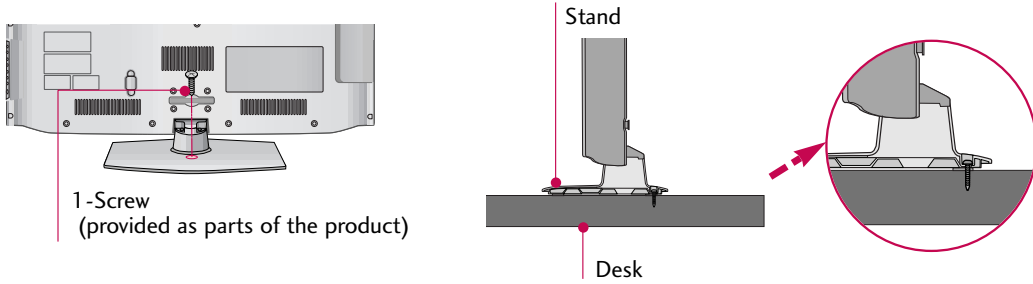

### ⚠ WARNING

- ▶ To prevent TV from falling over, the TV should be securely attached to the floor/wall per installation instructions. Tipping, shaking, or rocking the machine may cause injury.

## KENSINGTON SECURITY SYSTEM

- This feature is not available for all models.

- The TV is equipped with a Kensington Security System connector on the back panel. Connect the Kensington Security System cable as shown below.
- For the detailed installation and use of the Kensington Security System, refer to the user's guide provided with the Kensington Security System.

For further information, contact <http://www.kensington.com>, the internet homepage of the Kensington company. Kensington sells security systems for expensive electronic equipment such as notebook PCs and LCD projectors.

NOTE: The Kensington Security System is an optional accessory.

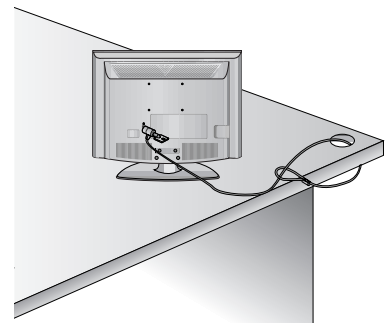

# PREPARATION

## SECURING THE TV TO THE WALL TO PREVENT FALLING WHEN THE TV IS USED ON A STAND

- You should purchase necessary components to prevent the TV from tipping over (when not using a wall mount).
- Image shown may differ from your TV.

We recommend that you set up the TV close to a wall so it cannot fall over if pushed backwards. Additionally, we recommend that the TV be attached to a wall so it cannot be pulled in a forward direction, potentially causing injury or damaging the product.

Caution: Please make sure that children don't climb on or hang from the TV.

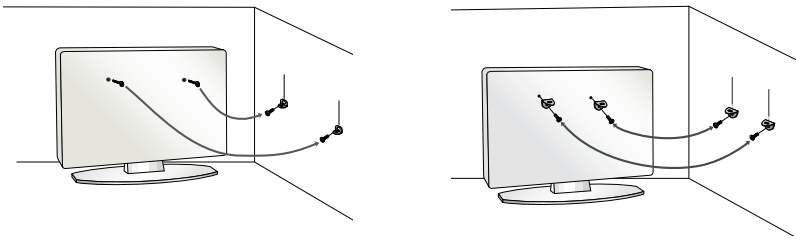

- Insert the eye-bolts (or TV brackets and bolts) to tighten the product to the wall as shown in the picture.
    - \* If your product has the bolts in the eye-bolts position before inserting the eye-bolts, loosen the bolts.
    - \* Insert the eye-bolts or TV brackets/bolts and tighten them securely in the upper holes.
- Secure the wall brackets with the bolts (sold separately) to the wall. Match the height of the bracket that is mounted on the wall to the holes in the product.
- Ensure the eye-bolts or brackets are tightened securely.

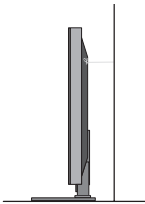

- Use a sturdy rope (sold separately) to tie the product. It is safer to tie the rope so it becomes horizontal between the wall and the product.

### ! NOTE

- ▶ Use a platform or cabinet strong enough and large enough to support the size and weight of the TV.
- ▶ To use the TV safely make sure that the height of the bracket on the wall and the one on the TV are the same.

- To prevent damage do not connect to the power outlet until all connections are made between the devices.
- Image shown may differ from your TV.

## ANTENNA OR CABLE CONNECTION

### 1. Antenna (Analog)

Wall Antenna Socket or Outdoor Antenna without a Cable Box Connections.

For optimum picture quality, adjust antenna direction if needed.

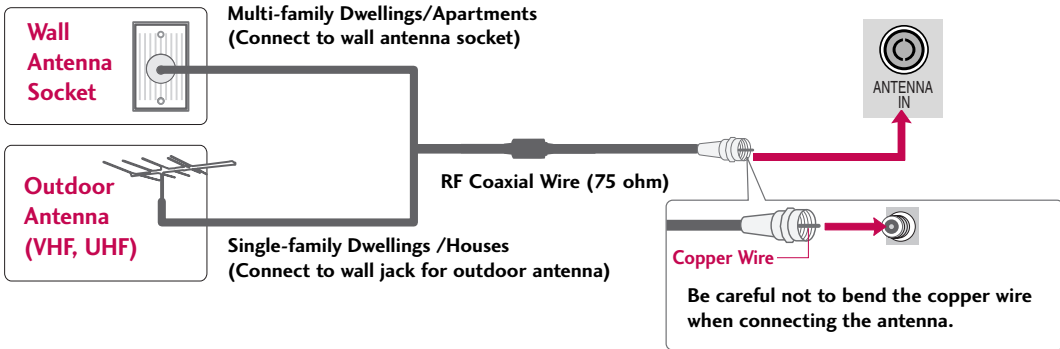

### 2. Cable

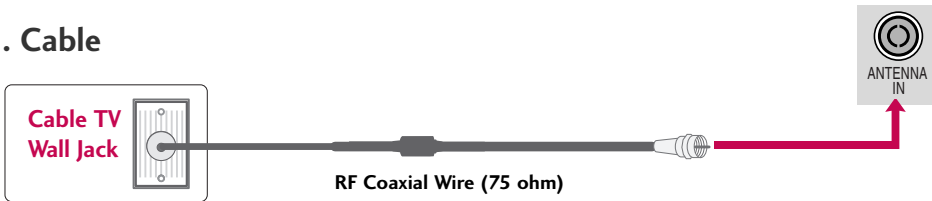

- To improve the picture quality in a poor signal area, please purchase a signal amplifier and install properly.
- If the antenna needs to be split for two TV's, install a 2-Way Signal Splitter.
- If the antenna is not installed properly, contact your dealer for assistance.

# EXTERNAL EQUIPMENT SETUP

- To prevent the equipment damage, never plug in any power cords until you have finished connecting all equipment.

## HD RECEIVER SETUP

### Component Connection

#### 1. How to connect

- 1 Connect the video outputs (Y, Pb, Pr) of the digital set-top box to the **COMPONENT IN VIDEO** jacks on the TV. Match the jack colors (Y = green, Pb = blue, and Pr = red).
- 2 Connect the audio output of the digital set-top box to the **COMPONENT IN AUDIO** jacks on the TV.

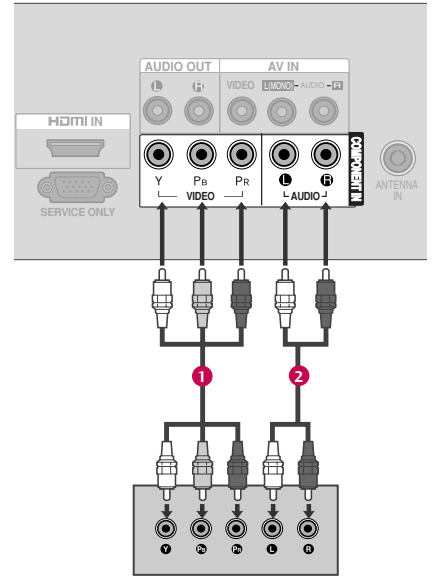

#### 2. How to use

- Turn on the digital set-top box.  
(Refer to the owner's manual for the digital set-top box operation.)
- Select the **Component** input source on the TV using the **INPUT** button on the remote control.

#### Supported Resolutions

Signal	Component	HDMI
480i	Yes	No
480p	Yes	Yes
720p	Yes	Yes
1080i	No	No
1080p	No	No

#### Y, Cb/Pb, Cr/Pr

Resolution	Horizontal Frequency(KHz)	Vertical Frequency(Hz)
720x480i	15.73	59.94
	15.75	60.00
720x576i	15.625	50.00
720x480p	31.47	59.94
	31.50	60.00
720x576p	31.25	50.00
1280x720p	44.96	59.94
	45.00	60.00
	37.50	50.00

## HDMI Connection

### 1. How to connect

- 1 Connect the digital set-top box to the **HDMI IN** jack on the TV.
- 2 No separate audio connection is necessary. HDMI supports both audio and video.

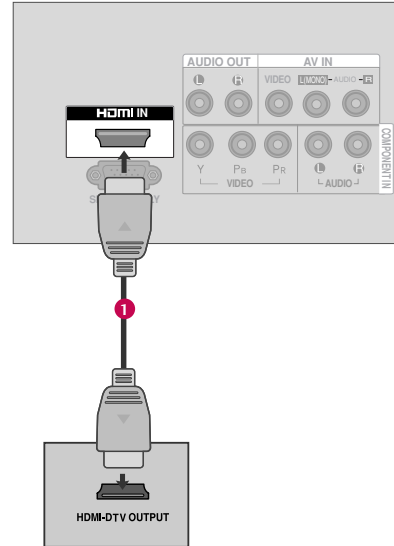

### 2. How to use

- Turn on the digital set-top box.  
(Refer to the owner's manual for the digital set-top box.)
- Select the **HDMI** input source on the TV using the **INPUT** button on the remote control.

#### ! NOTE

- ▶ If the DVD player supports Auto HDMI function, the output resolution of the source device will be automatically TV to 1280\*720p.
- ▶ If the DVD player does not support Auto HDMI, you must TV the output resolution appropriately. To get the best picture quality, adjust the output resolution of the source device to 1280\*720p.
- ▶ We recommend less than 10m for HDMI cable.
- ▶ HDMI Audio Supported Format: PCM
- ▶ If the Auto setting is set to Dolby/DTS/Bitstream in some DVDP/STB, make sure to change the setting to PCM.
- ▶ If the resolution of external equipment is over 1280\*720p, there will be no picture on the TV.

#### HDMI-DTV

Resolution	Horizontal Frequency(kHz)	Vertical Frequency(Hz)
720x480p	31.47	59.94
	31.5	60.00
720x576p	31.25	50.00
1280x720p	44.96	59.94
	45	60.00
	37.5	50.00

# EXTERNAL EQUIPMENT SETUP

## DVD SETUP

### Component Connection

#### 1. How to connect

- 1 Connect the video outputs (Y, Pb, Pr) of the DVD to the **COMPONENT IN VIDEO** jacks on the TV. Match the jack colors (Y = green, Pb = blue, and Pr = red).
- 2 Connect the audio outputs of the DVD to the **COMPONENT IN AUDIO** jacks on the TV.

#### 2. How to use

- Turn on the DVD player, insert a DVD.
- Select the **Component** input source on the TV using the **INPUT** button on the remote control.
- Refer to the DVD player's manual for operating instructions.

#### Component Input ports

To get better picture quality, connect a DVD player to the component input ports as shown below.

Component ports on the TV	Y	Pb	Pr
Video output ports on DVD player	Y	Pb	Pr
	Y	B-Y	R-Y
	Y	Cb	Cr
	Y	Pb	Pr

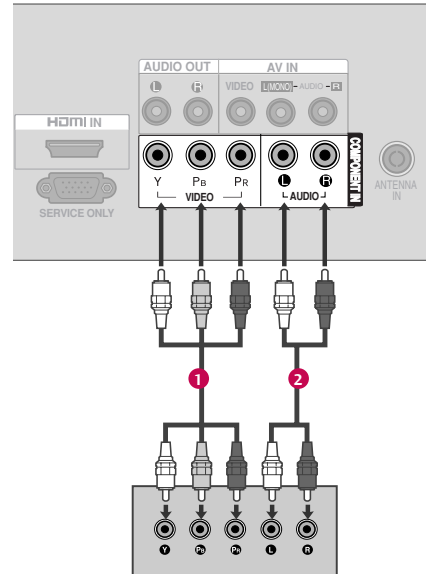

## HDMI Connection

### 1. How to connect

- 1 Connect the HDMI output of the DVD to the **HDMI IN** jack on the TV.
- 2 No separated audio connection is necessary. HDMI supports both audio and video.

### 2. How to use

- Select the **HDMI** input source on the TV using the **INPUT** button on the remote control.
- Refer to the DVD player's manual for operating instructions.

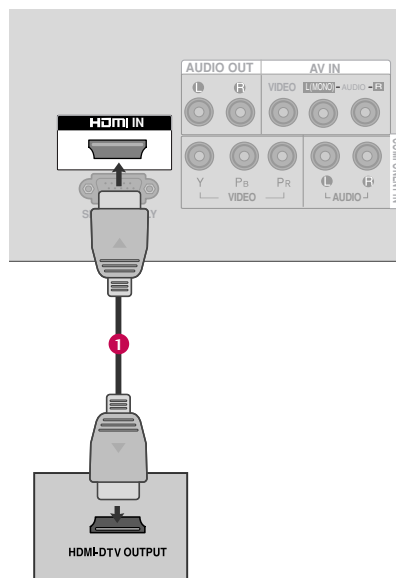

#### ! NOTE

- ▶ If the DVD player supports Auto HDMI function, the output resolution of the source device will be automatically TV to 1280\*720p.
- ▶ If the DVD player does not support Auto HDMI, you must TV the output resolution appropriately. To get the best picture quality, adjust the output resolution of the source device to 1280\*720p.
- ▶ We recommend less than 10m for HDMI cable.
- ▶ HDMI Audio Supported Format: PCM
- ▶ If the Auto setting is set to Dolby/DTS/Bitstream in some DVDP/STB, make sure to change the setting to PCM.
- ▶ If the resolution of external equipment is over 1280\*720p, there will be no picture on the TV.

# EXTERNAL EQUIPMENT SETUP

## VCR SETUP

- To avoid picture noise (interference), allow adequate distance between the VCR and TV.

### Antenna Connection

#### 1. How to connect

- 1 Connect the RF antenna out socket of the VCR to the **ANTENNA IN** socket on the TV.
- 2 Connect the antenna cable to the RF antenna in socket of the VCR.

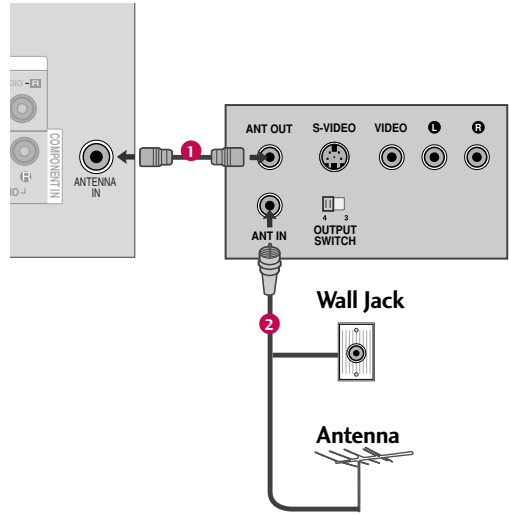

#### 2. How to use

- Set VCR output switch to 3 or 4 and then tune TV to the same channel number.
- Insert a video tape into the VCR and press PLAY on the VCR. (Refer to the VCR owner's manual.)

### Composite (RCA) Connection

#### 1. How to connect

- 1 Connect the **AUDIO/VIDEO** jacks between TV and VCR. Match the jack colors (Video = yellow, Audio Left = white, and Audio Right = red).

#### 2. How to use

- Insert a video tape into the VCR and press PLAY on the VCR. (Refer to the VCR owner's manual.)
- Select the **AV** input source on the TV using the **INPUT** button on the remote control.

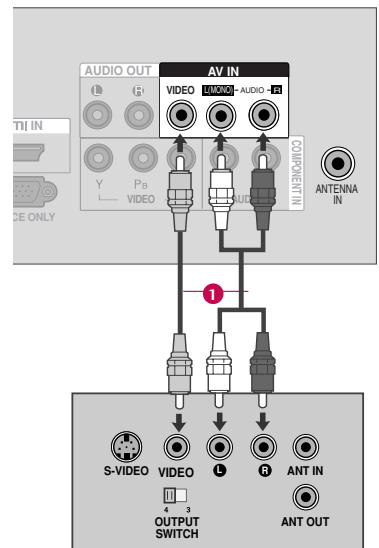

#### ! NOTE

- ▶ If you have a mono VCR, connect the audio cable from the VCR to the **AUDIO L/MONO** jack of the TV.



# OTHER A/V SOURCE SETUP

## 1. How to connect

- 1 Connect the **AUDIO/VIDEO** jacks between TV and external equipment. Match the jack colors. (Video = yellow, Audio Left = white, and Audio Right = red)

## 2. How to use

- Select the **AV** input source on the TV using the **INPUT** button on the remote control.
- Operate the corresponding external equipment.

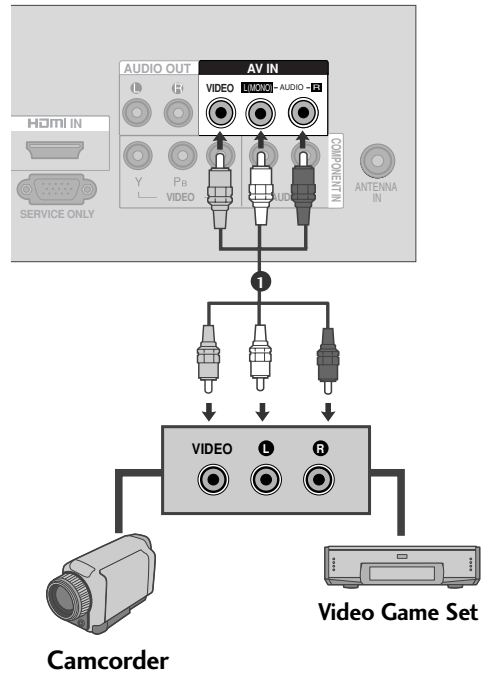

# EXTERNAL STEREO SETUP

Use to connected either an external amplifier, or add a sub-woofer to your surround sound system.

- 1 Connect the input jack of the stereo amplifier to the **AUDIO OUT** jacks on the TV.
- 2 Set up your speakers through your analog stereo amplifier, according to the instructions provided with the amplifier.

**NOTE**  
 ► This function works in following mode : TV, AV, Component, HDMI

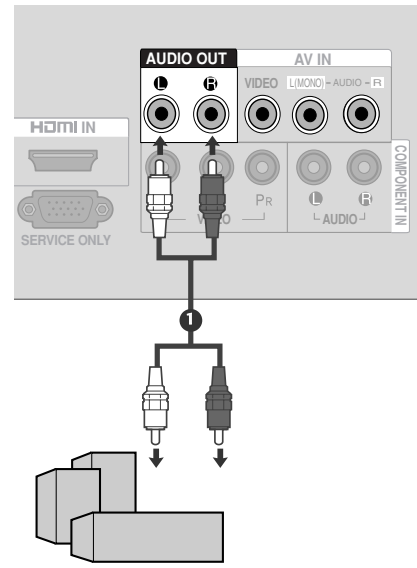

# WATCHING TV / CHANNEL CONTROL

## REMOTE CONTROL FUNCTIONS

When using the remote control, aim it at the remote control sensor on the TV.

- MTS** Selects the MTS sound: Mono, Stereo, or SAP. ▶ **p.48**
  - A.PROG (AUTO PROGRAM)** Searches for available channels. ▶ **p.30**
  - MEMORY/ERASE** Memorizes or erases selected channel. ▶ **p.31**
  - CAPTION** Selects CAPTION mode. ▶ **p.51**
- CHANNEL UP/DOWN** Select available channels.
  - VOLUME UP /DOWN** Increase/decrease the sound level.
  - THUMBSTICK (Up/Down/Left Right/ENTER)** Navigate the on-screen menus and adjust the system settings to your preference.
- MENU** Displays the main menu.
  - Q.VIEW** Tune to the last channel viewed.
  - SLEEP** Select the amount of time before your TV turns off automatically. ▶ **p.54**
  - PICTURE** Selects the factory preset picture depend on the viewing environment. ▶ **p.36**
  - SOUND** Selects the factory preset sound for type of program. ▶ **p.43**
  - RATIO** Change the aspect ratio. ▶ **p.35**

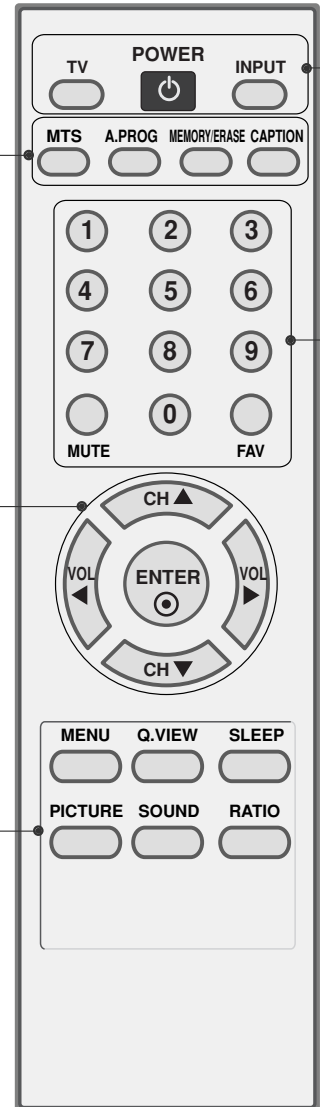

**POWER** Turns your TV.

**TV** In AV, Component and HDMI input sources, screen returns to the last TV channel.

**INPUT** Select the desired input source.

**NUMBER** button

**MUTE** Switch the sound on or off.

**FAV** Scroll through the programmed Favorite channels. ► **p.33**

## Installing Batteries

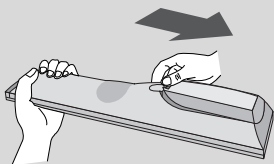

- Open the battery compartment cover on the back side and install the batteries matching correct polarity (+ with +, - with -).
- Install two 1.5V AAA batteries. Don't mix old or used batteries with new ones.
- Close cover.

# WATCHING TV / CHANNEL CONTROL

## TURNING ON THE TV

- 1 First, connect power cord correctly.  
At this moment, the TV switches to standby mode.
  - In standby mode to turn TV on, press the  $\phi/|$  button on the TV or press the **POWER** button on the remote control.
- 2 Select the viewing source by using the **INPUT** button on the remote control.
  - This TV is programmed to remember which power state it was last set to, even if the power cord is out.
- 3 When finished using the TV, press the **POWER** button on the remote control. The TV reverts to standby mode.

### ! NOTE

- ▶ If you intend to be away on vacation, disconnect the power plug from the wall power outlet.
- ▶ If you do not complete the **Initial setting**, it will appear whenever the TV is switched on until the **Initial setting** procedure is completed.

### Initializing setup

If the OSD (On Screen Display) is displayed on the screen after turning on the TV, you can adjust the **Language, Auto Tuning**.

**Note:**

*It will automatically disappear after approx. 40 seconds unless a button is pressed.*

## CHANNEL SELECTION

- 1 Press the **CH** ( $\blacktriangle$  or  $\blacktriangledown$ ) or **NUMBER** buttons to select a channel number.

## VOLUME ADJUSTMENT

Adjust the volume to suit your personal preference.

- 1 Press the **VOL** ( $\blacktriangleleft$  or  $\blacktriangleright$ ) button to adjust the volume.
- 2 If you want to switch the sound off, press the **MUTE** button.
- 3 You can cancel the Mute function by pressing the **MUTE** or **VOL** ( $\blacktriangleleft$  or  $\blacktriangleright$ ) button.

# ON-SCREEN MENU SELECTION

- 1 Press the **MENU** button and then use **▲** or **▼** button to select the each menu.
- 2 Press the **▶** button and then use **▲ ▼ ◀ ▶** button to display the available menus.

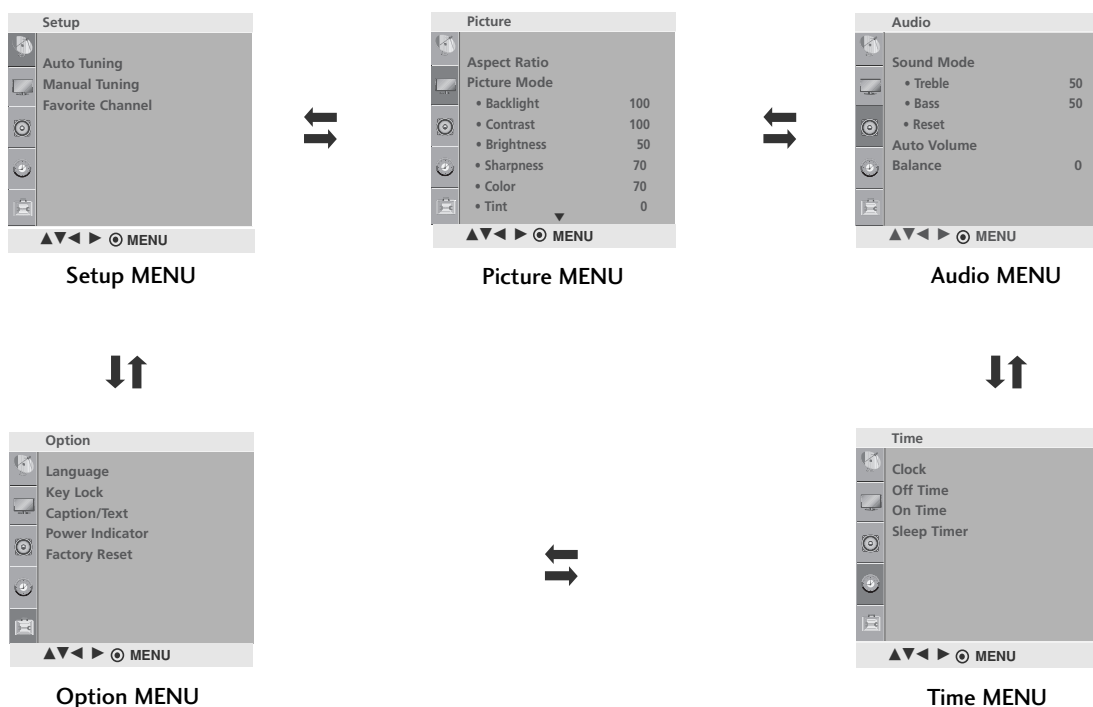

# WATCHING TV / CHANNEL CONTROL

## CHANNEL SEARCH

### Auto Tuning: Program Search

Auto Tuning should be used to memorize all the active channels in your area before you are able to use the TV.

There are two ways of storing channels in the TV's memory. You can use either.

One is called **AUTO TUNING** and the other is called **MANUAL TUNING**.

In **AUTO TUNING** mode, the TV will memorize the channels in ascending numerical order. If there are additional channels you want to add or delete, you can manually add or delete those channels with Manual Tuning.

- Redo Auto Tuning if the TV is ever moved to another location.
- Auto Tuning will search for channels only through the Antenna jack.
- If channels numbers for broadcast over-the air TV and cable TV are duplicated where different channels have the same number, press the same number buttons again to toggle between:



(For example, press 17 to go to the channel, press 17 again to go to the duplicated channel.)

- 1 Press the **A.PROG** button. **AUTO TUNING** starts the channel search. If you want to stop auto tuning, press the **MENU** button. Only the channels found up to at that time are memorized.

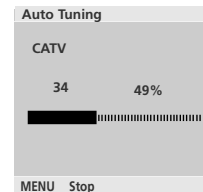

- You can also use the **Setup** menu to adjust **Auto Tuning**.

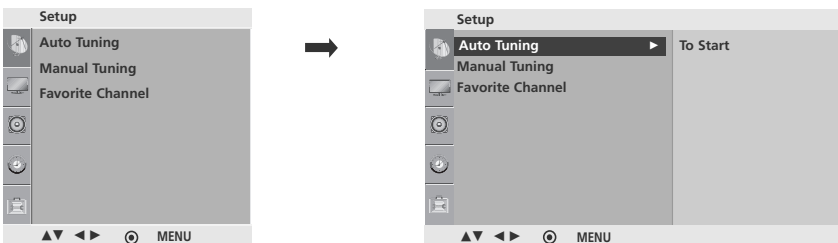

## Manual Tuning: Adding/Deleting Channels

You can add or delete channels from the channel scan manually.

- 1 Use the **CH ▲ ▼** or **NUMBER** buttons to select the channel number you want to add or delete.
- 2 Press the **MEMORY/ERASE** button to select **Memory** or **Erase**.
- 3 Press the **ENTER** button to return to TV viewing.

- You can also use the **Setup** menu to adjust **Manual Tuning**.

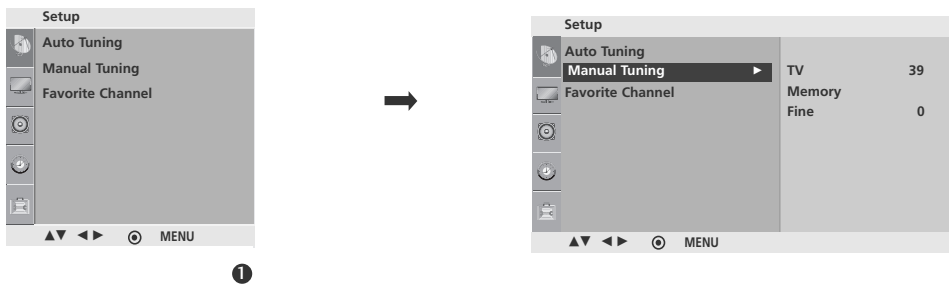

# WATCHING TV / CHANNEL CONTROL

## FINE TUNING ADJUSTMENT

Normally fine tuning is only necessary if reception is poor.

1 Press the **MENU** button and then use ▲ or ▼ button to select the **Setup** menu.

2 Press the ► button and then ▲ or ▼ button to select **Manual Tuning**.

3 Press the ► button and then ▲ or ▼ button to select **Fine**.

4 Press the ◀ or ▶ button to adjust the picture to your preference.

5 Press the **ENTER** button to save.

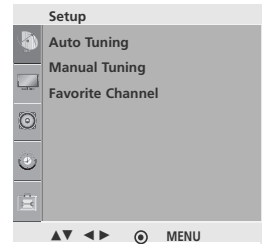

1

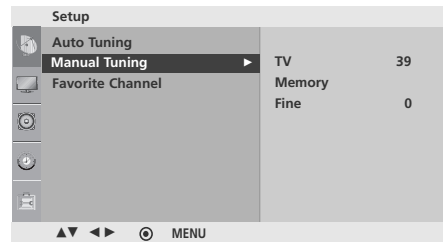

2



3 4



## FAVORITE CHANNELS SETUP

This function lets you select your favorite channels directly.  
Repeatedly press the FAV button to select stored favorite channels.

---

**1** Press the **MENU** button and then use ▲ or ▼ button to select the **Setup** menu.

---

**2** Press the ► button and then ▲ or ▼ button to select **Favorite Channel**.

---

**3** Press the ► button and then ▲ or ▼ button to select the first favorite channel position.

---

**4** Use the ◀ or ▶ button to set the desired channel number for first favorite channel.

---

**5** Repeat steps 3 to 5 to memorize other favorite channels. You can store up to 8 channels.

---

**6** Press the **MENU** button to move to the previous menu.

---

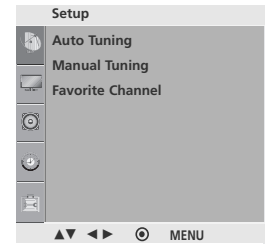

1

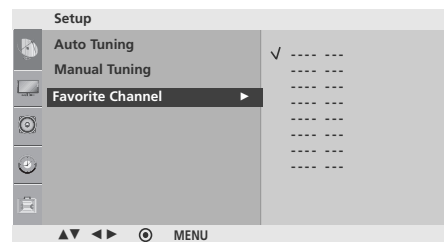

2 3 4

# WATCHING TV / CHANNEL CONTROL

## KEY LOCK

The TV can be set so that the remote control is needed to control it.

This feature can be used to prevent unauthorized viewing.

This TV is programmed to remember which option it was last set to even if you turn the TV off.

- 1 Press the **MENU** button and then use ▲ or ▼ button to select the **Option** menu.
- 2 Press the ► button and then use ▲ or ▼ button to select **Key Lock**.
- 3 Press the ► button and then use ▲ or ▼ button to select **On** or **Off**.
- 4 Press the **MENU** button to move to the previous menu.

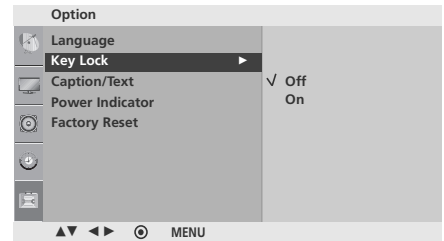
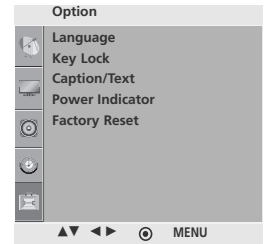

2 3

### ! NOTE

- ▶ In **Key Lock 'On'**, if the TV is turned off, press the **⏻/I** button on the TV or **POWER** buttons on the remote control.
- ▶ With the **Key Lock On**, the display 'Key Lock On' appears on the screen if any button on the front panel is pressed while viewing the TV.

## FACTORY RESET

Use to quickly reset all the menu options to their original factory preset values.

- 1 Press the **MENU** button and then ▲ or ▼ button to select the **Option** menu.
- 2 Press the ► button and then ▲ or ▼ button to select **Factory Reset**.
- 3 Press the ► button and then ◀ or ▶ button to select **YES** or **NO**.

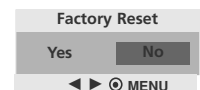
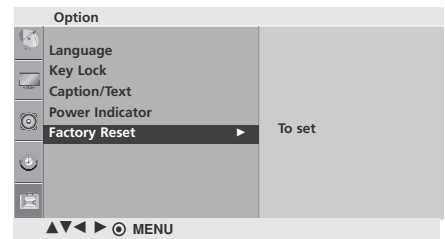
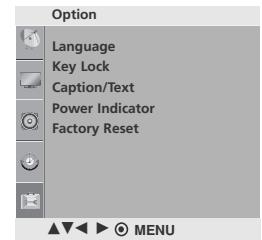

3

# PICTURE CONTROL

## PICTURE SIZE (ASPECT RATIO) CONTROL

This feature allows an analog picture with a 4:3 aspect ratio is displayed on your TV. When you receive an analog picture with a 4:3 aspect ratio on your 16:9 TV, you need to specify how the picture is to be displayed.

### ! NOTE

- ▶ If a fixed image is displayed on the screen for a long time, the image could become imprinted on the screen and remain visible.

This phenomenon is common to all manufacturers and is not covered by warranty. Although, after watching video that did not fill the screen, any after-image from the black bars will normally dissipate after a few minutes.

1 Press the **RATIO** button repeatedly to select the desired picture format.

- You can also adjust **Aspect Ratio** in the **Picture** menu.

### 16:9

Following selection will lead you to adjust the picture horizontally, in a linear proportion, to fill the entire screen (useful for viewing 4:3 formatted DVDs).

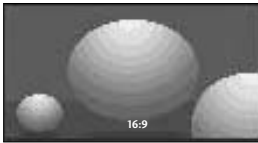

### 4:3

Following selection will lead you to view a picture with an original 4:3 aspect ratio, with gray bars appearing at both the left and right sides.



### Just Scan

Following selection will lead you view the picture of best quality without loss of original picture in high resolution image.

Notes: If there are noise in original picture, you can see the noise at the edge.

**Just Scan** operates only in Component (720p), HDMI(720p) input source.

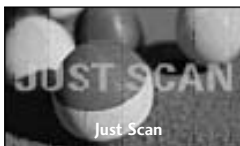

### Zoom 1

Following selection will lead you to view the picture without any alteration, while filling the entire screen. However, the top and bottom portions of the picture will be cropped.

You can adjust the enlarge proportion of Zoom1 using ▲ or ▼ button.

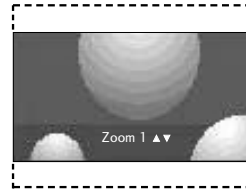

### Zoom 2

Choose Zoom2 when you want the picture to be altered, both horizontally extended and vertically cropped. The picture taking a halfway trade off between alteration and screen coverage.

You can adjust the enlarge proportion of Zoom2 using ▲ or ▼ button.

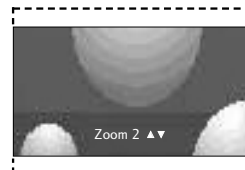

# PICTURE CONTROL

## PRESET PICTURE SETTINGS

### (Picture Mode - Preset)

Picture Mode adjusts the TV for the best picture appearance. Select the preset value in the **Picture Mode** menu based on the program category.

Vivid, Standard, and Cinema are programmed for optimum picture reproduction at the factory and cannot be changed.

- 1 Press the **PICTURE** button repeatedly to select the picture appearance setup option as below :  
**Vivid, Standard, or Cinema.**

- 2 Press the **ENTER** button to return to TV viewing.

■ You can also use the **Picture** menu to adjust **Picture Mode**.

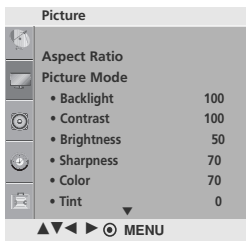

1

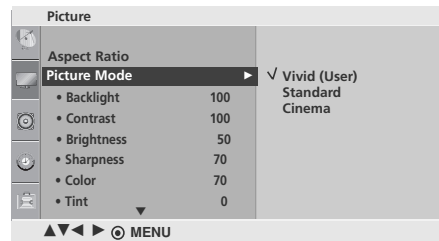

2 3

# MANUAL PICTURE ADJUSTMENT

## Picture Mode-User Mode

- Backlight** To control the brightness of the screen, adjust the brightness of LCD panel.
- Contrast** Adjusts the difference between light and dark.
- Brightness** Increases or decreases the amount of white in the picture.
- Sharpness** Adjusts the level of crispness in the edges between the light and dark areas of the picture. The lower the level, the softer the image.
- Color** Adjusts intensity of all colors.
- Tint** Adjusts the balance between red and green levels.

1 Press the **MENU** button and then ▲ or ▼ button to select the **Picture** menu.

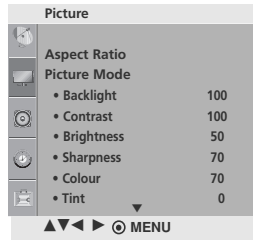

1

2 Press the ► button and then ▲ or ▼ button to select **Picture Mode**.

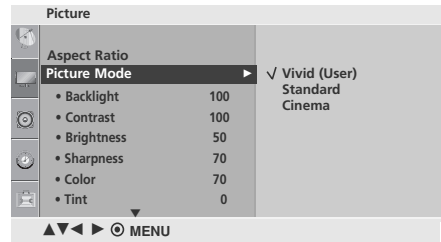

2 3

3 Press the ► button and then ▲ or ▼ button to select **Vivid, Standard or Cinema**.

4 Press the ◀ button and then ▲ or ▼ button to select the desired picture option (**Backlight, Contrast, Brightness, Sharpness, Color and Tint**).

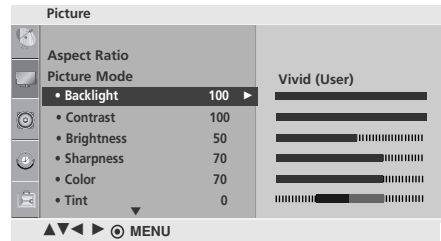

4 5

5 Press the ◀ or ► button to make appropriate adjustments.

6 Press the **MENU** button to move to the previous menu.



# PICTURE CONTROL

## PICTURE IMPROVEMENT TECHNOLOGY

You can calibrate the screen for each Picture Mode or set the video value according to the special video screen.

You can set the video value differently for each input.

To reset to the factory default screen after making adjustments to each video mode, execute the “Picture Reset” function for each Picture Mode.

1 Press the **MENU** button and then ▲ or ▼ button to select the **Picture** menu.

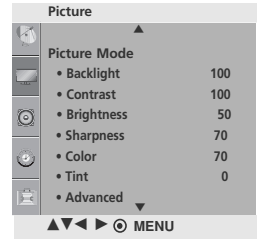

2 Press the ► button and then ▲ or ▼ button to select **Advanced**.

1

3 Press the ► button and then ▲ or ▼ button to select **Dynamic Contrast, Dynamic Color, Noise Reduction, Black Level, Film Mode or Color Temperature**.



2

4 Press the **MENU** button to move to the previous menu.

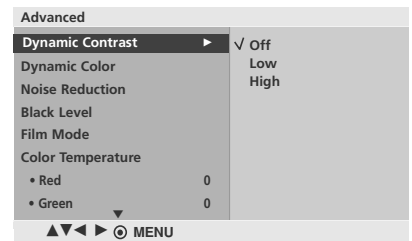

3

<p>Dynamic Contrast (Off/Low/High)</p>	<ul style="list-style-type: none"> <li>■ Adjusts the contrast to keep it at the best level according to the brightness of the screen. The picture is improved by making bright parts brighter and dark parts darker.</li> </ul>
<p>Dynamic Color (Off/Low/High)</p>	<ul style="list-style-type: none"> <li>■ Adjusts screen colors so that they look livelier, richer and clearer. This feature enhances hue, saturation and luminance so that red, blue, green and white look more vivid.</li> </ul>
<p>Noise Reduction (Off/Low/High)</p>	<ul style="list-style-type: none"> <li>■ Reduces screen noise without compromising video quality.</li> </ul>
<p>Black Level (Low/High)</p>	<p><i>Low: The reflection of the screen gets darker.</i> <i>High: The reflection of the screen gets brighter.</i></p> <ul style="list-style-type: none"> <li>■ Set black level of the screen to proper level.</li> </ul>
<p>Film Mode (On/Off)</p>	<ul style="list-style-type: none"> <li>■ Makes video clips recorded in film look more natural by eliminating judder effect.</li> </ul>
<p>Color Temperature (Cool/Medium/Warm)</p>	<ul style="list-style-type: none"> <li>■ Set to warm to enhance hotter colors such as red, or set to cool to make picture bluish.</li> </ul>

# PICTURE CONTROL

## PICTURE RESET

Returns to the default factory setting for Picture Mode, Advanced.

1 Press the **MENU** button and then ▲ or ▼ button to select the **Picture** menu.

2 Press the ► button and then ▲ or ▼ button to select **Picture Reset**.

3 Press the ► button to initialize the adjusted value.

4 Press the **MENU** button to move to the previous menu.

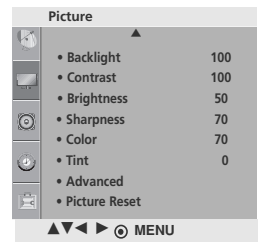

1

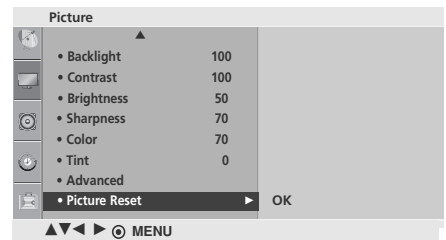

2 3



# PICTURE CONTROL

## SCREEN SETUP

### Manual Configure - Adjustment for screen Position

This function works in the following mode when the signal exist :  
HDMI, Component

---

1 Press the **MENU** button and then use ▲ or ▼ button to select the **Picture** menu.

---

2 Press the ► button and then use ▲ or ▼ button to select **Screen**.

---

3 Press the ► button and then use ▲ or ▼ button to select **Manual Config.**.

---

4 Press the ► button and then use ▲ or ▼ button to select **H-Position** or **V-Position**.

---

5 Press the ◀ or ▶ button to make appropriate adjustments.

---

6 Press the **MENU** button to move to the previous menu.

---

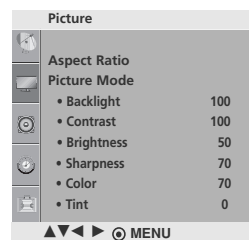

1

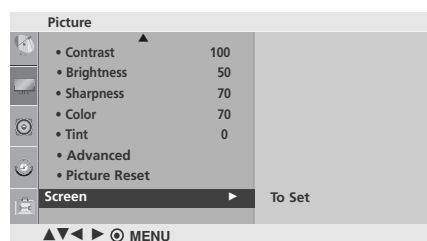

2



3 4 5

## Screen Reset (Reset to original factory settings)

This function operates in current mode.  
To initialize the adjusted value.

This function works in the following mode when the signal exist : HDMI, Component

1 Press the **MENU** button and then use ▲ or ▼ button to select the **Picture** menu.

2 Press the ► button and then use ▲ or ▼ button to select **Screen**.

3 Press the ► button and then use ▲ or ▼ button to select **Reset**.

4 Press the ► button.

5 Press the **MENU** button to move to the previous menu.

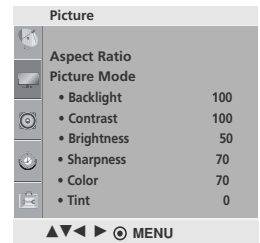

1

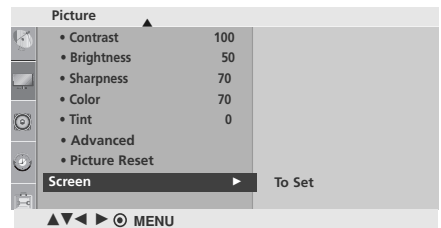

2

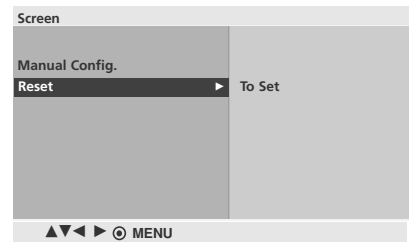

3 4

# SOUND & LANGUAGE CONTROL

## PRESET SOUND SETTINGS - SOUND MODE

Sound Mode lets you enjoy the best sound without any Special adjustment as the TV sets the appropriate sound options based on the channel content.

**Standard, Music, and Cinema** are preset for optimum sound quality at the factory and are not adjustable.

---

**1** Press the **SOUND** button repeatedly to select the appropriate sound setup as below :  
**Standard, Music, or Cinema.**

---

**2** Press the **ENTER** button to return to TV viewing.

---

■ You can also adjust **SOUND MODE** in the Audio menu.

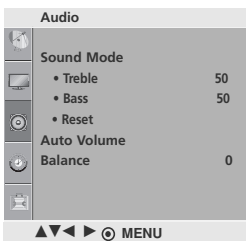

**1**

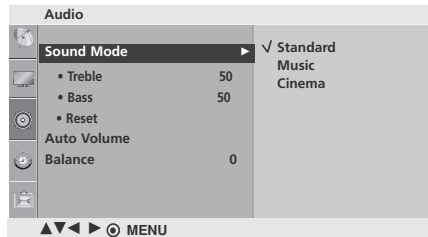

**2 3**

# SOUND & LANGUAGE CONTROL

## SOUND SETTING ADJUSTMENT -USER MODE

1 Press the **MENU** button and then ▲ or ▼ button to select the **Audio** menu.

2 Press the ► button and then ▲ or ▼ button to select **Sound Mode**.

3 Press the ► button and then ▲ or ▼ button to select **Standard, Music or Cinema**.

4 Press the **ENTER** button and then ▲ or ▼ button to select **Treble** or **Bass**.

5 Press the ◀ or ▶ button to make appropriate adjustments.

6 Press the **MENU** button to move to the previous menu.

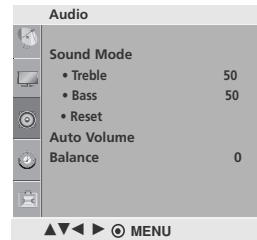

1

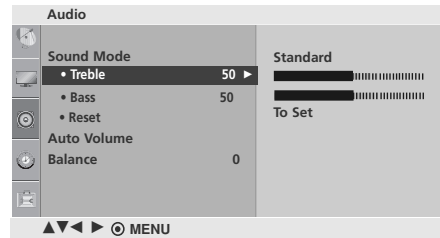

2 3 4 5

# AUDIO RESET

Settings of selected Sound Mode return to the default factory settings.

- 1 Press the **MENU** button and then **▲** or **▼** button to select the **Audio** menu.
- 2 Press the **▶** button and then **▲** or **▼** button to select **Reset**.
- 3 Press the **▶** button.
- 4 Press the **MENU** button to move to the previous menu.

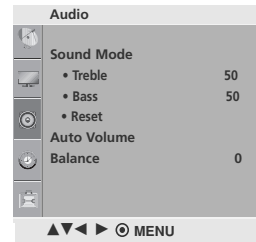

1

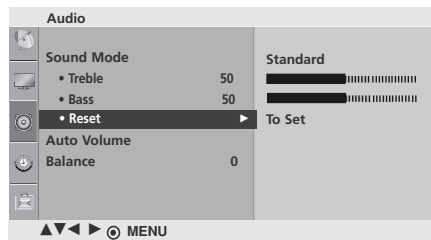

2 3

# SOUND & LANGUAGE CONTROL

## AUTO VOLUME LEVELER (AUTO VOLUME)

Auto Volume automatically remains on the same level of volume if you change programs.

1 Press the **MENU** button and then ▲ or ▼ button to select the **Audio** menu.

2 Press the ► button and then ▲ or ▼ button to select **Auto Volume**.

3 Press the ► button and then ▲ or ▼ button to select **On** or **Off**.

4 Press the **MENU** button to move to the previous menu.

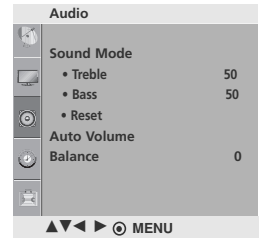

1

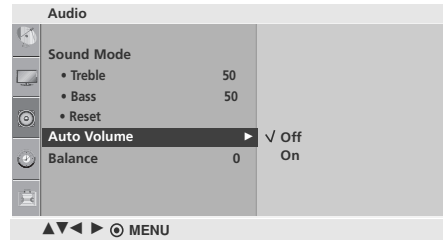

2 3

# BALANCE

You can adjust the sound balance of the speakers to the preferred levels.

---

1 Press the **MENU** button and then ▲ or ▼ button to select the **Audio** menu.

---

2 Press the ► button and then ▲ or ▼ button to select **Balance**.

---

3 Press the ► button and then ◀ or ▶ button to make desired adjustment.

---

4 Press the **MENU** button to move to the previous menu.

---

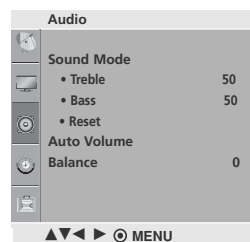

1

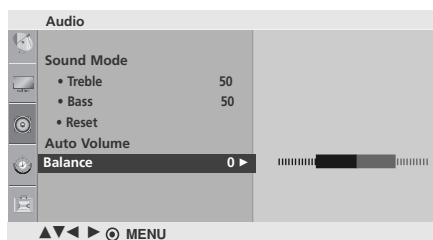

2 3

# SOUND & LANGUAGE CONTROL

## STEREO/SAP BROADCASTS SETUP

The TV can receive MTS stereo programs and any SAP (Secondary Audio Program) that accompanies the stereo program; if the broadcaster transmits one additional sound signal in addition to the original one.

**Mono:** The primary language is heard from left and right speakers.  
Signal mode is mono.

**Stereo:** The primary language is heard from left and right speakers.  
Signal mode is stereo.

**SAP:** The secondary language is heard from left and right speakers in mono sound.

---

**1** Use the **MTS** button to select your desired MTS mode in analog signal. Each time you press the **MTS** button, **Mono**, **Stereo**, or **SAP** appear in turn.

---

**2** Press the **ENTER** button to return to TV viewing.

---

### ! NOTE

- ▶ Select mono sound mode if the signal is not clear or in poor signal reception areas.
- ▶ **Stereo**, **SAP** modes are available only if included on the broadcast signal.



## ON-SCREEN MENUS LANGUAGE SELECTION

The menus can be shown on the screen in the selected language. First select your language.

- 
- 1 Press the **MENU** button and then use ▲ or ▼ button to select the **Option** menu.

---

  - 2 Press the ► button and then use ▲ or ▼ button to select **Language**.  
.....
  - 3 Press the ► button and then use ◀ or ▶ button to select your desired language.  
.....
  - 4 Press the **Enter** button to move to the previous menu.
-

# SOUND & LANGUAGE CONTROL

## POWER INDICATOR

It is function to control of IR LED(turn on/ off).

1 Press the **MENU** button and then ▲ or ▼ button to select the **Option** menu.

2 Press the ► button and then ▲ or ▼ button to select **Power Indicator**.

3 Press the ► button to select **Standby Light** or **Power Light**.

4 Press the ► button and then ▲ or ▼ button to select **On** or **Off**.

5 Press the **MENU** button to move to the previous menu.

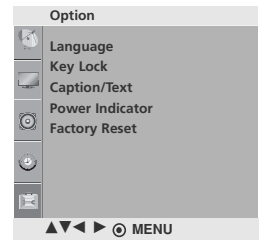

1

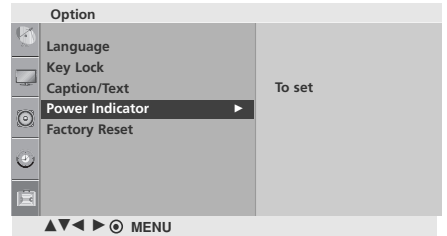

2 3

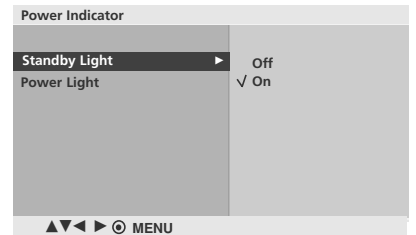

4

## CLOSED CAPTIONS

Closed captioning is a process which converts the audio portion of a television program into written words which then appear as subtitles on the television screen. Closed captions allow viewers to read the dialogue and narration of television programs.

### Using Closed Captions

Captions are the subtitles of the dialogue and narration of television programs. For prerecorded programs, program dialogue can be arranged into captions in advance. Its possible to caption a live program by using a process called real-time captioning, which creates captions instantly. Real-time captioning is normally done by professional reporters using a machine shorthand system and computer for translation into English. Captioning is an effective system for the hearing-impaired, and it can also aid in teaching language skills.

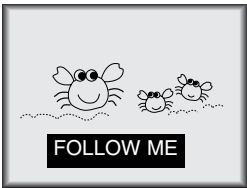

- The picture at left shows a typical caption.

### Caption Tips

- Not all TV broadcasts include closed caption signals.
- Sometimes TV stations broadcast four different caption signals on the same channel. By selecting Mode1 to Mode2, you can choose which signal you view. Mode1 is usually the signal with the captions, while another mode might show demonstration or programming information.
- Your TV might not receive caption signals normally in the following situations.

1. Poor reception conditions are encountered:



#### • IGNITION:

Picture may flutter, drift, suffer from black spots, or horizontal streaking. Usually caused by interference from automobile ignition systems, neon lamps, electrical drills, and other electrical appliances.



#### • GHOSTS:

Ghosts are caused when the TV signal splits and follows two paths. One is the direct path and the other is reflected off tall buildings, hills or other objects. Changing the direction or position of the antenna may improve reception.



#### • SNOW:

If your receiver is located at the weak, fringe area of a TV signal, your picture may be marred by small dots. It may be necessary to install a special antenna to improve the picture.

2. An old, bad, or illegally recorded tape is being played.
3. Strong, random signals from a car or airplane interfere with the TV signal.
4. The signal from the antenna is weak.
5. The program wasn't captioned when it was produced, transmitted, or taped.

- 1 Use the **CAPTION** button repeatedly to select your caption Mode 1, Mode 2, Text1, Text2, or Off.

- 2 Press the **ENTER** button to return to TV viewing.

- You can also adjust **Caption/Text** in the **Option** menu.

# TIME SETTING

## CLOCK SETUP

You must set the time correctly before using on/off timer function.

If current time setting is erased by a power failure or the TV is unplugged, reset the clock.

1 Press the **MENU** button and then ▲ or ▼ button to select the **Time** menu.

2 Press the ► button and then ▲ or ▼ button to select **Clock**.

3 Press the ► button and then ▲ or ▼ button to set the hour.

4 Press the ► button and then ▲ or ▼ button to set the minute.

5 Press the **MENU** button to move to the previous menu.

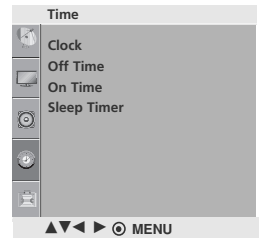

1

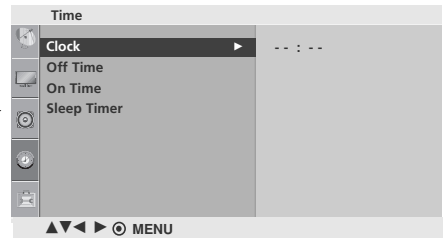

2 3 4

# AUTO ON/OFF TIME SETTING

The Off time function automatically switches the TV to standby at a preset time.

Two hours after the TV is switched on by the on time function it will automatically switch back to standby mode unless a button has been pressed.

Once the on time/off time is set, these functions operate daily at the preset time.

The Off time function overrides the On time function if both are set to the same time.

The TV must be in standby mode for the On time to work.

1 Press the **MENU** button and then ▲ or ▼ button to select the **Time** menu.

2 Press the ► button and then ▲ or ▼ button to select **On/Off Time**.

- To cancel On/Off Time function, select **Off**.

3 Press the ► button and then ▲ or ▼ button to set the hour.

4 Press the ► button and then ▲ or ▼ button to set the minutes.

5 **For On Time function only**

- **Channel:** Press the ► button and then ▲ or ▼ button to select the channel.
- **Volume:** Press the ► button and then ▲ or ▼ button to adjust volume level at switch-on.

6 Press the **MENU** button to move to the previous menu.

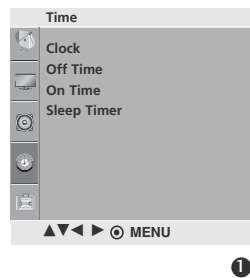

3 4



4 5

# TIME SETTING

## SLEEP TIMER SETTING

The Sleep Timer turns the TV off at the preset time.  
Note that this setting is cleared when the TV is turned off.

- 
- 1 Press the **SLEEP** button repeatedly to select the number of minutes. First the '🕒 off' option appears on the screen, followed by the following sleep timer options : 10, 20, 30, 60, 90, 120, 180, and 240 minutes.

---

  - 2 When the number of minutes you want is displayed on the screen, press the **ENTER** button. The timer begins to count down from the number of minutes selected.

---

  - 3 To check the remaining minutes before the TV turns off, press the **SLEEP** button once.

---

  - 4 To cancel the Sleep Timer, press the **SLEEP** button repeatedly to select '🕒 off'.

---

# APPENDIX

## TROUBLESHOOTING

The operation does not work normally.	
The remote control doesn't work	<ul style="list-style-type: none"> <li>■ Check to see if there is any object between the product and the remote control causing obstruction. Ensure you are pointing the remote control directly at the TV.</li> <li>■ Ensure that the batteries are installed with correct polarity (+ to +, - to -).</li> <li>■ Ensure that the correct remote operating mode is set: TV, VCR etc.</li> <li>■ Install new batteries.</li> </ul> <p style="text-align: right;">*This feature is not available for all models.</p>
Power is suddenly turned off	<ul style="list-style-type: none"> <li>■ Is the sleep timer set?</li> <li>■ Check the power control settings. Power interrupted.</li> <li>■ TV will be automatically turned off, in case of no signal for 15 minutes.</li> </ul>

The video does not work.	
No picture & No sound	<ul style="list-style-type: none"> <li>■ Check whether the product is turned on.</li> <li>■ Try another channel. The problem may be with the broadcast.</li> <li>■ Is the power cord inserted into wall power outlet?</li> <li>■ Check your antenna direction and/or location.</li> <li>■ Test the wall power outlet, plug another product's power cord into the outlet where the product's power cord was plugged in.</li> </ul>
Picture appears slowly after switching on	<ul style="list-style-type: none"> <li>■ This is normal, the image is muted during the product startup process. Please contact your service center, if the picture has not appeared after five minutes.</li> </ul>
No or poor color or poor picture	<ul style="list-style-type: none"> <li>■ Adjust Color in menu option.</li> <li>■ Keep a sufficient distance between the product and the VCR.</li> <li>■ Try another channel. The problem may be with the broadcast.</li> <li>■ Are the video cables installed properly?</li> <li>■ Activate any function to restore the brightness of the picture.</li> </ul>
Horizontal/vertical bars or picture shaking	<ul style="list-style-type: none"> <li>■ Check for local interference such as an electrical appliance or power tool.</li> </ul>
Poor reception on some channels	<ul style="list-style-type: none"> <li>■ Station or cable product experiencing problems, tune to another station.</li> <li>■ Station signal is weak, reorient antenna to receive weaker station.</li> <li>■ Check for sources of possible interference.</li> </ul>
Lines or streaks in pictures	<ul style="list-style-type: none"> <li>■ Check antenna (Change the direction of the antenna).</li> </ul>
No picture when connecting HDMI	<ul style="list-style-type: none"> <li>■ Check HDMI cable over version 1.3. The HDMI cables don't support HDMI version 1.3, it cause flickers or no screen display. In this case use the latest cables that support HDMI version 1.3.</li> </ul>

# APPENDIX

The audio does not work.	
Picture OK & No sound	<ul style="list-style-type: none"><li>■ Press the VOL or VOLUME button.</li><li>■ Sound muted? Press MUTE button.</li><li>■ Try another channel. The problem may be with the broadcast.</li><li>■ Are the audio cables installed properly?</li></ul>
No output from one of the speakers	<ul style="list-style-type: none"><li>■ Adjust Balance in menu option.</li></ul>
Unusual sound from inside the product	<ul style="list-style-type: none"><li>■ A change in ambient humidity or temperature may result in an unusual noise when the product is turned on or off and does not indicate a fault with the product.</li></ul>
No sound when connecting HDMI or USB	<ul style="list-style-type: none"><li>■ Check HDMI cable over version 1.3.</li><li>■ Check USB cable over version 2.0.</li><li>■ Use normal MP3 file.</li></ul> <p style="text-align: right;">*This feature is not available for all models.</p>



# MAINTENANCE

Early malfunctions can be prevented. Careful and regular cleaning can extend the amount of time you can enjoy your new TV.

**Caution:** Be sure to turn the power off and unplug the power cord before you begin any cleaning.

## Cleaning the Screen

- 1 Here's a great way to keep the dust off your screen for a while. Wet a soft cloth in a mixture of lukewarm water and a little fabric softener or dish washing detergent. Wring the cloth until it's almost dry, and then use it to wipe the screen.
- 2 Make sure the excess water is off the screen, and then let it air-dry before you turn on your TV.

## Cleaning the Cabinet

- To remove dirt or dust, wipe the cabinet with a soft, dry, lint-free cloth.
- Please be sure not to use a wet cloth.

## Extended Absence

### CAUTION

- ▶ If you expect to leave your TV dormant for a long time (such as a vacation), it's a good idea to unplug the power cord to protect against possible damage from lightning or power surges.

# APPENDIX

## PRODUCT SPECIFICATIONS

MODELS		22LD310 (22LD310-MA)	
Dimensions (Width x Height x Depth)	With stand	533.4 mm x 397.0 mm x 171.0 mm (21.0 inch x 15.6 inch x 6.7 inch)	
	Without stand	533.4 mm x 351.7 mm x 65.0 mm (21.0 inch x 13.8 inch x 2.6 inch)	
Weight	With stand	4.8 kg / 10.6 lbs	
	Without stand	4.6 kg / 10.1 lbs	
Current Value		0.9 A	
MODELS		26LD310 (26LD310-MA)	32LD310 (32LD310-MA)
Dimensions (Width x Height x Depth)	With stand	667.0 mm x 504.0 mm x 224.0 mm (26.3 inch x 19.8 inch x 8.8 inch)	805.0 mm x 583.0 mm x 224.0 mm (31.7 inch x 23.0 inch x 8.8 inch)
	Without stand	667.0 mm x 446.2 mm x 80.0 mm (26.3 inch x 17.6 inch x 3.1 inch)	805.0 mm x 528.0 mm x 79.9mm (31.7 inch x 20.8 inch x 3.1 inch)
Weight	With stand	8.9 kg / 19.6 lbs	11.5 kg / 25.4 lbs
	Without stand	7.8 kg / 17.2 lbs	10.4 kg / 23.0 lbs
Current Value		1.1 A	1.5 A
Power requirement		AC100-240V ~ 50/60Hz	
Television System		NTSC, PAL M-N	
Program Coverage		VHF 2-13, UHF 14-69, CATV 1-125	
External Antenna Impedance		75 ohm	
Environment condition	Operating Temperature	32 ~ 104°F (0 ~ 40°C)	
	Operating Humidity	Less than 80%	
	Storage Temperature	-4 ~ 140°F (-20 ~ 60°C)	
	Storage Humidity	Less than 85%	

■ The specifications shown above may be changed without prior notice for quality improvement.

## IR CODES

Code (Hexa)	Remote control	Code (Hexa)	Remote control
0F	TV	44	ENTER
0B	INPUT	1A	Q.VIEW
08	POWER	52	SOUND
79	RATIO	4D	PICTURE
10-19	Number Key 0-9	39	CAPTION
09	MUTE	0E	SLEEP
02	VOL ►	54	A.PROG
03	VOL ◀	55	MEMORY/ERASE
00	CH ▲	1E	FAV
01	CH ▼	0A	MTS
43	MENU		



The model and serial number of the TV is located on the back and one side of the TV. Record it below should you ever need service.

MODEL \_\_\_\_\_

SERIAL \_\_\_\_\_



# MANUAL DE USUARIO TELEVISOR LCD

Lea atentamente este manual antes de poner en marcha su equipo y guárdelo para futuras consultas.

22LD310  
26LD310  
32LD310

[www.lg.com](http://www.lg.com)

# ADVERTENCIA



**ADVERTENCIA / PRECAUCION**  
RIESGO DE CHOQUE ELECTRICO  
NO ABRIR



**PARA REDUCIR EL RIESGO DE DESCARGA ELECTRICA NO RETIRE LA CUBIERTA NI LA PARTE POSTERIOR DE ESTE APARATO.**



El símbolo de descarga dentro del triángulo equilátero, señala al usuario la presencia de voltaje peligroso sin aislamiento en el interior del aparato de tal intensidad que podría presentar riesgo de descarga eléctrica.



El símbolo de admiración dentro del triángulo equilátero, indica al usuario que el manual que acompaña a este aparato contiene instrucciones referentes a su funcionamiento y mantenimiento.

## **ADVERTENCIA/PRECAUCION**

**PARA REDUCIR EL RIESGO DE INCENDIO O DESCARGA ELECTRICA, NO EXPONGA EL TELEVISOR A LA LLUVIA O HUMEDAD.**

# INSTRUCCIONES IMPORTANTES DE LA SEGURIDAD

## INSTRUCCIONES IMPORTANTES DE LA SEGURIDAD

Lea estas instrucciones.

Guarde estas instrucciones.

Tenga en cuenta todas las advertencias.

Siga todas las instrucciones.



- 1 No utilice este producto cerca del agua.



- 2 Límpielo sólo con un paño seco.



- 3 No bloquee las aberturas de ventilación. Instale siguiendo las instrucciones del fabricante.



- 4 No lo coloque cerca de fuentes de calor, como radiadores, rejillas de aire caliente, estufas u otros aparatos (incluidos los amplificadores) que emitan calor.



- 5 Proteja el cable de alimentación para que no lo pisen ni aplasten, especialmente en las clavijas, las tomas y el punto de salida del aparato.



- 6 Utilice únicamente acoplamientos y accesorios especificados por el fabricante.



- 7 Utilícelo sólo con el estante fijo o con ruedas, trípode, soporte o mesa especificados por el fabricante o con el accesorio suministrado con el aparato. Si utiliza un carrito, tenga cuidado al moverlo junto con el aparato para evitar lesiones en caso de que éste se caiga.



- 8 Desenchufe este producto en caso de no utilizarlo durante un largo periodo de tiempo. Desenchufe este equipo durante tormentas con aparato eléctrico o si no piensa usarlo durante largos periodos de tiempo.

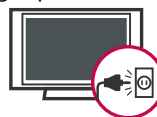

- 9 Sólo el personal calificado puede encargarse del servicio técnico. La asistencia técnica es necesaria si el aparato presenta algún daño, como por ejemplo, si el cable o la clavija de alimentación están dañados, si se derrama líquido o se introducen objetos dentro del aparato, si el aparato ha estado expuesto a la lluvia o humedad, si no opera correctamente o si se ha caído.

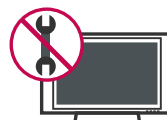

# INSTRUCCIONES IMPORTANTES DE LA SEGURIDAD

**10** No toque el aparato o la antena durante una tormenta eléctrica.

**11** Cuando monte el televisor en la pared, asegúrese de no colgar el televisor en cables eléctricos y de señal de la parte trasera..

**12** Cuando monte el televisor en la pared, asegúrese de no colgar el televisor en cables eléctricos y de señal de la parte trasera.

**13** PRECAUCIÓN en cuanto al cable de alimentación: Se recomienda colocar la mayoría de los aparatos en un circuito dedicado. Es decir, un circuito de salida única que alimenta sólo a ese aparato y que no tiene tomas o circuitos adicionales. Compruebe la página de especificaciones de este manual del propietario para estar seguro.

No conecte demasiados electrodomésticos a la misma toma de pared de CA ya que hacerlo podría suponer riesgo de incendio o choque eléctrico.

No sobrecargue las tomas de pared. Las tomas de pared sobrecargadas, sueltas o dañadas, los alargadores, los cables de alimentación deshilachados o el aislante agrietado de los cables podrían resultar peligrosos. Cualquiera de estas condiciones podría provocar un incendio o una descarga eléctrica. Examine periódicamente el cable de su aparato y si parece dañado o deteriorado, desenchúfelo, deje de usarlo y solicite al centro de servicio técnico autorizado que lo sustituyan por un nuevo equivalente. Proteja el cable de alimentación de daños físicos o mecánicos y evite doblarlo, aplastarlo, pellizcarlo o pisarlo con una puerta o caminar sobre él. Ponga especial atención en los enchufes, tomas de pared y el punto por donde el cable sale del aparato.

No manipule la TV con el cable de alimentación enchufado. No utilice cables de alimentación dañados o mal conectados. Asegúrese de desenchufar el cable de alimentación sujetando el enchufe. No tire del cable de alimentación para desenchufar la TV.

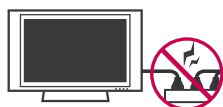

**14** ADVERTENCIA - A fin de reducir el riesgo de incendio o choque eléctrico, no exponga este aparato a la lluvia, humedad u otros líquidos. No toque la TV con las manos mojadas. No instale este producto cerca de objetos inflamables como gasolina o velas, ni exponga la TV al flujo directo de aparatos de aire acondicionado.



**15** No exponga este aparato a goteos o salpicaduras, ni coloque sobre él objetos que contengan líquidos, como floreros, tazas, etc. (por ejemplo en estantes sobre la unidad).



## **16** TOMA A TIERRA

Asegúrese de conectar el cable de toma a tierra para evitar posibles descargas eléctricas. (es decir, que una TV con un enchufe de tres polos, debe conectarse a una toma de pared con tres polos). Si no es posible la puesta a tierra, contacte con un electricista calificado para que instale un interruptor automático independiente. No intente conectar la unidad a tierra mediante cables telefónicos, pararrayos o tuberías de gas.

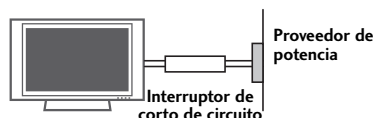

## **17** DESCONEXIÓN DE LA ALIMENTACIÓN

Link-Loader recibe alimentación si el cable de alimentación está conectado. Desenchufe el cable de alimentación del tomacorriente de CA para eliminar la alimentación.

**18** Mientras esta unidad esté conectada a un tomacorriente de CA se desconectará de dicha fuente aunque apague la unidad mediante el INTERRUPTOR DE PRENDIDO.



### 19 Limpieza

Antes de iniciar labores de limpieza, desenchufe el cable de alimentación y limpie cuidadosamente la unidad con un paño suave para evitar arañazos superficiales. No rocíe directamente agua vaporizada u otros líquidos sobre la TV para evitar posibles choques eléctricos. No limpie la unidad con productos químicos como alcoholes, disolventes o benceno.

### 20 Transporte

Asegúrese de que el producto esté apagado, desenchufado y que todos los cables hayan sido desconectados. Harán falta dos o más personas para transportar TVs de gran tamaño. No someta el panel frontal de la TV a presiones o esfuerzos excesivos.

### 21 Ventilación

Instale su TV en un lugar que disponga de ventilación apropiada. No la instale en espacios cerrados como, por ejemplo, una estantería. No cubra el producto con paños u otros materiales, como plásticos, mientras esté enchufada. No instale la unidad en lugares con exceso de polvo.

22 Take care not to touch the ventilation openings. When watching the TV for a long period, the ventilation openings may become hot.

23 Si percibe olor a quemado o de cualquier otro tipo, o detecta sonidos extraños procedentes de su TV, desenchufe el cable de alimentación y contacte con el servicio técnico autorizado.

24 Do not press strongly upon the panel with a hand or sharp object such as nail, pencil or pen, or make a scratch on it.

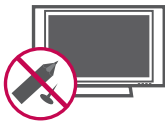

25 Mantenga el producto lejos de la luz directa del sol.

### 26 Defecto de puntos

El plasma o panel LCD es un producto de alta tecnología con resolución de dos a seis millones de píxeles. En muy pocos casos, podría ver puntos minúsculos en la pantalla mientras mira la TV. Esos puntos son píxeles desactivados y no afectan el rendimiento ni la confiabilidad de la TV.

### 27 Sonido generado

Ruido de "chasquidos": se genera un ruido de chasquidos que ocurre al mirar o apagar la TV por la deformación térmica plástica, debido a la temperatura o la humedad. Este ruido es común en productos donde se requiere la deformación térmica.

Zumbido en el circuito eléctrico o en el panel: se genera un ruido microscópico en el circuito de conmutación a alta velocidad que suministra una gran cantidad de corriente para hacer funcionar un producto. Varía según el producto.

Este sonido que se genera no afecta el rendimiento ni la confiabilidad del producto.

### 28 Para LCD TV

Si siente la TV fría al tocar, puede que haya un pequeño "flicker" cuando se ha encendido. Esto es normal, no hay nada malo con la TV.

Unos pocos defectos de puntos pueden ser visibles en la pantalla, apareciendo en un color rojo, verde o azul. Pero ellos no tienen ningún efecto equivocado para la función del monitor.

Evítese tocar la pantalla LCD o agarrarla con su(s) dedo(s) por un periodo largo de tiempo. Si lo hace, eso puede provocar una distorsión temporal en la pantalla.

### Disposición (Sólo lámpara de Hg utilizada en TV LCD)

Lámpara fluorescente usada en este producto contiene una cantidad mínima de mercurio. No disponga este producto con basura normal de la casa. La disposición de este producto debe ser manejado de acuerdo a la autoridad local de su provincia.

# CONTENIDO

<b>ADVERTENCIA</b> .....	2
<b>INSTRUCCIONES DE LA SEGURIDAD</b> .....	3
<b>FUNCIONES DE ESTE TV</b> .....	8

## PREPARACIÓN

Accesorios .....	9
Información del panel frontal .....	10
Información del panel posterior .....	11
Instalación de la base .....	12
Montaje para la pared VESA .....	14
Organizador de cables .....	15
Instalación de un Pedestal de Escritorio .....	16
SopORTE del eslabon giratorio .....	16
Posición de la pantalla .....	16
Unión Del Televisor a un Escritorio .....	17
Sistema de seguridad Kensington .....	17
Fijación de la TV a la pared para evitar que se caiga cuando esté instalada sobre un soporte tipo pedestal .....	18
Conexión de la Antena o cable .....	19

## CONEXIONES DE EQUIPO EXTERNO

Instalación del HDSTB .....	20
Instalación del DVD .....	22
Instalación del VCR .....	24
Configuración de otra fuente de A/V .....	25
Ajuste estéreo externo .....	25

## VER LA TV / CONTROL DE CANAL

Funciones de los botones del control remoto .....	26
Encendiendo la TV .....	28
Ajuste del Canal .....	28
Ajuste del volumen .....	28
Selección y ajuste del menú pantalla .....	29
Búsqueda de canales	
- Sinto. Auto .....	30
- Sintonización Manual .....	31

Ajuste fino de sintonización .....	32
Ajuste de canales favoritos .....	33
Bloqueo de controles .....	34
Resstablecer ajustes de fabrica .....	34

## CONTROL DE IMAGEN

Tamaño de la Imagen(Control de Relacion de Aspecto) ..	35
Ajustes de la Imagen Prestablecida(Modo imagen) ..	36
Control Manual de Imagen .....	37
Tecnología de Mejora de la Imagen .....	38
Restablecimiento de la Imagen .....	40
Configuración de depantalla .....	41

## CONTROL DE SONIDO Y IDIOMA

Ajustes de sonido preestablecidos (Modo de audio) ..	43
Ajuste de sonido - modo usuario .....	44
Reajuste de audio .....	45
Nivelador Automático de Volumen .....	46
Ajuste de Balance .....	47
Disfrute de la transmisión Estéreo/SAP .....	48
Selección del lenguaje en la pantalla .....	49
Indicador de encendido .....	50
Subtitulaje .....	51

## CONFIGURACIÓN HORARIA

Ajuste del reloj .....	52
Ajustes de Conexión/Desconexión Automática Mediante Temporizador .....	53
Configuración Del Temporizador De Apagado Automático .....	54

## APÉNDICE

Lista de verificación de problemas .....	55
Mantenimiento .....	57
Especificaciones del producto .....	58
Aviso sobre software de código abierto .....	59

# FUNCIONES DE ESTE TV



HDMI, el logotipo HDMI y el inter-faz multimedia de alta definición son marcas comerciales o registradas de HDMI Licensing LLC.



El televisor LG incluye un sistema de altoparlantes exclusivo, ajustado por el renombrado experto en audio, Mark Levinson. Los altoparlantes están integrados en lugares estratégicos tras la cubierta frontal, y emplean minúsculas vibraciones para girar la totalidad del bisel frontal hacia el sistema del altoparlante. Esto genera un aspecto limpio y elegante, a la vez que mejora el audio incrementando los "puntos óptimos", proporcionando un campo de sonido más rico y amplio.



## INFORMACIÓN IMPORTANTE PARA EVITAR EL EFECTO "DEGRADACIÓN DE LA IMAGEN POR SOBRE EXPOSICIÓN / QUEMADO" EN LA PANTALLA DE SU TELEVISOR

- Al visualizar una imagen fija (Ej.: logotipos, menús de pantalla, videojuegos e imágenes procedentes de computadoras) en el televisor durante un período de tiempo prolongado, dicha imagen puede quedar impresa permanentemente sobre la pantalla. Este fenómeno se conoce como "degradación de la imagen por sobreexposición" o "quemado". Problema que no está cubierto por la garantía del fabricante.
- A fin de evitar la degradación de la imagen por sobreexposición, no permita la visualización de imágenes fijas en su pantalla durante un período de tiempo prolongado (2 horas o más para una pantalla LCD, 1 hora o más para pantallas de plasma).
- El efecto de degradación de imagen por sobreexposición también puede producirse en las zonas de bandas del formato letter-box (apaisado) de su televisor si usa el ajuste de formato de pantalla en 4:3 durante un período de tiempo prolongado..

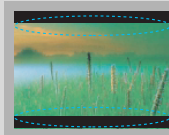
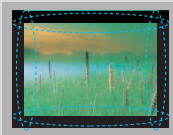
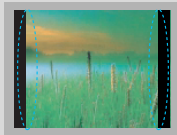

# PREPARACIÓN

## ACCESORIOS

Asegurese de que los siguientes accesorios estén incluidos con su TV. Si algún accesorio no está incluido, favor de contactar al distribuidor del producto en el lugar donde realizó la compra.

Los accesorios que se incluyen pueden ser diferentes a los de las imágenes a continuación.



Manual de Usuario

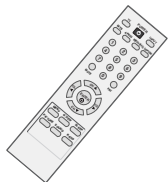

Control Remoto

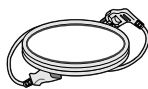

Cable de Alimentación



Baterías  
(Algunos modelos)



Adaptador RF  
(Algunos modelos)

### No incluido en todos los modelos



Paño de limpieza

- \* Si la superficie exterior de la unidad tiene manchas o marcas de huellas, limpie suavemente utilizando únicamente paños de limpieza diseñados para tal fin.
- \* No limpie con demasiada fuerza para intentar quitar las manchas. Tenga cuidado, ya que si limpia con demasiada fuerza podría rayar o decolorar la superficie.

Debe conectarlo al cable de antena tras la fijación en la entrada de antena. Este adaptador es suministrado únicamente en Argentina.

### Para 22LD310



Clip sujetador de cables

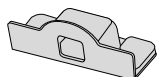

Cubierta de protección

### Para 26/32LD310



(M4x24)

para la base ensamblada



Tornillos para fijación vertical



Cubierta de protección

# PREPARACIÓN

## INFORMACIÓN DEL PANEL FRONTAL

■ La imagen puede ser diferente a la de su televisor.

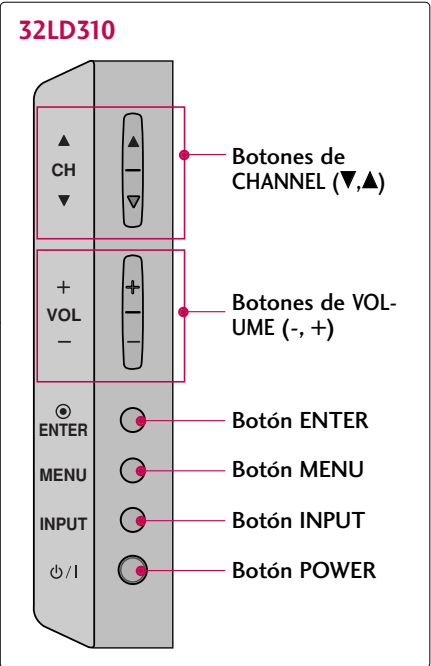
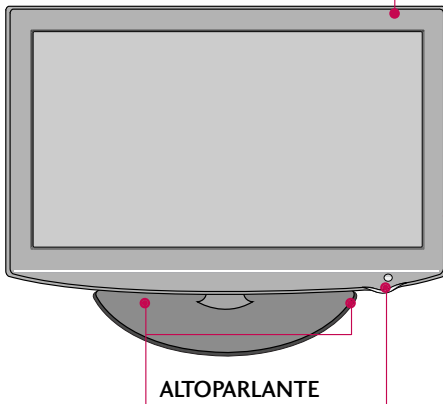
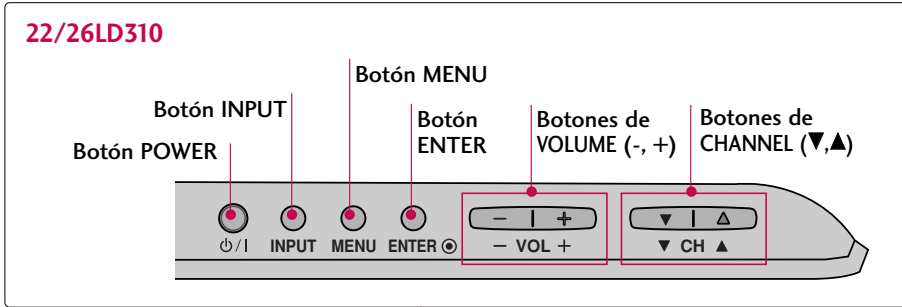

### Sensor de Control Remoto

### Indicador de Encendido/Standby

Se ilumina en rojo en el modo de espera.

Se ilumina de color azul cuando el aparato está encendido.

(El **Indicador de Estado** puede ajustarse en el menú **OPCIÓN**. ► p.50)

# INFORMACIÓN DEL PANEL POSTERIOR

- La imagen puede ser diferente a la de su televisor.

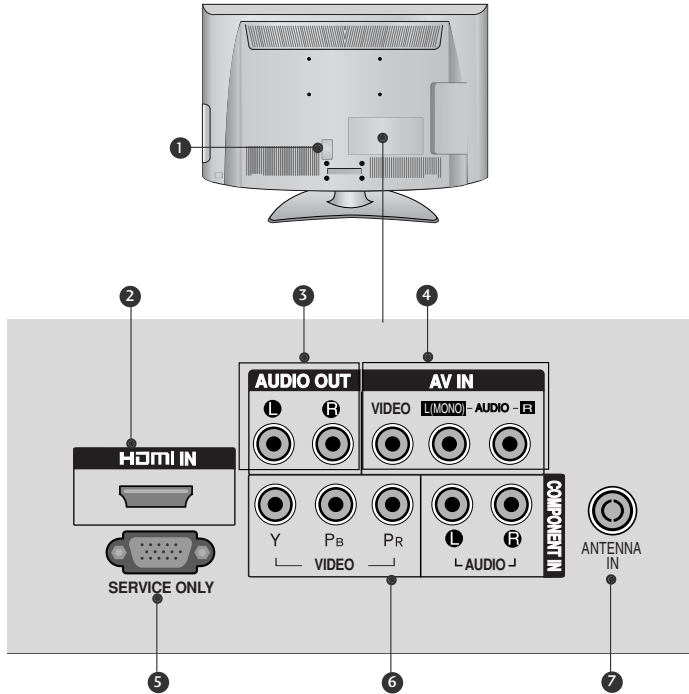

- Socket del Cordón de Alimentación**  
Esta TV funciona con alimentación de corriente alterna (ca)  
Cuidado: Nunca aplique voltaje de corriente continua (cc) a esta TV.
- HDMI IN**  
Conexión digital.  
Compatible con video HD y audio digital. No es compatible con 480 entrelazado/576 entrelazado.  
Acepta video DVI con un adaptador o un cable de HDMI a DVI (no incluido).
- Audio Output**  
Conecte un Amplificador externo o añada un subwoofer a su sistema surround sound (sonido envolvente).
- Audio/Video Input (AV IN)**  
Conexión de audio / salida de vídeo desde un dispositivo externo a estas tomas
- SERVICE**
- Component In**  
Conecte un componente de vídeo / dispositivo de audio a estas tomas
- ANTENNA IN**  
Conecte los cables de señal a este conector.

# PREPARACIÓN

## PREPARACIÓN (Para 22LD310)

■ La imagen puede ser diferente a la de su televisor.

### INSTALACIÓN

- 1 Coloque con cuidado pantalla de la TV sobre una superficie acolchada que la proteja de posibles daños.

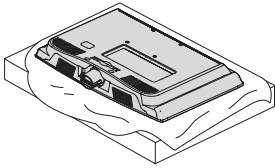

- 2 Monte la TV como se ilustra asta que oiga click.

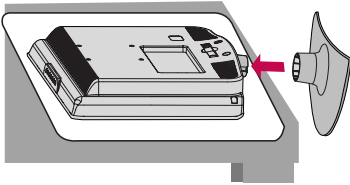

### SEPARACIÓN

- 1 Coloque con cuidado pantalla de la TV sobre una superficie acolchada que la proteja de posibles daños.

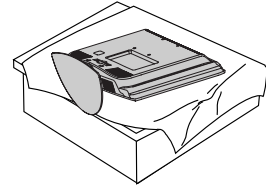

- 2 Afloje los tornillos del televisor.

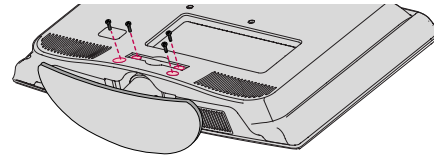

- 3 Separar el soporte del televisor.

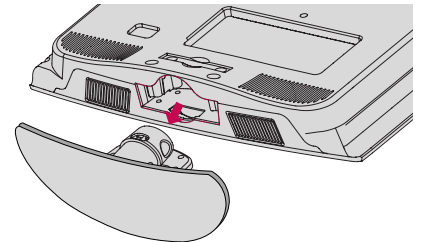

### CUBIERTA DE PROTECCIÓN

- 4 Inserte la **CUBIERTA DE PROTECCIÓN** en el televisor.

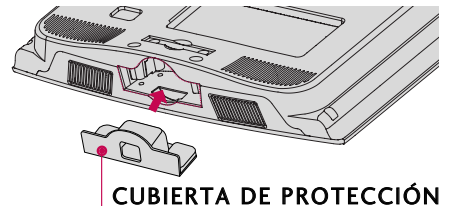

- 5 Ajuste firmemente los 4 pernos en los huecos de la parte posterior de la TV.

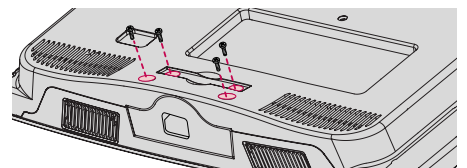



# INSTRUCCIONES (Para 26/32LD310)

## INSTALACIÓN

- 1 Coloque con cuidado la pantalla de la TV sobre una superficie acolchada que la proteja de posibles daños.

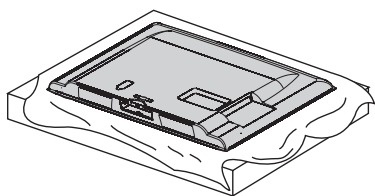

- 2 Monte la TV como se ilustra.

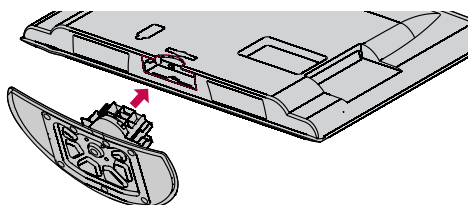

- 3 Ajuste firmemente los 4 pernos en los huecos de la parte posterior de la TV.

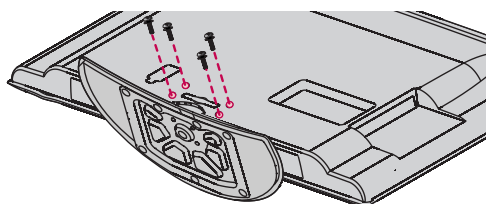

### ! NOTA

- ▶ Al realizar un montaje de sobremesa, compruebe que los tornillos estén apretados correctamente. (De no ser así, el producto podría inclinarse hacia delante tras su instalación). Si, por el contrario, apretara los tornillos en exceso, podría deformarse por abrasión en el área de apriete del mismo. No sobreapriete los tornillos.

## SEPARACIÓN

- 1 Coloque con cuidado la pantalla de la TV sobre una superficie acolchada que la proteja de posibles daños.

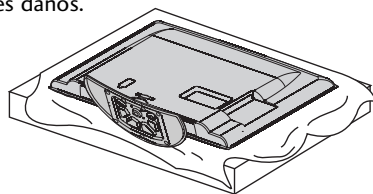

- 2 Afloje los tornillos del televisor.

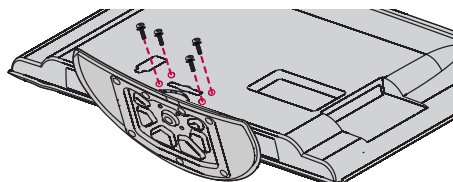

- 3 Separar el soporte del televisor.

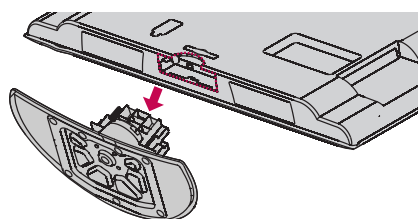

## CUBIERTA DE PROTECCIÓN

Tras extraer el soporte, instale la **CUBIERTA DE PROTECCIÓN** incluida sobre el hueco dejado por este. Inserte la **CUBIERTA DE PROTECCIÓN** en el televisor hasta que escuche un sonido de chasquido.

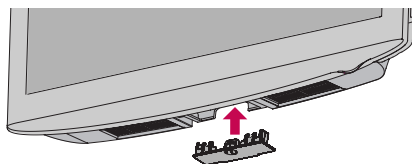

# PREPARACIÓN



## MONTAJE PARA LA PARED VESA

Realice la instalación mural sobre una pared sólida, perpendicular al suelo. Al montar sobre otros materiales de construcción, por favor, póngase en contacto con su instalador más cercano.

En instalaciones del techo o sobre paredes inclinadas, la unidad puede caer y provocar graves daños personales.

Le recomendamos que utilice un soporte de montaje de pared de la marca LG, cuando ud. ponga la TV en la pared. LG recomienda que el montaje de pared lo realice un instalador profesional calificado.

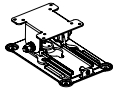
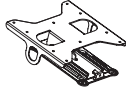
PREPARACIÓN

Modelos	VESA (A * B) 	Tornillo estándar	estándar	Soporte para instalación en pared (de venta por separado)
22LD310	100 * 100	M4	4	 RW120
26LD310	200 * 100	M4	4	 RW230
32LD310				 RW230      AW-47LG30M

### ! NOTA

- ▶ La longitud de los tornillos necesarios varía en función de la pared en la que se realice el montaje. Para obtener más información, consulte las instrucciones incluidas con el equipo de montaje.
- ▶ Las dimensiones estándar para el equipo de montaje mural se muestran en la tabla.
- ▶ Al adquirir nuestro equipo de montaje mural, le será suministrado un manual de instrucciones detallado y todas las piezas necesarias para la instalación.
- ▶ No utilice tornillos más largos que los de dimensión estándar mostrados, ya que podría dañar el interior de la TV.
- ▶ Para montajes murales que no cumplan con las especificaciones para tornillos del estándar VESA, la longitud de estos puede diferir dependiendo de sus especificaciones.
- ▶ No utilice tornillos que no cumplan con las especificaciones relativas a los mismos del estándar VESA. No apriete los tornillos en exceso, ya que podría dañar la TV o provocar que cayera provocando daños personales. LG no se hace responsable de este tipo de accidentes.
- ▶ LG no se hace responsable por los daños ocasionados en la TV o las lesiones personales producidas cuando no se utilice un equipo de montaje que cumpla con el estándar VESA o se monte sobre un muro que no haya sido especificado o si el cliente no sigue las instrucciones de instalación de la TV.

### ⚠ PRECAUCIÓN

- ▶ No instale su equipo de montaje mural mientras la TV está encendida. Eso podría provocar lesiones personales por choques eléctricos.

## ORGANIZADOR DE CABLES

- Es probable que la imagen sea un poco diferente que su unidad de TV.

### Para 22LD310

- 1 Conecte los cables necesarios.  
Para conectar un equipo adicional, vea la sección de **CONEXIONES DE EQUIPO EXTERNO**.

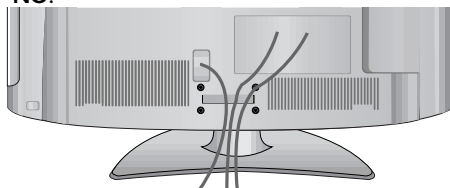

- 2 Instale el **CLIP SUJETADOR DE CABLES** como la imagen.

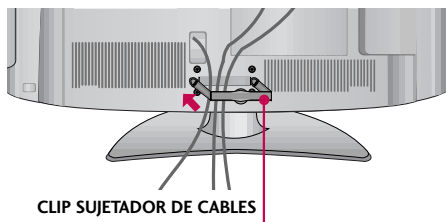

- 3 Ajuste el **CLIP SUJETADOR DE CABLES** como se muestra en la imagen.

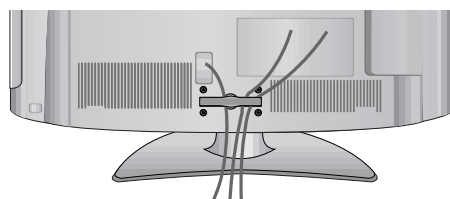

### Cómo quitar el CLIP SUJETADOR DE CABLES

- ▶ Agarre el **CLIP SUJETADOR DE CABLES** con las dos manos jalelo hacia atrás.

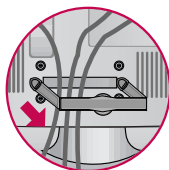

### ! NOTA

- ▶ No agarre el **CLIP SUJETADOR DE CABLES** cuando mueve el producto.
- Si el producto se cae, ud. se puede herir o el producto se puede romper.

### Para 26/32LD310

- 1 Conecte los cables necesarios.  
Para conectar un equipo adicional, vea la sección de **CONEXIONES DE EQUIPO EXTERNO**.

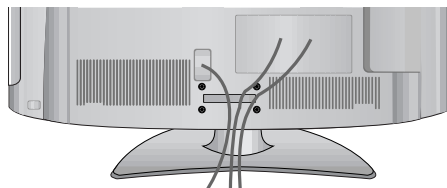

- 2 Instale el **CLIP SUJETADOR DE CABLES** como la imagen.

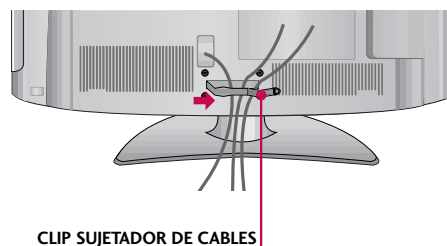

- 3 Introduzca los cables en el interior del **CLIP SUJETADOR DE CABLES** y ciérrelo a presión.

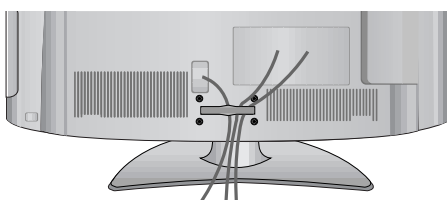

# PREPARACIÓN

## INSTALACIÓN DE UN PEDESTAL DE ESCRITORIO

- La imagen puede ser diferente a la de su televisor.

Para conseguir una ventilación adecuada, deje un espacio de 10,1 cm de separación entre la pared y los costados del televisor.

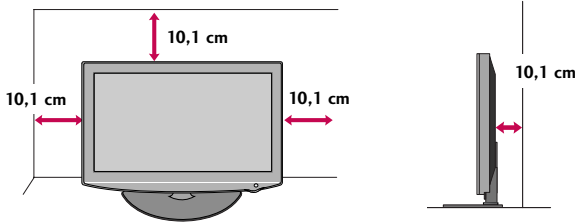

- ⚠ CUIDADO**
- ▶ Asegure la ventilación adecuada dejando el espacio recomendado.
  - ▶ No instale la unidad próxima o sobre ninguna fuente de calor.

## SOPORTE DEL ESLABON GIRATORIO (Excepto 22LD310)

Después de instalar la TV, puede ajustar el TV manualmente 20 grados a la izquierda y derecha para satisfacer su ángulo de visión.

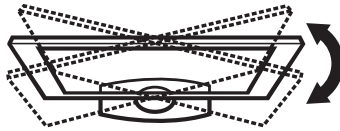

## POSICIÓN DE LA PANTALLA (para 22LD310)

- La imagen puede ser diferente a la de su televisor.
- Ajuste la posición del panel en diversas formas para obtener una máxima comodidad.

### • Rango de inclinación

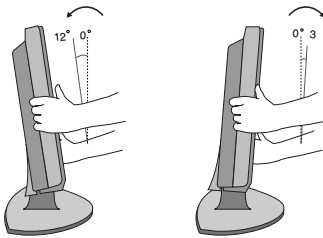

## UNIÓN DEL TELEVISOR A UN ESCRITORIO (Excepto 22LD310)

Recomendamos que el televisor se una a un escritorio, de modo que no se mueva hacia adelante o hacia atrás, causando posibles lesiones o daños en el producto.

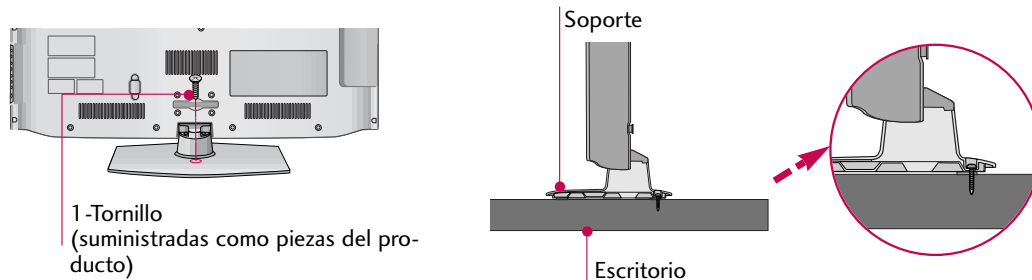

### ⚠ ADVERTENCIA

- Para evitar que se caiga el televisor, debe estar sujetado seguramente al piso o pared según las instrucciones de la instalación. Si inclina, sacude o balancea la máquina, podría causar lesiones.

## SISTEMA DE SEGURIDAD KENSINGTON

- Esta característica no está disponible en todos los modelos.
- El televisor tiene instalado un conector de Sistema de seguridad Kensington en el panel posterior. Conecte el cable de Sistema de seguridad Kensington como se indica a continuación.
- Para obtener información detallada sobre la instalación y uso del Sistema de seguridad Kensington, consulte la guía del usuario que se incluye con este sistema.  
Para obtener información adicional, visite <http://www.kensington.com>, la página Web de Kensington. Esta empresa vende sistemas de seguridad para equipos electrónicos de alto costo, como PC portátiles y proyectores LCD.

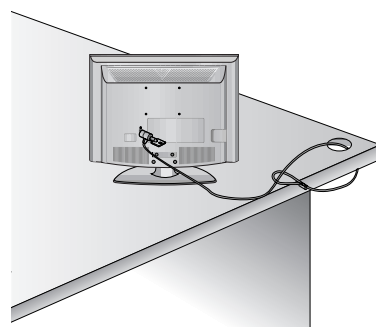

NOTA: El Sistema de seguridad Kensington es un accesorio opcional.

# PREPARACIÓN

## FIJACIÓN DE LA TV A LA PARED PARA EVITAR QUE SE CAIGA CUANDO ESTÉ INSTALADA SOBRE UN SOPORTE TIPO PEDESTAL

- Debe adquirir los componentes necesarios para prevenir que el televisor vuelque (cuando no se use el montaje de pared).
- La imagen puede ser diferente a la de su televisor.

Instalelo cerca de la pared así el producto no se cae cuando esté presionado hacia atrás. Las instrucciones mostradas a continuación son más seguras para instalar el producto en la pared así no se caerá cuando el producto esté presionado hacia enfrente. Esto protegerá el producto y la gente de la caída hacia enfrente. También prevendrá el producto del daño causado por la caída. Cuidado: Favor de estar seguro de que los niños no se suban ni se cuelguen del producto.

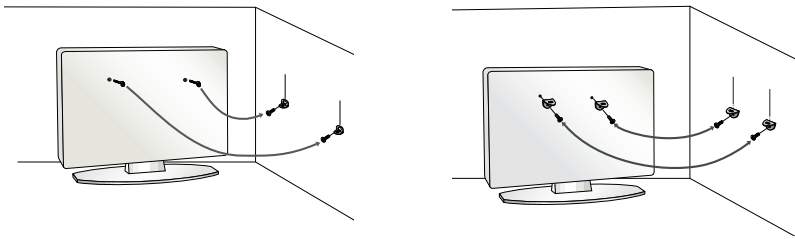

- Use los soportes y los tornillos para fijar el producto en la pared como se muestra.
  - \* Si el producto tiene los tornillos en el lugar de los tornillos de ojo antes de insertar estos últimos, afloje los tornillos.
  - \* Asegúrese de los soportes con los tornillos (De venta por separado) en la pared que estén ajustados firmemente.

Para usar el producto seguramente asegúrese de que la altura de los soportes montados en la pared sea la misma que la del producto. Asegúrese de que los tornillos de ojo o soportes estén apretados en forma segura.

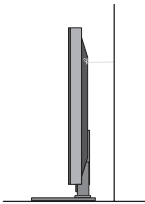

- Use un cordón fuerte (De venta por separado) para ajustar el producto. Es más seguro usar un cordón, así se quedará horizontalmente entre la pared y el producto.

### ! NOTA

- ▶ Utilice una plataforma o armario suficientemente fuerte y grande para soportar el tamaño y el peso de la TV.
- ▶ Para utilizar la TV con seguridad, asegúrese que la altura los soportes están a la misma altura en la pared y en el aparato de televisión..

- Para prevenir daños, no conecte a la corriente hasta que estén instaladas todas las conexiones entre los dispositivos.
- La imagen puede ser diferente a la de su televisor.

## CONEXIÓN DE LA ANTENA O CABLE

### 1. Antena (analógica)

Toma de entrada de pared o antena exterior sin conexiones a caja de cables.

Para lograr la mejor calidad de imagen, ajuste la posición de la antena si fuera necesario.

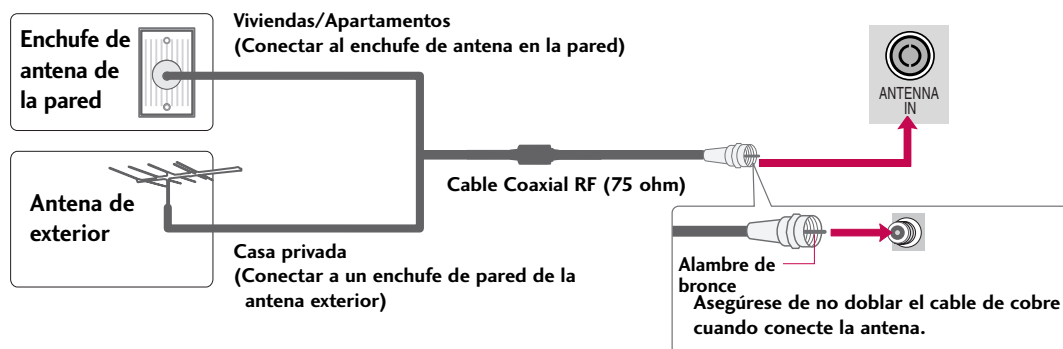

### 2. Cable

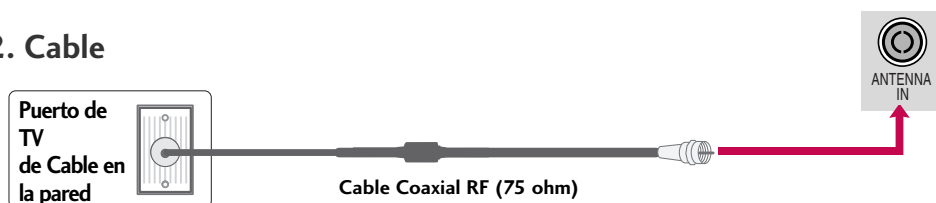

- En áreas de señal deficiente, puede obtener una mejor calidad en la imagen si instala un amplificador de señal como se muestra en la derecha.
- Si está siendo utilizado una antena para dos unidades, use un divisor de señal para conectarse.
- El cable y el convertidor de antena no son proporcionados con el producto.

# CONEXIONES DE EQUIPO EXTERNO

- Para evitar daños en el equipo, no enchufe ningún cable de alimentación hasta haber finalizado la conexión completa de todo el equipo.

## INSTALACIÓN DEL HDSTB

### Conexión de componentes

#### 1. Cómo conectar

- 1 Conecte las salidas de video (Y, Pb, Pr) del DVD a los puertos de **COMPONENT IN VIDEO** en la unidad. Haga coincidir los colores de los conectores (Y = Verde, Pb = Azul, Pr = Rojo).
- 2 Conecte la salida de audio del decodificador digital a los puertos de **COMPONENT IN AUDIO** en la unidad.

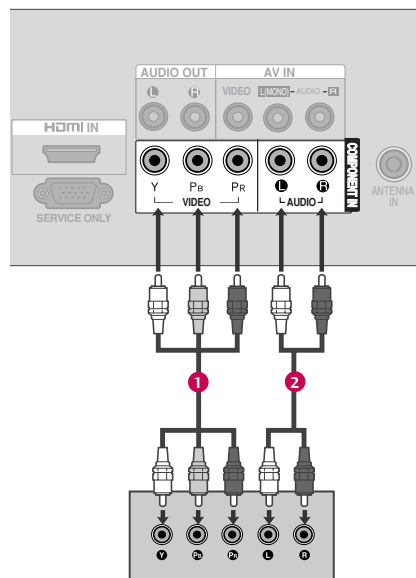

#### 2. Cómo usar

- Encienda el decodificador digital. (Refiérase al manual de usuario del decodificador digital.)
- Seleccione la entrada de la fuente **Componente** usando el botón **INPUT** del control remoto.

#### Resoluciones soportadas

Señal	Componente	HDMI
480entrelazado	Sí	No
480 progresivo	Sí	Sí
720 progresivo	Sí	Sí
1080entrelazado	No	No
1080 progresivo	No	No

#### Y, Cb/Pb, Cr/Pr

Resolución	Frecuencia Horizontal(kHz)	Frecuencia Vertical(Hz)
720x480 entrelazado	15,73	59,94
720x480 progresivo	15,75	60,00
720x576 entrelazado	15,625	50,00
720x576 progresivo	31,47	59,94
1 280x720 progresivo	31,50	60,00
	31,25	50,00
	44,96	59,94
	45,00	60,00
	37,50	50,00



## Conexión HDMI

### 1. Cómo conectar

- 1 Conecte la salida HDMI del decodificador de señales digitales al conector **HDMI IN** en el televisor.
- 2 No se necesita conexión de audio por separado. HDMI admite audio y video.

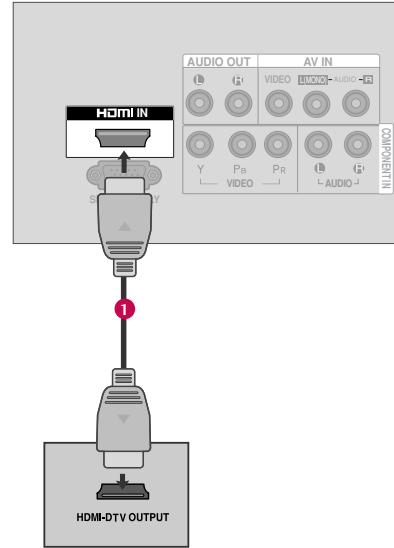

### 2. Cómo usar

- Encienda el decodificador digital. (Refiérase al manual de usuario del decodificador digital.)
- Seleccione la entrada de la fuente **HDMI** usando el botón **INPUT** del control remoto.

#### ! NOTA

- ▶ si el reproductor de DVD soporta la función Auto HDMI, las resoluciones de salida del dispositivo fuente automáticamente para TV 1280x720 progresivo.
- ▶ si el reproductor de DVD no es compatible con HDMI auto, debe la resolución de salida debe ser adecuada para TV. Para obtener la mejor calidad de imagen, ajuste la resolución de salida del dispositivo fuente a 1280x720 progresivo.
- ▶ Recomendamos menos de 10 metros de cable HDMI.
- ▶ Formatos de audio HDMI: PCM.
- ▶ Si la configuración automática en Dolby / DTS / indirecto en algunos STB / DVDP, asegúrese de cambiar la configuración a PCM.
- ▶ Si la resolución del equipo exterior el 1280x720 progresivo, no habrá imagen en el televisor.

#### HDMI-DTV

Resolución	Frecuencia Horizontal(kHz)	Frecuencia Vertical(Hz)
720x480 progresivo	31,47	59,94
	31,5	60,00
720x576 progresivo	31,25	50,00
1 280x720 progresivo	44,96	59,94
	45	60,00
	37,5	50,00

# CONEXIONES DE EQUIPO EXTERNO

## INSTALACIÓN DEL DVD

### Conexión de componente

#### 1. Cómo conectar

- 1 Conecte las salidas de video (Y, Pb, Pr) del DVD a los puertos de **COMPONENT IN VIDEO** en la unidad. Haga coincidir los colores de los conectores (Y = Verde, Pb = Azul, Pr = Rojo).
- 2 Conecte las salidas de audio del DVD a los puertos de **COMPONENT IN AUDIO** en la unidad.

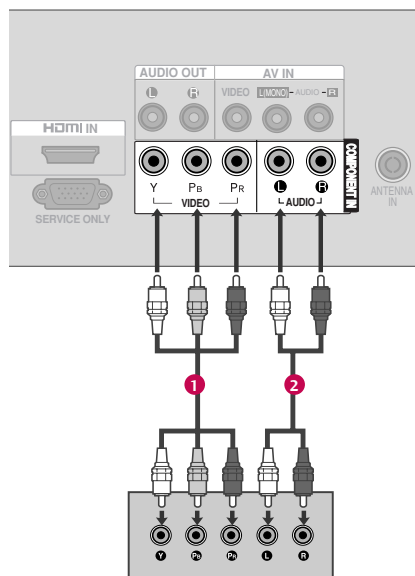

#### 2. Cómo usar

- Encienda el reproductor de DVD, inserte un DVD.
- Seleccione la entrada de la fuente **Componente** usando el botón **INPUT** del control remoto.
- Refiérase al manual de usuario del reproductor de DVD para seguir las instrucciones.

#### Puertos de la Entrada de Componente

Puede obtener una mejor calidad de imagen si conecta el reproductor de DVD a los puertos de la entrada del componente como la imagen mostrada.

Puertos de Componente en la TV	Y	Pb	Pr
Puertos de la salida del reproductor de DVD	Y	Pb	Pr
	Y	B-Y	R-Y
	Y	Cb	Cr
	Y	Pb	Pr

## Conexión HDMI

### 1. Cómo conectar

- 1 Conecte la salida de HDMI del DVD al puerto de **HDMI IN** en la unidad.
- 2 No se necesita conexión de audio por separado. HDMI admite audio y video.

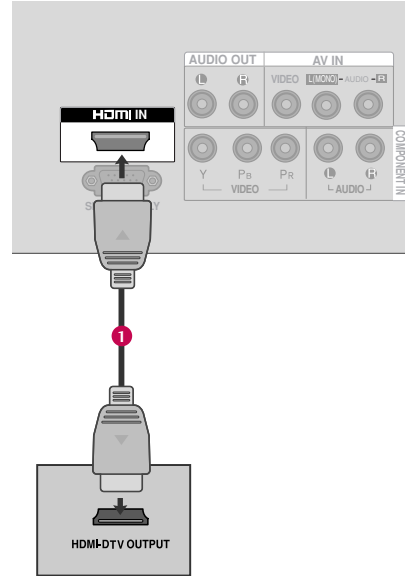

### 2. Cómo usar

- Seleccione la entrada de la fuente **HDMI** usando el botón **INPUT** del control remoto.
- Refiérase al manual de usuario del reproductor de DVD para seguir las instrucciones.

#### ! NOTA

- ▶ si el reproductor de DVD soporta la función Auto HDMI, las resoluciones de salida del dispositivo fuente automáticamente para TV 1280x720 progresivo.
- ▶ si el reproductor de DVD no es compatible con HDMI auto, debe la resolución de salida debe ser adecuada para TV. Para obtener la mejor calidad de imagen, ajuste la resolución de salida del dispositivo fuente a 1280x720 progresivo.
- ▶ Recomendamos menos de 10 metros de cable HDMI.
- ▶ Formatos de audio HDMI: PCM.
- ▶ Si la configuración automática en Dolby / DTS / indirecto en algunos STB / DVDP, asegúrese de cambiar la configuración a PCM.
- ▶ Si la resolución del equipo exterior el 1280x720 progresivo, no habrá imagen en el televisor.

# CONEXIONES DE EQUIPO EXTERNO

## INSTALACIÓN DEL VCR

- Para evitar ruido en la imagen (interferencia), deje una distancia adecuada entre el VCR y la TV.

### Conexión de la antena

#### 1. Cómo conectar

- 1 Conecte el conector de la antena exterior de RF del VCR al conector de la **ANTENNA IN** del televisor.
- 2 Conecte el cable de antena al puerto de la antena RF del VCR.

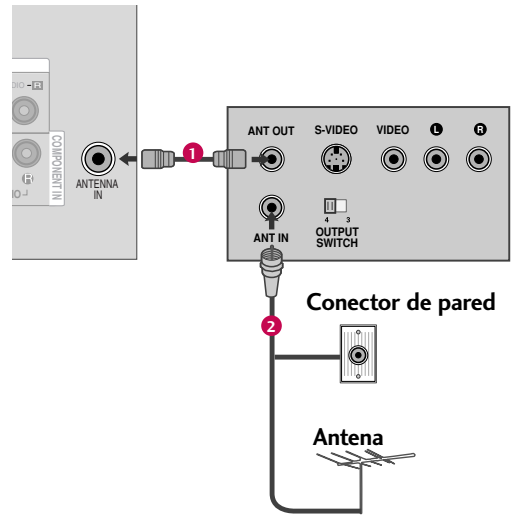

#### 2. Cómo usar

- Ponga el interruptor de salida del VCR en 3 ó 4 y luego sintonice el televisor en el mismo número de canal.
- Inserte una cinta de video en el VCR y presione el botón **AUDIO PLAY** del VCR. (Vea el manual de usuario del VCR).

### Cuando lo conecta con el cable RCA

#### 1. Cómo conectar

- 1 Conecte las salidas de **AUDIO/VIDEO** entre la TV y el VCR. Coincida los colores de salidas (Video = amarillo, Audio izquierdo = blanco, Audio derecho = rojo)

#### 2. Cómo usar

- Inserte una cinta de video en el VCR y presione el botón **PLAY** del VCR. (Vea el manual de usuario del VCR).
- Seleccione la entrada de la fuente **AV** usando el botón **INPUT** del control remoto.

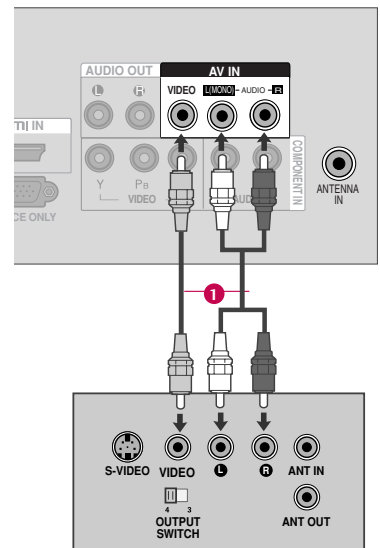

#### ! NOTA

- ▶ Si ud. tiene un VCR monofónico, conecte el cable de audio de VCR al puerto **AUDIO L/MONO** de la unidad.

# CONFIGURACIÓN DE OTRA FUENTE DE A/V

## 1. Cómo conectar

- 1 Conecte las salidas de **AUDIO/VIDEO** entre la TV y el VCR. Coincida los colores de salidas (Video = amarillo, Audio izquierdo = blanco, Audio derecho = rojo)

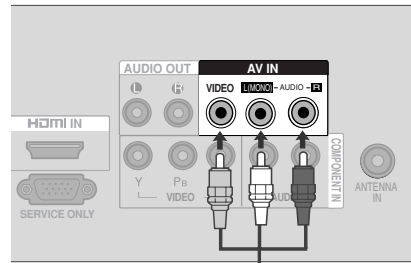

## 2. Cómo usar

- Seleccione la entrada de la fuente **AV** usando el botón **INPUT** del control remoto.
- Opere el equipo externo correspondiente. Refiérase a la guía de la operación de equipo externo..

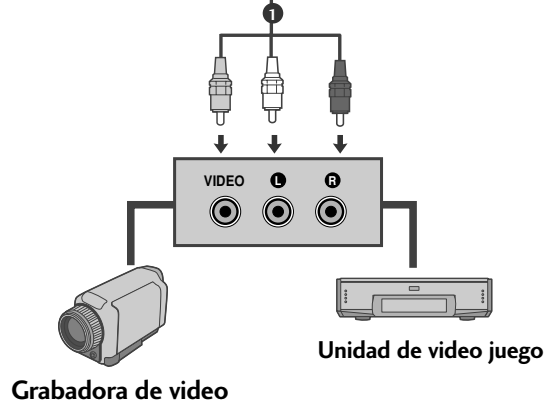

# AJUSTE ESTÉREO EXTERNO

Utilice esta función para conectar un amplificador externo o añadir un subwoofer a su sistema de sonido envolvente.

- 1 Conecte la toma de entrada del amplificador estéreo a la toma **AUDIO OUT** de la TV.
- 2 Configure sus altavoces a través de su amplificador analógico estéreo, según las instrucciones incluidas con el amplificador.

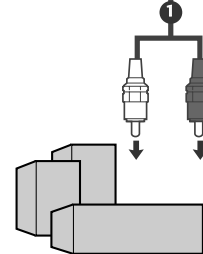
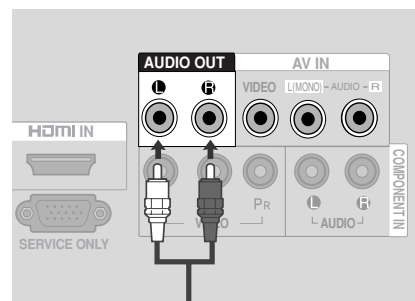

### ! NOTA

- Esta función funciona en el siguiente modo: TV, AV, Componente, HDMI

# VER LA TV / CONTROL DE CANAL

## FUNCIONES DE LOS BOTONES DEL CONTROL REMOTO

Cuando use el control remoto dirija el sensor del control remoto hacia panel frontal de la TV.

**MTS** Selecciona el sonido MTS: Mono, Estereo o SAP. ► **p.48**

**A.PROG (AUTO PROGRAM)** Búsquedas para los canales disponible. ► **p.30**

**MEMORY/ERASE** Memoriza o borra el canal seleccionado. ► **p.31**

**CAPTION** Selecciona el modo de subtítulos. ► **p.51**

**CANAL ARRIBA/ABAJO** Selecciona los canales disponibles encontrados durante la escaneada manual.

**VOLUMEN SUBIR/BAJAR** Aumenta/disminuye el nivel de sonido.

**THUMBSTICK (Arriba/Abajo/Izquierda/Derecha/ENTER)** Le permite navegar a través de los menús en la pantalla y ajustar el sistema de acuerdo a sus preferencias.

**MENU** Selecciona un menú.

**Q.VIEW** Regresa al último canal visto.

**SLEEP** Programa el temporizador para dormir. ► **p.54**

**PICTURE** Ajusta la imagen establecida por la fábrica dependiendo de el ambiente de visualización. ► **p.36**

**SOUND** Para seleccionar el sonido apropiado de acuerdo al programa. ► **p.43**

**RATIO** Selecciona su formato de imagen deseado. ► **p.35**

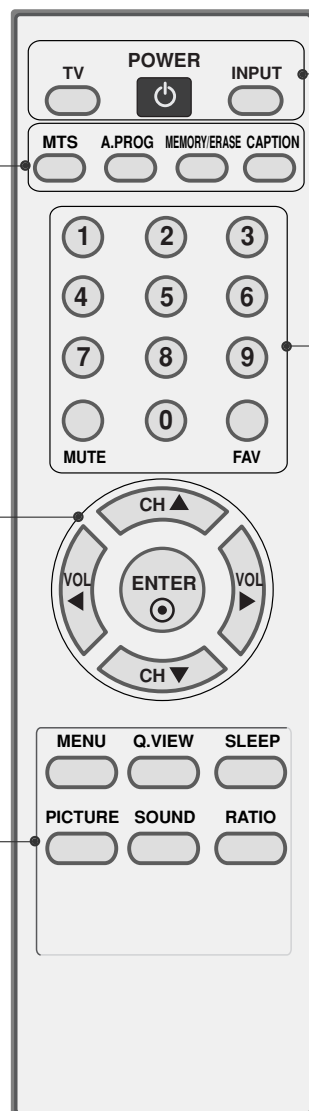

**POWER** Enciende su TV o deja cualquier otro equipo programado encendido o apagado dependiendo del modo.

**TV** En las fuentes de entrada AV, Component y HDMI, la pantalla vuelve al último canal de TV.

**INPUT** Los modos de entrada externa se dan rotación en secuencia regular.

#### Botones Numerados

**MUTE** Enciende y apaga el sonido.

**FAV** Se desplaza a través de los canales programados favoritos. ► **p.33**

## Colocando las Baterías

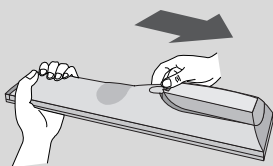

- Abra la tapa del compartimento de las baterías en la parte posterior e instale las baterías con la polaridad correcta. (+con +, -con -)
- Instale dos baterías de 1,5 Vcc tipo AAA. No mezcle las baterías nuevas con las usadas.
- Cierre la tapa.

# VER LA TV / CONTROL DE CANAL

## ENCENDIENDO LA TV

- 1** Primero conecte el cordón de alimentación correctamente.  
En este momento, la TV se cambia al modo de espera.
  - En el modo de espera para encender la TV, presione los botones **⏻/⏮** del control remoto.
- 2** Select the viewing source by using the **INPUT** button on the remote control.
  - This TV is programmed to remember which power state it was last set to, even if the power cord is out.
- 3** When finished using the TV, press the **POWER** button on the remote control. The TV reverts to standby mode.

### ! NOTA

- ▶ Si usted va a estar ausente en vacaciones, desconecte el TV del tomacorriente.
- ▶ Si no completa los ajustes iniciales, estos aparecerán cada vez que prenda el televisor hasta que complete dicho proceso.

### Guía para la instalación

Si se aparece la OSD (On Screen Display) en la pantalla después de la sintonización de TV, ud.puede ajustar el **Idioma(Language)**, **Ubicación** y **Sinto. Auto**.

**Nota:**

*Se desaparecerá automáticamente aproximadamonte en 40 segundos si no se presiona ningún botón.*

## AJUSTE DEL CANAL

- 1** Presione el botón **CH (▲ o ▼)** o de **NÚMERO** para seleccionar un número del canal.

## AJUSTE DEL VOLUMEN

Ajuste el volumen según su preferencia personal.

- 1** Presione el botón **VOL (◀ o ▶)** para ajustar el volumen.
- 2** Si ud. quiere apagar el sonido, presione el botón **MUTE**.
- 3** Ud. puede cancelar esta función presionando el botón the **MUTE** o **VOL (◀ o ▶)**.



# SELECCIÓN Y AJUSTE DEL MENÚ PANTALLA

- 1 Presione el botón **MENU** y enseguida presione los botones ▲ o ▼ para desplegar cada menú.
- 2 Presione el botón ► y enseguida presione los botones ▲ ▼ ◀ ▶ para seleccionar un ítem del menú.

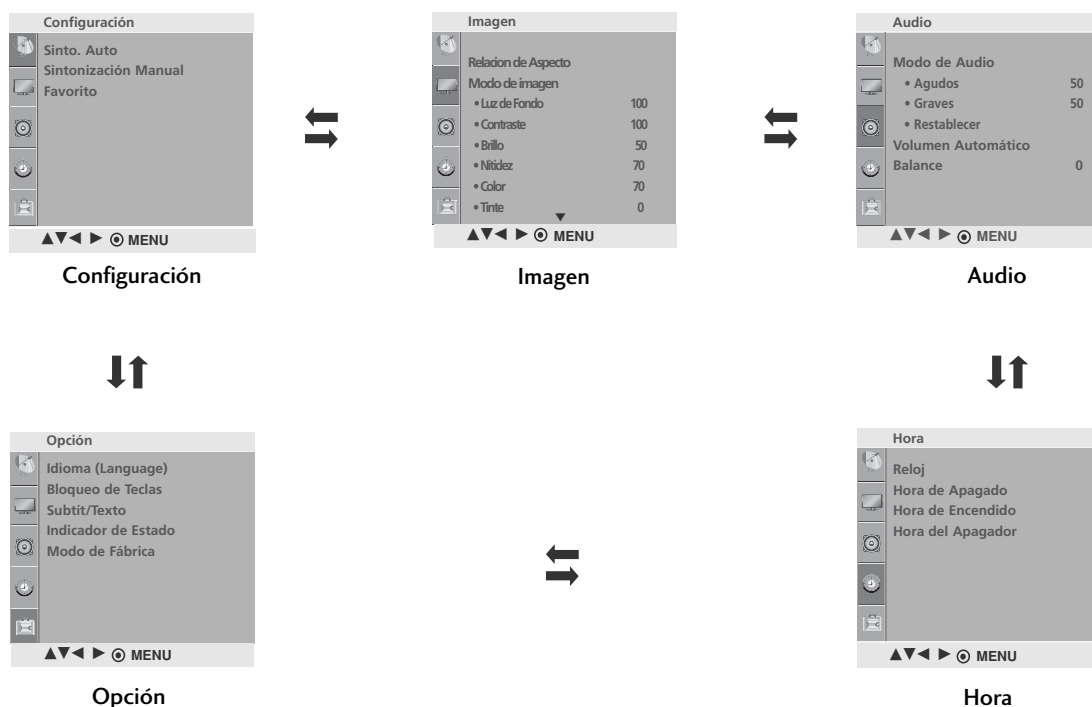

# VER LA TV / CONTROL DE CANAL

## BÚSQUEDA DE CANALES

### Sinto. Auto: Búsqueda de canales

El Sinto. Auto debe memorizar todos los canales activos en su área antes de poder usar la TV.

Hay dos maneras de almacenar canales en la memoria de la TV. Y ud. también puede usar.

Una se llama **Sinto. Auto** y la otra se llama **Sintonización Manual**.

En el modo **Sinto. Auto**, la TV memorizará los canales en el orden numérico. Si hay canales que ud. quiere agregar o eliminar adicionalmente, ud. puede agregar o eliminar manualmente estos canales con **Sintonización Manual**.

- Repita Sinto. Auto si la TV está movida a otra localidad.
- Sinto. Auto buscará los canales sólo por el puerto de la antena.
- Si los números de los canales para la emisión de TV o para el cable de TV están duplicados es decir, los canales diferentes tienen mismo número, presione otra vez los botones de mismo número para mover entre:



(Por ejemplo, presione 17 para ir al canal, y presione 17 otra vez para ir al canal duplicado.)

- 1 Presione el botón **A.PROG.** Así **Sinto. Auto** empezará a buscar los canales. Si ud. quiere parar la sintonización automática, presione el botón **MENU**. Sólo los canales encontrados en este momento están memorizados.

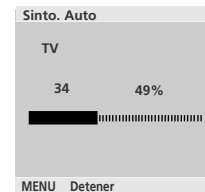

- También ud. puede hacer el **Sinto. Auto** con el menú **Configuración**.



## Sintonización Manual: Agregar/Eliminar los Canales

Ud. puede agregar o eliminar los canales de la escaneada manual de los canales.

- 1 Use el botón **CH ▲ ▼** o de **NÚMERO** para seleccionar el número de canal que ud. quiere agregar o eliminar.
- 2 Presione el botón **MEMORY/ERASE** para seleccionar **Memoria** o **Borrar**.
- 3 Presione el botón **ENTER** para regresar a la TV donde estaba viendo.

- También ud. puede hacer el **Sintonización Manual** con el menú **Configuración**.

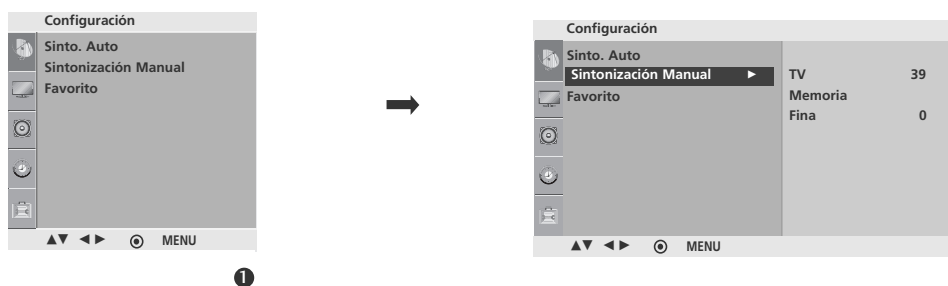

# VER LA TV / CONTROL DE CANAL

## AJUSTE FINO DE SINTONIZACIÓN

Normalmente la sintonización fina sólo es necesaria en caso de una mala recepción.

1 Presione el botón **MENU** y luego presione el botón ▲ o ▼ para seleccionar el menú **Configuración**.

2 Presione el botón ► y luego presione el botón ▲ o ▼ para seleccionar **Sintonización Manual**.

3 Presione el botón ► y luego presione el botón ▲ o ▼ para seleccionar **Fina**.

4 Presione el botón ◀ o ▶ para ajustar la imagen a su gusto.

5 Presione el botón **ENTER** para almacenarlo.



1

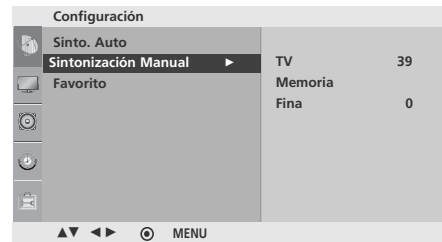

2

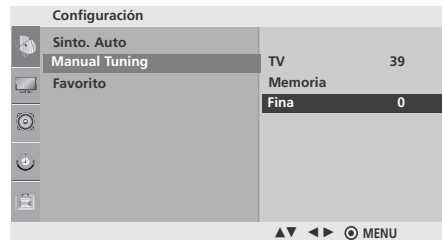

3 4

## AJUSTE DE CANALES FAVORITOS

Esta función le permitirá seleccionar directamente sus programas favoritos.

Presione repetidamente el botón FAV para seleccionar programas favoritos guardados.

---

**1** Presione el botón **MENU** y luego presione el botón ▲ o ▼ para seleccionar el menú **Configuración**.

---

**2** Presione el botón ► y luego presione el botón ▲ o ▼ para seleccionar **Favorito**.

---

**3** Presione el botón ► y luego presione el botón ▲ o ▼ para seleccionar la primera posición para el canal favorito.

---

**4** Presione el botón ◀ o ▶ para ajustar el número de canal deseado para el primer canal favorito.

---

**5** Repita los pasos del 3 al 5 para memorizar canales favoritos.

---

**6** Presione el botón **MENU** para regresar al menú previo.

---



**1**



**2 3 4**

# VER LA TV / CONTROL DE CANAL

## BLOQUEO DE CONTROLES

La TV puede ajustarse de tal forma que le sea necesario el mando a distancia para controlarla.

Esta función puede utilizarse para evitar el uso sin autorización.

Esta TV está programada para recordar qué opción fue establecida por última vez, incluso si se apaga la unidad.

- 1 Presione el botón **MENU** y luego presione el botón ▲ o ▼ para seleccionar el menú **Opción**.
- 2 Presione el botón ► y luego presione el botón ▲ o ▼ para seleccionar **Bloqueo de Teclas**.
- 3 Presione el botón ► y luego presione el botón ▲ o ▼ para seleccionar **Enc. o Apag.**
- 4 Presione el botón **MENU** para regresar al menú previo.

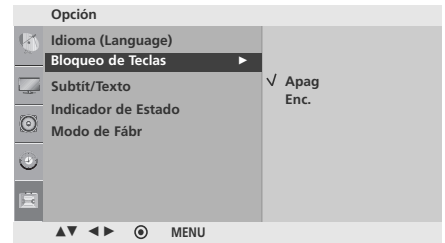

### ! NOTA

- ▶ En **Bloqueo de Teclas 'Enc.'**, si la unidad está apagada, presione el botón **⏻ / I** de la unidad o los botones de **POWER** control remoto.
- ▶ Con **Bloqueo de Teclas Enc.**, se aparecerá 'Bloqueo de Tedas Enc.' en la pantalla si cualquier botón del panel frontal ha presionado cuando mira la unidad.

## RESTABLECER AJUSTES DE FÁBRICA

Utilizar para restablecer rápidamente todas las opciones del menú a sus valores de fábrica originales.

- 1 Pulse el botón **MENU** y después use el botón ▲ o ▼ para seleccionar el menú **Opción**.
- 2 Pulse el botón ► y después use el botón ▲ o ▼ para seleccionar **Modo de Fábrica**.
- 3 Pulse el botón ► y después use el botón ◀ o ▶ para seleccionar **SÍ** o **NO**.

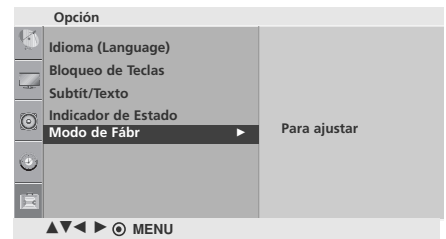
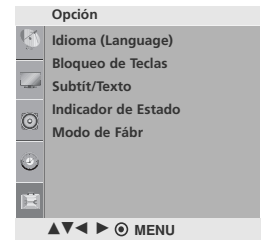

# CONTROL DE IMAGEN

## TAMAÑO DE LA IMAGEN (CONTROL DE RELACION DE ASPECTO)

Esta característica le permite elegir la forma en la que aparece una imagen análoga con una relación de aspecto de 4:3 en el televisor. Cuando recibe una imagen análoga con una relación de aspecto de 4:3 en el televisor de 16:9, es necesario especificar cómo se mostrará la imagen.

### ! NOTA

- ▶ Si aparece una imagen fija en la pantalla durante un período de tiempo prolongado, es posible que la imagen se imprima en la pantalla y permanezca visible. Este fenómeno es común para todos los fabricantes y no lo cubre la garantía. No obstante, luego de mirar un video que no ocupaba toda la pantalla, cualquier imagen posterior se disipará normalmente luego de unos minutos.

1 Presione el botón **RATIO** para seleccionar el formato de imagen deseado.

- Ud. también puede ajustar **Relación de Aspecto** en el menú **Imagen**.

#### • 16:9

La siguiente selección le permitirá ajustar la imagen horizontalmente, en proporción lineal, para llenar la pantalla completa (útil para la visualización de DVDs en formato 4:3).

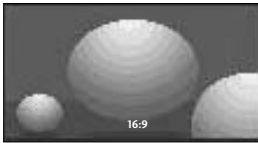

#### • 4:3

La siguiente selección le permitirá visualizar una imagen con formato original 4:3, y con barras grises a ambos lados, derecho e izquierdo.



#### • Just Scan

La siguiente selección le permitirá disfrutar de la mejor calidad de imagen sin perder su alta resolución original.

Notas: Si existe ruido en la imagen original, podrá ver este ruido en el borde.

**Just Scan** La funciona sólo para fuentes de entrada por Componente(720p), HDMI(720p).

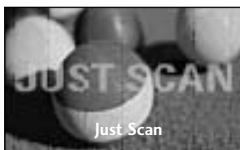

#### • Zoom1

La siguiente selección le permitirá disfrutar una imagen sin alteración, ocupando la pantalla por completo. Sin embargo, la parte superior e inferior de la imagen será cortada. Puede ajustar la proporción de aumento utilizando los botones ▲ o ▼.

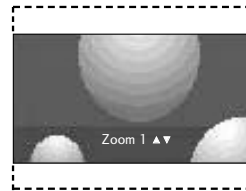

#### • Zoom2

Seleccione la función Zoom 2 cuando desee alterar la imagen, la ampliación hacia izquierda y derecha se cortará. La imagen adopta un compromiso entre la alteración y la cobertura de la pantalla.

Puede ajustar la proporción de aumento utilizando los botones ▲ o ▼.

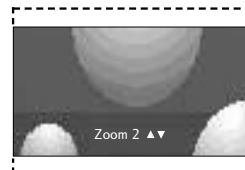

# CONTROL DE IMAGEN

## AJUSTES DE LA IMAGEN PRESTABLECIDA

### Modo imagen - Presintonizada

La **Modo imagen** ajusta la TV para obtener el mejor aspecto de la imagen. Seleccione el valor preestablecido en el menú de **Modo imagen** basado en la categoría del programa.

Los ajustes **Intenso**, **Estándar** o **Cine** son preestablecidos en fábrica para lograr la mejor calidad de imagen, y no son ajustables.

- 1 Presione el botón **PICTURE** repetidamente para seleccionar la opción de configuración de la apariencia de imagen como está mostrada en la siguiente:

**Intenso, Estándar o Cine.**

- 2 Presione el botón **ENTER** para regresar a la TV donde estaba viendo.

■ Usted también puede ajustar **Modo Imagen** desde el menú **Imagen**.

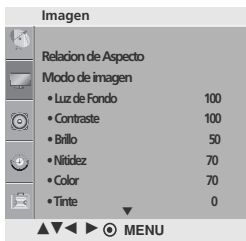

1

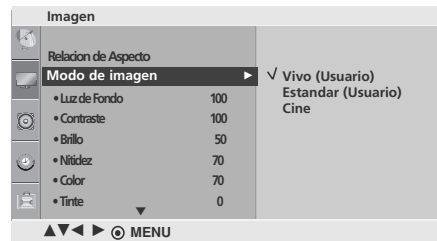

2 3



# CONTROL MANUAL DE IMAGEN

## Modo Imagen – Modo usuario

- Luz de fondo** Para controlar el brillo de la pantalla, ajuste el brillo del panel LCD.
- Contraste** Ajusta la diferencia entre los niveles de luz y oscuridad de la imagen.
- Brillo** Incrementa o reduce la cantidad de blanco en la imagen.
- Nitidez** Ajusta el nivel de la nitidez de los bordes entre zonas de imagen iluminadas y oscuras. Cuanto más bajo sea el nivel, más suave la imagen.
- Color** Ajusta la intensidad de todos los colores.
- Tinte** Ajusta el balance entre niveles de rojo y verde.

1 Pulse el botón **MENU** y después use el botón ▲ o ▼ para seleccionar el menú **Imagen**.

2 Pulse el botón ► y después use el botón ▲ o ▼ para seleccionar **Modo Imagen**.

3 Pulse el botón ► y después use el botón ▲ o ▼ para seleccionar **Intenso, Estándar o Cine**.

4 Pulse el botón ◀ y después use el botón ▲ o ▼ para seleccionar la opción de imagen deseada (**Luz de Fondo, Contraste, Brillo, Nitidez, Color y Tinte**).

5 Presione los botones ◀ ► para realizar los ajustes adecuados.

6 Presione el botón **MENU** para regresar al menú previo.

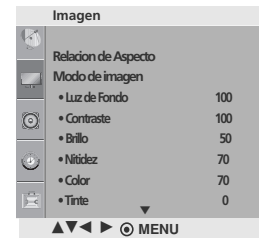

1

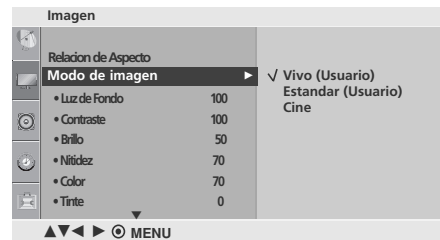

2 3

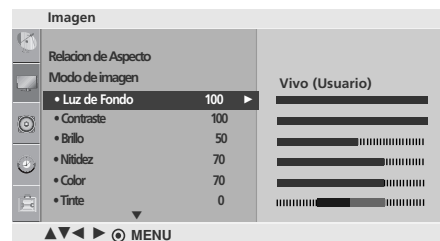

4 5



# CONTROL DE IMAGEN

## TECNOLOGÍA DE MEJORA DE LA IMAGEN

El control avanzado le permite realizar ajustes en las funciones avanzadas de la pantalla LG. Para reiniciar a los ajustes preestablecidos de fábrica tras realizar ajustes para cada fuente de entrada, ejecute el Restablecer imagen para cada Modo imagen.

1 Pulse el botón **MENU** y después use el botón ▲ o ▼ para seleccionar el menú **Imagen**.

2 Pulse el botón ► y después use el botón ▲ o ▼ para seleccionar **Avanzado**.

3 Pulse el botón ► y después use el botón ▲ o ▼ para seleccionar **Contraste Dinámico**, **Color Dinámico**, **Reducción de ruido**, **Nivel de Negro**, **Modo película** or **Temp color**.

4 Presione el botón **MENU** para regresar al menú previo.

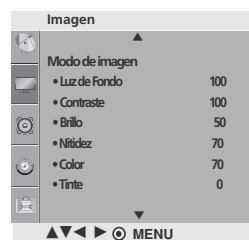

1



2

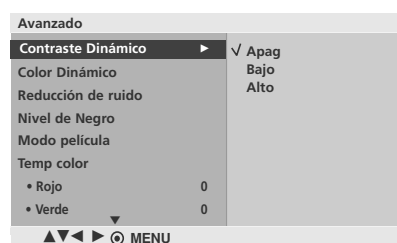

3

Contraste Dinámico (Apagado/Bajo/Alto)	<ul style="list-style-type: none"> <li>■ Ajusta el contraste para mantenerlo en el nivel óptimo dependiendo del brillo de la pantalla. La resolución de la graduación mejora haciendo más brillantes las partes brillantes y más oscuras, las oscuras.</li> </ul>
Color Dinámico (Apagado/Bajo/Alto)	<ul style="list-style-type: none"> <li>■ Ajusta los colores en pantalla para que aparezcan vivos y limpios. Esta función mejora el tono, saturación e iluminación de forma que rojos, azules, y verdes parezcan más vivos.</li> </ul>
Reducción de ruid (Apagado/Bajo/Alto)	<ul style="list-style-type: none"> <li>■ Reduce el ruido en pantalla sin afectar la calidad de video.</li> </ul>
Nivel Negro (Bajo/Alto)	<p>Bajo: La reflexión de pantalla se pone más oscura. Alto: La reflexión de pantalla se pone más clara.</p> <ul style="list-style-type: none"> <li>■ el nivel de negro conjunto de la pantalla a un nivel apropiado</li> </ul>
Modo película (Encendido/Apagado)	<ul style="list-style-type: none"> <li>■ Hace que los videoclips grabados en la película parezcan más naturales mediante la eliminación de efecto "judder".</li> </ul>
Temp color (Fresco/Medio/Calida)	<ul style="list-style-type: none"> <li>■ Ajuste en cálido para mejorar los colores de gama más cálida como el rojo o en frío para dar a la imagen un tono más azulado.</li> </ul>

# CONTROL DE IMAGEN

## RESTABLECIMIENTO DE LA IMAGEN

Restablece la configuración de fábrica a los ajustes modo imagen, Avanzado.

1 Pulse el botón **MENU** y después use el botón ▲ o ▼ para seleccionar el menú **Imagen**.

2 Pulse el botón ► y después use el botón ▲ o ▼ para seleccionar **Restablecer Imagen**.

3 Presione el botón ► para inicializar el valor ajustado.

4 Presione el botón **MENU** para regresar al menú previo.

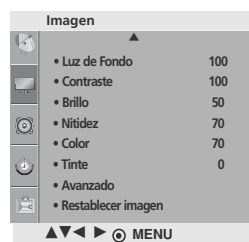

1



2 3

# CONFIGURACIÓN DE PANTALLA

## Config. Manual - Ajuste de las funciones de pantalla Posicion

Si la imagen no fuese clara tras el ajuste automático, especialmente si los caracteres fluctuaran, ajuste la imagen en fase manual.

1 Pulse el botón **MENU** y después use el botón ▲ o ▼ para seleccionar **Imagen**

2 Pulse el botón ► y después use el botón ▲ o ▼ para seleccionar **Pantalla**.

3 Pulse el botón ► y después use el botón ▲ o ▼ para seleccionar **Manual Config.**

4 Pulse el botón ► y después use el botón ▲ o ▼ para seleccionar **Posición H** or **Posición V**

5 Presione el botón ◀ o ▶ para realizar los ajustes adecuados.

6 Presione el botón **MENU** para regresar al menú previo.

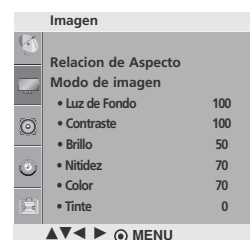

1

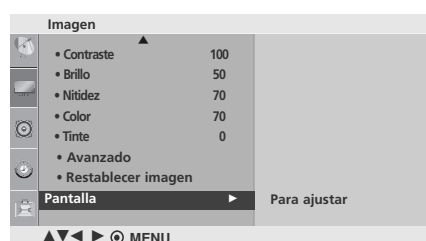

2

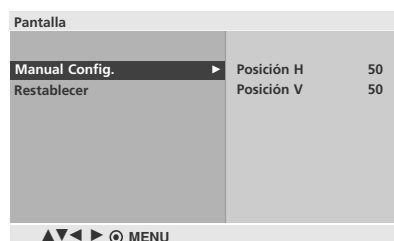

3 4 5

## Reajustar la pantalla (Restablecer el valor original de fábrica)

Esta función opera en el modo actual.

Para iniciar el valor ajustado.

Esta función funciona en el modo siguiente, cuando la señal de: HDMI, Componente

1 Pulse el botón **MENU** y después use el botón ▲ o ▼ para seleccionar **Imagen**

2 Pulse el botón ► y después use el botón ▲ o ▼ para seleccionar **Pantalla**.

3 Pulse el botón ► y después use el botón ▲ o ▼ para seleccionar **Restablecer**.

4 Presione el botón ►.

5 Presione el botón **MENU** para regresar al menú previo.

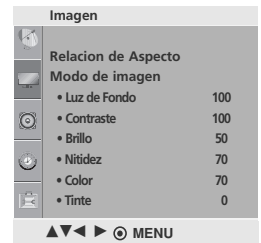

1

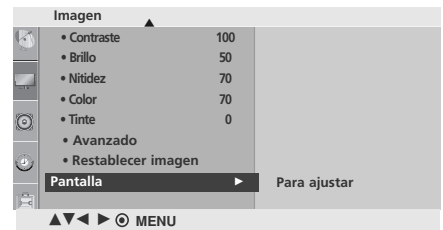

2

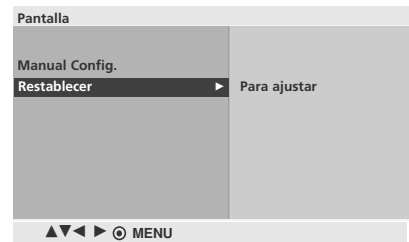

3 4

# CONTROL DE SONIDO Y DE IDIOMA

## AJUSTES DE SONIDO PREESTABLECIDOS (MODO DE AUDIO)

El modo de sonido le permite disfrutar del mejor sonido sin necesidad de realizar ajustes especiales, porque la TV establece las opciones de sonido más adecuadas basándose en el contenido del programa.

**Estándar, Música o Cine** están preestablecidos como valores de fábrica para obtener una calidad de sonido óptima y no pueden ajustarse.

1 Presione el botón **SOUND** repetidamente, para seleccionar entre las siguientes opciones de sonido:  
**Estándar, Música o Cine**

2 Presione el botón **ENTER** para regresar a la TV donde estaba viendo.

■ Usted también puede ajustar **Modo de Audio** desde el menú **Audio**.

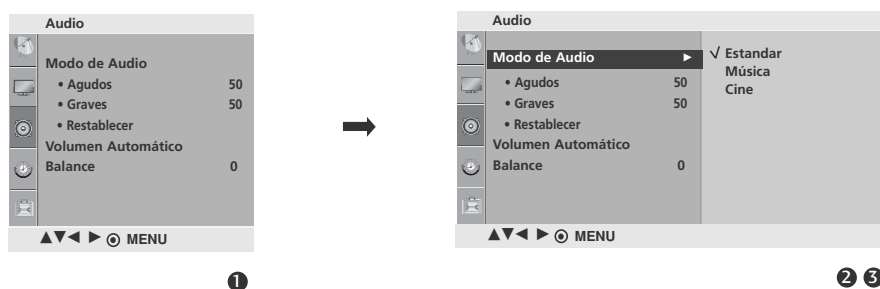

# CONTROL DE SONIDO Y DE IDIOMA

## AJUSTE DE SONIDO - MODO USUARIO

1 Pulse el botón **MENU** y después use el botón ▲ o ▼ para seleccionar el menú **Audio**.

2 Pulse el botón ► y después use el botón ▲ o ▼ para seleccionar **Modo de Audio**.

3 Pulse el botón ► y después use el botón ▲ o ▼ para seleccionar **Standard, Music** or **Cinema**.

4 Pulse el botón **MENU** y después use el botón ▲ o ▼ para seleccionar **Agudos** o **Graves**

5 Presione el botón ◀ o ▶ para realizar los ajustes adecuados.

6 Presione el botón **MENU** para regresar al menú previo.

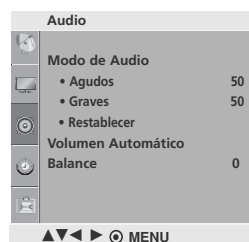

1

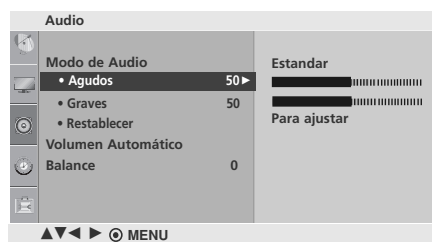

2 3 4 5



# REAJUSTE DE AUDIO

Las configuraciones de los modos de sonido seleccionados vuelven a las configuraciones predeterminadas de fábrica.

1 Pulse el botón **MENU** y después use el botón ▲ o ▼ para seleccionar el menú **Audio**.

2 Pulse el botón ► y después use el botón ▲ o ▼ para seleccionar **Restablecer**.

3 Presione el botón ►.

4 Presione el botón **MENU** para regresar al menú previo.

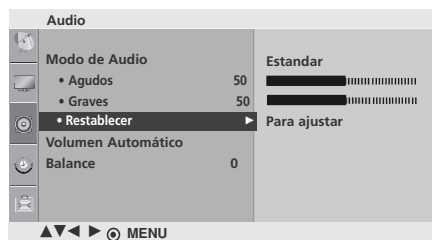
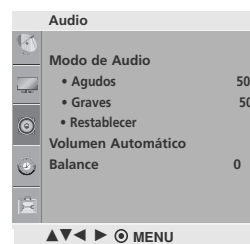

# CONTROL DE SONIDO Y DE IDIOMA

## NIVELADOR AUTOMÁTICO DE VOLUMEN (AUTOMÁTICO DE VOLUMEN)

El volumen automático mantiene al mismo nivel el volumen al cambiar de programa.

1 Pulse el botón **MENU** y después use el botón ▲ o ▼ para seleccionar el menú **Audio**.

2 Pulse el botón ► y después use el botón ▲ o ▼ para seleccionar **Volumen Automático**.

3 Pulse el botón ► y después use el botón ▲ o ▼ para seleccionar **Enc. o Apag**.

4 Presione el botón **MENU** para regresar al menú previo.

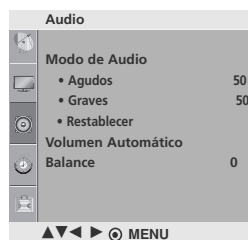

1

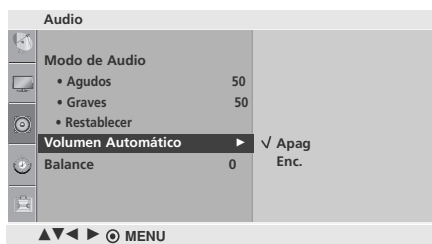

2 3

# AJUSTE DE BALANCE

Puede ajustar el balance de sonido de las bocinas a los niveles que desea ud.

1 Pulse el botón **MENU** y después use el botón ▲ o ▼ para seleccionar el menú **Audio**.

2 Pulse el botón ► y después use el botón ▲ o ▼ para seleccionar **Balance**.

3 Pulse el botón ► a continuación, los botones ◀ o ▶ para realizar los ajustes deseados.

4 Presione el botón **MENU** para regresar al menú previo.

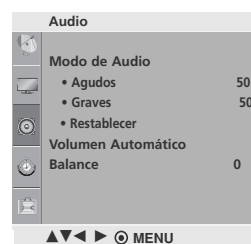

1

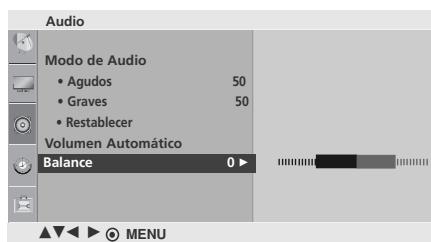

2 3

# CONTROL DE SONIDO Y DE IDIOMA

## DISFRUTE DE LA TRANSMISIÓN ESTÉREO/SAP

La TV puede recibir programas MTS estéreo y SAP que acompañen la programación ya que se transmite una señal de audio adicional de igual calidad que la señal original y cuando selecciona Stereo (Estéreo) o SAP en el control remoto.

El sonido Mono se recibe automáticamente si el programa emite en Mono aunque se haya seleccionado Stereo o SAP.

Seleccione Mono si desea escuchar el sonido mono en zonas limítrofes remotas durante una emisión estéreo o SAP.

Es posible recibir emisiones estéreo o SAP en un canal analógico.

- 
- 1 Utilice el botón **MTS** para seleccionar el modo MTS deseado en una señal analógica. Cuando presione el botón **MTS**, verá aparecer uno a uno **Mono**, **Estéreo** o **SAP**.
  - 2 Presione el botón **ENTER** para regresar a la TV donde estaba viendo.
- 

### ! NOTA

- ▶ Seleccione el modo de sonido monofónico si la señal no está clara o está pobre en el área de recepción.
- ▶ Los modos de **Estéreo**, **SAP** están disponibles sólo cuando están incluidos en la señal de transmisión.

## SELECCIÓN DEL LENGUAJE EN LA PANTALLA

Los menus pueden ser mostrados en la pantalla en el idioma inicial seleccionado. Primero seleccione su idioma.

---

1 Pulse el botón **MENU** y después use el botón ▲ o ▼ para seleccionar el menú **Opción**.

---

2 Pulse el botón ► y después use el botón ▲ o ▼ para seleccionar **Idioma(Language)**.

3 Pulse el botón ► a continuación, utilice el botón ◀ o ▶ para seleccionar el idioma que desee.

4 Presione el botón **MENU** para regresar al menú previo.

---

# CONTROL DE SONIDO Y DE IDIOMA

## INDICADOR DE ENCENDIDO

Función de control de IR LED (encender / apagado).

1 Pulse el botón **MENU** y después use el botón ▲ o ▼ para seleccionar el menú **Opción**.

2 Pulse el botón ► y después use el botón ▲ o ▼ para seleccionar **Indicador de Estado**.

3 Pulse el botón ► para seleccionar **En espera** o **Encendido**.

4 Pulse el botón ► y después use el botón ▲ o ▼ para seleccionar **Enc.** o **Apag.**

5 Presione el botón **MENU** para regresar al menú previo.

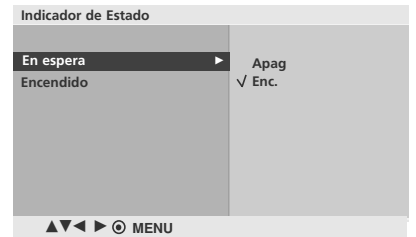
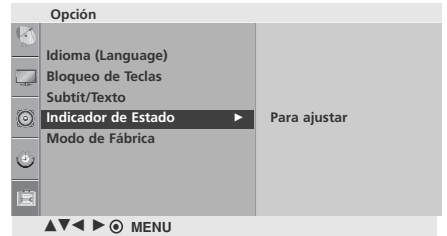
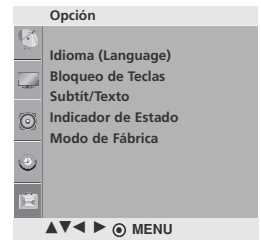

# SUBTITULAJE

El subtítulo es un proceso que convierte la porción de audio de un programa de televisión en palabras escritas, las cuales aparecen en la pantalla del televisor en una forma similar a los subtítulos. El subtítulo permite al televidente leer el diálogo y narración de los programas de televisión.

## Usando el subtítulo

Las leyendas son los subtítulos del diálogo y narración de los programas de televisión. Para programas pregrabados, el diálogo del programa puede prepararse anticipadamente con subtítulos. Es posible subtítular un programa en vivo usando un proceso llamado "subtítulo de tiempo real", el cual crea subtítulos instantáneamente. El subtítulo de tiempo real es normalmente efectuado por reporteros profesionales que usan un sistema de taquigrafía a máquina y una computadora para traducir al inglés. El subtítulo es un sistema efectivo para personas con incapacidad auditiva, y también puede ayudar en la enseñanza de idiomas.

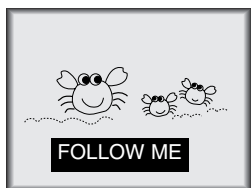

- La imagen de arriba muestra un subtítulo típico.

## Consejos para el Subtítulo

- No todas las transmisiones de TV incluyen señales de subtítulo.
- Algunas veces las estaciones de Televisión transmiten cuatro señales de subtítulo diferentes en el mismo canal. Seleccionando Modo 1 o el Modo 2, usted puede escoger cuál señal visualizar. Modo 1 es la señal usual con subtítulos, mientras que otro modo puede desplegar demostraciones o información sobre la programación actual.
- El televisor puede no recibir señales de subtítulo en las siguientes situaciones.

## 1. Poor reception conditions are encountered:



### • IGNICIÓN:

La imagen puede vibrar, desviarse, llenarse de manchas negras o rayas horizontales. Usualmente causadas por interferencia de sistemas de ignición de automóviles, lámparas de neón, taladros eléctricos y otros aparatos eléctricos.



### • FANTASMAS:

Los fantasmas son causados cuando la señal del Televisor se separa y sigue dos trayectorias. Una es la trayectoria directa y la otra es reflejada desde edificios altos, montañas u otros objetos. Puede mejorar la recepción cambiando la dirección o posición de la antena.



### • NIEVE:

Si su receptor se localiza en una zona marginal en donde la señal es débil, su imagen puede ser estropeada por la aparición de puntos pequeños. Será necesario instalar una antena especial para mejorar la imagen.

2. Se reproduce una cinta de grabación vieja, en mal estado o copia pirata.
3. Las señales fuertes, aleatorias desde un carro o avión interfieren con la señal de TV.
4. La señal de la antena es débil.
5. El programa no se subtítulo cuando fue producido, transmitido o grabado.

- 1 Use el botón **CAPTION** repetidamente para seleccionar su subtítulo Modo1, Modo2, Texto1, Texto2 o Apag.

- 2 Presione el botón **ENTER** para regresar a la TV donde estaba viendo.

- Ud. también puede ajustar **Subtít/Texto** en el menú **Opción**.

# CONFIGURACIÓN HORARIA

## AJUSTE DEL RELOJ

Deberá realizar correctamente la configuración horaria antes de utilizar la función de encendido/apagado por temporizador.

Si la hora se borrara debido a un corte eléctrico o por desenchufar la TV, vuelva a ajustar el reloj.

1 Pulse el botón **MENU** y después use el botón ▲ o ▼ para seleccionar el menú **Hora**.

2 Pulse el botón ► y después use el botón ▲ o ▼ para seleccionar **Reloj**.

3 Pulse el botón ► y, a continuación, los botones ▲ o ▼ para ajustar la hora.

4 Pulse el botón ► y, a continuación, los botones ▲ o ▼ para ajustar los minutos.

5 Presione el botón **MENU** para regresar al menú previo.



1



2 3 4



## AJUSTES DE CONEXIÓN/DESCONEXIÓN AUTOMÁTICA MEDIANTE TEMPORIZADOR

La función de desconexión automática pone la TV en espera tras un periodo programado.

Dos horas después de encender la TV mediante el temporizador de conexión, la unidad volverá automáticamente al modo de espera, a menos que presione cualquier botón.

Una vez configurado el temporizador de conexión o desconexión, estas funciones se activarán diariamente a la hora establecida.

La función de desconexión automática sobrescribe la función de conexión automática si ambos se programan para el mismo periodo.

La TV debe estar en modo standby, para que la función de conexión automática funcione.



- 1 Pulse el botón **MENU** y después use el botón **▲** o **▼** para seleccionar el menú **Hora**.

- 2 Pulse el botón **▶** y después use el botón **▲** o **▼** para seleccionar **Hora de Apagado** / **Hora de Encendido**.

- Para cancelar la función **Hora de Apagado** / **Hora de Encendido**, seleccione **Apag**.

- 3 Pulse el botón **▶** y, a continuación, los botones **▲** o **▼** para ajustar la hora.

- 4 Pulse el botón **▶** y, a continuación, los botones **▲** o **▼** para ajustar los minutos.

- 5 **Sólo para la función Hora de Encendido**
  - **Canal (Channel):** Presione el botón **▶** y, a continuación, los botones **▲** o **▼** para seleccionar el programa.
  - **Volumen:** Presione el botón **▶** y, a continuación, los botones **▲** o **▼** para ajustar el nivel de volumen en switch-on.

- 6 Presione el botón **MENU** para regresar al menú previo.



2 3 4

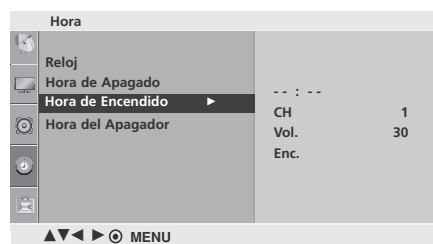

2 3 4 5

# CONFIGURACIÓN HORARIA

## CONFIGURACIÓN DEL TEMPORIZADOR DE APAGADO AUTOMÁTICO

El Temporizador para Dormir apaga el TV después de un tiempo prefijado.

Nota: Si apaga el TV después de haber programado el temporizador para dormir, el ajuste se borrará.

---

**1** Presione el botón **SLEEP** para fijar el tiempo para dormir. '🕒 Apagado' aparecerá en la pantalla, seguido de 10, 20, 30, 60, 90, 120, 180 y 240.

---

**2** Cuando el tiempo de dormir deseado aparece en la pantalla, Presione el botón **ENTER**. El temporizador comienza la cuenta atrás desde el número de minutos seleccionado.

---

**3** Para verificar el tiempo de dormir que queda, presione el botón **SLEEP** solamente una vez.

---

**4** Para cancelar dormir, presione repetidamente el botón **SLEEP** hasta seleccionar '🕒 Apagado'.

---

# APÉNDICE

## LISTA DE VERIFICACIÓN DE PROBLEMAS

No se trabaja normalmente.	
El control remoto no funciona	<ul style="list-style-type: none"><li>■ Verifique para ver si hay algún objeto entre el producto y el control remoto causando la obstrucción. Asegúrese de apuntar el control remoto directamente al televisor.</li><li>■ Están puestas las baterías con la polaridad correcta (+con +, -con -)?</li><li>■ Está correcta la configuración del modo remoto de la operación: TV, VCR etc.?</li><li>■ Ponga nuevas baterías. * Esta característica no se encuentra disponible para todos los modelos.</li></ul>
La TV se apaga repentinamente	<ul style="list-style-type: none"><li>■ Está configurado el tiempo para dormir?</li><li>■ Verifique las configuraciones de control de la potencia. La potencia interrumpida.</li><li>■ El Televisor se apagará automáticamente en 15 minutos en caso de que no haya señal.</li></ul>

The video does not work.	
No imagen No sonido	<ul style="list-style-type: none"><li>■ Verifique si el producto está encendido.</li><li>■ Intente otro canal. El problema puede ser con la transmisión.</li><li>■ Está metido el cordón de alimentación dentro del tomacorriente de la pared?</li><li>■ Verifique la dirección y/o la ubicación de su antena.</li><li>■ Pruebe el tomacorriente, enchufe un cordón de alimentación de otro producto en el tomacorriente donde estaba enchufado el cordón de alimentación del producto.</li></ul>
La imagen aparece lentamente después de encender la TV	<ul style="list-style-type: none"><li>■ Es normal, la imagen es muda durante el proceso de inicio del producto. Favor de contactar a su centro de servicio, si la imagen no aparece cinco minutos después.</li></ul>
Color o imagen deficiente, o No color	<ul style="list-style-type: none"><li>■ Ajuste Color en la opción del menú.</li><li>■ Mantenga una distancia suficiente entre el producto y el VCR.</li><li>■ Intente otro canal. El problema puede ser con la transmisión.</li><li>■ Están instalados apropiadamente los cables de video?</li><li>■ Active cualquier función para restablecer el brillo de la imagen.</li></ul>
Bar horizontal/vertical o imagen temblante	<ul style="list-style-type: none"><li>■ Verifique la interferencia local como aparatos eléctricos o herramientas de potencia.</li></ul>
Recepción pobre en algunos canales	<ul style="list-style-type: none"><li>■ Estación o cable con problemas experimentales, sintonice a otra estación.</li><li>■ Si la señal de estación es débil, reubique la antena para recibir estación más débil.</li><li>■ Verifique las fuentes de la interferencia posible.</li></ul>
Lineas o rayas en las imágenes	<ul style="list-style-type: none"><li>■ Verifique la antena (Cambie la dirección de la antena).</li></ul>
No hay recepción de imagen al conectar la toma HDMI	<ul style="list-style-type: none"><li>■ Chequee que el cable HDMI admita la versión 1,3. Los cables HDMI que no admiten la versión 1,3 de HDMI, provocan parpadeos o no muestran la imagen en pantalla. Si este es el caso, utilice cables recientes que soporten la versión 1,3 de HDMI.</li></ul>

No sirve la función de audio.	
Imagen OK pero No sonido	<ul style="list-style-type: none"><li>■ Presione el botón VOL o Volume.</li><li>■ Sonido mudo? Presione el botón MUTE.</li><li>■ Intente otro canal. El problema puede ser con la transmisión.</li><li>■ Están instalados apropiadamente los cables de audio?</li></ul>
No salida de una de las bocinas	<ul style="list-style-type: none"><li>■ Ajuste el Balance en la opción del menú.</li></ul>
Sonido raro desde interior del producto	<ul style="list-style-type: none"><li>■ Un cambio en la ambiente de humedad o temperatura puede causar un sonido raro cuando enciende o apaga el producto y esto no significa la falla del producto.</li></ul>
No hay sonido al conectar tomas HDMI o USB	<ul style="list-style-type: none"><li>■ Chequee que el cable HDMI admite la versión 1,3.</li><li>■ Chequee que el cable USB admite la versión 2,0.</li><li>■ Lea archivos MP3 normales.</li></ul>

\* Esta característica no se encuentra disponible para todos los modelos.

# MANTENIMIENTO

Las malfunciones anticipadas pueden ser prevenidas. La limpieza regular y cuidadosa puede extender la suma de tiempo que ud.va a tener su nueva TV. Asegurese apagar la TV y desenchufar el cordón de alimentación antes de empezar cualquier tipo de limpieza.

## Limpiando la pantalla

- 1 Aquí hay una buena manera para mantener su pantalla limpia por un tiempo. Moje una tela suave en una mezcla de agua tibia con un poco de suavizante de ropa, o detergente de platos. Escurra la tela hasta que esté casi seca, luego limpie la pantalla con ella.
- 2 Asegurese que no haya exceso de agua en la pantalla, luego dejela secar por el aire antes de encender su TV.

## Limpiando el gabinete

- Para remover la suciedad o polvo, limpie el gabinete con una tela suave, seca y sin pelusa.
- Favor de asegurarse no usar una tela mojada.

## Ausencia Extendida

### AVISO

- ▶ Si ud. espera dejar su TV por un tiempo largo (como las vacaciones), será buena idea desenchufar el cordón de alimentación para proteger la TV contra el posible daño por tormentas o fallas de linea de alimentacion.

## ESPECIFICACIONES DEL PRODUCTO

MODELO		22LD310 (22LD310-MA)	
Dimensiones (Ancho x Altura x Profundidad)	incluyendo la base	533,4 mm x 397,0 mm x 171,0 mm (21,0 pulgadas x 15,6 pulgadas x 6,7 pulgadas)	
	excluyendo la base	533,4 mm x 351,7 mm x 65,0 mm (21,0 pulgadas x 13,8 pulgadas x 2,6 pulgadas)	
Peso	incluyendo la base	4,8 kg / 10,6 libras	
	excluyendo la base	4,6 kg / 10,1 libras	
Corriente de consumo		0,9 A	
MODELO		26LD310 (26LD310-MA)	32LD310 (32LD310-MA)
Dimensiones (Ancho x Altura x Profundidad)	With stand	667,0 mm x 504,0 mm x 224,0 mm (26,3 pulgadas x 19,8 pulgadas x 8,8 pulgadas)	805,0 mm x 583,0 mm x 224,0 mm (31,7 pulgadas x 23,0 pulgadas x 8,8 pulgadas)
	Without stand	667,0 mm x 446,2 mm x 80,0 mm (26,3 pulgadas x 17,6 pulgadas x 3,1 pulgadas)	805,0 mm x 528,0 mm x 79,9 mm (31,7 pulgadas x 20,8 pulgadas x 3,1 pulgadas)
Peso	With stand	8,9 kg / 19,6 libras	11,5 kg / 25,4 libras
	Without stand	7,8 kg / 17,2 libras	10,4 kg / 23,0 libras
Corriente de consumo		1,1 A	1,5 A
Alimentación Eléctrica		AC100-240V ~ 50/60Hz	
Potencia requerida		NTSC, PAL M-N	
Sistema de la TV		VHF 2-13, UHF 14-69, CATV 1-125	
Cobertura de programas		75 ohm	
Impedancia de Antena Externa			
Condición de ambiente	Temp.de operación	32 - 104°F (0 - 40°C)	
	Humedad de operación	Menos de 80%	
	Temp.para almacenar	-4 - 140°F (-20 - 60°C)	
	Humedad para almacenar	Menos de 85%	

■ Las especificaciones mostradas arriba se pueden cambiar sin previo aviso para la mejora de calidad.

## CÓDIGOS DE IR

Código (Hex)	Control Remoto	Código (Hex)	Control Remoto
0F	TV	44	ENTER
0B	INPUT	1A	Q.VIEW
08	POWER	52	SOUND
79	RATIO	4D	PICTURE
10-19	Tclas de números 0-9	39	CAPTION
09	MUTE	0E	SLEEP
02	VOL ►	54	A.PROG
03	VOL ◀	55	MEMORY/ERASE
00	CH ▲	1E	FAV
01	CH ▼	0A	MTS
43	MENU		

 **NOTE**

**ENG**

Some video codecs listed in the manual may not be supported, depending on the region (country).

**POR**

Alguns codecs de vídeo listados no manual podem não ser suportados, dependendo da região (país).

**POL**

Niektóre kodeki wideo wymienione w instrukcji mogą nie być obsługiwane, w zależności od regionu (kraju).

**SPA**

Algunos códecs de vídeo que figuran en el manual pueden no ser compatibles, dependiendo de la región (país).

**THA**

ชนิดของไฟล์วิดีโอบางชนิดที่อยู่ในคู่มือเล่มนี้ อาจไม่รองรับการใช้งานในบางพื้นที่(ประเทศ)





El número de modelo y serie del televisor se encuentra en la parte posterior y en un lateral del televisor respectivamente.  
Anótelo a continuación para tenerlo disponible en caso de necesitar asistencia.

MODELO \_\_\_\_\_

SERIE \_\_\_\_\_