



Ръководство за експлоатация **OLED TV**

Моля, прочетете внимателно това ръководство,
преди да включите телевизора.
Запазете го за справка.

- Използва OLED дисплей с честота за възпроизвеждане на цветовете най-близка до тази на естествените цветове и перфектно контрастно съотношение въз основа на органичен материал, излъчващ светлина и несъдържащ вредни за човешкото тяло вещества, с пониско енергопотребление в сравнение с LCD, оптимален за видео с 1 000 пъти по-бърза скорост за отговор.
- Благодарение на функцията си за водоустойчивост, която допуска леко напръскване с вода, този телевизор може да се гледа на всяко място в дома, вкл. банята и в кухнята.

OLED (Органични диоди, излъчващи светлина): тъй като излъчващият светлина органичен материал поражда светлина от само себе си, като използва явлението на осветяване на електрическото поле при протичане на ток, този екран може да работи при ниско напрежение и да се структурира като тънък пласт. При OLED на екрана не се задържат остатъчни образи поради бързата скорост за отговор в сравнение с TFT и възпроизвеждането и ъгълът на гледане са превъзходни, като енергопотреблението и нагряването вследствие на самоосветяването са минимални.



Произведен по лиценз на Dolby Laboratories. "Dolby" и символът с двойното D са запазени марки на Dolby Laboratories.



HDMI, логото на HDMI и High-Definition Multimedia Interface са търговски марки или регистрирани търговски марки на HDMI Licensing LLC.

СЪДЪРЖАНИЕ

ПОДГОТОВКА

OLED TV Модел: 15EL9*** A-1

НАСТРОЙКА НА ВЪНШНО ОБОРУДВАНЕ

СВЪРЗВАНЕ НА ЕЛЕКТРОЗАХРАНВАНЕТО..... 1
Свързване на антена.....2
Когато свързвате с RF кабел3
Свързване с HDMI кабел.....4
НАСТРОЙКА НА USB ВХОДА.....4

ГЛЕДАНЕ НА ТЕЛЕВИЗИЯ / УПРАВЛЕНИЕ НА ПРОГРАМИТЕ

ВКЛЮЧВАНЕ НА ТЕЛЕВИЗОРА..... 5
Инициализиране на настройката5
Избор на програма 5
Регулиране силата на звука 5
БЪРЗО МЕНЮ 6
Избор и регулиране на екранни менюта..... 7
Автоматична настройка на програмите 8
Ръчна настройка на програмите
(В ЦИФРОВ РЕЖИМ)..... 11
Ръчна настройка на програмите
(В АНАЛОГОВ РЕЖИМ)..... 13
Фина настройка..... 15
АКТУАЛИЗАЦИЯ НА СОФТУЕРА 17
Усилвател18
ДИАГНОСТИКА..... 18
Програмна схема 19
настройка на любима програма 20
СПИСЪК НА ВХОДОВЕТЕ..... 21
Обслужване данни.....21
ЕТИКЕТ НА ВХОДА22
ПРОСТО РЪКОВОДСТВО 23
SIMPLINK 24
АУДИО/ВИДЕО РЕЖИМ 27
Нулиране (Възстановяване на
оригиналните фабрични стойности).....28

А СЕ ИЗПОЛЗВА USB УСТРОЙСТВОТО

При свързване на USB устройството..... 29
СПИСЪК НА СНИМ..... 30
СПИСЪК НА МУЗИКАЛНИ ФАЙЛОВЕ.....34
Списъкът филми37
Код за регистриране на DivX.....41
Деактивиране42

EPG (ЕЛЕКТРОНЕН УКАЗАТЕЛ НА ПРОГРАМИТЕ)(В ЦИФРОВ РЕЖИМ)

Включване/изключване на EPG..... 43
Избор на програма.....43
Функция на бутоните в режим на указател
СЕГА/СЛЕДВАЩА..... 43
Функция на бутоните в режим "8-дневен
указател"44
Функция на бутоните в режим на смяна на
датата.....44
Функция на бутоните в полето за разширено
описание 45
Функция на бутоните в режим на настройка
на запис/напомняне 45
Функция на бутоните в режим Списък
планувани 45

УПРАВЛЕНИЕ НА КАРТИНАТА

УПРАВЛЕНИЕ НА РАЗМЕРА НА КАРТИНАТА (С
ЪОТНОШЕНИЕ)..... 46
Съветник за картината48
Икономия на енергия49
ПРЕДВАРИТЕЛНО ЗАДАДЕНИ НАСТРОЙКИ НА
КАРТИНАТА
- Зададен режим на картината.....50
РЪЧНА НАСТРОЙКА НА КАРТИНАТА
- Режим на картината - опция на потребителя.....51
ТЕХНОЛОГИЯ ЗА ПОДОБРЯВАНЕ НА
КАРТИНАТА.....52
Експертно контрол на картината 53
НУЛИРАНЕ НА КАРТИНАТА..... 56
Демо режим..... 57
Настройка на режим58

СЪДЪРЖАНИЕ

УПРАВЛЕНИЕ НА ЗВУКА И ЕЗИКА

АВТОМАТИЧЕН ИЗРАВНИТЕЛ НА ЗВУКА.....	59
Clear Voice II.....	60
ЗАДАДЕНИ НАСТРОЙКИ НА ЗВУКА - РЕЖИМ НА ЗВУКА.....	61
РЕГУЛИРАНЕ НА НАСТРОЙКИТЕ НА ЗВУКА – РЕЖИМ НА ПОТРЕБИТЕЛЯ.....	62
Infinite Sound(НЕОГРАНИЧЕН ЗВУК).....	62
БАЛАНС.....	63
ВЪЗСТАНОВЯВАНЕ НА ЗВУКОВИТЕ НАСТРОЙКИ.....	64
Описание на аудио (САМО В ЦИФРОВ РЕЖИМ).....	65
I/II	
- Стерео/двойно приемане (Само в аналогов режим).....	66
- NICAM приемане (Само в аналогов режим)...	67
- Избор на изходящия звуков сигнал...	67
Език на екранното меню/ Избор на държава.....	68
ИЗБОР НА ЕЗИК (САМО В ЦИФРОВ РЕЖИМ).....	69

НАСТРОЙКА НА ВРЕМЕТО

Настройка на часовника.....	70
НАСТРОЙКА НА АВТОМАТИЧНО ВКЛЮЧВАНЕ/ИЗКЛЮЧВАНЕ НА ТАЙМЕРА.....	71
НАСТРОЙКА НА ТАЙМЕРА ЗА СЪН.....	72

РОДИТЕЛСКИ КОНТРОЛ/КАТЕГОРИИ

ЗАДАВАНЕ НА ПАРОЛА И СИСТЕМА НА ЗАКЛЮЧВАНЕ.....	73
БЛОКИРАНЕ НА ПРОГРАМА.....	74
РОДИТЕЛСКИ КОНТРОЛ (САМО В ЦИФРОВ РЕЖИМ).....	75
БЛОКИРАНЕ НА ВЪНШЕН ИЗХОД.....	76
Заклучване на клавишите.....	77

Телетекст

Включване/изключване.....	78
Телетекст SIMPLE.....	78
TOP текст (Тази характеристика не се предлага всички страни).....	78
FASTEXT.....	79
Специални функции на телетекста.....	79

ЦИФРОВ ТЕЛЕТЕКСТ

ТЕЛЕТЕКСТ В РАМКИТЕ НА ЦИФРОВА УСЛУГА	80
ТЕЛЕТЕКСТ В ЦИФРОВА УСЛУГА.....	80

ПРИЛОЖЕНИЕ

ОТСТРАНЯВАНЕ НА НЕИЗПРАВНОСТИ.....	81
ТЕХНИЧЕСКО ОБСЛУЖВАНЕ.....	83
Спецификация на продукта.....	84

ПОДГОТОВКА

OLED TV Модел: 15EL9***

ПРИНАДЛЕЖНОСТИ

Уверете се, че следните принадлежности са приложени към вашия телевизор. Ако някоя от тях липсва, моля, обърнете се към продавача, при когото сте закупили продукта.

- Показаното може да се различава от вашия телевизор.

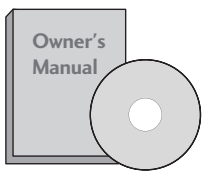

Ръководство за експлоатация



Батерии
3 V (CR2032)



аДистанционно управление

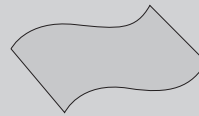

Кърпа за чистене
Почистете екрана с кърпата.
(Покрито от екрана на продукта)

* Ако има петно или отпечатащи от пръсти на външната част, почистете внимателно петното само с почистващите кърпички за външната част на продукта.

Не търкайте силно, когато отстранявате петното. Внимавайте, тъй като излишната сила може да причини надраскване или обезцветяване.



Захранващ кабел



RF/DC кабел



HDMI-HDMI кабел



AC-DC адаптер

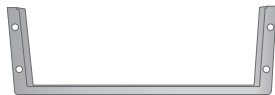

Опора за монтиране на стена



Винт за опората за монтиране на стена
(За бетон/дърво) – съответно 4 броя

ПОДГОТОВКА

ОРГАНИ ЗА УПРАВЛЕНИЕ НА ЛИЦЕВИЯ ПАНЕЛ

❗ БЕЛЕЖКА

- ▶ Консумацията на енергия при употреба може да се ограничи значително, ако нивото на яркост на картината се редуцира, което ще доведе до намаляване цялостните експлоатационни разходи.

⚠ ВНИМАНИЕ

- ▶ Не стъпвайте върху стъклената стойка и не упражнявайте натиск върху нея. Тя може да се счупи, парченцата стъкло могат наранят някого, а телевизорът може да падне.
- ▶ Не влачете телевизора по пода. Подът или изделието могат да се повредят.

- Показаното може да се различава от вашия телевизор.



Датчик за дистанционното управление
Работна лампичка

Лампичката е включена, докато телевизорът е включен и не е в режим на готовност и е изключена, когато телевизорът е изключен и е в режим на готовност.

ИНФОРМАЦИЯ ЗА SIDE PANEL

■ Показаното може да се различава от вашия телевизор.

- Отваряйте водоустойчивия капак само когато се свързвате с външно устройство.
- Ако използвате телевизора с отворен водоустойчив капак във влажна среда, функцията за водоустойчивост може да се влоши.

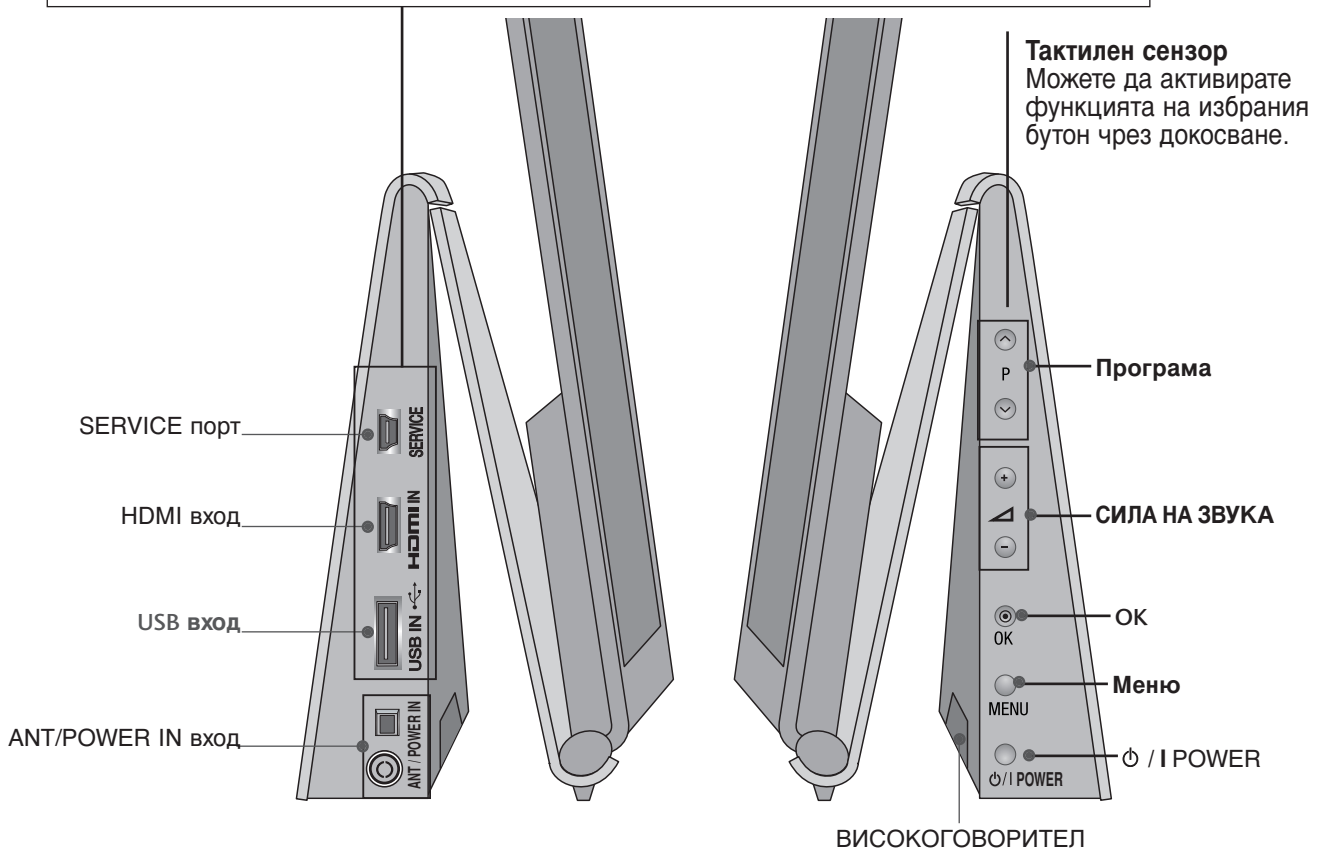

⚠ ВНИМАНИЕ

- ▶ Когато използвате телевизора във влажна среда, не го излагайте на непрекъснато въздействие на вода и не го изпускате във водата.
- ▶ Ако не свържете предоставения кабел към входния терминал за антената/захранването или използвате телевизора с отворен водоустойчив капак на терминала, функцията за водоустойчивост може да се влоши.
Във влажна среда винаги дръжте водоустойчивия капак затворен и свързвайте предоставения кабел за антената/захранването.
- ▶ Ако телевизорът остане включен за дълго време, AC-DC адаптерът се нагрива. В такива случаи внимавайте да не докосвате адаптера.

ПОДГОТОВКА

Позициониране на екрана

- Показаното може да се различава от вашия телевизор.
- Регулирайте положението на екрана по различни начини, за да постигнете максимално удобство.

- **Диапазон на наклона**

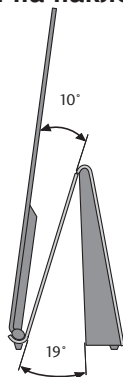

Монтаж на настолната стойка

За адекватно проветряване освободете място от 10 см около телевизора.

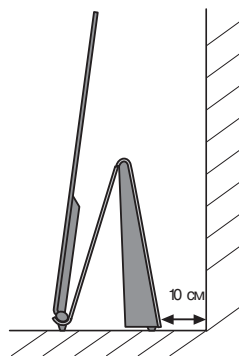
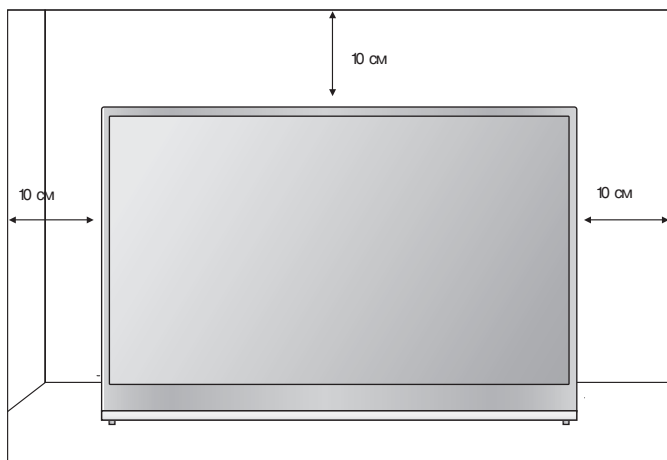

- Телевизорът може да бъде монтиран по различни начини, например, на стена, върху бюро и др.
- Телевизорът е предназначен за хоризонтален монтаж.

ЗАЗЕМЯВАНЕ

Уверете се, че свързвате жица за заземяване, за да предотвратите токов удар. Ако не е възможно да се направи заземяване, повикайте квалифициран електротехник да инсталира отделен прекъсвач на веригата. Не се опитвайте да заземите апарата чрез свързване към телефонни кабели, гръмоотводи или газопроводи.

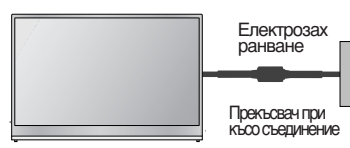

WALL MOUNT: HORIZONTAL INSTALLATION

Начин на инсталиране

- 1 В зависимост от материала на стената, фиксирайте скобата за монтиране на стена с винтовете, предвидени за съответната цел, на желаното от вас място. Огледайте предната и задната част на скобата и я фиксирайте така, че предната част да е видима.

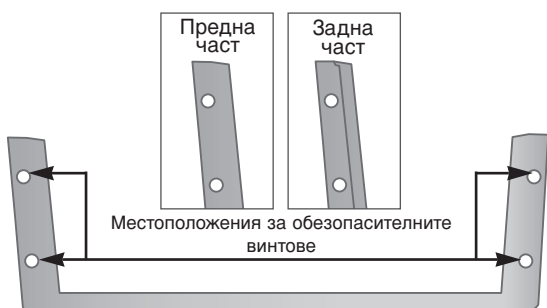

- 2 След като окачите опората за телевизора на скобата за монтиране на стена, както е показано на илюстрацията, натиснете я по посока на стрелката.

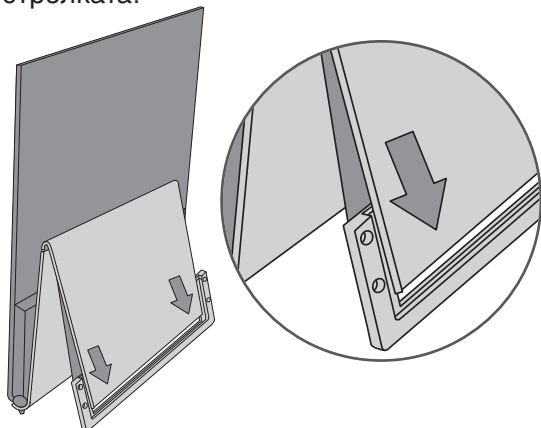

За адекватно проветряване освободете място от 10 см около телевизора.

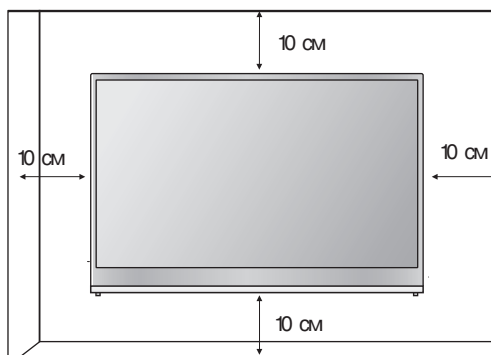

! БЕЛЕЖКА

- ▶ Не съхранявайте телевизора при високи (60 °C или по-високи) или при ниски температури (-20 °C или по-ниски). Това може да влоши функцията за водоустойчивост.
- ▶ Не поставяйте телевизора във вода и не изливайте вода директно върху него. Това може да предизвика проблеми или деформиране на продукта.
- ▶ Стойката за стена трябва да се постави на стабилна стена, перпендикулярна на пода. Ако искате да извършите монтаж на таван или стена под ъгъл, трябва да се използва специална стойка за стена.
- ▶ Повърхността, на която ще се монтира стойката за стена, трябва да е достатъчно здрава, за да издържи тежестта на телевизора, напр. от бетон, естествен камък, тухла и кухи блокчета.
- ▶ LG не носи отговорност за никакви злополуки или повреди на собственост или на телевизора поради неправилно монтиране:
 - При неправилно закрепване на винтовете към повърхността, което може да доведе до падане на телевизора и наранявания.
 - При неспазване на препоръчания метод за поставяне.

ПОДГОТОВКА

Функции на бутоните на дистанционното управление

Когато използвате дистанционното управление, насочвайте го към сензора на телевизора.

ПОДГОТОВКА

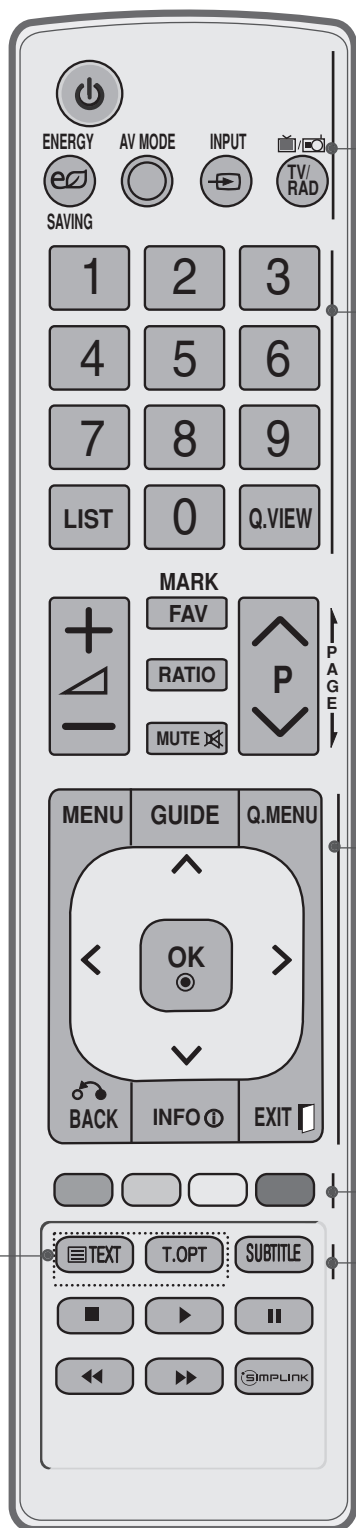

POWER (Включване/изключване) **Включва** телевизора от режим на готовност или го **изключва** в режим на готовност.

Икономия на енергия Регулирайте режима на икономия на енергия на телевизора. (► **стр.49**)

AV MODE (АУДИО/ВИДЕО РЕЖИМ) Помага да се избират и настройват изображения и звук при свързване на аудиовизуални устройства. (► **стр.27**)

INPUT Режимът на външен вход се сменя циклично при превключване. (► **стр.21**)

TV/RAD Избира Радио, Телевизионен и DTV канал.

0 до 9 цифрови бутони Избира програма.
Избира номерирани елементи от меню.

LIST (Списък) показва таблицата с програмите. (► **стр.19**)

Q.VIEW Връща към програмата, която сте гледали непосредствено преди това.

MENU (Меню) Избира меню.
Изчиства всички образи от екрана и се връща към гледане на телевизия от всяко меню. (► **стр.7**)

GUIDE(УКАЗАТЕЛ) Показва справочник на програмите. (► **стр.43**)

Q.MENU (БЪРЗО МЕНЮ) Изберете желаната настройка в бързото меню. (С ъотношение на страните, Clear Voice II, Режим на картина, Режим на звук, Аудио, Таймер за сън, Предпочитана, Икономия на енергия.) (► **стр.6**)

BACK Позволява на потребителя да се върне на една стъпка в интерактивно приложение, EPG или друга функция на взаимодействие с потребителя.

INFO (i) Показва настояща информация за екрана.

EXIT (ИЗХОД) Изчиства всички образи от екрана и се връща към гледане на телевизия от всяко меню.

НАВИГАЦИОНЕН БУТОН (нагоре/надолу/наляво/надясно) Дава ви възможност да се движите по екранните менюта и да регулирате настройките на системата според вашите предпочитания

OK Приема вашия избор или показва текущия режим.

ЦВЕТНИ БУТОНИ Тези бутони се използват за телетекст (само при **TELE-TEXT** модели) или **редактиране на програми**.

1 Бутони за TELETEXT (Телетекст) Тези бутони се използват за телетекст. За повече информация вижте раздела "Телетекст". (► **стр.75**)

SUBTITLE (СУБТИТРИ) Извиква предпочитания режим на субтитри в цифров режим.



VOL (Volume) (Сила на звука) ^ или v

Регулира силата на звука.

FAV
(ПРЕДПОЧИТАНА ПРОГРАМА)

Показва избраната предпочитана програма.

MARK
(МАРКИРАНЕ)

Изберете входа, за да приложите настройките за Picture Wizard (Съветник за картината).
Поставяне и премахване на отметка за програми в USB менюто.

RATIO
(СЪОТНОШЕНИЕ)

Избира желаното Екранно съотношение в картината. (► стр.46)

MUTE (Изключване на звука)

Включва или **изключва** звука.

PR (Programme)
(Програма) ^ или v

Избира програма.

PAGE UP/DOWN
(СТРАНИЦА НАГОРЕ/НАДОЛУ)

Преминава от един пълен екран с информация към следващия/предишния.

SIMPLINK/USB

Управлява SIMPLINK или USB менюто(списък нимките и списък музиката или списък на филмите)

SIMPLINK

Показване на списък от AV устройства, свързани с телевизора. Когато натиснете този бутон, менюто Simplink се появява на екрана. (► стр.24)

Поставяне на батериите

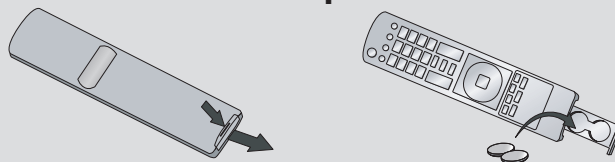

- Отворете капака на гнездото за батерии от задната страна.
- Поставете две батерии 3 V, като спазвате полярността (+ с +, - с -). Не смесвайте стари или употребявани батерии с нови такива.
- Затворете капака.
- За да извадите батериите, извършете действията за поставяне в обратна посока.

НАСТРОЙКА НА ВЪНШНО ОБОРУДВАНЕ

СВЪРЗВАНЕ НА ЕЛЕКТРОЗАХРАНВАНЕТО

- Показаното може да се различава от вашия телевизор.
- За да използвате телевизора, свържете електрозахранването, както е показано на фигурата по-долу.

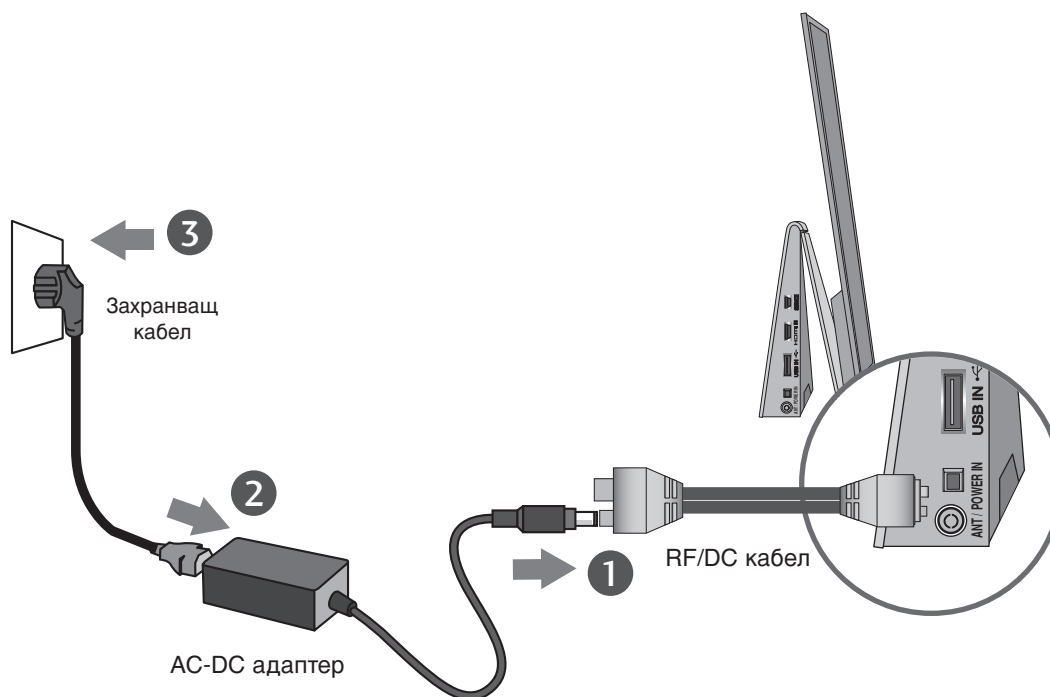

За да свържете електрозахранването, извършете свързването в следния ред:
Свържете RF/DC кабела към **ANT/POWER IN** гнездото от страни на телевизора - AC/DC адаптера – захранващия кабел – контакта.

⚠ ВНИМАНИЕ

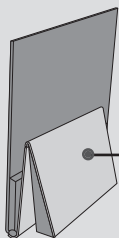

Ако телевизорът остане включен за дълго време, задният панел се нагрява. В такива случаи внимавайте да не докосвате задния панел.

- За да избегнете повреда на устройствата, не включвайте никакви захранващи кабели, преди да сте приключили свързването на всички устройства.
- Показаното може да се различава от вашия телевизор.

Когато свързвате с RF кабел

- За да избегнете шум в картината (смущения), оставете достатъчно разстояние между видеокасетофона и телевизора.

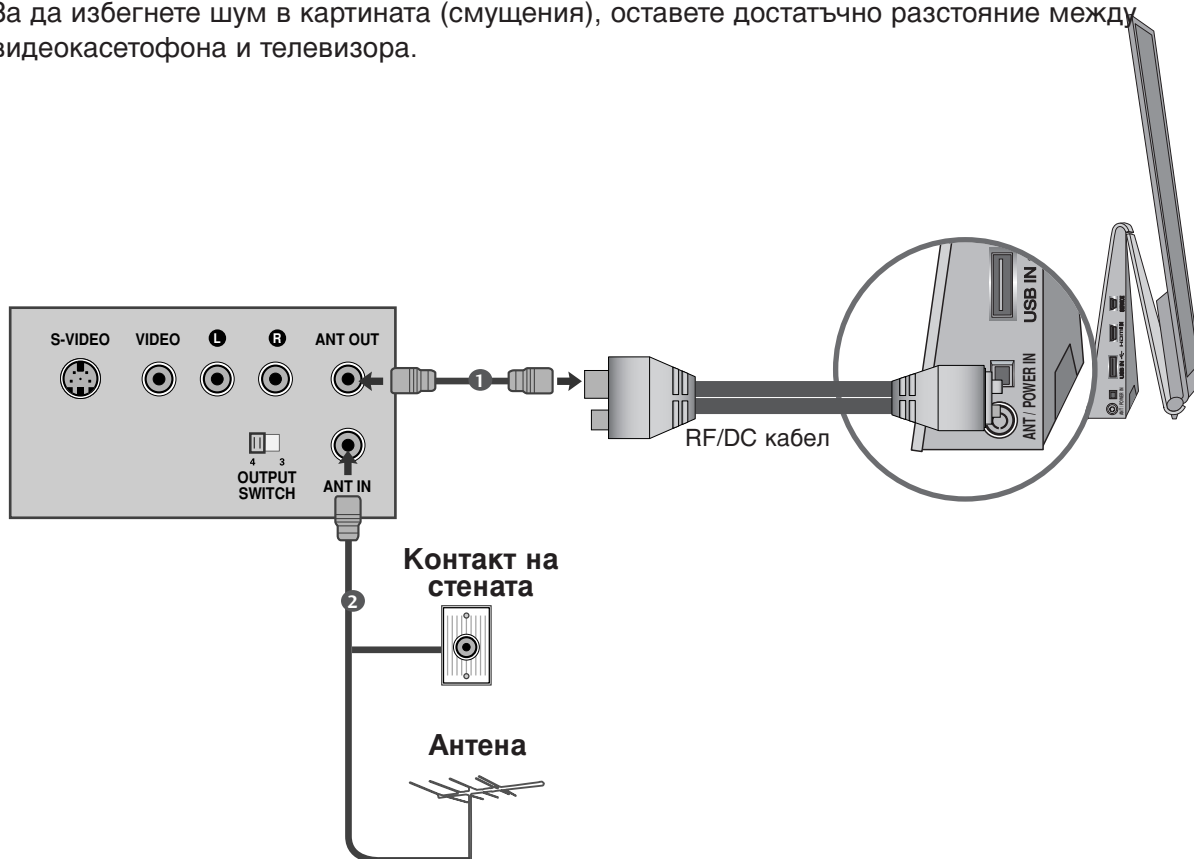

- 1 Свържете **ANT OUT** гнездото на VCR към **ANT/POWER IN** гнездото на телевизора.
- 2 Свържете антенния кабел към гнездото **ANT IN** (Антенен вход) на видеокасетофона.
- 3 Натиснете бутона **PLAY** (Възпроизвеждане) на видеокасетофона и настройте телевизора и видеокасетофона на подходящата програма за гледане.

НАСТРОЙКА НА ВЪНШНО ОБОРУДВАНЕ

Свързване с HDMI кабел

- 1 Свържете HDMI изхода на външното устройство (цифров телевизионен приемник, DVD плейър и т. н.) към входовете **HDMI IN** на телевизора.
- 2 Включете външното устройство. (Направете справка в ръководството на външното устройство за указания за работа.)
- 3 Изберете **HDMI** като източник на входящия сигнал с бутона **INPUT (ВХОД)** на дистанционното управление.

! БЕЛЕЖКА

- ▶ Когато се използва HDMI кабел, телевизорът може да приема едновременно видео и аудио сигнали.
- ▶ Ако DVD плейърът не поддържа Auto HDMI, трябва вие да зададете подходяща разделителна способност на изходящия сигнал.
- ▶ Проверете дали вашият HDMI кабел е версия 1.3 или по-висока.
Ако HDMI кабелите не поддържат HDMI версия 1.3, това може да доведе до трепкане или липса на изображение на екрана. Използвайте последните кабели, които поддържат най-малко версия 1.3 на HDMI.

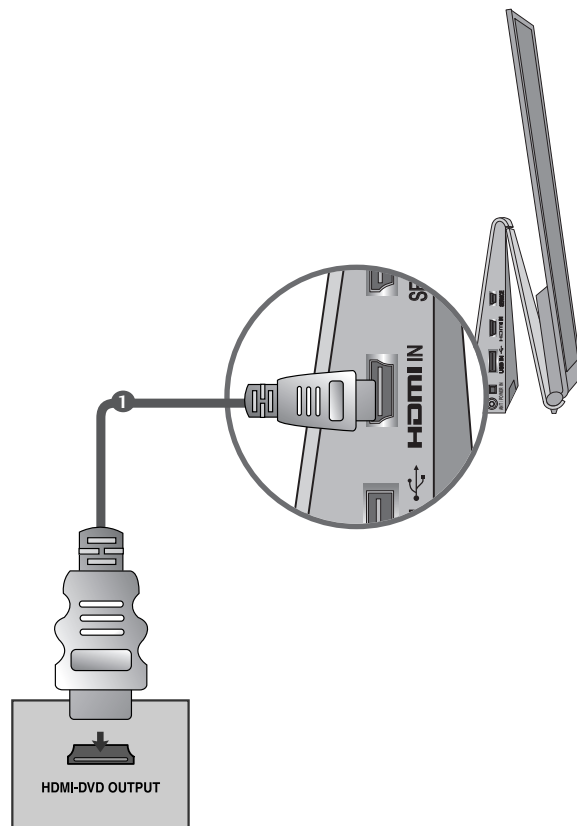

НАСТРОЙКА НА USB ВХОДА

- 1 Свържете USB устройството към гнездото **USB IN (ВХОД USB)** на телевизора.
- 2 След свързване на входните USB жакове използвайте функцията **USB**. (▶ стр.29)

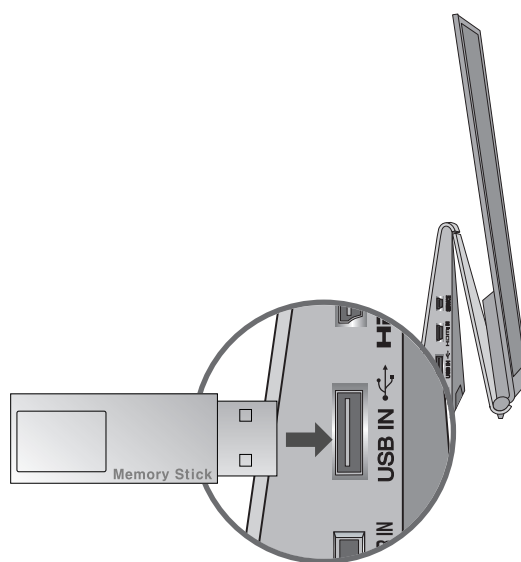

ГЛЕДАНЕ НА ТЕЛЕВИЗИЯ / УПРАВЛЕНИЕ НА ПРОГРАМИТЕ

ВКЛЮЧВАНЕ НА ТЕЛЕВИЗОРА

- Когато телевизорът ви е включен, можете да се възползвате от функциите му.

- 1 Първо, свържете правилно кабела за електрозахранването. В този момент телевизорът преминава в режим на готовност;
- 2 От режим на готовност, за да включите телевизора натиснете бутон ϕ / I , INPUT или P \wedge \vee на телевизора, или натиснете бутон **POWER**(ЕЛЕКТРОЗАХРАНВАНЕ), INPUT(ВХОД), P \wedge \vee или цифрови бутони(0~9) а дистанционното, и телевизорът ще се включи.

Инициализиране на настройката

- 1 Ако след включване на телевизора на екрана се покаже екранно меню можете да настроите **Език, Настройка на режим, Страна, Автоматична настройка на програмите.**

БЕЛЕЖКА:

- a. Ако затворите, без да завършите началната настройка, менюто Initial Setting (Първоначална настройка) може да се покаже отново.
- b. Натиснете бутона **V.A.S.K.**, за да смените текущото екранно меню на предишно екранно меню.
- c. За страните без потвърдени стандарти за DTV излъчване, някои DTV функции може и да не работят, което зависи от начина на DTV излъчване.
- d. Режим "**Използване у доа**" е оптималната настройка за домашна обстановка и това е режимът по подразбиране за телевизора.
- e. Режим "**Демонстрация в магазина**" е оптималната настройка за използване в магазин. Ако даден потребител промени данните за качеството на образа, след известен период от време, Режим "**Демонстрация в магазина**" връща качеството на образа на изделието към настройката, зададена от нас.
- f. Режим (**Използване у доа, Демонстрация в магазина**) може да бъде променен чрез **Настройка на режим** в меню **ОПЦИИ**.

Избор на програма

- 1 Натиснете P \wedge \vee или цифровите бутони, за да изберете номера на програмата.

Регулиране силата на звука

- 1 Натискайте бутона \triangleleft + или - за да регулирате силата на звука.









Ако желаете да изключите звука, натиснете бутона **Иск. звук**.

Можете да отмените функцията, като натиснете бутон Изкл. звук, \triangleleft + , - или AV режим.

БЪРЗО МЕНЮ

OSD (Екранният дисплей) на вашия телевизор може да се различава от показаното в това ръководство.

Q.Меню (Бързо меню) е меню на функции, които често се използват от потребителите.

-  **Съотношение на страните:** Избира желаня формат на картината. За настройка на увеличаването изберете 14:9, Увеличаване и Увелич. (кино) в менюто за съотношение на страните. След като завършите избора на степен на увеличение, дисплеят се връща към бързото меню.
-  **Фоново осветление II:** Регулира яркостта на екрана. При промяна на източника на сигнала настройката се връща към фабричната настройка по подразбиране.
-  **Режим картина:** Избира желаня режим на картината.
-  **Режим звук:** Тази функция автоматично задава онази комбинация на звука, която изглежда най-добра за наблюдаваното изображение. Избира желаня режим на звука.
-  **Аудио:** Избира звуковия изход.
-  **Таймер за сън:** Настроява таймера за "СЪН".
-  **Предпочитана:** Избира любимата програма.
-  **USB устройство:** Изберете тази "Изваждане", за да извадите USB устройството.

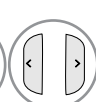

1   Показва всяко меню.

2  Изберете желаня от вас източник.

3 

- Натиснете бутона **Q.MENU** (БЪРЗО МЕНЮ), за да се върнете към нормалното гледане на телевизия.
- Натиснете бутона **BACK** (НАЗАД), за да отидете на предишния екран на менюто.

Избор и регулиране на екранни менюта

OSD (Екранният дисплей) на вашия телевизор може да се различава от показаното в това ръководство.

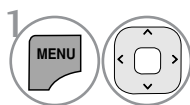
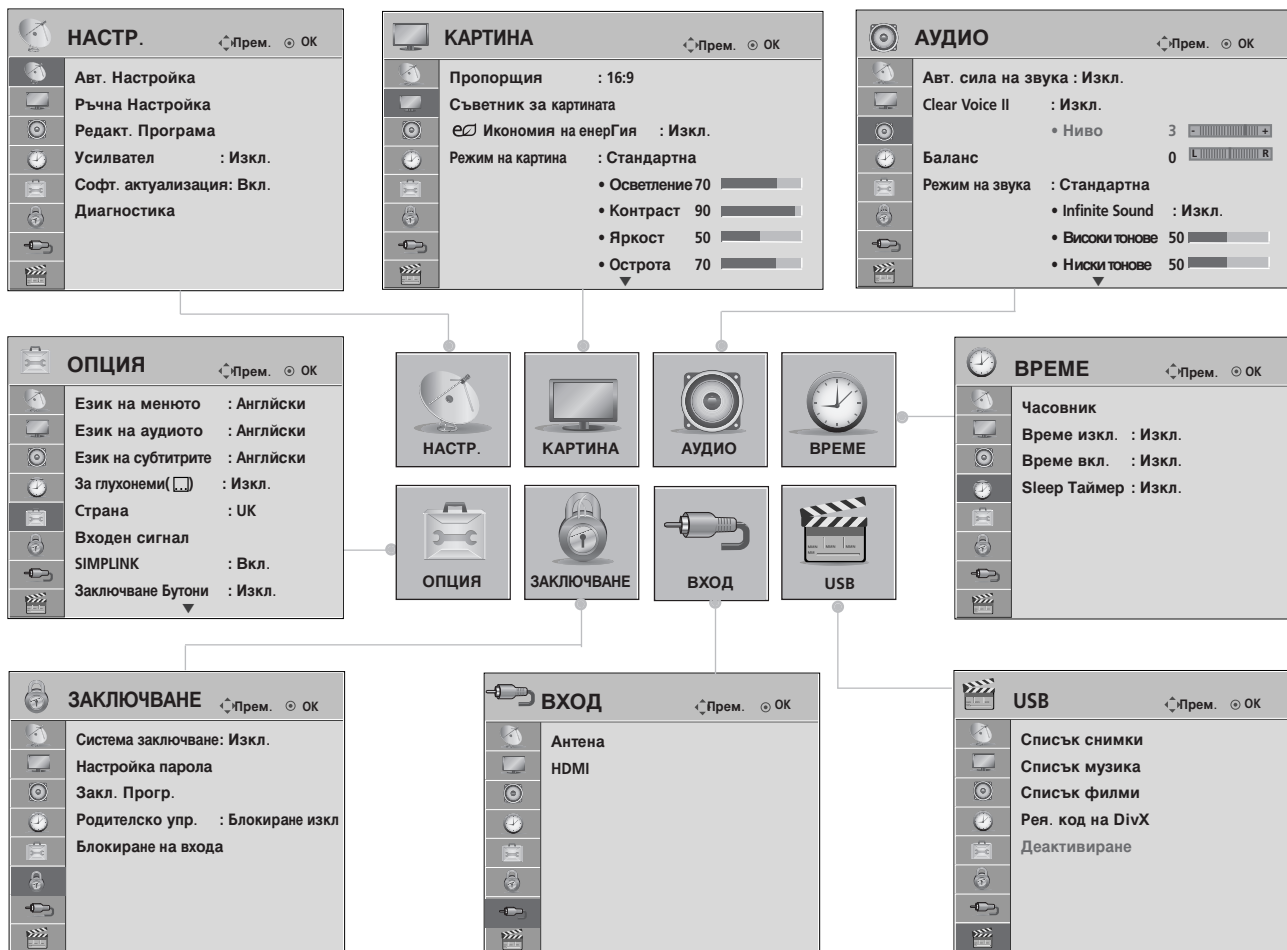

1 Показва всяко меню.

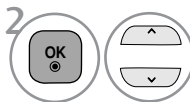

2 Избира елемент от меню.

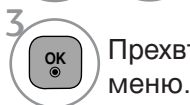

3 Прехвърляне в изскачащото меню.

- Натиснете бутона **INFO** (ИНФОРМАЦИЯ) – можете да проверите менюто Просто ръководство.
- Натиснете бутона **MENU/EXIT** (МЕНЮ/ИЗХОД), за да се върнете към нормален ТВ изглед.
- Натиснете бутона **BACK** (НАЗАД), за да отидете на предишния екран на менюто.

! БЕЛЕЖКА

- ▶ **Задаване на ID:** Тази функция се използва за техническо обслужване.
- ▶ Не е възможно да използвате **Усилване** в режим Аналогова телевизия.

Автоматична настройка на програмите (За страни, различни от Финландия и Швеция)

Използвайте го за автоматично намиране и запаметяване на програмите.

Когато започнете автоматично програмиране, цялата запаметена информация за станции ще бъде изтрита.

Максималният брой програми, които могат да бъдат запаметени, е 500, но той може леко да варира в зависимост от излъчваните сигнали.

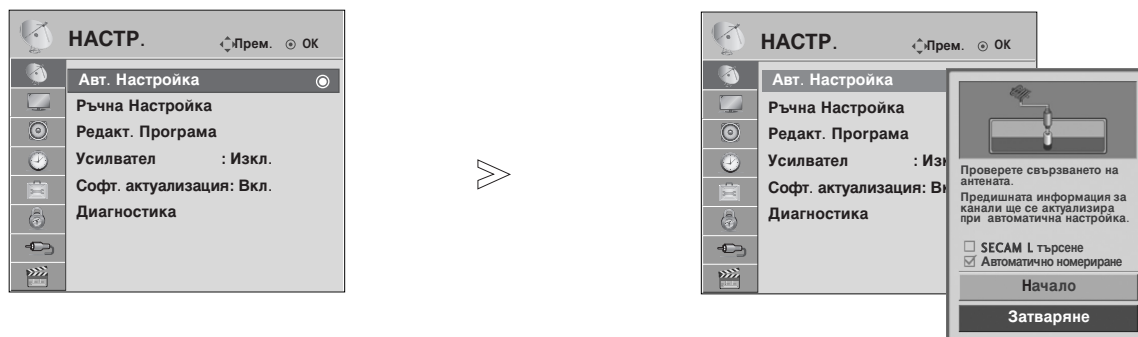

-   Изберете **НАСТР..**
-   Изберете **Авт. Настройка.**
-   Изберете **Начало.**
-  Изпълнете **Авт. Настройка.**

- Използвайте цифровите бутони, за да въведете 4-цифрена парола в **Система заключване Вкл.**
- Ако искате да продължите автоматичното настройка, изберете **Начало**, като използвате бутона $\wedge \vee$ C след това натиснете бутона **OK**. В противен случай изберете **Затваряне**.
- **Автоматичното номериране**: решете дали да използвате номерата на програмите, както са изпратени от излъчващата станция, за настройка

- Натиснете бутона **MENU/EXIT** (МЕНЮ/ИЗХОД), за да се върнете към нормален ТВ изглед.
- Натиснете бутона **BACK** (НАЗАД), за да отидете на предишния екран на менюто.

Автоматична настройка на програмите

(Само за Финландия и Швеция)

Авт. Настройка на DVB-Сe меню за потребителите в страни, които поддържат DVB кабел. Използвайте го за автоматично намиране и запамятване на програмите. Когато започнете автоматично програмиране, цялата запаметена информация за станции ще бъде изтрита.

Ако искате да изберете **Антенa**,

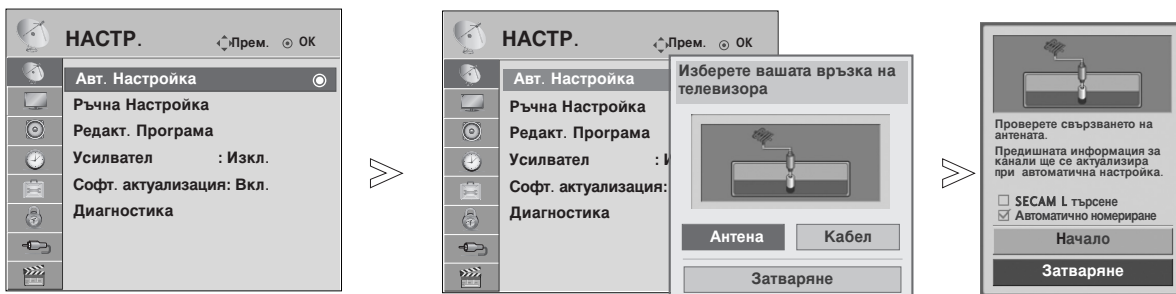

1 Изберете **НАСТР.**..

2 Изберете **Авт. Настройка**.

3 Изберете **Антенa**.

4 Изберете **Начало**.

5 Изпълнете **Авт. Настройка**.

- Използвайте цифровите бутони, за да въведете 4-цифрена парола в **Система заключване Вкл.**
- Ако искате да продължите автоматичното настройка, изберете **Начало**, като използвате бутона **^** **∨** След това натиснете бутона **OK**. В противен случай изберете **Затваряне**.
- **Автоматичното номериране:** решете дали да използвате номерата на програмите, както са изпратени от излъчващата станция, за настройка

- Натиснете бутона **MENU/EXIT** (МЕНЮ/ИЗХОД), за да се върнете към нормален ТВ изглед.
- Натиснете бутона **BACK** (НАЗАД), за да отидете на предишния екран на менюто.

ГЛЕДАНЕ НА ТЕЛЕВИЗИЯ / УПРАВЛЕНИЕ НА ПРОГРАМИТЕ

Ако искате да изберете **кабел**,

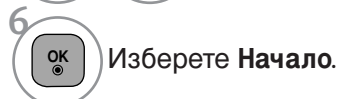
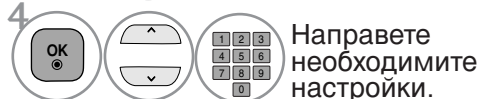
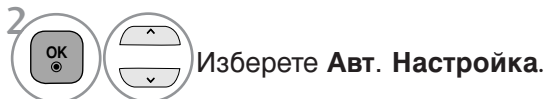
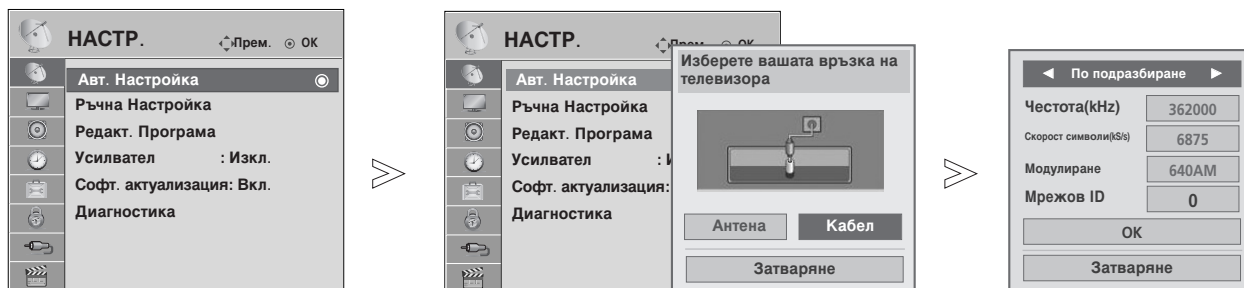

- Използвайте цифровите бутони, за да въведете 4-цифрена парола в **Система заключване Вкл.**
- Ако искате да продължите автоматичното настройка, изберете **ОК**, като използвате бутона $\wedge \vee$ След това натиснете бутона **ОК**. В противен случай изберете **Затваряне**.

- Натиснете бутона **MENU/EXIT** (МЕНЮ/ИЗХОД), за да се върнете към нормален ТВ изглед.
- Натиснете бутона **BACK** (НАЗАД), за да отидете на предишния екран на менюто.

Необходими са следните стойности, за да извършите бързо и правилно търсене за всички налични програми. Най-често използваните стойности се дават по подразбиране.

Обаче относно правилните настройки се обърнете към местния доставчик на кабелна телевизия. При включена Auto Tuning (Автоматична настройка) в режим на DVB кабел, изборът на Full (Пълно) ще предизвика търсене във всички честоти между 110 MHz и 862 MHz за намиране на налични канали.

• **Честота** : Въведете определен от потребителя честотен обхват.

В този случай, когато програмата не може да бъде намерена чрез избор на Default (По подразбиране), извършете търсенето, като изберете Full (Пълно).

Обаче, когато програмата се търси чрез избиране на Full (Пълно), времето за Auto Tuning (Автоматична настройка) може да е прекалено дълго.

• **Скорост символи** : Въведете определена от потребителя скорост на символите (Скорост на символите: скоростта, с която устройство, например модем, изпраща символи на канал).

• **Модулиране** : Въведете определена от потребителя модулация. (Модулация: Зареждане на аудио или видео сигнали на носител).

• **Мрежов ID** (Само за Швеция): Уникален идентификатор, зададен за всеки потребител.

Забележка

▶ Ако изберете **Кабел**, след като отметнете Finland (Финландия) или Sweden (Швеция), може да видите менюто **Channel Auto Update** (Автоматична актуализация на канал), за което стойността по подразбиране е **Вкл.**

▶ Ако запазите **Вкл.**, информацията за канала ще се актуализира автоматично при всяка промяна на информацията за мрежата.

▶ Когато **Channel Auto Update** (Автоматична актуализация на канал) е **Изкл.**, информацията за каналите няма да се актуализира.

Автоматична настройка на програмите

Ако изберете "--" за настройката за държава, (С изключение на Финландия и Швеция)

За да гледате DVB-C в страни, различни от Финландия и Швеция, изберете "--" като **Страна** в **ОПЦИЯ**.

Може да изберете режим **Потребител** или **Пълно** в **Авт. Настройка**.

Може да се наложи да се промени съответната информация за честота на домашната мрежа, когато се настройва режим **Потребител**, а съответната информация зависи от обслужващия оператор на кабелната услуга.

По време на режим **Пълно** някои канали са ограничени за някои оператори на кабелни услуги и може да отнеме много време за настройка.

Забележка

▶ Вашият доставчик на кабелна телевизия може да иска такса за своите услуги или да изиска да приемете неговите бизнес условия.

▶ DVB-C Cable (DVB-C кабел) може да не работи правилно с някои доставчици на кабелна телевизия.

▶ Не се гарантира съвместимост с предавания, излъчвани по цифров DVB-C кабел.

Ръчна настройка на програмите (в цифров режим)

Ръчната настройка ви дава възможност ръчно да добавите програма към своя списък от програми.

(За страни, различни от Финландия и Швеция
& При избиране на Antenna (Антенa), ако сте избрали Finland (Финландия) ,
Sweden (Швеция) или "--")

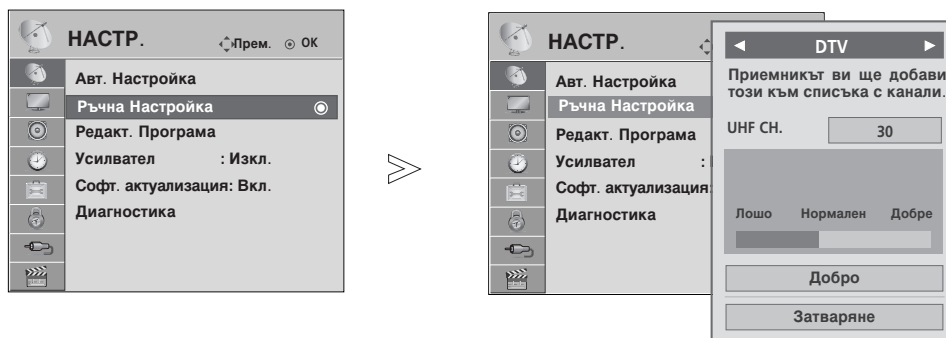

-   Изберете **НАСТР..**
-   Изберете **Ръчна Настройка.**
-   Изберете **DTV.**
-   Изберете желаня номер на канал.

• Използвайте цифровите бутони, за да въведете 4-цифрена парола в **Система заключване Вкл.**

- Натиснете бутона **MENU/EXIT** (МЕНЮ/ИЗХОД), за да се върнете към нормален ТВ изглед.
- Натиснете бутона **BACK** (НАЗАД), за да отидете на предишния екран на менюто.

ГЛЕДАНЕ НА ТЕЛЕВИЗИЯ / УПРАВЛЕНИЕ НА ПРОГРАМИТЕ

(При избиране на Cable (Кабел) (режим на DVB кабел), ако сте избрали Finland (Финландия), Sweden (Швеция) или "--")

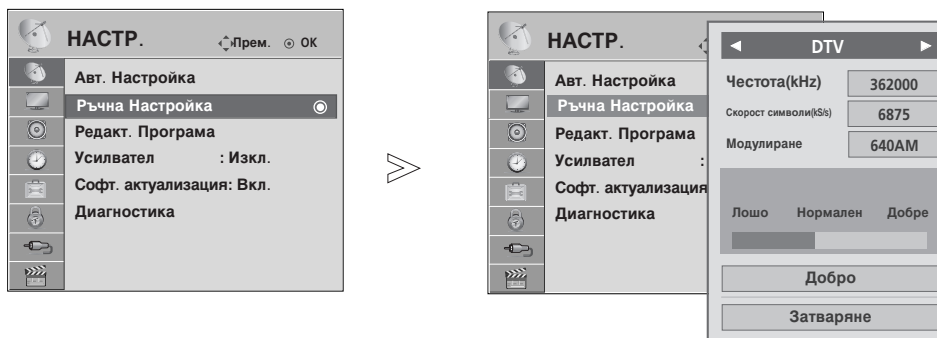

- 1   Изберете **НАСТР.**
- 2   Изберете **Ръчна Настройка**.
- 3   Изберете **DTV**.
- 4    Направете необходимите настройки.

• Използвайте цифровите бутони, за да въведете 4-цифрена парола в **Система заключване Вкл.**

- Натиснете бутона **MENU/EXIT** (МЕНЮ/ИЗХОД), за да се върнете към нормален ТВ изглед.
- Натиснете бутона **BACK** (НАЗАД), за да отидете на предишния екран на менюто.

Необходими режимите Frequency (Честота), Symbol rate (Скорост на символите) и Modulation (Модуляция), за да се добави правилно програма в режим на DVB кабел. Обърнете към местния доставчик на кабелна телевизия относно правилните настройки.

Ръчна настройка на програмите (В АНАЛОГОВ РЕЖИМ)

Ръчната настройка ви дава възможност ръчно да настроите и подредите програмите в желаната от вас последователност.

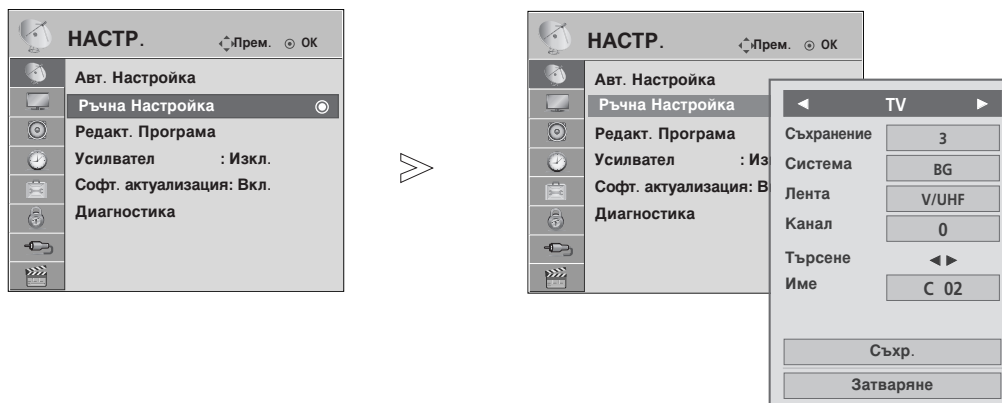

1 Изберете **НАСТР..**

2 Изберете **Ръчна Настройка.**

3 Изберете **TV.**

4 или Изберете желания номер на програма.

5 Изберете телевизионна система.

6 Изберете **V/UHF** или **Кабел.**

7 или Изберете желания номер на канал.

8 Започнете търсене.

9 Изберете **Съхр..**

- Натиснете бутона **MENU/EXIT** (МЕНЮ/ИЗХОД), за да се върнете към нормален ТВ изглед.
- Натиснете бутона **BACK** (НАЗАД), за да отидете на предишния екран на менюто.

- Използвайте цифровите бутони, за да въведете 4-цифрена парола в **Система заключване Вкл.**
- **L** : SECAM L/L' (Франция)
- **BG** : PAL B/G, SECAM B/G (Европа/Източна Европа/Asia/New Zealand/M.East/Africa)
- **I** : PAL I (Великобритания/Ирландия/Hong Kong/South Africa)
- **DK** : PAL D/K, SECAM D/K (Източна Европа/China/Africa/CIS)
- За да запазвате друга програма, повторете стъпки 4-9.

ГЛЕДАНЕ НА ТЕЛЕВИЗИЯ / УПРАВЛЕНИЕ НА ПРОГРАМИТЕ

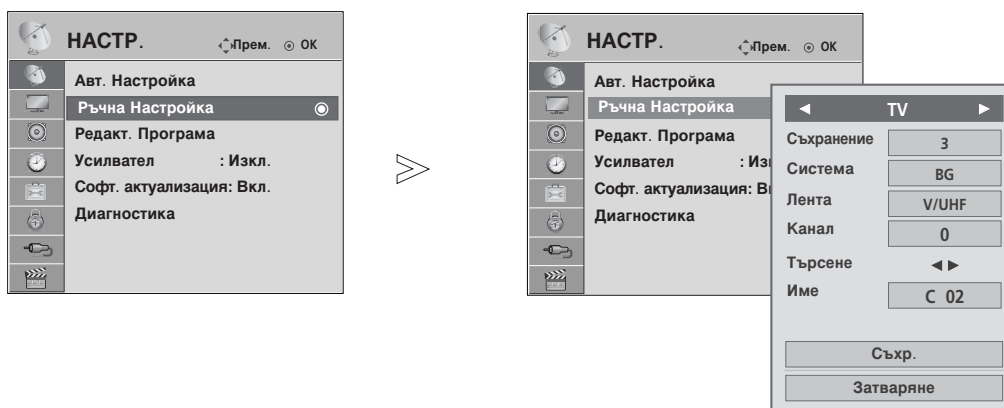

■ Задаване на име на канал

Също така за всеки номер на програма можете да зададете име на канал от пет символа.

1   Изберете **НАСТР..**

2   Изберете **Ръчна Настройка.**

3   Изберете **TV.**

4   Изберете **Име.**

5   Изберете позицията, задайте втори знак и т.н. Можете да използвате буквите от **A** до **Z**, the цифрите от **0** до **9**, +/ -, или празно поле.

6   Изберете **Затваряне.**

7   Изберете **Съхр..**

- Натиснете бутона **MENU/EXIT** (МЕНЮ/ИЗХОД), за да се върнете към нормален ТВ изглед.
- Натиснете бутона **BACK** (НАЗАД), за да отидете на предишния екран на менюто.

Промяна на програма

Когато даден номер на програма се пропуска, това означава, че при нормален режим на гледане на телевизия няма да можете да го избирате с бутона P ^ ∨ при гледане на телевизия.

Ако искате да изберете пропуснатата програма, въведете директно номера на програмата с цифровите бутони или я изберете от менюто за редактиране на програмата.

Тази функция ви дава възможност да пропуснете запазените програми.

Можете да промените номера на програмата чрез функцията Move (Преместване), ако при стартирането на Auto Tuning (Автоматична настройка) не е отменено Automatic Numbering (Автоматично номериране).

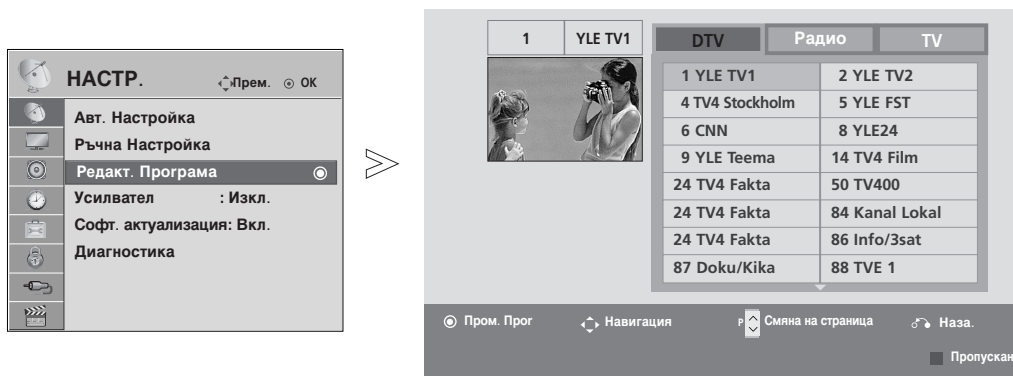

- 1   Изберете **НАСТР.**..
- 2   Изберете **Редакт. Програма.**
- 3  Влезте в **Редакт. Програма.**
- 4  Изберете програмата, която да запаметите или пропуснете.



• Използвайте цифровите бутони, за да въведете 4-цифрена парола в **Система заключване Вкл.**



- Натиснете бутона **MENU/EXIT** (МЕНЮ/ИЗХОД), за да се върнете към нормален ТВ изглед.
- Натиснете бутона **BACK** (НАЗАД), за да отидете на предишния екран на менюто.

ГЛЕДАНЕ НА ТЕЛЕВИЗИЯ / УПРАВЛЕНИЕ НА ПРОГРАМИТЕ

В DTV/РАДИО РЕЖИМ

■ Пропускане на номер на програма





-  Изберете номера на програмата, която да пропуснете.
-  **СИНЬО** Номерът на програмата се променя в синьо.
-  **СИНЬО** Пускане.

- Когато даден номер се пропуска, това означава, че при нормален режим на гледане на телевизия няма да можете да го изберете с бутон **P**  .
- Ако искате да изберете пропуснатата програма, въведете директно номера на програмата с цифровите бутони или я изберете от менюто за редактиране на програма или електронния указател на програмите (EPG).

В TV РЕЖИМ





Тази функция ви дава възможност да изтриете или пропуснете запазените програми. Освен това можете да преместите някои канали и да използвате други номера на програми.

■ Изтриване на програма

-  Изберете номера на програмата, която да изтриете.
-  **ЧЕРВЕНО** Номерът на програмата се променя в червено.
-  **ЧЕРВЕНО** Изтри ване.  **СИНЬО** Пускане.

- Маркираната програма се изтрива, всички останали програми се преместват с една позиция нагоре.

■ Преместване на програма



-  Изберете номера на програмата, която да преместите.
-  **ЗЕЛЕНО**  Номерът на програмата се променя в зелено.
-  **ЗЕЛЕНО** Пускане.



■ Автоматично сортиране

-  **ЖЪЛТО** Стартирайте **Авт. Сортиране**.

- След като веднъж активирате Автоматично сортиране, повече не можете да редактирате програми.

■ Пропускане на номер на програма

-  Изберете номера на програмата, която да пропуснете.
-  **СИНЬО** Номерът на програмата се променя в синьо.
-  **СИНЬО** Пускане.

- Когато даден номер се пропуска, това означава, че при нормален режим на гледане на телевизия няма да можете да го изберете с бутон **P**  .
- Ако искате да изберете пропуснатата програма, въведете директно номера на програмата с цифровите бутони или я изберете от менюто за редактиране на програма или програмната схема.

АКТУАЛИЗАЦИЯ НА СОФТУЕРА

Софтуерна актуализация означава, че софтуерът ще бъде изтеглен през цифрова сухоземна излъчваща система.

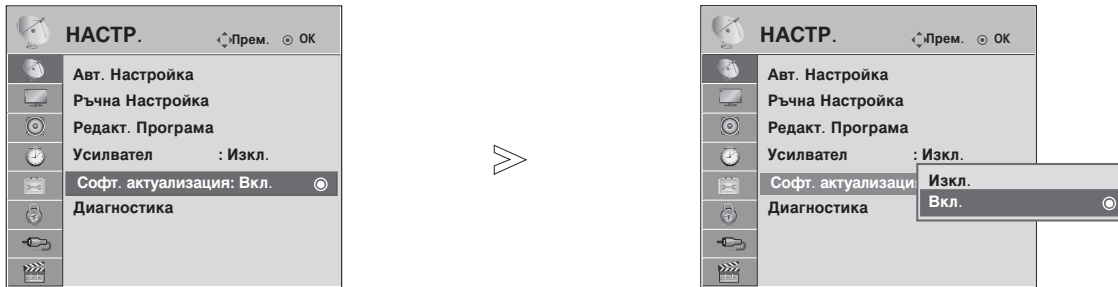

- 1 Изберете **НАСТР.**
- 2 Изберете **Софт. актуализация.**

- 3 Изберете **Вкл.** или **Изкл.**.
• Ако изберете **Вкл.**, ще се покаже поле за потвърждение от потребителя, за да уведоми, че е намерен нов софтуер.
- 4 Запомнете.

* При задаване на "Актуализация на софтуера"

Понякога при предаването на актуализирана информация за цифровия софтуер на екрана на телевизора ще се появи следното меню.

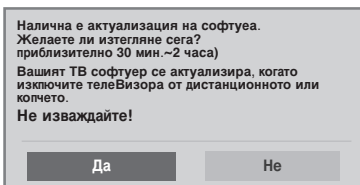

Проста актуализация :за текущия процес на актуализация

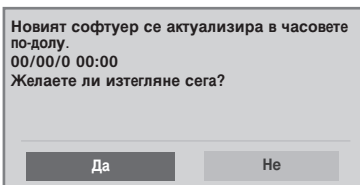

Планирана актуализация : за планиран процес на актуализация

Когато менюто Актуализиране на софтуера е в положение "Изкл.", се показва съобщение да го промените на "Вкл."

Изберете **Да** с помощта на бутон < > и когато видите следната картина.

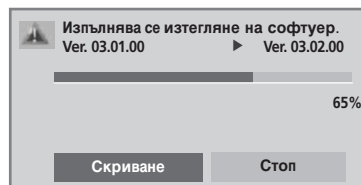

При изключване на захранването изтеглянето започва. При включване на захранването по време на актуализиране се показва лентата на напредъка.

След завършване на актуализирането на софтуера системата се рестартира.

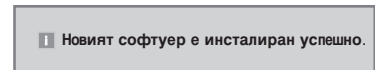

- По време на извършването на актуализация на софтуера имайте предвид следното:

- Захранването на телевизора не трябва да се прекъсва.
- Телевизорът не трябва да се изключва.
- Връзката към антената не трябва да се прекъсва.
- След актуализация на софтуера можете да проверите актуализираната версия на софтуера в менюто Диагностика .
- За изтеглянето на софтуера може да е необходим един час, така че непременно през това време захранването трябва да е включено.

ГЛЕДАНЕ НА ТЕЛЕВИЗИЯ / УПРАВЛЕНИЕ НА ПРОГРАМИТЕ

Усилвател(в цифров режим)

Ако телевизионният сигнал е слаб, задайте Усилвател на Вкл.
Ако сигналът е силен, изберете Изкл.

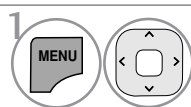
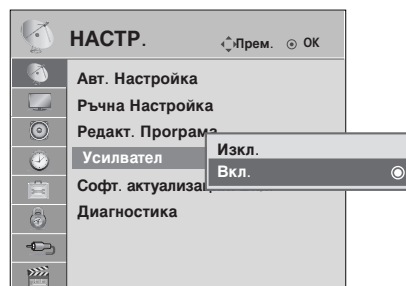
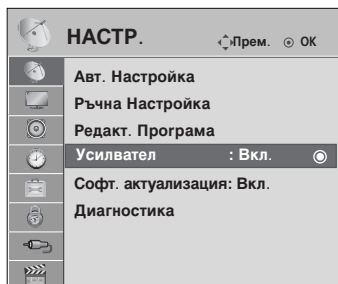

1 Изберете **НАСТР..**

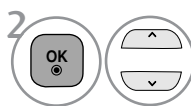

2 Изберете **Усилвател.**



3 Изберете **Вкл.** или **Изкл..**



4 Запомнете.

- Натиснете бутона **MENU/EXIT** (МЕНЮ/ИЗХОД), за да се върнете към нормален ТВ изглед.
- Натиснете бутона **BACK** (НАЗАД), за да отидете на предишния екран на менюто.

ДИАГНОСТИКА

Тази функция ви позволява да видите производителя, модела/типа, серийния номер и версията на софтуера.

Показва информацията и силата на сигнала на включения *MUX.
Показва силата на сигнала и името на услугата на избрания MUX.
(*MUX (МУЛТИПЛЕКС): Указател с канали от по-високо ниво в цифровото излъчване (един MUX (МУЛТИПЛЕКС) съдържа много канали.))

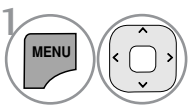
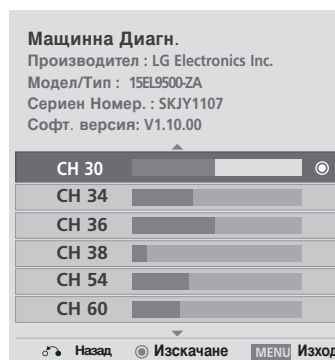
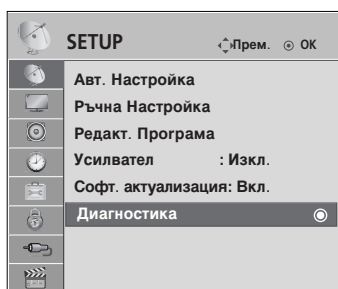

1 Изберете **НАСТР..**

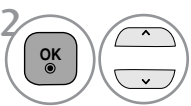

2 Изберете **Диагностика.**

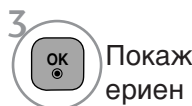

3 Покажете Производител, Модел/тип, Сериен номер и Версия на софтуера.

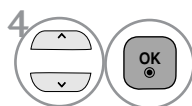

4 Покажете информацията за канала.

- Натиснете бутона **MENU/EXIT** (МЕНЮ/ИЗХОД), за да се върнете към нормален ТВ изглед.
- Натиснете бутона **BACK** (НАЗАД), за да отидете на предишния екран на менюто.

Програмна схема

Можете да проверите запаметените програми, като извикате програмната схема.

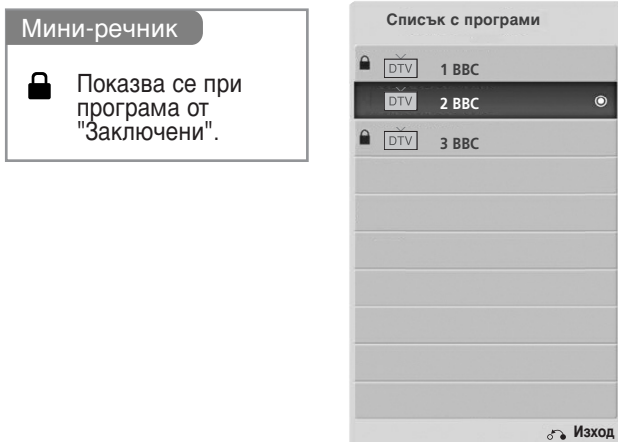



■ Извикване на програмната схема

- 1  Покажете **СПИСЪК НА ПРОГРАМИТЕ**.

- Може да откриете някои сини програми. Настроени са така, че да се пропускат в режим автоматично програмиране или редактиране.
- Някои програми с изписан номер в програмната схема указват, че нямат име на канала.

■ Избор на програма в програмната схема

- 1  Изберете програма.
- 2  Превключете на програмата с желания номер.

- 
- Режимът може да се превключва между TV (Телевизия), DTV (Цифрова телевизия) и Радио от програмата, която гледате в момента.

■ Преглеждане на програмната схема

- 1  Превъртете страниците.
- 2  Върнете се към телевизионен режим.

настройка на любима програма

■ Избор на любима програма

Любими програми е удобна функция, която ви дава възможност бързо да намирате избрани от вас програми, без да се налага да чакате, докато телевизорът търси във всички междинни програми.



1 Изберете желаната програма.

3 Изберете **Предпочитана**.

2 Изберете **Предпочитана**.

4 Върнете се към гледане на телевизия.

- Така избраната програма автоматично ще включи в списъка с любими програми.

■ Показване на списъка с любими програми



1 Вижте списъка с любими програми.

СПИСЪК НА ВХОДОВЕТЕ

HDMI може да бъде разпознат от детекторен елемент и се разрешава само тогава, когато напрежението е одобрено от външно устройство.

Чрез използване на бутона **ТВ/Радио** можете да се прехвърляте външен вход на RF вход и на последната гледана програма в режим DTV/Радио/ТВ.

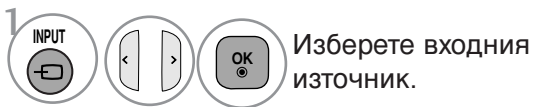

- **Антенa** или **Кабел**: Изберете го, ако гледате DTV/TV. (Цифровият вход за кабел е наличен само във Финландия, Швеция и "--")
- **HDMI**: Изберете, когато използвате DVD или цифрова приставка, в зависимост от конектора.

Обслужване данни

(Това меню е активирано само в Ирландия.)

Тази функция позволява на потребителите да избират между **MHEG**(Digital Teletext) (Цифров телетекст) и , ако едновременно съществуват и двете.

Ако съществува само едното, е активирано или **MHEG**, или **Teletext**, независимо от това коя опция сте избрали.

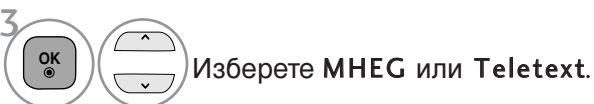
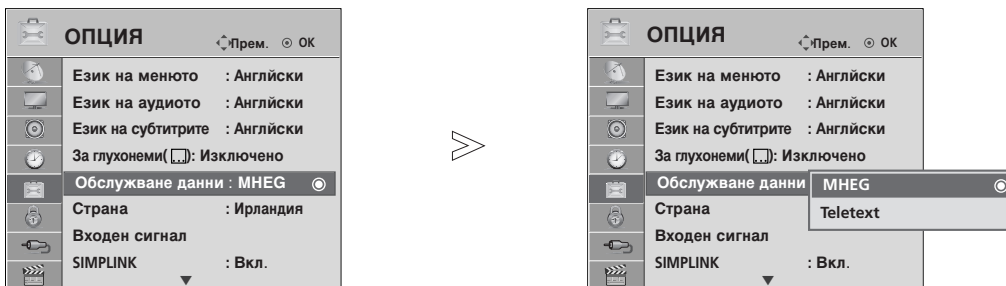

- Натиснете бутона **MENU/EXIT** (МЕНЮ/ИЗХОД), за да се върнете към нормален ТВ изглед.
- Натиснете бутона **BACK** (НАЗАД), за да отидете на предишния екран на менюто.

ЕТИКЕТ НА ВХОДА

Избира етикет за всеки входен източник.

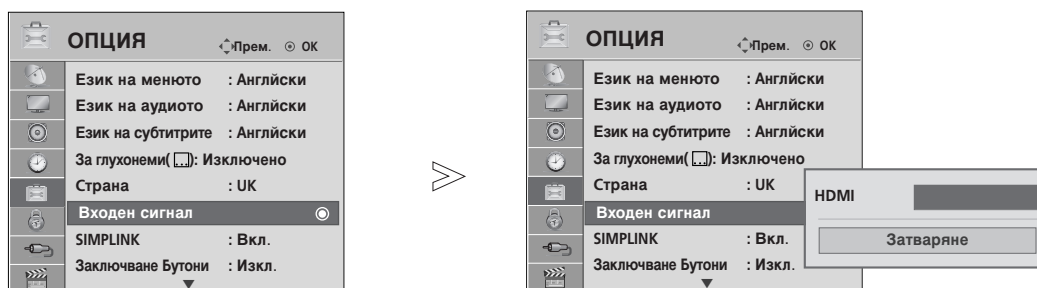

- 1   Изберете **ОПЦИЯ**.
- 2   Изберете **Входен сигнал**.
- 3   Изберете етикета.



- Натиснете бутона **MENU/EXIT** (МЕНЮ/ИЗХОД), за да се върнете към нормален ТВ изглед.
- Натиснете бутона **BACK** (НАЗАД), за да отидете на предишния екран на менюто.

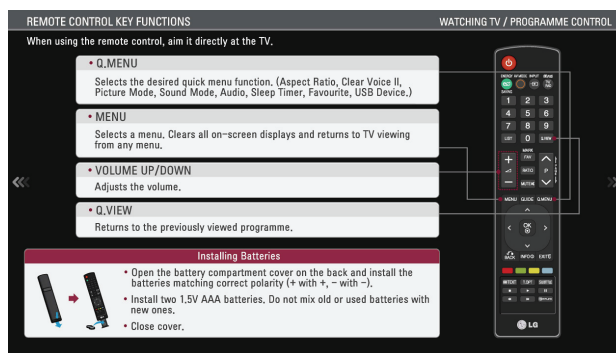
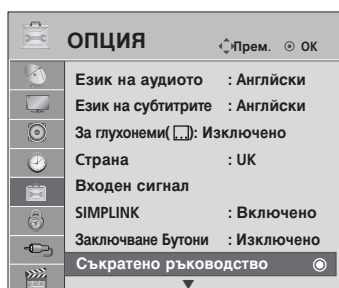

ПРОСТО РЪКОВОДСТВО

Можете лесно и ефективно да стигнете до информация за телевизора, като прегледате едно просто ръководство на телевизора.



1   Изберете **ОПЦИЯ**.

2   Изберете **Съкратено ръководство**.

3   Изберете частта от ръководството, която искате да видите.

• Натиснете бутона **BACK** (НАЗАД), за да се върнете към нормален ТВ изглед.

ГЛЕДАНЕ НА ТЕЛЕВИЗИЯ / УПРАВЛЕНИЕ НА ПРОГРАМИТЕ



Работи само на устройство с лого SIMPLINK. Проверете за наличието на лого SIMPLINK.

Изделието може да не работи правилно, когато се използва с други изделия с HDMI-CEC функция.

Това ви позволява да управлявате и пускате други AV устройства, свързани с телевизора, посредством HDMI кабел без допълнителни кабели и настройки.

Ако не искате да е включено менюто SIMPLINK, изберете **Изкл.**

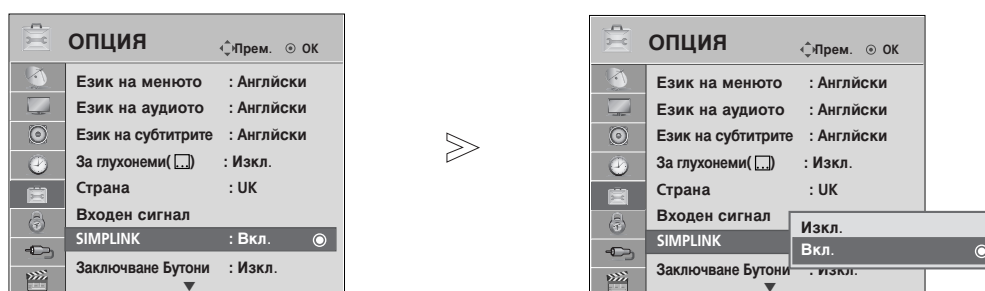

-   Изберете **ОПЦИЯ**.
-   Изберете **SIMPLINK**.
-   Изберете **Вкл.** или **Изкл.**
-  Запомнете.

- Натиснете бутона **MENU/EXIT** (МЕНЮ/ИЗХОД), за да се върнете към нормален ТВ изглед.
- Натиснете бутона **BACK** (НАЗАД), за да отидете на предишния екран на менюто.

Свързване със система за домашно кино с логото SIMPLINK

- 1 Свържете **HDMI IN** терминала от страни на телевизора и изходния HDMI терминал на Дом. кино с HDMI кабели
- 2 Изберете Домашно кино в менюто Високогов., като натиснете бутона **SIMPLINK**.

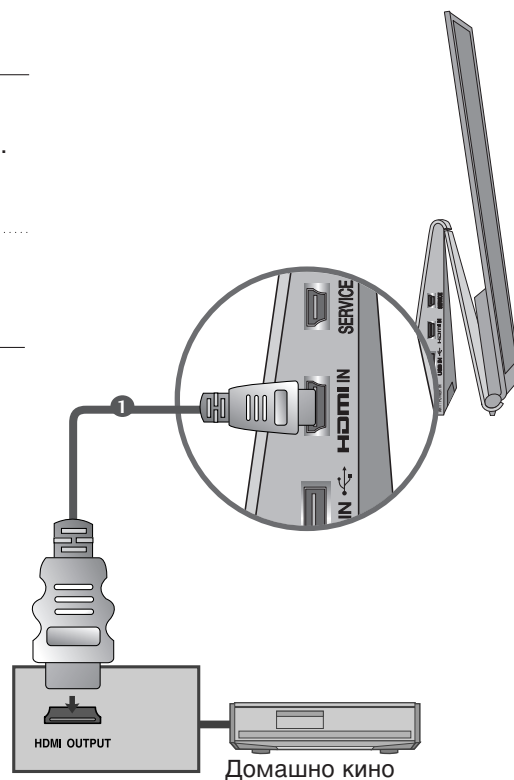

- ▶ Когато избирате или работите с носител на информация в устройството с функция домашно кино, тонколоната автоматично превключва на слушане през домашно кино.

! БЕЛЕЖКА

- ▶ Свържете **HDMI IN** терминала на телевизора към HDMI терминала на устройството SIMPLINK с HDMI кабел.
- ▶ Когато входният източник бъде превключен към друг такъв чрез бутон **ВХОД** на дистанционното управление или по друг начин, устройството, работещо със SIMPLINK, спира.

Функции на SIMPLINK

възпроизвеждане на диск

Управлявайте свързаните AV устройства чрез натискане на бутоните \wedge \vee \lt \gt , OK, \blacktriangleright , \blacksquare , $\|\$, \ll и \gg .

Пряко възпроизвеждане

След свързването на AV устройствата към телевизора, можете директно да управлявате тези устройства и да пускате медийни носители без допълнителни настройки.

Избор на AV устройство

Позволява ви да изберете едно от AV устройствата, свързани към телевизора, и да го пускате.

Изключване на всички устройства

Когато изключите телевизора, се изключват всички свързани устройства.

Изключване на аудио изхода

Предлага лесен начин да изключвате аудио изхода.

Синхронизирано включване

Когато устройството с функция Simplink, свързана по HDMI извод, започне възпроизвеждане, телевизорът ще се включи автоматично.

*Устройство, което е свързано към телевизора през HDMI кабел, но не поддържа Simplink, не предлага тази функция.

БЕЛЕЖКА: Забележка: За работа със SIMPLINK трябва да се използва HDMI кабел над версия 1.3 с функция *CEC. (*CEC: Consumer Electronics Control (Управление на потребителска електроника)).

Меню SIMPLINK

Натиснете бутон \wedge \vee \lt \gt а след това бутон OK, за да изберете желан източник на SIMPLINK.

- 1 **TV viewing (Гледане на телевизия):** Превключване на предишния телевизионен канал, независимо от режима в момента.
- 2 **DISC playback (Изпълнение на ДИСК):** Избор и изпълнение на свързани дискове. Когато има на разположение повече от един диск, заглавията на дисковете по удобен начин се показват отдолу на екрана.
- 3 **VCR playback (Изпълнение на видеорекодер):** Изпълнение и управление на свързан видеорекодер.
- 4 **HDD Recordings playback (Възпроизвеждане на записи от твърд диск):** Възпроизвеждане и управление на записи, съхранявани на твърдия диск.
- 5 **Audio Out to Home theatre/Audio Out to TV (Аудио изход към домашно кино/към телевизор):** Избор на тонколони на домашното кино или телевизора за изход на аудио.



- Домашно кино: Поддържа се само едно в даден момент
- DVD рекордер: Поддържат се до четири едновременно.
- Видеокасетофон: Поддържа се само един в даден момент

АУДИО/ВИДЕО РЕЖИМ

При свързване на аудиовизуални устройства към външен вход може да се избират оптимални изображения и звук.

Изкл. Деактивира **AV РЕЖИМ**.

Кино Оптимизира видеото и аудиото за гледане на филми.

Спорт Оптимизира видеото и аудиото за гледане на спортни прояви

Игра Оптимизира видеото и аудиото за игри.

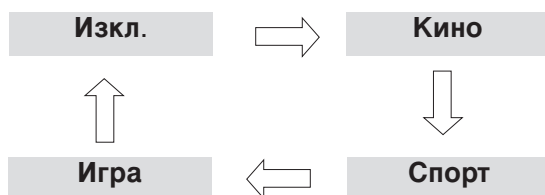

1 Натиснете няколкократно бутона **AV РЕЖИМ**, за да изберете желанния източник.



- Ако изберете режим **Кино** в AV режим, режимът **Кино** ще се избере за **Режим картина** и **Режим звук**, съответно в менютата **КАРИНА** и **АУДИО**.
- Ако в AV режим изберете **Изкл.**, ще се изберат картината и изображението, които зададете първоначално.

Нулиране

(Възстановяване на оригиналните фабрични стойности)

Тази функция инициализира всички настройки.

Но настройките на **Ден** и **Нощ** на **Режим на картина** не могат да се инициализират. Полезно е да се инициализира изделието или когато се местите в друг град или държава. Когато завърши фабр. нулиране, трябва да стартирате отново настройката за инициализиране.

Когато менюто **Система за заключване** е в положение **"Вкл."**, се показва съобщение за въвеждане на парола.

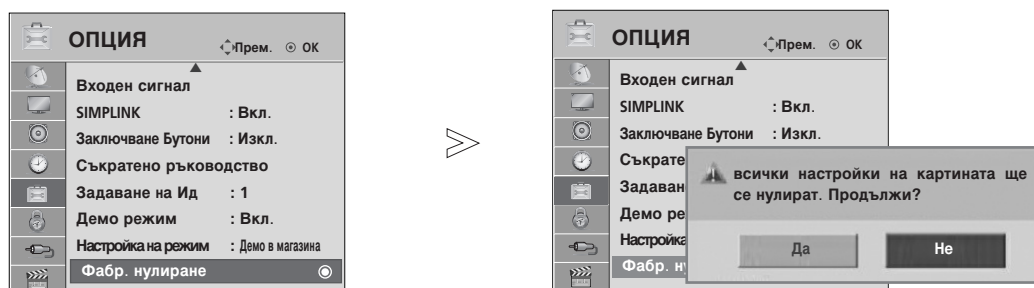

-   Изберете **ОПЦИЯ**.
-   Изберете **Фабр. нулиране**.
-   Изберете **Да**
-  Стартирайте фабр. нулиране.

- При **Заклучване на системата** в положение **"Вкл."**, ако сте забравили вашата парола, въведете от клавиатурата на дистанционното управление "0", "3", "2", "5".

- Натиснете бутона **MENU/EXIT** (МЕНЮ/ИЗХОД), за да се върнете към нормален ТВ изглед.
- Натиснете бутона **BACK** (НАЗАД), за да отидете на предишния екран на менюто.

А СЕ ИЗПОЛЗВА USB УСТРОЙСТВОТО

При свързване на USB устройството

Когато свързвате USB устройство, това изскачащо меню се показва автоматично.

Изскачащото меню няма да се покаже, докато екранното меню, вкл. меню, EPG или списък с графици, не се активира.

Ако изскачащо меню не се покаже, можете да изберете **Списък музика**, **Списък снимки** или **Списък на филмите** в менюто USB.

Не можете да добавяте нова папка или да изтривате съществуваща в USB устройството за съхранение.

- 1 Свържете USB устройството към гнездото USB IN (ВХОД USB) на телевизора.

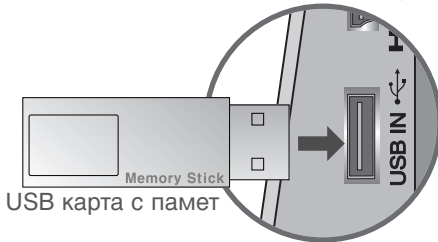

- Поддържат се само файлове за снимки (JPEG), музика (MP3) и филми (DAT, MPG, MPEG, VOB, AVI, DIVX, MP4, MKV, TS, TRP, TP).

- 2 Изберете СПИС. СНИМ или СПИС. МУЗИКА или СПИСЪК ФИЛМИ

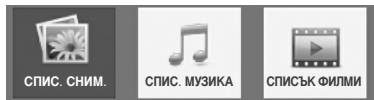

- 3

Когато изваждате USB устройство

Преди да извадите USB устройство, изберете менюто Изваждане на USB устройство.

- 1 Изберете Икономия на енергия.

- 2 Изберете Изваждане.

Предпазни мерки при използване на USB устройство

- ▶ Разпознава се само USB устройство за съхранение.
- ▶ Ако USB устройството за съхранение се свързва през USB концентратор, устройството не се разпознава.
- ▶ Може да не се разпознае USB устройство за съхранение, използващо програма за автоматично разпознаване.
- ▶ Може да не се разпознае USB устройство за съхранение, което използва негов собствен драйвер.
- ▶ Скоростта на разпознаване на едно USB устройство за съхранение може да зависи от всяко устройство.
- ▶ Моля, не изключвайте телевизора и не изваждайте USB устройството за съхранение, когато свързаното USB устройство за съхранение работи.
- ▶ Ако се отдели или извади внезапно такова устройство, могат да се повредят записаните файлове или USB устройството за съхранение.
- ▶ Моля, не включвайте USB устройството за съхранение, което е било изкуствено маневрирано към персонален компютър. Устройството може да причини неизправност на изделието или неуспешно възпроизвеждане. Не забравяйте да използвате USB устройство с нормални музикални файлове, файлове с изображения или файлове на филми.
- ▶ Използвайте само USB устройство, което е било форматирано като FAT32 файлова система или NTFS файлова система, осигурена от операционната система Windows. В случай на USB устройство за съхранение, форматирано с различна помощна програма, която не се поддържа от Windows, то може да не се разпознае.
- ▶ Подайте захранване към USB устройството (над 0,5 A), което се нуждае от външно захранване. В противен случай устройството може да не бъде разпознато.
- ▶ Свържете USB устройство с кабела, предоставен от производителя му.
- ▶ Някои USB устройства за съхранение може да не се поддържат или да не работят гладко.
- ▶ Методът за подравняване на файлове на USB устройството е подобен на този в Windows XP и в името на файла могат да се разпознаят до 100 английски знака.
- ▶ Непременно архивирайте важните файлове, тъй като данните, съхранени на USB устройството, може да се повредят. Ние не носим отговорност за никакви загуби на данни.
- ▶ Ако USB твърдият диск няма външен захранващ източник, USB устройството може да не бъде разпознато. Така че задължително включете външния захранващ източник.
- Използвайте адаптера на захранването за външен захранващ източник. Ние не осигуряваме USB кабел за външен захранващ източник.
- ▶ Данните в USB устройство не могат да се изтрият в NTFS файлова система.
- ▶ Ако вашата USB памет е разделена на няколко дяла или ако използвате USB четец за няколко карти, можете да използвате до 4 дяла или USB паметта.
- ▶ Само файловата система FAT32 поддържа функцията изтриване.
- ▶ Ако USB паметта е свързана с USB четец за няколко карти, данните, които съдържа, може да не бъдат разпознати.
- ▶ Ако USB паметта не работи, както трябва, изключете я и я включете отново.
- ▶ Скоростта на разпознаване при различните устройства е различна.
- ▶ Ако в режим на готовност се свърже USB, определен твърд диск ще се зарежда при включване на телевизора.
- ▶ Препоръчителният капацитет е 1 TB или по-малко за външен USB твърд диск и 32 GB или по-малко за USB памет.
- ▶ Всяко устройство, чиито капацитет е по-голям от препоръчителния, може да не работи, както трябва.
- ▶ Ако не работи външен USB твърд диск с функция за икономия на енергия, изключете твърдия диск и го включете отново, за да започне да работи, както трябва.
- ▶ Поддържат се и USB устройства за запаметяване под USB 2.0. Възможно е обаче те да не функционират, както трябва, в списъка с филми.

А СЕ ИЗПОЛЗВА USB УСТРОЙСТВОТО

СПИСЪКЪ НА СНИМ И

Можете да разглеждате файлове със снимки от USB устройството. Екранен дисплей може да е различен за вашия телевизор. Изображенията са пример за подпомагане работата на телевизора. Когато гледате снимката чрез функцията Photo List (Списък със снимки), не можете да промените режима на картината.

Поддържан файл PHOTO(*.JPEG)

Базова линия: 64 x 64 до 15360 x 8640

Прогресивно: 64 x 64 до 1920 x 1440

- Можете да възпроизвеждате само JPEG файлове.
- Неподдържаните файлове се показват като предварително определена икона.

Компоненти на екрана

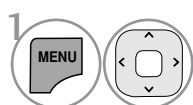

Изберете USB.

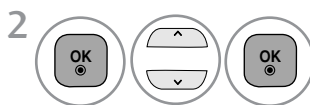

Изберете Списък снимки.



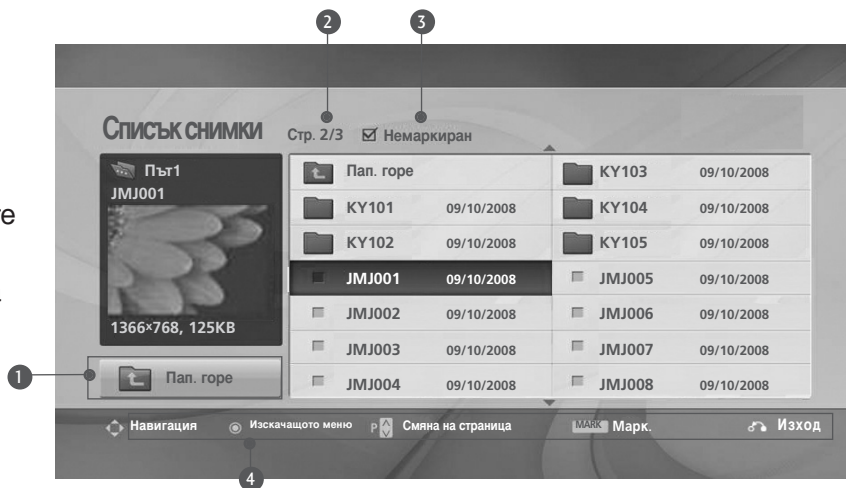

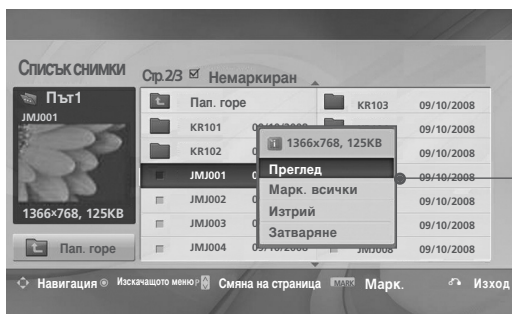
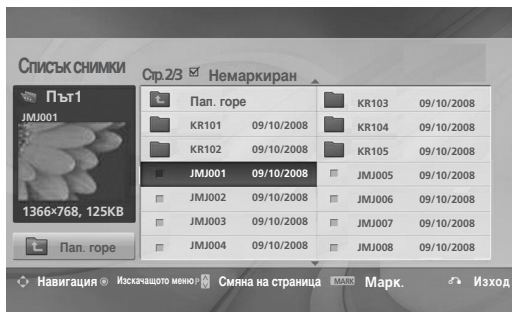

- 1 Отива към файл с по-горно ниво
- 2 Текуща страница/Всичко страници
- 3 Общ брой на маркираните снимки
- 4 Съответстващи бутони на дистанционното управление



Избор на снимки и изскачащо меню



- ▶ **Преглед** : Показва избрания елемент.
- ▶ **Марк. всички** (Маркиране на всички) : Маркиране на всички снимки на екрана
- ▶ **Демарк. вс** (Отмяна маркирането на всички) : Отменя избора на всички маркирани снимки.
- ▶ **Изтрий** или **Изтриване на марк.** (само за FAT32 файлова система) : Изтрива избраната снимка.
- ▶ **Затваряне** : Затваряне на изскачащото меню.

- 1  Избира папка или устройство.
- 2   Избира желаните снимки.
- 3  Показва изскачащото меню.
- 4   Избира желаното изскачащо меню.

- За обхождане на страницата със снимки използвайте бутона **P** ^ v .
- Използвайте бутона **MARK**(Марк), за да маркирате или отмените маркирането на снимка. Когато са маркирани една или повече снимки, можете да видите всяка маркирана снимка или слайдшоу на всички маркирани снимки. Ако няма маркирани снимки, можете да видите всяка отделна снимка в папката или слайдшоу на всички снимки в папката.

- Натиснете бутона **BACK** (НАЗАД), за да се върнете към нормален ТВ изглед.

А СЕ ИЗПОЛЗВА USB УСТРОЙСТВОТО





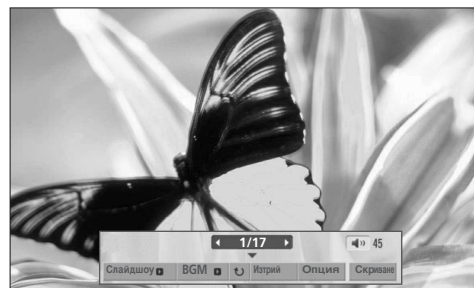
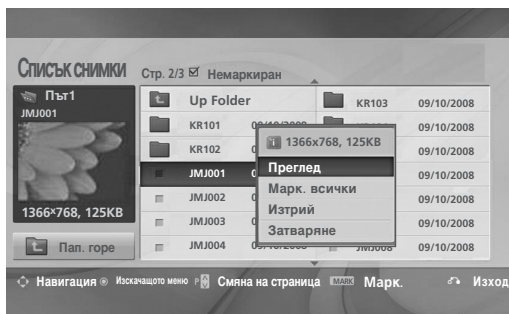
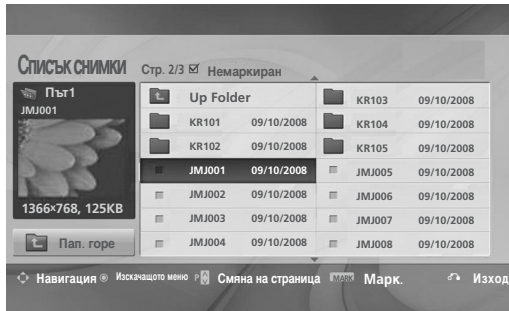

Как се разглежда снимка

Подробните операции могат да се извършват в екрана за преглед на снимките в цял размер.



Екранното съотношение на една снимка може да променя размера на показваната на екрана снимка в цял размер.
Натиснете бутона **BACK** (НАЗАД), за да отидете на предишния екран на менюто.

А СЕ ИЗПОЛЗВА USB УСТРОЙСТВОТО

-  Избира папка или устройство.
-   Избира желаните снимки.
-  Показва изскачащото меню.
-  Изберете **Преглед**.
-  Избраната снимка се показва в пълен размер.

- За обхождане на страницата със снимки използвайте бутона P ^ v .

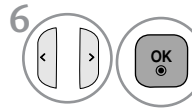

Изберете **Слайдшоу**, **Фонова музика**, **(Завърти)**, **Изтрий**, **Опции** или **Затвори**.

- Използвайте бутона < > за да изберете предишна или следваща снимка.
- Използвайте бутона < > за да изберете и управлявате менюто на цял екран.

- ▶ **Поредица слайдове** : огато няма избрана снимка се показват всички снимки в текущата папка по време на слайдшоуто. Ако са избрани някои снимки, се показва слайдшоу на тези снимки.
 - Задаване на интервал от време за слайдшоуто в **опция**.
- ▶ **BGM (Фонова музика)** : Слушане на музика по време на преглед на снимките в пълен размер.
 - Задайте музикална папка за BGM в Options (Опции), преди да използвате тази функция.
- ▶ **(Завърти)** : Завърта снимките.
 - Завърта снимката на 90°, 180°, 270°, 360° по посока на часовниковата стрелка.
 - Не може да се завърти, когато ширината на картината е по-голяма от поддържаната височина.
- ▶ **Изтрий**(само за FAT32 файлова система) : Изтрива снимки.
- ▶ **опция** : Изберете стойности за **Скорост на слайдовете** и **музикална папка за BGM**.
 - Използвайте бутона ^ v < > и бутона **OK** за задаване на стойностите. След това отидете до **OK** и натиснете **OK** за запаметяване на настройките.
 - Не можете да промените **папка музика** докато се възпроизвежда BGM.
- ▶ **Скриване** : Скриване на менюто на цял екран.
 - За да видите отново менюто на цял екран натиснете бутона **OK** за показване.

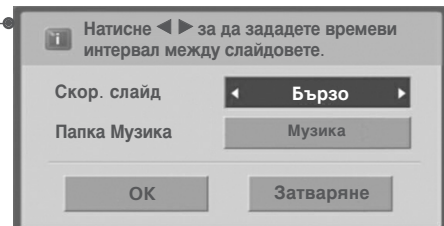

А СЕ ИЗПОЛЗВА USB УСТРОЙСТВОТО

СПИСЪ НА МУЗИ АЛНИ ФАЙЛОВЕ

Можете да възпроизвеждате музикални файлове от USB устройство.

Закупените музикални файлове (*.MP3) може да съдържат ограничения от авторски права. Възпроизвеждането на тези файлове може да не се поддържа от този модел. С този модул може да се възпроизвежда музикален файл на вашето USB устройство.

On Screen Display (екранен дисплей) може да е различен за вашия телевизор. Изображенията са пример за подпомагане работата на телевизора.

Музикален файл (*.MP3)
Побитова скорост 32 до 320

- Честота на модулиран MPEG1 слой 3 : 32 kHz, 44,1 kHz, 48 kHz
- Честота на модулиран MPEG2 слой 3 : 16 kHz, 22,05 kHz, 24 kHz
- Честота на модулиран MPEG2.5 слой 3 : 8 kHz, 11,025 kHz, 12 kHz

омпоненти на екрана

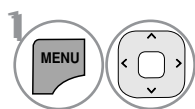

Изберете USB.

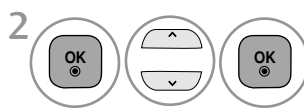

Изберете Списък музика.

1 Предварителен преглед:
Показва се обложката на
албум за файла
(Изображение от албум),
ако има такава.

2 Отива към файл с по-
горно ниво

3 Текуща страница/Всичко
страници

4 Общ брой маркирани
музикални файлове

5 Съответстващи бутони
на дистанционното
управление

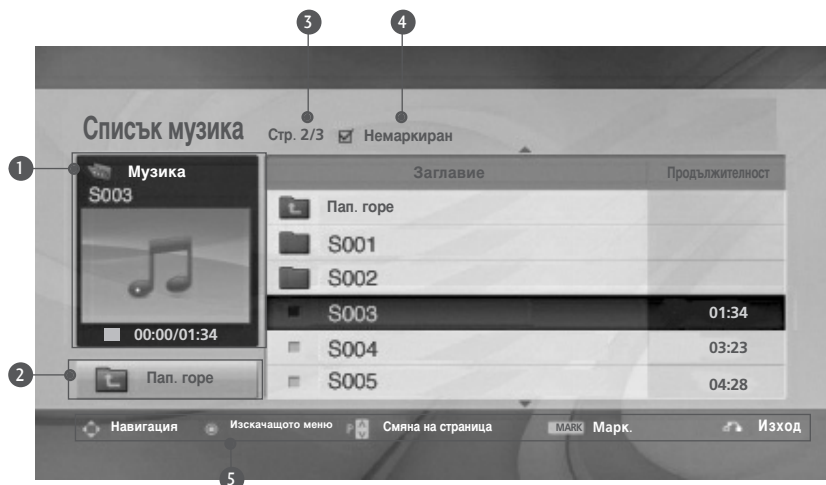

Избор на музикални файлове и изскачащо меню

Както е показано, могат да се изброят до 6 музикални заглавия на страница.

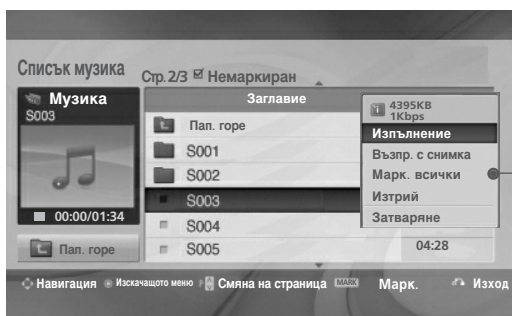
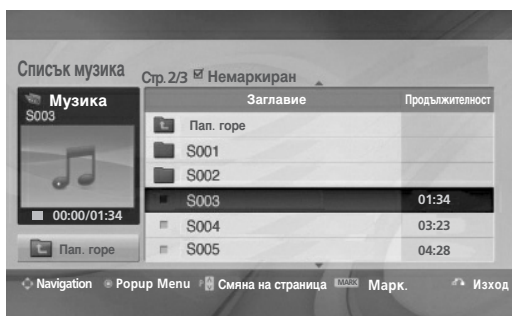

- ▶ **Play** (възпроизвеждане) (по време на стоп): Възпроизвеждане на избраните музикални файлове.
Когато възпроизвеждането на даден запис завърши, започва следващият избран запис. Когато няма избрани музикални файлове за възпроизвеждане се възпроизвежда следващият в текущата папка. Ако отидете в друга папка и натиснете бутона **OK** спира възпроизвеждането на текущия музикален файл.
- ▶ **Play Marked** (възпроизвеждане на маркираните): Възпроизвеждане на избраните музикални файлове. Веднага щом свърши музикалното изпълнение, автоматично започва следващото избрано.
- ▶ **Stop Play** (спиране на възпроизвеждането) (по време на възпроизвеждане): Спира възпроизвеждания музикален файл.
- ▶ **Възпр. с снимка**: Стартира възпроизвеждане на избраните музикални файлове и след това отива в **Списък снимки**.
- ▶ **Mark All** (маркиране на всички): Маркиране на всички музикални файлове в папката.
- ▶ **Демарк. всички**: (отмяна на маркирането на всички): Отменя избора на всички маркирани музикални файлове.
- ▶ **Изтрий** или **Изтриване на марк. (само за FAT32 файлова система)**: Изтрива избрания музикален запис.
- ▶ **Затваряне**: Затваряне на изскачащото меню.

- 1 Избира папка или устройство.
- 2 Избира желаните музикален запис.
- 3 Показва изскачащото меню.
- 4 Избира желаното изскачащо меню.

• Натиснете бутона **BACK** (НАЗАД), за да се върнете към нормален ТВ изглед.

А СЕ ИЗПОЛЗВА USB УСТРОЙСТВОТО

- Ако не натиснете някой бутон по време на възпроизвеждане, кутиятата с информацията за възпроизвеждане (както е показана по-долу) ще „плува“ като екранна защита.
- „екранна защита“ ?
Екранната защита предпазва екрана от пикселни повреди от оставящо на екрана неподвижно изображение за продължителен период от време.



! БЕЛЕЖКА

- ▶ Когато се възпроизвежда музикален файл, зад заглавието се показва .
- ▶ Един повреден или увреден музикален файл не се възпроизвежда, а се показва 00:00 като време на възпроизвеждане.
- ▶ Един музикален файл, изтеглен от платена услуга със защита от авторски права, не тръгва, а показва несъответстващо време на възпроизвеждане.
- ▶ Ако натиснете бутоните ОК, се спира екранната защита.
- ▶ Бутоните PLAY (възпроизвеждане) (), Pause (пауза) (), , , на дистанционното управление също са на разположение в този режим.
- ▶ Можете да използвате бутона за да изберете следващата песен, и бутона за да изберете предишната песен.

Списък ФИЛМИ

Можете да възпроизведете файлове с филми от USB устройство. Списъкът с филми се активира при откриване на USB. Използва се при възпроизвеждане на файлове с филми на телевизора. Показва филмите в папката USB и поддържа Изпълнение. Позволява възпроизвеждане на всички филми в папката и желаните от потребителя файлове Това е списък с филми, които показва информация за папката и файла с филм. Екранното меню на вашия телевизор може да е различно. Изображенията са примерни и спомагат за работата с телевизора.





Файл за поддръжка на ФИЛМ(*.dat/*.mpg/*.mpeg/*.ts/*.trp/*.tp/*.vob/*.mp4/*.mkv/*.avi/*.divx)
 Видео формат :DivX3.11, DivX4.12, DivX5.x, DivX6, Xvid1.00, Xvid1.01, Xvid1.02, Xvid1.03, Xvid 1.10-beta-1/beta-2, Mpeg-1, Mpeg-2, Mpeg-4, H.264/AVC
 Аудио формат : Dolby Digital, AAC, Mpeg, MP3, LPCM, HE-AAC
 Побитова скорост: от 32 kbps до 320 kbps(MP3)
 Формат на субтитрит :*.smi/*.srt/*.sub(MicroDVD, SubViewer1.0/2.0)/
 .ass/.ssa/*.txt(TMPlayer)/*.psb(PowerDivX)

- Някои субтитри, създадени от потребителя, може да не работят.
- Някои специални символи не се поддържат в субтитрите.
- HTML тагове не се поддържат в субтитрите.
- Субтитри за езици, различни от поддържаните, не са налични.
- Информацията за времето във външен файл със субтитри трябва да се подреди във възходящ ред, за да се възпроизведе.
- Може да има временни смущения в екрана (спиране на изображения, по-бързо възпроизвеждане и т.н.), когато се промени езикът за аудио.
- Един повреден файл с филм може да не се възпроизведе, както трябва, или е възможно някои от функциите на плейъра да не могат да се използват.
- Файлове с филми, създадени с някои кодиращи устройства, може да не се възпроизведат, както трябва.
- Ако видео и аудио структурата на записания файл не е синхронизирана, ще се възпроизвежда или само звукът, или само образът.
- Поддържа се HD видео с максимум 1920 x 1080@25/30P или 1280x720@50/60P в зависимост от кадъра
- Видео с разделителна способност, по-голяма от 1920X1080@25/30P или 1280x720@50/60P, може да не работи, както трябва, в зависимост от кадъра.
- Файлове с филми, различни от посочените типове и формати, може да не работят, както трябва.
- **Максималната скорост на предаване на файл с филм, който може да се възпроизведе, е 20 Mbps.**
- Не гарантираме плавно възпроизвеждане на профили, кодирани с ниво 4.1 или по-високо в H.264/AVC.
- Не се поддържа DTS аудио кодек.
- Не се поддържа възпроизвеждане на файл с филм, по-голям от 30 GB.
- Файлът с DivX филма и файлът с неговите субтитри трябва да са в една и съща папка.
- За да се покажат субтитрите, името на видео файла и името на файла със субтитрите трябва да са еднакви.
- Възпроизвеждането на видеоклип чрез USB връзка, която не поддържа висока скорост, може да не функционира, както трябва.
- Възможно е файловете, кодирани с Global Motion Compensation (Глобална компенсация на движението), да не се възпроизведат.
- Когато гледате филма чрез функцията Movie List (Списък с филми), можете да настроите изображението чрез бутона Energy Saving (Икономия на енергия) и AV Mode (AV режим) на дистанционното управление. В не всеки режим на изображението може да се извършва настройка от потребителя.

Файл Наименование на разширението	Видео декодер	Аудио кодек	Max Resolution
mpg, mpeg, vob	MPEG1, MPEG2	Dolby Digital, MPEG, MP3, LPCM	1920x1080@30p
dat	MPEG1	Dolby Digital, MPEG, MP3, LPCM	
ts, trp, tp	MPEG2, H.264/AVC	Dolby Digital, AAC, MPEG	
mp4	MPEG4 SP, MPEG4 ASP, DivX 3.11, DivX 4.12, DivX 5.x DivX 6, Xvid 1.00, Xvid 1.01, Xvid 1.02, Xvid 1.03 Xvid 1.10-beta 1, Xvid 1.10-beta 2, H.264/AVC	Dolby Digital, HE-AAC, AAC, MPEG, MP3, LPCM	
avi	MPEG 2, MPEG 4 SP, MPEG4 ASP, DivX 3.11, DivX 4, DivX 5, DivX 6 Xvid 1.00, Xvid 1.01, Xvid 1.02, Xvid 1.03, Xvid 1.10-beta 1 Xvid 1.10-beta 2, H.264/AVC	Dolby Digital, HE-AAC, AAC, MPEG, MP3, LPCM	
mkv	H.264/AVC, MPEG 1, MPEG 2, MPEG 4 SP, MPEG4 ASP	Dolby Digital, HE-AAC, AAC, MPEG, MP3, LPCM	
divx	MPEG 2, MPEG 4 SP, MPEG4 ASP, DivX 3.11, DivX 4, DivX 5, DivX 6 Xvid 1.00, Xvid 1.01, Xvid 1.02, Xvid 1.03, Xvid 1.10-beta 1 Xvid 1.10-beta 2, H.264/AVC	Dolby Digital, HE-AAC, AAC, MPEG, MP3, LPCM	

А СЕ ИЗПОЛЗВА USB УСТРОЙСТВОТО

омпоненти на екрана

- 1   Изберете USB.
- 2    Изберете Списък филми.





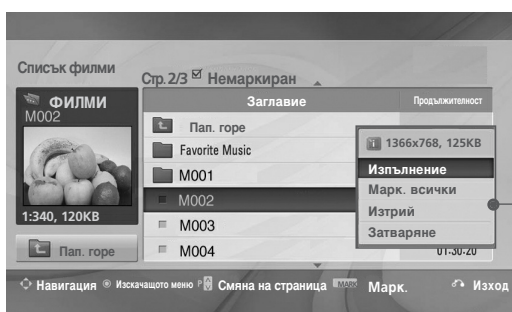
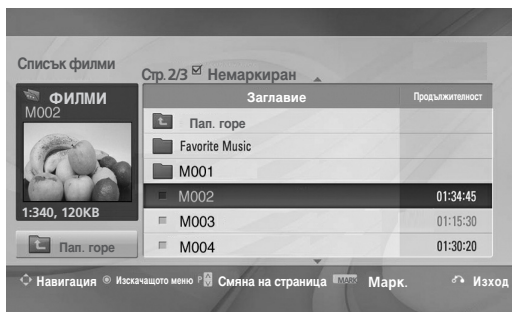

- 1 Отива към файл с по-горно ниво
- 2 Текуща страница/Всичко страници
- 3 Общ брой на маркираните заглавия на филми
- 4 Съответстващи бутони на дистанционното управление



Избор на филм и изскачащо меню



- ▶ **Изпълнение** : Възпроизвежда избраните заглавия. Изпълнява се Divx възпроизвеждане при смяна на екрана.
- ▶ **Марк. всички** : Маркира всички заглавия на филми в папката.
- ▶ **Демарк. всички** : Отменя избора на всички маркирани заглавия на филми.
- ▶ **Изтрий** или **Изтриване на марк. (само за FAT32 файлова система)** : Изтрийте избрания филм.
- ▶ **Затваряне** : Затваря изскачащото меню.

- 1  Избира папка или устройство.
- 2   Изберете желаните заглавия на филми.
- 3  Показва изскачащото меню.
- 4   Избира желаното изскачащо меню.

- За обхождане на страницата с филми използвайте бутоните **P** ^ v .
- За маркиране или демаркиране на филм използвайте бутон **MARK** Когато са маркирани един или повече филми, маркираните филми ще се възпроизведат последователно.

• Натиснете бутон **BACK** (НАЗАД), за да се върнете към нормален ТВ изглед.

! БЕЛЕЖКА

▶ В случай че има файлове, които не се поддържат, се показва съответното съобщение.

А СЕ ИЗПОЛЗВА USB УСТРОЙСТВОТО

Използване на функцията за Списък на филмите , изпълнение



Размер на снимки	Цял екран
Език на звука	1
Език на субтитрите	Латиница 1
Синхронизиране	0
Позиция	0
Затваряне	

- ▶ **Размер на снимки** : Избира желанния формат на картината по време на възпроизвеждане на филм.
- ▶ **Език на звука и Език на субтитрите** : Променя групата Езици на звука/субтитрите по време на възпроизвеждане на филм.
- ▶ **Синхронизиране** : Регулира времето на синхронизиране на субтитрите от -10 сек. до +10 сек. със стъпки от по 0,5 сек.
- ▶ **Позиция** : Променя позицията на субтитрите нагоре или надолу по време на възпроизвеждане на филм.

Език на субтитрите	Език на поддръжката
Латиница1	Английски, испански, френски, немски, италиански, шведски, фински, холандски, португалски, датски, румънски, норвежки, албански, Келтски, Уелски, Ирландски, Каталонски, Валенсиански
Латиница2	босненски, полски, хърватски, Чешки, словашки, словенски, сръбски, унгарски
Латиница4	Естонски, латвийски, литовски
Кирилица	Български, руски, украински, казахски, македонски
Гръцки	Гръцки
Турски	Турски

! БЕЛЕЖКА

- ▶ Само файловете, записани в ASCII КОД, се поддържат за външни субтитри на филма.
- ▶ Само 500 букви и 500 цифри се поддържат за всеки ред на субтитрите.
- ▶ Само 10 000 синхронизирани блока могат да се поддържат във файла на субтитрите.

Използване на дистанционното управление

◀◀ / ▶▶	<p>При възпроизвеждане, неколккратно натиснете бутона REW(◀◀) за да ускорите ◀◀(x2) -> ◀◀◀◀(x4) -> ◀◀◀◀◀◀(x8) -> ◀◀◀◀◀◀◀◀(x16) -> ◀◀◀◀◀◀◀◀◀(x32) .</p> <p>неколккратно натиснете бутона FF(▶▶) за да ускорите ▶▶(x2)-> ▶▶▶▶(x4) -> ▶▶▶▶▶▶(x8) -> ▶▶▶▶▶▶▶▶(x16) -> ▶▶▶▶▶▶▶▶▶▶(x32).</p> <ul style="list-style-type: none"> ■ Натискането на тези бутони неколккратно увеличава скоростта на превъртане напред/назад.
	<p>По време на възпроизвеждане натиснете бутона Pause(Пауза)().</p> <ul style="list-style-type: none"> ■ Показва се неподвижен екран. ■ Ако на дистанционното управление не е натиснат бутон след даване на пауза, телевизорът се връща към възпроизвеждане. ■ Натиснете бутона Pause(Пауза)() и след това използвайте бутона FF(▶▶) за забавен каданс.
< >	<ul style="list-style-type: none"> ■ Когато използвате бутона < или > по време на изпълнение, на екрана може да се види курсор, който показва текущата позиция.
PLAY(▶)	<p>Натиснете бутона PLAY(▶) за да се върнете към нормално възпроизвеждане.</p>
ENERGY SAVING	<p>Натиснете неколккратно бутона ENERGY SAVING (ИКОНОМИЯ НА ЕНЕРГИЯ), за да увеличите яркостта на екрана си. (Вж. стр. 49.)</p>
AV MODE	<p>Натиснете неколккратно бутона AV РЕЖИМ , за да изберете желанния източник. (Вж. стр. 27)</p>



Код за регистриране на DivX

Проверете кода за регистриране на DivX на телевизора. Като използвате кода за регистриране, можете да вземате под наем или да закупвате филми на адрес www.divx.com/vod.

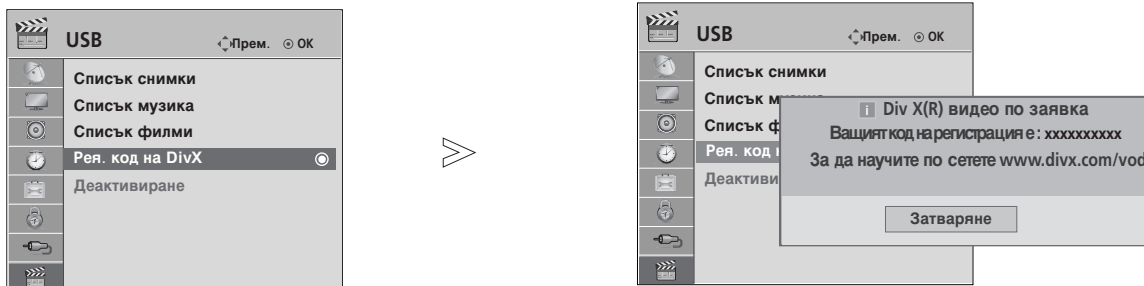
Не е позволено възпроизвеждане на взети под наем или закупени DivX файлове чрез код за регистриране на DivX от друг телевизор. (Могат да се възпроизвеждат само DivX файлове, които отговарят на кода за регистриране на закупения телевизор.)



1   Изберете **USB**.

2   Изберете **Рег. код на DivX**.

3  Покажете **Рег. код на DivX**.

- Натиснете бутона **MENU/EXIT** (МЕНЮ/ИЗХОД), за да се върнете към нормален ТВ изглед.
- Натиснете бутона **BACK** (НАЗАД), за да отидете на предишния екран на менюто.



За DIVX ВИДЕОТО: DivX® е цифров видео формат, създаден от DivX, Inc. Това е устройство, официално сертифицирано с DivX Certified за възпроизвеждане на DivX видео. Вж. www.divx.com за допълнителна информация и софтуерни инструменти за конвертиране на вашите файлове в DivX видео.

ЗА DIVX ВИДЕО-ПО-ЗАЯВКА: Това DivX Certified® устройство трябва да се регистрира, за да се възпроизвежда на него DivX VOD съдържание (Видео по заявка). За да се генерира код за регистрация, намерете раздела DivX VOD в менюто за настройка на устройството. Отидете на vod.divx.com с този код, за да изпълните процеса по регистриране и да научите повече за DivX VOD.

“Сертифицирано с "DivX Certified" за възпроизвеждане на видео до HD 1080p, включително съдържание с високо качество”

“Pat. 7,295,673; 7,460,688; 7,519,274”

! БЕЛЕЖКА

- ▶ Файлове с филми се поддържат, както следва
Разделителна способност: под 1920x1080 Ш x В пиксела
Кадрова честота: под 30 кадъра/сек. (1920x1080), под 60 кадъра/сек. (под 1280x720)
- ▶ Видео кодек : MPEG 1, MPEG 2, MPEG 4, H.264/AVC, DivX 3.11, DivX 4.12, DivX 5.x, DivX 6, Xvid 1.00, Xvid 1.01, Xvid 1.02, Xvid 1.03, Xvid 1.10-beta1, Xvid 1.10-beta2

А СЕ ИЗПОЛЗВА USB УСТРОЙСТВОТО

Деактивиране

Целта на деактивирането е да се разреши деактивирането на устройства за потребители, които са активирали всички налични устройства чрез уеб сървър и са блокирани да активират повече устройства. DivX VOD разрешава на клиента да активира до 6 устройства под един акаунт, но за смяна или деактивиране на някое от тези устройства потребителят трябва да се обърне към поддръжката на DivX и да помоли за изтриване. Сега с тази добавена функция клиентите ще имат възможност сами да деактивират устройството и следователно по-добре да управляват своите DivX VOD устройства.

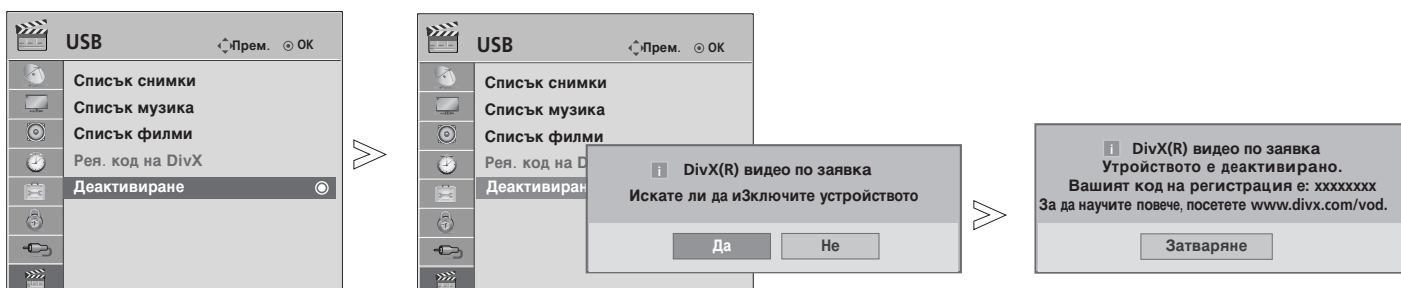

А СЕ ИЗПОЛЗВА USB УСТРОЙСТВОТО

- 1   Изберете **USB**.
- 2   Изберете **Деактивиране**.
- 3   Изберете **Да**.
- 4  Покажете **Деактивиране**.

- Натиснете бутона **MENU/EXIT** (МЕНЮ/ИЗХОД), за да се върнете към нормален ТВ изглед.
- Натиснете бутона **BACK** (НАЗАД), за да отидете на предишния екран на менюто.













EPG (ЕЛЕКТРОНЕН УКАЗАТЕЛ НА ПРОГРАМИТЕ) (В ЦИФРОВ РЕЖИМ)

Тази система има Електронен указател на програмите (EPG), който ви помага при намиране на възможностите за гледане.

EPG предлага информация като списъци на програмите, начални и крайни часове на всички предлагани услуги. Освен това, често в EPG се предлага подробна информация за програмата (наличността и количеството на тези програми е различно в зависимост от конкретната програма).

Тази функция може да се използва само когато от съответната програма се излъчва EPG информация.

В EPG се показва описание на програмите за следващите 8 дни.

	Показва настояща информация за екрана.		Показва се при програма с телетекст.
	Показва се при програма от цифрова телевизия (DTV).		Показва се при програма със субтитри.
	Показва се при радио програма.		Показва се при кодирана програма.
	Показва се при програма MHEG.		Показва се при програма с Dolby звук.
	Показва се с програма AAC.		Показва се с програма с Dolby Digital PLUS.
	Екранно съотношение на излъчваната програма.		
	Екранно съотношение на излъчваната програма.		
			576i/p, 720p, 1080i/p : Разделителна способност на излъчваната програма

Включване/изключване на EPG

 Включете или изключете EPG.

Избор на програма

 или  Изберете желаната програма.

 EPG ще изчезне след преместване в избрана програма.

Функция на бутоните в режим на указател СЕГА/СЛЕДВАЩА

Можете да гледате програма, която се излъчва в момента, и такава, която следва по план.

 Смяна на режима на EPG.

 Enter Timer Record/Remind setting mode.

 Enter Timer Record/Remind list mode.

 EPG ще изчезне след преместване в избрана програма.

 Изберете програма от **СЕГА** или **СЛЕДВАЩА**.

 Изберете програмата на излъчване.



 Страница нагоре/надолу.

Справочник за програми

6 Apr. 2007 15:09

Всички	СЕГА	СЛЕДВАЩА
1 YLE TV1	That '70s show	Keno
2 YLE TV2	Your World Today	World Business
4 TV..	Legenen om Den....	Fantomen
5 YLE FST	Naturtimmen	Kritiskt
6 CNN	Lyssna	ABC
8 YLE24	Glamour	Tänään otsikoissa

FAV Предпочитана INFO Информация Prom. Prog TV/RAD Радио
 Режим Ръчно записване Списък на зададени





 или  или  Изключване на EPG.

 Избор на телевизионна или радио програма.



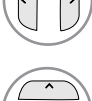
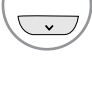

 Включване или изключване на подробната информация.

EPG (ЕЛЕКТРОНЕН УКАЗАТЕЛ НА ПРОГРАМИТЕ) (В ЦИФРОВ РЕЖИМ)



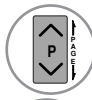

Функция на бутоните в режим "8-дневен указател"

-  **ЧЕРВЕНО** Смяна на режима на EPG.
-  **ЗЕЛЕНО** Влизане в режим на настройка на дата.
-  **ЖЪЛТО** Въвеждане на запис на таймер/напомняне на режима на настройка.
-  **СИНЬО** Въвеждане на запис на таймер/напомняне на режима на списък
-  **OK** EPG ще изчезне след преместване в избрана програма.
-  Изберет Програма.
-  Изберете програмата на излъчване.



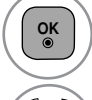
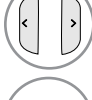
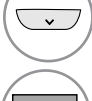

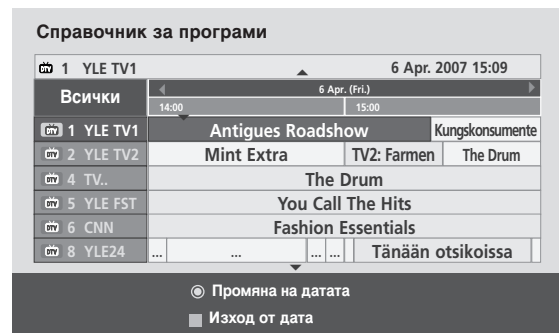

-  Страница нагоре/надолу.
-  или  или  Изключване на EPG.
-  Избор на телевизионна или радио програма.
-  Включване или изключване на подробната информация.

Функция на бутоните в режим на смяна на датата

-  **ЗЕЛЕНО** Изключване на режима на настройка на датата.
-  **OK** Смяна в избраната дата.
-  Избор на дата.
-  Изключване на режима на настройка на датата.
-  или  или  Изключване на EPG.





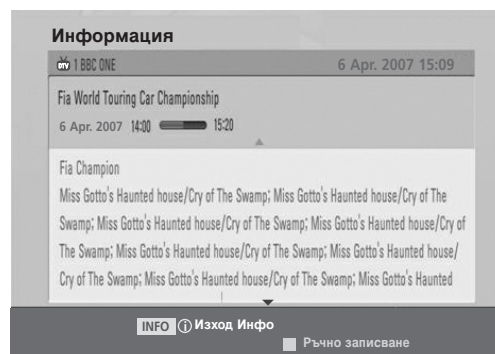

Функция на бутоните в полето за разширено описание

-  Страница нагоре/надолу.
-  **ЖЪЛТО** Въвеждане на запис на таймер/напомняне на режима на настройка.
-  или  Включване или изключване на подробната информация.
-  Изключване на EPG.



Функция на бутоните в режим на настройка на запис/напомняне

Задава началото и края на записа и напомняне само за началото, като края се показва в сиво.



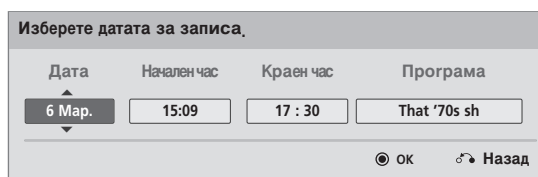



-  Преминете към режим Справочник или Планирани.
-  Изберете Записване или Оставащи. Настройка на функция.
-  Изберете Дата, Начало/Край или Програма.
-  Запаметяване на запис/напомняне на таймер





Функция на бутоните в режим Списък планирани

Ако сте създали списък с планирани, планираната програма се показва в уречения час дори ако гледате в момента друга програма.

Когато е отворен изскачащ прозорец, ще са функционални само клавишите Нагоре/Надолу/ОК/Назад.

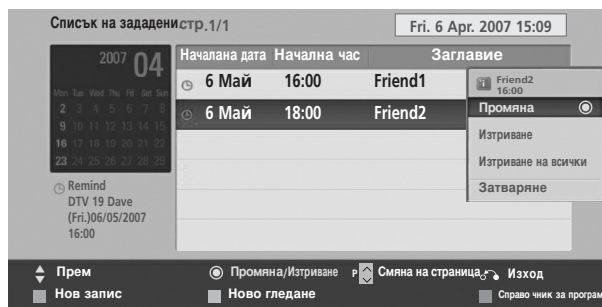
-  **ЧЕРВЕНО** Добавете нов режим на ръчна настройка на записването.
-  **ЗЕЛЕНО** Добавете нов режим на настройка на гледането с таймер.
-  **СИНЬО** или  Преминаване в режим на указател.
-  или  Изключване на EPG.
-  Изберете желаната опция (**Промяна/Изтриване/Изтриване на всички**).



-  Изберете **Списък планирани**.
-  Страница нагоре/надолу.

УПРАВЛЕНИЕ НА КАРТИНАТА



УПРАВЛЕНИЕ НА РАЗМЕРА НА КАРТИНАТА (СЪОТНОШЕНИЕ)

Можете да гледате екрана в различни формати на картината; 16:9, Just Scan, **Оригинална**, **Широк екран**, 4:3, 14:9, **Увеличаване** и **Увелич. (кино)**.

Ако продължително време на екрана се показва фиксирано изображение, то може да се отпечата на екрана и да остане видимо.

Можете да регулирате пропорцията на увеличението с бутоната $\wedge \vee$.

Тази функция действа при следните видове сигнал.

1   Изберете **Пропорция**.

2  Изберете желанния формат на картината.

- **Съотношение на страните** можете да регулирате и от меню **КАРТИНА**.
- За настройка на увеличаването изберете **14:9**, **Увеличаване** и **Увелич. (кино)** в менюто за съотношение на страните. След като завършите избора на степен на увеличение, дисплеят се връща към бързото меню.

• 16:9

Този избор води до хоризонтално регулиране на образа, в линейно съотношение, до запълване на целия екран (полезно е при гледане на DVD във формат 4:3)



• Just Scan

Този избор ще ви позволи да гледате картина с най-добро качество, без загуба на оригиналната картина с висока разделителна способност.
БЕЛЕЖКА : Ако в оригиналната картина има шум, ще видите шума по ръба.

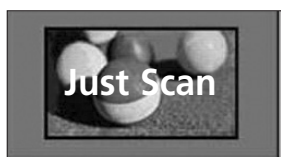

• Оригинална

Когато вашият телевизор приеме широкоекранния сигнал, той автоматично ще превключи на формата на изпращания образ.

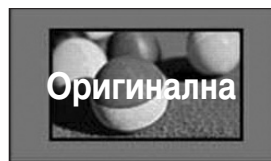

• Широк екран

Когато телевизорът приеме широкоекранния сигнал, той ще ви напътства за хоризонтална или вертикална настройка на картината в линейно съотношение до запълване на целия екран.

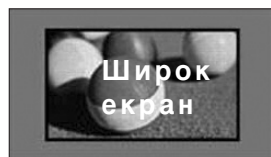

- **4:3**

С този избор ще можете да гледате образ в оригиналното съотношение 4:3, със сиви ивици отляво и отдясно.



- **14:9**

В режим 14:9 можете да гледате образ 14:9 и стандартни телевизионни програми. Екран 14:9 се гледа така, че екран 4:3 е увеличен нагоре/надолу и наляво/надясно.



- **Увеличаване**

С този избор ще можете да гледате образа без изменение и със запълване на екрана. Въпреки това горната и долната част от образа ще бъдат отрязани.



- **Увелич. (кино)**

Изберете Увеличаван на картината при режим кино, когато искате да увеличите картината в правилната пропорция.

Забележка: Качеството на изображението може да се влоши при увеличаването или намаляването на картината.

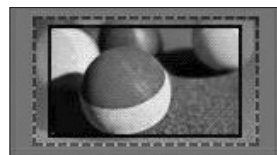

Бутон ◀ или ▶ : Регулирайте пропорцията на увеличение на Увеличаван на картината при режим кино. Диапазонът на регулиране е 1 до 16.
Бутон ▼ или ▲ : Преместете екрана.

! БЕЛЕЖКА

- ▶ Можете да изберете само **4:3, Оригинална, 16:9 (широк), 14:9, Увеличаване/Увелич. (кино)** в режим HDMI.
- ▶ В DTV/HDMI режим, Just Scan е налично.
- ▶ В Аналогов режим, Широк екран е налично.

УПРАВЛЕНИЕ НА КАРТИНАТА

Съветник за картината

Тази функция ви позволява да регулирате качеството на картината на оригиналното изображение.

Използвайте я, за да калибрирате качеството на екрана, като регулирате нивото на черно-бяло и т. н. Масовият потребител може да калибрира качеството на екрана, като с лекота следва всеки етап.

Когато настроите изображението на Ниско, Препоръчително или Високо, можете да видите променения резултат като пример.

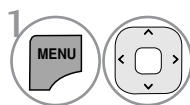
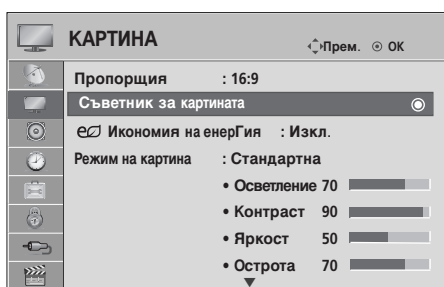

Select **КАРТИНА**.

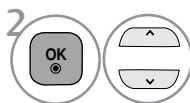

Изберете **Съветник за картината**.

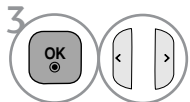

Регулирайте **Ниво на черното**, **Ниво на бялото**, **Цвят**, **Нюанс**, **Хоризонтална острота**, **Вертикална острота**, **Цветова топлина**, **Динамичен контраст**, **Дълбочина на цвета**, **Осветление**.

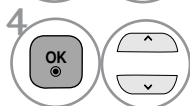

Изберете входен източник, за да приложите настройките.



- Ако спрете с настройката преди последния етап, промените няма да се приложат
- Регулираната стойност се записва в **Еспрет1**.
- След като съветникът за картината настрои качеството ѝ, Икономия на енергия се променя на Изкл.

- Натиснете бутона **MENU/EXIT** (МЕНЮ/ИЗХОД), за да се върнете към нормален ТВ изглед.
- Натиснете бутона **BACK** (НАЗАД), за да отидете на предишния екран на менюто.

Икономия на енергия

Намалява консумацията на енергия на телевизора.

Фабричната настройка по подразбиране е регулирана на равнище за удобно гледане в къщи. Можете да увеличавате яркостта на вашия екран, като регулирате нивото на Икономия на енергия или като настроите Режим на картина.

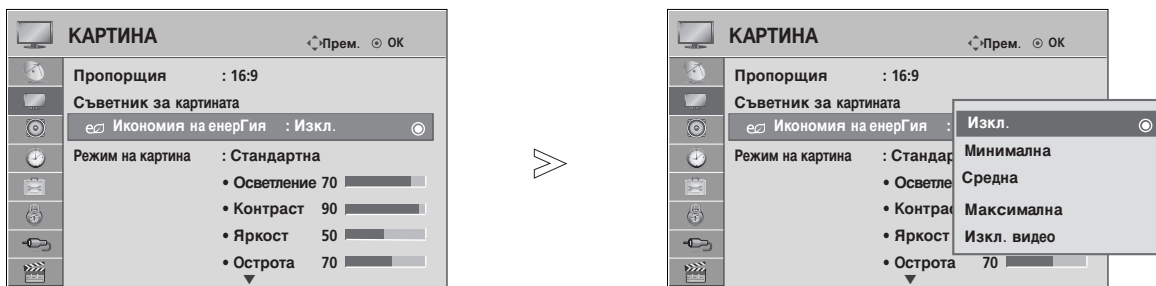

При регулиране на Energy Saving (Икономия на енергия) в MHEG режим настройката за икономия на енергия се прилага след приключване на MHEG.

Изборът на **Изкл. видео** (Изключване на екрана), когато слушате радио канал, ще намали консумацията на електроенергия.



1   Изберете **КАРТИНА**.

2   Изберете  **Икономия на енергия**.

3   Изберете **Изкл.**, **Минимална**, **Средна**, **Максимална** или **Изкл. видео**.

- Натиснете бутона **MENU/EXIT** (МЕНЮ/ИЗХОД), за да се върнете към нормален ТВ изглед.
- Натиснете бутона **BACK** (НАЗАД), за да отидете на предишния екран на менюто.

- След като се избере **Изкл. видео**, телевизорът се изключва след 3 секунди.
- Ако настроите "Икономия на енергия- Минимална, Средна, Максимална", функцията Осветление няма да работи.
- Тази функция можете да настроите и с бутона **Икономия на енергия** на дистанционното управление.

УПРАВЛЕНИЕ НА КАРТИНАТА

ПРЕДВАРИТЕЛНО ЗАДАДЕНИ НАСТРОЙКИ НА КАРТИНАТА

Зададен режим на картината

Ярък Усилете контраста, яркостта, цвета и рязкостта за жива картина.

Стандартна Най-широко използваното състояние на дисплея на екрана.

Естествена Най-естественото състояние на дисплея на екрана.

Кино Оптимизира видеото за гледане на филми.

Спорт Оптимизира видеото за гледане на спортни прояви.

Игра Оптимизира видеото за игри.

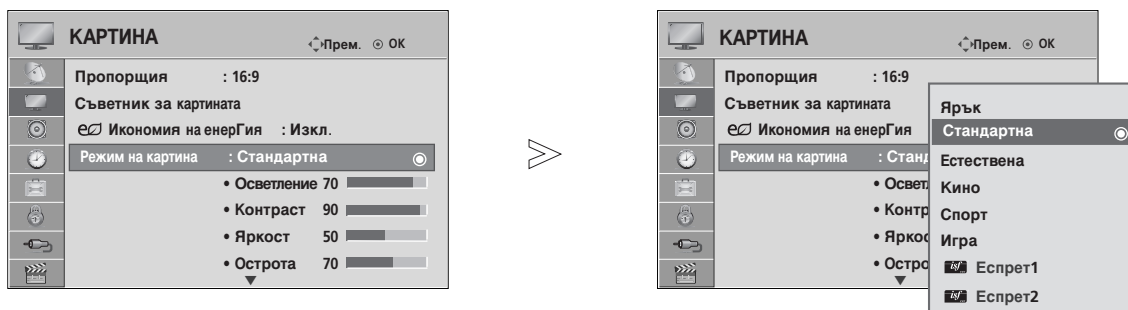

-   Изберете **КАРТИНА**.
-   Изберете **Режим на картина**.
-   Изберете **Ярък, Стандартна, Естествена, Кино, Спорт или Игра**.

- Натиснете бутона **MENU/EXIT** (МЕНЮ/ИЗХОД), за да се върнете към нормален ТВ изглед.
- Натиснете бутона **BACK** (НАЗАД), за да отидете на предишния екран на менюто.

- Режимът на картината регулира телевизора за най-добър вид на картината. Изберете от менюто **Режим на картина** предварително зададената стойност въз основа на категорията на програмата.
- Можете да регулирате **Режим Картина** и в **Бързо меню**.

РЪЧНА НАСТРОЙКА НА КАРТИНАТА

Режим на картината - опция на потребителя

Осветление

Това е функцията, с която се регулира яркостта на екрана посредством настройване на Осветление от менюто.

При регулиране на яркостта на телевизора се препоръчва настройване на осветлението

Контраст

Регулира нивото на сигнала между черното и бялото в картината. Можете да използвате Контраст при насищане на ярката част от картината.

Яркост

Регулира основното ниво на сигнала в картината.

Рязкост

Регулира нивото на рязкостта по краищата между светли и тъмни области на картината. Колкото по-ниско е нивото, толкова по-меко е изображението.

Цвят

Регулира наситеността на всички цветове.

Нюанс

Регулира баланса между нивата на червеното и зеленото.

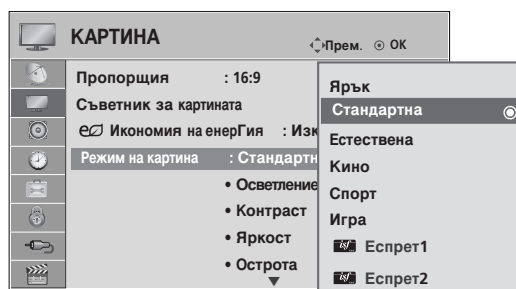
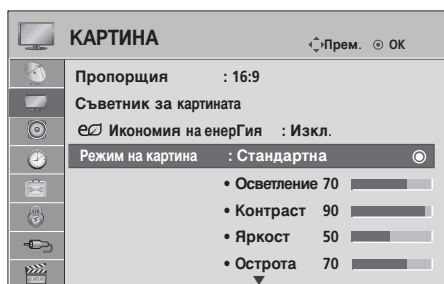

1

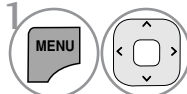

Изберете **КАРТИНА**.

2

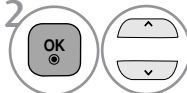

Изберете **Режим на картина**.

3

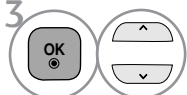

Изберете **Ярък, Стандартна, Естествена, Кино, Спорт или Игра**.

4

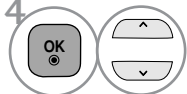

Изберете **Осветление, Контраст, Яркост, Рязкост, Цвят или Нюанс**.

5

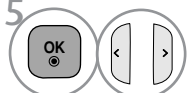

Make appropriate adjustments.

• Предимства на функцията Осветление

- Консумацията на електроенергия се намалява до 60%.
- Намалява се яркостта на черното. (Тъй като черното има по-голяма дълбочина, можете да се наслаждавате на по-добро качество.)
- Можете да регулирате яркостта, като запазите оригиналната разделителната способност на сигнала.

- Натиснете бутона **MENU/EXIT** (МЕНЮ/ИЗХОД), за да се върнете към нормален ТВ изглед.
- Натиснете бутона **BACK** (НАЗАД), за да отидете на предишния екран на менюто.

! БЕЛЕЖКА

- ▶ Когато Експерт 1/2 е избрано, можете да изберете Осветление, Контраст, Яркост, X Острота, V Острота, Цвят или Нюанс.

УПРАВЛЕНИЕ НА КАРТИНАТА

ТЕХНОЛОГИЯ ЗА ПОДОБРЯВАНЕ НА КАРТИНАТА





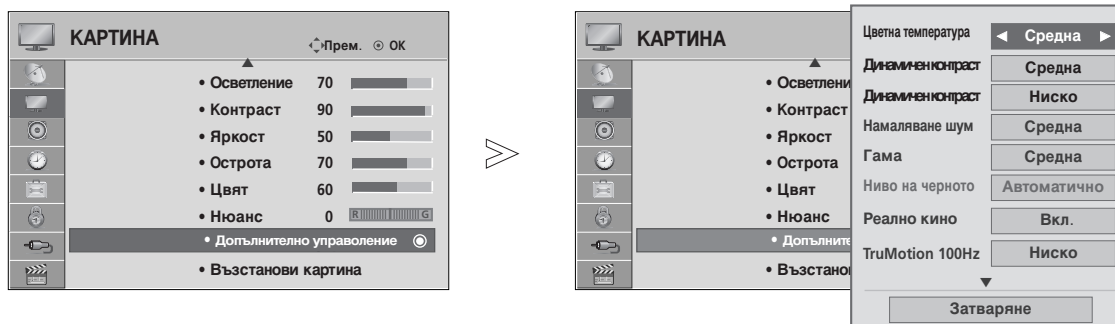

Можете да калибрирате екрана за всеки Режим на картина или да зададете стойност за видеото според специалния видео екран.

Можете да зададете различна стойност за видеото за всеки вход.

За да възстановите настройките по подразбиране на екрана, след като сте регулирали всеки видео режим, изпълнете функцията Нулиране за всеки Режим на картина.

Показаното може да се различава от вашия телевизор.



-   Изберете **КАРТИНА**.
-   Изберете **Допълнително управление**.
-   Изберете желаните от вас източници:
Цветова топлина, Динамичен контраст, Динамичен контраст, Намаляване шума, Гама, Ниво на черното, Реално кино, TruMotion 100Hz, Цветови диапазон, Подобряване на ръбовете или xvYCC. (Вж. стр. 54 до 55)
-  Направете необходимите настройки.

- Натиснете бутона **MENU/EXIT** (МЕНЮ/ИЗХОД), за да се върнете към нормален ТВ изглед.
- Натиснете бутона **BACK** (НАЗАД), за да отидете на предишния екран на менюто.

Експертно контрол на картината

Чрез сегментиране на категории, **Експерт1** и **Експерт2** предлагат повече категории, които потребителите могат да задават по желание, което им предлага оптимално качество на картината.

Може да се използва също за професионално оптимизиране на работата на телевизора при конкретни видео филми.

Показаното може да се различава от вашия телевизор.

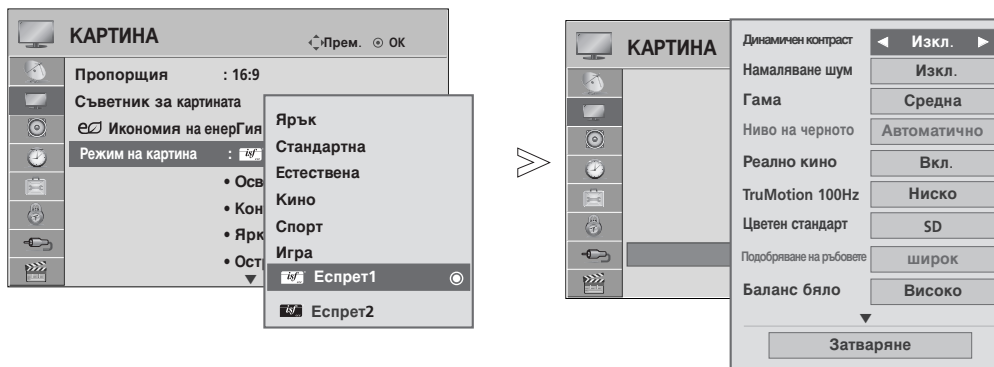

-   Изберете **КАРТИНА**.
-   Изберете **Режим на картина**.
-   Изберете  **Експерт1** или  **Експерт2**.
-   Изберете **Допълнително управление**.
-   Изберете желаните от вас източници.
-  Направете необходимите настройки.

- Натиснете бутона **MENU/EXIT** (МЕНЮ/ИЗХОД), за да се върнете към нормален ТВ изглед.
- Натиснете бутона **BACK** (НАЗАД), за да отидете на предишния екран на менюто.

УПРАВЛЕНИЕ НА КАРТИНАТА

<p>Цветова топлина Допълнително управление (Топла/Средна/Студена)</p>	<ul style="list-style-type: none"> ■ Изберете една от трите автоматични настройки на цвета. Задайте Топло, за да подсилите топлиите цветове, като червено, или Студено, за да виждате повече синьо в картината.
<p>Динамичен контраст (Изкл./Ниско/Средна/Високо)</p>	<ul style="list-style-type: none"> ■ Оптимизира контраста, за да поддържа най-доброто му ниво според яркостта на екрана. Картината се подобрява, като светлите части стават по-светли, а тъмните – по-тъмни.
<p>Динамичен контраст (Изкл./Ниско/Високо)</p>	<ul style="list-style-type: none"> ■ Регулира цветовете на екрана, така че да изглеждат по-живи, богати и ясни. Тази настройка подобрява нюанса, наситеността и осветеността, така че червеният, синият, зеленият и белият цвят изглеждат по-живи.
<p>Намаляване шума (Изкл./Ниско/Средна/Високо)</p>	<ul style="list-style-type: none"> ■ Намалява шума на екрана, без да прави компромиси с качеството на видеото.
<p>Гама (Ниско/Средна/Високо)</p>	<ul style="list-style-type: none"> ■ Можете да настроите яркостта на тъмните области и областите със средни нива на сивото на картината. <ul style="list-style-type: none"> • Ниско : Прави по-светли тъмните области и областите със средни нива на сивото на картината. • Средно: Показва нивата на оригиналната картина. • Високо: Прави по-тъмни тъмните области и областите със средни нива на сивото на картината.
<p>Ниво на черното (Ниско/Високо/Автоматично)</p>	<ul style="list-style-type: none"> • Ниско : Изображението на екрана става по-тъмно. • Високо : Изображението на екрана става по-ярко. • Автоматично : Реализиране на нивото на черното на екрана и автоматично задаване на високо или ниско. <ul style="list-style-type: none"> ■ Настройва нивото на черното на екрана на подходящото ниво. ■ Тази функция позволява да се избира ТНискоУ или ТВисокоУ в следния режим: HDMI. В противен случай, ТНиво на чернотоУ е зададено на ТАвтоматичноУ.
<p>Реално кино (Вкл./Изкл.)</p>	<ul style="list-style-type: none"> ■ Можете да гледате видео като на кино, като отстраните ефекта на трепването. ■ Използвайте тази функция, когато гледате филми. ■ Тази функция може да работи, когато TruMotion е изключено.
<p>TruMotion 100Hz (Изкл./Ниско/Високо)</p>	<ul style="list-style-type: none"> • Високо :Осигурява по-плавно движение на картината • Ниско :Осигурява плавно движение на картината. Тази настройка е за стандартна употреба. • Изкл.: Използвайте тази настройка, когато настройките Високо и Ниско предизвикват шум. <ul style="list-style-type: none"> ■ TruMotion 100Hz може да намали усещането за размазване при много динамични сцени, като показва сто образа в секунда. ■ Използва се за добро качество на картината без размазване или трептене, когато въведете бързо изображение или филмов изт ■ Ако активирате "TruMotion 100Hz" на екрана може да се появи шум. В такъв случай задайте Off (Изкл.) за "TruMotion 100Hz".





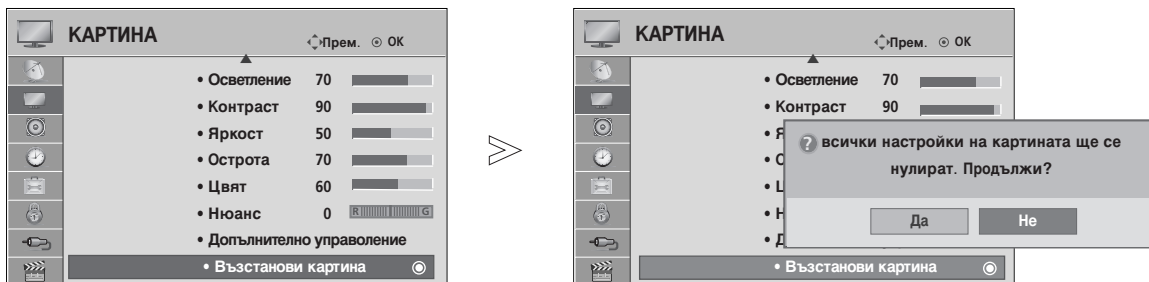

<p>Цветови диапазон (широк/Стандартна)</p>	<ul style="list-style-type: none"> • Стандартна : Режим за възпроизвеждане на оригиналния цвят според стандарта за входен сигнал, независимо от характеристиките на дисплея. • широк: Режим, който се използва и настройва областта с богати цветове на дисплея. <ul style="list-style-type: none"> ■ Увеличете до максимум използването на цветовата област, която може да се покаже.
<p>Подобряване на ръбовете (Изкл./Ниско/Високо)</p>	<ul style="list-style-type: none"> ■ Показва по-ясно и отчетливо краищата на видеото, така че да изглеждат естествено ■ Тази функция се активира в "Picture mode (Режим на картина) – Cinema (Кино), Expert (Експерт) .
<p>xvYCC (Автоматично/Изкл./Вкл.)</p>	<ul style="list-style-type: none"> ■ Това е функцията за показване на по-богати цветове. ■ Тази функция е активирана в "Режим на картина - Кино, Еспрет" , когато xvYCC сигналът се подава през HDMI.
<p>Цветен стандарт (SD/HD)</p>	<ul style="list-style-type: none"> ■ Преобразува цвета на различно видео на HD цвят. Тази функция е зададена за цветови формат за SD видео (BT-601) и HD видео (BT-709).
<p>Експертен модел (Изкл./Еспрет1/Еспрет2)</p>	<ul style="list-style-type: none"> ■ Това е моделът, необходим за експертно регулиране. ■ Тази функция е активирана в "Режим на картина - Еспрет" , когато гледате DTV.
<p>Цветен филтър (Изкл./Червеното/Зеленото/Синьото)</p>	<ul style="list-style-type: none"> ■ Това е функция за филтриране на конкретни цветове на видеото. Можете да използвате RGB филтър за точно задаване на наситеността и нюанса на цвета.
<p>Цветова топлина [Допълнително управление] (Средна/Топла /Студена)</p>	<ul style="list-style-type: none"> ■ Това е функция за регулиране на общия цвят на екрана, така че да създава желаното усещане. <ol style="list-style-type: none"> a. • Метод : 2 точки <ul style="list-style-type: none"> • Модел: Вътрешен, Външен • Контраст червено/зелено/синьо, Яркост червено/зелено/синьо: Обхват на настройване е от -50 до +50. b. • Метод : 10 точки IRE <ul style="list-style-type: none"> • Модел: Вътрешен , Външен • IRE (Institute of Radio Engineers) е модулът за показване на размера на видео сигнала и може да се зададе на 10, 20, 30 до 100. Можете да регулирате червеното, зеленото или синьото според всяка настройка. • Осветеност: Тази функция показва изчислената стойност за осветеността за 2.2 гама. Можете да въведете стойност за осветеността при 100 IRE, след това търсената стойност за осветеността за 2.2 гама се показва за всеки 10 стъпки от 10 IRE до 90 IRE. • Червено/Зелено/Синьо: Обхват на настройване е от -50 до +50.
<p>Система за управление на Цветовете</p>	<ul style="list-style-type: none"> ■ Като инструмент, използван от експертите за регулиране чрез тестови модели, не влияе върху другите цветове, но може да се използва за селективно регулиране на шестте цветови области (Червено/Зелено/Синьо/Циан/Магента/Жълто). Разликата в цветовете може да не се забелязва, когато правите настройките за видео в общия случай. ■ Регулира Червено/Зелено/Синьо/Жълто/Циан/Магента. • Цвят Червено/Зелено/Синьо/Жълто/Циан/Магента : Диапазонът на регулиране е -30 до +30. • Оттенък Червено/Зелено/Синьо/Жълто/Циан/Магента: Диапазонът на регулиране е -30 до +30.

УПРАВЛЕНИЕ НА КАРТИНАТА

НУЛИРАНЕ НА КАРТИНАТА

Настройките на избраните режими на картина се възстановяват на фабрично заложените си стойности.



- 1   Изберете **КАРТИНА**.
- 2   Изберете **Възстанови картина**.
- 3   Изберете **Да** или **Не**.
- 4  Връща зададената стойност в начално състояние.

- Натиснете бутона **MENU/EXIT** (МЕНЮ/ИЗХОД), за да се върнете към нормален ТВ изглед.
- Натиснете бутона **BACK** (НАЗАД), за да отидете на предишния екран на менюто.

Демо режим

Показване на слайдшоуто, за да се обяснят различните логa в този телевизор.







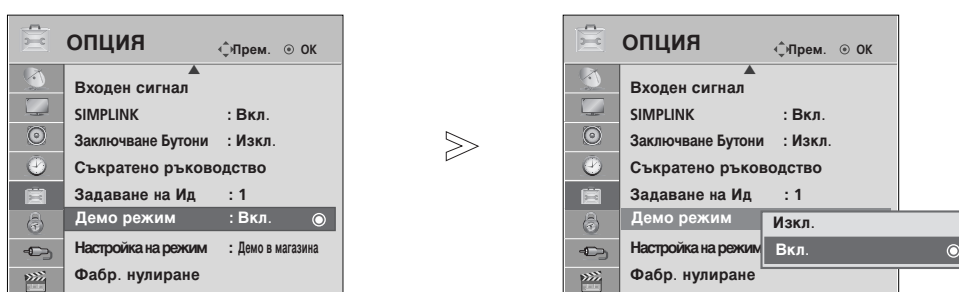

Не може да се използва **Демо режим** в режим **Използване у дома**.

В режим **Демо в магазина** автоматично се задава **Вкл.** за **Демо режим**.

Когато се зададе **Изкл.** за **Демо режим** в **Демонстрация в магазина**, **Демо режим** не се стартира и само се нулира екранът.

Екранът се нулира автоматично след 5 минути в **Демо режим**.



-   Изберете **ОПЦИЯ**.
-   Изберете **Демо режим**.
-   Изберете **Вкл.**, за да се покажат различните логa на телевизора.
-  Върнете се към гледане на телевизия.
Ако искате да спрете демонстрацията, натиснете произволен бутон.
(с изключение на MUTE (БЕЗ ЗВУК), бутон  + , -)

- Натиснете бутона **MENU/EXIT** (МЕНЮ/ИЗХОД), за да се върнете към нормален ТВ изглед.
- Натиснете бутона **BACK** (НАЗАД), за да отидете на предишния екран на менюто.

УПРАВЛЕНИЕ НА КАРТИНАТА

Настройка на режим

Препоръчваме ви да настроите режима на телевизора “Използване у дома” за най-добра картина в домашни условия.

Режим “Демонстрация в магазина” е оптимална настройка за показване в магазин.

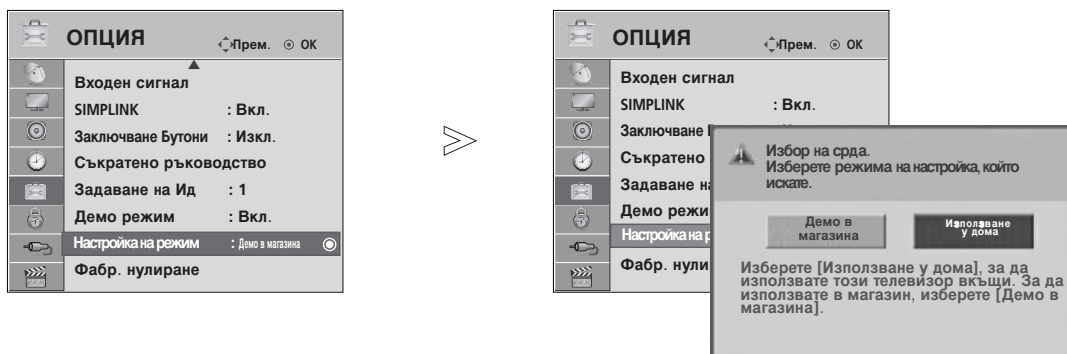

- 1   Изберете **ОПЦИЯ**.
- 2   Изберете **Настройка на режима**.
- 3   Изберете **Демо в магазина** или **Използване у дома**.
- 4  Запомнете.

- Натиснете бутона **MENU/EXIT** (МЕНЮ/ИЗХОД), за да се върнете към нормален ТВ изглед.
- Натиснете бутона **BACK** (НАЗАД), за да отидете на предишния екран на менюто.

УПРАВЛЕНИЕ НА ЗВУКА И ЕЗИКА

АВТОМАТИЧЕН ИЗРАВНИТЕЛ НА ЗВУКА

Автоматичният изравнител на звука поддържа автоматично еднаква сила на звука дори и при промяна на програмите.

Тъй като всяка излъчвана станция има свои собствени условия за сигнала, може да се наложи регулиране при всяка смяна на сигнала. Тази функция позволява на потребителите да се наслаждават на стабилни нива на сигнала, като извършват автоматични настройки за всяка програма.

Ако качеството или силата на звука не са на желаното от вас ниво, се препоръчва да използвате отделна система за домашно кино или усилвател, за да получите добри резултати при различни потребителски среди.

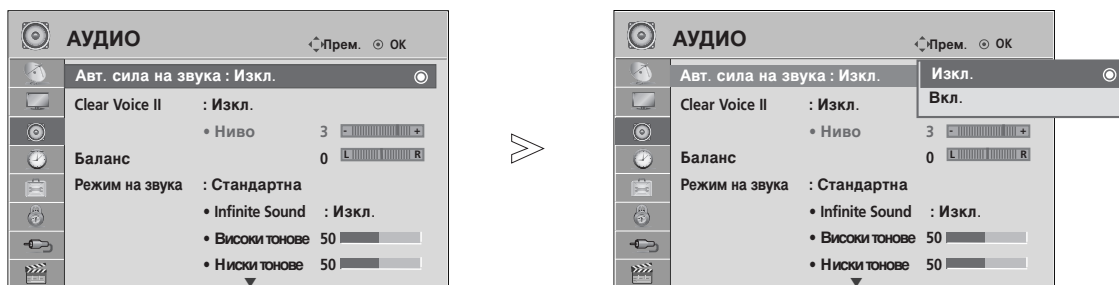

- 1   Изберете **АУДИО**.
- 2   Изберете **Авт. сила на звука**.
- 3   Изберете **Вкл.** или **Изкл.**.

- Натиснете бутона **MENU/EXIT** (МЕНЮ/ИЗХОД), за да се върнете към нормален ТВ изглед.
- Натиснете бутона **BACK** (НАЗАД), за да отидете на предишния екран на менюто.

УПРАВЛЕНИЕ НА ЗВУКА И ЕЗИКА

CLEAR VOICE II

Чрез разпознаване на спектъра на човешкия глас сред другите шумове, помага на потребителите да слушат по-добре човешки гласове.

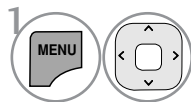
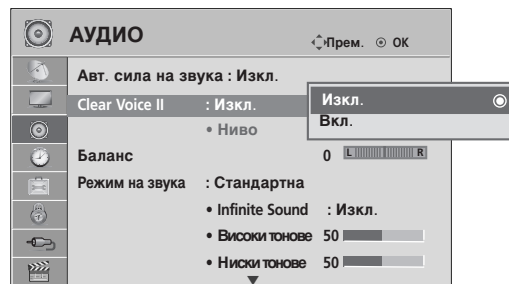
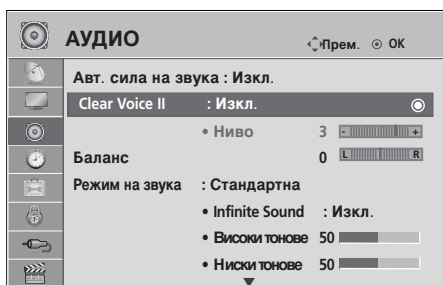

1 Изберете **АУДИО**.

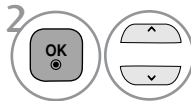

2 Изберете **Clear Voice II**.

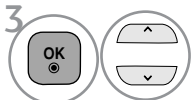

3 Изберете **Вкл.** или **Изкл..**

- Ако изберете “On (Вкл.)” за Clear Voice II (Ясни гласове II), Infinite Sound (Неограничен звук), функцията няма да работи.
- Изберете нива от -6 до +6.

Регулиране на нивото на Clear Voice при избор на Вкл.

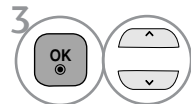

3 Изберете **Ниво**.

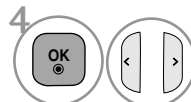

4 Направете желаните настройки.

- Натиснете бутона **MENU/EXIT** (МЕНЮ/ИЗХОД), за да се върнете към нормален ТВ изглед.
- Натиснете бутона **BACK** (НАЗАД), за да отидете на предишния екран на менюто.

ЗАДАДЕНИ НАСТРОЙКИ НА ЗВУКА - РЕЖИМ НА ЗВУКА

Можете да изберете предпочитана настройка на звука; Стандартна, Музика, Кино, Спорт или Игра, също така можете регулирате Високи тонове или Ниски тонове.



Режимът на звука ви дава възможност да се наслаждавате на най-добрия звук без специално регулиране, защото телевизорът настройва съответните опции за звука въз основа на съдържанието на програмата.

Стандартен, Музика, Кино, Спорт и Игра са фабрични настройки за оптимално качество на звука.

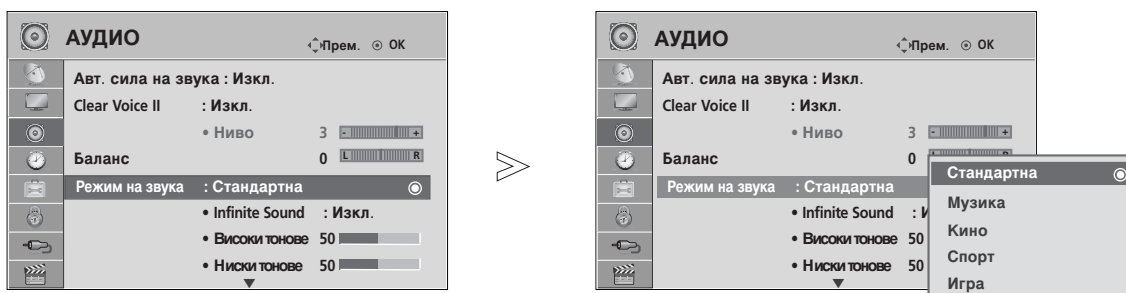
Стандартна	Показва звук със стандартно качество.
Музика	Оптимизира звука за слушане на музика.
Кино	Оптимизира звука за гледане на филми.
Спорт	Оптимизира звука за гледане на спортни прояви.
Игра	Оптимизира звука за игри.



1   Изберете **Звук**.

2   Изберете **Режим на звука**.

3   Изберете **Стандартна, Музика, Кино, Спорт или Игра**.









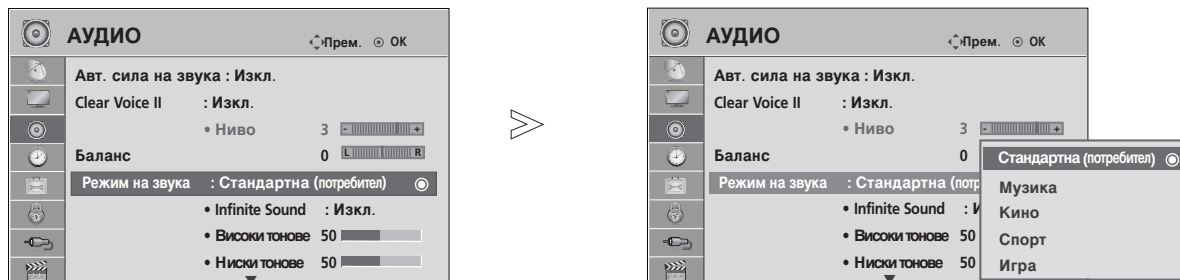

- Можете да регулирате **Режим звук** и в **Q.Menu** (Бързо меню).

- Натиснете бутона **MENU/EXIT** (МЕНЮ/ИЗХОД), за да се върнете към нормален ТВ изглед.
- Натиснете бутона **BACK** (НАЗАД), за да отидете на предишния екран на менюто.

УПРАВЛЕНИЕ НА ЗВУКА И ЕЗИКА

РЕГУЛИРАНЕ НА НАСТРОЙКИТЕ НА ЗВУКА – РЕЖИМ НА ПОТРЕБИТЕЛЯ









- 1   Изберете **Звук**.
- 2   Изберете **Режим на звука**.
- 3   Изберете **Стандартна, Музика, Кино, Спорт или Игра**.
- 4   Изберете **Високи тонове** или **Ниски тонове**.
- 5   Изберете желаната сила на звука.

- Натиснете бутона **MENU/EXIT** (МЕНЮ/ИЗХОД), за да се върнете към нормален ТВ изглед.
- Натиснете бутона **BACK** (НАЗАД), за да отидете на предишния екран на менюто.

INFINITE SOUND(НЕОГРАНИЧЕН ЗВУК)

Изберете тази опция за реалистичен звук.

- 1   Изберете **Звук**.
- 2   Изберете **Infinite Sound** (Неограничен звук).
- 3   Изберете **Вкл.** or **Изкл..**

Infinite Sound (Неограничен звук):



Неограничен звук е собствена патентована технология за обработка на звука на LG, която постига 5,1 звуков съраунд с две предни тонколони

- Натиснете бутона **MENU/EXIT** (МЕНЮ/ИЗХОД), за да се върнете към нормален ТВ изглед.
- Натиснете бутона **BACK** (НАЗАД), за да отидете на предишния екран на менюто.

БАЛАНС

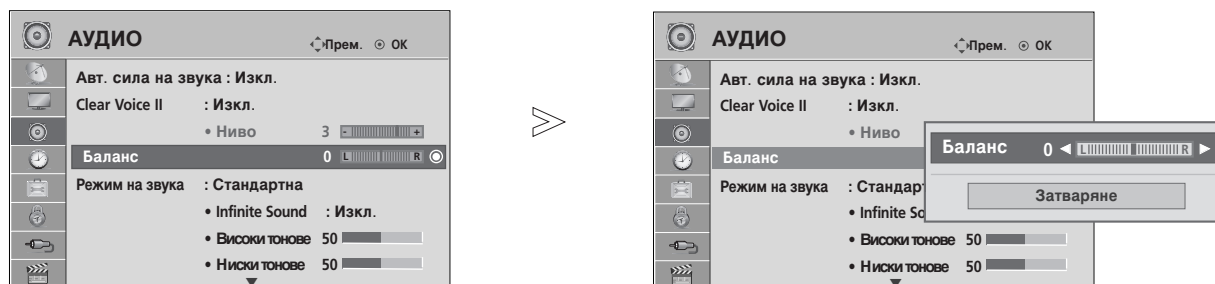
.Можете да настроите баланса на високоговорителя до нивата, които предпочитате.



- 1   Изберете **АУДИО**.
- 2   Изберете **Баланс**.
- 3   Направете желаните настройки.





- Натиснете бутона **MENU/EXIT** (МЕНЮ/ИЗХОД), за да се върнете към нормален ТВ изглед.
- Натиснете бутона **BACK** (НАЗАД), за да отидете на предишния екран на менюто.

УПРАВЛЕНИЕ НА ЗВУКА И ЕЗИКА

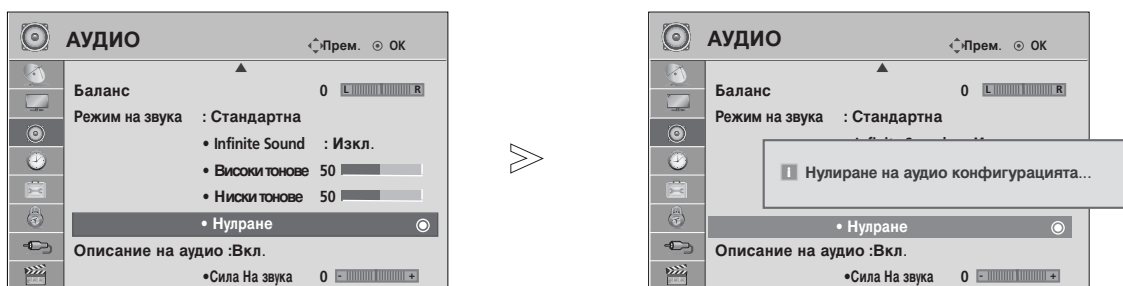
ВЪЗСТАНОВЯВАНЕ НА ЗВУКОВИТЕ НАСТРОЙКИ

Настройките на избрания режим на звука се възстановяват на фабрично заложените си стойности.



-   Изберете **АУДИО**.
-   Изберете **Нулиране**.
-  Връща зададената стойност в начално състояние.

- Натиснете бутона **MENU/EXIT** (МЕНЮ/ИЗХОД), за да се върнете към нормален ТВ изглед.
- Натиснете бутона **BACK** (НАЗАД), за да отидете на предишния екран на менюто.

Описание на аудио (САМО В ЦИФРОВ РЕЖИМ)



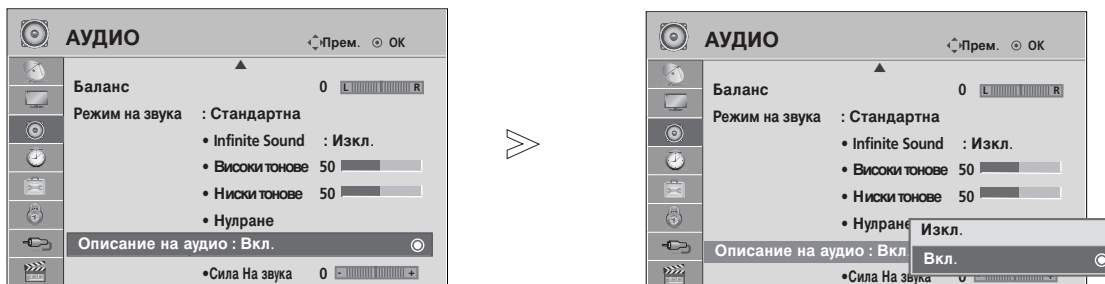

Тази функция е за незрящи хора и осигурява аудио обяснения за текущата ситуация в дадена ТВ програма като допълнение към основния звук.

Когато е избрано Включено аудио описание, основното аудио и аудио описанието се осигуряват само за тези програми, които имат включено аудио описание.



- 1   Изберете **АУДИО**.
- 2   Изберете **Описание на аудио**.
- 3   Изберете **Вкл.** или **Изкл.**

Регулиране на силата на звука на Описание на аудио при избор на Вкл.

- 4   Изберете **Сила На звука**.
- 5   Направете желаните настройки.

- Натиснете бутона **MENU/EXIT** (МЕНЮ/ИЗХОД), за да се върнете към нормален ТВ изглед.
- Натиснете бутона **BACK** (НАЗАД), за да отидете на предишния екран на менюто.

УПРАВЛЕНИЕ НА ЗВУКА И ЕЗИКА

I/II

Стерео/двойно приемане (Само в аналогов режим)

Когато се избере програма, информацията за звука на програмата се появява заедно с номера на програмата и името на станцията.

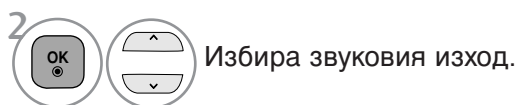

Предаване	На екрана
Моно	MONO
Стерео	STEREO
Двойно	DUAL I, DUAL II, DUAL I+II

■ Избор на моно звук

Ако стерео сигналът е слаб при стерео приемане, превключете на моно. При моно приемане се подобрява чистотата на звука.

■ Избор на език при излъчване на два езика

Ако дадена програма може да се приема на два езика (двоен език), можете да включите на DUAL I (ДВОЕН I), DUAL II (ДВОЕН II) или DUAL I+II (ДВОЕН I+II).

DUAL I (двоен I) изпраща главния език на предаването към високоговорителите.

DUAL II (двоен II) изпраща втория език на предаването към високоговорителите.

DUAL I+II изпраща отделен език към всеки високоговорител.

NICAM приемане (Само в аналогов режим)

Ако телевизорът ви разполага с приемник за NICAM приемане, може да се получава висококачественият дигитален звук NICAM (Near Instantaneous Companding Audio Multiplex).

Изходът за звука може да се избере съобразно типа на получаваното предаване.

-
- 1 Когато получите NICAM моно, можете да изберете **NICAM MONO** или **FM MONO**.

 - 2 Когато получите NICAM стерео, можете да изберете **NICAM STEREO** или **FM MONO**. Ако стерео сигналът е слаб, включете **FM MONO** (моно).

 - 3 Когато получите двоен NICAM, можете да изберете **NICAM DUAL I** (двоен NICAM I), **NICAM DUAL II** (двоен NICAM II), **NICAM DUAL I+II** (двоен NICAM I+II) или **MONO** (моно). Когато изберете FM моно, на екрана се появява **FM MONO** (моно).

Избор на изходящия звуков сигнал

В режим HDMI можете да избирате изходния звук за ляв и десен високоговорител.

Изберете изходния сигнал на звука.

L+R : Аудио сигналът от левия аудиовход се изпраща към левия високоговорител, а аудиосигналът от десния аудио вход се изпраща към десния високоговорител.

L+L : Аудио сигналът от левия аудио вход се изпраща до левия и десния високоговорител.

R+R : Аудио сигналът от десния аудио вход се изпраща до левия и десния високоговорител.

УПРАВЛЕНИЕ НА ЗВУКА И ЕЗИКА

Език на екранното меню/ Избор на държава

Когато телевизорът се включи за първи път, на екрана се появява менюто на ръководството за инсталиране.

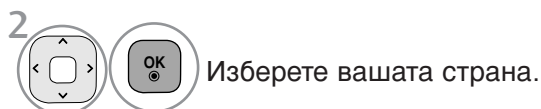
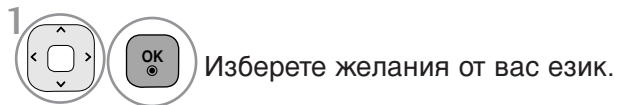

* Ако решите да промените избора на език / държава:



- Натиснете бутона **MENU/EXIT** (МЕНЮ/ИЗХОД), за да се върнете към нормален ТВ изглед.
- Натиснете бутона **BACK** (НАЗАД), за да отидете на предишния екран на менюто.

! БЕЛЕЖКА

- ▶ Ако инсталацията на **Ръководството за инсталиране** не бъде завършена чрез натискане на бутон **BACK** или след изтичане на времето за изчакване на екранния дисплей, то ще се появява всеки път, когато включите уреда.
- ▶ Ако сте избрали погрешно страната, телетекстът може да не се показва правилно на екрана и по време на работа с телетекст може да се появят някои проблеми.
- ▶ Бутоните за управление на режим DTV може да не работят в зависимост от условията на излъчване в страната.
- ▶ В страни, в които не са приети разпоредби за цифрово излъчване, някои DTV функции може да не работят в зависимост от конкретните условия на цифровото излъчване.
- ▶ Настройката за държава "България" трябва да се активира само във Великобритания.
- ▶ Ако настройката за държавата е "--", са налични програмите от европейската цифрова сухоземна/кабелна излъчваща система, но някои DTV функции може да не работят, както трябва.

ИЗБОР НА ЕЗИК (САМО В ЦИФРОВ РЕЖИМ)

Функцията Аудио ви позволява да избирате своя предпочитан език за аудио. Ако не се излъчва аудиоинформация на избрания език, възпроизвежда се звукът на езика по подразбиране.

Използвайте функцията Субтитри, когато се излъчват субтитри на два или повече езика. Ако не се излъчва информация за субтитрите на избрания език, показват се субтитрите на езика по подразбиране.

Когато езиците, избрани от вас за основни за Език за аудио и Език за субтитри не се поддържат, можете да изберете език в допълнителна категория.



- 1   Изберете **ОПЦИЯ**.
- 2   Изберете **Език на аудио** или **Език на субтитрите**.
- 3   Изберете вашата страна.
- 4  Запомнете.

- 1   Изберете **ОПЦИЯ**.
- 2    Изберете **За глухонеми**([...]).
- 3   Изберете **Вкл.** или **Изкл.**

• Натиснете бутона **BACK** (НАЗАД), за да се върнете към нормален ТВ изглед.

< Избор на език за звука >

- ▶ Когато се излъчват два или повече езика за аудио, можете да изберете езика на аудио.



- 1   Изберете **АУДИО**.
- 2  Изберете език за аудио.

Информация на екранния дисплей за езика за звука

Дисплей	Състояние
Няма	Не е налично
MPEG	MPEG звук
D D	Dolby Digital звук
	Звук за хора със затруднено зрение
ABC	Звук за хора със затруднен слух
D+ D+	Dolby Digital Plus звук
AAC	AAC аудио

- 3  Изберете L+R, L+L или R+R.

< Избор на език за субтитрите >

- ▶ Когато се излъчват субтитри на един или повече езици, можете да изберете езика за субтитрите с бутон SUBTITLE на дистанционното управление.
- ▶ Натиснете бутон   за да изберете езика за

Информация на екранния дисплей за езика за субтитрите

Дисплей	Състояние
Няма	Не е налично
	Субтитри за телетекст
ABC	Субтитри за хора със затруднен слух

- Звукът/субтитрите могат да се покажат в по-проста форма с 1 до 3 знака, които се излъчват от доставчика на услугата.
- Когато изберете допълнителен звук (звук за хора със затруднено зрение/слух), той може да се чува като част от основния звук.

НАСТРОЙКА НА ВРЕМЕТО

Настройка на часовника



Часовникът се сверява автоматично при получаване на цифровия сигнал. (Можете да сверите часовника, ако телевизорът няма DTV сигнал.)

Трябва да нагласите точното време, преди да използвате функцията за включване/изключване в определен час.

Когато изберете град от дадена часова зона, времето на телевизора се задава според информацията за разлика във времето на база часова зона и GMT (стандартно време по Гринуич), която се получава при излъчване на сигнал, когато времето автоматично се настройва от цифров сигнал.

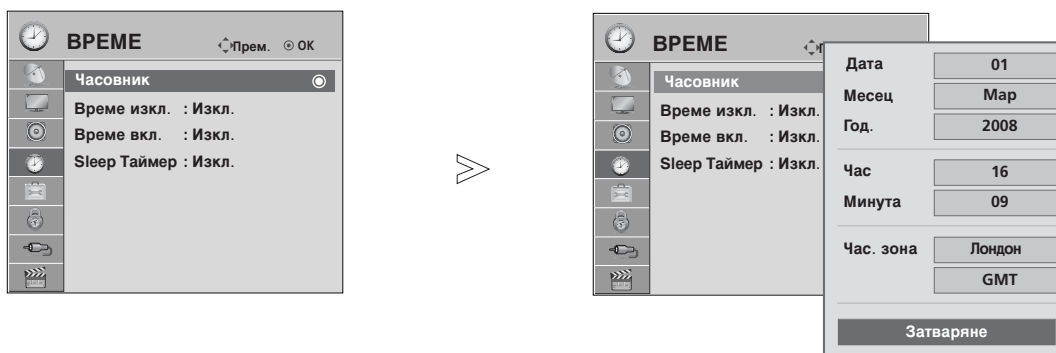
След като Clock (Часовник) е настроен в DTV режим, не можете да промените часа, но ако името на града в Time Zone (Часова зона) е променен с компенсиране, можете да промените часа с по 1 час.

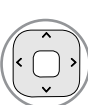

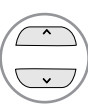
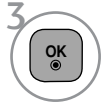
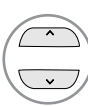
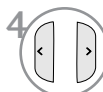
-   Изберете **ВРЕМЕ**.
-   Изберете **Часовник**.
-   Изберете опция за година, месец, дата, час или часова зона.
-  Задайте опция за година, месец, дата, час или часова зона.

- Натиснете бутона **MENU/EXIT** (МЕНЮ/ИЗХОД), за да се върнете към нормален ТВ изглед.
- Натиснете бутона **BACK** (НАЗАД), за да отидете на предишния екран на менюто.

НАСТРОЙКА НА АВТОМАТИЧНО ВКЛЮЧВАНЕ/ИЗКЛЮЧВАНЕ НА ТАЙМЕРА

Таймерът за изключване автоматично изключва телевизора до режим на готовност в определеното време.

Два часа след включване на телевизора чрез функцията за включване, той автоматично се връща в режим над готовност, освен ако не се натисне някой бутон.

След като се зададе време за включване или изключване, тези функции се активират всеки ден в определеното време.

Функцията за изключване измества функцията за включване, ако двете са настроени за един и същи час.

Телевизорът трябва да е в режим на готовност, за да може да се активира таймерът за включване.

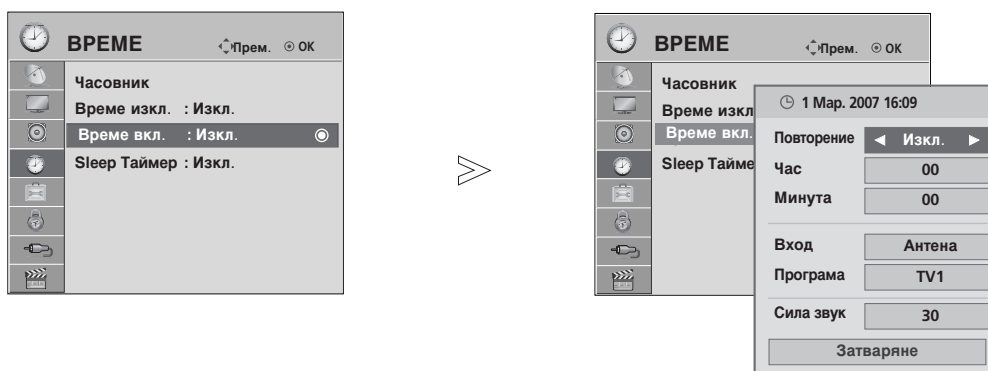

- 1 Изберете **ВРЕМЕ**.
- 2 Изберете **Време изкл.** или **Време вкл..**
- 3 Изберете **Повторение**.
- 4 Изберете **Изкл., Веднъж, Ежедн., Пн ~ Пт, Пн ~ Сб, Сб ~ Нд** или **Нд**.
- 5 Задайте часа.
- 6 Задайте минутите.

- За да излезете от функцията **Време вкл./Време изкл.**(време на включване/изключване), за да изберете **Изкл..**
- Само за функция Вкл. (включено) на таймера



- 1 Изберете **Вход**.
- 2 Изберете входния източник.
- 3 Задайте програмата.
- 4 Нагласете силата на звука при включване.

- Натиснете бутона **MENU/EXIT** (МЕНЮ/ИЗХОД), за да се върнете към нормален ТВ изглед.
- Натиснете бутона **BACK** (НАЗАД), за да отидете на предишния екран на менюто.

НАСТРОЙКА НА ВРЕМЕТО

НАСТРОЙКА НА ТАЙМЕРА ЗА СЪН

Не се налага да изключвате телевизора, преди да си легнете да спите. Таймерът за “сън” автоматично изключва телевизора до режим на готовност след изтичане на определеното време.

1   Изберете **Sleep Таймер**.

2  Изберете **Изключено**, 1 0, 2 0, 3 0, 6 0, 9 0, 1 2 0, 1 8 0 или 2 4 0 Мин.



- Когато изключите телевизора, зададеното време за изключване се анулира.
- Можете да настроите **Таймера за сън** и в менюто **ЧАС**.

РОДИТЕЛСКИ КОНТРОЛ/КАТЕГОРИИ

ЗАДАВАНЕ НА ПАРОЛА И СИСТЕМА НА ЗАКЛЮЧВАНЕ

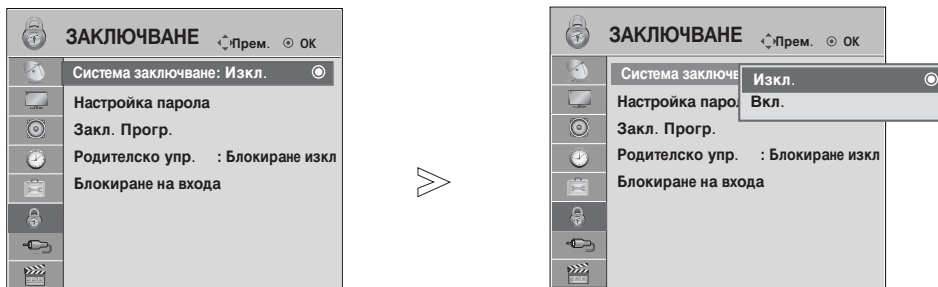
Ако въвеждате паролата за пръв път, натиснете 0, 0, 0, 0 на дистанционното управление.
Ако каналът е заключен, въведете паролата, за да го отключите временно.



1   Изберете **ЗАКЛЮЧВАНЕ**.

2   Изберете **Система заключване**.

3   Изберете **Включено**.

4    Задайте парола.

5  Въведете 4-цифрена парола.
Не забравяйте това число!
Въведете пак новата парола за потвърждение.

• Ако сте забравили паролата си, натиснете 0, 3, 2, 5 на дистанционното управление.

- Натиснете бутона **MENU/EXIT** (МЕНЮ/ИЗХОД), за да се върнете към нормален ТВ изглед.
- Натиснете бутона **BACK** (НАЗАД), за да отидете на предишния екран на менюто.

РОДИТЕЛСКИ КОНТРОЛ/КАТЕГОРИИ





БЛОКИРАНЕ НА ПРОГРАМА

Блокира всякакви програми, които не искате да гледате или не искате децата ви да гледат.

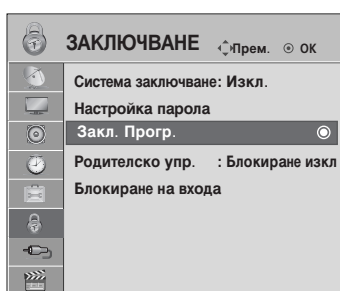
Можете да използвате тази функция при **Lock System "On"** (Включена система на заключване).

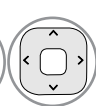
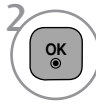
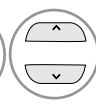
Въведете парола, за да гледате блокирана програма.



-   Изберете **ЗАКЛЮЧВАНЕ**.
-   Изберете **Закл. Прогр.**.
-  Въведете **Закл. Прогр.**.
-   **ЗЕЛЕНО** Изберете програмата, която искате да блокирате.

- Натиснете бутона **MENU/EXIT** (МЕНЮ/ИЗХОД), за да се върнете към нормален ТВ изглед.
- Натиснете бутона **BACK** (НАЗАД), за да отидете на предишния екран на менюто.

РОДИТЕЛСКИ КОНТРОЛ (САМО В ЦИФРОВ РЕЖИМ)

Тази функция действа в съответствие с информацията от излъчващата станция. Затова, ако в сигнала има неправилна информация, тази функция не действа.



За достъп до това меню се изисква парола.

Този апарат е програмиран да запамятава коя опция е била зададена последна, дори и ако изключите апарата.

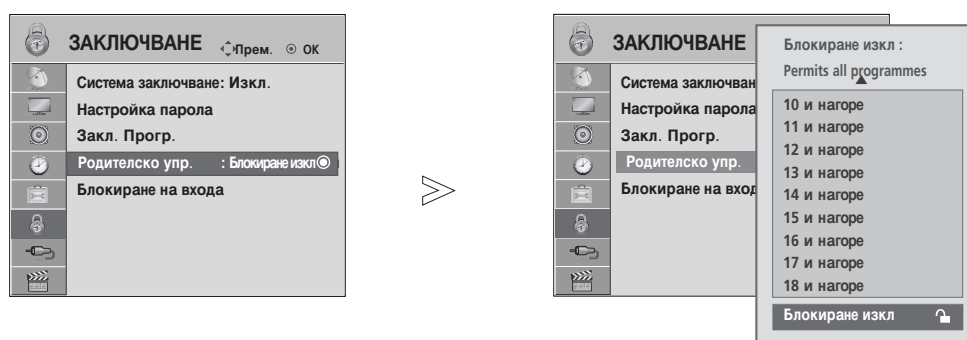

Не позволява на децата да гледат определени телевизионни програми само за възрастни, в съответствие със зададеното ограничение в оценките.

Въведете парола, за да гледате категоризирана програма.



1   Изберете **ЗАКЛЮЧВАНЕ**.

2   Изберете **Родителски контрол**.

3   Направете необходимите настройки.

4  Запомнете.

- Натиснете бутона **MENU/EXIT** (МЕНЮ/ИЗХОД), за да се върнете към нормален ТВ изглед.
- Натиснете бутона **BACK** (НАЗАД), за да отидете на предишния екран на менюто.



РОДИТЕЛСКИ КОНТРОЛ/КАТЕГОРИИ

БЛОКИРАНЕ НА ВЪНШЕН ИЗХОД

Позволява ви да блокирате даден вход.

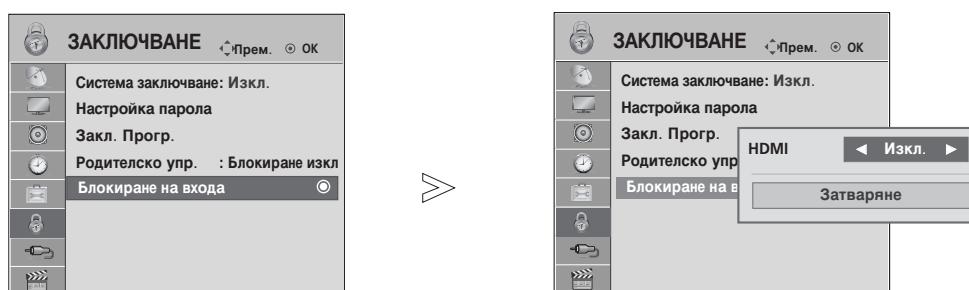
Можете да използвате тази функция при **Lock System "On"**.



-   Изберете **ЗАКЛЮЧВАНЕ**.
-   Изберете **Блокиране на входа**.
-   Изберете **Вкл.** или **Изкл.**.
-  Запомнете.

- Натиснете бутона **MENU/EXIT** (МЕНЮ/ИЗХОД), за да се върнете към нормален ТВ изглед.
- Натиснете бутона **BACK** (НАЗАД), за да отидете на предишния екран на менюто.

Заклучване на клавишите

Телевизорът може да се настрои така, че да се задейства само с дистанционното управление. Тази функция се използва, за да се предотврати гледане без разрешение.

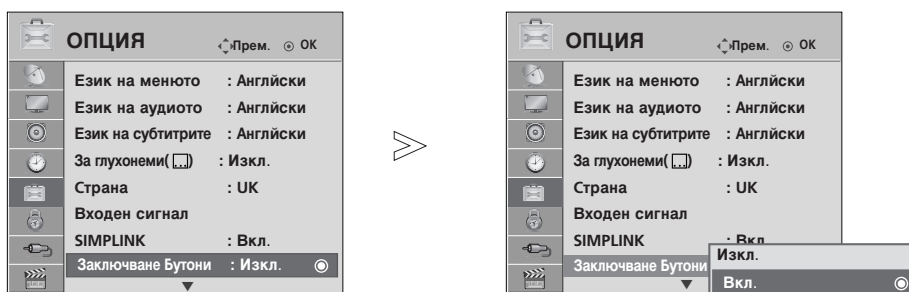

-   Изберете **ОПЦИЯ**.
-   Изберете **Заклучване Бутони**.
-   Изберете **Вкл.** или **Изкл..**
-  Запомнете.

- При включена функция **Заклучване на клави** и изключен телевизор, за да включите телевизора, натиснете бутон ϕ / I, INPUT, P \wedge \vee на телевизора или бутон POWER(ЗАХРАНВАНЕ), INPUT, P \wedge \vee или **ЦИФРОВ** на дистанционното управление.
- Когато е включено **Заклучване Бутони**, на екрана се появява '  **Заклучване Бутони Вкл** ' ако по време на гледане на телевизия бъде натиснат някой бутон на предния панел.

- Натиснете бутона **MENU/EXIT** (МЕНЮ/ИЗХОД), за да се върнете към нормален ТВ изглед.
- Натиснете бутона **BACK** (НАЗАД), за да отидете на предишния екран на менюто.

Телетекст

Тази функция не е налична за всички страни.

Телетекстът е безплатна услуга, разпространявана от повечето телевизионни канали, която дава най-новата информация за новините, времето, телевизионните програми, цени на акции и много други теми.

Декодерът за телетекст на този телевизор поддържа системите SIMPLE, TOP и FASTEXT. SIMPLE (стандартен телетекст) се състои от определен брой страници, които се избират, като въведете директно съответния номер на страницата. TOP и FASTEXT са по-съвременни методи, които позволяват бърз и лесен избор на информацията от телетекста.

Включване/изключване

Натиснете бутон **TEXT**, за да включите телетекста. На екрана излиза първата или последната страница.

На заглавния ред на екрана излизат номерата на две страници, името на телевизионния канал, датата и часът. Първият номер на страница указва вашия избор, докато вторият показва номера на текущата страница.

Натиснете бутон **TEXT**, за да изключите телетекста. Появява се предходният режим.

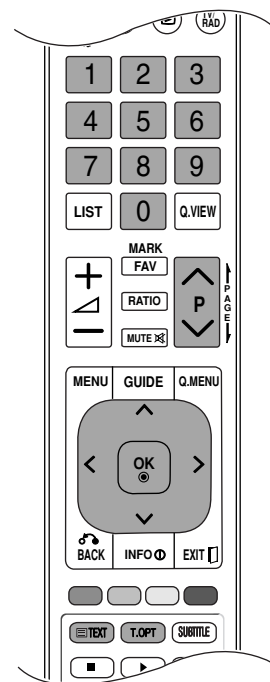

Телетекст SIMPLE

■ Избор на страница

- 1 С цифровите бутони въведете желанния номер на страница, състоящ се от три цифри. Ако при избор натиснете грешна цифра, трябва да допишете трицифрения номер, след което отново да въведете правилния номер на страница.
- 2 С бутона P ^ ∨ може да се избере предходната или следващата страница.

TOP текст (Тази характеристика не се предлага за всички страни)

Указателят има четири полета - червено, зелено, жълто и синьо в долната част на екрана. Жълтото поле обозначава следващата група, а синьото - следващия блок.

■ Избор на блок / група/ страница

- 1 Със синия бутон можете да се придвижвате от блок до блок.
- 2 С жълтия бутон се придвижвате до следващата група с автоматично прехвърляне към следващия блок.
- 3 Със зеления бутон се придвижвате до следващата страница, ако има такава, с автоматично прехвърляне към следващата група. Може да използвате и бутон P ^ .
- 4 С червения бутон се връщате към предходен избор. Може да използвате и бутон P ∨ .

■ Директен избор на страница

Както и при телетекст режима SIMPLE можете да изберете страница, като въведете трицифрен номер с цифровите бутони в режим TOP.

FASTEXT

Телетекст страниците са кодирани в цвят в долната част на екрана и се избират с натискане на съответния цветен бутон.

■ Избор на страница

- 1 Натиснете бутона **T.OPT** и след това използвайте бутона $\wedge \vee$ за да изберете менюто 
- 2 Покажете страница с индекси.
- 3 Можете да избирате страници, указани в цвят на долния ред, с бутони в същия цвят. Както и при телетекст режима **SIMPLE** можете да изберете страница, като въведете
- 4 трицифрен номер с цифровите бутони в режим **FASTEXT**.
С бутона **P** $\wedge \vee$ или **-** може да се избере предходната или следващата страница.

Специални функции на телетекста

- Натиснете бутона **T. OPT** и после използвайте бутона $\wedge \vee$ за да изберете менюто Опции за текста.



■ СЪДЪРЖАНИЕ

Изберете всяка страница с индекси.



■ ВРЕМЕ

Натиснете го отново, за да махнете часа. В режим телетекст с този бутон се избира номер на подстраница. Номерът на подстраницата излиза в долната част на екрана. За да задържите или смените подстраницата, натиснете бутон **ЧЕРВЕНО/ЗЕЛЕНО**, **<** **>** или цифровите бутони.



■ ЗАДРЪЖ

Спира автоматичната смяна на страници при телетекст, състоящ се от 2 или повече подстраници. Обикновено броят на подстраниците и номерът на показваната страница излиза на екрана под часовника. Когато това меню е избрано, в горния ляв ъгъл на екрана излиза символ "стоп" и се спира автоматичната смяна на страници.



■ ПОКАЖИ

Изберете това меню, за да покажете скрита информация като решения на гатанки и загадки.



■ АКТУАЛИЗИРАЙ

Показва на екрана образ от телевизията, докато чакате за нова страница от телетекста. В горния ляв ъгъл на екрана ще се появи. Когато актуализираната страница се зареди, вместо ще излезе номера на страницата. Изберете отново това меню, за да прегледате актуализираната страница с телетекст.

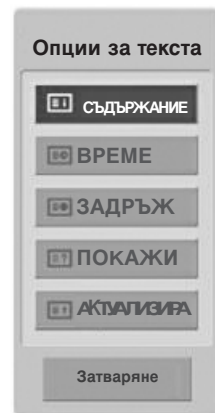

ЦИФРОВ ТЕТЕКСТ

*Тази функция работи само във Великобритания/Ирландия.

Телевизорът ви дава достъп до цифров телетекст, който има много подобрения в различните аспекти като текст, графика и др.

Този цифров телетекст може да се използва със специални услуги за цифров телетекст и специални услуги, които излъчват цифров телетекст.

Трябва да избирате от езика на субтитрите, за да показвате телетекст на съответния език, като натиснете бутона SUBTITLE.

ТЕТЕКСТ В РАМКИТЕ НА ЦИФРОВА УСЛУГА

- 1 Натиснете цифров бутон или бутона P ^ ∨ за да изберете цифрова услуга, която излъчва цифров телетекст.
- 2 Следвайте указанията в цифровия телетекст и преминете към следващата стъпка, като натиснете **ТЕХТ**, **ОК**, **^ ∨ < >**, **ЧЕРВЕНО**, **ЗЕЛЕНО**, **ЖЪЛТО**, **СИНЬО** или цифрови бутони и т. н.
- 3 За да смените цифровата услуга за телетекст, просто изберете друга услуга чрез цифров бутон или бутона P ^ ∨.



ТЕТЕКСТ В ЦИФРОВА УСЛУГА

- 1 Натиснете цифров бутон или бутона P ^ ∨, за да изберете определена услуга, която излъчва цифров телетекст.
- 2 Натиснете бутона **ТЕХТ** или цветен бутон, за да включите телетекста.
- 3 Следвайте указанията в цифровия телетекст и преминете към следващата стъпка, като натиснете **ОК**, **^ ∨ < >**, **ЧЕРВЕНО**, **ЗЕЛЕНО**, **ЖЪЛТО**, **СИНЬО** или цифрови бутони и т. н.
- 4 Натиснете бутона **ТЕХТ** или цветен бутон, за да изключите телетекста и се върнете към гледане на телевизия.

Някои услуги може да ви позволяват достъп до текстови услуги с натискане на бутона **ЧЕРВЕН**.



ПРИЛОЖЕНИЕ

ОТСТРАНЯВАНЕ НА НЕИЗПРАВНОСТИ

Устройството не работи нормално.

Дистанционното управление не работи	<ul style="list-style-type: none">■ Проверете дали няма някакъв предмет между продукта и дистанционното управление, който да пречи на лъча.■ Спазена ли е полярността на батериите (+ към +, - към -)?■ Сложете нови батерии.
Устройството внезапно се изключва	<ul style="list-style-type: none">■ Включен ли е таймерът за сън?■ Проверете настройките за контрол на захранването. Прекъсване на захранването■ Ако телевизорът е включен, а няма входящ сигнал, той ще се изключи автоматично след 15 минути.

Функцията за видео не работи.

Няма образ и звук	<ul style="list-style-type: none">■ Проверете дали продукта е включен.■ Опитайте друг канал. Проблемът може да е в излъчването.■ Включен ли е захранващият кабел в стенен контакт?■ Проверете посоката и положението на антената.■ Пробвайте стенния контакт, включете захранващия кабел на друго устройство в контакта, в който е бил включен захранващият кабел на изделието.
След включване картината се появява бавно	<ul style="list-style-type: none">■ Това е нормално, картината се затъмнява при първоначално включване на продукта. Ако картината не се появи в рамките на пет минути, обадете се в сервиса.
Няма цвят, цветовете или картината са лоши	<ul style="list-style-type: none">■ Настройте Color (Цвят) в менюто.■ Оставете достатъчно разстояние между продукта и видеокасетофона.■ Опитайте друг канал. Проблемът може да е в излъчването.■ Правилно ли са поставени видеокабелите?■ Задействайте някоя от функциите, за да възстановите яркостта на картината.
Хоризонтални или вертикални ивици, или трептене на картината	<ul style="list-style-type: none">■ Проверете дали наблизо има смущаващи устройства - електроуреди, бормашини и други подобни инструменти.
Лош образ на някои канали	<ul style="list-style-type: none">■ Може станцията или кабелният канал да има проблеми, включете на друга станция.■ Сигналят на станцията е слаб, преориентирайте антената за приемане на по-слаба станция.■ Проверете за източници на евентуални смущения.
Линии или черти на образа	<ul style="list-style-type: none">■ Проверете антената (променете посоката на антената).
Липса на картина при свързване на HDMI	<ul style="list-style-type: none">■ Проверете дали вашият HDMI кабел е версия 1.3 или по-висока. Ако HDMI кабелите не поддържат HDMI версия 1.3, това може да доведе до трепкане или липса на изображение на екрана. Използвайте последните кабели, които поддържат най-малко версия 1.3 на HDMI.

ПРИЛОЖЕНИЕ

Функцията за звук не работи.

Картината е добре, но няма звук

- Натиснете бутона  + или - .
- Да не е изключен звукът? Натиснете бутон **MUTE**.
- Опитайте друг канал. Проблемът може да е в излъчването.
- Правилно ли са поставени аудиокабелите?

Няма звук от единия високоговорител

- Настройте **Баланс** в менюто.

Необичаен шум от вътрешността на продукта

- Промяна в околната влажност или температура може да доведе до необичаен шум, когато продукта бъде включен или изключен, но това не означава повреда на продукта.

Липса на звук при свързване на HDMI или USB

- Проверете кабела при версия 1.3.
- Проверете USB кабела при версия 2.0.

Има проблем с настройките на PICTURE (КАРТИНА).

Когато потребителят промени настройките на картината, след известен период от време телевизорът автоматично се връща към началните настройки.

- Това означава, че телевизорът в момента е настроен на режим **Демо в магазина**. За да превключите на режим **Използване у дома**, трябва да направите следното:
От менюто на телевизора изберете **ОПЦИИ** -> **Настройка на режима** -> **Използване у дома**.
Сега вече сте завършили превключването към режим **Използване у дома**

ТЕХНИЧЕСКО ОБСЛУЖВАНЕ

Ранните повреди могат да бъдат предотвратени. Внимателното и редовно почистване може да удължи времето, през което ще ползвате новия си телевизор. Проверете дали сте изключили електрозахранването и сте извадили кабела преди да започнете почистването.

Почистване на екрана

- 1 Ето как да предпазите екрана си от прах за известно време. Намокрете мека кърпа със смес от хладка вода и малко омекотител или препарат за миене на съдове. Изстискайте кърпата докато остане почти суха, и избършете с нея екрана.
- 2 Уверете се, че на екрана не е останала вода, и оставете телевизора да изсъхне на въздуха преди да го включите.

Почистване на корпуса

- За да премахнете замърсяване или прах, избършете корпуса с мека суха кърпа, която не оставя влакна.
- Не използвайте мокра кърпа..

ВНИМАНИЕ

- ▶ Ако очаквате, че телевизорът ви продължително време няма да бъде използван (например по време на отпуск), добре е да го изключите от контакта, за да избегнете повреди от мълнии или токови удари.

ПРИЛОЖЕНИЕ

Спецификация на продукта

МОДЕЛИ		15EL9***
		15EL9500-ZA / 15EL950N-ZA
Размери	Широчина	351 мм
	Височина	235 мм
	Дълбочина	Макс. 80 мм/Мин. 43 мм (Екранна част Макс. 8,6 мм/Мин 3,2 мм)
Тегло		1,6 kg
Изисквания за електрозахранване		15EL9*** : DC 24 V , 1,5 A AC-DC адаптер: 24 V --- , 3,42 A / AC 100-240 V~ 50 / 60 Hz
Условия на околната среда	Температура на експлоатация	0 °C до 40 °C
	Влажност на експлоатация	По-малко от 80 %
	Температура на съхранение	-20 °C до 60 °C
	Влажност на съхранение	По-малко от 85 %
Водоустойчивост		IPX2, международно ниво на водоустойчивост 2
Поддържани файлове с филми		Вижте стр.37

- Показаната по-горе спецификация може да бъде променена без предизвестие с цел повишаване на качеството.

	Цифрова ТВ	Аналогова ТВ
Телевизионна система	DVB-T DVB-C (Само за Швеция, Финландия)	PAL/SECAM B/G/D/K, PAL I/II, SECAM L/L'
Програмен обхват	VHF, UHF	VHF: E2 до E12, UHF: E21 до E69, CATV: S1 до S20, HYPER: S21 до S47
Импеданс на външна антена	75 Ω	75 Ω

Забележка за софтуера с отворен код

За следните изпълними GPL файлове и LGPL/MPL библиотеки, използвани в този продукт, важат лицензионните споразумения за GPL2.0/LGPL2.1/MPL1.1:

ИЗПЪЛНИМИ GPL ФАЙЛОВЕ:

Linux kernel 2,6, busybox, lzo, u-boot

LGPL БИБЛИОТЕКИ:

uClibc

MPL БИБЛИОТЕКИ:

nanox

LG Electronics предлага да ви предостави отворен код на компактдиск срещу такса, която покрива разходите за дистрибуцията, като цената на носителя, доставката и обработката, при поръчка по имейла до LG Electronics на адрес: opensource@lge.com

Тази оферта е валидна за период от три (3) години от датата на разпространение на този продукт от LG Electronics.

Можете да получите копия от GPL, LGPL и MPL лицензите на CD-ROM, който се предоставя с този продукт.

Можете също така да се снабдите с превод на GPL, LGPL лицензите от <http://www.gnu.org/licenses/old-licenses/gpl-2,0-translations.html>, <http://www.gnu.org/licenses/old-licenses/lgpl-2,1-translations.html>.

Този продукт включва

- freetype: copyright © 2003 The FreeType Project (www.freetype.org).
- jpeg: Independent JPEG Group, copyright © 1991 – 1998, Thomas G. Lane.
- libpng: copyright © 2004 Glenn Randers-Pehrson
- tinymce: © 2000-2006 Lee Thomason
- zlib: copyright © 1995-2002 Jean-loup Gailly and Mark Adler.



Запишете номера на модела и серийния номер на телевизора.
Вижте надписа върху задното капаче и го съобщете на продавача, когато ви потрябва сервиз.

Модел: _____
Сериен № _____