





**ATTENTION:** AFIN DE MINIMISER LES RISQUES DE CHOC ELECTRIQUE  
NE PAS RETIRER LE COUVERCLE (OU LA PARTIE)  
IL N'Y A PAS DE PIÈCES POUVANT ÊTRE RÉPARÉES  
PAR L'UTILISATEUR DANS DE CETTE UNITÉ  
CONFIER À PERSONNEL QUALIFIÉ.

 Ce témoin clignotant avec le symbole d'une flèche dans un triangle équilatéral a pour but d'avertir l'utilisateur de la présence d'un voltage dangereux non isolé, dans le boîtier de l'appareil, qui peut s'avérer d'une amplitude suffisante pour provoquer un risque d'électrocution.

 Le point d'exclamation qui se trouve dans un triangle équilatéral a pour but d'avertir l'utilisateur de la présence de directives de fonctionnement ou d'entretien importantes dans le manuel d'instruction qui accompagne l'appareil.

**ATTENTION:** Afin d'éviter tout risque d'incendie ou de choc électrique, ne pas exposer ce produit à la pluie ou à la moisissure.

**ATTENTION:** Ne pas installer cet équipement à un endroit confiné tel qu'une bibliothèque ou similaire.

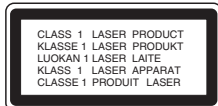

**ATTENTION:**

Ce produit utilise un système laser.  
Afin de garantir l'utilisation correcte de ce produit, veuillez lire attentivement ce manuel de l'utilisateur et le conserver pour future consultation. Si cette unité requiert du service technique, contactez un point de service après-vente agréé. L'utilisation de commandes, réglages ou l'emploi de procédures autres que celles spécifiées ici peut résulter dans une exposition dangereuse à la radiation.  
Pour éviter l'exposition directe au faisceau laser, n'essayez pas d'ouvrir le boîtier. Il y a de la radiation laser visible lorsqu'il est ouvert. **NE FIXEZ PAS LE REGARD SUR LE FAISCEAU.**

**Remarque:**

Le marquage du produit doit se trouver sur la surface extérieure de l'appareil.

**ATTENTION:** L'appareil ne doit pas être exposé à l'eau (par mouillure ou éclaboussure) et aucun objet rempli de liquide, comme par exemple un vase, ne devrait être placé sur l'appareil.

**PRÉCAUTION concernant le câble d'alimentation**  
**Il est recommandé, pour la plupart des appareils, de les brancher sur un circuit spécialisé.**

Cela veut dire qu'un circuit comportant une prise de courant simple alimente uniquement cet appareil et qu'il n'a ni d'autres prises de courant ni d'autres circuits secondaires. Vérifiez la page des spécifications dans ce manuel de l'utilisateur pour en être sûr.

Évitez de surcharger les prises murales. Les prises murales surchargées, les prises murales desserrées ou endommagées, les rallonges, les câbles d'alimentation effilochés, ou l'isolation des câbles endommagée ou fêlée sont dangereux. Toutes ces conditions risquent de provoquer un choc électrique ou un incendie. Examinez périodiquement le câble de votre appareil, et si son aspect indique qu'il est endommagé ou détérioré, débranchez-le, arrêtez momentanément l'utilisation de l'appareil, et demandez à un technicien autorisé de remplacer le câble par la pièce de rechange appropriée.

Protégez le câble d'alimentation de tout emploi abusif, évitant par exemple qu'il soit tordu, entortillé ou pincé, que l'on ferme une porte ou que l'on marche sur le câble. Faites très attention aux fiches, aux prises murales et au point où le câble sort de l'appareil.

Pour déconnecter l'appareil du réseau électrique, retirez la prise du câble d'alimentation. Lors de l'installation de l'appareil, assurez-vous que la prise soit facilement accessible.

**in NIGERIA**

**ALIMENTATION:** Cette unité est prévue pour fonctionner sur un réseau d'alimentation de 200-240V et de 50/60Hz.

**CÂBLAGE:** Cette unité est fournie avec une fiche d'alimentation secteur de 13 ampères agréée BS 1363, équipée d'un fusible de 3 ampères. Utilisez exclusivement des fusibles de rechange de 3 ampères agréés de type BS 1362, BSI ou ASTA.

N'utilisez jamais cette prise sans que le couvercle du fusible soit en place. Pour vous procurer d'un protège-fusible de rechange, contactez votre revendeur. Si le type de fiche fournie ne correspond pas aux prises de votre maison, il faudra enlever la fiche et la remplacer par une autre qui s'adapte bien. Veuillez vous reporter aux instructions de câblage ci-dessous :

**AVERTISSEMENT:** Supprimez la fiche d'alimentation secteur si elle est enlevée du cordon d'alimentation de Cette unité. Une fiche d'alimentation secteur ayant des fils dénudés peut être dangereuse si insérée dans une prise secteur.

Ne branchez aucun câble sur la broche de mise à la terre, marquée E ou portant le symbole  $\perp$  de mise à la terre, de couleur verte ou verte et jaune.

Si vous adaptez une autre prise, veuillez installer un fusible de 3 ampères, soit dans la prise, soit au tableau électrique.

**IMPORTANT:** Les fils du câble d'alimentation de cet appareil répondent au code de couleurs suivant :

- **BLEU : NEUTRE, MARRON : PHASE** – Si les couleurs des fils du cordon d'alimentation de Cette unité ne correspondent pas à celles d'identification des bornes de votre prise, procédez comme il suit : Le fil bleu doit être raccordé à la borne identifiée avec la lettre N ou colorée de noir. Le fil marron doit être raccordé à la borne identifiée avec la lettre L ou colorée de rouge.

## GUIDE DE REGLAGE RAPIDE

### Branchement des haut-parleurs

Brancher les haut-parleurs en utilisant les cordons de haut-parleurs fournis et en faisant correspondre les couleurs des bornes avec celles des cordons.

Pour obtenir la meilleure amplitude de son, réglez les paramètres des haut-parleurs (distance, niveau, etc.).

#### Remarques:

- Prenez soin de bien faire correspondre le cordon haut-parleur avec la borne adéquate sur les éléments: + avec + et - avec -. Si les cordons sont inversés, le son sera déformé et manquera de précision.
- Si vous utilisez les haut-parleurs ayant des caractéristiques d'entrées minimales, réglez soigneusement le volume pour éviter un rendement excessif des haut-parleurs.

#### Faites attention

Prenez soin que les enfants ne mettent pas les mains ni d'autres objets dans le \*conduit de l'enceinte.  
\* Conduit de l'enceinte: Un espace pour les basses dans le boîtier de l'enceinte (fermé).

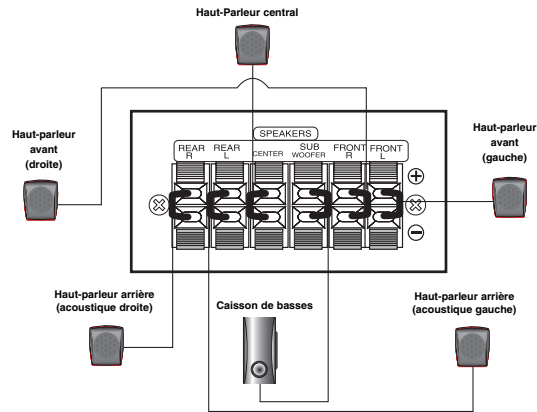

### Configuration des haut-parleurs 5.1



Effectuez les réglages suivants pour le décodeur ambiophonique 5.1 voies incorporé.

- Appuyez sur ENTER; le menu de Configuration des Enceintes 5.1 s'affiche.
- Utilisez ◀ / ▶ pour sélectionner l'enceinte souhaitée.
- Réglez les options à l'aide des boutons ▲ / ▼ / ◀ / ▶.
- Une fois les réglages terminés, appuyez sur le bouton RETURN pour revenir au menu précédent.

#### Sélection des Enceintes

Sélectionnez l'enceinte que vous voulez ajuster. [Enceinte Avant (Gauche), Enceinte Avant (Droite), Caisson de Grave(Caisson de Grave), Enceinte Centrale(Centrale), Enceinte Arrière (Droite), Enceinte Arrière (Gauche)]

#### Remarque:

Certains réglages de haut-parleurs sont défendus par le contrat de licence Dolby Digital.

#### Taille

Puisque les réglages des haut-parleurs sont fixés, vous ne pouvez pas les changer.

#### Volume

Réglez le volume de sortie du haut-parleur sélectionné à l'aide des touches ◀ / ▶. (-6dB ~ 6dB)

#### Distance

Si vous reliez les enceintes à votre Récepteur DVD/CD, le réglage de la Distance permet aux enceintes de savoir quelle distance le son doit traverser pour atteindre le point d'écoute établi.

Cela permet au son provenant de chaque enceinte d'atteindre la position d'écoute en même temps.

Appuyez sur ◀ / ▶ pour régler la Distance de l'Enceinte sélectionnée.

#### Essai

Appuyez sur ◀ / ▶ pour calibrer les niveaux de sortie de chaque enceinte. Réglez le volume de façon à ce qu'il coïncide avec le volume des signaux d'essai mémorisés dans le système.

Avant Gauche (G) → Centrale → Avant Droite (D)  
→ Arrière Droite (D) → Arrière Gauche (G) → Caisson de basses

# Introduction

## Installation

Préliminaires	3
Connexion à un téléviseur	4
Branchement des antennes	4
Branchement des haut-parleurs	4
Raccordements d'équipement optionnel	4

## Opération

Fonctionnement en utilisant le Panneau frontal	5
Fonctionnement en utilisant la Télécommande	5-7

## Réglage

Configuration initial	7
Opération Générale	7
LANGAGE	8
AFFICHAGE	8
AUDIO	8
Contrôle parental	9
AUTRES	9
Présélectionner les stations radio	9

## Lire un CD audio ou un fichier

MP3/WMA/JPEG/DivX	
Lire un CD Audio ou un fichier MP3/WMA	10
Lecture programmée	10
Visionnement d'un fichier JPEG	10
Fonctionnement avec des fichiers DivX	11
Fonctions supplémentaires	11

## Référence

Codes des Langues	12
Code des régions	12
Guide du dépannage	13
Spécifications techniques	14







## Préliminaires

### À propos de l'affichage du symbole

" " peut apparaître affiché sur le moniteur de votre téléviseur lors de l'opération indiquant que la fonction expliquée dans le mode d'emploi n'est pas disponible sur ce disque vidéo DVD spécifique.

### Symboles employés dans ce mode d'emploi

Une section dont le titre comporte l'un des symboles suivants n'est applicable que sur les disques qui disposent de ce symbole.

-  DVD et DVD±R/RW finalisé
-  CD Audio
-  Disques MP3
-  Disques WMA
-  Disques JPEG
-  Disques DivX

## Les disques compatibles

En outre, cet appareil peut lire les fichiers, DVD -RW, DVD +RW, CD-G et CD-R / CD-RW contenant des titres audio, MP3, WMA, DivX et/ou des fichiers JPEG.

### Remarques:

- Certains disques CD-R/RW (ou DVD-RW, DVD+RW), selon l'état du matériel d'enregistrement ou du CD-R/RW (ou DVD-RW, DVD+RW) lui-même, ne peuvent pas fonctionner dans cet appareil.
- Pour les disques DVD-R/RW, seuls ce qui ont été réécrits en mode vidéo et finalisés sont pris en charge par le lecteur.
- Lorsque un disque contient beaucoup de données, sa lecture peut prendre beaucoup plus de temps qu'avec d'autres modèles de lecteur.
- Ne fixez aucun label ou étiquette sur une des faces d'un disque ( face étiquetée ou face gravée).
- N'utilisez pas de CD de forme irrégulière (par exp. En forme de cœur ou d'octogone). Cela peut provoquer un dysfonctionnement.

### Code régional

Un code régional est imprimé à la base de l'unité. Il peut donc lire uniquement les DVD étiquetés avec la même zone ou avec "TOUTE ZONE".

### Remarques sur les Codes des Régions

Si vous essayez de lire un DVD dont le code de région est différent à celui de votre lecteur, vous verrez affiché sur le moniteur TV le message suivant "Vérification Code Régional"

"Dolby", "Pro Logic", et le symbole double-D sont des marques de Dolby Laboratories  
Fabriqué sous licence de Dolby Laboratories  
Veuillez vous assurer que la notice ci-dessus figure dans le manuel de l'utilisateur.

Fabriqué sous licence sous les numéros de brevets U.S. 5,451,942; 5,956,674; 5,974,380; 5,978,762; 6,487,535 et d'autres brevets US ou internationaux déposés ou en attente d'homologation. DTS et DTS Digital Surround sont des marques déposées et les logos et symboles sont des marques de DTS, Inc. © 1996-2007 DTS, Inc. Tous droits réservés.

La réalisation de copies non autorisées d'œuvres protégées contre la copie (programmes d'ordinateur, fichiers, matériels audio ou vidéo, etc.) peut être une atteinte aux droits d'auteur et constituer un délit. Cet équipement ne doit pas être utilisés à de telles fins.  
**Adoptez une attitude responsable, respectez les droits d'auteur**

## Installation



Ne touchez pas aux broches à l'intérieur des prises qui se trouvent sur le panneau arrière. Une décharge électrostatique peut endommager définitivement l'appareil.

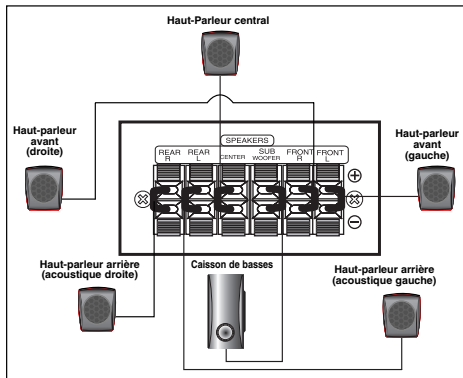

### Faites attention

Prenez soin que les enfants ne mettent pas les mains ni d'autres objets dans le \*conduit de l'enceinte.

\* Conduit de l'enceinte: Un espace pour un son bas plein dans le boîtier de l'enceinte (fermé).

## Connexion à un téléviseur

Faites un des branchements suivants en fonction des capacités de votre appareil existant.

### Astuces

- Selon votre téléviseur et les autres appareils que vous souhaitez brancher, il existe plusieurs manières de connecter le lecteur. Utilisez une des connexions décrites ci-dessous.
- Regardez SVP les manuels de votre téléviseur, de votre magnétoscope, de votre chaîne stéréo ou des autres appareils pour réaliser les meilleures connexions.

### Attention:

- Vérifiez que l'ampli-radio DVD/CD soit branché directement au téléviseur. Sélectionnez l'entrée AV correcte sur votre téléviseur.
- Ne branchez pas votre Ampli-syntoniseur DVD/CD au téléviseur via votre magnétoscope. Les images DVD pourraient subir des distorsions à cause du système de protection contre les copies.

### Raccordement de Component Vidéo

Branchez les prises jack de sortie périphérique vidéo (COMPONENT VIDEO OUT) de l'ampli-radio DVD/CD aux prises jack correspondantes du téléviseur au moyen du câble Y PB PR (C)

- Si votre téléviseur est un appareil haute définition ou numérique, vous pouvez en profiter pour régler la résolution vidéo maximum.
- Si votre téléviseur n'accepte pas la résolution réglée, des images déformées apparaîtront à l'écran. Consultez votre manuel d'utilisation puis réglez la résolution reconnue par le téléviseur.

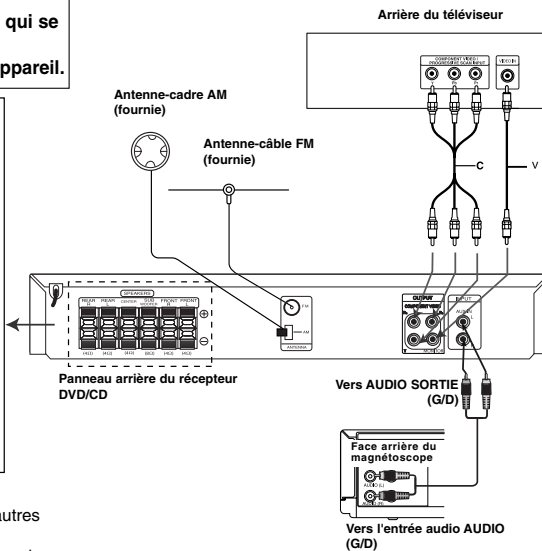

## Connexion vidéo composite

Connectez la prise MONITOR du récepteur DVD/CD à l'entrée vidéo de la TV en utilisant le cordon vidéo fourni (V).

## Branchement des antennes

Branchez les antennes FM/AM fournies pour écouter la radio.

- Brancher le cadre AM au connecteur de cadre AM.
- Connectez le câble d'antenne FM au connecteur d'antenne FM

### Remarques :

- Pour éviter les bruits, conservez l'antenne fermée AM éloignée du Récepteur DVD/CD et d'autres composants.
- Prenez soin de déplier entièrement l'antenne FM.
- Après avoir connecté l'antenne FM, donnez-lui la position la plus horizontale possible.

## Branchement des haut-parleurs

Brancher les haut-parleurs en utilisant les cordons de haut-parleurs fournis et en faisant correspondre les couleurs des bornes avec celles des cordons.

Pour obtenir la meilleure amplitude de son, réglez les paramètres des haut-parleurs (distance, niveau, etc.).

### Remarques:

- Prenez soin de bien faire correspondre le cordon haut-parleur avec la borne adéquate sur les éléments: + avec + et - avec -. Si les cordons sont inversés, le son sera déformé et manquera de précision.
- Si vous utilisez les haut-parleurs ayant des caractéristiques d'entrées minimales, réglez soigneusement le volume pour éviter un rendement excessif des haut-parleurs.

## Raccordements d'équipement optionnel

Raccordez un magnétoscope aux connecteurs d'entrée audio (AUX IN).

## Opération

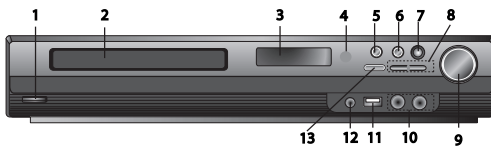

### Fonctionnement en utilisant le Panneau frontal

1. **(I/II) Interrupteur d'alimentation**  
Éclairage rouge lorsque le récepteur est en veille (off)
2. **Plateau du disque**
3. **Fenêtre d'affichage**
4. **Capteur infrarouge : portée de fonctionnement de la télécommande**  
**Distance** : environ 32 ft (7 m) face au capteur infrarouge  
**Angle de fonctionnement** : environ 30° dans chaque direction, face au capteur infrarouge
5. **OPEN/CLOSE** Pour ouvrir/fermer le plateau du disque
6. **(▶/II) PLAY/PAUSE**
  - **FUNC.(-)** Appuyez sur ce bouton et le maintenir appuyé pendant environ 3 secondes, puis appuyez répétitivement pour sélectionner une autre fonction.  
(DVD/CD → USB → AUX → PORTABLE → FM → AM)
7. **VSM** Appuyez sur VSM pour régler le son virtuel
- **3D STEREO** Technologie de rendu sonore en 3D temps réel combinant plusieurs sources stéréo, optimisée pour les enceintes stéréo. L'auditoire a ainsi la sensation d'écouter un son pseudo-quadrisonique virtuel saisissant avec leur équipement multimédia.
- **son multicanal** Le son multicanal change le son 5.1 en un son virtuel 10.1 afin que vous ayez l'impression que le son provienne à la fois des enceintes gauche, droite et centrale.
8. **TUNING(-/+)/SKIP/SCAN(◀◀/▶▶)**  
Pour un réglage manuel, appuyez plusieurs fois sur TUNING (-/+) Pour un réglage automatique, appuyez sur la touche TUNING (-/+) du panneau avant en maintenant appuyée pendant environ deux secondes.
9. **Réglage du VOLUME** Ajustez le volume des enceintes.
10. **MIC 1/MIC 2** Connectez un microphone dans la prise MIC1 ou MIC2 ou les deux prises. (∅6,3mm)

- Si vous branchez un MIC sur l'unité durant la lecture d'une source DTS, le son en sortie sera affaibli.
  - Support de la fonction MIC en mode DVD/CD ou USB
  - État de la connexion MIC, le son est reproduit sur l'ensemble des enceintes.
  - Lors de la lecture d'un DivX, l'entrée du microphone est désactivée.
- 11. Port USB** Connectez le port USB d'une mémoire USB (ou un lecteur MP3, etc.) au port USB situé sur le panneau avant de l'unité.

#### Retrait du dispositif USB de l'unité

1. Choisissez un mode de fonction différent ou appuyez sur STOP (■) deux fois de suite.
2. Retirez le dispositif USB de l'unité

- Ne retirez pas le dispositif USB lorsque il est occupé.
- Les fichiers audio (MP3/WMA), les images (JPEG) et les vidéos peuvent être lus
- Cette unité est incompatible avec les HUB USB
- Cartes mémoire recommandées.  
Compact Flash Card (CFC), Micro Drive (MD), Smart Media Card (SMC), Memory Stick (MS), Secure Digital Card (SD), Multimedia Card (MMC), Memory Stick Pro (MS-Pro)
- Compatible avec le système de fichier FAT16, FAT32
- N'utilisez que les cartes mémoire recommandées
- Les dispositifs nécessitant l'installation de logiciels supplémentaires une fois l'unité connectée à un ordinateur ne sont pas supportés.
- En cas de disque dur USB, assurez-vous de brancher un cordon d'alimentation auxiliaire sur le disque dur pour un fonctionnement correct. Jusqu'à deux partitions sont supportées. En cas de partition étendue, jusqu'à quatre partitions sont supportées.
- Si le dispositif USB contient plus d'un disque, un dossier apparaît à l'écran. Si vous voulez revenir au menu de départ après avoir sélectionné un dossier, appuyez sur RETURN
- Les caméscopes numériques et les téléphones mobiles ne sont pas supportés
- Seul les interfaces USB 1.0/1.1 sont supportées. Si un dispositif USB 2.0 est introduit dans le lecteur, il fonctionnera à la même vitesse qu'un dispositif USB 1.1

FRENCH

#### 12 Prise PORT. IN

##### Utilisation d'un dispositif PORTABLE

Lorsque vous souhaitez connecter un dispositif de lecture portable, utilisez la prise PORT.IN en raccordant les dispositifs à l'aide d'un cordon stéréo de (∅3,5mm) (non fourni). Le son en sortie est reproduit par les enceintes.

#### 13. STOP

### Fonctionnement en utilisant la Télécommande

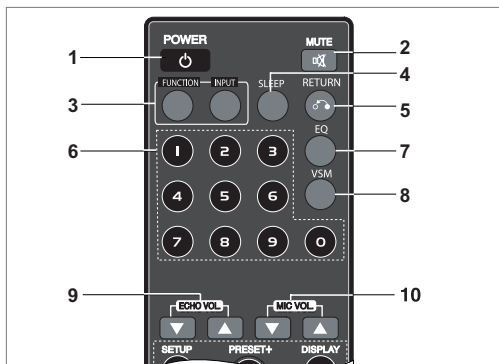

1. **POWER**
2. **MUTE** Appuyez sur MUTE pour mettre l'unité en sourdine. Vous pouvez par exemple mettre l'unité en sourdine lorsque vous avez besoin de répondre au téléphone.
3. **• FUNCTION : (DVD/CD → FM → AM)**  
**• INPUT : (USB → AUX → PORTABLE)**
4. **SLEEP** Vous pouvez paramétrer le récepteur DVD/CD pour s'éteindre automatiquement à une heure donnée.
  1. **Appuyez sur SLEEP pour paramétrer l'heure d'extinction désirée.** L'heure d'extinction apparaît dans la fenêtre d'affichage
  2. **Chaque fois que vous appuyez sur la touche SLEEP, les paramètres changent dans l'ordre suivant.**  
(DIMMER ON) → SLEEP 180 → 150 → 120 → 90 → 80 → 70 → 60 → 50 → 40 → 30 → 20 → 10 → (DIMMER OFF)

**Remarque :** Vous pouvez contrôler le temps restant avant que le récepteur DVD/CD ne s'éteigne. Appuyez sur SLEEP. Le temps restant apparaît dans la fenêtre d'affichage.
5. **RETURN** Fait disparaître le menu de configuration
6. **0-9 touches numériques** Sélectionnez un service, programmez un numéro directement ou sélectionnez une option de menu numérotée.

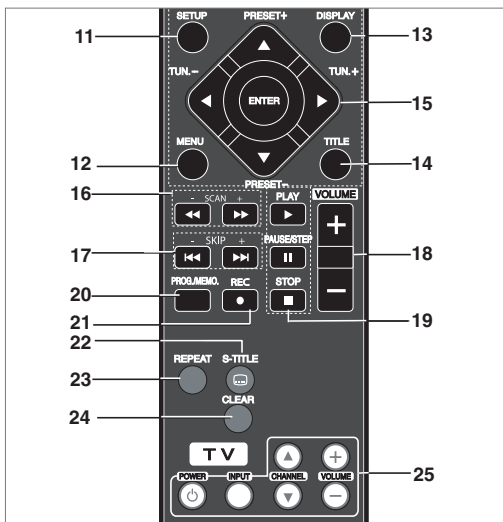

### 7. EQ (EQUALIZER Effect)

Vous pouvez choisir parmi 7 ambiances préprogrammées. Chaque fois que vous appuyez sur le bouton, les réglages changent dans la fenêtre d'affichage comme illustré ci-dessous

- **AUTO EQ** : AUTO EQ fonctionne seulement avec les fichiers MP3 dont les informations TAG sont incluses dans la fonction USB ou DVD (seule la version ID3 Tag ver.1 est prise en charge)
- Les fichiers WMA sont pris en charge en mode Normal EQ indifféremment de l'information TAG. NORMAL → ATURAL → ARABIC (facultatif) → (AUTO EQ) → POP → CLASSIC → ROCK → JAZZ ..

### 8. VSM Appuyez sur VSM pour activer les effets sonores virtuels.

Vous pouvez bénéficier du son surround en sélectionnant un des espaces sonores prédéfinis en fonction du programme que vous souhaitez écouter. Appuyez sur le bouton **VSM** plusieurs fois

- 2 Ch Source : BYPASS → VIRTUAL → ON STAGE → PLII MOVIE → PLII MUSIC → PLII MTRX → BYPASS...
- 5.1Ch Source: BYPASS → VIRTUAL → BYPASS

### 9. ECHO VOL.(▼ / ▲) pour régler le volume de l'écho

10. MIC VOL.(▼ / ▲) Pour régler le volume du microphone  
- lorsque vous connectez un MIC le son en sortie sera reproduit sur l'ensemble des canaux

11. **SETUP** pour accéder au menu de configuration ou le quitter

12. **MENU** pour accéder au menu du DVD

### 13. DISPLAY

1. Appuyez sur DISPLAY pour afficher (OSD) diverses informations concernant le disque chargé. Les éléments affichés peuvent varier en fonction du type de disque ou de la position de la lecture.
2. Vous pouvez sélectionner un élément en appuyant sur ▲ / ▼ et changer ou sélectionner un paramètre en appuyant sur ◀ / ▶.

14. **TITLE** Si le DVD introduit possède un menu, le menu titre apparaît à l'écran. Autrement, le menu disque peut apparaître.

- Titre (piste) – numéro de titre courant (ou piste) / nombre total de titres (ou pistes).
- Chapitre – numéro de chapitre courant / nombre total de chapitres.
- Temps – temps de lecture écoulé.
- Audio – langue audio ou canal sélectionné.
- Sous-titre – Sous-titre sélectionné.
- Angle – Angle sélectionné / nombre total d'angles.
- Son – Mode sonore sélectionné.

**Remarque** : si aucun bouton n'est pressé durant quelques secondes, le menu OSD disparaît

15. ◀ / ▶ / ▲ / ▼ (left/right/up/down) Touches de sélection des options de menu

**ENTER** valide la sélection de menu

**PRESET(▲/▼)** Appuyez sur PRESET +/- plusieurs fois pour sélectionner la station pré-réglée que vous voulez.

Chaque fois que vous appuyez sur le bouton, le récepteur DVD/CD règle une station programmée à la fois.

Programmez les stations de radio d'abord dans la mémoire du récepteur DVD/CD (voir « Programmation des stations de radio »)

**TUN.(-/+)** (◀/▶) Pour le réglage manuel, appuyez sur TUN (-/+)

à plusieurs reprises.

Pour le réglage automatique, appuyez et maintenez appuyée la touche TUN. (-/+) du panneau avant pendant environ deux secondes.

16. **SCAN(◀◀/▶▶)** Durant la lecture, appuyez sur **SCAN** (◀◀ ou ▶▶) plusieurs fois pour sélectionner la vitesse de balayage requise. DVD, DivX : ◀◀, ◀◀◀, ◀◀◀◀, ◀◀◀◀◀, ou ▶▶, ▶▶▶, ▶▶▶▶, ▶▶▶▶▶

WMA/MP3, Audio CD : ◀◀(X2, X4, X8) ou ▶▶(X2, X4, X8)

• **SLOW(◀◀/▶▶)** une fois en pause, appuyez sur (◀◀ ou ▶▶) pour sélectionner la vitesse requise.

DVD : ◀ (1/2, 1/4, 1/8, 1/16) ou ▶ (1/2, 1/4, 1/8, 1/16)

DivX : ▶ (1/2, 1/4, 1/8, 1/16)

17. • **SKIP(◀◀◀ / ▶▶▶)** Durant la lecture, appuyez sur **SKIP** (◀◀◀ ou ▶▶▶) pour passer au prochain chapitre / à la prochaine piste, ou pour revenir au début du chapitre / de la piste en cours. Appuyez sur **SKIP** ◀◀◀ Deux fois brièvement pour revenir au chapitre précédent / à la piste précédente.

18. **VOLUME (+/-)** Pour régler le volume des enceintes.

19. • **PLAY(▶)** - pour lire un disque ou un fichier

- vitesse de lecture 1.5 **DVD MP3 WMA ACD**

Vous pouvez rapidement visionner un film ou écouter de la musique. La vitesse 1.5 vous permet de voir des images ou d'écouter de la musique plus rapidement qu'à la vitesse de lecture normale du disque.

1. Appuyez sur le bouton **PLAY** durant la lecture normale.

Le son et les images seront lus à la vitesse 1.5.

2. pour revenir à la vitesse de lecture normale, appuyez sur **PLAY**.

- Si vous branchez un micro durant la lecture à vitesse 1.5, vous revenez à la vitesse normale, autrement dit, si un micro est raccordé à l'unité, la lecture à vitesse 1.5 ne fonctionne pas.

- **Mode de réception FM, sélectionnez MONO ou STEREO en appuyant sur le bouton PLAY de la télécommande**

• **PAUSE/STEP (||)** Durant la lecture, appuyez sur **||** mettre en pause. **ALL**

Appuyez sur **||** plusieurs fois pour lire image par image.

**DVD DivX**

• **STOP (■)**

20. **PROG./MEMO** Pour accéder au menu Programme ou le quitter. Saisissez Une fréquence de station de radio.

### 21. REC (●) - Enregistrement USB

Cette fonction vous permet d'enregistrer de la musique sur un dispositif de stockage USB à partir d'un CD Audio.

**Avant d'utiliser cette fonction, veuillez lire les remarques figurant en page 14.**

1. Insérez un dispositif USB avec suffisamment d'espace libre dans le port USB de l'unité.

2. Sélectionnez un DVD/CD à partir duquel enregistrer en appuyant sur le bouton **FUNCTION** de la télécommande.

AUDIO CD – Appuyez sur ▲ / ▼ pour sélectionner la piste ou le fichier voulu

3. Appuyez sur le bouton **REC (●)** de la télécommande pour débiter l'enregistrement.

Le message « USB REC » commence à clignoter dans la fenêtre d'affichage.

- Lorsque vous débutez l'enregistrement USB, la progression de l'opération apparaît dans la fenêtre d'affichage durant l'enregistrement.

4. Le fichier sera stocké dans CD\_REC au format « TRK\_001.mp3 »

5. Appuyez sur **STOP** pour mettre fin à l'enregistrement.

**Enregistrement d'une source CD vers USB**

**Enregistrement d'une piste** : si le bouton USB Rec est pressé durant la lecture du CD, une seule piste sera enregistrée sur le dispositif USB.

**Enregistrement de l'ensemble des pistes** : Si le bouton USB Rec. est pressé à l'arrêt du CD, toutes les pistes seront enregistrées.

**Enregistrement d'une sélection**: Appuyez sur USB Rec. après avoir sélectionné les pistes et validé la sélection en appuyant sur la touche PROG./MEMO pour débiter l'enregistrement des pistes que vous voulez.

**22. SUBTITLE** **DVD** **DivX**

Durant la lecture, appuyez sur S-TITLE plusieurs fois pour sélectionner la langue du sous-titre.

**23. REPEAT** Durant la lecture, appuyez sur REPEAT plusieurs fois pour sélectionner le mode de répétition voulu.

Disques DVD Vidéo : Chapter/Title/Off ;  
disques Audio CD, DivX/MP3/WMA : Track/All/Off

**24. CLEAR** Pour supprimer un numéro de piste dans le menu de programmation.**25. TV - Contrôle de la TV**

Votre télécommande est capable de contrôler votre récepteur DVD/CD aussi bien que les fonctions limitées de votre TV de marque LG.

**Réglage des codes de la télécommande de la TV de marque LG**

1. En maintenant appuyé **POWER** (TV) appuyez sur le bouton **CHANNEL**(▲/▼) plusieurs fois jusqu'à ce que la TV soit activée ou désactivée
2. Les boutons **POWER** (TV), **CHANNEL**(▲/▼), **VOLUME** (+/-), et **INPUT** de la télécommande servent à contrôler la TV LG.

**Remarque**: si la télécommande ne fonctionne pas avec votre TV, essayez d'autres codes ou utilisez la télécommande d'origine fournie avec la TV de marque LG. (LG et Gold Star)

## Réglage

### Configuration initiale

En vous servant du menu Setup (configuration), vous pouvez réaliser de divers réglages à des items tels que l'image et le son. En outre, vous pouvez choisir une langue pour les sous-titres et le menu de configuration. Se reporter aux pages 7 à 9 pour avoir plus de détails sur les items du menu Setup.

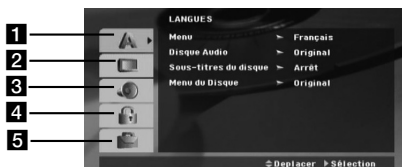

- 1 LANGUE** – Langue de menu / Audio du disque / Sous-titre / Menu
- 2 AFFICHAGE** – Format TV / Mode d'affichage / Entrelacement
- 3 AUDIO** – Configuration 5.1 des enceintes / Contrôle de la plage dynamique (DRC) / Vocal / Semi Karaoke
- 4 VERROUILLAGE** (Contrôle parental) - Classement / Mot de passe / Code régional
- 5 AUTRE** - PBC / DivX(R) VOD / Débit enreg.

**Pour afficher et effacer le menu** : Appuyez sur SETUP pour montrer le menu. Si vous appuyez une autre fois sur SETUP, vous retournez à l'écran initial.

**Pour passer au niveau suivant** : Appuyez sur ► de la télécommande.

**Pour revenir au niveau antérieur** : Appuyez sur ◀ de la télécommande.

### OPÉRATION GÉNÉRALE

1. Appuyez sur SETUP. Le menu de configuration apparaît affiché.
2. Employez ▲ / ▼ pour choisir l'option désirée, appuyez après sur ► pour passer au deuxième niveau. L'écran affiche la configuration actuelle pour l'item choisi, de même que pour la configuration alternative.
3. Employez ▲ / ▼ pour choisir la deuxième option désirée, appuyez après sur ► pour passer au troisième niveau.
4. Employez ▲ / ▼ pour choisir la configuration désirée, appuyez après sur ENTER pour confirmer votre choix. Quelques sélections demandent des procédures supplémentaires.
5. Appuyez sur SETUP ou PLAY pour quitter le menu de Configuration.

## LANGUAGE

### Langage Menu

Choisissez une langue pour le menu de configuration et l'affichage sur écran.

### Disque Audio / Sous-Titre Du Disque / Menu Du Disque

Choisissez la langue de votre préférence pour la piste audio (audio du disque), les sous-titres et le menu du disque.

**Original** – Se rapporte à la langue d'origine dans laquelle le disque a été enregistré

**Autre** – Pour sélectionner une autre langue, appuyez sur les touches numériques puis sur ENTER pour saisir les 4 digits correspondant à partir de la liste des codes régionaux figurant en page 12. Si vous saisissez un code de langue erroné, appuyez sur CLEAR.

## AFFICHAGE

### Format d'image TV

**4:3** – Sélectionnez cette option si un poste TV au standard 4:3 est connecté.

**16:9** – Sélectionnez cette option si un poste TV au standard 16:9 est connecté

**Mode d'affichage** – les paramètres du mode d'affichage fonctionnent seulement lorsque le format d'image TV est réglé sur « 4:3 ».

**Letterbox** – Affichage d'une image large avec des bandes noires en haut et en bas de l'écran

**Panscan** – l'image est recadrée pour occuper automatiquement la totalité de l'écran, et les portions qui ne rentrent pas sont coupées.

### Entrelacement

Les vidéos non entrelacées se caractérisent par une haute qualité d'image et un scintillement réduit. Si vous utilisez la prise vidéo composite pour connecter un moniteur ou une TV compatible avec le signal non entrelacé, activez l'option « Balayage progressif » Appuyez sur ENTER

- Si vous n'appuyez pas sur ENTER dans un délai de 10 secondes, l'option reste à OFF (désactivée)

- Si vous avez une TV qui n'est pas compatible avec ce genre de signal, vous n'obtiendrez aucune image si l'option est activée (pressez et maintenez appuyé le bouton STOP de la télécommande durant 5 secondes pour désactiver l'option.)

## AUDIO

Chaque disque DVD possède une variété d'options de sortie audio. Réglez les options AUDIO du lecteur selon le type de système audio dont vous vous servez.

### Configuration des haut-parleurs 5.1

Effectuez les réglages suivants pour le décodeur ambiophonique 5.1 voies incorporé.

1. Appuyez sur ENTER; le menu de Configuration des Enceintes 5.1 s'affiche.
2. Utilisez ◀ / ▶ pour sélectionner l'enceinte souhaitée.
3. Réglez les options à l'aide des boutons ▲ / ▼ / ◀ / ▶.
4. Une fois les réglages terminés, appuyez sur le bouton RETURN pour revenir au menu précédent.

### Sélection des Enceintes

Sélectionnez l'enceinte que vous voulez ajuster. [Enceinte Avant (Gauche), Enceinte Avant (Droite), Caisson de Grave(Caisson de Grave), Enceinte Centrale(Centrale), Enceinte Arrière (Droite), Enceinte Arrière (Gauche)]

**Remarque** : Certains réglages de haut-parleurs sont défendus par le contrat de licence Dolby Digital.

**Taille**: Puisque les réglages des haut-parleurs sont fixés, vous ne pouvez pas les changer.

**Volume**: Réglez le volume de sortie du haut-parleur sélectionné à l'aide des touches ◀ / ▶. (-6dB ~ 6dB)

**Distance**: Si vous reliez les enceintes à votre Récepteur DVD/CD, le réglage de la Distance permet aux enceintes de savoir quelle distance le son doit traverser pour atteindre le point d'écoute établi.

Cela permet au son provenant de chaque enceinte d'atteindre la position d'écoute en même temps.

Appuyez sur ◀ / ▶ pour régler la Distance de l'Enceinte sélectionnée.

**Essai** Appuyez sur ◀ / ▶ pour calibrer les niveaux de sortie de chaque enceinte. Réglez le volume de façon à ce qu'il coïncide avec le volume des signaux d'essai mémorisé dans le système.

Avant Gauche (G) → Centrale → Avant Droite (D) → Arrière Droite (D) → Arrière Gauche (G) → Caisson de basses

### DRC (Contrôle de la plage dynamique)

Rend le son plus clair en cas de réduction du volume (Dolby Digital uniquement). Activez cette option si vous souhaitez en bénéficier.

### Vocal

Activez cette option seulement lorsqu'un DVD karaoké multicanal est lu. Les canaux karaoké du disque seront mixés pour rendre un son stéréo classique.

### Semi Karaoké

Lorsque la piste d'un chapitre/titre est complètement terminée, cette fonction affiche un résultat sur l'écran et fait entendre un signal auditif.

### Mise en marche de la fonction Semi Karaoké :

- Mettre la fonction "Semi Karaoké" en position on.

Une fois que vous avez fini de chanter, le score s'affiche sur l'écran.

### Arrêt de la fonction Semi Karaoké :

- Mettre la fonction "Semi Karaoké" sur off.

Il ne se produit aucun signal auditif et aucun score ne s'affiche.

Disques utilisables dans la fonction Semi Karaoké :

- disques DVD
- disques Karaoké DVD

### Remarque :

- Cette fonction peut être actionnée en mode DVD/CD.
- La fonction Semi Karaoké est disponible uniquement lorsque le micro est branché.
- Lorsque vous visionnez un film, désactivez l'option semi-karaoké dans le menu de configuration et profitez-en sans connecter le microphone si la fanfare ou le score apparaît durant un changement de chapitre.
- Si la longueur du chapitre du disque est inférieure à 1 minute, les points n'apparaissent pas dans la fenêtre d'affichage



## Contrôle parental

### Classement

Pour bloquer la lecture des DVD classifiés en fonction de leur contenu. Tous les disques ne sont pas classifiés.

1. Choisissez "Contrôle parental" sur le menu VERROUILLAGE puis appuyez sur ►.
2. Pour accéder aux options VERROUILLAGE (Contrôle des parents), vous devez indiquer le mot de passe que vous avez créé. Si vous n'avez pas encore rentré de mot de passe, vous êtes invité à le faire. Rentrez un mot de passe puis appuyez sur ENTER.  
Rentrez-le de nouveau pour vérifier. Si vous vous trompez avant d'appuyer sur ENTER, appuyez sur CLEAR (EFFACER).
3. Choisissez un niveau de 1 à 8 à l'aide des touches ▲ / ▼.  
**Contrôle parental 1-8:** Le niveau un (1) a le plus grand nombre de restrictions et le niveau huit (8) est le moins sévère.  
**Déverrouillage:** Si vous choisissez déblocage, le contrôle des parents n'est pas activé et le disque peut être lu en entier.
4. Appuyez sur ENTER pour confirmer votre choix de niveau d'interdiction, appuyez après sur SETUP pour quitter le menu.

### Mot De Passe (Code de Sécurité)

Vous pouvez indiquer ou modifier votre mot de passe.

1. Sélectionnez l'option Mot De Passe dans le menu VERROUILLAGE (Contrôle des parents), puis appuyez sur ►.
2. Suivez l'étape 2 comme indiqué ci-dessus (Contrôle parental).  
Pour modifier votre mot de passe, appuyez sur ENTER lorsque l'option "Changement" est surlignée. Rentrez votre ancien mot de passe puis rentrez et vérifiez votre nouveau mot de passe.
3. Appuyez sur SETUP (RÉGLAGE) pour quitter le menu.

### Si vous oubliez votre mot de passe

Si vous oubliez votre mot de passe, vous pouvez l'effacer en respectant les indications suivantes :

1. Appuyez sur SETUP pour afficher le menu Réglage.
2. Rentrez le code à 6 chiffres "210499" puis appuyez sur ENTER. Le mot de passe est effacé.

## Code régional

Indiquez le code de la zone dont les standards ont été utilisés pour classer le DVD. Voir la liste page 11.

1. Choisissez "Code régional" sur le menu VERROUILLAGE, appuyez après sur ►.
2. Suivez l'étape 2 comme montré page précédente (Contrôle parental).
3. Choisissez le premier caractère à l'aide des touches ▲ / ▼.
4. Appuyez sur ► puis sélectionnez le second caractère à l'aide des touches ▲ / ▼.
5. Appuyez sur ENTER pour confirmer le code régional choisi.

## AUTRES

**PBC (contrôle de la lecture)** - Le contrôle de la lecture fournit des options de navigation spéciales disponibles sur certains disques. Sélectionnez [On] pour utiliser cette fonction.

### Enregistrement DivX(R) VOD

Nous vous fournissons le code d'enregistrement du DivX® VOD (Video On Demand) qui vous permet de louer ou d'acheter des vidéos via le service DivX® VOD. Pour de plus amples informations, visitez [www.divx.com/vod](http://www.divx.com/vod).

1. Sélectionnez l'option "DivX(R) VOD" puis appuyez sur ►.
2. Appuyez sur ENTER pendant que "Sélectionner" est sélectionné. Le code d'enregistrement apparaît.  
Utilisez ce code d'enregistrement pour acheter ou louer des vidéos grâce au service DivX® VOD sur [www.divx.com/vod](http://www.divx.com/vod). Suivez les instructions puis téléchargez la vidéo sur un disque lisible par cet appareil.
3. Appuyez sur ENTER pour sortir.

### Remarque :

Toutes les vidéos téléchargées à partir du système DivX® VOD ne peuvent être lues que sur cet appareil.

**Débit d'enreg. :** réglez le débit d'enregistrement USB à 96 kbps ou 128 kbps (voir page 7)

## Présélectionner les stations radio

Vous pouvez présélectionner 50 stations FM et AM(MW). Avant de les faire fonctionner, prenez soin de vérifier que le volume est au minimum.

1. Appuyez sur la touche **FUNCTION** de la télécommande, jusqu'à ce que FM ou AM(MW) apparaisse dans la fenêtre d'affichage.
2. Et chaque fois que vous appuyez sur la touche **FUNCTION**, FM et AM (MW) alternent.
3. Appuyez et maintenez appuyé le bouton TUN.(+/-) pendant environ deux secondes jusqu'à ce que l'indicateur de fréquence commence à changer, puis relâchez. Le balayage s'arrête lorsque le récepteur CD/DVD trouve une station.
4. Appuyez sur le bouton PROG./MEMO. De la télécommande. Un numéro de programmation clignote dans la fenêtre d'affichage.
5. Appuyez sur le bouton PRESET +/- de la télécommande pour sélectionner le numéro de programmation que vous voulez.
6. Appuyez une nouvelle fois sur la touche PROG./MEMO. de la télécommande. La station est enregistrée.
7. Répétez les étapes 3 à 6 pour mémoriser les autres stations.

### Pour régler une station avec un faible signal

Appuyez à plusieurs reprises sur TUN (+/-) dans l'étape 3 pour régler une station manuellement.

### Pour annuler toutes les stations mémorisées

Maintenez appuyée la touche PROG./MEMO pour environ deux secondes et "ERASE ALL" apparaîtra dans la fenêtre d'affichage, puis appuyez à nouveau sur PROG./MEMO. et les émetteurs sont effacés.

- Si vous êtes entrés par erreur dans le mode "ERASE ALL" et si vous ne souhaitez pas effacer la mémoire, n'appuyez sur aucune touche. Après quelques secondes, l'affichage "ERASE ALL" disparaît tout seul et revient au mode normal.

### Remarque

Si toutes les stations ont déjà été entrées, le message FULL (PLEINE) apparaîtra sur l'écran pendant un moment, c'est alors qu'un numéro présélectionné s'affichera. Pour modifier le numéro présélectionné, suivre les étapes 5-6 comme ci-dessus

## Lire un CD audio ou un fichier MP3/WMA/JPEG/DivX

### Lire un CD Audio ou un fichier MP3/WMA

Cet appareil peut lire les CD Audios et les supports contenant des fichiers MP3/WMA.

#### MP3/WMA/CD Audio

Une fois que vous avez inséré un support contenant des fichiers MP3/WMA ou un CD audio, un menu apparaît sur l'écran de la télévision. Appuyez sur

▲ / ▼ PLAY (LECTURE) ou ENTER et la lecture démarre. Vous pouvez utiliser différentes fonctions de lecture. Voir pages 5, 6 ou 7.

#### ID3 TAG

Lors de la lecture d'un fichier contenant d'information telle que des titres de pistes, vous pouvez voir cette information en appuyant sur DISPLAY.

[ Song, Artist, Album, Genre, Comment ]

-Les TAG ID3 sont enregistrés dans le fichier MP3

#### Conseils:

- Appuyez sur MENU pour vous déplacer vers la page suivante.
- Pour le CD mixte ayant des fichiers MP3/WMA et JPEG, les menus de MUSIC et PHOTO peuvent être modifiés. Appuyez sur TITLE et le mot MUSIC ou PHOTO sera remarqué en haut du menu.
- AUTO EQ est paramétré pour les fichiers WMA et MP3 dans la fonction USB DVD/CD

### Lecture programmée

La fonction Programme vous permet de garder vos pistes favorites dans la mémoire du lecteur, à partir d'un disque donné. Un programme peut contenir 30 pistes.

1. Insérez un disque. Disques Audio CD et MP3/WMA :
2. Sélectionnez une piste dans la liste, puis appuyez ensuite sur PROG./MEMO. L'icône "■" apparaît dans la fenêtre d'affichage, appuyez sur ENTER pour placer la piste sélectionnée dans la liste « Programme ». Répétez l'opération pour ajouter d'autres pistes dans la liste.
3. Sélectionnez la piste que vous voulez commencer à lire dans la liste « Programme ». Appuyez sur MENU pour passer à la page suivante.
4. Appuyez sur PLAY ou sur ENTER pour commencer. La lecture des pistes commence dans l'ordre que vous avez programmé. La lecture s'arrête une fois que toutes les pistes de la liste ont été lues.
5. pour reprendre la lecture normale après une lecture programmée, sélectionnez une piste du CD AUDIO (ou MP3/WMA) et appuyez sur PLAY

#### Reprise de la lecture programmée

1. Appuyez sur REPEAT pendant la lecture d'un disque. L'icône "repeat" apparaît.
2. Appuyez sur REPEAT pour sélectionner le mode de répétition désiré.
  - PISTE : RÉPÈTE LA PISTE COURANTE
  - TOUT : RÉPÈTE L'ENSEMBLE DES PISTES DE LA LISTE PROGRAMMÉE.
  - Désactivé (Pas d'affichage): pas de répétition.

#### Effacement d'une piste de la liste programmée

1. Utilisez ▲ / ▼ pour sélectionner la piste que vous souhaitez supprimer de la liste programmée.
2. Appuyez sur CLEAR. Répétez l'opération pour supprimer d'autres pistes de la liste.

#### Suppression de la totalité des pistes de la liste programmée

Appuyez sur PROG./MEMO. L'icône "■" doit apparaître. Utilisez ▲ / ▼ pour sélectionner l'icône "Clear All" puis appuyez sur ENTER.

#### Remarque :

- La programmation est également supprimée lorsque le disque est retiré.
- Durant la lecture, le saut automatique n'est pas supporté

### Visionnement d'un fichier JPEG

Cette unité peut lire les disques contenant des fichiers JPEG. Avant de lire un disque contenant des fichiers JPEG, veuillez lire les remarques figurant en page 14 « Enregistrements JPEG »

1. Introduisez un disque et fermez le boîtier.  
Le menu PHOTO est affiché sur le moniteur TV.
2. Appuyez sur ▼ / ▲ pour choisir un dossier, et appuyez sur ENTER. Une liste des fichiers sera affichée dans le dossier. Si vous vous trouvez sur une liste des fichiers et vous désirez retourner à la liste de Dossiers, employez les touches ▼ / ▲ de la télécommande pour sélectionner [L] et appuyez sur ENTER.
3. Si vous désirez visionner un fichier déterminé, appuyez sur ▼ / ▲ pour sélectionner un fichier et appuyez sur ENTER ou PLAY.  
La vision du fichier commence. Au moment de visionner un fichier, vous pouvez appuyer sur STOP pour retourner au menu précédent (JPEG menu).

#### Conseil:

Il y a trois options pour la vitesse de défilement [M] :

> (lente), >> (Normal), >>> (rapide). Utilisez les boutons

▲ ▼ ◀ ▶ pour mettre en surbrillance la vitesse. Ensuite, utilisez les boutons ◀ / ▶ pour sélectionner l'option que vous voulez utiliser, puis appuyez sur ENTER.

#### Diaporama (Présentation des Diapositives)

Employez ▲ ▼ ◀ ▶ pour sélectionner [M] Slide Show et appuyez après sur ENTER.

#### Image Immobilisée

1. Appuyez sur PAUSE/STEP pendant le visionnement d'une diapositive. L'appareil sera mis maintenant en mode PAUSE.
2. Pour retourner au visionnement de la diapositive, appuyez sur PLAY ou appuyez sur PAUSE/STEP à nouveau.

#### Écoute de musique durant un diaporama

Vous pouvez écouter de la musique durant un diaporama si le disque contient à la fois des images et des fichiers son. Utilisez les touches ▲ / ▼ / ◀ / ▶ pour sélectionner l'icône [M] puis appuyez sur ENTER pour lancer le diaporama.

- Vous ne pouvez pas ajuster le mode sonore et le son virtuel VSM durant la lecture d'un album photo musical.

#### Passage à un fichier différent

Appuyez sur SKIP (◀◀ ou ▶▶) une fois durant le visionnage d'une image pour passer au fichier suivant ou précédent.

#### Rotation d'une image

Appuyez sur ▲ / ▼ durant le visionnage d'une image pour faire pivoter l'image dans le sens des aiguilles d'une montre ou inversement

## Lecture d'un DivX

Vous pouvez lire un DivX à partir d'un dispositif USB ou depuis le récepteur DVD/CD

1. Introduisez un disque et refermez le plateau. Le menu FILM apparaît sur l'écran de la TV.
2. Appuyez sur ▲ / ▼ pour sélectionner un dossier puis appuyez sur ENTER. La liste des fichiers du dossier apparaît. Si vous êtes dans une liste de fichiers et que vous souhaitez revenir à la liste des dossiers, utilisez les boutons ▲ / ▼ de la télécommande et appuyez sur ENTER.
3. Si vous souhaitez voir un fichier en particulier, Appuyez sur ▲ / ▼ pour sélectionner un fichier et appuyez sur ENTER ou PLAY.
4. Appuyez sur STOP pour quitter.

### Conseils :

- Appuyez sur MENU pour passer à la page suivante.
- Sur un CD contenant des fichiers MP3/WMA, JPEG ou encore des films, vous pouvez basculer au menu MUSIQUE, PHOTO et FILM. Appuyez sur TITRE et MUSIQUE, PHOTO et FILM, le mot en haut du menu est sélectionné.

### Remarques :

- Assurez-vous d'activer les sous titres en appuyant sur le fichier de sous-titre chaque fois avant de lire un DivX.
- Lorsque le fichier propose plusieurs sous-titre (plus de deux langues), seul le sous-titre original est disponible.
- Vous ne pouvez pas ajuster le mode sonore et le son virtuel VSM durant la lecture d'un DivX.

### Remarque concernant l'affichage des sous-titres du DivX

Si le sous-titre ne s'affiche pas correctement durant la lecture, appuyez et maintenez appuyé le bouton S-TITRE pendant environ 3 secondes puis appuyez sur S-TITRE pour sélectionner un autre code de langue jusqu'à ce que le sous-titre s'affiche correctement.

## Fonctions supplémentaires

### Recherche par l'heure **DVD** **DivX**

Pour démarrer la lecture d'un disque à une heure quelconque choisie:

1. Appuyez sur DISPLAY en cours de lecture.
2. Appuyez sur ▲ / ▼ pour sélectionner l'icône de l'horloge et le message "--:--" s'affichera.
3. Introduisez l'heure de démarrage requise en heures, minutes et secondes de gauche à droite. Si vous vous trompez de numéros, appuyez sur CLEAR pour effacer les numéros que vous avez introduits. Puis introduisez les numéros corrects.
4. Appuyez sur ENTER pour confirmer. La lecture démarrera à l'heure sélectionnée.

**Economiseur d'écran** L'économiseur d'écran est affiché lorsque le lecteur DVD est laissé en mode de lecture arrêtée pendant cinq minutes environ.

### Mémoire de la dernière scène **DVD** **ACD**

Ce lecteur mémorise la dernière scène du dernier disque lu. La scène reste dans la mémoire même si le disque est enlevé du boîtier ou si l'appareil est débranché. Si l'on introduit un disque ayant une scène mémorisée, la scène est automatiquement lue.

**Remarque** : Ce lecteur ne mémorise pas la scène d'un disque si l'appareil est mis hors tension avant de commencer la lecture dudit disque.

### Sélection de système

Vous devez sélectionner le standard approprié pour votre système TV. Si le message NO DISC apparaît dans la fenêtre d'affichage, appuyez et maintenez appuyé le bouton

**PAUSE/STEP** de la télécommande pendant environ 5 secondes pour pouvoir sélectionner un standard (PAL, NTSC ou AUTO)

- Quand le système sélectionné ne correspond pas au système de votre téléviseur, les couleurs normales pourraient ne pas être visualisées.

**NTSC:** Sélectionnez quand le Le récepteur DVD/CD est branché à un téléviseur NTSC.

**PAL:** Sélectionnez quand le Le récepteur DVD/CD est branché à un téléviseur PAL.

**AUTO:** Sélectionnez quand le Le récepteur DVD/CD est branché à un téléviseur Multi système.

## Référence

### Codes des Langues

Consultez cette liste afin d'introduire la langue choisie pour les configurations initiales suivantes:  
Disque Audio, Sous Titre Du Disque, Menu De Disque.

Langue	Code	Langue	Code	Langue	Code	Langue	Code
Abkhazian	6566	Fiji	7074	Lingala	7678	Singhalese	8373
Afar	6565	Finnish	7073	Lithuanian	7684	Slovak	8375
Afrikaans	6570	French	7082	Macedonian	7775	Slovenian	8376
Albanian	8381	Frisian	7089	Malagasy	7771	Somali	8379
Ameharic	6577	Galician	7176	Malay	7783	Spanish	6983
Arabic	6582	Georgian	7565	Malayalam	7776	Sudanese	8385
Armenian	7289	German	6869	Maltese	7784	Swahili	8387
Assamese	6583	Greek	6976	Maori	7773	Swedish	8386
Aymara	6588	Greenlandic	7576	Marathi	7782	Tagalog	8476
Azerbaijani	6590	Guarani	7178	Moldavian	7779	Tajik	8471
Bashkir	6665	Gujarati	7185	Mongolian	7778	Tamil	8465
Basque	6985	Hausa	7265	Nauru	7865	Tatar	8484
Bengali; Bangla	6678	Hebrew	7387	Nepali	7869	Telugu	8469
Bhutani	6890	Hindi	7273	Norwegian	7879	Thai	8472
Bihari	6672	Hungarian	7285	Oriya	7982	Tibetan	6679
Breton	6682	Icelandic	7383	Panjabi	8065	Tigrinya	8473
Bulgarian	6671	Indonesian	7378	Pashto, Pushto	8083	Tonga	8479
Burmese	7789	Interlingua	7365	Persian	7065	Turkish	8482
Byelorussian	6669	Irish	7165	Polish	8076	Turkmen	8475
Cambodian	7577	Italian	7384	Portuguese	8084	Twi	8487
Catalan	6765	Japanese	7465	Quechua	8185	Ukrainian	8575
Chinese	9072	Javanese	7487	Rhaeto-Romance	8277	Urdu	8582
Corsican	6779	Kannada	7578	Rumanian	8279	Uzbek	8590
Croatian	7282	Kashmiri	7583	Russian	8285	Vietnamese	8673
Czech	6783	Kazakh	7575	Samoan	8377	Volapük	8679
Danish	6865	Kirghiz	7589	Sanskrit	8365	Welsh	6789
Dutch	7876	Korean	7579	Scots Gaelic	7168	Wolof	8779
English	6978	Kurdish	7585	Serbian	8382	Xhosa	8872
Esperanto	6979	Laothian	7679	Serbo-Croatian	8372	Yiddish	7473
Estonian	6984	Latin	7665	Shona	8378	Yoruba	8979
Faroese	7079	Latvian, Lettish	7686	Sindhi	8368	Zulu	9085

### Code des régions

Choisissez un code régional de la liste.

Pays	Code	Pays	Code	Pays	Code	Pays	Code
Afghanistan	AF	Ethiopia	ET	Malaysia	MY	Saudi Arabia	SA
Argentina	AR	Fiji	FJ	Maldives	MV	Senegal	SN
Australia	AU	Finland	FI	Mexico	MX	Singapore	SG
Austria	AT	France	FR	Monaco	MC	Slovak Republic	SK
Belgium	BE	Germany	DE	Mongolia	MN	Slovenia	SI
Bhutan	BT	Great Britain	GB	Morocco	MA	South Africa	ZA
Bolivia	BO	Greece	GR	Nepal	NP	South Korea	KR
Brazil	BR	Greenland	GL	Netherlands	NL	Spain	ES
Cambodia <sup>6</sup>	KH	Heard and McDonald Islands	HM	Netherlands Antilles	AN	Sri Lanka	LK
Canada	CA	Hong Kong	HK	New Zealand	NZ	Sweden	SE
Chile	CL	Hungary	HU	Nigeria	NG	Switzerland	CH
China	CN	India	IN	Norway	NO	Taiwan	TW
Colombia	CO	Indonesia	ID	Oman	OM	Thailand	TH
Congo	CG	Israel	IL	Pakistan	PK	Turkey	TR
Costa Rica	CR	Italy	IT	Panama	PA	Uganda	UG
Croatia	HR	Jamaica	JM	Paraguay	PY	Ukraine	UA
Czech Republic	CZ	Japan	JP	Philippines	PH	United States	US
Denmark	DK	Kenya	KE	Poland	PL	Uruguay	UY
Ecuador	EC	Kuwait	KW	Portugal	PT	Uzbekistan	UZ
Egypt	EG	Libya	LY	Romania	RO	Vietnam	VN
El Salvador	SV	Luxembourg	LU	Russian Federation	RU	Zimbabwe	ZW

## Guide du dépannage

Examinez le guide ci-dessous pour identifier la cause possible d'un problème, avant de contacter le service après-vente.

Symptôme	Cause	Solution
Absence d'alimentation.	<ul style="list-style-type: none"> <li>Le cordon d'alimentation est débranché.</li> </ul>	<ul style="list-style-type: none"> <li>Branchez correctement le cordon d'alimentation sur la prise secteur.</li> </ul>
Le récepteur DVD/CD est sous tension, mais il ne fonctionne pas.	<ul style="list-style-type: none"> <li>Pas de disque inséré.</li> </ul>	<ul style="list-style-type: none"> <li>Insérez un disque. (Vérifiez que l'indicateur DVD ou CD audio, situé dans la fenêtre d'affichage du récepteur DVD/CD, est allumé).</li> </ul>
Pas d'image.	<ul style="list-style-type: none"> <li>Le téléviseur n'est pas réglé de manière à recevoir la sortie du signal DVD.</li> </ul>	<ul style="list-style-type: none"> <li>Sélectionnez le mode entrée vidéo approprié sur le téléviseur, de telle sorte que l'image provenant du récepteur DVD/CD apparaisse sur l'écran du téléviseur.</li> </ul>
	<ul style="list-style-type: none"> <li>Le câble vidéo n'est pas correctement connecté.</li> </ul>	<ul style="list-style-type: none"> <li>Branchez correctement le câble vidéo sur les prises.</li> </ul>
	<ul style="list-style-type: none"> <li>Le téléviseur raccordé est hors tension.</li> </ul>	<ul style="list-style-type: none"> <li>Allumez le téléviseur.</li> </ul>
On entend soit un son très léger, soit aucun son.	<ul style="list-style-type: none"> <li>L'équipement raccordé avec le câble audio n'est pas réglé de manière à recevoir la sortie du signal DVD.</li> </ul>	<ul style="list-style-type: none"> <li>Sélectionnez le mode entrée approprié sur l'ampli/tuner audio, de manière à pouvoir écouter le son en provenance du récepteur DVD/CD.</li> </ul>
	<ul style="list-style-type: none"> <li>Les câbles audio ne sont pas correctement connectés.</li> </ul>	<ul style="list-style-type: none"> <li>Branchez correctement le câble audio sur les prises.</li> </ul>
	<ul style="list-style-type: none"> <li>L'équipement raccordé au moyen du câble audio est hors tension.</li> </ul>	<ul style="list-style-type: none"> <li>Mettez l'équipement raccordé par le câble audio sous tension.</li> </ul>
	<ul style="list-style-type: none"> <li>Le câble de connexion audio est abîmé.</li> </ul>	<ul style="list-style-type: none"> <li>Remplacez-le par un nouveau.</li> </ul>
Mauvaise qualité de l'image en lecture.	<ul style="list-style-type: none"> <li>Le disque est sale.</li> </ul>	<ul style="list-style-type: none"> <li>Nettoyez le disque.</li> </ul>
Le récepteur DVD/CD ne commence pas la lecture.	<ul style="list-style-type: none"> <li>Pas de disque inséré.</li> </ul>	<ul style="list-style-type: none"> <li>Insérez un disque. (Vérifiez que l'indicateur DVD ou CD audio, situé dans la fenêtre d'affichage du récepteur DVD/CD, est allumé).</li> </ul>
	<ul style="list-style-type: none"> <li>Insertion d'un disque ne pouvant être lu.</li> </ul>	<ul style="list-style-type: none"> <li>Insérez un disque pouvant être lu. (Vérifiez le type du disque, le système de couleurs et le code de région).</li> </ul>
	<ul style="list-style-type: none"> <li>Le disque est positionné à l'envers.</li> </ul>	<ul style="list-style-type: none"> <li>Positionnez la face de lecture du disque vers le bas.</li> </ul>
	<ul style="list-style-type: none"> <li>Le disque n'est pas positionné à l'intérieur du guide.</li> </ul>	<ul style="list-style-type: none"> <li>Positionnez correctement le disque sur le plateau, à l'intérieur du guide.</li> </ul>
	<ul style="list-style-type: none"> <li>Le disque est sale.</li> </ul>	<ul style="list-style-type: none"> <li>Nettoyez le disque.</li> </ul>
	<ul style="list-style-type: none"> <li>Un menu est affiché sur l'écran du téléviseur.</li> </ul>	<ul style="list-style-type: none"> <li>Appuyez sur la touche SETUP pour désactiver l'écran menu.</li> </ul>
	<ul style="list-style-type: none"> <li>Le niveau de classification est réglé.</li> </ul>	<ul style="list-style-type: none"> <li>Annulez la fonction Rating (classification) ou modifiez le niveau de classification.</li> </ul>
Un ronflement sévère ou un bruit apparaît.	<ul style="list-style-type: none"> <li>Le disque est sale.</li> </ul>	<ul style="list-style-type: none"> <li>Nettoyez le disque.</li> </ul>
	<ul style="list-style-type: none"> <li>Les haut-parleurs et ses éléments sont faibles.</li> </ul>	<ul style="list-style-type: none"> <li>Branchez soigneusement les haut-parleurs et ses éléments</li> </ul>
	<ul style="list-style-type: none"> <li>L'ampli radio est placé trop près du téléviseur.</li> </ul>	<ul style="list-style-type: none"> <li>Eloignez votre téléviseur des composants audio.</li> </ul>
Impossible de capter les stations de radio.	<ul style="list-style-type: none"> <li>L'antenne est mal positionnée ou mal branchée.</li> </ul>	<ul style="list-style-type: none"> <li>Branchez l'antenne.</li> <li>Réglez les antennes et branchez une antenne extérieure si nécessaire.</li> <li>Réglez la station manuellement.</li> </ul>
	<ul style="list-style-type: none"> <li>Le signal des stations est trop faible (lorsque la recherche automatique de stations est utilisée).</li> </ul>	
	<ul style="list-style-type: none"> <li>Aucune station n'a été pré-sélectionnée ou effacée (lors du réglage en scannant les stations pré-sélectionnées).</li> </ul>	<ul style="list-style-type: none"> <li>Présélectionnez les stations (page 9).</li> </ul>
La télécommande ne fonctionne pas correctement.	<ul style="list-style-type: none"> <li>La télécommande n'est pas dirigée vers le capteur à distance du récepteur DVD/CD.</li> </ul>	<ul style="list-style-type: none"> <li>Dirigez la télécommande vers le capteur à distance du récepteur DVD/CD.</li> </ul>
	<ul style="list-style-type: none"> <li>La télécommande est trop éloignée du récepteur DVD/CD.</li> </ul>	<ul style="list-style-type: none"> <li>Utilisez la télécommande à une distance maximum de 7 mètres.</li> </ul>
	<ul style="list-style-type: none"> <li>Un obstacle se trouve sur le trajet allant de la télécommande au récepteur DVD/CD.</li> </ul>	<ul style="list-style-type: none"> <li>Enlevez l'obstacle en question.</li> </ul>
	<ul style="list-style-type: none"> <li>Les piles de la télécommande sont épuisées.</li> </ul>	<ul style="list-style-type: none"> <li>Remplacez les piles par des piles neuves.</li> </ul>
L'affichage du panneau frontal est trop terne.	<ul style="list-style-type: none"> <li>Rien n'est affiché sur l'affichage du panneau frontal.</li> </ul>	<ul style="list-style-type: none"> <li>Appuyez sur SLEEP(Dimmer) sur la télécommande.</li> </ul>

**Le lecteur prend en charge les disques MP3/WMA dont les fichiers répondent aux caractéristiques suivantes :**

- Fréquence d'échantillonnage : de 8 à 48 kHz (MP3), de 22.05 à 48kHz (WMA)
- Débit binaire : de 8 à 320kbps (MP3), de 32 à 256kbps (WMA) Vers. Supp. : v2 , v7, v8, v9
- Extensions de fichier : « .mp3 » / « .wma »
- Système de fichier du CD-ROM : ISO9660
- Il est recommandé d'utiliser Easy-CD Creator, pour créer un système de fichier ISO 9660.
- Nombre maximum de caractères pour désigner un fichier : 8 caractères max (extension de fichier mp3/wma non comprise)
- Le nom de doit pas comporter de caractères spéciaux comme / ? \* : " < > | etc.
- Le nombre total de fichiers sur le disque ne doit pas dépasser 650.
- Ce lecteur ne prend pas en charge les fichiers d'extension bmp, zip.
- Si un fichier ne correspond pas aux spécifications, il sera ignoré et le lecteur passera automatiquement au fichier suivant.

**Les clients doivent noter qu'une permission est requise pour télécharger des fichiers MP3 / WMA sur Internet. Notre compagnie n'est pas compétente pour accorder de telles permissions. Vous devez toujours obtenir la permission du détenteur des droits.**

**Le lecteur prend en charge les disques JPEG dont les fichiers répondent aux caractéristiques suivantes :**

- JPEG standard : 8902 pixels max en largeur
- JPEG progressif : 1609 pixels max en largeur
- Nombre max de fichiers : moins de 650.
- Certains disques peuvent ne pas fonctionner si le format d'enregistrement est différent. Cela dépend aussi de la nature du disque.
- Extensions de fichier admises : ".jpg"

**Le lecteur prend en charge les disques DivX dont les fichiers répondent aux caractéristiques suivantes :**

- Résolution : 720x576 (L x H) pixels
- Le nom de fichier contenant les sous-titres du DivX ne doit pas dépasser 45 caractères.
- Si un caractère du sous-titre est impossible à afficher, il se peut qu'il soit affiché sous la forme " \_ " sur l'écran.
- **Vitesse de défilement : moins de 30 fps**
- **Si la structure des fichiers audio et vidéo enregistrés n'est entrelacée, la vidéo comme l'audio est reproduite.**
- **Fichier DivX lisible :** ".avi", ".mpg", ".mpeg", ".divx"

- **Format de sous-titre pris en charge :** SubRip(\*.srt/\*.txt), SAMI(\*.smi), SubStation Alpha(\*.ssa/\*.txt), MicroDVD(\*.sub/\*.txt), SubViewer 2.0(\*.sub/\*.txt), VobSub(\*.sub)
- **Codecs pris en charge :** DIVX3.xx ", "DIVX4.xx ", "DIVX5.xx ", "MP43 ", "3IVX "
- **Format audio pris en charge :** "AC3 ", "DTS ", "PCM ", "MP3 ", "WMA "
- Fréquence d'échantillonnage : de 32 à 48 kHz (MP3), de 24 à 48kHz (WMA)
- Débit binaire : de 32 à 320kbps (MP3), de 40 à 192kbps (WMA)
- Débit binaire max : USB : 4Mbps , CD : 4Mbps, DVD : 7Mbps
- Les disques formats avec un système de fichier Live ne peuvent être lus avec ce lecteur
- Si le nom de fichier du film est différent de celui du sous-titre, durant la lecture d'un DivX, il se peut que le sous-titre ne soit pas affiché.
- Si vous lisez un DivX qui ne respecte pas la spécification DivX, il se peut qu'il ne soit pas lu correctement.
- Lorsque vous lisez un DivX, le microphone est désactivé.

**L'enregistrement USB avec ce lecteur est limité comme suit :**  
**Remarque :**

- Lorsque vous stoppez l'enregistrement durant la lecture, la partie déjà enregistrée est stockée.
- Les disques durs externes, les lecteurs multicartes, les dispositifs verrouillés et les lecteurs MP3 ne sont pas pris en charge.
- Si vous enregistrez plus de 648 fichiers dans le dossier CD\_REC, le message « ERROR » apparaît dans la fenêtre d'affichage.
- En mode SACD, CD-G, DTS, l'enregistrement USB ne fonctionne pas
- Durant un enregistrement USB, le son est coupé et certaines touches ne fonctionnent pas, à l'exception des touches POWER, STOP et SLEEP.
- Lorsque vous retirez le dispositif ou que vous éteignez l'unité durant un enregistrement, le fichier stocké risque d'être illisible ou inconsistant
- Le temps d'enregistrement USB peut être différent selon la vitesse d'enregistrement du dispositif.
- Durant l'enregistrement, il est impossible de changer les fonctions ou de régler le volume
- Lorsque vous appuyez sur le bouton Rec de la télécommande, sous n'importe quel fonction, le mode son fixé retourne en BYPASS
- Le port USB de l'unité ne peut être connecté au PC. L'unité ne peut être utilisée comme un dispositif de stockage
- Fréq. d'échantillonnage d'un enreg. USB : de 20 Hz à 16 KHz

## Spécifications techniques

### Général

Alimentation	Reportez-vous au panneau arrière
Consommation	Reportez-vous au panneau arrière
Poids total	2.5 kg
Dimensions externes (W x H x D)	360 x 62 x 305 mm
Conditions d'exécution	Température: de 5°C à 35°C, Etat d'exécution: Horizontal
Taux d'humidité	5% à 85%

### Amplifier

Puissance de sortie	Front: 45 W + 45 W (Puissance de sortie nominale 30 W, THD 10 %)
	Centre*: 45 W
	Surround*: 45 W + 45 W (Puissance de sortie nominale 30 W, 4 Ω à 1 kHz, THD 10 %)
	Subwoofer*: 75 W (Puissance de sortie nominale 60 W, 8 Ω à 30 Hz, THD 10 %)

### Haut-Parleurs

	SH33SD-S	SH33SD-W
Impédance	4 Ω	8 Ω
Dimensions totales (L x H x P)	99 x 114 x 86 mm	156 x 325 x 320 mm
Poids total (1EA)	0.35 kg	3.5 kg

**Le design et les caractéristiques sont susceptibles d'être modifiés à tout moment.**