



ROMÂNĂ

MANUAL DE UTILIZARE

DVD player portabil

Vă rugăm să citiți cu atenție acest manual înainte de a utiliza aparatul și să-l păstrați pentru a-l putea consulta ulterior.

MODEL
DP581B

P/NO : MFL63727817

Precauții pentru siguranță



PRECAUȚII
RISC DE ELECTROCUTARE
NU DESCHIDEȚI



PRECAUȚII: PENTRU A REDUCE RISCUL DE ELECTROCUTARE, NU SCOATEȚI CAPACUL (SAU PARTEA DIN SPATE). ÎN INTERIOR NU EXISTĂ PIESE CARE POT FI MANIPULATE DE UTILIZATOR. PENTRU LUCRĂRI DE SERVICE ADRESAȚI-VĂ PERSONALULUI CALIFICAT.



Acest fulger cu simbolul săgeții încadrat într-un triunghi echilateral este destinat să alerteze utilizatorul cu privire la prezența unei tensiuni periculoase neizolate în incinta produsului, care ar putea avea o valoare suficientă pentru a constitui un risc de șoc electric.



Semnul de exclamare încadrat într-un triunghi echilateral este destinat să alerteze utilizatorul cu privire la prezența unor instrucțiuni importante de operare și întreținere (service) în documentația care însoțește produsul.

ATENȚIE: PENTRU A REDUCE RISCUL DE INCENDIU SAU ELECTROCUTARE, NU EXPUNEȚI ACEST PRODUS INTEMPERILOR SAU UMEZELII.

ATENȚIE: Nu instalați acest echipament într-un spațiu restrâns, cum ar fi o bibliotecă sau un element similar.

PRECAUȚII: Nu obstrucționați orificiile de ventilație. A se instala în conformitate cu instrucțiunile producătorului. Fantele și orificiile din carcasă au rolul de a asigura ventilația și o funcționare optimă a produsului, precum și de a proteja produsul de supraîncălzire. Orificiile nu trebuie obstrucționate prin așezarea produsului pe un pat, o canapea, o carpetă sau pe o altă suprafață similară. Acest produs nu trebuie amplasat într-un obiect de mobilier, cum ar fi o bibliotecă sau un raft, decât dacă există o ventilație corespunzătoare sau dacă se respectă instrucțiunile producătorului.

2

PRECAUȚII: Acest produs folosește un sistem laser.

Pentru a asigura o utilizare corectă a acestui produs, citiți cu atenție acest manual de utilizare și păstrați-l pentru consultări ulterioare. Dacă aparatul necesită lucrări de întreținere, contactați un service autorizat. Folosirea comenzilor, reglajelor sau îndeplinirea altor proceduri decât cele specificate aici pot provoca expuneri periculoase la radiații. Pentru a preveni expunerea directă la razele laser, nu încercați să deschideți incinta. La deschidere sunt radiații laser vizibile. **NU PRIVIȚI DIRECT ÎNSPRE RAZE.**

PRECAUȚII: Aparatul nu trebuie să vină în contact cu apa (picături sau vărsată), iar pe el nu trebuie așezate obiecte pline cu lichide, cum ar fi vase de flori.

PRECAUȚII

- Aerisirea nu trebuie obstrucționată prin acoperirea orificiilor de ventilație cu diverse obiecte, cum ar fi ziare, fețe de masă, perdele etc.
- Pe aparat nu trebuie amplasate surse de foc, cum ar fi lumânări aprinse.
- Bateriile consumate trebuie evacuate în siguranță și nu aruncate în foc. Trebuie să acordați atenție aspectelor legate de mediu atunci când aruncați bateriile.
- O presiune excesivă a sunetului din căști poate provoca pierderea auzului.
- Bateriile nu se vor expune la căldură excesivă, cum ar fi la soare, la foc sau similar.
- Nu scoateți bateria încorporată în produs, pentru siguranța dvs. Dacă este necesar să înlocuiți bateria, duceți aparatul la cel mai apropiat punct de service LG Electronics autorizat sau la dealer, pentru asistență.

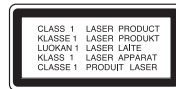

PRECAUȚII cu privire la cablul de alimentare
Pentru majoritatea aparatelor, se recomandă să fie amplasate pe un circuit dedicat;

Aceasta înseamnă că un circuit electric să alimenteze doar acest aparat, fără alte prize sau circuite secundare. Consultați pagina de specificații din acest manual de utilizare pentru mai multă siguranță. Nu supraîncărcați prizele. Prizele cu suprasarcină, prizele și cablurile slăbite sau deteriorate, cablurile de alimentare roșii sau deteriorate, ori cu izolația ruptă, sunt periculoase. Oricare dintre aceste situații poate provoca electrocutare sau incendiu. Examinați periodic cablul aparatului, iar dacă pare a fi deteriorat scoateți-l din priză, nu mai utilizați aparatul și înlocuiți cablul cu unul identic, printr-un service autorizat. Protejați cablul de alimentare împotriva abuzurilor de ordin fizic sau mecanic, cum ar fi răsucirea, formarea de noduri, prinderea la o ușă sau călcarea sa. Acordați o atenție specială ștecărelor, prizelor și punctului în care cablul iese din aparat. Pentru a întrerupe alimentarea cu curent, scoateți ștecărul din priză. Când instalați produsul, asigurați-vă că ștecărul este ușor accesibil.

Acest aparat este echipat cu o baterie sau cu un acumulator portabil.

Modalitatea sigură de scoatere a bateriei sau a ansamblului bateriilor din aparat:

Scoateți bateria veche sau ansamblul bateriilor, urmați pașii în ordine inversă a montării. Scoateți bateria veche sau ansamblul bateriilor, urmați pașii în ordine inversă a montării. Nu aruncați bateriile sau acumulatorul împreună cu deșeurile menajere. Se recomandă să utilizați sistemele locale, de ram-bursare gratuită pentru baterii și acumulatori.

Atenționare pentru bateria cu litiu care poate fi înlocuită

- Pericol de explozie dacă bateria nu este înlocuită corect.
- Înlocuiți numai cu același tip de baterie.
- Marcaj suplimentar de atenționare în apropierea bateriei dacă se intenționează a fi înlocuită de utilizator.

Evacuarea aparatului vechi



1. Dacă un produs poartă acest simbol cu o pubelă tăiată, aceasta înseamnă că produsul respectiv se supune Directivei europene 2002/96/EC.
2. Toate aparatele electrice și electronice vor fi evacuate separat de deșeurile menajere, prin serviciile speciale de colectare desemnate de autoritățile guvernamentale sau locale.
3. Evacuarea corectă a vechiului aparat va ajuta la preîntâmpinarea unor posibile consecințe negative pentru mediu și pentru sănătatea omului.
4. Pentru mai multe informații detaliate cu privire la evacuarea vechiului aparat, contactați biroul municipal, serviciile de evacuare a deșeurilor sau magazinul de unde ați cumpărat produsul.

CE Prin prezenta, LG Electronics declară că acest produs/aceste produse respectă principalele cerințe și alte prevederi relevante ale Directivei 2004/108/EC, 2006/95/EC și 2009/125/EC.

Reprezentant european:
LG Electronics Service Europe B.V.
Veluwezoom 15, 1327
AE Almere. Olanda
(Tel : +31-(0)36-547-8888)

Produs sub licență de la Dolby Laboratories.
Dolby și simbolul cu doi D sunt mărci înregistrate ale Dolby Laboratories.

"DVD Logo" este marcă înregistrată a DVD
Format/Logo Licensing Corporation.

DivX este marcă înregistrată a DivX, Inc. și se
utilizează sub licență.

Introducere

Despre afișarea simbolului

" " poate apărea pe ecranul televizorului în timpul operării și înseamnă că funcția explicată în acest manual de utilizare nu este disponibilă pe discul respectiv.

Coduri regionale

Acest aparat are un cod regional tipărit în partea din spate. Acest aparat poate reda numai DVD-uri care poartă aceeași etichetă ca cea din partea din spate sau "ALL".

- Pe coperta majorității discurilor DVD se află un glob cu unul sau mai multe numere, vizibile în mod clar. Acest număr trebuie să corespundă cu codul regional al aparatului, altfel discul nu poate fi redat.
- Dacă încercați să redați un DVD al cărui cod regional este diferit de al player-ului, pe ecranul televizorului va apărea mesajul "Check Regional Code" (Verificați codul regional).

Drepturi de autor

Este interzis prin lege să copiați, difuzați, arătați, difuzați prin cablu, redați în public sau închiriați material cu drepturi de autor fără permisiune. Acest produs dispune de funcția de protecție la copiere elaborată de Macrovision. Pe unele discuri sunt înregistrate semnale de protecție la copiere. Atunci când înregistrați și redați imagini pe aceste discuri, imaginea va fi distorsionată. Acest produs încorporează tehnologie de protecție a drepturilor de autor care este protejată prin patente SUA și alte drepturi de proprietate intelectuală. Utilizarea acestei tehnologie de protecție a drepturilor de autor trebuie autorizată de Macrovision și este destinată utilizării casnice și altor utilizări limitate, exceptând cazul în care există o altă autorizare din partea Macrovision. Demontarea și dezasamblarea sunt interzise.

Simboluri folosite în acest manual

O secțiune al cărei titlu are unul dintre următoarele simboluri se aplică numai discului sau fișierului reprezentat prin simbolul respectiv.

ALL	Toate discurile și fișierele
DVD	DVD-Video, DVD±R/RW în modul Video sau în modul VR, finalizate
MOVIE	Fișiere film aflate pe USB/ card de memorie/disc
ACD	Audio CD-uri
MP3	Fișiere MP3
WMA	Fișiere WMA

Cuprins

Precauții pentru siguranță	2
Introducere	3
Cuprins	4
Tipuri de discuri care pot fi folosite.....	4
Unitatea principală.....	5
Telecomanda	6
Butoane cu senzor de atingere	7
Conexiuni pentru alimentare	8
Atașarea acumulatorului.....	9
Acumulatorul.....	9
Rotirea panoului LCD	9
Efectuarea conexiunilor aparatului	10
Folosirea Meniului Principal	10
Efectuarea setărilor	10-12
Afișarea informațiilor din Meniul rapid.....	12
Redarea unui disc	13-14
Redarea unui fișier film	15
Pentru a asculta muzică	16
Vizualizarea fișierelor foto	17
Utilizarea unui card de memorie extern	18
Utilizarea unui USB Flash Drive.....	18
Înregistrare USB directă	19
Coduri de limbă	20
Coduri regionale	20
Depanare	21
Specificații	21
Simțiți-vă bine într-un autovehicul cu consolă montată pe tetieră	22

Tipuri de discuri care pot fi folosite



DVD-VIDEO (disc 8 cm / 12 cm)
Discurile – cum ar fi filmele – care pot fi cumpărate sau închiriate.



DVD±R (disc 8 cm / 12 cm)
- Numai în mod video finalizat
- Suportă și discurile dual layer
- Discuri DVD±R care conțin fișiere film, muzică sau foto.



DVD-RW (disc 8 cm / 12 cm)
- Mod VR, mod Video și numai finalizat
- Discuri DVD-RW care conțin fișiere film, muzică sau foto.



DVD+RW (disc 8 cm / 12 cm)
- Numai mod Video
- Discuri DVD+RW care conțin fișiere film, muzică sau foto.



Audio CD (disc 8 cm / 12 cm)



CD-R/RW (disc 8 cm / 12 cm)
Discuri CD-R/RW care conțin titluri audio, fișiere film, muzică sau foto.

Unitatea principală

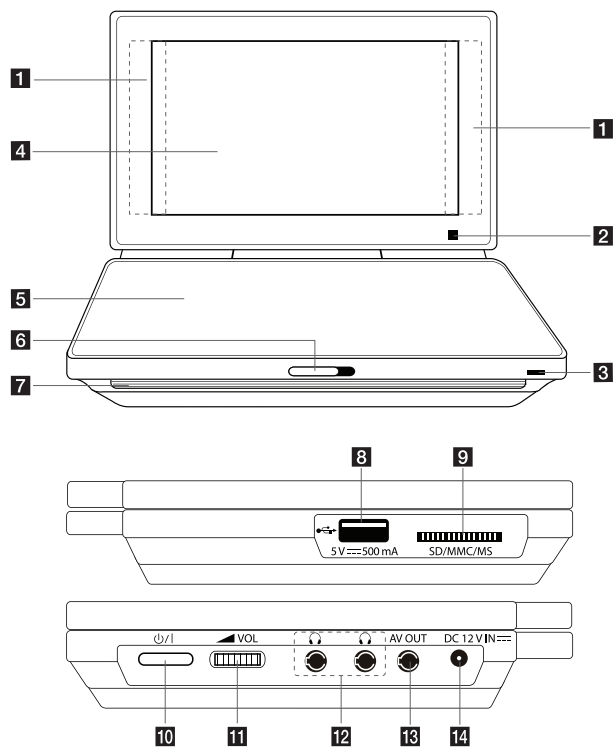

Precauții la folosirea butoanelor acționate prin atingere:

- Folosiți butoanele acționate prin atingere cu mâinile curate și uscate.
- Nu apăsați butoanele de pe touch pad cu prea multă putere.
- Nu atingeți un buton de pe touch pad cu un material bun conducător de electricitate, cum ar fi un obiect metalic. Este posibil să provoace o defecțiune.

1 Butoane acționate prin atingere (Consultați pagina 7 pentru detalii)

- ◀▶▲▼ (stânga/dreapta/sus/jos): Se folosesc pentru a selecta un element din meniu.
- OK: Confirmă selecția din meniu.
- ◀◀ / ▶▶ (Skip): Trece la următorul capitol/track/fișier sau la cel anterior.
- ▶▶ (Play): Începe redarea.
- || (Pause): Întreține redarea.
- ■ (Stop): Oprește redarea.

2 Senzor distanță: Îndreptați telecomanda către el. Pentru a controla aparatul cu telecomanda, nu închideți ecranul LCD.

3 Indicator încărcare acumulator și alimentare

- Becul indicator devine roșu în timpul încărcării și verde când încărcarea este completă. (Consultați pagina 9 pentru detalii)
- Becul indicator devine verde când aparatul este pornit.

4 Ecran LCD

5 Capac disc

6 CD OPEN →: Utilizați butonul glisant de deschidere pentru a deschide capacul discului.

7 Difuzoare

8 Port USB: Conectați un USB Flash Drive.

9 Slot pentru card de memorie: Introduceți un card de memorie. (SD/MMC/MS)

10 ⏻/⏻ (Comutator): Apăsați pentru a porni (ON) sau opri (OFF) aparatul.

11 ▲ VOL (Volum): Folosiți pentru a regla nivelul volumului difuzorului încorporat și al căștilor.

12 🎧 (Căști): Conectați căștile aici.

13 AV OUT: Conectați la un televizor cu intrare video și audio.

14 DC 12V IN: Conectați AC adaptorul de priză sau cel de mașină.

Telecomanda

Notă: Acest manual explică operațiunile de pe telecomandă.

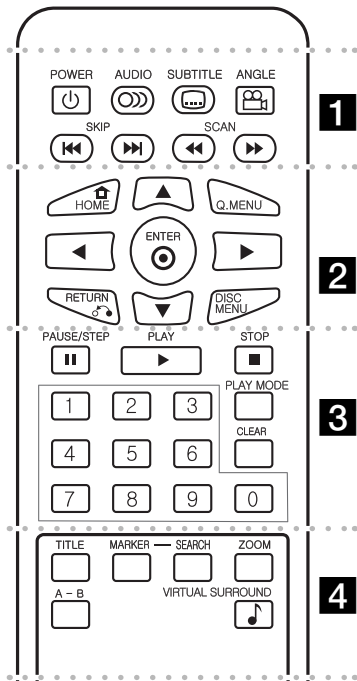

- 1** **POWER** (⏻): Comută aparatul pe deschis ON sau pe închis OFF.
- AUDIO** (🔊): Selectează o limbă audio sau un canal audio.
- SUBTITLE** (📄): Selectează o limbă pentru subtitrare.

6

- ANGLE** (📺): Selectați un unghi al camerei DVD, dacă acesta este disponibil pe disc.
- SKIP** (⏮ / ⏭): Trece la următorul capitol/track sau la cel anterior.
- SCAN** (⏮/⏭): Căutare înapoi / înainte.

- 2** **HOME** (🏠): Afișează [Home Menu] sau iese din el.
- Q. MENU**: Afișează [Quick Menu] sau iese din el.
- ▲▼◀▶**: Navighează în meniuri.
- ENTER** (⊙): Confirmă selecția din meniu.
- RETURN** (↩): Apăsăți pentru a vă deplasa înapoi în meniu sau pentru a ieși din meniu.
- DISC MENU**: Accesează meniul unui disc.

- 3** **PAUSE/STEP** (⏸): Întrerupe temporar redarea / apăsați repetat pentru redare cadru cu cadru.
- PLAY** (▶): Începe redarea.
- STOP** (■): Oprește redarea.

- Butoane numerice**: Selectează opțiunile numerotate dintr-un meniu.
- PLAY MODE**: Repetă secțiunea sau secvența dorită.
- CLEAR**: Șterge un semn din meniul de căutare sau o cifră la setarea parolei.

- 4** **TITLE**: Accesează meniul titlu al discului.
- MARKER**: Marchează un punct în timpul redării.
- SEARCH**: Afișează meniul [Marker Search].
- ZOOM**: Mărește imaginea video.
- A - B**: Repetă o secțiune.
- VIRTUAL SURROUND** (🎵): Apăsăți repetat pentru a aplica diferite efecte de sunet. (Consultați pagina 14.)

Puneți bateria în telecomandă

Prindeți clema de susținere a bateriei și apoi trageți urechiușa pentru a scoate suportul bateriei. Introduceți bateria cu semnul + în aceeași direcție ca semnul + de pe suportul bateriei. Introduceți suportul bateriei, cu tot cu baterie, în telecomandă, asigurându-vă că le-ați fixat bine.

- Înlocuiți bateria telecomenzii cu baterii mici cu litiu de 3 V, cum este CR. 2025 sau echivalent.
- Aruncați bateria conform legislației locale. Nu o aruncați în foc.

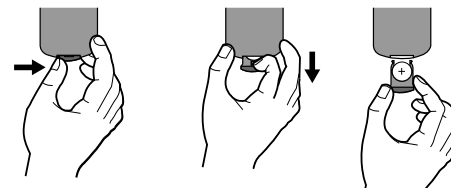

Atenție : Bateria folosită la acest aparat poate prezenta risc de incendiu sau arsuri chimice dacă nu este manipulată corespunzător. Nu reîncărcați, demontați, ardeți sau încălziți bateria la o temperatură de peste 100 °C (212 °F). Înlocuiți bateria numai cu CR. 2025 Matsushita Elec. Ind. Co., Ltd. (Panasonic). Folosirea unei alte baterii poate prezenta risc de incendiu sau explozie. Aruncați bateriile folosite. Nu lăsați bateriile la îndemâna copiilor. Nu le demontați și nu le aruncați în foc.

Butoane cu senzor de atingere

Utilizarea butoanelor cu senzor de atingere









Dacă nu este utilizat timp de cinci secunde după ce butonul cu senzor de atingere a fost activat, acesta va dispărea automat.

Dacă doriți să utilizați butonul cu senzor de atingere, atingeți pictograma .







Redarea unui film

Când redați un film, butoanele cu senzor de atingere de pe senzorul LCD au următoarele roluri:

Pictogramă	Identitate	Operare
	Meniul principal	Afișează [Home Menu] sau iese din el
	Folderul superior	Se deplasează la folderul superior sau iese din meniu
	Meniu:	Afișează Meniul rapid sau iese din el
	Meniu disc	Accesează meniul unui disc
	Repetare	Repetă un capitol/titlu/fișier
	Culoare/luminozitate LCD	Afișează meniul Luminozitate sau Culoare pentru afișaj LCD



Pentru a reda muzică

Când redați muzică, butoanele cu senzor de atingere de pe senzorul LCD au următoarele roluri:

Pictogramă	Identitate	Operare
	Meniul principal	Afișează [Home Menu] sau iese din el
	O melodie	Selectează track-ul/fișierul dorit sau iese din el
	Toate melodiile	Selectează toate track-urile/fișierele sau iese din ele
	Revenire	Se deplasează înapoi în meniu sau iese din meniu
	Repetare	Repetă track-urile/fișierele sau toate
	Înregistrare	Înregistrează track-uri (numai audio CD)
	Virtual Surround	Aplică diverse efecte de sunet (CONCERT → SALĂ → ARENĂ)

Redarea unei fotografii

Când redați o fotografie, butoanele cu senzor de atingere de pe senzorul LCD au următoarele roluri:

Pictogramă	Identitate	Operare
	Meniul principal	Afișează [Home Menu] sau iese din el
	Folderul superior	Se deplasează la folderul superior sau iese din meniu
	Expunere diapozitive	Afișează toate fotografiile continuu

Conexiuni pentru alimentare

Conectarea adaptorului pentru priză (AC)

Conectați adaptorul pentru priză (AC) livrat de la aparat la priză.

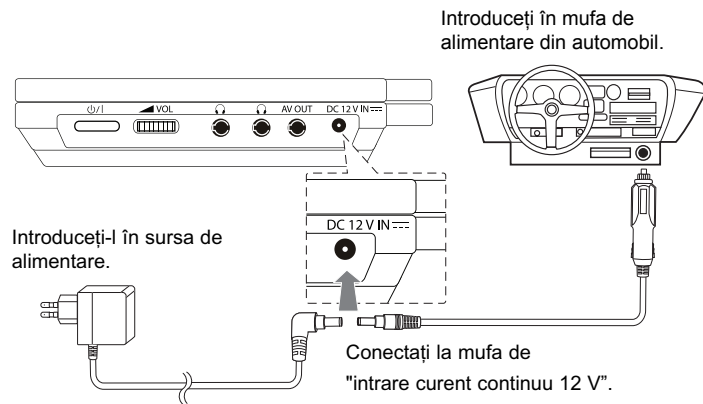

* Setul poate diferi de schemă.

Adaptor pentru priză

- Acest adaptor pentru priză funcționează la 100 - 240 V - 1.0 A 50 / 60 Hz.
- Contactați un distribuitor de articole electrice pentru asistență cu privire la alegerea unui adaptor de priză sau a unui cablu de alimentare.
- Produs de către I-MAG ELECTRONICS(DONG GUAN) CO., LTD.

Connecting the Automotive adapter

Acest aparat și adaptorul său pentru mașină sunt destinate utilizării în vehicule cu sisteme electrice cu împământare negativă de 8,5 - 15 volți. Acesta este standardul pentru majoritatea vehiculelor. Dacă vehiculul dvs. are un tip diferit de sistem electric, nu veți putea folosi sistemul DC (curent continuu).

Adaptorul pentru mașină

- Acest adaptor pentru mașină funcționează la curent continuu de 8,5 - 15 V.
- Contactați un distribuitor de articole electrice pentru asistență cu privire la alegerea unui adaptor pentru mașină potrivit.
- Produs de către GRAND POWER ELECTRONIC TECHNOLOGY (SHENZHEN) CO., LTD.

Precauții

- Pentru a preveni riscul de electrocutare și de deteriorare a aparatului sau a mașinii, scoateți întotdeauna adaptorul de mașină din mufa pentru brichetă înainte de a scoate mufa din aparat.
- În adaptorul pentru mașină este instalată o siguranță de 250 V A 3 amp.
- Când motorul este pornit, scoateți adaptorul pentru mașină din mufa pentru brichetă.
- Nu folosiți aparatul dacă bateria mașinii este descărcată. Curentul de vârf din generatorul mașinii poate cauza arderea siguranței DC.
- Dacă voltajul mașinii scade sub circa 10 volți, este posibil ca aparatul să nu funcționeze la parametrii optimi.
- Nu lăsați aparatul într-un loc în care temperatura depășește 45 °C (113 °F), deoarece se poate deteriora.

Câteva exemple:

- În interiorul mașinii, cu ferestrele închise și în plin soare.
- În apropierea unui aparat de încălzire.

Atașarea acumulatorului

Următoarea imagine arată modul de atașare sau detașare a acumulatorului. Puteți atașa sau detașa acumulatorul astfel.

Atașare/detașare

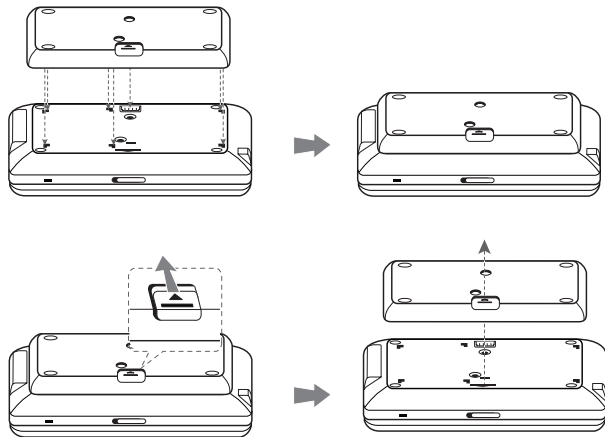

Acumulatorul

- Acumulatorul intern vă oferă libertatea de a circula și de a reda fișierele fără cablul de alimentare.
- Acumulatorul intern va începe să se încarce numai dacă adaptorul AC este conectat la priză.
- Timp de funcționare cu acumulator: aproximativ 5 ore și 30 minute
- Timp maxim de redare: aproximativ 6 ore
- Timp de încărcare a acumulatorului: aproximativ 3 ore și 30 minute
- Timpul de funcționare cu acumulator poate varia în funcție de starea acumulatorului, de starea de operare și de condițiile de mediu.

- În timpul încărcării, indicatorul acumulatorului va deveni roșu. Când încărcarea este completă, indicatorul devine verde.
- Când acumulatorul mai poate funcționa mai puțin de câteva secunde, pe ecran va apărea „⚠ Check Battery” („Verificați acumulatorul”).

Rotirea panoului LCD

Puteți roti panoul LCD al aparatului în sensul acelor de ceasornic cu maximum 180 grade. De asemenea, puteți utiliza aparatul după rotirea panoului LCD cu 180 grade și plierea sa la loc.

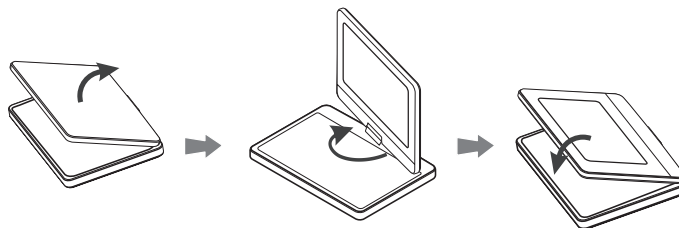

Pentru a roti panoul LCD, așezați aparatul pe o suprafață stabilă și netedă, cum ar fi pe o masă. Împingeți panoul LCD în sus și apoi ridicați-l în poziție verticală. Rotiți ușor panoul LCD în sensul acelor de ceasornic, cu 180 grade. Dacă este necesar, pliați panoul LCD după ce l-ați rotit.

Pentru a roti panoul LCD la loc în poziția inițială, deschideți panoul LCD la poziția verticală. Rotiți ușor panoul LCD în sensul invers al acelor de ceasornic, cu 180 grade.

- Când ați terminat de utilizat aparatul, readuceți panoul LCD în poziția inițială.
- Nu lăsați panoul LCD cu fața în sus, deoarece un impact brusc l-ar putea deteriora.

Efectuarea conexiunilor aparatului

Conexiuni audio și video la televizor

Conectați mufa AV OUT a aparatului la mufele de intrare corespunzătoare de la televizor, după cum se arată mai jos.

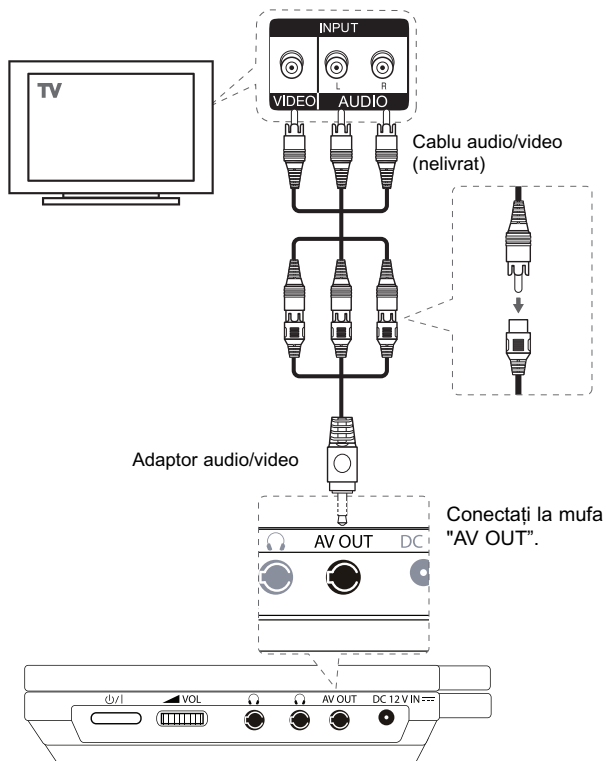

Folosirea Meniului Principal

	TELECOMANDĂ	LCD
1 Afișați [Home Menu]:	HOME	↑
2 Selectați o opțiune:	◀ ▶	◀ ▶
3 Afișați meniul cu opțiuni selectat:	ENTER	OK

[FILM]

- Afișează meniul [FILM]. Care arată fișierele film DivX de pe disc.
- Redă un disc DVD-Video.

[MUZICĂ]

[FOTO]

[SETARE]

Efectuarea setărilor

	TELECOMANDĂ	LCD
1 Afișați [Home Menu]:	-	-
2 Selectați opțiunea [Setup]:	◀ ▶ / ENTER	◀ ▶ / OK
3 Selectați opțiunea dorită la al primul nivel:	▲ ▼	▲ ▼
4 Treceți la al doilea nivel:	▶	▶
5 Selectați opțiunea dorită la al doilea nivel:	▲ ▼ / ENTER	▲ ▼ / OK
6 Treceți la al treilea nivel:	▶	▶
7 Modificați sau confirmați setarea:	▲ ▼ / ENTER	▲ ▼ / OK
8 Treceți la nivelul anterior:	◀	◀
9 Ieșiți din meniul [Setup]:	HOME	↑

Când porniți aparatul pentru prima dată (opțional)

Când porniți aparatul pentru prima dată va apărea meniul de selectare a limbii. Trebuie să selectați o limbă pentru a utiliza aparatul. Folosiți ▲▼ ◀▶ pentru a selecta o limbă și apoi apăsați **ENTER** – va apărea meniul de confirmare. Folosiți ◀▶ pentru a selecta [Enter] și apăsați **ENTER**.

Modificați setările de limbă

Limbă meniu L Selectați limba pentru meniul Setup și pentru afișajul de pe ecran.

Disc Audio/Subtitrare Disc/Meniul Discului - Selectați o limbă pentru coloana sonoră/subtitrarea/meniul discului.

[Original]: Se referă la limba inițială în care a fost înregistrat discul.

[Alta]: Pentru a selecta o alta limbă, apăsați butoanele numerice și apoi **ENTER** pentru a introduce numărul corespunzător din 4 cifre conform listei codurilor de limbă (a se vedea pagina 20). Dacă ați făcut o greșeală când ați introdus un număr, apăsați **CLEAR** pentru a șterge cifrele și apoi corectați.

[Anulat] (pentru subtitrarea discului): Dezactivează subtitrarea.

Modificați setările de afișaj

Aspect TV - Selectați ce aspect al ecranului veți utiliza, în funcție de forma ecranului televizorului dvs.

[4:3]: Selectați dacă folosiți un televizor standard 4:3.

[16:9]: Selectați dacă folosiți un televizor 16:9 cu ecran lat.

Mod Display - Dacă ați selectat 4:3, va trebui să definiți modul în care doriți să apară programele și filmele pe ecran lat pe ecranul televizorului dvs.

[Aspect Scrisoare]: Imaginea este pe ecran lat, cu benzi negre în porțiunile de sus și de jos ale ecranului.

[Scanare Pan]: Aceasta umple întregul ecran 4:3, decupând imaginea după necesități.

Culoare LCD - Selectați pentru a regla culoarea ecranului LCD.

Luminozitate LCD - Selectați pentru a regla luminozitatea ecranului LCD.

Modificați setările audio

DRC (Dynamic Range Control) - Face sunetul clar dacă volumul este redus (numai Dolby Digital). Setati pe [Pornit] pentru acest efect.

Vocal - Activați [Pornit] numai dacă redați un DVD karaoke pe mai multe canale. Canalele karaoke ale discului vor fi mixate într-un sunet stereo normal.

Modificați setările de blocare

Trebuie să setați opțiunea [Area Code] pentru a utiliza opțiunile de blocare. Selectați opțiunea [Area Code] și apoi apăsați ▶. Introduceți o parolă din 4 cifre și apoi apăsați **ENTER**. Introduceți-o din nou și apăsați **ENTER** pentru confirmare. Dacă ați făcut o greșeală când ați introdus numărul, apăsați **CLEAR** și apoi corectați.

Dacă ați uitat parola, o puteți reseta. Mai întâi, scoateți discul din aparat. Intrați în meniul setup și apoi introduceți numărul din 6 cifre "210499" - parola va fi ștersă.

Rating - Selectați un nivel de clasificare. Clasa unu (1) are cele mai multe restricții, iar clasa opt (8) este cel mai puțin restrictivă. Selectați [Unlock] (Deblocare) pentru a dezactiva clasificarea.

Parola - Setează sau schimbă parola pentru setările de blocare.

[Nou]: Introduceți o nouă parolă din 4 cifre cu ajutorul butoanelor numerice și apăsați **ENTER**. Introduceți din nou parola pentru confirmare.

[Schimba]: Introduceți de două ori noua parolă, după ce ați introdus parola ac tuală.

Codul Zonei - Selectează un cod pentru o zonă geografică, ca nivel de clasificare a redării. Acesta stabilește ce standarde regionale sunt utilizate pentru clasificarea DVD-urilor controlate prin blocarea pentru copii. (A se vedea pag. 20)

Modificați setările pentru altele

Viteza Copiere (Rata de eșantionare la înregistrare) - Puteți alege o rată de eșantionare pentru înregistrarea directă USB. Ratele de eșantionare mai mari oferă o calitate mai bună a sunetului, dar utilizează mai mult spațiu pe USB Flash Drive. Pentru înregistrare USB directă, a se vedea pagina 19.

DivX VOD

DESPRE DIVX VIDEO: DivX® este un format video digital creat de DivX, Inc. Acesta este un aparat DivX certificat oficial, care redă imagini DivX. Vizitați www.divx.com pentru mai multe informații și instrumente software pentru convertirea fișierelor dvs. în filme DivX.

DESPRE DIVX VIDEO-ON-DEMAND: Acest aparat DivX Certified® trebuie înregistrat pentru a putea reda conținut DivX Video-on-Demand (VOD). Pentru a genera codul de înregistrare, localizați secțiunea DivX VOD în meniul de setare al aparatului. Mergeți la vod.divx.com cu acest cod, pentru a parcurge procesul de înregistrare și a afla mai multe despre DivX VOD.

[Înregistrare]: Afișează codul de înregistrare al playerului dvs.

[Sterge]: Anulează înregistrarea playerului și afișează codul de anulare a înregistrării.

Afișarea informațiilor din Meniu rapid

	TELECOMANDĂ	LCD
1 Redați discul încărcat în aparat:	▶ PLAY	OK
2 Apăsați Q. MENU în timpul redării:	Q. MENU	⬆️/↻
3 Selectați un element:	▲▼ / ENTER	▲▼ / OK
4 Modificați valoarea elementului:	◀▶ / ENTER	◀▶ / OK
5 Ieșiți din meniu:	Q. MENU	↻

Puteți selecta un element apăsând ▲▼ și modifica sau selecta setarea apăsând ◀▶ sau utilizând butoanele numerice (0-9).

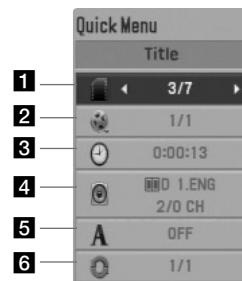

- 1 Titlu/capitol - Numărul titlului curent/numărul total de titluri
- 2 Capitol - Numărul capitolului curent/numărul total de capitole
- 3 Timp - Timp de redare trecut
- 4 Audio - Limba sau canalul audio selectat
- 5 Subtitrare - Subtitrarea selectată
- 6 Unghi - Unghiul selectat/numărul total de unghiuri

Vizionarea unei imagini video mărite **DVD** **MOVIE**

În timpul redării sau în modul pauză, apăsați repetat **ZOOM** pentru a selecta modul zoom. Vă puteți deplasa în imaginea mărită cu ajutorul butoanelor **▲▼◀▶**. Apăsați **CLEAR** pentru a ieși. (100 % → 200 % → 300 % → 400 % → 100 %)

Vizualizarea meniului titlu **DVD**

Apăsați **TITLE** pentru a afișa meniul titlu al discului, dacă există.

Vizualizarea meniului DVD-ului **DVD**

Apăsați **DISC MENU** pentru a afișa meniul discului, dacă există.

Începerea redării de la momentul selectat **DVD** **MOVIE**

Căutați punctul de începere al codului timpului introdus. Apăsați **Q.MENU** și apoi selectați iconița ceasului. Introduceți o oră și apoi apăsați **ENTER**. De exemplu, pentru a găsi o scenă la 1 oră, 10 minute și 20 secunde, introduceți "11020" și apăsați **ENTER**. Dacă introduceți greșit cifrele, apăsați **CLEAR** pentru a putea introduce din nou.

Marcarea unei scene preferate **DVD** **MOVIE**

Puteți marca o poziție de pe un disc pentru a reveni la locul respectiv. Este suficient să apăsați **MARKER** la poziția dorită. Pe ecran va apărea scurt iconița markerului. Repetați pentru a introduce până la nouă markere.

De asemenea, puteți reapela sau șterge pozițiile. Apăsați **SEARCH** și va apărea meniul [Marker Search]. Utilizați **◀** sau **▶** pentru a selecta markerul dorit în meniu și apoi apăsați **ENTER** pentru a-l reapela sau **CLEAR** pentru a-l șterge.

Vizualizarea timpului de redare **DVD** **MOVIE**

În timpul redării, apăsați **ENTER** pentru a afișa bara de progres a timpului. Puteți vedea timpul curent de redare.

Memorarea ultimei scene **DVD** **ACD**

Acest aparat memorează ultima scenă de pe ultimul disc vizionat. Ultima scenă rămâne în memorie chiar dacă scoateți discul din player sau dacă închideți aparatul. Dacă puneți un disc care are scena memorată, aceasta este reapelată automat.

Screen Saver

Imaginea de screen saver apare când ați lăsat aparatul în modul oprit timp de circa cinci minute. Dacă screen saver-ul este afișat timp de cinci minute, aparatul se oprește automat.

Virtual Surround

Puteți obține un sunet surround doar selectând unul dintre câmpurile de sunet preprogramate, în funcție de programul pe care doriți să-l ascultați. La fiecare apăsare a butonului **VIRTUAL SURROUND**, modul de sunet se modifică astfel: (CONCERT → SALĂ → ARENĂ → Normal (implicit))

Redare repetată **ACD** **WMA** **MP3** **DVD**

În timpul redării, apăsați repetat **PLAY MODE** pentru a selecta modul de repetare dorit.

Audio CD-uri/fișiere muzică

 - Track-ul sau fișierul curent va fi redat repetat.

 - Toate track-urile sau fișierele vor fi redate repetat.

 - Track-urile sau fișierele vor fi redade în ordine aleatorie.

 - Toate track-urile sau fișierele vor fi redate repetat în ordine aleatorie.

Pentru a anula redarea repetată sau în ordine aleatorie, apăsați **CLEAR**.

DVD-uri

Repetare capitol – Un capitol va fi redat repetat.

Repetare titlu – Toate capitolele vor fi redate repetat.

Pentru a reveni la redarea normală, apăsați repetat **PLAY MODE** pentru a selecta [Anulat].

Redarea unui fișier film

Playerul poate reda fișiere film de pe disc/dispozitiv USB/card de memorie și conținuturi video înregistrate pe discuri DVD-RW (mod VR).

Puteți folosi diferite funcții de redare. Consultați paginile 13-14.

	TELECOMANDĂ	LCD
1 Introduceți un disc/dispozitiv USB/card de memorie care conține filme:	-	-
2 Afișați [Home Menu]:	-	-
3 Selectați opțiunea [FILM]:	◀▶ / ENTER	◀▶ / OK
4 Selectați un film din meniul [FILM]:	▲▼ / ENTER	▲▼ / OK
5 Redați filmul selectat:	▶ PLAY	OK
6 Opriți redarea:	■ STOP	■

Cerințe pentru fișierele film

Compatibilitatea fișierelor film cu acest player este limitată astfel:

- Rezoluție disponibilă: 720 x 576 (l x H) pixeli.
- Denumirea fișierului film și a subtitrării este limitată la 20 caractere.
- Extensii fișiere film: ".avi", ".mpg", ".mpeg"
- Subtitrări de film care pot fi redare: SubRip (.srt / .txt), SAMI (.smi), SubStation Alpha (.ssa/.txt), MicroDVD (.sub/.txt), VobSub (.sub), SubViewer 2.0 (.sub/.txt), TMLayer (.txt), DVD Subtitle System (.txt)
- Format de codec care poate fi redat: "DIVX3.xx", "DIVX4.xx", "DIVX5.xx", "MP43", "3IVX"
- Format audio care poate fi redat: "Dolby Digital", "PCM", "MP3", "WMA"
- Frecvența de eșantionare: între 8 și 48 kHz (MP3), între 32 și 48 kHz (WMA)
- Rata de eșantionare (bit rate): între 8 și 320 kHz (MP3), între 32 și 192 kHz (WMA), sub 4 Mbps (fișier DivX)
- Format CD-R/RW, DVD±R/RW: ISO 9660
- Numai funcția de redare este suportată pe aparat la DivX 6.0.
- Număr maxim de fișiere / folder: Sub 600 (număr total de fișiere și foldere)

- Acest player nu suportă fișiere înregistrate cu GMC*1 sau Qpel*2. Acestea sunt tehnici de codare video în MPEG4 standard, cum are DivX.

*1 GMC - Global Motion Compensation (Compensație globală de mișcare)

*2 Qpel - Quarter pixel (un sfert de pixel)

Observație pentru afișarea subtitrării unui DivX

Țineți apăsat **SUBTITLE** timp de circa 3 secunde în timpul redării. Apare codul de limbă. Apăsați ◀▶ pentru a selecta un alt cod de limbă, până când subtitrarea apare corect și apoi apăsați **ENTER**.

Sfat:

În timpul redării, apăsați **ENTER** pentru a afișa bara de progres a timpului.

Pentru a asculta muzică

Acest aparat poate reda Audio CD-uri și fișiere MP3/WMA. Puteți folosi diferite funcții de redare. Consultați paginile 13-14.

	TELECOMANDĂ	LCD
1 Introduceți un Audio CD sau a un disc/USB Flash Drive/card de memorie care conține fișiere MP3/WMA:	-	-
2 Afișați [Home Menu]:	-	-
3 Selectați opțiunea [MUZICĂ]:	◀▶ / ENTER	◀▶ / OK
4 Selectați o melodie din meniul [MUZICĂ]:	◀▶ / ENTER	◀▶ / OK
5 Redați melodia selectată:	▶▶ PLAY	OK
6 Opriți redarea:	■ STOP	■

Cerințe pentru fișierele cu muzică MP3/WMA

Compatibilitatea fișierelor MP3/WMA cu acest aparat este limitată astfel:

- Extensii de fișiere: ".mp3", ".wma"
- Frecvența de eșantionare: între 8 și 48 kHz (MP3), între 32 și 48 kHz (WMA)
- Rata de eșantionare (bit rate): între 8 și 320 kbps (MP3), între 32 și 192 kbps (WMA)
- Format CD-R/RW, DVD±R/RW: ISO 9660
- Număr maxim de fișiere / folder: Sub 600 (număr total de fișiere și foldere)

Sfaturi:

- În timpul redării unui fișier MP3, sunt afișate informațiile despre fișier. [Melodie, album, artist, bara de progres pentru timp]
- Țineți apăsat ◀▶ pentru a trece la pagina anterioară sau următoare.
- Pentru a merge direct la orice track sau fișier și pentru a-l reda, introduceți numărul track-ului/fișierului utilizând butoanele numerice (0-9).
- În timpul redării, puteți comuta între lista melodiilor și modul de redare cu RETURN (↵).

Vizualizarea fișierelor foto

	TELECOMANDĂ	LCD
1	Introduceți un disc/dispozitiv USB/card de memorie care conține fișiere foto:	-
2	Afișați [Home Menu]:	-
3	Selectați opțiunea [FOTO]:	◀▶ / ENTER
4	Selectați o fotografie din meniul [FOTO]:	▲▼◀▶
5	Afișați fotografia selectată pe tot ecranul:	ENTER
6	Reveniți la ecranul meniului [FOTO]:	■ STOP

Vizualizarea unui fișier foto pe tot ecranul

Puteți utiliza diferite opțiuni în timpul vizualizării unei imagini pe tot ecranul. Folosiți ▲▼◀▶ pentru a selecta o opțiune și folosiți opțiunile după cum se descrie mai jos.

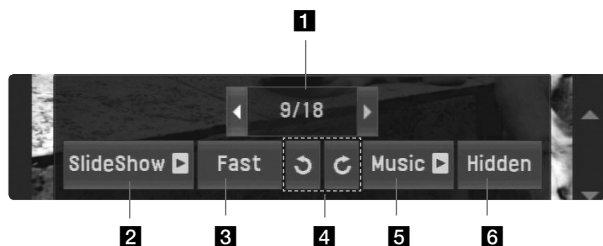

- 1 Folosiți ◀▶ pentru a evidenția pictograma (◀▶) și apăsați **ENTER** pentru a merge la fișierul anterior sau următor.
- 2 Apăsați **ENTER** pentru a începe o expunere de diapositive sau pentru a o întrerupe temporar.
- 3 Apăsați **ENTER** pentru a modifica viteza de expunere a diapositivelor. (Rapid → Lent → Normal)
- 4 Apăsați **ENTER** pentru a roti imaginea în sensul acelor de ceasornic sau invers.
- 5 Apăsați **ENTER** pentru a începe sau a întrerupe muzica de fundal.
- 6 Apăsați **ENTER** pentru a ieși din meniul cu opțiuni. Apăsați **Q.MENU** pentru ca meniul să apară din nou.

Salt la fotografia următoare/anterioară

Apăsați **SKIP** (I◀◀ sau ▶▶I) pentru a vizualiza fotografia anterioară/următoare.

Vizionarea unei imagini foto mărite

În timp ce vizualizați o fotografie pe tot ecranul, apăsați repetat **ZOOM** pentru a selecta modul zoom. Vă puteți deplasa în imaginea mărită cu ajutorul butoanelor ▲▼◀▶. Apăsați **CLEAR** pentru a ieși.

Cerințe pentru fișierele foto

- Extensii de fișiere: “.jpg”, “.jpeg”
- Dimensiune fotografie: Se recomandă sub 2 MB
- Format CD-R/RW, DVD±R/RW: ISO 9660
- Număr maxim de fișiere/foldere: Sub 600 (număr total de fișiere și foldere)
- În timpul expunerii de diapositive, pot fi redată numai fișiere MP3.

Sfat:

Pentru fișierele de pe un disc sau un dispozitiv USB/card de memorie, dacă introduceți numărul fișierului cu ajutorul butoanelor numerice (0-9), aparatul vă arată fișierul respectiv.

Utilizarea unui card de memorie extern

Puteți reda fișiere MP3/WMA/JPEG/film de pe cardul de memorie. Puteți folosi diferite funcții de redare. Consultați paginile 13-14.

	TELECOMANDĂ	LCD
1 Introduceți în aparat un card de memorie extern:	-	-
2 Afișați [Home Menu]:	-	-
3 Selectați un fișier: Opțiunea [FILM], [MUZICĂ] sau [FOTO]	◀ ▶ / ENTER	◀ ▶ / OK
4 Selectați opțiunea [MEMORY CARD]:	◀ ▶	◀ ▶
Afișați lista meniului corespunzător: 5 Apare meniul [FILM], [MUZICĂ] sau [FOTO].	ENTER	OK

Carduri care pot fi folosite la acest aparat

- Card Secure Digital (SD)
- Card Multi Media (MMC)
- Memory Stick (MS)
- Acest aparat suportă numai card de memorie în format FAT12, FAT16 sau FAT32.
- Folosiți numai cardurile de memorie recomandate mai sus.
- Cardul poate fi fixat într-o singură direcție; nu-l forțați. Cardul se va fixa bine numai dacă este introdus corect.
- Este posibil ca la acest aparat să nu funcționeze orice card de memorie.
- Nu extrageți cardul de memorie în timp ce se află în funcțiune (redare etc.).

Utilizarea unui USB Flash Drive

Puteți reda fișiere MP3/WMA/JPEG/DivX pe USB Flash Drive cu versiunea 1.1, 2.0.

Puteți folosi diferite funcții de redare. Consultați paginile 13-14.

	TELECOMANDĂ	LCD
1 Introduceți un dispozitiv USB în portul USB:	-	-
2 Afișați [Home Menu]:	-	-
3 Selectați un fișier: Opțiunea [FILM], [MUZICĂ] sau [FOTO]	◀ ▶ / ENTER	◀ ▶ / OK
4 Selectați opțiunea [USB]:	◀ ▶	◀ ▶
Afișați lista meniului corespunzător: 5 Apare meniul [FILM], [MUZICĂ] sau [FOTO].	ENTER	OK

Observații despre USB Flash Drive

- Nu scoateți dispozitivul USB când este în funcțiune.
- Vă recomandăm să faceți copii de rezervă ale fișierelor importante pe USB Flash Drive pentru protecție împotriva pierderii accidentale a informațiilor.
- Dacă folosiți un cablu prelungitor USB sau un hub USB, este posibil ca dispozitivul USB să nu fie recunoscut.
- Pot fi redade fișiere cu muzică (MP3/WMA), fișiere foto (JPEG) și fișiere DivX. Pentru detalii cu privire la operațiunile fiecărui fișier, consultați pagina respectivă.
- Număr maxim de fișiere / folder: Sub 600 (număr total de fișiere și foldere)
- Funcția USB a acestui aparat nu suportă toate tipurile de dispozitive USB.
- Camerele digitale și telefoanele mobile nu sunt suportate.
- Portul USB al aparatului nu poate fi conectat la PC. Aparatul nu poate fi folosit ca dispozitiv de stocare.

Înregistrare USB directă

Conectați USB Flash Drive-ul la aparat înainte de înregistrare. Setați opțiunea [REC Bitrate] după caz. (A se vedea pagina 12)

	TELECOMANDĂ	LCD
1 Introduceți un audio CD:	-	-
2 Afișați [Home Menu]:	-	-
3 Selectați opțiunea [MUZICĂ]:	◀ ▶ / ENTER	◀ ▶ / OK
4 Selectați o melodie din meniul [MUZICĂ]:	◀ ▶ / ENTER	◀ ▶ / OK
Selectați o opțiune de înregistrare: <ul style="list-style-type: none"> • Opțiunea [Toate melodiile], [Melodiile selectate] sau [Melodia în curs de redare] • Opțiunea [X1] sau [X4] <ul style="list-style-type: none"> - X1: Se va înregistra cu viteză normală și puteți asculta melodia. - X4: Se va înregistra cu viteză 4X și nu puteți asculta melodia. 	⏮ AUDIO	⏪
6 Începeți înregistrarea:	▲▼ / ENTER	▲▼ / OK
7 Opriți înregistrarea:	■ STOP	■

Note cu privire la înregistrarea USB directă

- Înregistrarea este disponibilă numai pentru track-uri Audio CD.
- Dacă folosiți această funcție, folderul "CD_REC" va fi creat automat pe USB Flash Driver și apoi fișierele cu muzică vor fi salvate în acesta.
- Dacă scoateți USB Flash Driver-ul sau opriți aparatul în timpul înregistrării, puteți provoca defecțiuni.
- Dacă spațiul rămas pe USB Flash Drive este insuficient, înregistrarea nu poate fi efectuată. Pentru a mări spațiul liber, ștergeți fișierele de pe acesta utilizând computerul.
- Discurile CD-G și audio CD-urile codate în DTS nu pot fi înregistrate.
- HDD-urile externe, cititoarele multicard, dispozitivele USB cu mai multe partiții, cardurile de memorie, dispozitivele blocate și MP3 playerele nu sunt suportate.
- Format de înregistrare: fișier MP3
- Rata de eșantionare cu codare: 128 Kbps / 160 Kbps / 192 Kbps / 256 Kbps / 320 Kbps
- Număr maxim de fișiere / folder: Sub 600 (număr total de fișiere și foldere)
- Pentru a merge direct la track și a-l reda, introduceți numărul track-ului utilizând butoanele numerice (0-9).

Efectuarea de copii neautorizate după materiale protejate la copiere, inclusiv software, fișiere, emisiuni și înregistrări de sunet, poate fi considerată o încălcare a drepturilor de autor și poate constitui infracțiune. Echipamentul nu trebuie utilizat în astfel de scopuri.

**Fiți responsabil
Respectați drepturile de autor**

Coduri de limbă

Folosiți această listă pentru a introduce limba dorită pentru următoarele setări inițiale: Audio Disc, Subtitrare Disc, Meniu disc

Limba	Codul	Limba	Codul	Limba	Codul	Limba	Codul	Limba	Codul	Limba	Codul
Afar	6565	Croată	7282	Hausa	7265	Lingala	7678	Quechua	8185	Tajik	8471
Afrikaans	6570	Cehă	6783	Ebraică	7387	Lituaniană	7684	Retoromană	8277	Tamil	8465
Albaneză	8381	Daneză	6865	Hindi	7273	Macedoneană	7775	Română	8279	Telugu	8469
Ameharic	6577	Olandeză	7876	Maghiară	7285	Malgașă	7771	Rusă	8285	Thailandeză	8472
Arabă	6582	Engleză	6978	Islandeză	7383	Malaeză	7783	Samoană	8377	Tonga	8479
Armeană	7289	Esperanto	6979	Indoneziană	7378	Malayalam	7776	Sanscrită	8365	Turcă	8482
Assameză	6583	Estonă	6984	Interlingua	7365	Maori	7773	Galeză scoțiană	7168	Turkmenă	8475
Aymara	6588	Feroeză	7079	Irlandeză	7165	Marathi	7782	Sârbă	8382	Twi	8487
Azerbaijană	6590	Fiji	7074	Italiană	7384	Moldovenească	7779	Sârbo-croată	8372	Ucraineană	8575
Bashkir	6665	Finlandeză	7073	Japoneză	7465	Mongolă	7778	Shona	8378	Urdu	8582
Bască	6985	Franceză	7082	Kannada	7578	Nauru	7865	Sindhi	8368	Uzbekă	8590
Bengaleză, Bangla	6678	Frisiană	7089	Kashmiri	7583	Nepaleză	7869	Singaleză	8373	Vietnameză	8673
Bhutaneză	6890	Galiciană	7176	Kazakhă	7575	Norvegiană	7879	Slovacă	8375	Volapük	8679
Bihari	6672	Georgiană	7565	Kirghiză	7589	Oriya	7982	Slovenă	8376	Velșă	6789
Bretonă	6682	Germană	6869	Coreeană	7579	Panjabi	8065	Spaniolă	6983	Wolof	8779
Bulgară	6671	Greacă	6976	Kurdă	7585	Pashto, Pushto	8083	Sudaneză	8385	Xhosa	8872
Burmeză	7789	Groenlandeză	7576	Laotiană	7679	Persană	7065	Swahili	8387	Idiș	7473
Bielorusă	6669	Guarani	7178	Latină	7665	Polonă	8076	Suedează	8386	Yoruba	8979
Chineză	9072	Gujarati	7185	Letonă, Lettish	7686	Portugheză	8084	Tagalog	8476	Zulu	9085

Coduri regionale

Alegeți un cod regional din această listă.

Regiunea	Codul	Regiunea	Codul	Regiunea	Codul	Regiunea	Codul	Regiunea	Codul	Regiunea	Codul
Afghanistan	AF	Costa Rica	CR	Groenlanda	GL	Maldive	MV	Paraguay	PY	Sri Lanka	LK
Argentina	AR	Croația	HR	Hong Kong	HK	Mexic	MX	Filipine	PH	Suedia	SE
Australia	AU	Republica Cehă	CZ	Ungaria	HU	Monaco	MC	Polonia	PL	Elveția	CH
Austria	AT	Danemarca	DK	India	IN	Mongolia	MN	Portugalia	PT	Taiwan	TW
Belgia	BE	Ecuador	EC	Indonezia	ID	Maroc	MA	România	RO	Thailanda	TH
Bhutan	BT	Egipt	EG	Israel	IL	Nepal	NP	Federația Rusă	RU	Turcia	TR
Bolivia	BO	El Salvador	SV	Italia	IT	Olanda	NL	Arabia Saudită	SA	Uganda	UG
Brazilia	BR	Etiopia	EJ	Jamaica	JM	Antilele Olandeze	AN	Senegal	SN	Ucraina	UA
Cambodgia	KH	Fiji	FJ	Japonia	JP	Noua Zeelandă	NZ	Singapore	SG	Statele Unite	US
Canada	CA	Finlanda	FI	Kenya	KE	Nigeria	NG	Republica Slovacă	SK	Uruguay	UY
Chile	CL	Franta	FR	Kuwait	KW	Norvegia	NO	Slovenia	SI	Uzbekistan	UZ
China	CN	Germania	DE	Libia	LY	Oman	OM	Africa de Sud	ZA	Vietnam	VN
Columbia	CO	Marea Britanie	GB	Luxemburg	LU	Pakistan	PK	Coreea de Sud	KR	Zimbabwe	ZW
Congo	CG	Grecia	GR	Malaezia	MY	Panama	PA	Spania	ES		

Depanare

Simptom	Cauză	Remediu
Nu există curent.	Cablul de alimentare este deconectat.	Conectați bine cablul de alimentare la priza de perete.
	Acumulatorul este descărcat.	Încărcați acumulatorul.
Aparatul este deschis, dar nu funcționează.	Nu ați introdus nici un disc.	Introduceți un disc.
Nu există imagine.	Televizorul nu este setat să primească semnal de la aparat.	Selectați modul de intrare video corect la televizor.
	Cablul video nu este bine conectat.	Conectați bine cablul video.
Nu există sunet.	Echipamentul conectat cu cablul audio nu este setat să primească semnal de la aparat.	Selectați modul de intrare corect al amplificatorului audio.
	Volumul este dat la minim.	Utilizați butonul de control al volumului pentru a regla volumul.
	Opțiunile AUDIO nu sunt setate corect.	Efectuați setările AUDIO în poziția corectă.
Aparatul nu începe redarea.	Ați introdus un disc care nu poate fi redat.	Introduceți un disc care poate fi redat. (Verificați tipul discului și codul regional).
	Este setat un nivel de clasificare.	Schimbați nivelul de clasificare.
Telecomanda nu funcționează corect.	Telecomanda nu este îndreptată către senzorul aparatului.	Îndreptați telecomanda către senzorul aparatului.
	Telecomanda este prea departe de aparat.	Folosiți telecomanda mai aproape de aparat.

Specificații

General

Cerințe curent electric	12 V $\overline{=}$ 2.0 A
Dimensiuni (aproximative)	(230 x 46 x 158) mm (W x H x D)
Greutate netă (aprox.)	1,4 kg (Cu acumulator)
Temperatura de operare	între 0 °C și 40 °C
Umiditatea de operare	între 5 % și 90 %
Laser	Laser semiconductor
Sistem semnal	PAL

Conectori

Îșire audio/video	mufă mini \varnothing 3,5 mm x 1
- Video: 1,0 V (p-p), 75 Ω , sincronizare negativă	
- Audio: 1,5 Vrms (1 KHz, 0 dB)	
Mufă căști	mufă mini stereo \varnothing 3,5 mm x 2

Input

INTRARE USB	4 pini (USB 2.0 / 1.1 standard)
Alimentare curent Bus	5 V $\overline{=}$ 500 mA

Display cu cristale lichide

Dimensiune panou	20,3 cm (diagonala)
Sistem proiecție	Bandă R.G.B.
Sistem acționare	Matrice activă TFT
Rezoluție	480 x 234 (WQVGA)

Accesorii

- Adaptor audio/video
- Adaptor AC (IM120W-200B)
- Adaptor pentru mașină
- Telecomandă
- Baterie pentru telecomandă (baterie cu litiu)
- Acumulator
- Sac de transport
- Suport pentru mașină

Designul și specificațiile pot fi modificate fără o înștiințare prealabilă.

Simțiți-vă bine într-un autovehicul cu consolă montată pe tetiera

Puteți să vă bucurați de sistemul video de pe scaunul din spate, atașând unitatea în spatele scaunului din față.

Avertismente

- Șoferul nu trebuie să pună în funcțiune această unitate atunci când autovehiculul funcționează.
Nu puneți în funcțiune această unitate din locul de unde se poate vedea de șofer.
Acționarea sau vizionarea de către șofer a acestei unități în timp ce vehiculul funcționează îi va distrage acestuia atenția, ceea ce poate duce la accidente serioase și vătămări corporale sau daune materiale.
- Nu îl montați sau demontați în timpul conducerii vehiculului, și nu îl montați în următoarele locuri, deoarece în caz contrar pot lua naștere daune sau accidente rutiere:
 - în alt loc decât cel din spatele scaunului
 - într-un loc care interacționează cu aria vizuală a șoferului sau de acționare a vehiculului
 - într-un loc care interacționează cu acționarea unui airbag
 - într-un loc care interacționează cu instrumentele de conducere
- În funcție de tipul tetierei, este posibil să nu puteți atășa suportul.

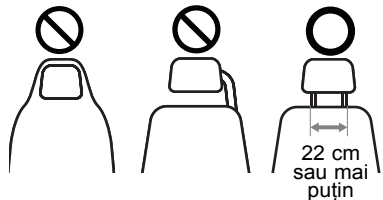

Separati tetiera.
(Consultați manualul de utilizare al automobilului).

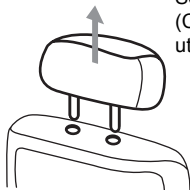

Instalați cadrul după cum se arată în figură.

Notă: Dacă nu puteți instala cadrul tetierei din cauza grosimii țevii acesteia, prelungiți cadrul slăbind șuruburile și reinstalați.

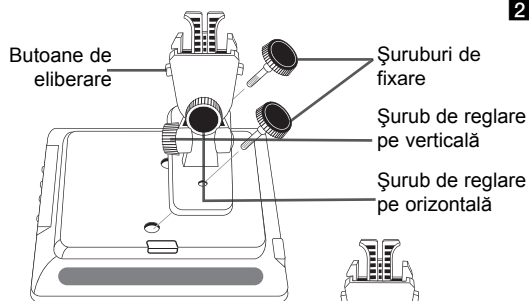
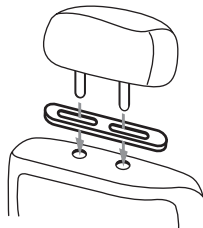

Puneți suportul de montare a tetierei la spatele aparatului și fixați-l cu șuruburile de fixare.

Notă: Înainte de a fixa suportul, atașați acumulatorul.

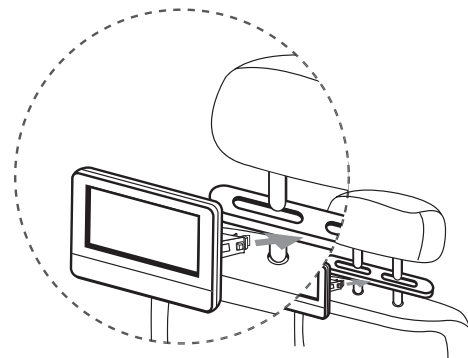
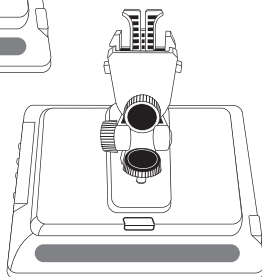

Fixați suportul de montare atașând aparatul de cadru.

1 3

2 4

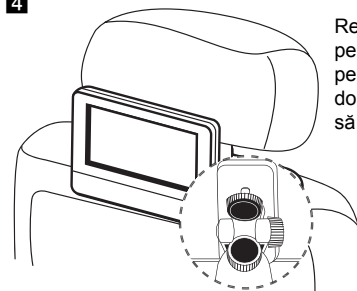

Reglați unghiurile pe orizontală și pe verticală, după dorință, și începeți să vizionați filme.

Notă: Când reglați unghiurile, slăbiți șuruburile de reglare.

Reglarea prin forță poate conduce la deteriorări în interiorul suportului de montare a tetierei.

