



LG

Life's Good

MANUAL DE USUARIO

TELEVISOR LCD CON LED / LCD / PLASMA

Lea atentamente este manual antes de poner en marcha su equipo y guárdelo para futuras consultas.

MODELOS DE TELEVISOR LCD CON LED

22LE5300 22LE6500
26LE5300 26LE6500
32LE5300 32LE4600
37LE5300 42LE4600
42LE5300 47LE4600
47LE5300 55LE4600
55LE5300

MODELOS DE TELEVISOR LCD

32LD350 32LD465
32LD460 37LD465
37LD460 42LD465
42LD460 47LD465
47LD460 32LD420
37LD461C 42LD420
42LD461C 32LD420C
42LD420C

MODELOS DE TELEVISOR PLASMA

42PJ230
50PJ230
42PJ250
50PJ250
42PJ350
50PJ350

ADVERTENCIA / PRECAUCIÓN



ADVERTENCIA / PRECAUCION
RIESGO DE CHOQUE ELECTRICO
NO ABRIR



PARA REDUCIR EL RIESGO DE DESCARGA ELECTRICA NO RETIRE LA CUBIERTA NI LA PARTE POSTERIOR DE ESTE APARATO.



El símbolo de descarga dentro del triángulo equilátero, señala al usuario la presencia de voltaje peligroso sin aislamiento en el interior del aparato de tal intensidad que podría presentar riesgo de descarga eléctrica.



El símbolo de admiración dentro del triángulo equilátero, indica al usuario que el manual que acompaña a este aparato contiene instrucciones referentes a su funcionamiento y mantenimiento.

ADVERTENCIA

INSTRUCCIONES DE SEGURIDAD IMPORTANTES

Lea estas instrucciones.

Guarde estas instrucciones.

Tenga en cuenta todas las advertencias.

Siga todas las instrucciones.



- 1** No utilice este producto cerca del agua.



- 2** Límpielo sólo con un paño seco.



- 3** No bloquee las aberturas de ventilación. Instale siguiendo las instrucciones del fabricante.



- 4** No lo coloque cerca de fuentes de calor, como radiadores, rejillas de aire caliente, estufas u otros aparatos (incluidos los amplificadores) que emitan calor.



- 5** Proteja el cable de alimentación para que no lo pisen ni aplasten, especialmente en las clavijas, las tomas y el punto de salida del aparato.



- 6** Utilice únicamente acoplamientos y accesorios especificados por el fabricante.



- 7** Utilícelo sólo con el estante fijo o con ruedas, trípode, soporte o mesa especificados por el fabricante o con el accesorio suministrado con el aparato. Si utiliza un carrito, tenga cuidado al moverlo junto con el aparato para evitar lesiones en caso de que éste se caiga.



S3125A

- 8** Desenchufe este producto en caso de no utilizarlo durante un largo periodo de tiempo. Desenchufe este equipo durante tormentas con aparato eléctrico o si no piensa usarlo durante largos periodos de tiempo.

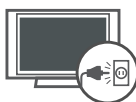

- 9** Sólo el personal calificado puede encargarse del servicio técnico. La asistencia técnica es necesaria si el aparato presenta algún daño, como por ejemplo, si el cable o la clavija de alimentación están dañados, si se derrama líquido o se introducen objetos dentro del aparato, si el aparato ha estado expuesto a la lluvia o humedad, si no opera correctamente o si se ha caído.



- 10** No toque el aparato o la antena durante una tormenta eléctrica.

- 11** Cuando monte el televisor en la pared, asegúrese de no colgar el televisor en cables eléctricos y de señal de la parte trasera.

- 12** No golpee el producto ni permita que le caigan objetos encima ni en la pantalla.

- 13** PRECAUCIÓN en cuanto al cable de alimentación: Se recomienda colocar la mayoría de los aparatos en un circuito dedicado. Es decir, un circuito de salida única que alimenta sólo a ese aparato y que no tiene tomas o circuitos adicionales.

Compruebe la página de especificaciones de este manual del propietario para estar seguro.

No conecte demasiados electrodomésticos a la misma toma de pared de corriente alterna ya que hacerlo podría suponer riesgo de incendio o choque eléctrico.

No sobrecargue las tomas de pared. Las tomas de pared sobrecargadas, sueltas o dañadas, los alargadores, los cables de alimentación deshilachados o el aislante agrietado de los cables podrían resultar peligrosos. Cualquiera de estas condiciones podría provocar un incendio o una descarga eléctrica. Examine periódicamente el cable de su aparato y si parece dañado o deteriorado, desenchúfelo, deje de usarlo y solicite al centro de servicio técnico autorizado que lo sustituyan por un nuevo equivalente. Proteja el cable de alimentación de daños físicos o mecánicos y evite doblarlo, aplastarlo, pellizcarlo o pisarlo con una puerta o caminar sobre él. Ponga especial atención en los enchufes, tomas de pared y el punto por donde el cable sale del aparato.

No utilice cables de alimentación dañados o mal conectados. No tire del cable de alimentación para desenchufar la TV. Asegúrese de desenchufar el cable de alimentación sujetando el enchufe.



ADVERTENCIA

- 14** ADVERTENCIA - A fin de reducir el riesgo de incendio o choque eléctrico, no exponga este aparato a la lluvia, humedad u otros líquidos. No toque la TV con las manos mojadas. No instale este producto cerca de objetos inflamables como gasolina o velas, ni exponga la TV al flujo directo de aparatos de aire acondicionado.



- 15** No exponga este aparato a goteos o salpicaduras, ni coloque sobre él objetos que contengan líquidos, como floreros, tazas, etc. (por ejemplo en estantes sobre la unidad).



- 16** **TOMA A TIERRA**
Asegúrese de conectar el cable de toma a tierra para evitar posibles descargas eléctricas. (es decir, que una TV con un enchufe de tres polos, debe conectarse a una toma de pared con tres polos). Si no es posible la puesta a tierra, contacte con un electricista calificado para que instale un interruptor automático independiente.

No intente conectar la unidad a tierra mediante cables telefónicos, pararrayos o tuberías de gas.

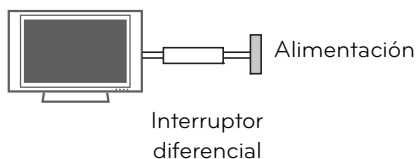

- 17** **DESCONECTAR EL DISPOSITIVO DE LA RED**
Este dispositivo se desconecta desenchufándolo del cable de red. El enchufe debe contar con un acceso sin obstáculos.

- 18** Mientras esta unidad esté conectada a un tomacorriente de CA se desconectará de dicha fuente aunque apague la unidad mediante el INTERRUPTOR DE PRENDIDO.

- 19** **Limpieza**
Antes de iniciar labores de limpieza, desenchufe el cable de alimentación y limpie cuidadosamente la unidad con un paño suave para evitar arañazos superficiales. No rocíe directamente agua vaporizada u otros líquidos sobre la TV para evitar posibles choques eléctricos. No limpie la unidad con productos químicos como alcoholes, disolventes o benceno..

- 20** **Transporte**
Asegúrese de que el producto esté apagado, desenchufado y que todos los cables hayan sido desconectados. Harán falta dos o más personas para transportar TVs de gran tamaño. No someta el panel frontal de la TV a presiones o esfuerzos excesivos.

- 21** **Ventilación**
Instale su TV en un lugar que disponga de ventilación apropiada. No la instale en espacios cerrados como, por ejemplo, una estantería. No cubra el producto con paños u otros materiales, como plásticos, mientras esté enchufada. No instale la unidad en lugares con exceso de polvo.

- 22** Tener cuidado de no tocar las aberturas de ventilación. Al ver la televisión durante un largo período, las aberturas de ventilación pueden calentarse.

- 23** Si huele humo u otros olores que provienen de la TV, desconecte el cable de alimentación y comuníquese con un centro de servicio autorizado.

- 24** No presione en exceso el panel con sus manos u objetos afilados, como tornillos, lápices o bolígrafos, y evite rayarlo.



- 25** Mantenga el producto lejos de la luz directa del sol.

- 26** **Defecto de puntos**
El plasma o panel LCD es un producto de alta tecnología con resolución de dos a seis millones de píxeles. En muy pocos casos, podría ver puntos minúsculos en la pantalla mientras mira la TV. Esos puntos son píxeles desactivados y no afectan el rendimiento ni la confiabilidad de la TV.

- 27** **Sonido generado**
Ruido de "chasquidos": se genera un ruido de chasquidos que ocurre al mirar o apagar la TV por la deformación térmica plástica, debido a la temperatura o la humedad. Este ruido es común en productos donde se requiere la deformación térmica.

Zumbido en el circuito eléctrico o en el panel: se genera un ruido microscópico en el circuito de conmutación a alta velocidad que suministra una gran cantidad de corriente para hacer funcionar un producto. Varía según el producto.

Este sonido que se genera no afecta el rendimiento ni la confiabilidad del producto.

28 Para la Televisor LCD con LED/ Televisor LCD

Si siente la TV fría al tocar, puede que haya un pequeño "flicker" cuando se ha encendido.

Esto es normal, no hay nada malo con la TV.

Unos pocos defectos de puntos pueden ser visibles en la pantalla, apareciendo en un color rojo, verde o azul. Pero ellos no tienen ningún efecto equivocado para la función del monitor.

Evítese a tocar la pantalla LCD o agarrarla con su(s) dedo(s) por un periodo largo de tiempo.

Si lo hace, eso puede provocar una distorsión temporal en la pantalla.

DISPOSICIÓN

(Sólo lámpara de Hg utilizada en TV LCD)

Lámpara fluorescente usada en este producto contiene una cantidad mínima de mercurio. No disponga este producto con basura normal de la casa. Disposición de este producto debe ser manejado de acuerdo a la autoridad local de su provincia.

CONTENIDO

ADVERTENCIA / PRECAUCIÓN.....	2
ADVERTENCIA	3
FUNCIONES DE ESTE TV.....	8

PREPARACIÓN

Accesorios.....	9
Información del panel frontal.....	12
Información del panel posterior	18
Instrucciones.....	23
Instalación de woofer: Cuando se monta a una pared.....	30
Montaje para la pared VESA.....	31
Organizador de cables	33
Instalación de un pedestal de escritorio.....	37
Soporte del eslabon giratorio.....	37
Unión del televisor a un escritorio	38
Sistema de seguridad Kensington	38
Fijación de la TV a la pared para evitar que se caiga cuando esté instalada sobre un soporte tipo pedestal.....	39
Conexión de la Antena o cable.....	40

CONEXIONES DE EQUIPO EXTERNO

Instalación del HDSTB	41
Instalación del DVD	44
Instalación del VCR.....	46
Configuración de otra fuente de A/V.....	47
Conexión USB	48
Configuración del Audífono.....	48
Conexión de salida de Audio.....	49
Conexión inalámbrica de equipo externo ..	50
Instalación de la PC	51

VER LA TV / CONTROL DE CANAL

Funciones de los botones del control remoto	58
Encendido del TV	60
Ajuste del Cana.....	60
Ajuste del volumen	60
Configuración Inicial	61
Selección y ajuste del menú pantalla.....	63
Quick Menu (menú rápido).....	65
Asistencia al cliente	

- Act. Software.....	66
- Prueba de imagen/Prueba de sonido	67
- Inform. producto/servicio.	68
Manual Simple.....	69
Búsqueda de canales	
- Escaneo automático (Sintonización automática)...	70
- Agregar/Eliminar los Canales (Sintonización Manual)	71
Edición de Canal.....	72
Configuración de los canales favoritos.....	73
Lista de canales favoritos	73
Lista de canales	74
Opción de búsqueda.....	75
Sistema de color.....	76
Información de canal.....	77
EPG (Guí electrónica de programas).....	79
Lista de entradas	82
Etiqueta de entrada.....	83
Configuración de modo.....	84
Modo Demo	85
Configuración Inicial (Restaurar valores de fábrica)	86
Modo AV.....	87
SIMPLINK.....	88

MIS MEDIOS

Método de conexión.....	90
Modos de entrada	91
Lista de películas	92
Lista de fotos	99
Lista de música.....	105
Código de registro del DivX	110
Desactivación	111

CONTROL DE IMAGEN

Tamaño de la imagen (Aspecto de Pantalla). 112	
Asistente de imagen.....	114
Ahorro de energía	116
Ajustes de la imagen preestablecida (Modo imagen)	117
Control manual de imagen - Modo usuario.....	118
Tecnología de Mejora de la Imagen (Control Avanzado).....	119
Control experto de imagen.....	120

Restablecimiento de la imagen.....	123
TruMotion	124
Indicador de poder.....	125
Minimización de imagen fantasma.....	126

CONTROL DE SONIDO Y DE IDIOMA

Volumen automático.....	127
Ajuste de Balance.....	127
Voz Clara II.....	128
Ajuste de sonido preestablecido (Modo de audio).....	129
Ajuste de sonido - Modo usuario.....	130
Reajuste de audio.....	131
Salida de audio digital.....	131
Disposición de bocinas de TV	132
Disfrute de la transmisión Estéreo/SAP..	133
Idioma del audio	134
Selección del lenguaje en la pantalla	135
Subtítulos	
- Sistemas de texto oculto de programas analógicos.....	136
- Sistemas de texto oculto de programas digitales.....	137

CONFIGURACIÓN HORARIA

Programación del reloj	
- Configuración Auto del Reloj.....	138
- Configuración Manual del Reloj.....	139
Ajustes de Encendido / Apagado Automático del temporizador.....	140
Configuración del temporizador de apagado automático	141

CONTROL PATERNO /CLASIFICACIONES

Establecer contraseña y bloqueo del sistema	
- Configuración de su Contraseña.....	142
- Establecer contraseña	143
- Bloqueo del sistema.....	144
Bloqueo de canales.....	145
Clasificación.....	146
Bloqueo de entrada externa.....	147

Bloqueo de teclas.....	148
------------------------	-----

APÉNDICE

Lista de verificación de problemas.....	149
Mantenimiento.....	152
Especificaciones del producto	153
Códigos de IR.....	158
Configuración de dispositivo externo del control.....	159
Aviso sobre software de código abierto ...	165

FUNCIONES DE ESTE TV

- Algunas de estas características no están disponibles para todos los modelos.



Fabricado bajo licencia de Dolby Laboratories.

"Dolby" y el símbolo de la doble-D son marcas comerciales de Dolby Laboratories.



HDMI, el logotipo HDMI y el interfaz multimedia de alta definición son marcas comerciales o registradas de HDMI Licensing LLC.



ACERCA DE VÍDEO EN DIVX: DivX® es un formato de vídeo digital creado por DivX, Inc. Este es un dispositivo con certificado oficial DivX que reproduce vídeo DivX. Visite www.divx.com para obtener más información y herramientas de software para convertir sus archivos en vídeos DivX. **ACERCA DE VÍDEO EN DIVX "ONDEMAND":** Este dispositivo DivX Certified® debe registrarse para reproducir contenido DivX Video-on-Demand (VOD). Para generar el código de registro, localice la sección DivX VOD en el menú de configuración del dispositivo. Vaya a vod.divx.com con este código para completar el proceso de registro y aprender más acerca de DivX VOD. "Certificado DivX para reproducir vídeos DivX de hasta HD 1080p, incluyendo contenido premium" "Pat. 7,295,673; 7,460,668; 7,515,710; 7,519,274"



INFORMACIÓN IMPORTANTE PARA EVITAR EL EFECTO "DEGRADACIÓN DE LA IMAGEN POR SOBRE EXPOSICIÓN / QUEMADO" EN LA PANTALLA DE SU TELEVISOR

- Al visualizar una imagen fija (Ej.: logotipos, menús de pantalla, videojuegos e imágenes procedentes de computadoras) en el televisor durante un período de tiempo prolongado, dicha imagen puede quedar impresa permanentemente sobre la pantalla. Este fenómeno se conoce como "degradación de la imagen por sobreexposición" o "quemado". Problema que no está cubierto por la garantía del fabricante.
- A fin de evitar la degradación de la imagen por sobreexposición, no permita la visualización de imágenes fijas en su pantalla durante un período de tiempo prolongado (2 horas o más para una pantalla LCD, 1 hora o más para pantallas de plasma).
- El efecto de degradación de imagen por sobreexposición también puede producirse en las zonas de bandas del formato letter-box (apaisado) de su televisor si usa el ajuste de formato de pantalla en 4:3 durante un período de tiempo prolongado.

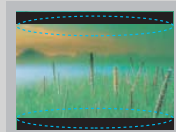
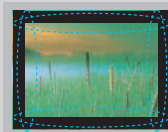
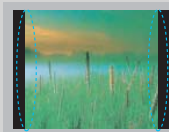

PREPARACIÓN

ACCESORIOS

Asegurese de que los siguientes accesorios estén incluidos con su TV. Si algún accesorio no está incluido, favor de contactar al distribuidor del producto en el lugar donde realizó la compra.

Los accesorios que se incluyen pueden ser diferentes a los de las imágenes a continuación.



Manual de Usuario

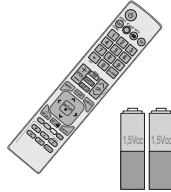

Control Remoto,
Baterías (AAA)



Adaptor RF (Algunos modelos)
Debe conectarlo al cable de antena tras la fijación en la entrada de antena. Este adaptador es suministrado únicamente en Argentina.

No incluido en todos los modelos

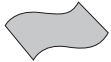

Paño de limpieza

- * Solo limpie las manchas exteriores con un paño.
- * No limpie con demasiada fuerza para intentar quitar las manchas. Tenga cuidado, ya que si limpia con demasiada fuerza podría rayar o decolorar la superficie.

Opciones Extras (Adicionales)

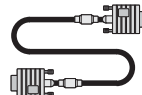

Cable D-sub de 15 terminales

Cuando utilice la conexión VGA (cable D-sub de 15 pins) para la PC, el usuario debe usar cables de interfaz de señal recubiertos (cable D-sub de 15 clavijas) con núcleos de ferrita para mantener el cumplimiento estándar del producto.

Televisor Plasma

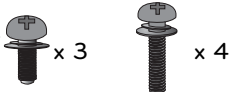

(M5 x 14) (M4 x 28)

para la base ensamblada
(Refiérase a la P.23)



Sujetacables
(Refiérase a la P.33)

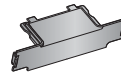

Cubierta de protección
(Refiérase a la P.23)



Cable de Alimentación

32LD350, 32/37/42/47LD460, 37/42LD461C, 32/37/42/47LD465

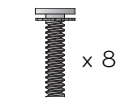

(M4 x 20)

para la base ensamblada
(Refiérase a la P.24)

(Excepto 47LD460,
47LD465)



Tornillos para fijación
vertical
(Refiérase a la P.38)



Cubierta de protección
(Refiérase a la P.24)



Cable de Alimentación

32/42LD420, 32/42LD420C



(M4 x 24)

para la base ensamblada
(Refiérase a la P.25)



Tornillos para fijación
vertical
(Refiérase a la P.38)



Cubierta de protección
(Refiérase a la P.25)



Cable de Alimentación

PREPARACIÓN

22/26LE5300

	(Para 26LE5300) 		(Para 26LE5300) 		
(M4 x 14)	(M4 x 20)				
para la base ensamblada (Refiérase a la P.26, 28)	Sujetador de cables (Refiérase a la P.36)	Separadores de anillo (Refiérase a la P.32)	Adaptador AC/DC	Cable de Alimentación	

22/26LE6500

(M4 x 16)			
para la base ensamblada (Refiérase a la P.27)	Sujetador de cables (Refiérase a la P.35)	Adaptador AC/DC	Cable de Alimentación

32/37/42/47/55LE5300, 32/42/47/55LE4600

(32LE5300, 32/42/47/55LE4600) 	(37/42LE5300) 	(47/55LE5300) 	
(M4 x 22)	(M4 x 24)	(M4 x 26)	(M4 x 16)
para la base ensamblada (Refiérase a la P.28)			
		(Para 32LE5300, 32/42/47/55LE4600) 	(32/42/47/55LE4600)
Sujetacables (Refiérase a la P.36)	Cable genero Componente, cable genero AV	Tornillos para fijación vertical (Refiérase a la P.38)	PEM nut del Woofer (Refiérase a la P.30)
			Tornillo para fijar el Woofer (Refiérase a la P.30)

OPCIONES ADICIONALES (Para 32/37/42/47/55LE5300)

Las opciones adicionales pueden cambiarse o modificarse para mejorar la calidad sin ninguna notificación. Póngase en contacto con su distribuidor para comprar estos elementos. Este dispositivo sólo es compatible con LG LED LCD TV, LCD TV o Plasma TV.

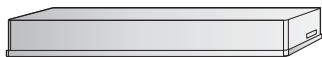

Caja multimedia inalámbrica
(AN-WL100W)

PREPARACIÓN

INFORMACIÓN DEL PANEL FRONTAL

■ Es probable que esta vista no coincida con su TV.

Televisor Plasma

42/50PJ230, 42/50PJ250

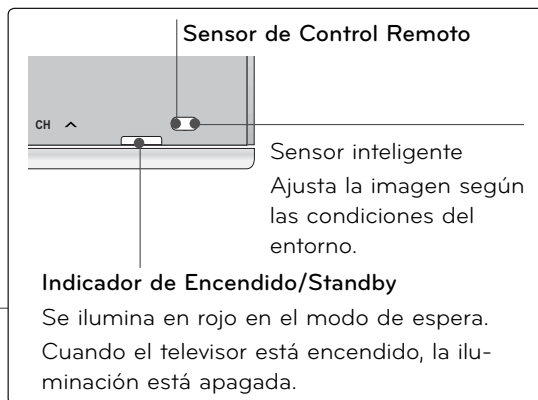
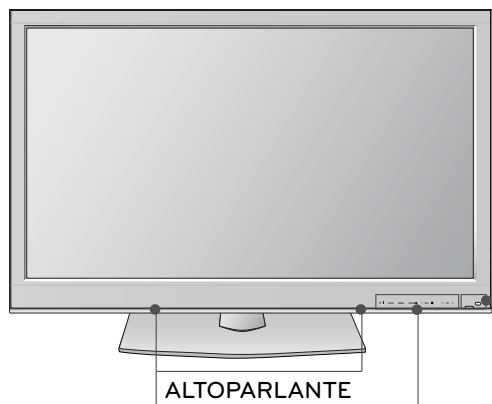

Botón táctil

Puede utilizar el botón solamente tocando el botón ligeramente con el dedo.

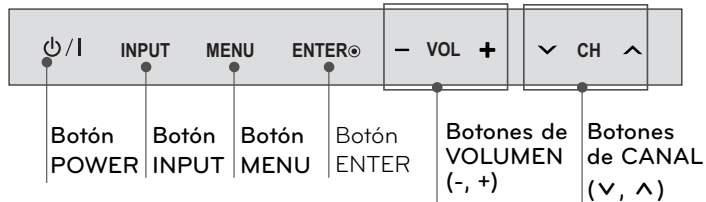

42/50PJ350

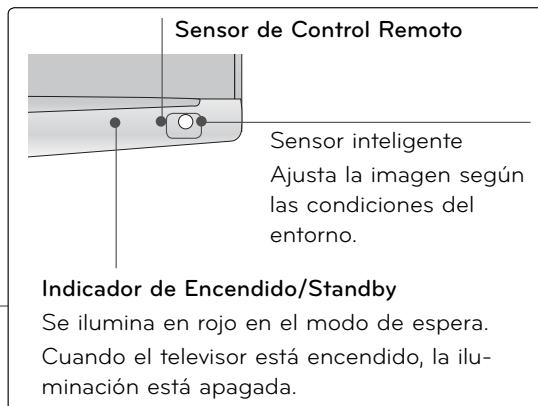
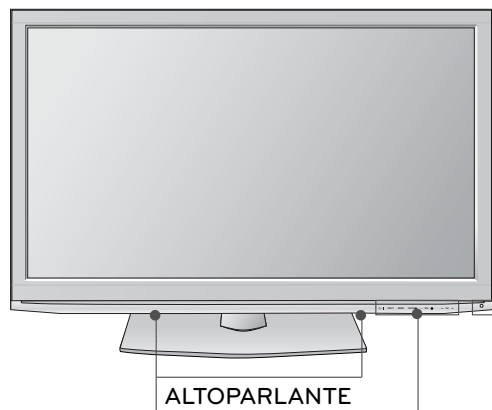

Botón táctil

Puede utilizar el botón solamente tocando el botón ligeramente con el dedo.

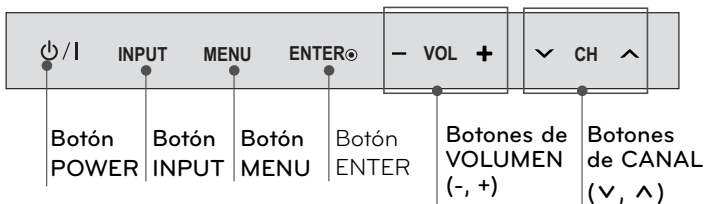

32LD350

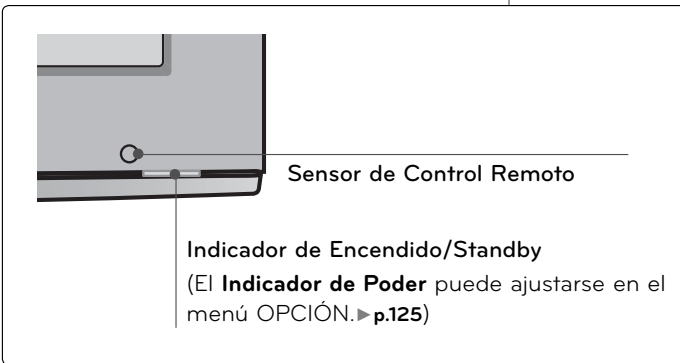
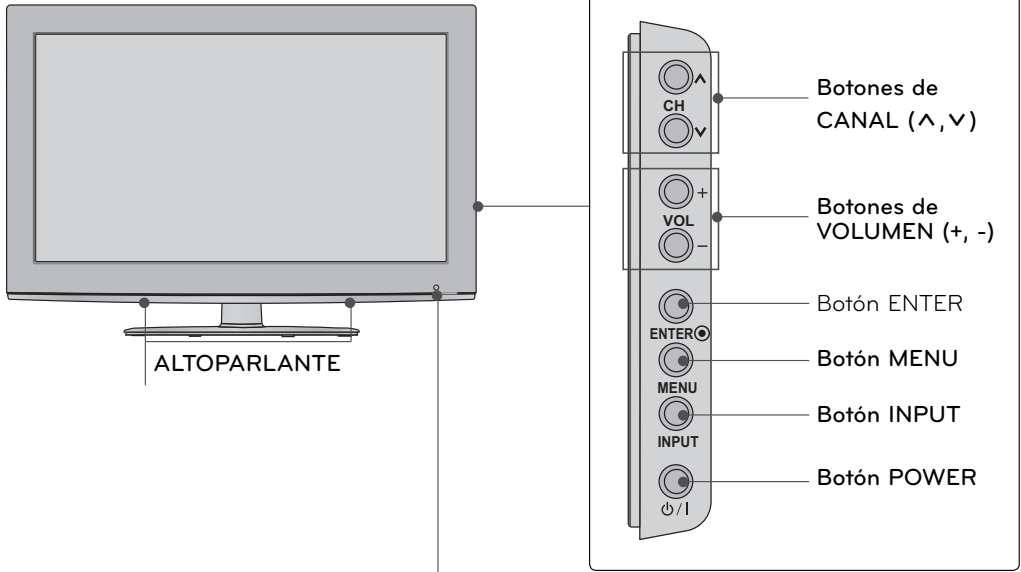

PREPARACIÓN

- Es probable que esta vista no coincida con su TV.

PREPARACIÓN

32/37/42/47LD460, 37/42LD461C, 32/37/42/47LD465

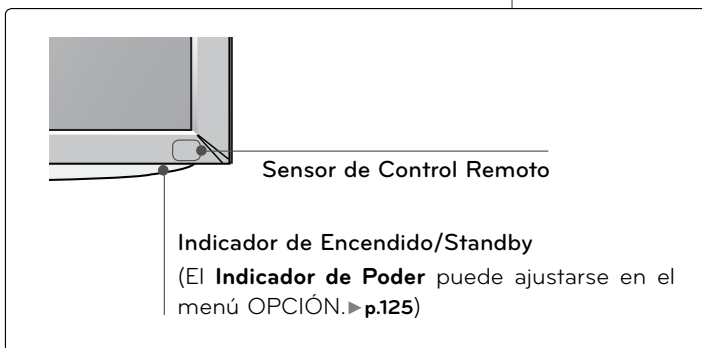
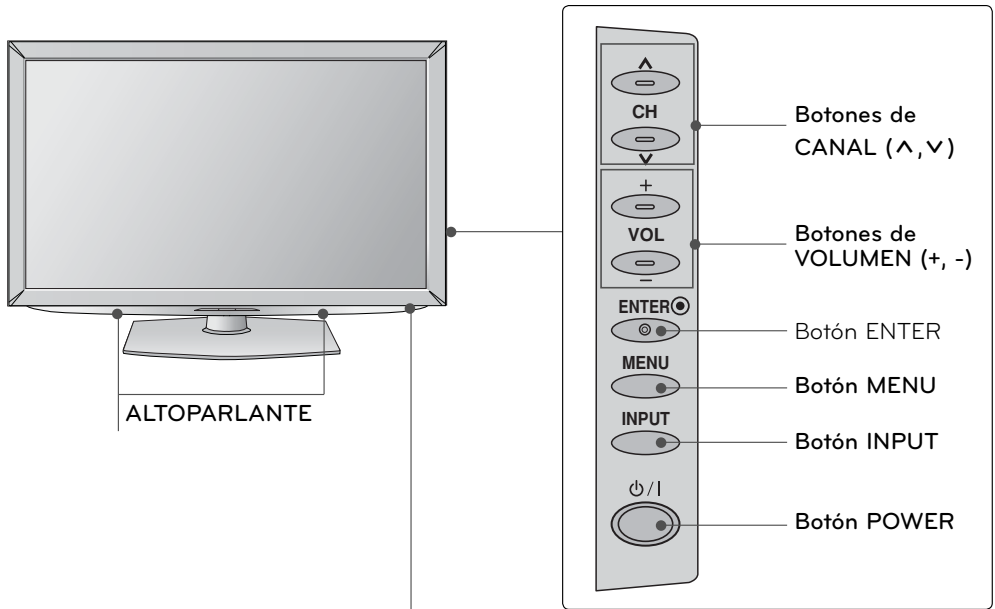

32/42LD420, 32/42LD420C

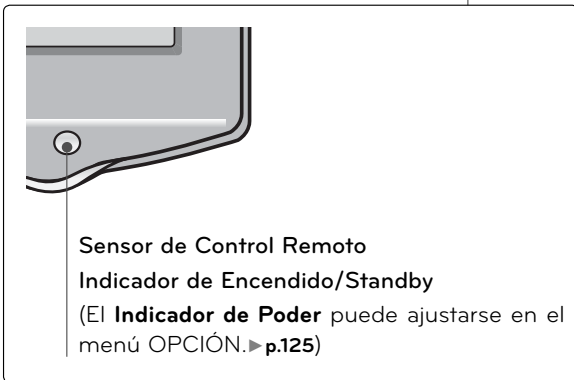
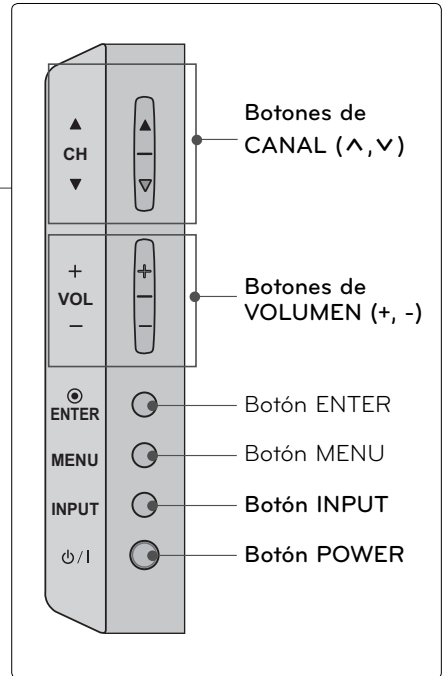
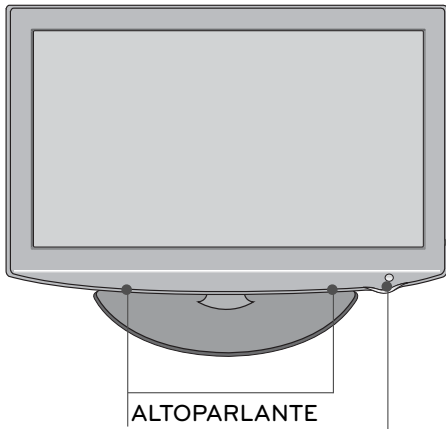

PREPARACIÓN

■ Es probable que esta vista no coincida con su TV.

22/26/32/37/42/47/55LE5300

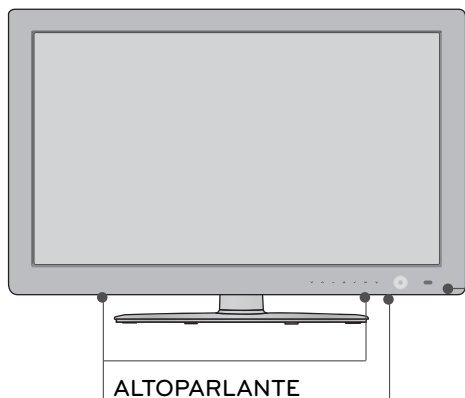

22/26LE5300

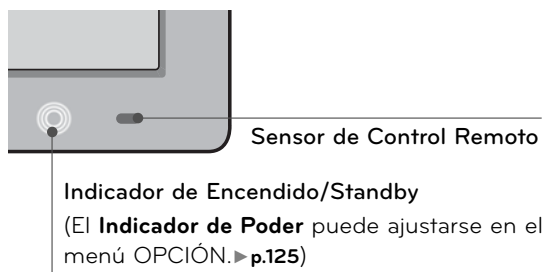

32/37/42/47/55LE5300

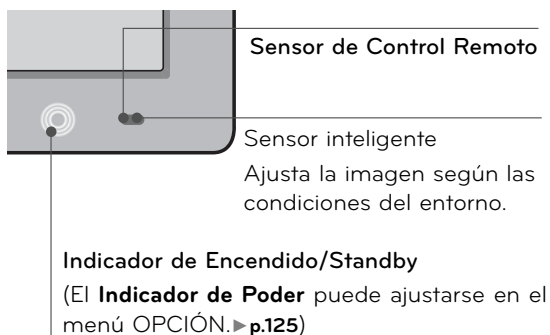

22/26LE5300

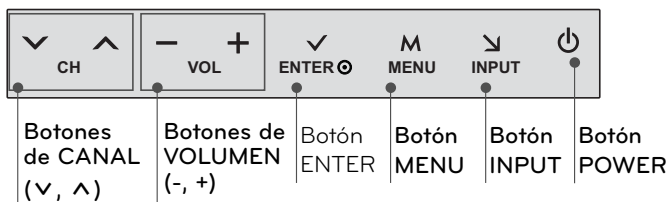

32/37/42/47/55LE5300

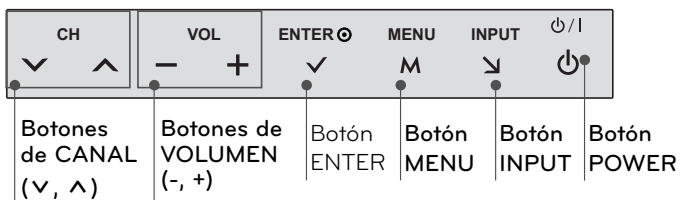

22/26LE6500

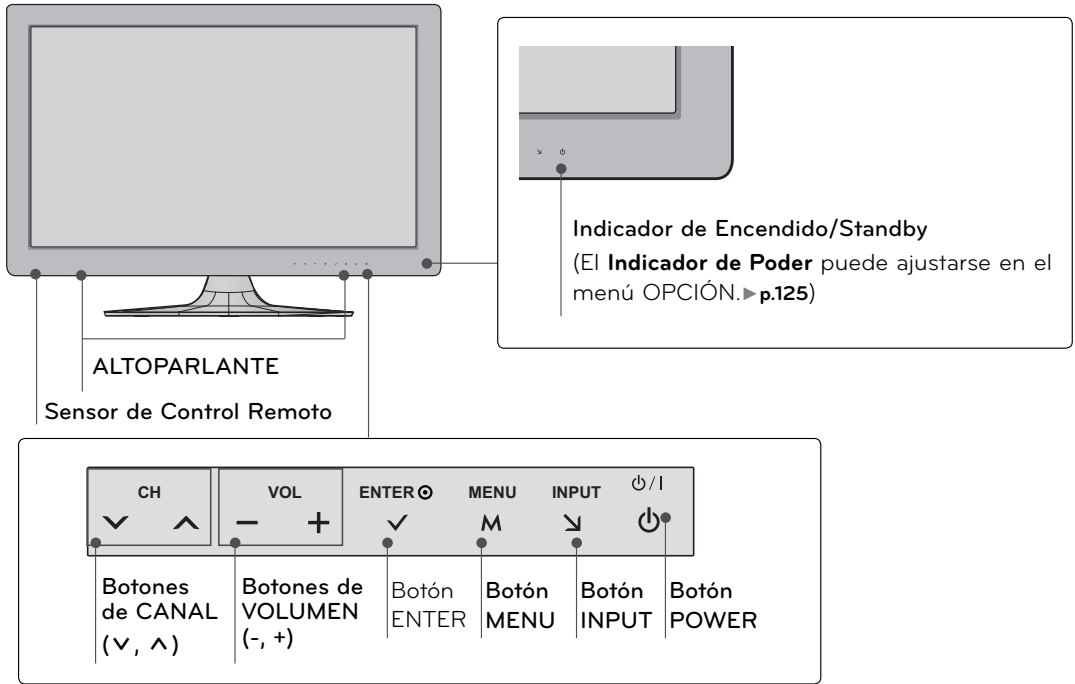

32/42/47/55LE4600

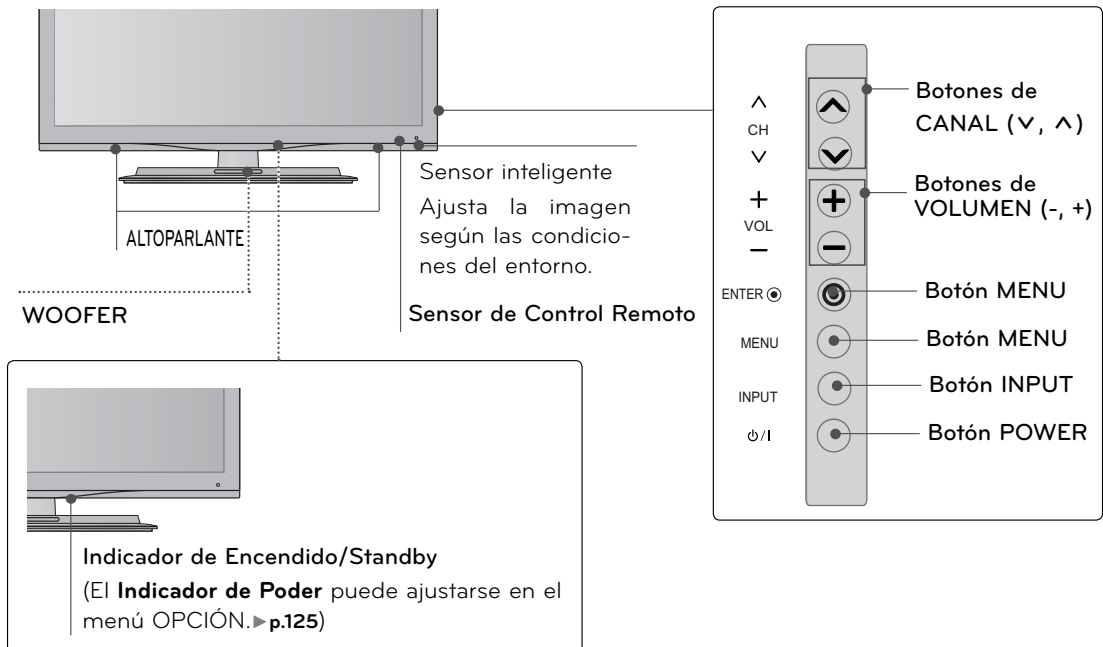

PREPARACIÓN

INFORMACIÓN DEL PANEL POSTERIOR

- Es probable que esta vista no coincida con su TV.

PREPARACIÓN

42/50PJ230

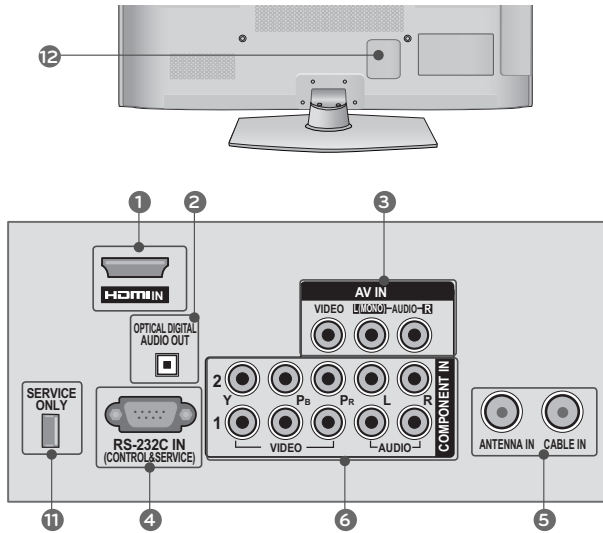

42/50PJ250, 42/50PJ350

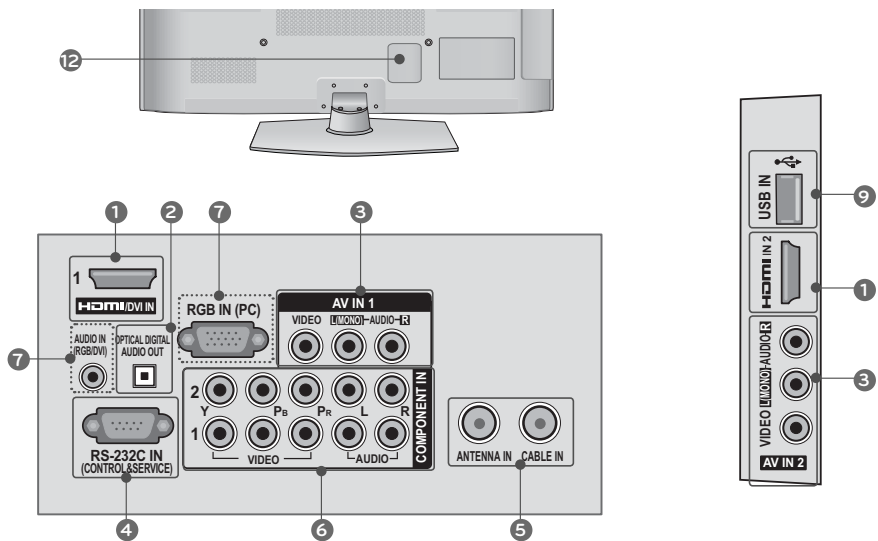

32LD350, 32/37/42/47LD460, 37/42LD461C, 32/37/42/47LD465, 32/42LD420, 32/42LD420C

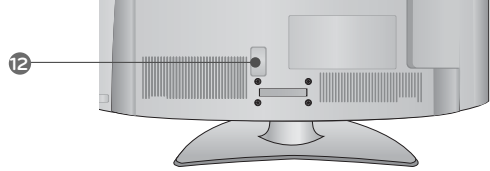
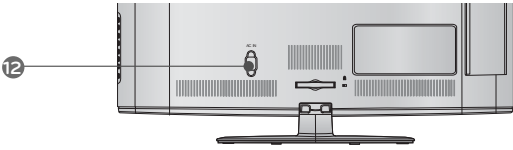

32/37/42/47LD460,
37/42LD461C,
32/37/42/47LD465,
32LD350 32/42LD420,
32/42LD420C

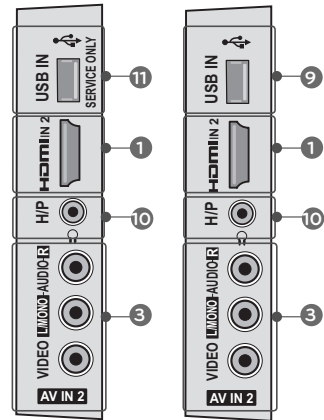
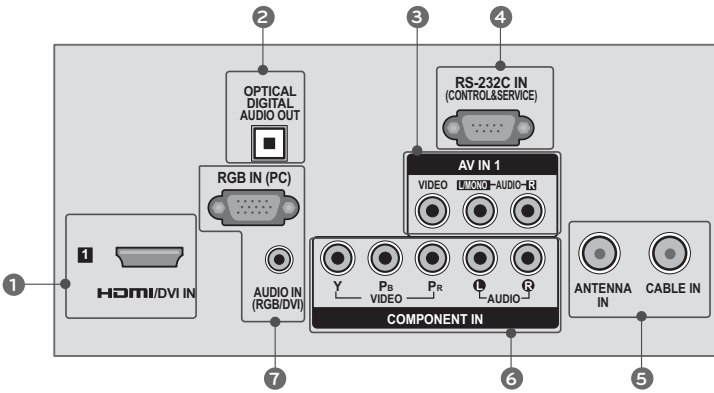

PREPARACIÓN

22/26LE5300, 22/26LE6500

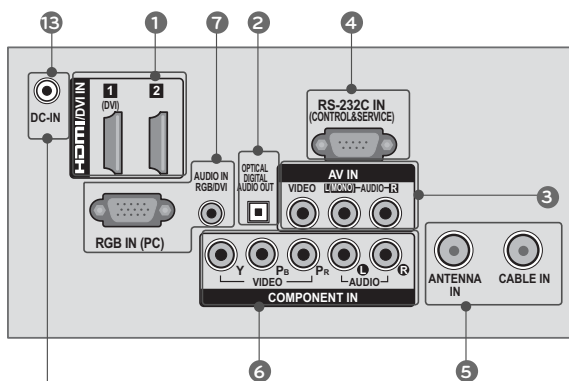
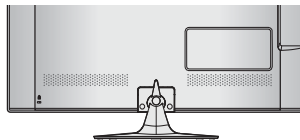
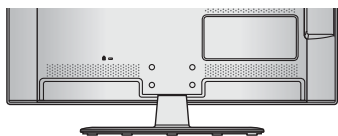

22LE5300 26LE5300 22/26LE6500

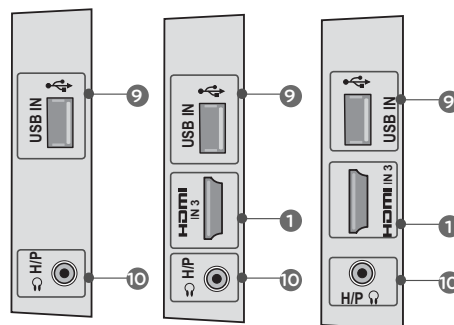

Conexión de la toma de corriente

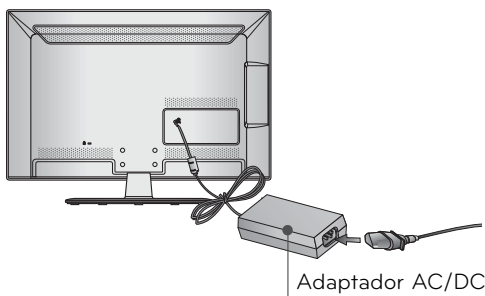

- 1 Conecte el adaptador al puerto de entrada de alimentación en la unidad.
- 2 Conecte el enchufe a la toma de corriente, después de conectar el cordón eléctrico al adaptador.

⚠ PRECAUCIÓN

- ▶ Favor asegurarse de conectar el enchufe al toma de corriente después de conectar el TV con el adaptador.

32/37/42/47/55LE5300, 32/42/47/55LE4600

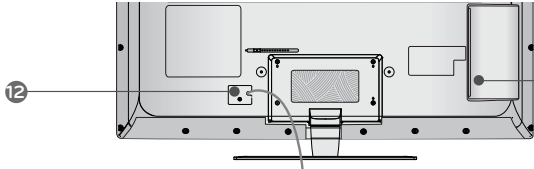

32/37/42/47/55LE5300

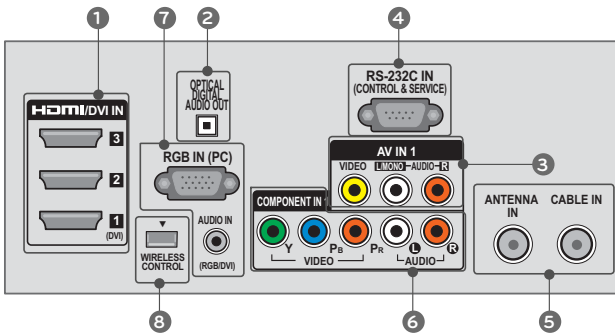

32/42/47/55LE4600

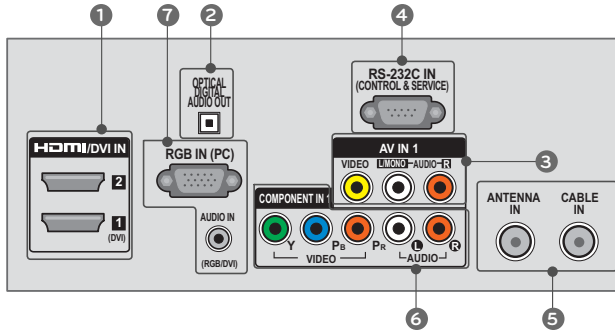

32/37/42/47/55LE5300

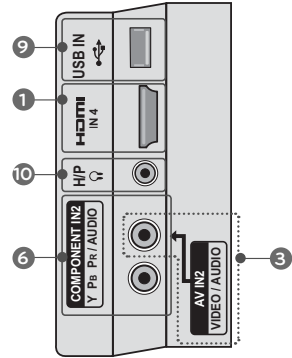

32/42/47/55LE4600

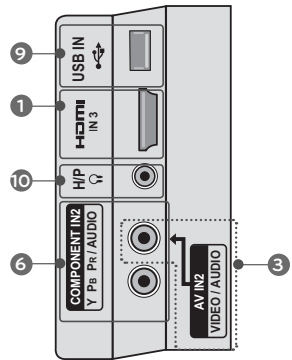

⚠ PRECAUCIÓN

Para HDMI IN 3, 4 y USB IN

► Para una conexión óptima, los cables HDMI y dispositivos USB deben tener biselados menos de 10 mm (0,39 pulgadas) de espesor.

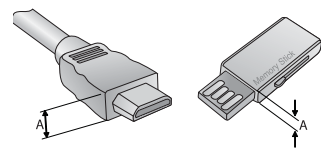

*A ≤ 10 mm (0,39 pulgadas)

PREPARACIÓN

1 HDMI/DVI IN, HDMI IN

Conexión digital.

Compatible con video HD y audio digital. No es compatible con 480 entrelazado.

Acepta video DVI con un adaptador o un cable de HDMI a DVI (no incluido).

2 OPTICAL DIGITAL AUDIO OUT

Salida óptica de audio digital para usar con amplificadores y sistemas de cine en casa.

Nota: En el modo de espera, este puerto no funciona.

3 AV (Audio/Video) IN

Conexión análoga compuesta. Compatible solo con una definición de video estándar (480 entrelazado).

4 RS-232C IN (SERVICE ONLY), SERVICE ONLY

Este puerto se usa para mantenimiento y reparación.

5 ANTENNA IN/CABLE IN

Conecte las señales de la transmisión/ cables de señal a este puerto.

6 COMPONENT IN

Conexión análoga.

Compatible con HD.

Utiliza un cable rojo, verde y azul para video y uno rojo y blanco para audio.

7 RGB IN (PC)

Conexión análoga a la PC. Utilice un cable D-sub de 15 pins (cable VGA).

AUDIO IN (RGB/DVI)

Enchufe de auriculares 0,32 cm (1/8 pulgadas) para la entrada de audio análoga de la PC.

8 WIRELESS CONTROL

Conecte el dispositivo inalámbrico a la TV para controlar dispositivos externos conectados al dispositivo multimedia de forma inalámbrica.

9 USB INPUT

Úselo para ver fotografías, películas y escuchar música en MP3.

10 HEADPHONE

Conexión de auriculares de 0,32 cm (1/8") Impedancia 16 Ω , Salida de audio máxima 15 mW

11 SERVICE ONLY, USB IN SERVICE ONLY

Este puerto es usado para servicio.

12 Socket del Cordón de Alimentación

Esta TV funciona con alimentación de corriente alterna (ca)

Cuidado: Nunca aplique voltaje de corriente continua (cc) a esta TV.

13 DC IN

INSTRUCCIONES (Para Televisor Plasma)

■ La imagen puede ser diferente a la de su televisor.

INSTALACIÓN

- 1 Coloque con cuidado la pantalla de la TV sobre una superficie acolchada que la proteja de posibles daños.

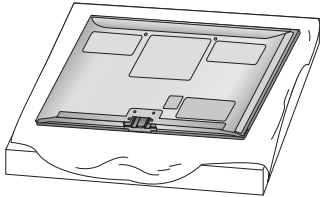

- 2 Monte las piezas del **SOPORTE DEL CONJUNTO** con la **BASE DEL SOPORTE** del televisor.

SOPORTE DEL CONJUNTO

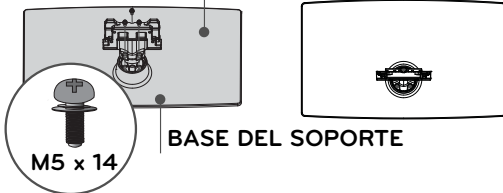

- 3 Monte la TV como se ilustra.

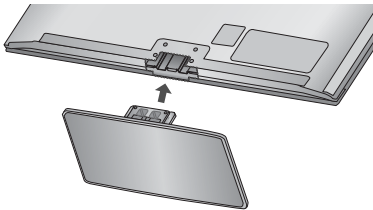

- 4 Coloque los 4 tornillos en los orificios mostrados.

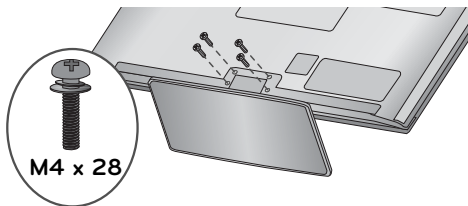

! NOTA

- ▶ Al realizar un montaje de sobremesa, compruebe que los tornillos estén apretados correctamente. (De no ser así, el producto podría inclinarse hacia delante tras su instalación). Si, por el contrario, apretara los tornillos en exceso, podría deformarse por abrasión en el área de apriete del mismo. No sobreapriete los tornillos.

SEPARACIÓN

- 1 Coloque con cuidado la pantalla de la TV sobre una superficie acolchada que la proteja de posibles daños.

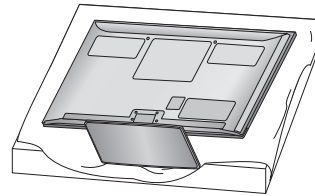

- 2 Retire los tornillos que sujetan la base.

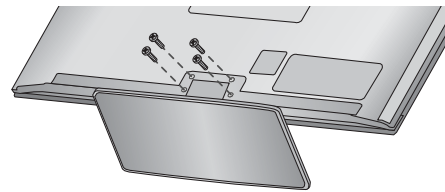

- 3 Separar el soporte del televisor.

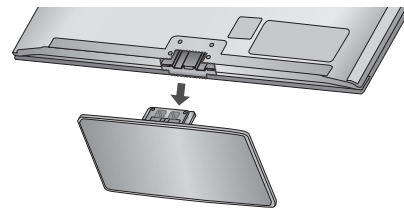

CUBIERTA DE PROTECCIÓN

Tras extraer el soporte, instale la **CUBIERTA DE PROTECCIÓN** incluida sobre el hueco dejado por este.

Inserte la **CUBIERTA DE PROTECCIÓN** en el televisor hasta que escuche un sonido de chasquido.

Al instalar la unidad en un soporte de pared, utilice la cubierta de protección.

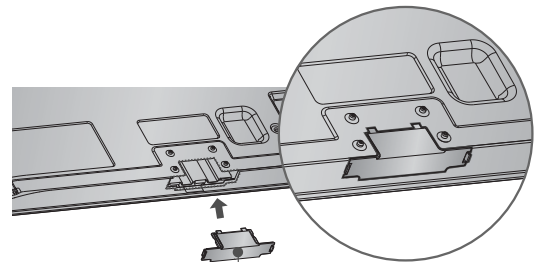

Proteccion de cobertura

Fije una guía al exterior.

PREPARACIÓN

INSTRUCCIONES (Para 32LD350, 32/37/42/47LD460, 37/42LD461C, 32/37/42/47LD465)

- La imagen puede ser diferente a la de su televisor.

PREPARACIÓN

INSTALACIÓN

- Coloque con cuidado la pantalla de la TV sobre una superficie acolchada que la proteja de posibles daños.

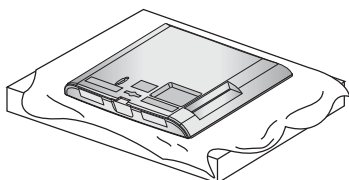

- Monte las piezas del **SOPORTE DEL CONJUNTO** con la **BASE DEL SOPORTE** del televisor.

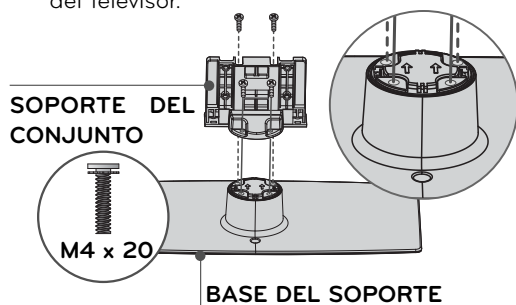

- Monte la TV como se ilustra.



- Coloque los 4 tornillos en los orificios mostrados.

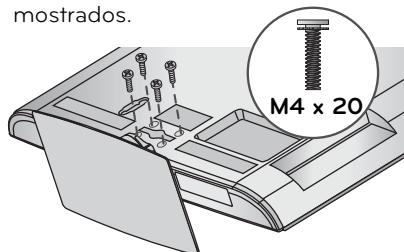

NOTA

- Al realizar un montaje de sobremesa, compruebe que los tornillos estén apretados correctamente. (De no ser así, el producto podría inclinarse hacia delante tras su instalación). Si, por el contrario, apretara los tornillos en exceso, podría deformarse por abrasión en el área de apriete del mismo. No sobreapriete los tornillos.

SEPARACIÓN

- Coloque con cuidado la pantalla de la TV sobre una superficie acolchada que la proteja de posibles daños.

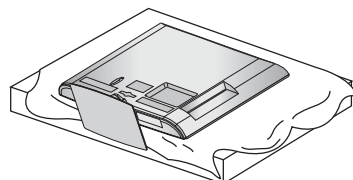

- Retire los tornillos que sujetan la base.

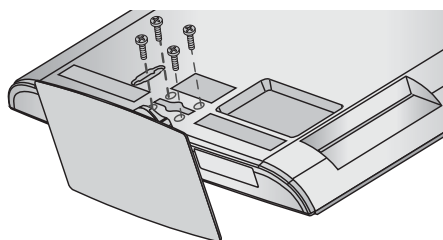

- Separar el soporte del televisor.

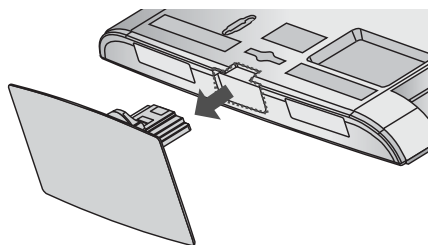

CUBIERTA DE PROTECCIÓN

Tras extraer el soporte, instale la **CUBIERTA DE PROTECCIÓN** incluida sobre el hueco dejado por este.

Inserte la **CUBIERTA DE PROTECCIÓN** en el televisor hasta que escuche un sonido de chasquido.

Al instalar la unidad en un soporte de pared, utilice la cubierta de protección.

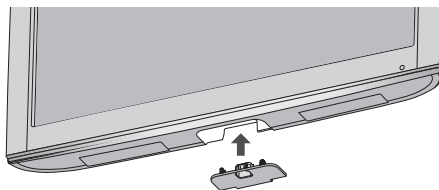

INSTRUCCIONES (Para 32/42LD420, 32/42LD420C)

■ La imagen puede ser diferente a la de su televisor.

INSTALACIÓN

- 1 Coloque con cuidado la pantalla de la TV sobre una superficie acolchada que la proteja de posibles daños.

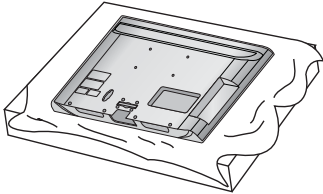

- 2 Monte la TV como se ilustra.

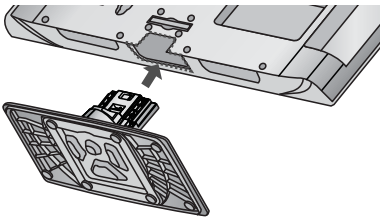

- 3 Coloque los 4 tornillos en los orificios mostrados.

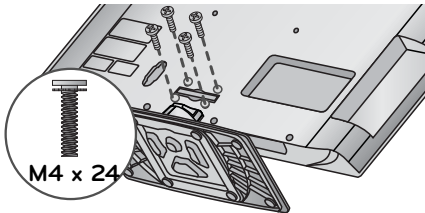

! NOTA

- ▶ Al realizar un montaje de sobremesa, compruebe que los tornillos estén apretados correctamente. (De no ser así, el producto podría inclinarse hacia delante tras su instalación). Si, por el contrario, apretara los tornillos en exceso, podría deformarse por abrasión en el área de apriete del mismo. No sobreapriete los tornillos.

SEPARACIÓN

- 1 Coloque con cuidado la pantalla de la TV sobre una superficie acolchada que la proteja de posibles daños.

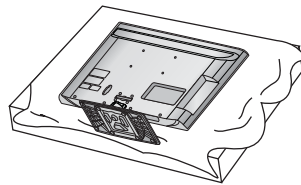

- 2 Retire los tornillos que sujetan la base.

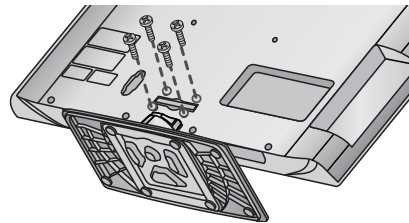

- 3 Separar el soporte del televisor.

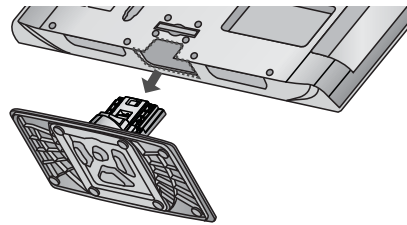

CUBIERTA DE PROTECCIÓN

Tras extraer el soporte, instale la **CUBIERTA DE PROTECCIÓN** incluida sobre el hueco dejado por este.

Inserte la **CUBIERTA DE PROTECCIÓN** en el televisor hasta que escuche un sonido de chasquido.

Al instalar la unidad en un soporte de pared, utilice la cubierta de protección.

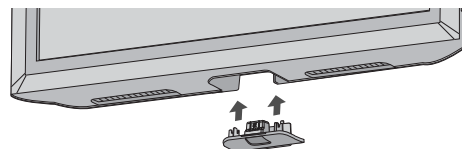

PREPARACIÓN

INSTRUCCIONES (Para 22LE5300)

- La imagen puede ser diferente a la de su televisor.

PREPARACIÓN

INSTALACIÓN

- 1 Coloque con cuidado la pantalla de la TV sobre una superficie acolchada que la proteja de posibles daños.

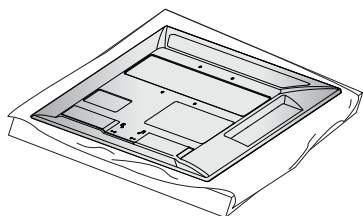

- 2 Monte las piezas del **SOPORTE DEL CONJUNTO** con la **BASE DEL SOPORTE** del televisor.



- 3 Monte la TV como se ilustra.

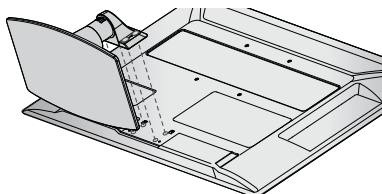

- 4 Coloque los 4 tornillos en los orificios mostrados.

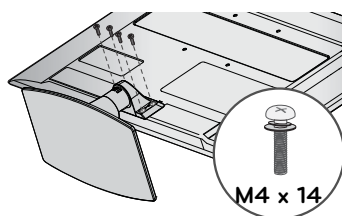

NOTA

- Al realizar un montaje de sobremesa, compruebe que los tornillos estén apretados correctamente. (De no ser así, el producto podría inclinarse hacia delante tras su instalación). Si, por el contrario, apretara los tornillos en exceso, podría deformarse por abrasión en el área de apriete del mismo. No sobreapriete los tornillos.

SEPARACIÓN

- 1 Coloque con cuidado la pantalla de la TV sobre una superficie acolchada que la proteja de posibles daños.

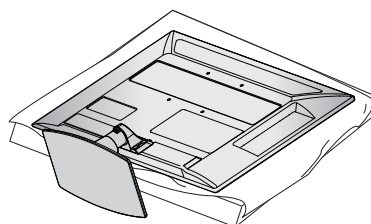

- 2 Retire los tornillos que sujetan la base.

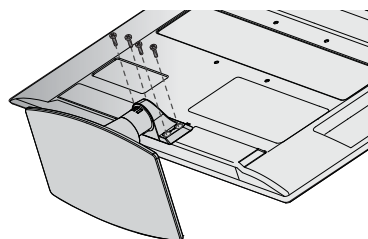

- 3 Separar el soporte del televisor.

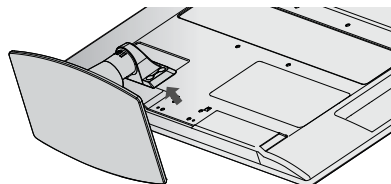

INSTRUCCIONES (Para 22/26LE6500)

■ La imagen puede ser diferente a la de su televisor.

INSTALACIÓN

- 1 Coloque con cuidado la pantalla de la TV sobre una superficie acolchada que la proteja de posibles daños.

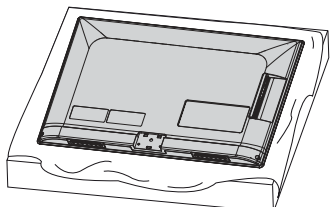

- 2 Monte la TV como se ilustra.

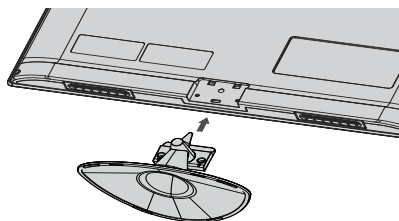

- 3 Coloque los 2 tornillos en los orificios mostrados.

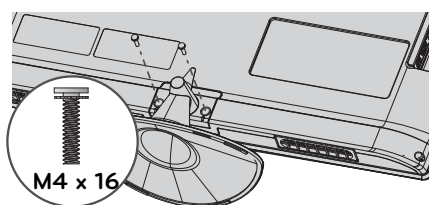

NOTA

- ▶ Al realizar un montaje de sobremesa, compruebe que los tornillos estén apretados correctamente. (De no ser así, el producto podría inclinarse hacia delante tras su instalación). Si, por el contrario, apretara los tornillos en exceso, podría deformarse por abrasión en el área de apriete del mismo. No sobreapriete los tornillos.

SEPARACIÓN

- 1 Coloque con cuidado la pantalla de la TV sobre una superficie acolchada que la proteja de posibles daños.

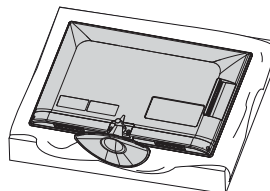

- 2 Retire los tornillos que sujetan la base.

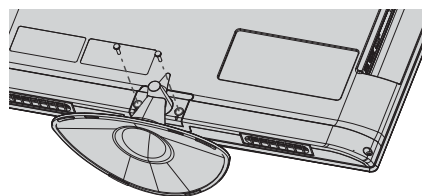

- 3 Separar el soporte del televisor.

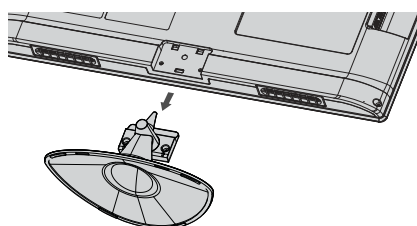

PREPARACIÓN

INSTRUCCIONES (Para 26/32/37/42/47/55LE5300, 32/42/47/55LE4600)

- La imagen puede ser diferente a la de su televisor.

INSTALACIÓN

- Coloque con cuidado la pantalla de la TV sobre una superficie acolchada que la proteja de posibles daños.

- Monte las piezas del **SOPORTE DEL CONJUNTO** con la **BASE DEL SOPORTE** del televisor.



26LE5300



32LE5300,



37/42LE5300



47/55LE5300

32/42/47/55LE4600

- Monte la TV como se ilustra.

- Monte la partes de la **CUBIERTA POSTERIOR DE LA BASE** con la TV.

- Coloque los 4 tornillos en los orificios mostrados.

! NOTA

- Al realizar un montaje de sobremesa, compruebe que los tornillos estén apretados correctamente. (De no ser así, el producto podría inclinarse hacia delante tras su instalación). Si, por el contrario, apretara los tornillos en exceso, podría deformarse por abrasión en el área de apriete del mismo. No sobreapriete los tornillos.

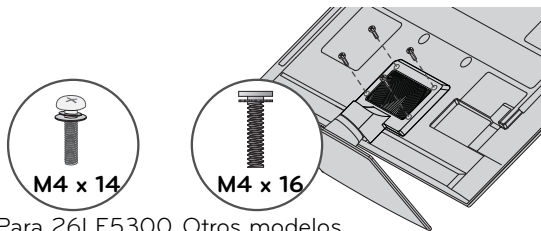
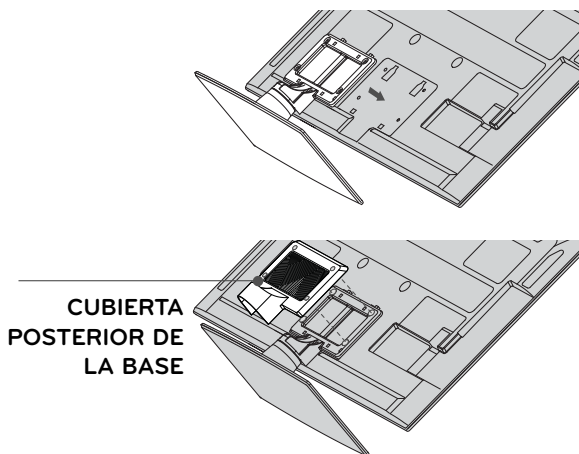
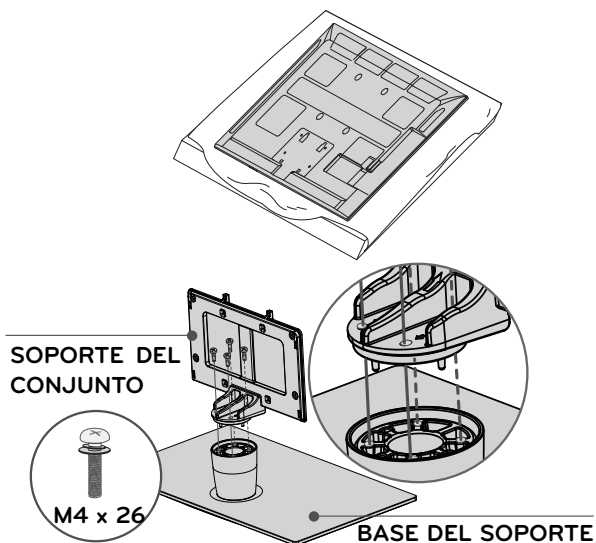

Para 26LE5300 Otros modelos

SEPARACIÓN

- 1 Coloque con cuidado la pantalla de la TV sobre una superficie acolchada que la proteja de posibles daños.
- 2 Retire los tornillos que sujetan la base.
- 3 Separe la **CUBIERTA POSTERIOR DE LA BASE** de la TV.
- 4 Separar el soporte del televisor.

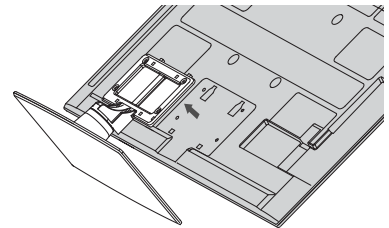
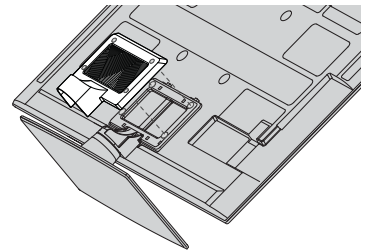
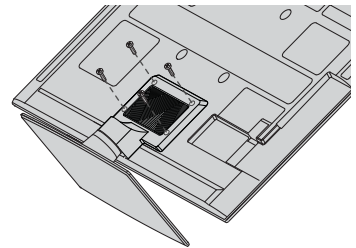
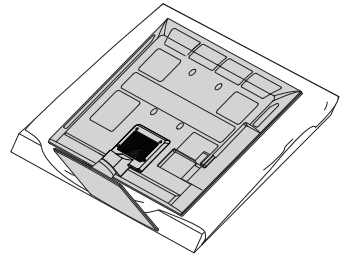

PREPARACIÓN

INSTALACION DE WOOFER: CUANDO SE MONTA A UNA PARED (Para 32/42/47/55LE4600)

- 1 Coloque con cuidado la pantalla de la TV sobre una superficie acolchada que la proteja de posibles daños.

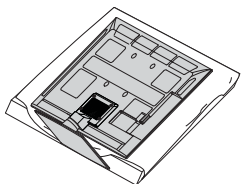

- 2 Retire los tornillos que sujetan la base.

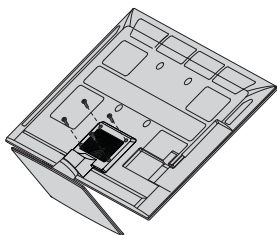

- 3 Desmonte la base y la cubierta posterior de la TV.

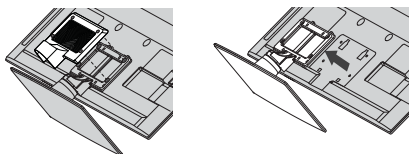

- 4 Desmonte el Woofer de la base.

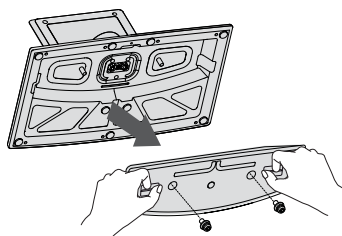

- 5 Ensamble el Woofer con la TV.
Gire la tuerca PEM del woofer usando un desarmador plano e instale los 2 dos tornillos, como se muestra a continuación.
Cuando se encuentre instalando el Woofer en la TV, asegúrese que el cable de poder no se encuentre torcido, doblado o muy apretado.

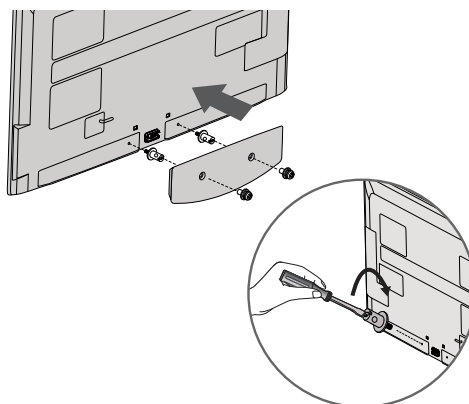

MONTAJE PARA LA PARED VESA

Realice la instalación mural sobre una pared sólida, perpendicular al suelo. Al montar sobre otros materiales de construcción, por favor, póngase en contacto con su instalador más cercano.

En instalaciones del techo o sobre paredes inclinadas, la unidad puede caer y provocar graves daños personales.

Le recomendamos que utilice un soporte de montaje de pared de la marca LG, cuando ud. ponga la TV en la pared.

LG recomienda que el montaje de pared lo realice un instalador profesional calificado.

Modelos	VESA (A * B) 	Tornillo estándar	Cantidad	Soporte para instalación en pared (de venta por separado)
22LE5300, 26LE5300, 22LE6500, 26LE6500	100 * 100	M4	4	LSW100B, LSW100BG
32LD350, 32LD420, 32LD420C, 32LD460, 32LD465, 32LE5300, 32LE4600	200 * 100	M4	4	LSW100B, LSW100BG
37LD460, 37LD461C, 37LD465, 42LD460, 42LD461C, 42LD465, 42LD420, 42LD420C, 47LD460, 47LD465, 37LE5300, 42LE5300, 47LE5300, 42LE4600, 47LE4600	200 * 200	M6	4	LSW200B, LSW200BG
55LE5 300, 55LE4600	400 * 400	M6	4	LSW400B, LSW400BG DSW400BG,
42/50PJ230, 42/50PJ250, 42/50PJ350	400 * 400	M6	4	PSW400B PSW400BG

PREPARACIÓN

NOTA

- ▶ La longitud de los tornillos necesarios varía en función de la pared en la que se realice el montaje.
Para obtener más información, consulte las instrucciones incluidas con el equipo de montaje.
- ▶ Las dimensiones estándar para el equipo de montaje mural se muestran en la tabla.
- ▶ Al adquirir nuestro equipo de montaje mural, le será suministrado un manual de instrucciones detallado y todas las piezas necesarias para la instalación.
- ▶ No utilice tornillos más largos que los de dimensión estándar mostrados, ya que podría dañar el interior de la TV.
- ▶ Para montajes murales que no cumplan con las especificaciones para tornillos del estándar VESA, la longitud de estos puede diferir dependiendo de sus especificaciones.
- ▶ No utilice tornillos que no cumplan con las especificaciones relativas a los mismos del estándar VESA.
No apriete los tornillos en exceso, ya que podría dañar la TV o provocar que cayera provocando daños personales. LG no se hace responsable de este tipo de accidentes.
- ▶ LG no se hace responsable por los daños ocasionados en la TV o las lesiones personales producidas cuando no se utilice un equipo de montaje que cumpla con el estándar VESA o se monte sobre un muro que no haya sido especificado o si el cliente no sigue las instrucciones de instalación de la TV.

PRECAUCIÓN

- ▶ No instale su equipo de montaje mural mientras la TV está encendida. Eso podría provocar lesiones personales por choques eléctricos.

Para 26LE5300

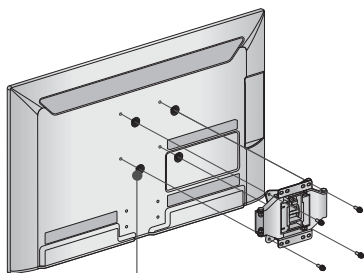

4-SEPARADORES DE ANILLO

Coloque los separadores de anillo en el equipo antes de instalar el soporte de pared de forma que la inclinación de la parte posterior del equipo se pueda ajustar perpendicularmente.

- La imagen puede ser diferente a la de su televisor.

Para 32/42/47/55LE4600

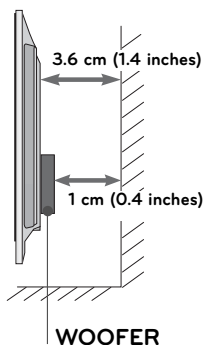

La distancia entre la pared y la TV debe ser de 3.6 cm (1.4 in).

ORGANIZADOR DE CABLES

■ La imagen puede ser diferente a la de su televisor.

Televisor Plasma

- 1 Tras conectar los cables necesarios, instale el **SUJETACABLES** como se indica para agruparlos.

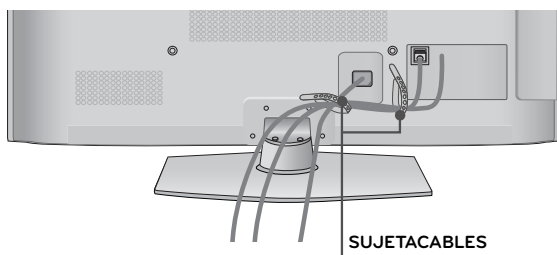

PREPARACIÓN

- La imagen puede ser diferente a la de su televisor.

32LD350, 32/37/42/47LD460, 37/42LD461C, 32/37/42/47LD465

- 1 Conecte los cables necesarios.
Para conectar un equipo adicional, vea la sección de **CONEXIONES DE EQUIPO EXTERNO**.

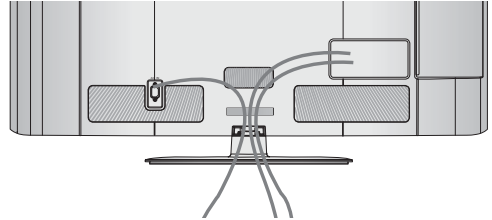

- 2 Instale el **ORGANIZADOR DE CABLES** como la imagen.

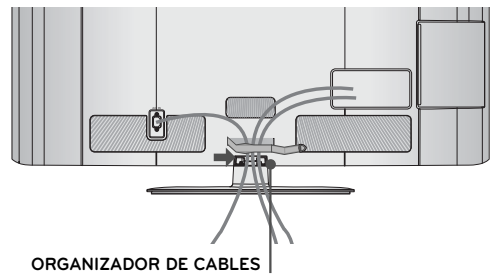

- 3 Introduzca los cables en el interior de **ORGANIZADOR DE CABLE** y ciérrelo a presión.

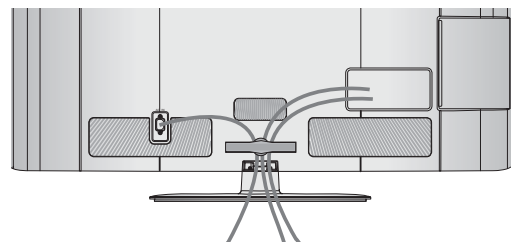

32/42LD420, 32/42LD420C

Conecte los cables necesarios.

- 1 Para conectar un equipo adicional, vea la sección de **CONEXIONES DE EQUIPO EXTERNO**.

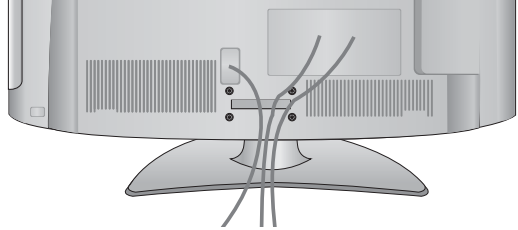

- 2 Instale el **ORGANIZADOR DE CABLES** como la imagen.

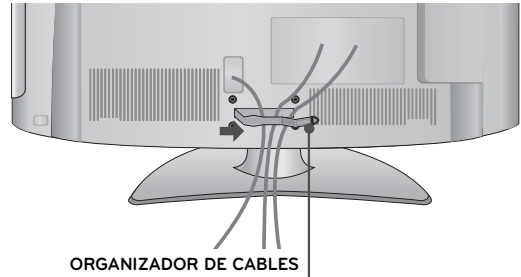

- 3 Introduzca los cables en el interior de **ORGANIZADOR DE CABLE** y ciérrelo a presión.

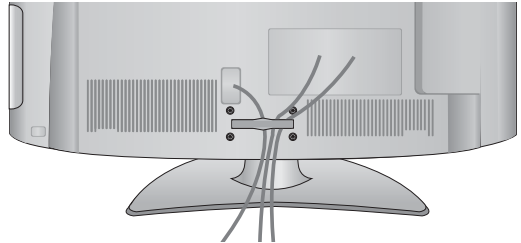
**22/26LE6500**

- 1 Tras conectar los cables necesarios, instale el **SUJETADOR DE CABLES** como se indica para agruparlos.

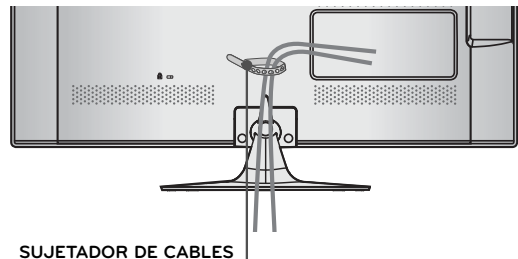

PREPARACIÓN

- La imagen puede ser diferente a la de su televisor.

22/26LE5300

- 1 Tras conectar los cables necesarios, instale el **SUJETADOR DE CABLES** como se indica para agruparlos.

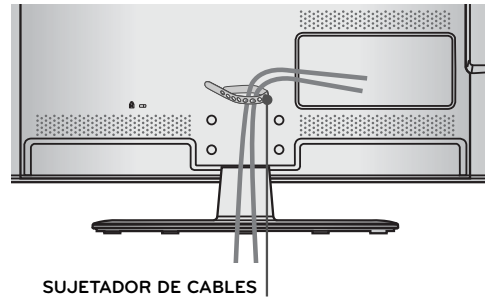

32/37/42/47/55LE5300, 32/42/47/55LE4600

- 1 Fije el cable de alimentación con la **SUJETACABLES** de la cubierta posterior de la TV.
Ayudará a evitar que el cable de alimentación se desenchufe accidentalmente.

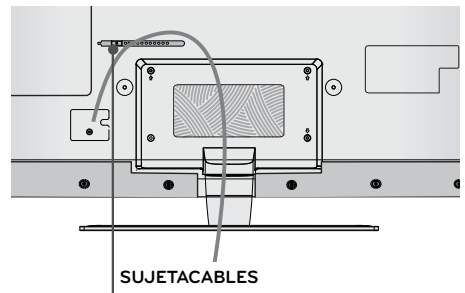

- 2 Tras conectar los cables necesarios, instale el **SUJETACABLES** como se indica para agruparlos.

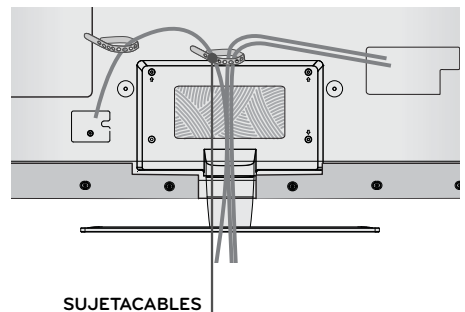

INSTALACIÓN DE UN PEDESTAL DE ESCRITORIO

■ La imagen puede ser diferente a la de su televisor.

Para conseguir una ventilación adecuada, deje un espacio de 10,1 cm de separación entre la pared y los costados del televisor.

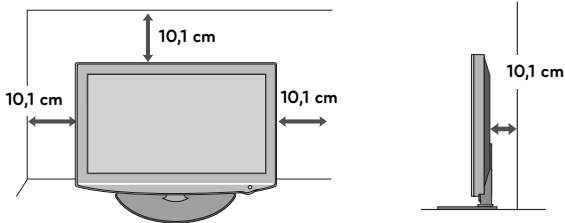

⚠ CUIDADO

- ▶ Asegure la ventilación adecuada dejando el espacio recomendado.
- ▶ No instale la unidad próxima o sobre ninguna fuente de calor.

SOPORTE DEL ESLABON GIRATORIO (Excepto 22LE5300, 22LE6500)

Después de instalar la TV, puede ajustar el TV manualmente 20 grados a la izquierda y derecha para satisfacer su ángulo de visión.

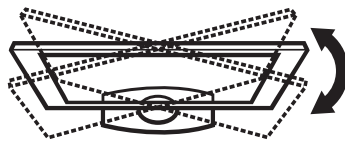

PREPARACIÓN

UNIÓN DEL TELEVISOR A UN ESCRITORIO

(Para 32LD350, 32/37/42LD460, 37/42LD461C, 32/37/42LD465, 32LE5300, 32/42LD420, 32/42LD420C, 32/42/47/55LE4600)

Recomendamos que el televisor se una a un escritorio, de modo que no se mueva hacia adelante o hacia atrás, causando posibles lesiones o daños en el producto.

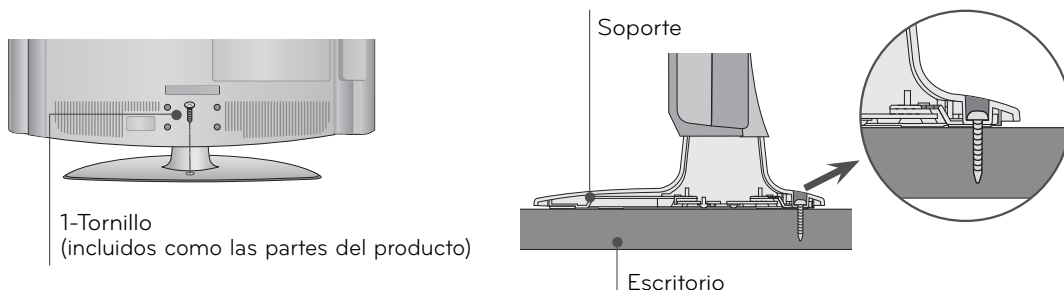

⚠ CUIDADO

- ▶ Para evitar que se caiga el televisor, debe estar sujetado seguramente al piso o pared según las instrucciones de la instalación. Si inclina, sacude o balancea la máquina, podría causar lesiones.

SISTEMA DE SEGURIDAD KENSINGTON

- Esta característica no se encuentra disponible para todos los modelos.

- El televisor tiene instalado un conector de Sistema de seguridad Kensington en el panel posterior. Conecte el cable de Sistema de seguridad Kensington como se indica a continuación.
- Para obtener información detallada sobre la instalación y uso del Sistema de seguridad Kensington, consulte la guía del usuario que se incluye con este sistema.

Para obtener información adicional, visite <http://www.kensington.com>, la página Web de Kensington. Esta empresa vende sistemas de seguridad para equipos electrónicos de alto costo, como PC portátiles y proyectores LCD.

NOTA: El Sistema de seguridad Kensington es un accesorio opcional.

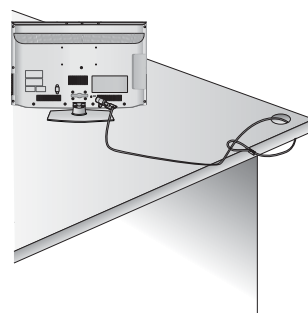

FIJACIÓN DE LA TV A LA PARED PARA EVITAR QUE SE CAIGA CUANDO ESTÉ INSTALADA SOBRE UN SOPORTE TIPO PEDESTAL

- Debe adquirir los componentes necesarios para prevenir que el televisor vuelque (cuando no se use el montaje de pared).
- La imagen puede ser diferente a la de su televisor.
Instalelo cerca de la pared así el producto no se cae cuando esté presionado hacia atrás.
Las instrucciones mostradas a continuación son más seguras para instalar el producto en la pared así no se caerá cuando el producto esté presionado hacia enfrente. Esto protegerá el producto y la gente de la caída hacia enfrente. También prevendrá el producto del daño causado por la caída.
Cuidado: Favor de estar seguro de que los niños no se suban ni se cuelguen del producto.

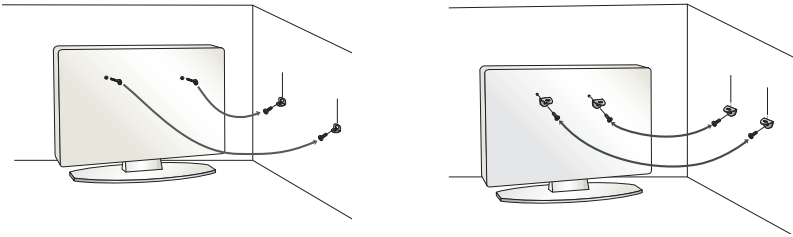

- Use los soportes y los tornillos para fijar el producto en la pared como se muestra.
* Si el producto tiene los tornillos en el lugar de los tornillos de ojo antes de insertar estos últimos, afloje los tornillos.

Asegúrese de los soportes con los tornillos (De venta por separado) en la pared que estén ajustados firmemente.

Para usar el producto seguramente asegúrese de que la altura de los soportes montados en la pared sea la misma que la del producto.

Asegúrese de que los tornillos de ojo o soportes estén apretados en forma segura.

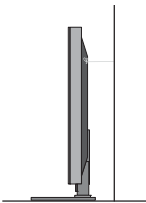

- Use un cordón fuerte (De venta por separado) para ajustar el producto. Es más seguro usar un cordón, así se quedará horizontalmente entre la pared y el producto.

NOTA

- ▶ Utilice una plataforma o armario suficientemente fuerte y grande para soportar el tamaño y el peso de la TV.
- ▶ Para utilizar la TV con seguridad, asegúrese que la altura los soportes están a la misma altura en la pared y en el aparato de televisión.

PREPARACIÓN

- Para prevenir daños, no conecte a la corriente hasta que estén instaladas todas las conexiones entre los dispositivos.
- La imagen puede ser diferente a la de su televisor.

CONEXIÓN DE LA ANTENA O CABLE

1. Antena (analógica o digital)

Toma de entrada de pared o antena exterior sin conexiones a caja de cables.

Para lograr la mejor calidad de imagen, ajuste la posición de la antena si fuera necesario.

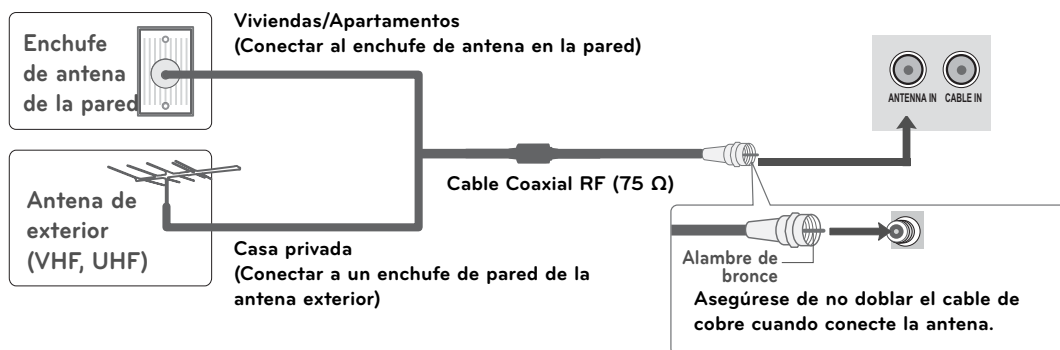

2. Cable

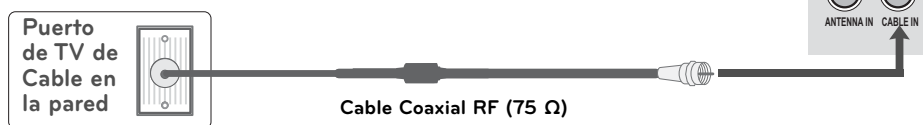

- En áreas de señal deficiente, puede obtener una mejor calidad en la imagen si instala un amplificador de señal.
- Si está siendo utilizada una antena para dos unidades, use un divisor de señal para conectarse.
- El cable y el convertidor de antena no son proporcionados con el producto.

CONEXIONES DE EQUIPO EXTERNO

- Para evitar daños en el equipo, no enchufe ningún cable de alimentación hasta haber finalizado la conexión completa de todo el equipo.
- La imagen puede ser diferente a la de su televisor.

INSTALACIÓN DEL HDSTB

Este TV puede recibir señales de la transmisión digital/cable sin una caja sintonizadora externa. Pero si ud. recibe señales digitales desde una caja sintonizadora u otro dispositivo externo digital.

Conexión de componentes

1. Cómo conectar

- 1 Conecte las salidas de video (Y, PB, PR) del decodificador digital a los puertos de **COMPONENT IN VIDEO 1** o **2*** en la unidad. Haga coincidir los colores de los conectores (Y = Verde, PB = Azul, PR = Rojo).
- 2 Conecte la salida de audio del decodificador digital a los puertos de **COMPONENT IN AUDIO 1** o **2*** en la unidad.

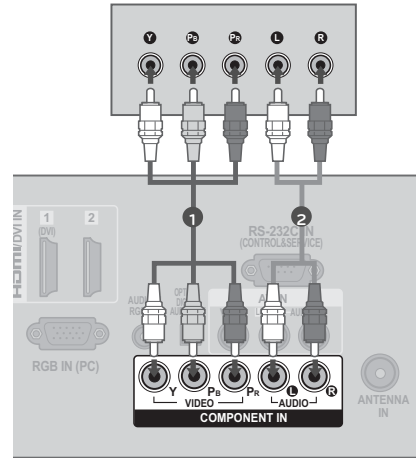

2. Cómo usar

- Encienda el Set-top box digital. (Refiérase al manual de usuario del Set-top box digital.)
- Seleccione la fuente de entrada del **Componente** ,**Componente1** o **Componente2***en el televisor con el botón de **INPUT** en el control remoto.

* *Componente2: Para Televisor Plasma , 32/37/42/47/55LE5300, 32/42/47/55LE4600*

Y, CB/PB, CR/PR

Resolución	Frecuencia Horizontal (kHz)	Frecuencia Vertical (Hz)
720x480 entrelazado	15,73	59,94
	15,73	60,00
720x480 progresivo	31,47	59,94
	31,50	60,00
1280x720 progresivo	44,96	59,94
	45,00	60,00
1920x1080 entrelazado	33,72	59,94
	33,75	60,00
1920x1080 progresivo	26,97	23,976
	27,00	24,00
	33,71	29,97
	33,75	30,00
	67,432	59,94
	67,50	60,00

Para 32/37/42/47/55LE5300, 32/42/47/55LE4600

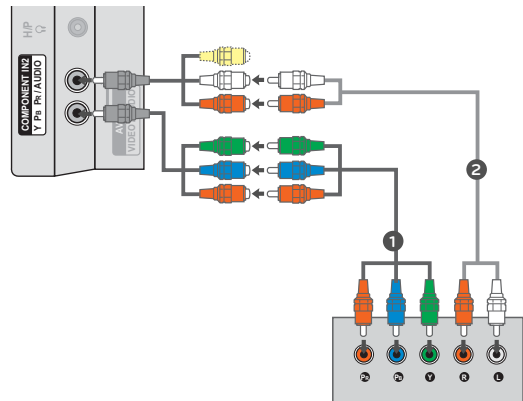

CONEXIONES DE EQUIPO EXTERNO

Conexión HDMI

1. Cómo conectar

- 1 Conecte la salida HDMI del decodificador de señales digitales al conector **HDMI/DVI IN 1, 2, 3*** o **4**** en el televisor.
- 2 No se necesita conexión de audio por separado. HDMI admite audio y video.

2. Cómo usar

- Encienda el decodificador digital.
(Refiérase al manual de usuario del decodificador digital.)
- Seleccione la fuente de entrada de **HDMI, HDMI1, HDMI2, HDMI3*** o **HDMI4**** en el televisor con el botón de **INPUT** en el control remoto.

* HDMI3: Para 26LE5300, 22/26LE6500, 32/42/47/55LE4600

** HDMI4: Para 32/37/42/47/55LE5300

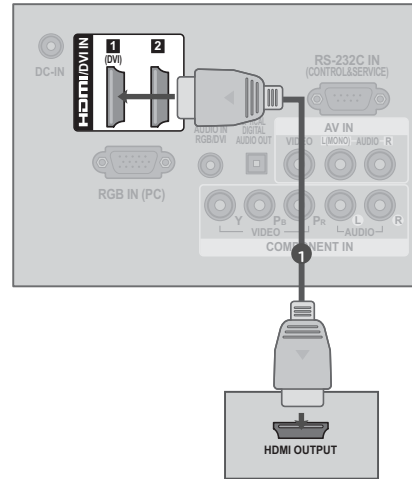

! NOTA

- ▶ Si un cable HDMI no admite HDMI de alta velocidad, puede provocar parpadeos o no mostrar la imagen. Si este es el caso, utilice cables recientes que admitan HDMI de alta velocidad.
- ▶ Formato de audio HDMI admitido: Dolby Digital (32 KHz, 44,1 KHz, 48KHz), Linear PCM (32 KHz, 44,1 KHz, 48 KHz)

HDMI-DTV

Resolución	Frecuencia Horizontal (kHz)	Frecuencia Vertical (Hz)
720x480	31,47	59,94
	31,50	60,00
1280x720	44,96	59,94
	45,00	60,00
1920x1080 entrelazado	33,72	59,94
	33,75	60,00
1920x1080 progresivo	26,97	23,976
	27,00	24,00
	33,71	29,97
	33,75	30,00
	67,432	59,94
	67,50	60,00

Conexión de DVI a HDMI

1. Cómo conectar

- 1 Conecte la salida de DVI del decodificador digital al puerto de **HDMI/DVI IN** o **1** en la unidad.
- 2 Conecte las salidas de audio del decodificador al puerto de **AUDIO IN (RGB/DVI)** en la unidad.

2. Cómo usar

- Encienda el decodificador digital.
(Refiérase al manual de usuario del decodificador digital.)
- Seleccione la fuente de entrada del **HDMI** o **HDMI1** en el televisor con el botón de **INPUT** en el control remoto.

NOTA

- ▶ Se precisa un cable o adaptador de DVI a HDMI para realizar esta conexión. El DVI no es compatible con el audio, por ello, se necesita una conexión de audio por separado.

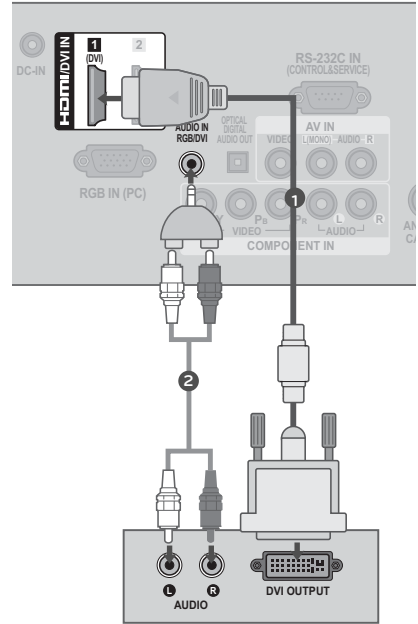

CONEXIONES DE EQUIPO EXTERNO

INSTALACIÓN DEL DVD

Conexión de componentes

1. Cómo conectar

1 Conecte las salidas de video (Y, PB, PR) del DVD a los puertos de **COMPONENT IN VIDEO 1 o 2** * en la unidad.

Haga coincidir los colores de los conectores (Y = Verde, PB = Azul, PR = Rojo).

2 Conecte las salidas de audio del DVD a los puertos de **COMPONENT IN AUDIO 1 o 2** * en la unidad.

2. Cómo usar

- Encienda el reproductor de DVD, inserte un DVD.
- Seleccione la fuente de entrada del **Componente**, **Componente1** o **Componente2*** en el televisor con el botón de **INPUT** en el control remoto.
- Refiérase al manual de usuario del reproductor de DVD para seguir las instrucciones.

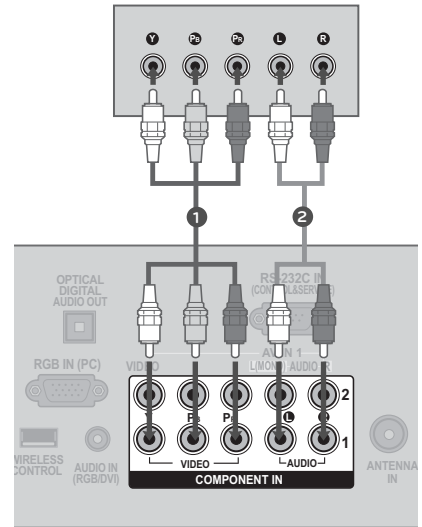

* *Componente2: Para Televisor Plasma, 32/37/42/47/55LE5300, 32/42/47/55LE4600*

Puertos de la Entrada de Componente

Puede obtener una mejor calidad de imagen si conecta el reproductor de DVD a los puertos de la entrada del componente como la imagen mostrada.

Puertos de Componente en la TV	Y	P _B	P _R
Puertos de la salida del reproductor de DVD	Y	B-Y	R-Y
	Y	C _b	C _r
	Y	P _b	P _r

Para 32/37/42/47/55LE5300, 32/42/47/55LE4600

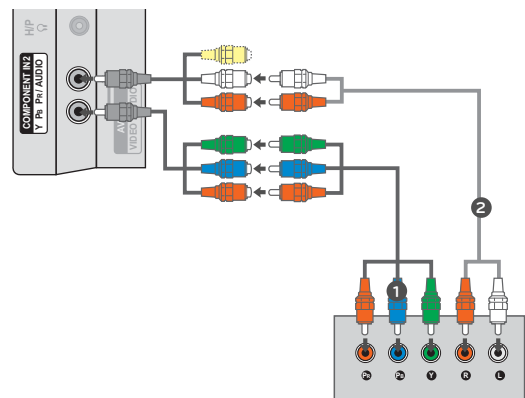

Conexión compuesta (RCA)

1. Cómo conectar

- 1 Conecte las salidas de **AUDIO/VIDEO** entre la TV y el DVD. Coincida los colores de salidas (Video = amarillo, Audio izquierdo = blanco, Audio derecho = rojo).

2. Cómo usar

- Encienda el reproductor de DVD, inserte un DVD.
- Seleccione la fuente de entrada del **AV**, **AV1** o **AV2*** en el televisor con el botón de **INPUT** en el control remoto.
- Refiérase al manual de usuario del reproductor de DVD para seguir las instrucciones.

* AV2: Para 42/50PJ250, 42/50PJ350, 32LD350, 32/42LD420, 32/42LD420C, 32/37/42/47LD460, 37/42LD461C, 32/37/42/47LD465, 32/37/42/47/55LE5300, 32/42/47/55LE4600

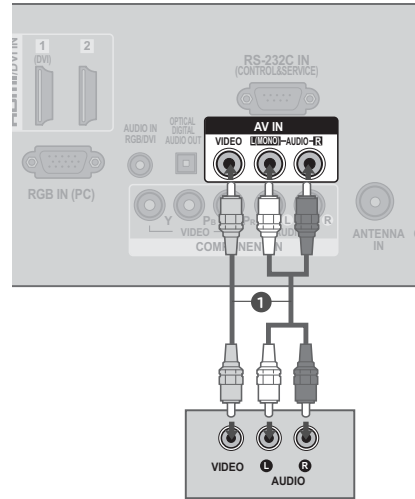

Conexión HDMI

1. Cómo conectar

- 1 Conecte la salida de HDMI del DVD al puerto de **HDMI/DVI IN 1, 2, 3* o 4**** en la unidad.
- 2 No se necesita conexión de audio por separado. HDMI admite audio y video.

2. Cómo usar

- Seleccione la fuente de entrada del **HDMI**, **HDMI1**, **HDMI2** **HDMI3*** o **HDMI4**** en el televisor con el botón de **INPUT** en el control remoto.
- Refiérase al manual de usuario del reproductor de DVD para seguir las instrucciones.

* HDMI3: Para 26LE5300, 22/26LE6500, 32/42/47/55LE4600

** HDMI4: Para 32/37/42/47/55LE5300

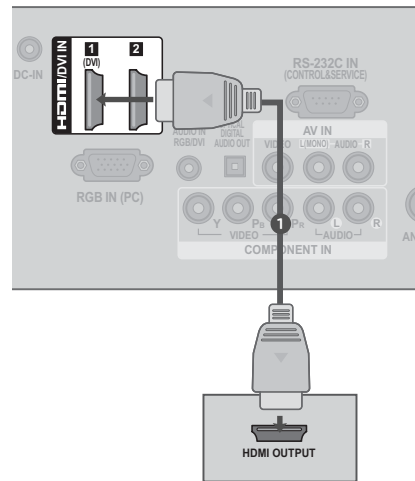

! NOTA

- ▶ Si un cable HDMI no admite HDMI de alta velocidad, puede provocar parpadeos o no mostrar la imagen. Si este es el caso, utilice cables recientes que admitan HDMI de alta velocidad.
- ▶ Formato de audio HDMI admitido: Dolby Digital (32 KHz, 44,1 KHz, 48KHz), Linear PCM (32 KHz, 44,1 KHz, 48 KHz)

CONEXIONES DE EQUIPO EXTERNO

INSTALACIÓN DEL VCR

Conexión de la antena

1. Cómo conectar

- 1 Conecte el conector de la antena exterior de RF del VCR al conector de la **ANTENNA/CABLE IN** del televisor.
- 2 Conecte el cable de antena al puerto de la antena RF del VCR.

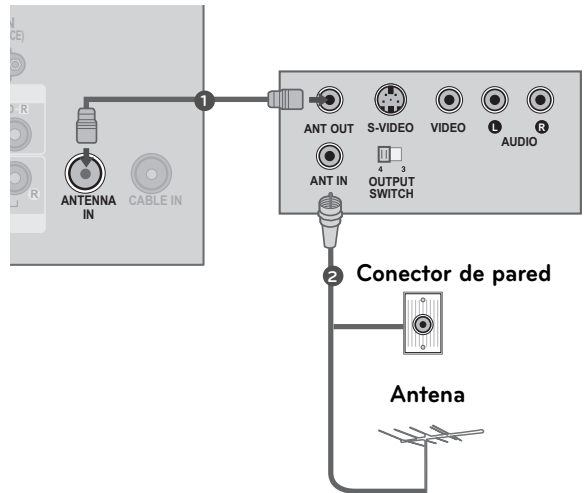

2. Cómo usar

- Ponga el interruptor de salida del VCR en 3 ó 4 y luego sintonice el televisor en el mismo número de canal.
- Inserte una cinta de video en el VCR y presione el botón AUDIO PLAY del VCR (Vea el manual de usuario del VCR).

Conexión compuesta (RCA)

1. Cómo conectar

- 1 Conecte las salidas de **AUDIO/VIDEO** entre la TV y el VCR. Coincida los colores de salidas (Video = amarillo, Audio izquierdo = blanco, Audio derecho = rojo).

2. Cómo usar

- Inserte una cinta de video en el VCR y presione el botón PLAY del VCR. (Vea el manual de usuario del VCR).
- Seleccione la fuente de entrada del **AV**, **AV1** o **AV2*** en el televisor con el botón de **INPUT** en el control remoto.

* AV2: Para 42/50PJ250, 42/50PJ350, 32LD350, 32/42LD420, 32/42LD420C, 32/37/42/47LD460, 37/42LD461C, 32/37/42/47LD465, 32/37/42/47/55LE5300, 32/42/47/55LE4600

NOTA

- ▶ Si ud. tiene un VCR monofónico, conecte el cable de audio de VCR al puerto **AUDIO L/MONO** de la unidad.

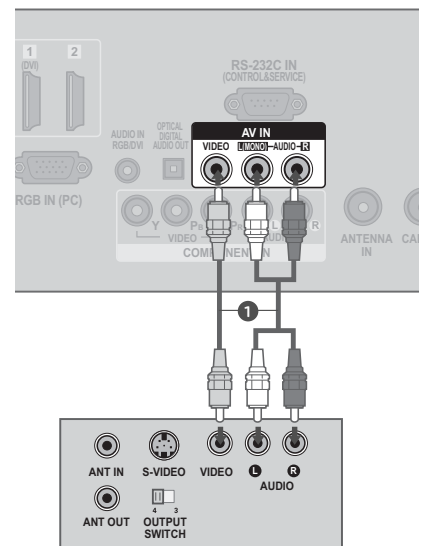

CONFIGURACIÓN DE OTRA FUENTE DE A/V

1. Cómo conectar

- 1 Conecte los puertos de **AUDIO/VIDEO** entre la TV y un equipo externo.
Coincida los colores de puertos (Video = amarillo, Audio izquierdo = blanco, Audio derecho = rojo)

2. Cómo usar

- Seleccione la fuente de entrada del **AV**, **AV1** o **AV2*** en el televisor con el botón de **INPUT** en el control remoto.
- Opere el equipo externo correspondiente. Refiérase a la guía de la operación de equipo externo.

* AV2: Para 42/50PJ250, 42/50PJ350, 32LD350, 32/42LD420, 32/42LD420C, 32/37/42/47LD460, 37/42LD461C, 32/37/42/47LD465, 32/37/42/47/55LE5300, 32/42/47/55LE4600

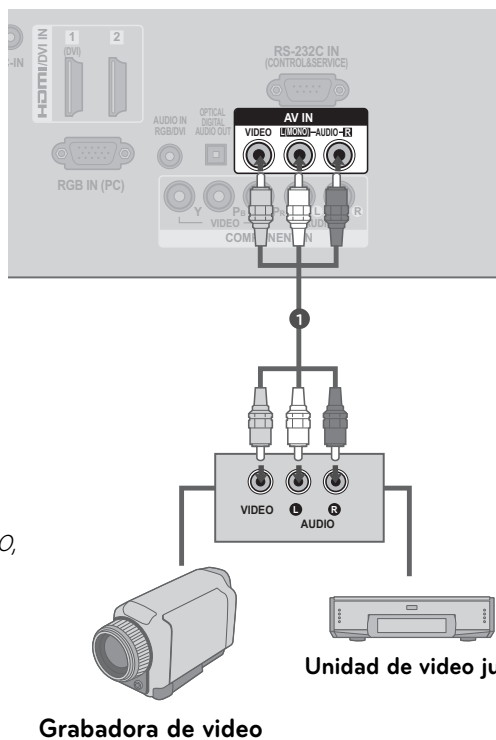

CONEXIONES DE EQUIPO EXTERNO

CONEXIÓN USB (Excepto 32LD350, 42/50PJ230)

1. Cómo conectar

- 1 Conecte el dispositivo USB a los conectores **USB IN** en el televisor.

2. Cómo usar

- Una vez conectados los conectores **USB IN** use la función USB. (► p.90)

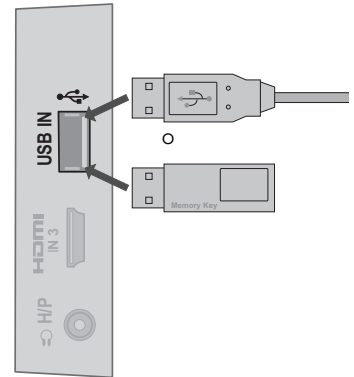

CONFIGURACIÓN DEL AUDÍFONO

(Para TELEVISOR LCD CON LED/TELEVISOR LCD)

Puede escuchar el sonido por los auriculares.

1. Cómo conectar

- 1 Conecte los auriculares en la conexión correspondiente.
- 2 Para ajustar el volumen de los auriculares, pulse el botón **VOL +/-**. Si pulsa el botón **MUTE**, se desactivará el sonido de los auriculares.

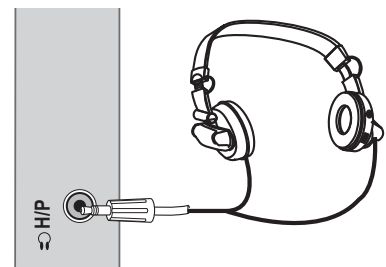

! NOTA

- ▶ Las opciones del menú **AUDIO** se desactivarán al conectar los auriculares.
- ▶ Al cambiar el **MODO AV** con unos auriculares conectados, el cambio se aplicará al vídeo, pero no al audio.
- ▶ La Salida Óptica de Audio Digital no está disponible cuando se conecte unos auriculares.

CONEXIÓN DE SALIDA DE AUDIO

Conecte el cable de audio de TV al equipo de audio externo (sistema de estéreo) por el puerto de Salida Óptica de Audio.

Si desea disfrutar de emisiones digitales a través de los altoparlantes con sonido 5.1ch, conecte la toma OPTICAL DIGITAL AUDIO OUT a la parte posterior del televisor a un sistema de cine en casa (o a un amplificador).

1. Cómo conectar

- 1 Conecte una salida del cable OPTICAL al puerto de TV óptico de la **OPTICAL DIGITAL AUDIO OUT**.
- 2 Conecte otro extremo de cable óptico a la entrada de audio digital óptico en el equipo de audio.
- 3 Ajuste la "Bocinas de TV - Apagado" en el menú AUDIO (► p.132). Cuando se conecta a un equipo de audio externo como amplificadores o bocinas por favor apague las bocinas de TV.

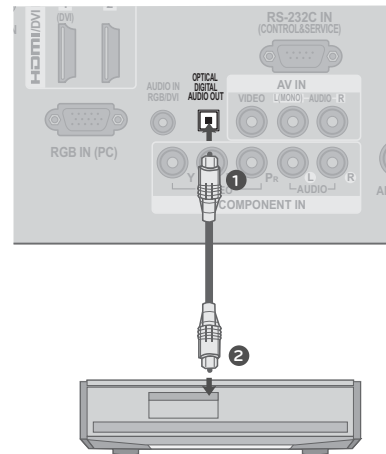

NOTA

- Cuando conecte equipos de audio externos, como amplificadores o bocinas, puede apagar los altoparlantes del televisor desde el menú. (► p.132)

PRECAUCIÓN

- No mirar directo al puerto de salida óptico. Mirar el rayo láser puede dañar su vista.
- El audio con la función ACP (protección anticopia de audio) podrían bloquear la salida de audio digital.

CONEXIONES DE EQUIPO EXTERNO

CONEXIÓN INALÁMBRICA DE EQUIPO EXTERNO (32/37/42/47/55LE5300 OPCIONES ADICIONALES)

Las TV LG con un puerto de control inalámbrico admiten el dispositivo multimedia inalámbrico LG, vendido por separado. Cuando conecte el dispositivo inalámbrico, (incluido en la unidad multimedia) a la TV, los dispositivos externos podrán conectarse a la unidad multimedia inalámbrica LG y el vídeo y el audio se enviarán a la TV de forma inalámbrica.

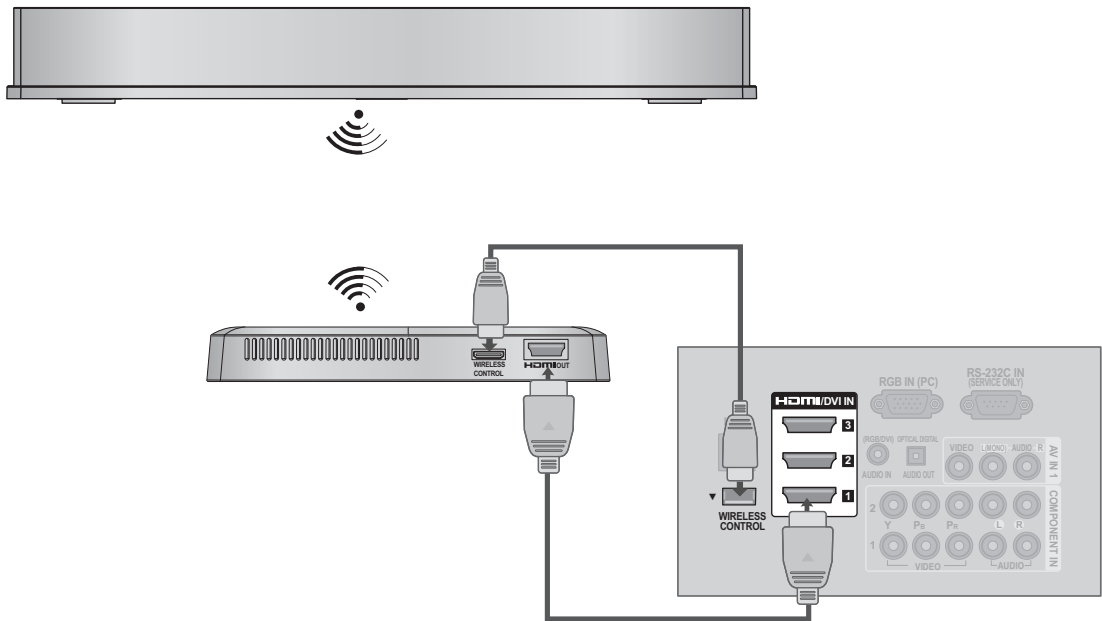

1. Cómo conectar

- 1 Conecte la conexión **WIRELESS CONTROL** del dispositivo inalámbrico a la conexión **WIRELESS CONTROL** de la TV.
- 2 Conecte la conexión **HDMI OUT** del dispositivo inalámbrico a la conexión **HDMI IN** de la TV.

2. Cómo usar

- Seleccione la fuente de entrada que desee utilizar en la TV utilizando el botón **INPUT** del mando a distancia.
- Consulte el manual de la unidad multimedia inalámbrica para conocer las instrucciones de funcionamiento.

INSTALACIÓN DE LA PC (Excepto 42/50PJ230)

Esta TV proporciona la capacidad de Plug and Play, significa que la PC se ajusta automáticamente por las programaciones de la TV.

Conexión VGA (D-Sub de 15 pins)

1. Cómo conectar

- 1 Conecte la salida de VGA de la PC al puerto de **RGB IN (PC)** en la unidad.
- 2 Conecte las salidas de audio de la PC al puerto de **AUDIO IN (RGB/DVI)** en la unidad.

2. Cómo usar

- Encienda la PC y la unidad.
- Seleccione la fuente de entrada del **RGB-PC** en el televisor con el botón de **INPUT** en el control remoto.

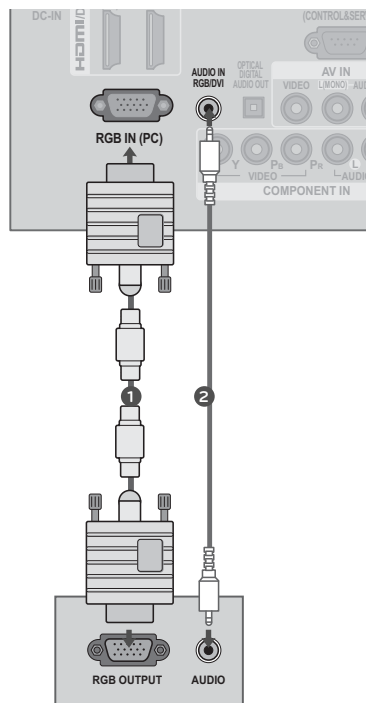

CONEXIONES DE EQUIPO EXTERNO

Conexión de DVI a HDMI

1. Cómo conectar

- 1 Conecte la salida de DVI de la PC al puerto de **HDMI/DVI IN** o **1** en la unidad.
- 2 Conecte las salidas de audio de la PC al puerto de **AUDIO IN (RGB/DVI)** en la unidad.

2. Cómo usar

- Encienda la PC y la unidad.
- Seleccione la fuente de entrada del **HDMI** o **HDMI1** en el televisor con el botón de **INPUT** en el control remoto.

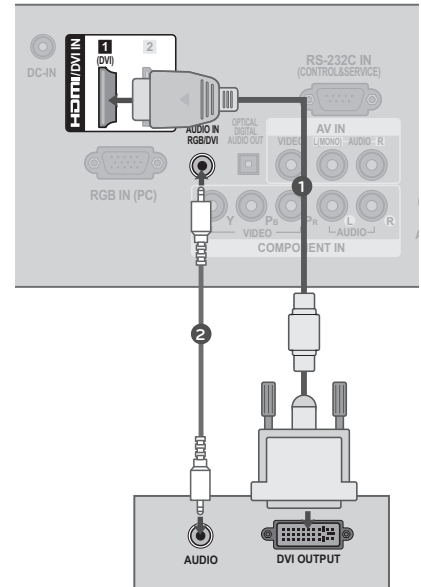

! NOTA

- ▶ LED LCD TV/LCD TV: Nosotros le recomendamos que use **1360x768** (32LD350, 22/26/32LE5300) o **1920x1080** (Otros modelos).
- ▶ Plasma TV: Nosotros le recomendamos que use **1360x768**.
- ▶ Dependiendo de la tarjeta gráfica, el modo DOS puede no funcionar si utiliza un cable HDMI a DVI.
- ▶ En el modo PC, podría verse ruido asociado con la resolución, un diseño vertical, contraste o brillo. Si observa ruidos, cambie la salida de la PC a otra resolución, cambie la tasa de actualización a otra tasa o ajuste el brillo y el contraste en el menú de IMAGEN hasta que la imagen se vea clara.
- ▶ Evite mantener una imagen fija en pantalla durante largos periodos de tiempo. La imagen fija podría grabarse permanentemente en pantalla.
- ▶ Las formas de la entrada de sincronización para la frecuencia horizontal y vertical están separadas.
- ▶ Según la tarjeta de gráficos que posea, algunas resoluciones podrían no posicionarse adecuadamente en la pantalla.
- ▶ Al escoger HDMI-PC, Ajuste la "Etiqueta de entrada - PC" en el menú OPCIÓN.

Resolución de Despliegue (RGB-PC, HDMI-PC)

Resolución	Frecuencia Horizontal (kHz)	Frecuencia Vertical (Hz)
640x350	31,468	70,09
720x400	31,469	70,08
640x480	31,469	59,94
800x600	37,879	60,31
1024x768	48,363	60,00
1280x768	47,776	59,87
1360x768	47,712	60,015
1280x1024	63,981	60,02
1600x1200	75,00	60,00
1920x1080	67,50	60,00

Excepto 32LD350, 22/26/32LE5300, 42/50PJ250, 42/50PJ350

CONEXIONES DE EQUIPO EXTERNO

Configuración de pantalla para el modo PC

Seleccionar la resolución

Puede seleccionar la resolución en el modo RGB-PC.

También pueden ajustarse la Ubicación, Fase y Tamaño.

Podrá escoger esta opción sólo cuando la resolución del PC esté ajustada en 1 024 X 768, 1 280 X 768 o 1 360 X 768.

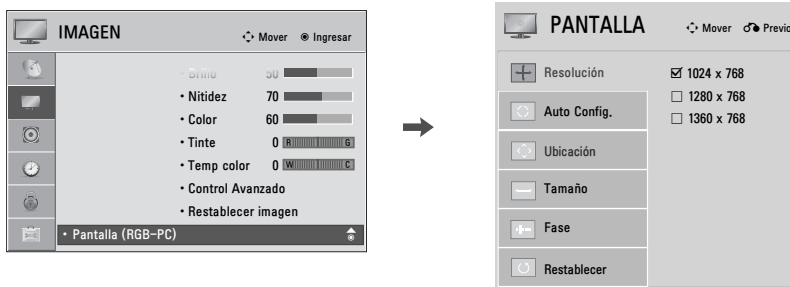

-   Seleccione **IMAGEN**.
-   Seleccione **Pantalla (RGB-PC)**.
-   Seleccione **Resolución**.
-   Seleccione la resolución deseada.
- 

Auto Configure

Ajusta automáticamente la posición de la imagen y minimiza la inestabilidad de la imagen. Luego del ajuste, si la imagen aún no es adecuada, intente usar los ajustes manuales o una resolución diferente o actualice la tasa de la PC.

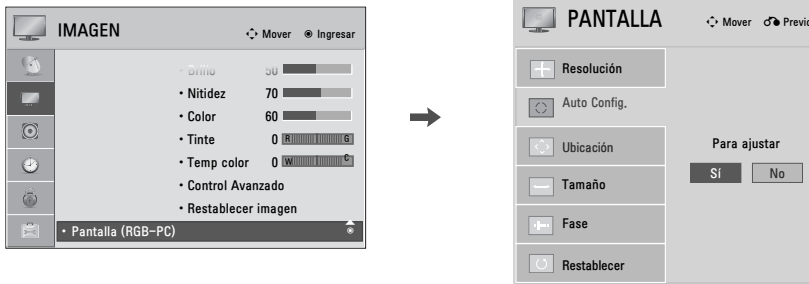

- 1   Seleccione **IMAGEN**.
- 2   Seleccione **Pantalla (RGB-PC)**.
- 3   Seleccione **Auto Config..**
- 4   Seleccione **Sí**.
- 5 

- Si la posición de la imagen aún no es la adecuada, intente auto ajustar nuevamente.
- Si la imagen debe ajustarse nuevamente luego del auto ajuste en RGB-PC, puede ajustar la **Ubicación**, **Tamaño** o **Fase**.





CONEXIONES DE EQUIPO EXTERNO

Ajuste para la Ubicación, Tamaño y Fase de la pantalla

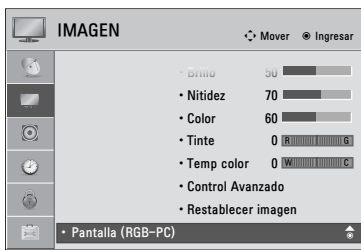
Si la imagen no está clara tras el ajuste automático o si el texto parpadea, ajuste manualmente la fase de la imagen.

Esta característica solo opera en modo RGB-PC.



- 1   Seleccione **IMAGEN**.
- 2   Seleccione **Pantalla (RGB-PC)**.
- 3   Seleccione **Ubicación, Tamaño o Fase**.
- 4   Realice los ajustes adecuados.
- 5 

- **Ubicación:** Esta función es para ajustar la imagen a la izquierda/derecha y arriba/abajo a su preferencia.
- **Tamaño:** Esta función es para minimizar cualquier barra vertical o rayas visibles en el fondo de pantalla. Y también cambiará el tamaño de pantalla.
- **Fase:** Esta función le deja remover cualquier ruido horizontal y hace clara o nitida la imagen de caracteres.

Reajustar la pantalla (Regreso a los valores originales de la fábrica)

Restaura los ajustes de **Ubicación**, **Tamaño** y **Fase** a los predeterminados de fábrica.
Esta característica solo opera en modo RGB-PC.

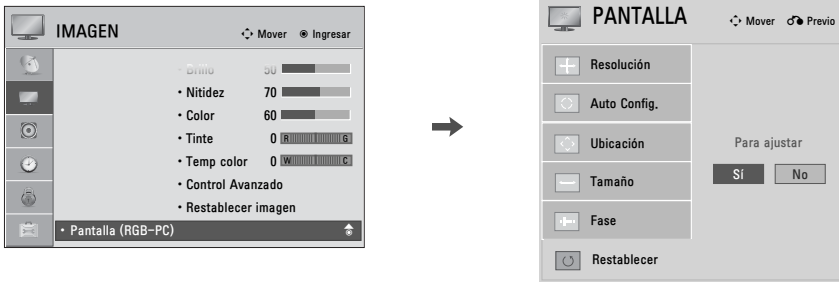

- 1   Seleccione **IMAGEN**.
- 2   Seleccione **Pantalla (RGB-PC)**.
- 3   Seleccione **Restablecer**.
- 4   Seleccione **Sí**.
- 5 

VER LA TV / CONTROL DE CANAL

FUNCIONES DE LOS BOTONES DEL CONTROL REMOTO

Cuando use el control remoto dirija el sensor del control remoto hacia panel frontal de la TV.

POWER	Prende el televisor desde el modo de espera o lo apaga poniéndolo en dicho modo.
ENERGY SAVING	Ajusta la función Ahorro de energía. ▶ p.116
AV MODE	Conmuta entre modos preestablecidos de video y audio. ▶ p.87
INPUT	Alterna entre las entradas. También prende el televisor desde el modo de espera. ▶ p.82
TV	Regresa a la visualización normal de la TV desde cualquier modo.

Botones Numerados	
- (GUIÓN)	Entra al número de canales multiples de programa como 2 - 1, 2 - 2, etc.
LIST	Muestra la lista de canales. ▶ p.74
Q.VIEW	Regresa al último canal visto.

MENU	Muestra el menú principal o cierra todas las visualizaciones en pantalla y regresa a ver la imagen del televisor.
GUIDE	Muestra el evento de programa según la hora programada. ▶ p.79
Q.MENU	Abre la lista de opciones del menú rápido. ▶ p.65
THUMBSTICK (Arriba/Abajo/Izquierda/Derecha/ENTER)	Le permite navegar a través de los menús en la pantalla y ajustar el sistema de acuerdo a sus preferencias.
BACK	Permite al usuario desplazarse un paso hacia atrás en una aplicación interactiva o en otras funciones interactivas.
INFO	Muestra la información del programa que se está viendo actualmente. ▶ p.78
EXIT	Cierra todas las visualizaciones en pantalla y regresa a ver la imagen del televisor.

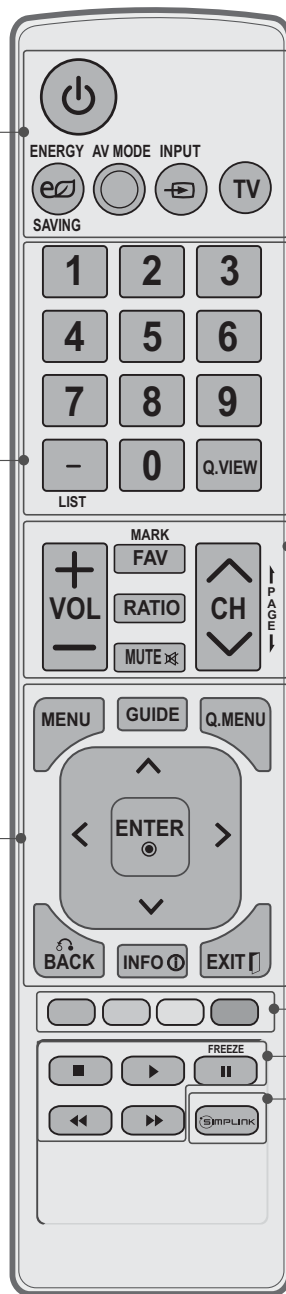

**VOLUMEN
SUBIR/BAJAR**

Ajusta el volumen.

FAVSe desplaza a través de los canales programados favoritos. ► **p.73****MARK**Escoja la entrada para aplicar los ajustes del Asistente de imagen. ► **p.115**
Utilizar para marcar o desmarcar una foto/música/películas. ► **p.95, 100, 1 06****RATIO**Selecciona su formato de imagen deseado. ► **p.112****MUTE**Enciende y apaga el sonido. ► **p.60****CANAL
ARRIBA/ABAJO**

Cambia el canal.

**CANAL
ARRIBA/ABAJO**

Se mueve de un conjunto de información en pantalla al siguiente.

**BOTONES DE
COLOR**

Acceden a las funciones especiales de algunos menús.

**Botones
USB, SEMPLINK**

- Controla menú MIS MEDIOS (Lista de películas, Lista de fotos, Lista de música)
- Controla los dispositivos compatibles con la función SIMPLINK.

**FREEZE
(Para Plasma TV)**

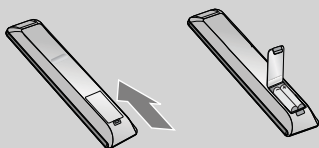

Congela el cuadro actual mientras ve cualquiera de las siguientes fuentes: TV, AV, Componente, RGB-PC o HDMI.

SIMPLINKConsulte una lista de dispositivos AV conectados al televisor. Al alternar este botón, aparece el menú SIMPLINK en la pantalla. ► **p.88****Colocando las Baterías**

- Abra la tapa del compartimento de las baterías en la parte posterior e instale las baterías con la polaridad correcta.
- Instale dos baterías de 1,5 Vcc tipo AAA. No mezcle las baterías nuevas con las usadas.
- Cierre la tapa.

VER LA TV / CONTROL DE CANAL

ENCENDIDO DEL TV

- 1 Primero conecte el cable de alimentación correctamente.
En este momento, el TV cambia al modo en espera.
 - En el modo de espera para encender el TV, presione los botones  / I, **INPUT**, **CH** (**▲** o **▼**) en el TV o presione  / I, **INPUT**, **CH** (**▲** o **▼**), **números (0-9)** del control remoto.
- 2 Seleccione la fuente de visualización utilizando el botón **INPUT** en el control remoto.
- 3 Cuando deje de usar la TV, presione el botón **POWER** en el control remoto. El televisor vuelve al modo apagado.

! NOTA

- ▶ Si usted va a estar ausente en vacaciones, desconecte el TV del tomacorriente.
- ▶ Si no completa los ajustes iniciales, estos aparecerán cada vez que prenda el televisor hasta que complete dicho proceso.

AJUSTE DEL CANAL

- 1 Presione el botón **CH** (**▲** o **▼**) o de **NUMBER** para seleccionar un número del canal.

AJUSTE DEL VOLUMEN

Ajuste el volumen según su preferencia personal.

- 1 Presione el botón **VOL** (**+** o **-**) para ajustar el volumen.
- 2 Si ud. quiere apagar el sonido, presione el botón **MUTE**.
- 3 Ud. puede cancelar esta función presionando el botón **MUTE** o **VOL** (**+** o **-**).

CONFIGURACIÓN INICIAL

Esta función guía al usuario para que pueda configurar fácilmente los elementos esenciales para ver el televisor por primera vez cuando lo adquiere. Se visualizará en la pantalla cuando encienda el televisor por primera vez. También puede activarse desde los menús del usuario.

- La selección preestablecida es **"Usar en Casa"**. Recomendamos el establecimiento de la televisión a modo **"Usar en Casa"** para la mejor imagen en su entorno familiar.
- **"Demo de Tienda"** Modo sólo destinado para su utilización en entornos de venta al por menor. Los clientes pueden ajustar el "menú **Modo imagen**" manualmente mientras que la inspección de la televisión, pero la televisión regresará automáticamente a la preestablecida en almacén después de 5 minutos.
- El modo **"Demo de Tienda"** proporciona un ajuste óptimo para la visualización de la unidad en establecimientos de venta al por menor. El modo **"Demo de Tienda"** inicia la TV para ajustar la calidad de la imagen.

Paso1. Selección de idioma

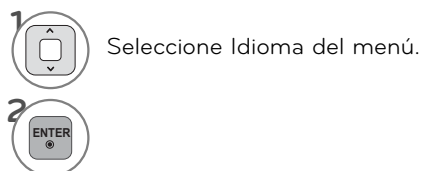
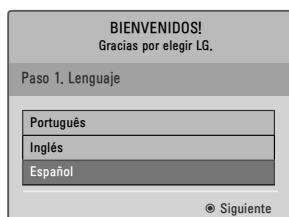

Paso2. Configuración de Modo

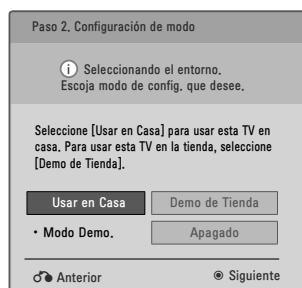

VER LA TV / CONTROL DE CANAL

Paso 3. Indicador de Poder (Para Televisor LCD con LED)

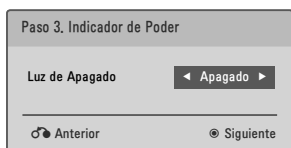



1  Seleccione **Encendido** o **Apagado**.

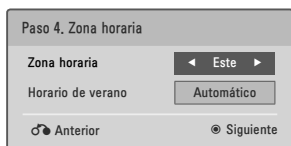

■ Esta función está desactivada en "Paso2. Configuración de Demo de Tienda".

Paso 4. Zona horaria





1  Seleccione **Zona horaria**.

2   Seleccione **Horario de verano**.



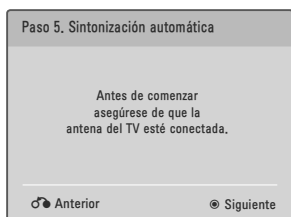



Paso 5. Sintonización automática





1  Verifique su conexión de antena y ejecute la función **Sintonización automática**.

SELECCIÓN Y AJUSTE DEL MENÚ PANTALLA

El OSD (On Screen Display, Despliegue En la Pantalla) de su TV puede ser un poco diferente que este manual.

- 1   Visualizar todos los menús.
- 2   Seleccione un elemento del menú.

- 3  Acepte la selección actual.
- 4  Regresar a la pantalla del televisor.

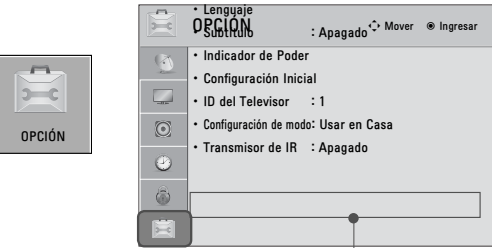
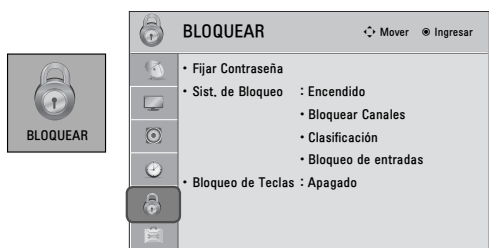
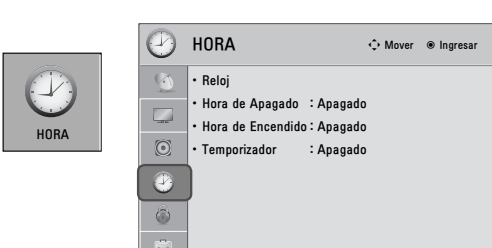
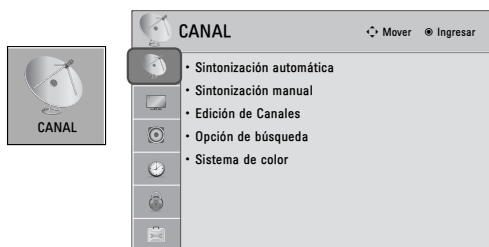

■ Para obtener más información, consulte la sección **"Caja Multimedia Inalámbrica"** del manual de instrucciones.

NOTA

- ▶ **Método de ISM:** Para **Televisor Plasma**.
- ▶ **Luz de Fondo, TruMotion, Indicador de Poder:** Para **Televisor LCD con LED/ Televisor LCD**.

VER LA TV / CONTROL DE CANAL

VER LA TV / CONTROL DE CANAL

Ej.)

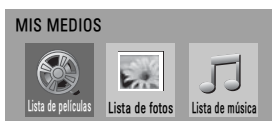











Excepto 42/50PJ230, 32LD350

QUICK MENU (MENÚ RÁPIDO)

Los menús de visualización en pantalla de su TV pueden diferir ligeramente de las ilustraciones mostradas en este manual.

El menú rápido (Q.Menu) es un menú destinado a las funciones que el usuario utiliza con más frecuencia.



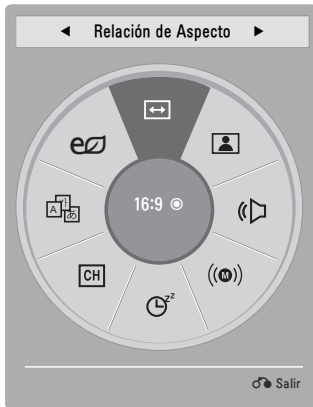

-  **Relación de Aspecto:** Selecciona el formato de imagen que desee.
-  **Modo imagen:** Selecciona modos de imagen predeterminadas de fábrica en función de las condiciones de observación.
-  **Modo de audio:** Selecciona modos de sonido predeterminados de fábrica para los diferentes tipos de programa.
-  **Multi Audio:** Cambia el lenguaje de audio (señal digital).
-  **SAP:** Seleccione sonido MTS (Señal Analoga).
-  **Temporizador:** Seleccione el plazo de tiempo antes de que su TV se apague automáticamente.
-  **Del/Add:** Select channel you want to add or delete.
-  **Borr/Agr:** Seleccione el canal que desee agregar o eliminar.
-  **Energy Saving:** Seleccione el nivel de ahorro de energía para reducir el consumo de potencia de la TV.
-  **Dispositivo USB:** Seleccione "Expulsar" para expulsar el dispositivo USB.

42/50PJ230, 32LD350

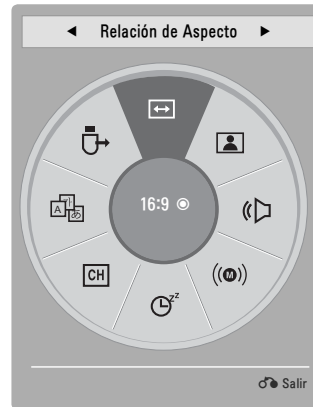

Otros modelos



- 1   Visualizar todos los menús.
- 2   Realice los ajustes adecuados.
- 3  Regresar al menú anterior.





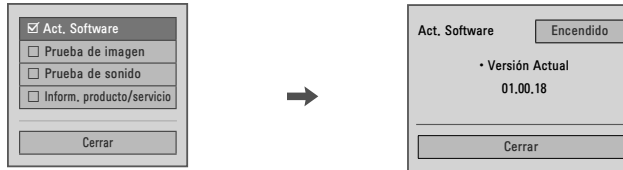

VER LA TV / CONTROL DE CANAL

ASISTENCIA AL CLIENTE

Act. Software

Puede actualizar la unidad utilizando el software más reciente para mejorar el funcionamiento del producto o añadir nuevas funciones. Puede actualizar el software conectando directamente la TV al servidor de actualización de software. La función de actualización de software podría no funcionar correctamente dependiendo del entorno de red. En este caso, puede obtener la versión más reciente del software del Centro de atención al cliente de LG Electronics y, a continuación, actualice la TV.



-   Seleccione **Asistencia al cliente**.
-   Seleccione **Act. Software**.
-   Seleccione On. El cuadro de mensaje de confirmación será desplegado para notificar que se encontró nuevo software.
-  Retornar al menú anterior.
-  Retorna al modo de TV.

- Si va a cancelar la actualización, seleccione **Software-Off**.
- Esta televisión no puede ser actualizada a la versión anterior.
- Después de haber actualizado el Software, usted puede confirmar la versión del software que acaba de instalar en el menú de actualización.
- Las funciones de la televisión se pueden mejorar o cambiar, al momento de actualizar el software.
- Cuando una actualización se ha completado, algunas funciones de los menús de CANAL, IMAGEN y AUDIO, pueden necesitar un reajuste.

Cuando establezca "Software Update"

Ocasionalmente, una transmisión de actualización de actualización de información digital, resultará en el siguiente menú en la pantalla de TV.

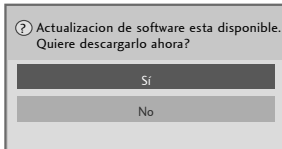

Actualización simple: para actualización actual

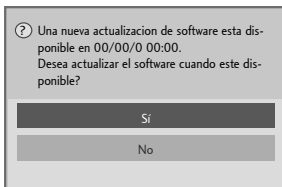

La descarga inicia cuando se selecciona "Yes". En este momento, la ventana de progreso no se despliega.

El estatus de progreso de descarga puede ser verificada en el menú de "Software Update".

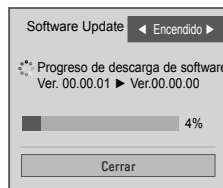

Una ventana como la que se despliega abajo aparecerá cuando se complete la descarga.

La TV reiniciará cuando el botón "Yes" es presionado.

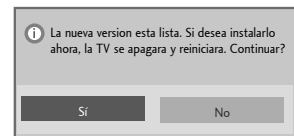







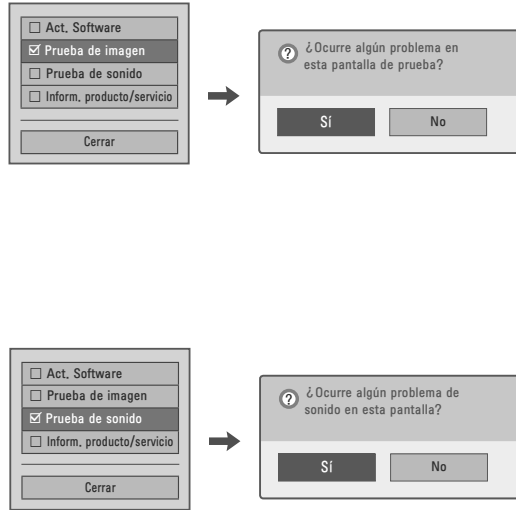

Planificar actualización: para actualización planificada

Cuando el menú de Software Update está en "Off", aparecerá el mensaje para cambiarlo a "On".

Prueba de imagen/Prueba de sonido

Esta función supone un apoyo al cliente que puede ejecutar pruebas de imagen y sonido.







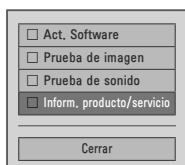

- 1   Seleccione **Asistencia al cliente**.
- 2   Seleccione **Prueba de imagen** o **Prueba de sonido**.
- 3   Seleccione **Sí**.
- 4  Regresar al menú anterior.
-  Regresar a la pantalla del televisor.

VER LA TV / CONTROL DE CANAL

Inform. producto/servicio

Esta función muestra información del soporte y el producto.







-   Seleccione **Asistencia al cliente**.
-   Seleccione **Inform. producto/servicio**.
Puede comprobar la información de producto/servicio según el modelo.
-  Regresar al menú anterior.
-  Regresar a la pantalla del televisor.

MANUAL SIMPLE

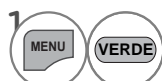
Podrá acceder fácil y eficazmente a la información del televisor visualizando un manual simple en el propio aparato.

Mientras se muestra el manual simple, el audio permanecerá desactivado.

-  Seleccione **Manual Simple**.
-  Escoja la sección del manual que desea examinar.
-  Va a la página **Índice**.
-  Reproduce el **Manual simple** de forma automática o manual.
-  Regresar al menú anterior.

VER LA TV / CONTROL DE CANAL

BÚSQUEDA DE CANALES

Escaneo automático (Sintonización automática)

Busca automáticamente todos los canales disponibles por las entradas de antena o cable y los guarda en la memoria de la lista de canales.

Ejecute esta función si cambia de vivienda o cambia el emplazamiento del televisor.

La función de sintonización automática memoriza sólo los canales que están disponibles en este momento.

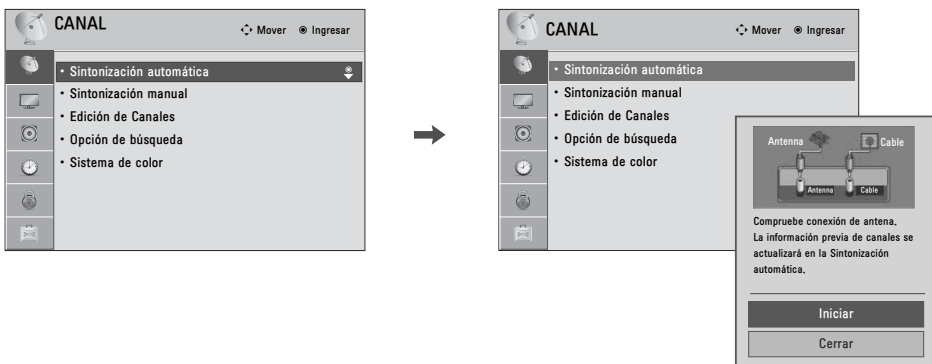

-   Seleccione **CANAL**.
-   Seleccione **Sintonización automática**.
-   Seleccione **Iniciar**.
-  Ejecutar la **Sintonización automática**.
-  Regresar al menú anterior.
-  Regresar a la pantalla del televisor.

- El televisor solicitará una contraseña si el control parental ha sido activado (menú de BLOQUEAR). Use la contraseña establecida en el menú de BLOQUEAR para permitir una búsqueda de canal.

- Al establecer la sintonización automática o manual, el número máximo de canales que podrá guardar es de 500.

Esto está sujeto a cambios dependiendo de las condiciones de la señal de emisión.

- Memoriza todos los canales disponibles en el siguiente orden: DTV, TV y Cable TV.

Agregar/Eliminar los Canales (Sintonización Manual)

Si selecciona señal de entrada DTV, puede visualizar el monitor de intensidad de la señal en la pantalla para ver la calidad de la señal que se recibe.

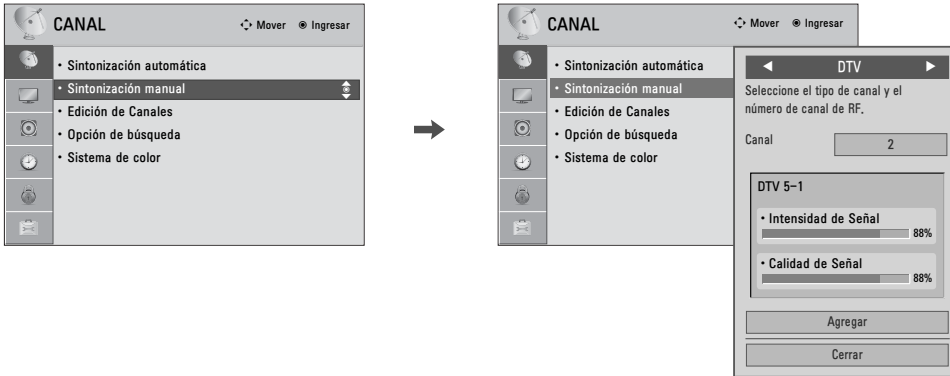

- 1   Seleccione **CANAL**.
- 2   Seleccione **Sintonización manual**.
- 3   Seleccione **DTV, TV o Cable TV**.
- 4   Seleccione el canal que desee agregar o borrar.
- 5   Seleccione **Agregar o Borrar**.
- 6  Regresar al menú anterior.
-  Regresar a la pantalla del televisor.

- El televisor solicitará una contraseña si el control parental ha sido activado (menú de BLOQUEAR). Use la contraseña establecida en el menú de BLOQUEAR para permitir una búsqueda de canal.
- Al establecer la sintonización automática o manual, el número máximo de canales que podrá guardar es de 500.

VER LA TV / CONTROL DE CANAL

Edición de Canal

Los canales de la Lista de edición de Canales aparecen en negro y los canales eliminados de la lista aparecen en azul.

Al omitir un número de canal, no podrá escogerlo mediante el botón **CH** durante la visualización del televisor.

Si desea escoger el programa omitido, introduzca directamente su número mediante los botones **NUMÉRICOS** o escóalo en el menú Edición de Canales.

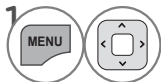
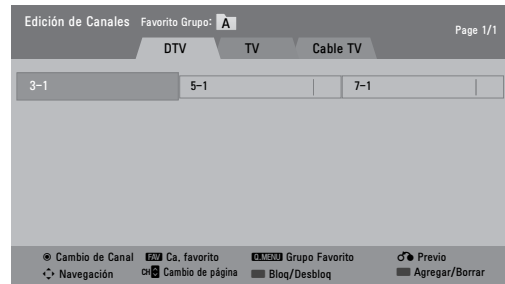
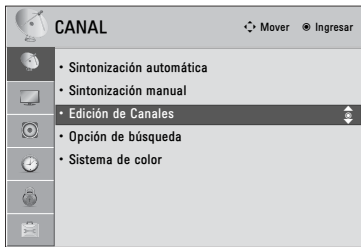

1 Seleccione **CANAL**.



2 Seleccione **Edición del canal**.

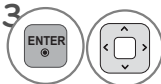

3 Seleccione un canal.



4 Agregar o Borrar el canal.



Bloquea o desbloquea el canal.
Puede bloquear/desbloquear los canales incluso si selecciona "Sist. de Bloqueo-Apagado" en el menú BLOQUEO.



Cambie al número de canal escogido.



Mover las paginas en la lista de canales cuando la lista es demasiado larga.



5 Regresar al menú anterior.



Regresar a la pantalla del televisor.

■ Mantenga presionado el botón **^** y use los botones **<** o **>** para desplazarse entre DTV, TV y Cable TV.

CONFIGURACIÓN DE LOS CANALES FAVORITOS

La lista de Canales favoritos es una función muy cómoda que le permitirá cambiar rápidamente entre sus canales preferidos sin tener que esperar a que el televisor sintonice todos los canales intermedios.



- 1  o  Escoja el canal que prefiera.
- 2   Seleccione el grupo de canales que desee de A a D.
- 3  Registre o cancele el canal actual en la lista de canales favoritos.
-  Vaya al menú "CANAL - Edición de Canales".
- 4  Regresar al menú anterior.

■ También puede configurar la **Lista de favoritos** en el menú **CANAL - Edición de Canales**.



LISTA DE CANALES FAVORITOS





Visualización de la lista de canales favoritos

- 1  Muestre la lista de canales favoritos.

Selección de un canal de la lista de canales favoritos

- 1  Escoja un canal.
- 2  Cambie al número de canal escogido.

Paso de páginas de la lista de canales favoritos

- 1  Pase las páginas.
- 2  Regresar a la pantalla del televisor.

VER LA TV / CONTROL DE CANAL



LISTA DE CANALES

Podrá examinar los programas almacenados en la memoria visualizando la lista de canales.





Este candado se indica cuando el canal está bloqueado mediante el control parental.



Visualización de la lista de canales

- 1  Muestra la **Lista de canales**.
- 2  Vaya al menú "**CANAL - Edición de Canales**".

Selección de un canal de la lista de canales

- 1  Escoja un canal.
- 2  Cambie al número de canal escogido.

Paso de páginas de una lista de canales







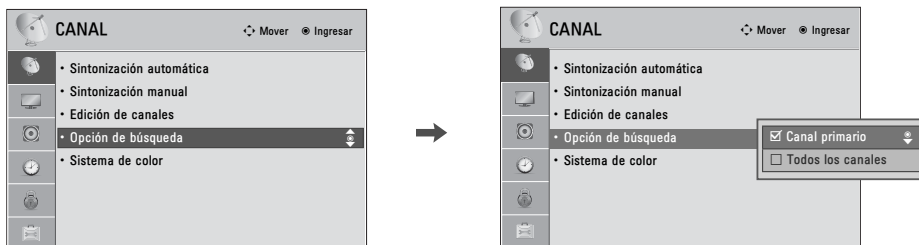

- 1  Pase las páginas.
- 2  Regresar a la pantalla del televisor.

OPCIÓN DE BÚSQUEDA

*Esta característica no se encuentra disponible para todos los modelos.

Cuando existen uno o más canales virtuales en un canal físico, se utiliza el botón CHAN para alternar entre buscar todos los canales o el primer canal de los canales virtuales.



- 1   Seleccione **CANAL**.
- 2   Seleccione **Opción de búsqueda**.
- 3   Seleccione **Canal primario** o **Todos los canales**.
- 4  Regresar al menú anterior.
-  Regresar a la pantalla del televisor.

- **Canal primario:** permite buscar solamente el primer canal de los canales virtuales.
- **Todos los canales:** permite buscar los canales en forma completa.







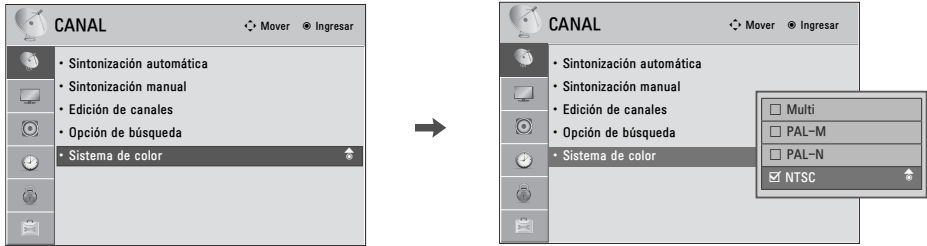

VER LA TV / CONTROL DE CANAL

SISTEMA DE COLOR

Esta función permite establecer el color que le corresponde a cada señal.

Esta función se encuentra deshabilitada en el canal digital.



- 1   Seleccione **CANAL**.
- 2   Seleccione **Sistema de color**.
- 3   Seleccione **Multi**, **PAL-M**, **PAL-N** o **NTSC**.
- 4  Regresar al menú anterior.
-  Regresar a la pantalla del televisor.

INFO. BREVE

La información breve muestra la información de la pantalla actual.



Mostrar la Información breve en pantalla.



Regresar a la pantalla del televisor.

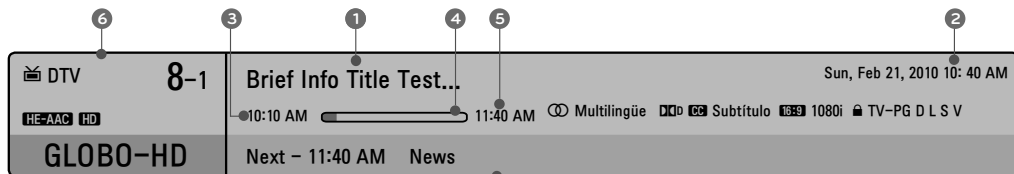



	Multilingüe : El programa contiene dos o más canales de audio disponibles. Use el menú Q.MENU para escoger la pista de audio que desee.
	Subtítulo : El programa contiene subtítulos disponibles en uno o más idiomas. Use el menú Q.MENU para escoger los subtítulos que desee.
	Dolby Digital : El programa contiene señal Dolby digital de entrada en la televisión y la fuente de entrada HDMI.
	El formato de imagen original del video es 4:3.
	El formato de imagen original del video es 16:9.
480i	La resolución de video es de 720 x 480 entrelazado
480p	La resolución de video es de 720 x 480 progresivo
720p	La resolución de video es de 1 280 x 720 progresivo
1080i	La resolución de video es de 1 920 x 1 080 entrelazado
	Descripción
	Referente al menú de BLOQUEAR



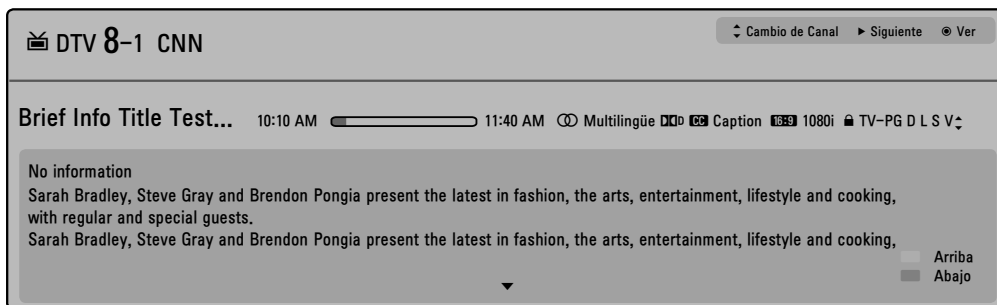

- 1 Titulo de programa
- 2 Día de semana, Mes, Año, Hora actual
- 3 Hora de inicio de programa
- 4 Barra de progreso de programa
- 5 Hora de termino de Programa
- 6 Información de estandarte

VER LA TV / CONTROL DE CANAL



-  Muestra en pantalla la información de programa del canal actual.
-  Muestra la información del programa del canal anterior o siguiente.
-  Regresar al menú anterior.

Reserva de programas de canal

-  Consulte la información en pantalla del programa de canal actual.
-  Seleccione la información del siguiente programa de canal.
-  Seleccione **Sí** o **No**.
-  Regresar a la pantalla del televisor.

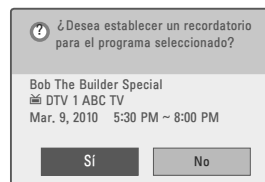

EPG (GUÍA ELECTRÓNICA DE PROGRAMAS) (EN MODO DIGITAL)

Este sistema posee una Guía electrónica de programas (EPG) para ayudarlo a navegar por todas las opciones de visualización posibles.

La EPG proporciona información como listas de programas o las horas de inicio y fin de todos los servicios disponibles. Además, la EPG generalmente contiene información detallada sobre el programa (la disponibilidad y el volumen de información varía según la transmisora).

Esta función se puede utilizar sólo cuando las compañías de transmisión envían la información de EPG.

La EPG muestra los detalles del programa para los siguientes 8 días.



Vaya a la **Guía de programación**.



Seleccione el programa deseado.

Modo de guía AHORA/SIGUIENTE

Es posible ver un programa que se está transmitiendo y otro que se ha programado a continuación.



Cambie al modo EPG.



Ingrese al modo Programación.



Ingrese al modo Lista de programaciones.



Cuando se selecciona "Ahora", la pantalla pasa al programa seleccionado y EPG desaparece.

Cuando se selecciona "Siguiente", aparece una ventana emergente de reserva.



Seleccione la programación de AHORA o SIGUIENTE.



Seleccione el programa de transmisión.









Retroceda o avance una página.







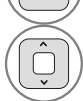

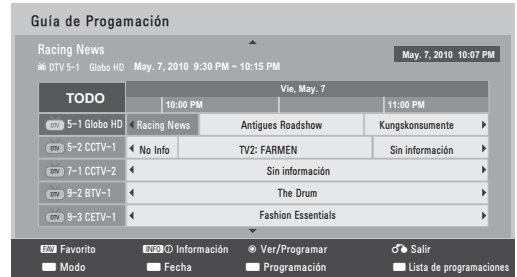
VER LA TV / CONTROL DE CANAL

Modo Guía de 8 días

-  Cambie al modo EPG.
-  Ingrese al modo Configuración de fecha.
-  Ingrese al modo Programación.
-  Ingrese al modo Lista de programación.
- Quando se selecciona "Programa de transmisión actual", el sistema pasa al programa seleccionado y la EPG desaparece. Cuando se selecciona "Programa de transmisión futura", aparece una ventana emergente de reserva.
- 
-  Seleccione Programa.
-  Seleccione el programa de transmisión.







Modo de ajuste de datos

-  Desactive el modo Configuración de fecha.
-  Cambie a la fecha seleccionada.
-  Seleccione una fecha.
-  Desactive el modo Configuración de fecha.
-  o  Desactive la EPG.









Cuadro de información detallada

-  Revise el texto hacia arriba o abajo.
-  Seleccione el modo de configuración por Recordar.
-  o  Active o desactive la función Información detallada.
-  Desactive la EPG.







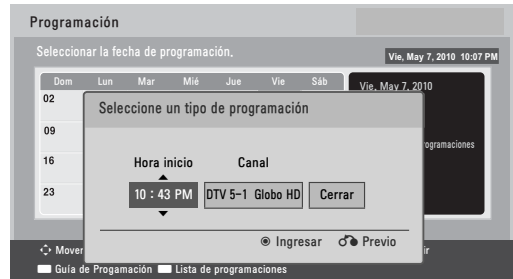

Modo de configuración Recordar

-  Desactive el modo Programación.
-  Seleccione la configuración de la función Recordar.
-  Seleccione Hora inicio o Canal.
-  Cambie al modo Guía.
-  Cambie al modo Lista de programaciones.
-  Guarde la configuración por Recordar.



Modo Lista de programaciones

Cuando se crea una lista de programaciones, aparece el programa estipulado a la hora programada incluso si en ese momento está mirando un programa diferente.

-  Cambie al modo Programación.
-  Cambie al modo Guía.
-  Desactive la función **Lista de programaciones**.
-  Seleccione la opción que desee (Modificar/Borrar/Borrar todo).
-  Seleccione **Lista de programaciones**.
-  Retroceda o avance una página.



VER LA TV / CONTROL DE CANAL

LISTA DE ENTRADAS

Solo estas señales de entrada que están conectadas a un televisor pueden activarse y seleccionarse.

Ej.)

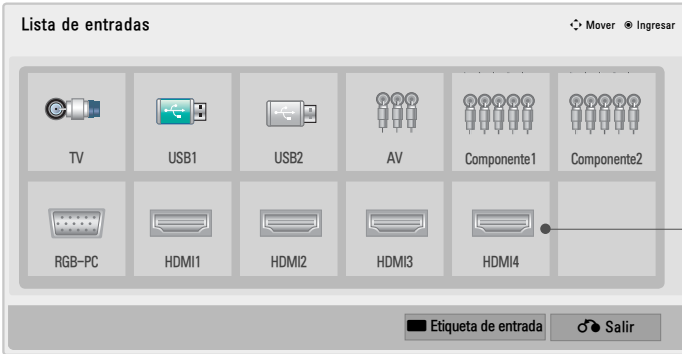

Las entradas desconectadas están inactivas (se indican en gris)

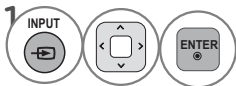

Seleccione la fuente de entrada deseada.

- Cuando se encuentra conectado un dispositivo externo, este menú emergente se visualiza automáticamente. Si selecciona **Sí**, puede seleccionar la fuente de entrada que desee percibir.
- Pero, si selecciona "**SIMPLINK - Encendido**", en modo HDMI, este menú emergente podría no visualizarse.

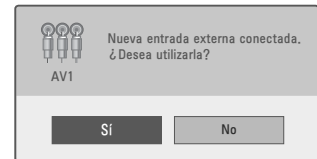





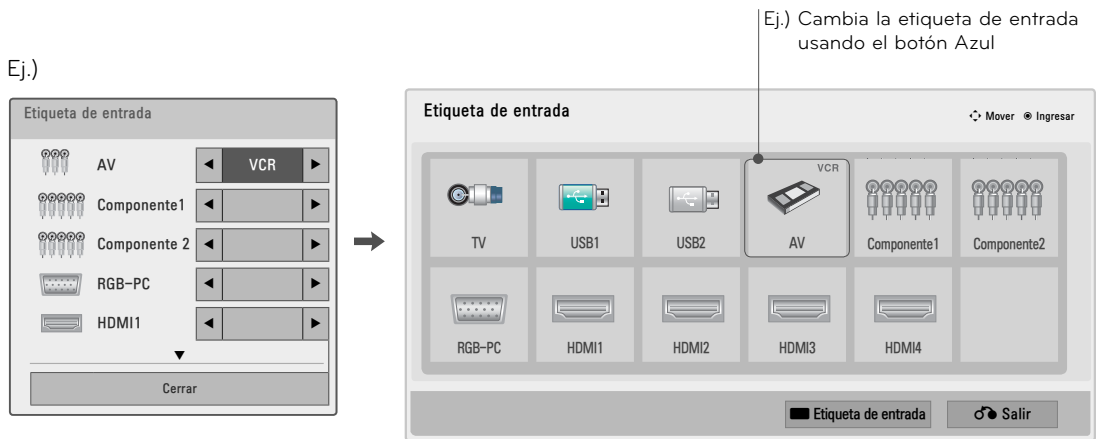

- **TV**: Selecciónelo para mirar estaciones de aire, cable y digitales.
- **USB**: Selecciónelo para usar archivos de película, fotos o música.
- **AV**: Selecciónelo para mirar una video casetera u otro equipo externo.
- **Componente**: Selecciónelos para mirar un DVD o un decodificador digital.
- **RGB-PC**: Selecciónelo para ver la PC.
- **HDMI**: Selecciónelo para ver en dispositivos de alta definición.

ETIQUETA DE ENTRADA

Esto indica qué dispositivo está conectado a cada puerto de entrada.









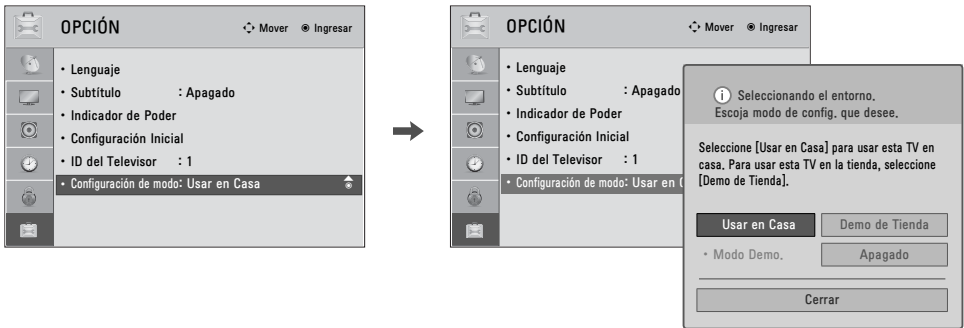

-   Seleccione la fuente de entrada deseada.
-   Seleccione la etiqueta.
-  Regresar al menú anterior.
-  Regresar a la pantalla del televisor.

VER LA TV / CONTROL DE CANAL

CONFIGURACIÓN DE MODO

La selección preestablecida es "Usar en Casa". Recomendamos el establecimiento de la televisión a modo "Usar en Casa" para la mejor imagen en su entorno familiar.



- 1   Seleccione **OPCIÓN**.
- 2   Seleccione **Configuración de modo**.
- 3   Seleccione **Usar en Casa**.
- 4  Regresar al menú anterior.
-  Regresar a la pantalla del televisor.

- **"Demo de Tienda"** Modo sólo destinado para su utilización en entornos de venta al por menor. Los clientes pueden ajustar el "menú **IMAGEN - Modo imagen**" manualmente mientras que la inspección de la televisión, pero la televisión regresará automáticamente a la preestablecida en almacén después de 5 minutos.
- **"Demo de Tienda"** proporciona un ajuste óptimo para la visualización de la unidad en establecimientos de venta al por menor. El modo **"Demo de Tienda"** inicia la TV para ajustar la calidad de la imagen.

MODO DEMO. (MODO DE DEMOSTRACIÓN)

Visualice el pase de diapositivas que explica distintas funciones de este televisor.

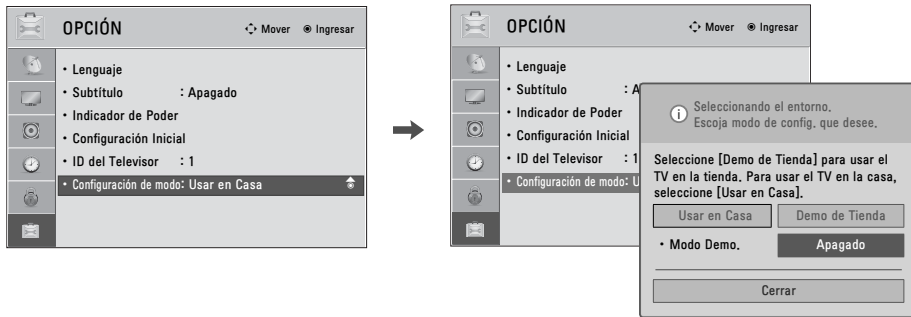







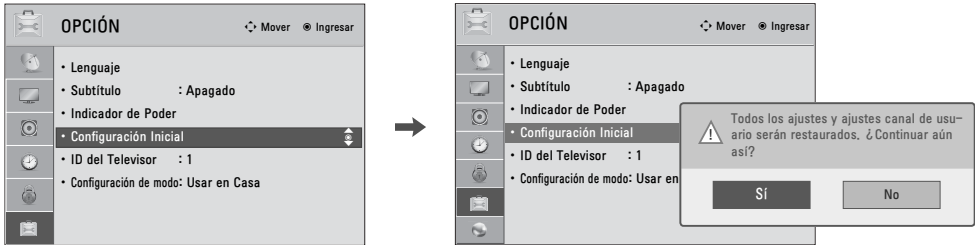

-   Seleccione **OPCIÓN**.
-   Seleccione **Configuración de modo**.
-   Seleccione **Demo de Tienda**.
-    Seleccione **Encendido**.
-  Regresar al menú anterior.
Tras un breve período de tiempo, comenzará el, **Modo Demo**.
Si desea detener la demostración, pulse cualquier botón (Excepto botón VOL +, - y MUTE).

VER LA TV / CONTROL DE CANAL

CONFIGURACION INICIAL (RESTAURAR VALORES DE FÁBRICA)

Esta función reinicia la TV a los valores predeterminados de fábrica y elimina todos los canales guardados.



- 1   Seleccione **OPCIÓN**.
- 2   Seleccione **Configuración Inicial**.
- 3   Seleccione **Sí**.
- 4  La TV se apaga automáticamente y comienza a restaurar los valores de fábrica.

- Al seleccionar "Sist. de Bloqueo - Encendido", aparecerá un mensaje pidiéndole que introduzca la contraseña.
- Si olvida su contraseña, pulse "0-3-2-5" en el control remoto.

MODO AV

El Modo AV cambia entre los ajustes de video y audio.

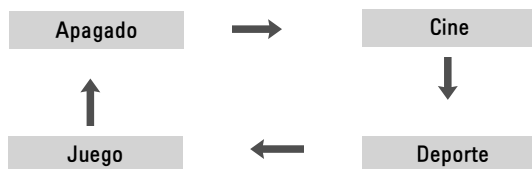

1 Presione repetidamente el botón **AV MODE** para seleccionar el modo que desee.



- Si selecciona "**Cine**" en modo AV, el **Cine** se seleccionará para el "menú IMAGEN - Modo imagen" para el "menú AUDIO - Modo de audio" respectivamente.
- Si selecciona "**Apagado**" en modo AV, el "**Modo imagen**" y el "**Modo de audio**" volverán a tener el valor seleccionado anteriormente.
- **Apagado**: Desactiva el MODO AV.
- **Cine**: optimiza video y audio para disfrutar películas.
- **Deporte**: Optimiza video y audio para disfrutar de eventos deportivos.
- **Juego**: Optimiza video y audio para jugar a videojuegos.

Es recomendable usar el Modo de **Juego**, cuando se encuentre jugando con el PlayStation o Xbox.

Cuando se encuentre en Modo de **Juego**, las funciones relacionadas con la calidad de imagen, serán optimizadas.

VER LA TV / CONTROL DE CANAL

SIMPLINK

La función SIMPLINK le permite controlar y leer dispositivos AV conectados mediante cable HDMI sin ningún otro cable ni ajuste adicional. Este televisor podría funcionar con dispositivos compatibles con HDMI-CEC, pero sólo serán completamente compatibles con dispositivos distinguidos con el logotipo



SIMPLINK puede activarse y desactivarse desde los menús de usuario.



- Visualizar el menú **SIMPLINK**.
- Seleccione **Encendido**.
- Seleccione el dispositivo deseado.
- Controle los dispositivos AV conectados.

- 1 Visualización del televisor:** Cambie al canal del televisor anterior, sin importar el modo actual.
- 2 Reproducción de DISC (Disco):** Seleccione y reproduzca los discos. Cuando existan varios discos disponibles, los títulos de los discos aparecerán en la parte inferior de la pantalla.
- 3 Reproducción de VCR:** Reproduzca y controle el VCR conectado.
- 4 Reproducción de grabaciones HDD:** Reproduzca y controle las grabaciones almacenadas en HDD.
- 5 Salida de audio a bocina HT/ Salida de audio a televisor:** Seleccione parlante HT o parlante TV para salida de audio.



- ▶ Cuando no hay un dispositivo conectado (aparece en gris)
- ▶ Dispositivo seleccionado
- ▶ Cuando hay un dispositivo esta conectado (Muestra un color brillante)

Funciones de SIMPLINK

- **Reproducción directa:** Luego de conectar los dispositivos AV al televisor, puede controlar directamente los dispositivos y medios de reproducción sin ninguna configuración adicional.
- **Selección dispositivo AV:** Le permite seleccionar uno de los dispositivos conectados al televisor y reproducirlo.
- **Reproducción del disco:** Controle los dispositivos AV conectados presionando los botones **^ v < >**, **ENTER**, **▶**, **■**, **||**, **◀◀** y **▶▶**.
- **Apague todos los dispositivos:** Para que esta función aplique, todos los dispositivos conectados al televisor deben de estar detenidos.
- **Desconecte el audio:** Ofrece una forma fácil de desactivar el audio.
- **Sync Power on:** Al iniciar la lectura en un equipo conectado a la toma HDMI que disponga de función Simplink, el televisor se prenderá automáticamente.

Nota: Para activar el enlace simple, debe usarse un cable HDMI de alta velocidad con función *CEC. (*CEC, del inglés, Consumer Electronics Control).

(Un dispositivo, el cual se conecta al televisor a través del cable HDMI pero no es compatible con Simplink, no proporciona esta función)

! NOTA

- ▶ Conecte la terminal HDMI/DVI IN o HDMI IN del televisor a la terminal posterior (salida HDMI) del dispositivo SIMPLINK con el cable HDMI.
- ▶ Al encender la fuente de Entrada con el botón INPUT en el control remoto, se desactivará el dispositivo SIMPLINK.
- ▶ Al escoger un dispositivo que disponga de la función de cine en casa, la salida de sonido cambiará automáticamente a los altoparlantes del sistema de cine en casa, desactivándose los del televisor.
- ▶ Si un sistema de home theater SIMPLINK no se reproduce en el audio del televisor, conecte la terminal de SALIDA DE AUDIO DIGITAL a la parte posterior del televisor a la terminal de ENTRADA DE AUDIO DIGITAL en la parte posterior del dispositivo SIMPLINK con un cable ÓPTICO.

MIS MEDIOS (EXCEPTO 42/50PJ230, 32LD350)

MÉTODO DE CONEXIÓN

Conexión USB

- 1 Conecte el dispositivo USB al conector USB a un lado de la TV.

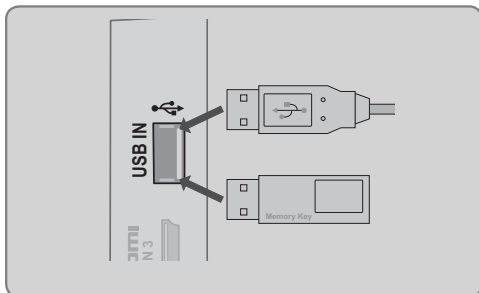

Conexión del dispositivo USB

- ▶ Sólo se puede reconocer un dispositivo de almacenamiento USB.
- ▶ No se admite la conexión de un dispositivo de almacenamiento USB a través de un concentrador USB.
- ▶ Es posible que no se reconozca un dispositivo de almacenamiento USB mediante el programa de reconocimiento automático.
- ▶ La velocidad de reconocimiento de un dispositivo de almacenamiento USB dependerá de cada dispositivo.
- ▶ No apague el televisor ni desconecte el dispositivo USB cuando el dispositivo de almacenamiento USB conectado esté funcionando. Al separar o desenchufar repentinamente dicho dispositivo, se pueden dañar los archivos almacenados o el dispositivo de almacenamiento USB.
- ▶ Únicamente utilice un dispositivo USB de almacenamiento el cual contiene archivos normales de música o imágenes.
- ▶ Use sólo un dispositivo de almacenamiento USB formateado como sistema de archivo FAT 32 o NTFS, incluido con el sistema operativo Windows. El resto podrían no ser reconocidos.
- ▶ Algunos dispositivos de almacenamiento USB requieren adaptador de corriente. El adaptador de corriente debe conectarse para que el televisor pueda reconocerlo.
- ▶ Si un dispositivo no es reconocido por el televisor, pruebe con un cable diferente. No se admiten cables de excesiva longitud.
- ▶ Algunos dispositivos de almacenamiento USB podrían no ser compatibles o no funcionar adecuadamente.
- ▶ Realice copias de seguridad de sus archivos importantes, ya que los datos almacenados en el dispositivo USB podrían resultar dañados. La gestión de datos es responsabilidad del cliente, y en consecuencia, el fabricante no cubre en garantía los daños en los datos guardados en el producto.
- ▶ Si su memoria USB tiene múltiples particiones, o si utiliza un lector de memoria multipuerto, puede utilizar hasta 4 particiones o una memoria USB.
- ▶ El método de alineación del dispositivo USB de almacenaje es similar al de Windows XP y los nombres de archivos pueden reconocer hasta 100 caracteres ingleses.
- ▶ La capacidad recomendada para un disco duro externo USB es de 1TB o menos y para una memoria clave USB es de 32 GB o menos.
- ▶ Si un disco duro externo USB con "Ahorro de energía" no funciona, apague el disco duro y encienda de nuevo para que funcione. Consulte el manual de usuario para la aplicación de un disco duro externo USB.
- ▶ Dispositivos de almacenamiento USB a continuación USB 2.0 son compatibles, así. Pero puede que no funcionen correctamente en la lista de películas.

MODOS DE ENTRADA

El menú MIS MEDIOS se abrirá automáticamente cuando inserte una unidad USB. También puede ingresar seleccionando MIS MEDIOS en el menú de usuario.

En el dispositivo USB, no puede agregar una nueva carpeta ni borrar la carpeta existente.



-   Seleccione **MIS MEDIOS**.
-   Seleccione **Lista de películas**, **Lista de fotos** o **Lista de música**.
- 

- La TV puede mostrar archivos de imagen JPG, archivos DivX HD y reproducir archivos de audio MP3.

Cuando desconecte el dispositivo USB

Seleccione el menú Dispos USB antes de desconectar el dispositivo USB.

-   Seleccione Dispos USB.
-  Seleccione Expulsar.

LISTA DE PELÍCULAS

La lista de videos se activará una vez detectado el USB. Se utiliza al reproducir archivos de películas en la TV. Se muestra todos los archivos de video que reconoce.

El On-Screen Display en su modelo puede ser ligeramente diferente.

Archivo de película admitido

- Resolución (Resolución): abajo de 1 920 píxeles (ancho) x 1 080 píxeles (alto)
- Velocidad de fotogramas: bajo 30 fotogramas/seg (1 920 x1 080), bajo 60fotogramas/seg (1 280 x 720)
- Velocidad de bits máxima del archivo de película que puede leerse: 20 Mb/s (mega bits por segundo)
- Velocidad de bits del formato de audio: entre 32 y 320 kb/s (MP3)
- Formato de subtítulos admitido: *.smi, *.srt, *.sub (MicroDVD, SubViewer1.0/2.0), *.ass, *.ssa, *.txt (TMPlayer), *.psb(PowerDivx)

Precauciones al reproducir archivos de vídeo

- ▶ Algunos subtítulos creados por usuario podrían no funcionar correctamente.
- ▶ Algunos caracteres especiales no son compatibles con el sistema de subtítulos.
- ▶ Las etiquetas HTMS no son compatibles con el sistema de subtítulos.
- ▶ La información relativa al tiempo en un archivo de subtítulos externo, debe organizarse en orden ascendente para su lectura.
- ▶ La pantalla podría sufrir interrupciones temporales (paralización de la imagen, lectura más rápida, etc.) al cambiar el idioma de audio.
- ▶ Un archivo de película dañado podría no leerse correctamente o impedir el uso de ciertas funciones del lector.
- ▶ Los archivos de películas creados con ciertos codificadores podrían no leerse correctamente.
- ▶ Si la estructura de vídeo y audio del archivo grabado no es intercalada, el archivo no se reproduce correctamente.
- ▶ No puede garantizarse una lectura uniforme para los contenidos de video con una resolución por fotograma superior al máximo admitido.
- ▶ Los archivos de película diferentes a los tipos y formatos especificados pueden no funcionar correctamente.
- ▶ El codificador de archivos de video de GMC (Global Motion Compensation) no es compatible.
- ▶ Solamente los archivos guardados en código ASCII es soportado en los subtítulos.
- ▶ Sólo 250 caracteres coreanos, 500 alfabetos y 500 números son compatibles con cada línea de los subtítulos.
- ▶ Sólo 10 000 de los bloques de sincronización se puede apoyar en el archivo de subtítulos.
- ▶ No se garantiza la lectura uniforme de imágenes codificadas con nivel 4.1 ó superior en H.264.
- ▶ El códec de audio DTS no es compatible.
- ▶ Un archivo de película con un tamaño superior a 30 GB es incompatible y no podrá leerse.
- ▶ Al leer un video a través de una conexión USB no compatible con transmisión de datos de alta velocidad, podría no funcionar correctamente.
- ▶ Los dispositivos de almacenamiento USB de versión inferior a USB 2.0, también son compatibles. Pero podrían no funcionar correctamente en la lista de películas.
- ▶ Los archivos de video y subtítulos deben estar localizados en la misma carpeta. En este momento, el nombre de un archivo de película y el de su archivo de subtítulos deben ser idénticos para que puedan mostrarse.
- ▶ Al disfrutar de una película mediante la función Lista de películas, podrá ajustar la imagen mediante los botones de ENERGY SAVING y AV MODE del control remoto. Los ajustes de usuario no funcionan para cada modo de imagen.

Archivos Formatos de Video

Extensión \ Archivo	Decodificador de video	Codec de audio	Max Resolución
mpg, mpeg	MPEG1, MPEG2	MP2, MP3, Dolby Digital, LPCM	1920 x 1080 @ 30p (para Motion JPEG 640 x 480@30p)
dat	MPEG1	MP2	
ts, trp, tp	MPEG2, H.264, AVS, VC1	MP2, MP3, Dolby Digital, AAC, HE-AAC	
vob	MPEG1, 2	MP2, MP3, Dolby Digital, LPCM	
mp4, mov	MPEG4, DivX 3.11, DivX 4.12, DivX 5.x, DivX 6, Xvid 1.00, Xvid 1.01, Xvid 1.02, Xvid 1.03, Xvid 1.10-beta1/2H.264	AAC, HE-AAC, MP3	
mkv	H.264, MPEG-1,2,4	MP2, MP3, Dolby Digital, AAC HE-AAC, LPCM	
divx, avi	MPEG2, MPEG4, DivX 3.11, DivX 4, DivX 5, DivX 6, Xvid 1.00, Xvid 1.01, Xvid 1.02, Xvid 1.03, Xvid 1.10-beta1/2H.264	MP2, MP3, Dolby Digital, LPCM, ADPCM, AAC, HE-AAC	
Motion JPEG (avi, mp4, mkv)	JPEG	LPCM, ADPCM	
asf, wmv	VC1	WMA	
flv	Sorenson H.263, H264	MP3, AAC	





MIS MEDIOS

Componentes de la pantalla

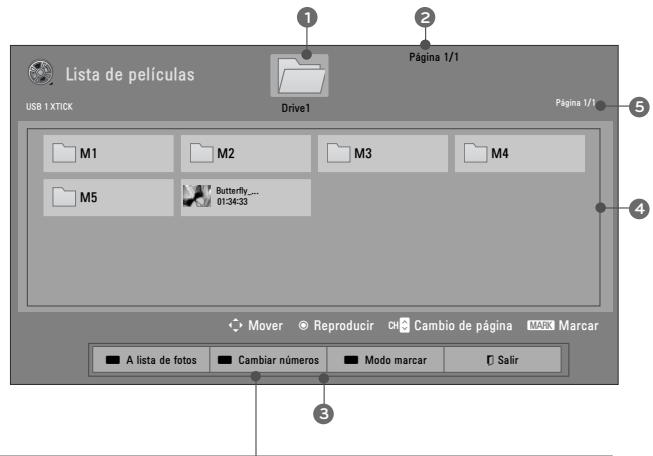





- 1 Se desplaza a la carpeta del nivel superior.
- 2 Página actual/Total de páginas
- 3 Botones correspondientes del control remoto
- 4 Contenidos centrados bajo la carpeta 1
- 5 Página actual/páginas totales de contenido

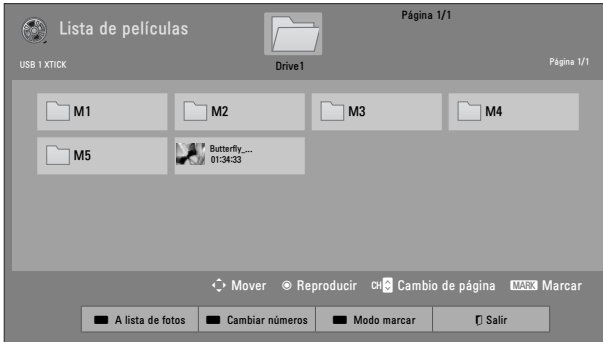

	Mover a Lista de fotos o Lista de música .
	Cambiar números: Cambia el número de las miniaturas mostradas simultáneamente.
	Permite marcar ciertos archivos.
	Regresar a la pantalla del televisor.

Selección de películas







- 1  Seleccione la carpeta o el disco de destino.
- 2   Seleccione todas las películas.
- 3  Reproduce el archivo de película.

- Use el botón CH () para navegar en la página de títulos de película.

Modo Marca



- 1  Seleccione la carpeta o el disco de destino.
- 2   Seleccione el título de la película deseada.
- 3  Marca el archivo de película que desee.
- 4  Reproduce el archivo de película marcado. Muestra la barra de estado de la película actual en la parte inferior de la pantalla.

- Cuando uno o más archivos de película estén marcados, la película marcada se reproducirá en secuencia.

ROJO	Repr.marcados: Reproduce el primer archivo seleccionado. Una vez finaliza la lectura de una película, se iniciará automáticamente la lectura de la siguiente escogida.
VERDE	Marcar todo: Marcar todas las películas de la carpeta.
AMARILLO	Desmarcar todo: Deseleccionar todos los archivos de marcado.
AZUL	Entra o sale del modo de marcado.

MIS MEDIOS

Lectura de una película

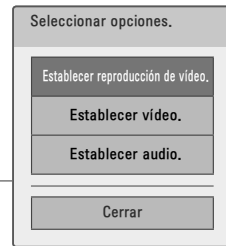



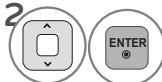





MIS MEDIOS

- 1  Muestra el menú de **opciones**.
- 2  Seleccione **Establecer reproducción de vídeo, Establecer vídeo o Establecer audio**.

! NOTA

- ▶ Al reproducir un archivo de vídeo tras detenerlo, puede reproducirlo automáticamente donde lo detuvo.
- ▶ Si selecciona "Si" al reproducir el mismo archivo una vez detenido el vídeo, comenzará de nuevo donde se detuvo.
- ▶ Si en una carpeta se encuentra una lista de reproducción, los archivos se irán reproduciendo automáticamente; Esto excluye cuando se tiene seleccionada la función de "Repetir" (consulte pagina 97) o cuando se configura con una reproducción marcada.

Uso del control remoto

	Regresar a la pantalla del televisor.
	Seleccione la velocidad requerida: x2, x8, x16, x32 (atrás / adelante).
	Pausa la reproducción de archivos. Si no se pulsa ningún botón en el control remoto durante 10 minutos tras una pausa, la TV regresará al estado de reproducción.
	Muestra de movimiento lento.
	Se desplaza a un fotograma específico hacia delante o hacia atrás durante la lectura de una película. Puede verse en la pantalla un cursor que indica la posición. puede que no funcione correctamente para algunos archivos de película.
	Regresa a la reproducción normal.
	Ocultar el menú en pantalla. Para ver el menú de nuevo, pulse el botón ENTER .
	Pulse el botón ENERGY SAVING varias veces para aumentar el brillo de la pantalla. (Consulte la p.116).
	Pulse el botón AV MODE varias veces para seleccionar la fuente que desee. (Consulte la p.87).

Configuración de las opciones del menú Establecer reproducción de vídeo.

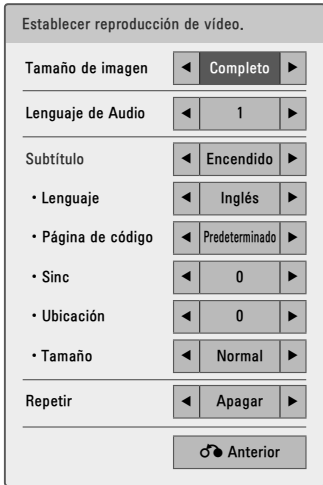

1 Seleccione **Tamaño de imagen**, **Lenguaje de Audio**, **subtítulo** o **Repetir**.

2 Hacer los ajustes apropiados.

Código de página

Idioma de los subtítulos grupo	Soporte de idioma
Latin1	Inglés, Español, Francés

- **Tamaño de imagen:** Escoja el tamaño original o completo.
- **Lenguaje de Audio:** Cambia el grupo de idioma del audio de los archivos de vídeo.
- **Idioma subtítulo:** Los subtítulos pueden activarse o desactivarse. Ante dos o más opciones de subtítulos, podrá escoger uno de ellos.
- **Lenguaje:** Activado para subtítulos SMI y puede seleccionar el idioma del subtítulo.
- **Página de código:** Selección de fuente del subtítulo. Los contenidos se muestran en el idioma seleccionado en "Opción - Lengua - Idioma del menú."
- **Sinc:** Subtitle font selection.
- **Ubicación:** Desplace el emplazamiento de los subtítulos.
- **Tamaño:** Cambia el tamaño de la fuente del subtítulo.
- **Repetir** Activa o desactiva la función de repetición de la reproducción de películas. Al activarse, el archivo de la carpeta se reproducirá repetidamente.

Configuración de las opciones del menú **Establecer vídeo.**

Para LED LCD TV/LCD TV



Para TV de plasma



('TruMotion'
Según los modelos)



1 Seleccione **Modo imagen** o **TruMotion**.



2 Hacer los ajustes apropiados.



Restaura los valores predeterminados de imagen.

Configuración de las opciones del menú **Establecer audio.**

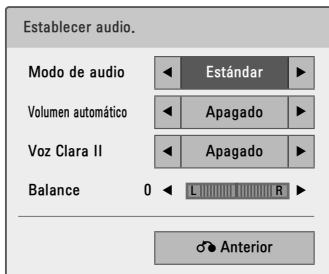

1 Seleccione **Modo de audio**, **Volumen automático**, **Voz Clara II** o **Balance**.



2 Hacer los ajustes apropiados.

LISTA DE FOTOS

La visualización en la pantalla de su modelo puede variar levemente.

Archivo de foto compatible: *.JPG

- Baseline (Línea base) : 64 píxeles (ancho) x 64 píxeles (alto) a 15.360 píxeles (ancho) x 8640 píxeles (alto)
- Progressive (Progresiva) : 64 píxeles (ancho) x 64 píxeles (alto) a 1920 píxeles (ancho) x 1440 píxeles (alto)
- Sólo puede ejecutar archivos JPG.
- Los archivos no admitidos se mostrarán con un icono no predefinido.

Componentes de la pantalla



Seleccione **MIS MEDIOS**.

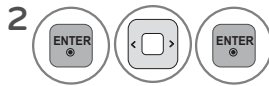

Seleccione **Lista de fotos**.

- 1 Muévase a la carpeta de nivel superior.
- 2 Página actual/Total de páginas
- 3 Botones correspondientes al control remoto
- 4 El contenido de la carpeta se concentra en 1
- 5 Página actual/páginas totales de contenido

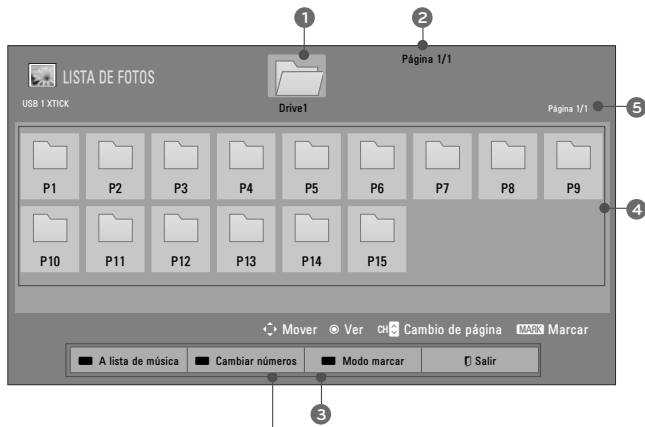





VERDE	Muévase a Lista de Música o Lista de películas .
AMARILLO	Cambiar números: Cambia el número de las miniaturas mostradas simultáneamente.
AZUL	Permite marcar ciertos archivos.
EXIT	Regresar a la pantalla del televisor.

MIS MEDIOS

Selección de fotos











- 1  Seleccione la carpeta o el disco de destino.
- 2   Seleccione las fotos deseadas.
- 3  Se mostrará el archivo de fotografía.

■ Utilice el botón CH () para navegar en la página de fotos.

Modo de Marca



- 1  Seleccione la carpeta o el disco de destino.
- 2   Seleccione las fotos deseadas.
- 3  Marca los archivos de fotografía que desee.
- 4  Visualiza los archivos de fotografía marcados.

	Ver marcados: Muestra el elemento seleccionado.
	Marcar todo: Marca todas las fotos de la pantalla.
	Desmarcar todo: Cancele la selección de las fotos marcadas.
	Entra o sale del modo de marcado.





■ Cuando una o mas fotos han sido seleccionadas, se pueden ver individualmente o en forma de presentación (solo de las fotos seleccionadas). Si ninguna foto ha sido seleccionada, se pueden ver individualmente o todas las fotos que se encuentren en la carpeta se pueden ver en forma de presentación.

Menú de pantalla completa

Se encuentran disponibles más funciones en el modo de pantalla completa.



La relación de aspecto de una foto puede cambiar el tamaño de la foto exhibida en pantalla completa.

- 1  Seleccione la carpeta o el disco de destino.
- 2   Seleccione las fotos deseadas.
- 3  La foto seleccionada se visualiza en el modo de pantalla completa.

■ Use el botón CH (^ v) para navegar en la página de fotos en miniatura.

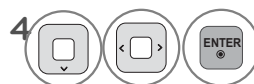

4 Seleccione **Presentación**,

BGM, **↻** (**Girar**),

Q (**Zoom In**), **⚡** (**Ahorro de energía**), **Opción** o **Ocultar**.

■ Use el botón **< >** para seleccionar la foto anterior o siguiente.

▶ **Presentación:** Las fotos seleccionadas se visualizan durante la presentación de diapositivas. Si no se selecciona ninguna foto, todas las fotos en la carpeta actual se visualizan durante la presentación de diapositivas.

- Defina el intervalo de tiempo de la presentación en **Opción-Establecer visualización de fotos**. menu (Refiérase a la p.103).
- Puede ajustar la **opción** usando el botón **Q.MENU** del control remoto.

▶ **BGM (Música de fondo):** Escuche música mientras ve las fotos en tamaño completo.

- Defina el dispositivo BGM y álbum en **Opción-Establecer visualización de fotos**. menu (Refiérase a la p.103)
- Puede ajustar la **opción** usando el botón **Q.MENU** del control remoto.

▶ **↻(Girar):** Girar fotos. Gira la foto 90°, 180°, 270°, 360° en el sentido de las agujas del reloj. No podrá girarse cuando el ancho de la foto sea mayor que la altura de resolución admitida.

▶ **Q:** Vea la fotografía ampliando 2 o 4 veces usando el botón azul.

▶ **⚡ (Ahorro de energía):** Aumenta el brillo de la pantalla usando el botón ENERGY SAVING.

▶ **Opción:** Establecer valores de la velocidad de diapositivas y carpeta de música (Refiérase a la p.103).

- Usted no puede cambiar la carpeta de música mientras se está reproduciendo BGM
- Sólo puede seleccionar la carpeta MP3 guardada en el dispositivo que muestra la foto actual.

▶ **Ocultar:** Oculte el menú en la pantalla de tamaño completo. Para ver nuevamente el menú en pantalla completa, presione el botón **ENTER**.

▶ **Salir:** Retrocede a la pantalla de menú anterior.

Utilización de la función Lista de fotos



- 1 Seleccione la **Opción** de menú.
- 2 Seleccione **Establecer visualización de fotos**, **Establecer vídeo.** o **Establecer audio.**

NOTA

- ▶ Los cambios de valores de opciones de la Lista de fotografías no afectan a las lista de películas o música.
- ▶ Los valores de opciones cambiados en la lista de fotografías o música se cambian en estas listas pero no en la lista de películas.

Configura las opciones del menú Establecer visualización de fotos.



- 1 Seleccione **Veloc. de presentación** o **BGM**.
- 2 Realice los ajustes adecuados.

Configuración de las opciones del menú **Establecer vídeo.**

Para LED LCD TV/LCD TV



Para TV de plasma



(*TruMotion'
Según los modelos)

- 1 Seleccione **Modo imagen** o **TruMotion**.
- 2 Hacer los ajustes apropiados.
- Restaura los valores predeterminados de imagen.

Configuración de las opciones del menú **Establecer audio.**

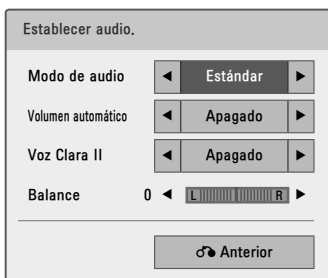

- 1 Seleccione **Modo de audio**, **Volumen automático**, **Voz Clara II** o **Balance**.
- 2 Hacer los ajustes apropiados.

LISTA DE MÚSICA





Este televisor no puede reproducir archivos protegidos contra copia.
La visualización en la pantalla de su modelo puede variar levemente.

Archivos de música compatibles: *.MP3

Frecuencia de tasa binaria 32kb/s - 320kb/s





- Frecuencia de muestreo MPEG1 capa3: 32 kHz, 44.1 kHz, 48 kHz
- Frecuencia de muestreo MPEG2 capa3: 16 kHz, 22.05 kHz, 24 kHz
- Frecuencia de muestreo MPEG2.5 capa3 : 8kHz, 11.025kHz, 12kHz

Componentes de la pantalla

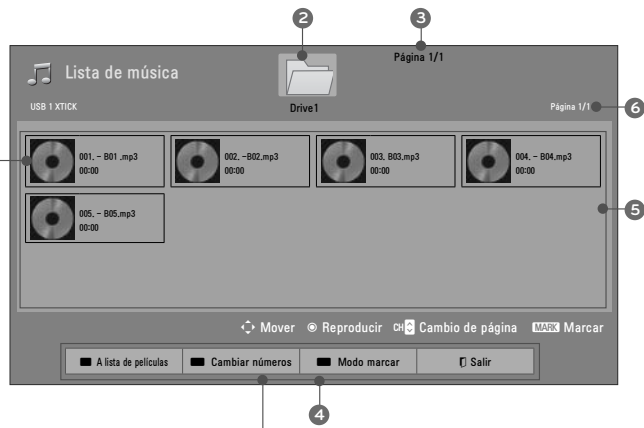
- 1   Seleccione **MIS MEDIOS**.
- 2    Seleccione **Lista de música**.

- 1 Previsualizar: si el álbum tiene una portada, se visualizará.
- 2 Se mueve a la carpeta de nivel superior.
- 3 Página actual/Total de páginas
- 4 Número total de música en miniatura marcadas
- 5 El contenido de la carpeta se concentra en 1
- 6 Botones correspondientes en el control remoto.



	Muévase a Lista de películas o Lista de fotos .
	Cambiar números: Cambia el número de las miniaturas mostradas simultáneamente.
	Permite marcar ciertos archivos.
	Regresar a la pantalla del televisor.
	Pulse el botón ENERGY SAVING varias veces para aumentar el brillo de la pantalla. (Refiérase a la p.116). Para LED LCD TV/LCD TV: Sólo está disponible las opciones "Ahorro de energía - Apagado, Apagado de Pantalla".

MIS MEDIOS

Selección de música y menú emergente

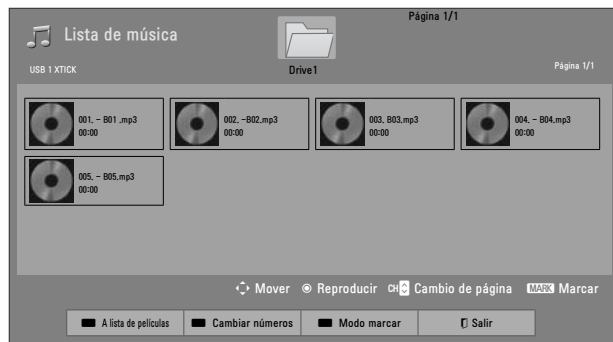

- 1 Seleccione la carpeta o el disco de destino.
- 2 Seleccione la música deseada del archivo.
- 3 Se reproducen los archivos de música.

■ Use el botón CH () para navegar en la página de títulos de música.

Modo de marcado



- 1 Seleccione la carpeta o el disco de destino.
- 2 Seleccione la música deseada del archivo.
- 3 Marca el archivo de música que desee.
- 4 Reproduce el archivo de música marcada.

■ Cuando uno o más archivos de música estén marcados, la música marcada se reproducirá en secuencia.

ROJO

Reproducir Marcado : Reproduzca la música seleccionada. Una vez que finaliza la reproducción de una canción, la siguiente canción será reproducida automáticamente.

VERDE

Marcar todas: Marcar todas las canciones en la carpeta.

AMARILLO

Desmarcar todo: Cancele la selección de todas las canciones.

AZUL

Entra o sale del modo de marcado.

Utilización de la función Lista de películas (Lista de películas)

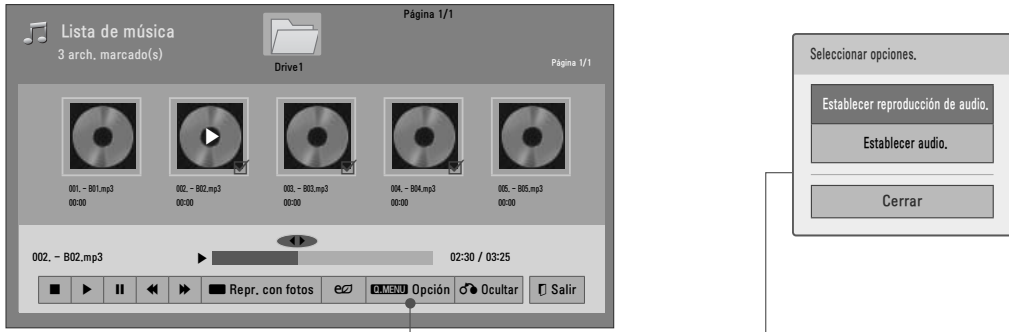

1 Visualice la **Opción** menu.



2 Seleccione **Establecer reproducción de audio.** o **Establecer audio.**

NOTA



- ▶ Los cambios de valores de opciones de la Lista de fotografías no afectan a las lista de películas o música.
- ▶ Los valores de opciones cambiados en la lista de fotografías o música se cambian en estas listas pero no en la lista de películas.
- ▶ Sólo puede escuchar música del dispositivo desde el que se está reproduciendo.

Uso del control remoto

	Detener reproducción.
	Regresa a la reproducción normal.
	Pausar reproducción.
	Selecciona la canción anterior o siguiente.
	Reproducir con foto: Comienza a reproducir las canciones seleccionadas y, a continuación, pasa a la lista de fotografías.
	Pulse el botón ENERGY SAVING varias veces para aumentar el brillo de la pantalla (Refiérase a la p.116). (Para LED LCD TV/LCD TV: Sólo está disponible las opciones " Ahorro de energía - Apagado, Apagado de Pantalla ".)
	Puede utilizarse un cursor que indica la posición.
	Visualice a la pantalla de menú anterior.



Configuración de las opciones del menú **Establecer reproducción de audio.**

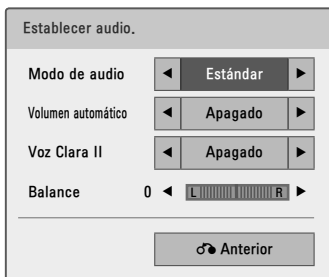

-  Seleccione **Repetir** o **Aleatorio**.
-  Hacer los ajustes apropiados.

Configuración de las opciones del menú **Establecer audio.**



-  Seleccione **Modo de sonido**, **Volumen automático**, **Voz Clara II** o **Balance**.
-  Hacer los ajustes apropiados.

- Si no pulsa ningún botón durante unos instantes, el cuadro de información de reproducción flotará en la pantalla. Esto evitará daños en los píxeles de la pantalla causados por una imagen fija durante un largo periodo de tiempo.

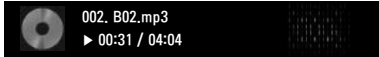

! NOTA

- ▶ Los archivos de música protegidos contra copia no se reproducirán.
- ▶ Presione el botón ENTER o  para desactivar el protector de pantalla.

MIS MEDIOS

CÓDIGO DE REGISTRO DEL DIVX

Usando el número de registro, es posible alquilar o comprar películas en www.divx.com/vod. Únicamente son legibles los archivos DivX correspondientes con el código de registro del televisor adquirido.



- 1 Seleccione **MIS MEDIOS**.
- 2 Seleccione DivX opciones.
- 3 Seleccione **Cód. Reg. DivX**.
- 4 Visualizar el **Cód. Reg. DivX**.

NOTA

- ▶ Al cargar, algunos botones pueden no funcionar.
- ▶ Si usa el código de registro DivX de otro dispositivo, el archivo DivX alquilado o adquirido no podrá leerse. Por lo tanto, use siempre el código de registro DivX asignado a este producto.
- ▶ El video o audio de un archivo convertido mediante un estándar distinto al del códec del formato DivX, podría estar corrupto o no poder leerse.

DESACTIVACIÓN

El objetivo de la función es permitir la desactivación de dispositivos a usuarios que hayan activado todos los dispositivos disponibles a través del servidor web y tengan restringida la activación de más dispositivos. El sistema DivX VOD permite al cliente activar hasta 6 dispositivos por cuenta.

Elimine la información de autenticación actual para recibir una autenticación de usuario nueva de DivX para el televisor. Una vez ejecutada esta función, se requerirá de nuevo una autenticación de usuario DivX para ver archivos DRM DivX.



- 1 Seleccione **MIS MEDIOS**.
- 2 Seleccione DivX opciones.
- 3 Seleccione **Desactivacion**.
- 4 Seleccione **Sí**.
- 5 Visualizar el **Desactivacion**.

CONTROL DE IMAGEN

TAMAÑO DE LA IMAGEN (ASPECTO DE PANTALLA)



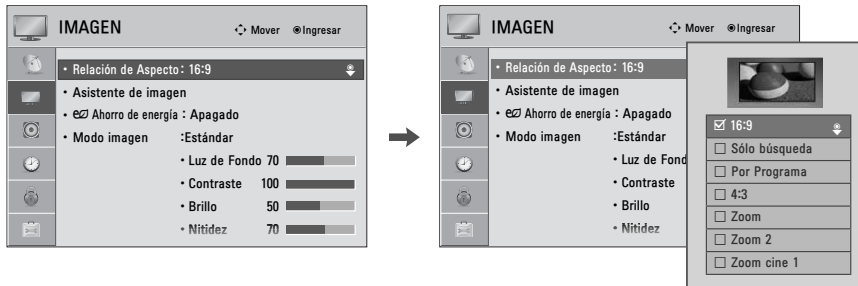





Esta función le permite elegir de una imagen analoga una relación de aspecto 4:3 mostrada en la TV. Podrá escoger una relación de aspecto diferente dependiendo de la fuente de entrada (emisión analógica, emisión digital, aux., etc.).



-   Seleccione **IMAGEN**.
-   Seleccione **Relación de Aspecto**.
-   Seleccione el formato de imagen deseado.
-  Regresar al menú anterior.
-  Regresar a la pantalla del televisor.

- También ud. puede hacer el cambio de Aspecto de pantalla con el menú **Q. MENÚ**.
- Presione el botón **RATIO** repetidamente para seleccionar el formato de la imagen deseado.

Al ajustar las opciones de Zoom o Cinema Zoom (Zoom de cine) en Q.MENU

-   Seleccione Aspecto de pantalla.
-   Seleccione **Zoom** o **Zoom cine**.
-   Ajuste el Zoom a proporción **Zoom cine**. El rango de Cinema zoom es 1-16.
-   Mueva la imagen en la pantalla.

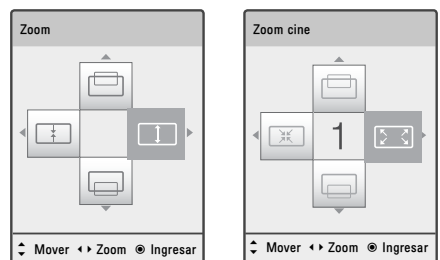

16:9

Seleccione cuando desea ajustar la imagen horizontalmente, en una proporción lineal para llenar la pantalla completa.



Sólo búsqueda

Normalmente los bordes de las señales de video quedan recortadas un 1-2%. El modo Sólo búsqueda desactiva este recorte y muestra el video completo. Notas: Si hubiera ruido en los bordes de la señal original, serán visibles cuando el modo Sólo búsqueda esté activado. Esta función sólo se opera en los modos de DTV/Componente/HDMI-DTV/DVI-DTV (720 progresivo/1 080 entrelazado/1 080 progresivo).



Por Programa

Selecciona la proporción de imagen adecuada para que corresponda con la imagen fuente.

(4:3 → 4:3)



(16:9 → 16:9)



4:3

La selección siguiente le dejará ver una imagen con la proporción original de aspecto 4:3.



Zoom

Seleccione cuando desea ver la imagen sin ninguna alteración. Sin embargo, las porciones superior e inferior de la imagen serán cortadas.

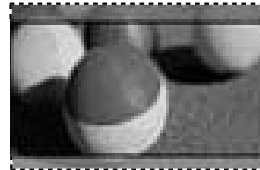

Zoom 2

Con esta función, cuando la pantalla SD se reproduce en HD con áreas negras en el lateral izquierdo y derecho, es posible expandirla por completo para que no aparezcan áreas en negro.

Está habilitada solo en la transmisión HD DTV (es la referencia para mostrar "HD" en el título del canal si la altura es superior a 480).



Zoom cine

Seleccione Zoom cine cuando desee ampliar la imagen en la proporción correcta.

Esta función amplía una imagen hasta obtener una relación de aspecto de cine-scope (2.35:1) sin distorsión.

Nota: La imagen puede verse distorsionada al ampliarla o reducirla.



CONTROL DE IMAGEN

ASISTENTE DE IMAGEN

Esta función le permitirá ajustar la calidad de imagen de la imagen original.

Úsela para calibrar la calidad en pantalla ajustando el nivel de negro y blanco, etc. Podrá calibrar la calidad en pantalla siguiendo unos sencillos pasos.

Cuando usted ajusta la imagen a Bajo, Recomendado o Alto, Usted puede ver el ejemplo del cambio que hizo.

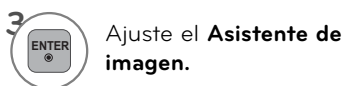
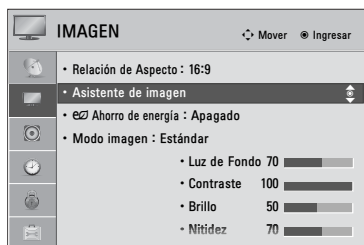

■ Si selecciona **Preferido**, el OSD (menú en pantalla) puede ser diferente del mostrado en el manual.

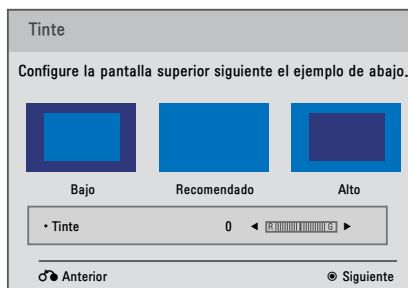
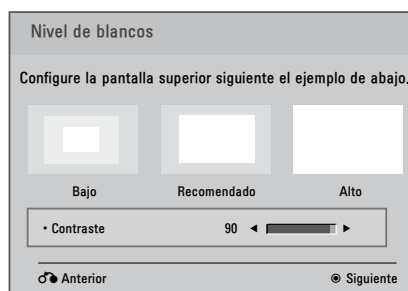
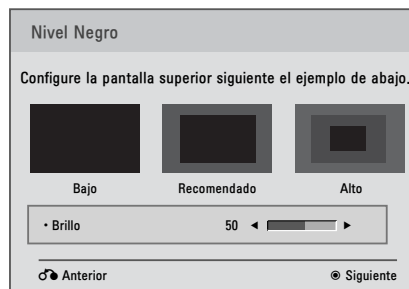

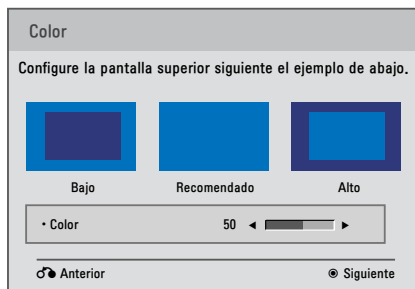

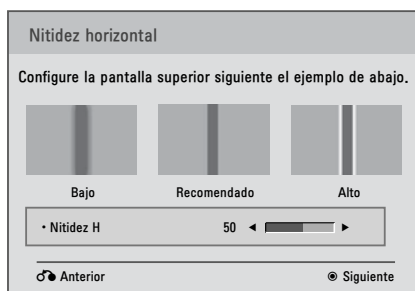

8   Ajuste el **Color**.



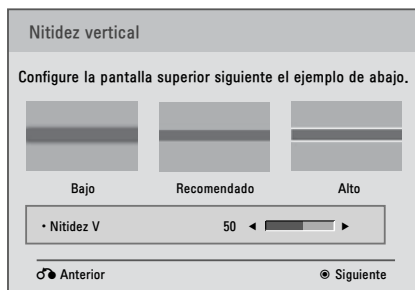

9   Ajuste el **Nitidez horizontal**.



10   Ajuste el **Nitidez vertical**.

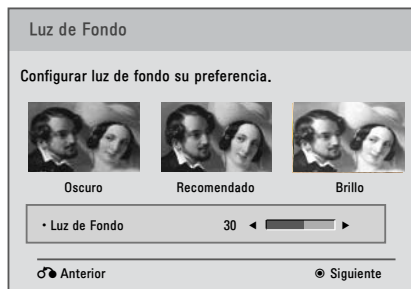

para Televisor LCD con LED / Televisor LCD

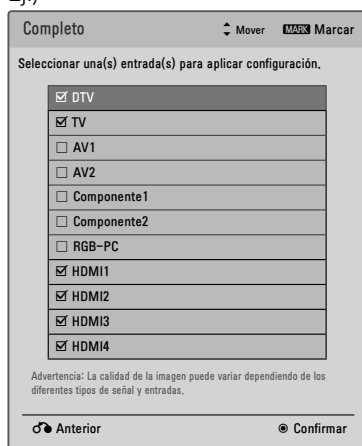

11   Ajuste el **Luz de Fondo**.

Ej.)



12   Escoja una fuente de entrada para aplicar los ajustes.

13  Guardar.

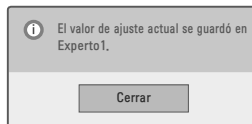

14  Finalice el Asistente de imagen.

- Si detiene los ajustes antes del paso final, dichos cambios no quedarán aplicados en el televisor.
- Una vez que el **Asistente de imagen** ajusta la calidad de imagen, la función **Ahorro de energía** cambia automáticamente a modo **Apagado** (para Televisor LCD con LED/ Televisor LCD).
- Para restaurar los cambios realizados por el **Asistente de imagen**, utilice la opción **Restablecer imagen** cuando el modo de imagen se encuentre en **Experto1**.







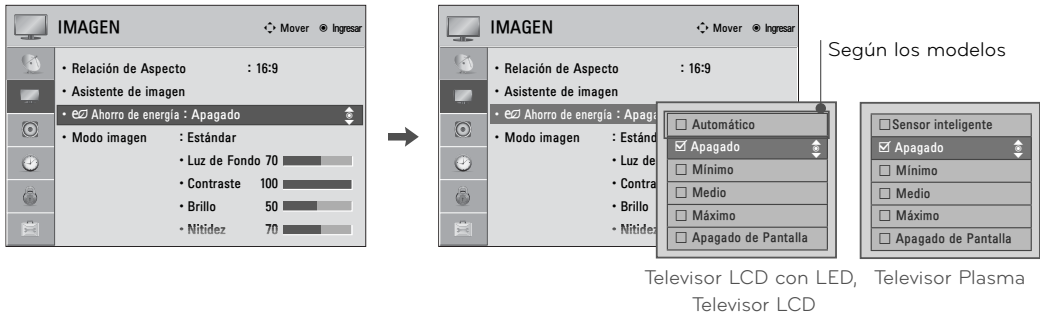

CONTROL DE IMAGEN

AHORRO DE ENERGÍA

Si reduce el nivel de consumo de energía disminuye el nivel de la luz de fondo.

Puede incrementar el brillo de su pantalla ajustando el nivel Ahorro de Energía o Modo imagen.



-   Seleccione **IMAGEN**.
-   Seleccione **Ahorro de energía**.
-   Seleccione sus opciones deseadas.
-  Regresar al menú anterior.
-  Regresar a la pantalla del televisor.

- Al escoger **Apagado de Pantalla**, el televisor se apagará pasados 3 segundos.
- Si ajusta "**Ahorro de energía-Automático** (Para 32/37/42/47/55LE5300), **Máximo**", la función Luz de fondo no funcionará (para Televisor LCD con LED/Televisor LCD).
- Al escoger Automático, la Luz de fondo se ajustará automáticamente mediante el Sensor Inteligente según las condiciones del entorno (para televisor LCD con LED/Televisor LCD).
- Presione el botón de **ENERGY SAVING** repetitivamente para seleccionar la configuración apropiada para el ahorro de energía.

AJUSTES DE LA IMAGEN PRESTABLECIDA (MODO IMAGEN)

Hay configuraciones predeterminadas de fábrica disponibles en los menús del usuario. Puede usar una configuración predeterminada, cambiar cada configuración manualmente o utilizar el sensor inteligente.

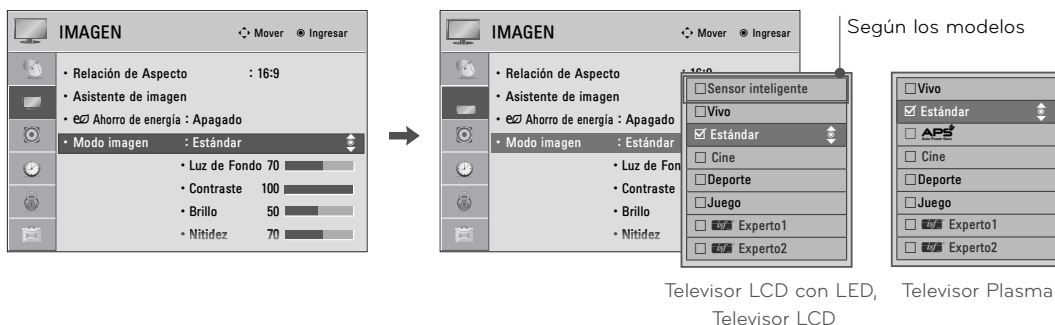

- 1 Seleccione **IMAGEN**.
- 2 Seleccione **Modo imagen**.
- 3 Seleccione sus opciones deseadas.

- 4 Regresar al menú anterior.
- Regresar al menú anterior.

- Los ajustes **Vivo**, **Estándar**, **Natural**, **Cine**, **Deporte** y **Juego** son preestablecidos en fábrica para lograr la mejor calidad de imagen.
- **Vivo**: este es el modo para maximizar el efecto del video en el expositor de la tienda. Intensifica el contraste, brillo, color y la nitidez para ofrecer imágenes vivas
- **Estándar**: este es el modo con el que se obtienen condiciones óptimas de visualización para el usuario general.
- **APS (Auto ahorro de energía)**: Este es el modo de maximizar la reducción del consumo de energía sin perjudicar la calidad de la imagen. Esta característica esta disponible solo para modelos de plasma.
- **Cine**: este modo optimiza el video para disfrutar películas.
- **Deporte**: este es el modo de video para enfatizar el video dinámico y los colores primarios (ej.: blanco, uniforme, césped, azul del cielo,

- etc.) obteniendo el ajuste óptimo de la pantalla para disfrutar los deportes.
- **Juego**: este es el modo para obtener velocidad de respuesta rápida en una pantalla rápida de videojuego.
- **Experto**: este es el modo para ajustar el video de forma pormenorizada para expertos en calidad de video y usuarios generales.
- También ud. puede hacer la Modo imagen con el menú **Q. MENÚ**.
- Cuando selecciona **Sensor inteligente**, **Ahorro de energía** se cambia a **Automático** (Televisor LCD con LED/Televisor LCD).
- **Sensor inteligente**: La imagen más adecuada se ajusta automáticamente según las condiciones que rodean (Excepto 32LD350, 22/26LE5300, 22/26LD6500, 32/37/42/47LD460, 37/42LD461C).

CONTROL DE IMAGEN

CONTROL MANUAL DE IMAGEN - MODO USUARIO

Ajuste la apariencia de la imagen según sus preferencias y situaciones de visualización.











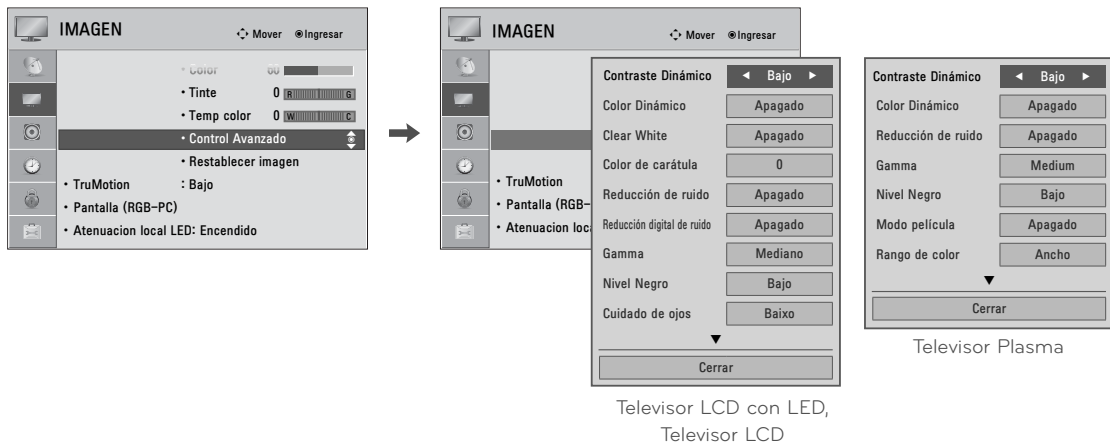

-   Seleccione **IMAGEN**.
-   Seleccione **Modo imagen**.
-   Seleccione sus opciones deseadas.
-   Seleccione **Luz de Fondo** (para Televisor LCD con LED/Televisor LCD), el **Contraste**, **Brillo**, **Nitidez**, **Color**, **Tinte**, **Temp color**, o **Control Avanzado**.
-   Realice los ajustes adecuados.
-  Regresar al menú anterior.
-  Regresar a la pantalla del televisor.

- **Luz de Fondo** (Televisor LCD con LED/Televisor LCD): esta función ajusta el brillo del panel LCD para controlar la luminosidad de la pantalla. Se recomienda modificar la luz de fondo al ajustar el brillo del aparato. Al disminuir la luz de fondo, el brillo de los negros se vuelve más oscuro sin pérdidas en la señal de video y el consumo eléctrico se reduce.
- **Contraste**: aumenta o disminuye el gradiente de la señal de video. Podría usar el mando de contraste cuando las partes brillantes de la imagen queden saturadas.
- **Brillo**: Ajuste el nivel base de la señal en la imagen. Puede usar brillo cuando la oscuridad de la imagen este saturada.
- **Nitidez**: ajusta el nivel de nitidez de los bordes entre las zonas de imagen iluminadas y oscuras. Cuanto más bajo sea el nivel, más suave la imagen.
- **Color**: ajusta la intensidad de todos los colores.
- **Tinte**: ajusta el balance entre niveles de rojo y verde.
- **Temp color**: Ajuste en cálido para mejorar los colores de gama más cálida como el rojo o en frío para dar a la imagen un tono más azulado.

TECNOLOGÍA DE MEJORA DE LA IMAGEN (CONTROL AVANZADO)



El control avanzado le permite realizar ajustes en las funciones avanzadas de la pantalla LG. Para reiniciar a los ajustes preestablecidos de fábrica tras realizar ajustes para cada fuente de entrada, ejecute el Restablecer imagen para cada Modo imagen.



- 1   Seleccione **IMAGEN**.
- 2   Seleccione **Control Avanzado**.
- 3   Seleccione sus opciones deseadas.
- 4  Realice los ajustes adecuados.
- 5  Regresar al menú anterior.
-  Regresar a la pantalla del televisor.

CONTROL DE IMAGEN

CONTROL EXPERTO DE IMAGEN

El modo  Experto1 y  Experto2 proporciona más opciones de configuración avanzada para los usuarios. Normalmente es utilizado por profesionales para calibrar la TV.

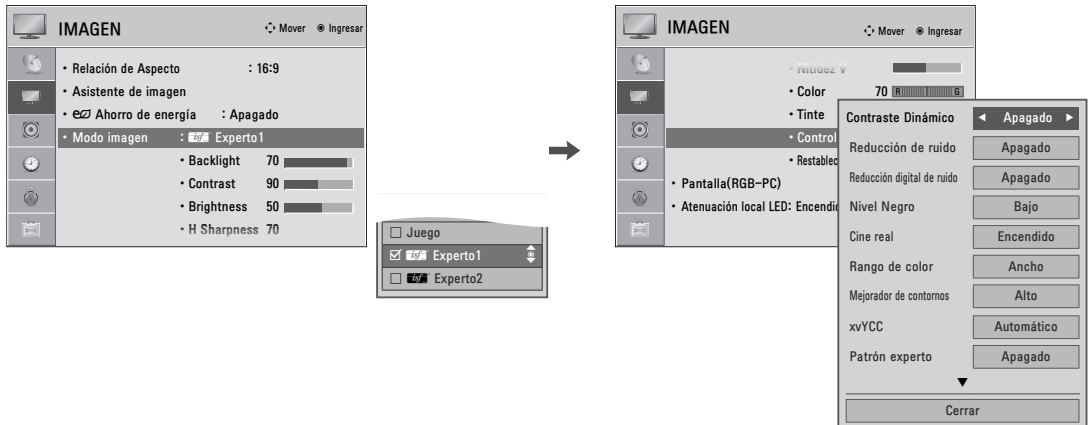

-   Seleccione **IMAGEN**.
-   Seleccione **Modo imagen**.
-   Seleccione  **Experto1** o  **Experto2**.
-   Seleccione **Control de Experto**.
-   Seleccione su opción del menú deseada.
-  Realice los ajustes adecuados.
-  Regresar al menú anterior.
-  Regresar a la pantalla del televisor.

* Esta característica no se encuentra disponible para todos los modelos.

Contraste Dinámico	<ul style="list-style-type: none"> ■ Ajusta el contraste para mantenerlo en el nivel óptimo dependiendo del brillo de la pantalla. La resolución de la graduación mejora haciendo más brillantes las partes brillantes y más oscuras, las oscuras.
Color Dinámico	<ul style="list-style-type: none"> ■ Ajusta los colores en pantalla para que aparezcan vivos y limpios. Esta función mejora el tono, saturación e iluminación de forma que rojos, azules, y verdes parezcan más vivos.
Color de carátula	<ul style="list-style-type: none"> ■ Detecta la zona de piel del vídeo y la ajusta para mostrar un color de piel natural
Reducción de ruido	<ul style="list-style-type: none"> ■ Reduce el ruido en pantalla sin afectar la calidad de video.
Reducción digital de ruido	<ul style="list-style-type: none"> ■ Elimina el ruido causado por la compresión de vídeo.
Gamma	<ul style="list-style-type: none"> ■ Puede ajustar el brillo de la zona oscura y la zona del nivel de gris de la imagen. <p>Bajo: ilumina la zona de nivel oscuro y gris de la imagen. Medio: graduación rápida de la imagen original. Alto: oscurece la zona de nivel oscuro y gris de la imagen.</p>
Nivel Negro	<p>Bajo: La reflexión de pantalla se pone más oscura. Alto: La reflexión de pantalla se pone más clara. Automático: Cuando advierta el nivel negro en la pantalla, se establecerá en alto o bajo automáticamente.</p> <ul style="list-style-type: none"> ■ Ajuste el nivel de negro de la pantalla al nivel adecuado. ■ Esta función permite escoger "Bajo" o "Alto" en el siguiente modo: AV (NTSC-M), HDMI o por componentes.
Clear White	<ul style="list-style-type: none"> ■ Aclara y hace más brillantes las zonas blancas de la imagen.
Protección Visual	<ul style="list-style-type: none"> ■ Ajuste el brillo de la pantalla para evitar el brillo excesivo de la misma. Atenúa imágenes muy brillantes. ■ Esta función se activa en "Modo imagen -Estándar, Deportes, Juego".
Cine real o Modo película	<ul style="list-style-type: none"> ■ Hace que los videoclips grabados en la película parezcan más naturales mediante la eliminación de efecto "judder". ■ Las películas en DVD y Blu-ray están filmadas a 24 fotogramas por segundo. Con LG Real Cinema, cada fotograma es procesado sistemáticamente 5 veces cada 1/24 de segundo, generando 120 f/s con TruMotion ó 2 veces cada 1/24 de segundo, generando 48 f/s sin TruMotion, eliminando así por completo el efecto de imagen desdoblada.
Rango de color	<p>Televisor LCD con LED/Televisor LCD: Control Avanzado Televisor Plasma: Control Avanzado, Control de Experto</p> <ul style="list-style-type: none"> ■ Maximice el uso del color para incrementar la calidad. ■ Estándar: Muestra el área de los colores estándar. <p>Ancho: modo para usar y ajustar la zona de color de la pantalla.</p> <p>Televisor LCD con LED/Televisor LCD: Control de Experto</p> <ul style="list-style-type: none"> ■ Muestra el dominio de color de la señal. <p>Estándar: Muestra el área de los colores estándar. Ancho: modo para usar y ajustar la zona de color de la pantalla. EBU: Modo para mostrar EBU área de color estándar. SMPTE: Modo de pantalla estándar SMPTE área de color. BT709: Modo de pantalla BT709 área de color estándar.</p>

CONTROL DE IMAGEN

Mejorador de contornos	<ul style="list-style-type: none"> ■ Mostrar las esquinas del video más claras y nítidas, pero siempre naturales. ■ Esta función se activa en "Modo imagen - Experto" (Para Televisor LCD con LED/Televisor LCD)
xvYCC	<ul style="list-style-type: none"> ■ Esta es la función para mostrar colores vivos. ■ Esta función representa colores más vivos al igual que señales de video convencionales. ■ Esta función se activa en "Modo imagen - Cine, Experto" cuando la señal xvYCC entra a través de la toma HDMI.
Filtro de Color	<ul style="list-style-type: none"> ■ Esta es la función para filtrar la zona específica de color del video. Puede usar el filtro RGB para ajustar exactamente la saturación y el tono de color.
Patrón experto	<ul style="list-style-type: none"> ■ Este es el modelo necesario para ajuste experto. ■ Esta función se activa en "Modo imagen - Experto" al Patrón experto de televisión digital (DTV).
Temp color	<ul style="list-style-type: none"> ■ Ajusta el color global de la pantalla cambiando el color del blanco. <ul style="list-style-type: none"> a. Gamma : Seleccione 1.9, 2.2, 2.4 b. Método : 2 puntos <ul style="list-style-type: none"> - Patrón: Interior, Exterior - Contraste Rojo/Verde/Azul, Brillo Rojo/Verde/Azul: El rango de ajuste es de -50 - +50. c-1. Método : IRE de 10 puntos (Televisor LCD con LED/Televisor LCD) <ul style="list-style-type: none"> - Patrón: Interior, Exterior - IRE (Institute of Radio Engineers: Instituto de ingenieros de radio) es la unidad para visualizar el tamaño de la señal de video y puede ajustarse entre 10, 20, 30 - 100. Puede ajustar el rojo, verde o azul de acuerdo a cada valor. - Luminosidad: Esta función muestra la luminancia calculada por 2,2 gamas. Puede ingresar el valor de la luminancia como usted desee a 100 IRE, el objetivo de luminancia por 2,2 gamas es mostrado cada 10 pasos de 10 IRE' hasta 90 IRE. - Rojo/Verde/Azul: El rango de ajuste es de -50 - +50. c-2. Método : IRE de 20 puntos (Televisor Plasma) <ul style="list-style-type: none"> - IRE (Instituto de ingenieros de radio) es la unidad para mostrar el tamaño de la señal de video y se puede fijar entre 0, 5, 10, 15 - 100. Usted puede ajustar los colores rojo, verde o azul de acuerdo a cada establecimiento - Rojo / Verde / Azul: La gama de ajuste es -50 - +50. d. Aplicar a todas las entradas
Sistema de Mantenimiento de Color	<ul style="list-style-type: none"> ■ Al igual que la herramienta usada por los expertos para realizar ajustes mediante los modelos de prueba, esta no afecta a otros colores, pero puede usarse para ajustar selectivamente las 6 zonas de color (Rojo/Verde/Azul/Amarillo/Cian/Magenta). La diferencia de color podría no distinguirse aun cuando realice ajustes para el video general. ■ Ajuste el Rojo/Verde/Azul/Amarillo/Cian/Magenta. <ul style="list-style-type: none"> - Color Rojo/Verde/Azul/Amarillo/Cian/Magenta: El rango de ajuste es de -30 - +30. - Tinte Rojo/Verde/Azul/Amarillo/Cian/Magenta: El rango de ajuste es de -30 - +30. - Esta característica se desactiva en modo RGB-PC y HDMI-PC.

RESTABLECIMIENTO DE LA IMAGEN

Las configuraciones de los modos de pantalla seleccionados vuelven a las configuraciones predeterminadas de fábrica.

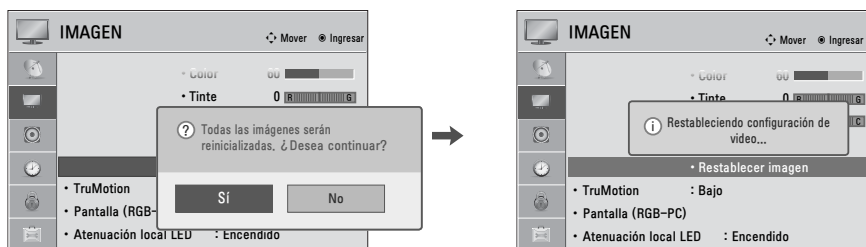

- 1   Seleccione **IMAGEN**.
- 2   Seleccione **Restablecer imagen**.
- 3   Seleccione **Sí**.
- 4  Inicialice el valor ajustado.
-  Regresar a la pantalla del televisor.

CONTROL DE IMAGEN

TRUMOTION - Para 37/42/47/55LE5300, 32/42/47/55LE4600

Tecnología de vídeo avanzada que proporciona unas imágenes más claras y suaves, incluso durante escenas de acción rápida, creando una estructura más estable para una imagen más nítida.



- 1 Seleccione **IMAGEN**.
- 2 Seleccione **TruMotion**.
- 3 Seleccione **Bajo, Alto, Usuario** o **Apagado**.

Ajuste de TruMotion (Judder y Blur) al seleccionar un usuario







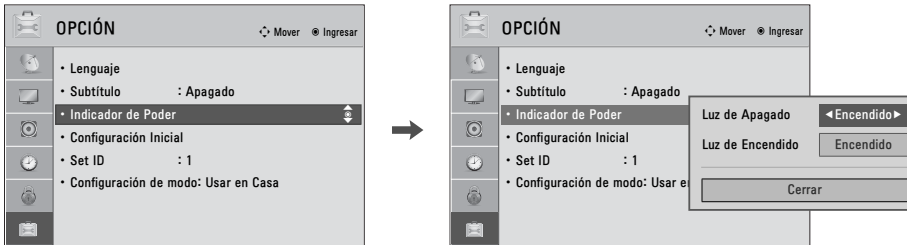

- 4 Seleccione **Judder** o **Blur**.
- 5 Realice los ajustes adecuados.
- 6 Regresar al menú anterior.
- Regresar a la pantalla del televisor.

- **Apagado:** apagar **TruMotion**.
- **Bajo:** proporciona movimientos de película regulares.
- **Alto:** proporciona movimientos de película más regulares.
- **Judder:** Ajusta el ruido de la pantalla.
- **Blur:** Ajusta la post-imagen de la pantalla.
- **TruMotion** funciona con todos los tipos de entrada, excepto los del modo PC.
- Si activa **TruMotion**, podría aparecer ruido en la pantalla. Si esto sucede, desactive **TruMotion**.
- Si selecciona "**Modo de imagen: Juego**" establezca "**TruMotion**" en "**Apagado**".

INDICADOR DE PODER - Para Televisor LCD con LED/Televisor LCD

Ajuste el indicador luminoso de prendido/modo de espera de la parte frontal del televisor.



- 1   Seleccione **OPCIÓN**.
- 2   Seleccione **Indicador de Poder**.
- 3   Seleccione **Luz de Apagado** o **Luz de Encendido**.
- 4  Seleccione sus opciones deseadas.
- 5  Regresar al menú anterior.
-  Regresar a la pantalla del televisor.





- **Luz de Espera:** determina si se puede establecer el indicador de luz que se encuentra en la parte frontal de la TV en prendido o apagado en el Modo de Espera.
- **Luz de apagado:** determina si se puede establecer el indicador de luz que se encuentra en la parte Frontal de la TV en prendido o apagado cuando se active la energía.

CONTROL DE IMAGEN

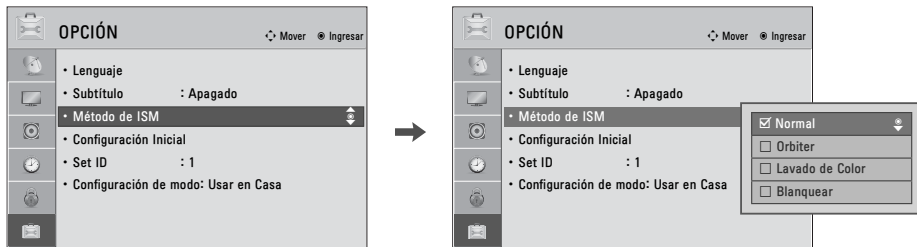
MINIMIZACIÓN DE IMAGEN FANTASMA - Para Televisor Plasma

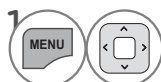
Una imagen congelada para que aparezca en pantalla durante un período prolongado, resultará en una imagen fantasma que permanecerá incluso al cambiar de imagen. Puede utilizar Orbiter para evitar la adherencia de la imagen. Las otras dos funciones son para eliminar las imágenes fantasma.



-  Seleccione **OPCIÓN**.
-  Seleccione **Método ISM**.
-  Seleccione **Normal, Orbiter, Lavado de Color o Blanquear**.
-  Regresar a la pantalla del televisor.

- **Normal:** Si pegar la imagen no es un problema, el ISM no es necesario - set a la normalidad.
- **Orbiter:** Para evitar una imagen fantasma en la pantalla, la imagen se moverá cada 2 minutos para ayudar a evitar las imágenes fantasma. Sin embargo, lo mejor es no permitir que imágenes fijas permanescan en la pantalla.
- **Lavado de Color:** El bloque de color con la pantalla se movió un poco y el patrón blanco son alternativamente mostrado si es difícil de ver la imagen en todos los colores.
- **Blanquear:** Elimina imagen fantasma de la pantalla. Utilizar con moderación. Ver la televisión normalmente durante un tiempo antes de utilizar esta función para ver si la imagen fantasma desaparece por sí sola.

! NOTA

- Una imagen fantasma excesiva puede ser imposible borrar por completo con la función lavado de blanco. Para volver a la visualización normal, pulse cualquier botón.

CONTROL DE SONIDO Y IDIOMA

VOLUMEN AUTOMÁTICO

Volumen automático le asegura que el nivel de volumen permanece constante si está viendo anuncios o un programa de televisión. Debido a que la señal de cada cadena de televisión dispone de características propias, podría ser preciso ajustar el volumen cada vez que cambie de canal. Esta función permite a los usuarios disfrutar de niveles uniformes de volumen realizándose ajustes automáticos para cada canal.

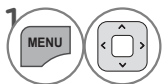
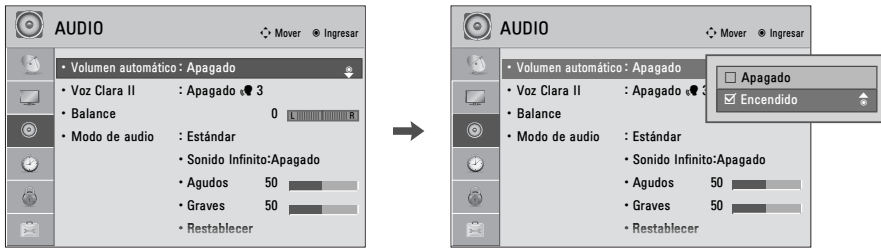

1 Seleccione **AUDIO**.

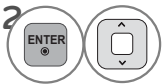

2 Seleccione **Volumen automático**.

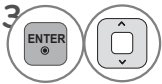

3 Seleccione **Encendido** o **Apagado**.



4 Regresar al menú anterior.



Regresar a la pantalla del televisor.

AJUSTE DE BALANCE

Puede ajustar el balance de sonido de las bocinas a los niveles que desea ud.

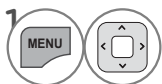

1 Seleccione **AUDIO**.

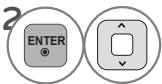

2 Seleccione **Balance**.

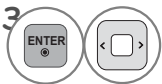

3 Realice los ajustes adecuados.



4 Regresar al menú anterior.









Regresar a la pantalla del televisor.

CONTROL DE SONIDO Y DE IDIOMA





VOZ CLARA II

Como diferencia el registro de sonidos de los otros, logra que la calidad de sonido de las voces sea mejor.



- 1   Seleccione **AUDIO**.
- 2   Seleccione **Voz Clara II**.
- 3   Seleccione **Encendido o Apagado**.

Ajuste del nivel de la función Voz Clara II con la selección Encendido

- 4  Seleccione **Nivel**.
- 5  Realice los ajustes adecuados.
- 6  Regresar al menú anterior.
-  Regresar a la pantalla del televisor.

AJUSTES DE SONIDO PREESTABLECIDOS (MODO DE AUDIO)

Modo de audio le permite disfrutar del mejor sonido sin ningún ajuste especial porque la televisión configura las opciones de sonido apropiadas según el contenido del programa.

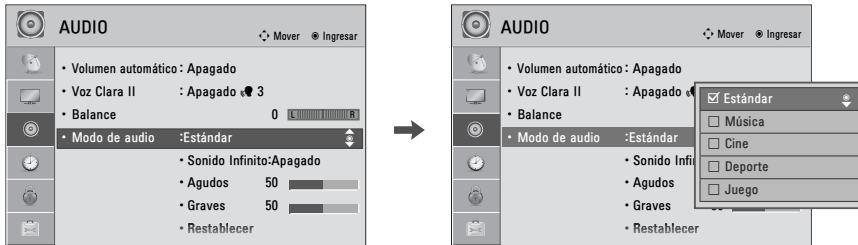

- 1   Seleccione **AUDIO**.
- 2   Seleccione **Modo de audio**.
- 3   Seleccione **Estándar, Música, Cine, Deporte** o **Juego**.
- 4  Regresar al menú anterior.
-  Regresar a la pantalla del televisor.

- **Estándar, Música, Cine, Deporte, Juego** son prefijados para la buena calidad de sonido en la fábrica.
- También ud. puede hacer el cambio a **Modo de audio** en el menú **Q. MENÚ**.
- **Estándar**: ofrece sonido de calidad estándar.
- **Música**: optimiza el sonido para escuchar música.
- **Cine**: optimiza el sonido para disfrutar películas.
- **Deporte**: optimiza el sonido para disfrutar eventos deportivos.
- **Juego**: optimiza el sonido para jugar con videojuegos.

CONTROL DE SONIDO Y DE IDIOMA

AJUSTE DE SONIDO - MODO USUARIO

Usted puede ajustar sonidos agudos y bajos a los niveles de su preferencia.

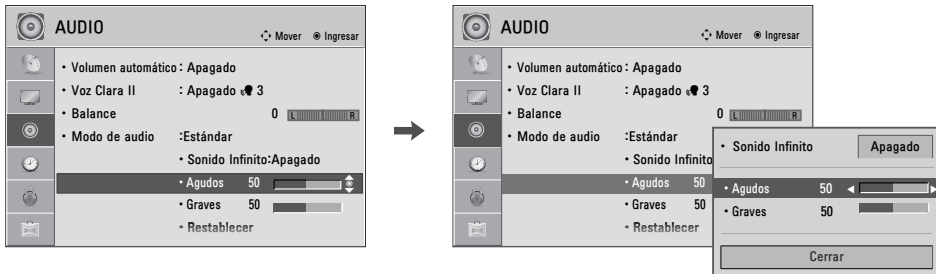

-   Seleccione **AUDIO**.
-   Seleccione **Modo de audio**
-   Seleccione **Estándar, Música, Cine, Deporte** o **Juego**.
-   Seleccione **Sonido Infinito, Agudos** o **Graves**.
-   Realice los ajustes adecuados.
-  Regresar al menú anterior.
-  Regresar a la pantalla del televisor.

- Si la calidad del sonido o volumen no es el nivel que usted desea, le recomendamos que use por separado un sistema de teatro en casa o un amplificador para distintos entornos de usuario.
- Si selecciona **“Voz Clara II - Encendido”**, La característica Infinite Sound no funciona.
- **Sonido Infinito:** Infinite Sound es una tecnología de procesamiento de sonido propiedad de LG que logra un sonido envolvente 5.1 con sólo dos altavoces frontales.

REAJUSTE DE AUDIO

Las configuraciones de los modos de sonido seleccionados vuelven a las configuraciones predeterminadas de fábrica.

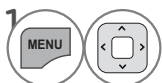
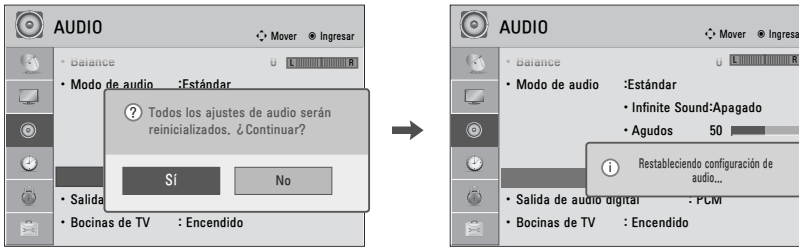

1 Seleccione **AUDIO**.

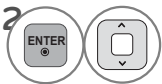

2 Seleccione **Restablecer**.

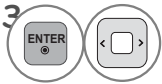

3 Seleccione **Sí**.



4 Inicialice el valor ajustado.



Regresar a la pantalla del televisor.

SALIDA DE AUDIO DIGITAL

Esta función permite configurar Dolby Digital/PCM para conectar salidas de audio.

Si se selecciona "Salida de audio digital - Automático" cuando Dolby Digital está disponible, la salida SPDIF (Formato de interfaz digital Sony/Philips) es Dolby Digital.

Si se selecciona "Salida de audio digital - PCM" cuando Dolby Digital no está disponible, la salida SPDIF es PCM (Modulación por impulsos codificados).

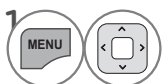

1 Seleccione **AUDIO**.

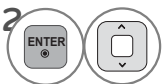

2 Seleccione **Salida de audio digital**.

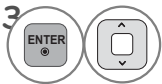

3 Seleccione **Automático** o **PCM**.



4 Regresar al menú anterior.



Regresar a la pantalla del televisor.

Elemento	Entrada de audio	Salida de audio digital
Automático	MPEG	PCM
(Parlantes encendidos)	DD HE-AAC	DD PCM
Automático	MPEG	PCM
(Parlantes apagados)	DD HE-AAC	DD DD
PCM	PCM	PCM





Para establecer "SALIDA SPDIF - Dolby Digital" en la señal de entrada DTV, seleccione "Salida de audio digital - Automático" y "Parlantes de TV - Apagado".

CONTROL DE SONIDO Y DE IDIOMA

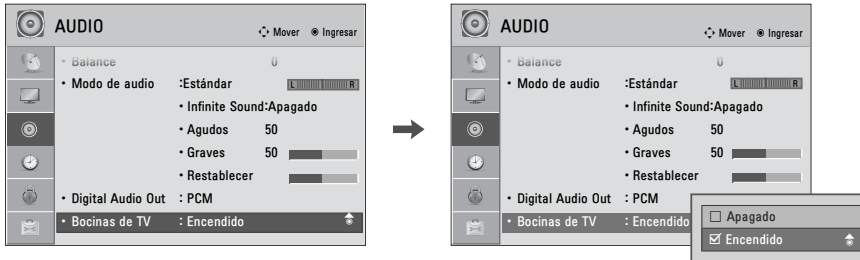
DISPOSICIÓN DE BOCINAS DE TV

Si desea usar un sistema externo Hi-Fi o SRS System, apague los parlantes internos del televisor.



- 1   Seleccione **AUDIO**.
- 2   Seleccione **Bocinas de TV**.
- 3   Seleccione **Encendido** o **Apagado**.
- 4  Regresar al menú anterior.
-  Regresar a la pantalla del televisor.

DISFRUTE DE LA TRANSMISIÓN ESTÉREO/SAP

Solo para análogos: este televisor puede recibir programas de estéreo MTS y de cualquier SAP (programa de audio secundario) que acompañe el programa de estéreo si la estación transmite una señal de sonido adicional. El sonido mono se utiliza automáticamente si se transmite solo en mono.



Televisor análogo

- 1 Seleccione **SAP**.
- 2 Seleccione **MONO, ESTÉREO** o **SAP**.
- 3 Regresar a la pantalla del televisor.

Televisor digital







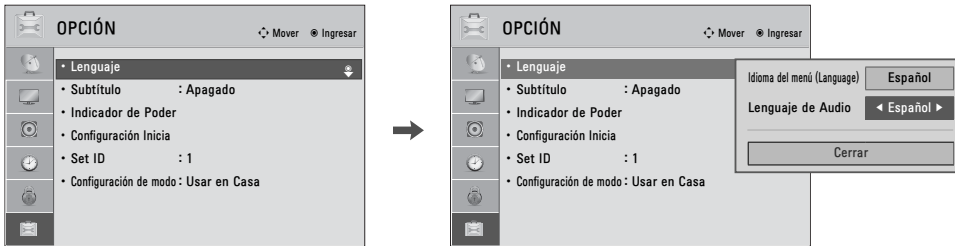

- 1 Seleccione **Multi Audio**.
- 2 Seleccione otro idioma.
- 3 Regresar a la pantalla del televisor.

CONTROL DE SONIDO Y DE IDIOMA

IDIOMA DEL AUDIO

Esta función opera sólo en modo DTV.









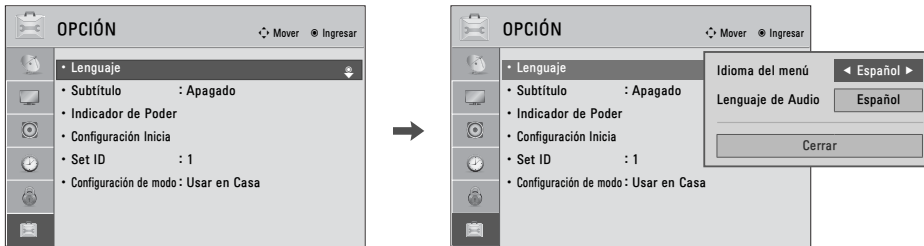

-   Seleccione **OPCIÓN**.
-   Seleccione **Lenguaje**.
-   Seleccione **Lenguaje de Audio**.
-  Seleccione su idioma deseado.
-  Regresar al menú anterior.
-  Regresar a la pantalla del televisor.

SELECCIÓN DEL LENGUAJE EN LA PANTALLA

Los menus pueden ser mostrados en la pantalla en el idioma inicial seleccionado.



-   Seleccione **OPCIÓN**.
-   Seleccione **Language**.
-   Seleccione **Idioma del menú (Language)**.
Seleccione su idioma deseado.
-  De aquí en adelante la exhibición en la pantalla aparecerá en el idioma seleccionado.
-  Regresar al menú anterior.
-  Regresar a la pantalla del televisor.









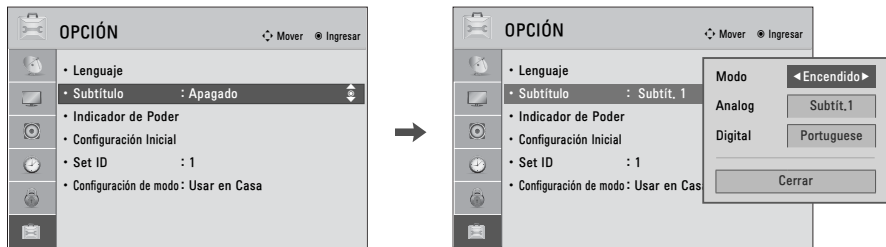

CONTROL DE SONIDO Y DE IDIOMA

SUBTÍTULOS

Sistemas de texto oculto de programas analógicos

Se debe proporcionar subtítulos para ayudar a ver TV a las personas que no escuchan. Seleccione un modo de subtítulado para visualizar la información de subtítulado si el programa lo proporciona. El subtítulado análogo visualiza información en cualquier posición de la pantalla y se trata generalmente del cuadro de diálogo del programa. El subtítulado o el texto, si la estación los proporciona, serían aconsejables para los canales digitales o analógicos de la antena o cable. Este televisor está programado para memorizar el modo de subtítulado o texto que fue configurado la última vez que apagó el equipo. Esta función sólo está disponible cuando Modo Subtítulos está definido en Encendido.



- 1   Seleccione **OPCIÓN**.
- 2   Seleccione **Subtítulo**.
- 3   Seleccione **Mode-On**.
- 4  Seleccione **Analog**.
- 5   Seleccione **Subtít.1 - 4, Texto1 - 4**.
- 6  Regresar al menú anterior.
-  Regresar a la pantalla del televisor.

■ SUBTÍTULO

Término que se utiliza para las palabras que aparecen en la parte inferior de la pantalla de la televisión; Se trata normalmente de las partes de audio del programa que se proporcionan para las personas con deficiencias auditivas.

■ TEXTO

Término que se utiliza para las palabras que aparecen en un gran marco negro y que cubren casi toda la pantalla; Se trata normalmente de los mensajes proporcionados por el proveedor del programa.

Sistemas de texto oculto de programas digitales

Seleccione el idioma en el que desea que aparezcan los textos ocultos de DTV.

Sólo podrán escogerse otros idiomas para las fuentes digitales si están incluidos en el programa.

Esta función sólo está disponible cuando Modo Subtítulos está definido en Encendido.

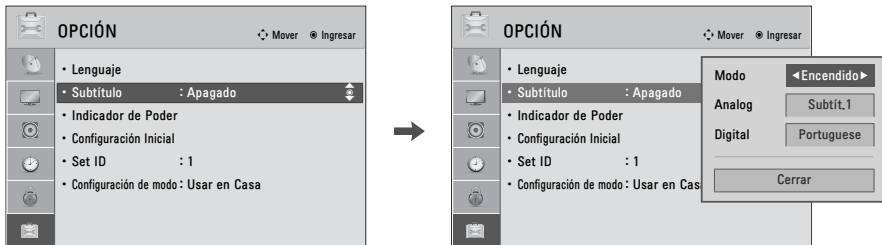

- 1 Seleccione **OPCIÓN**.
- 2 Seleccione **Subtítulo**.
- 3 Seleccione **Mode-On**.
- 4 Seleccione **Digital**.
- 5 Seleccione **Portugués** o **Inglés**.
- 6 Regresar al menú anterior.
- Regresar a la pantalla del televisor.

CONFIGURACIÓN HORARIA

PROGRAMACION DEL RELOJ









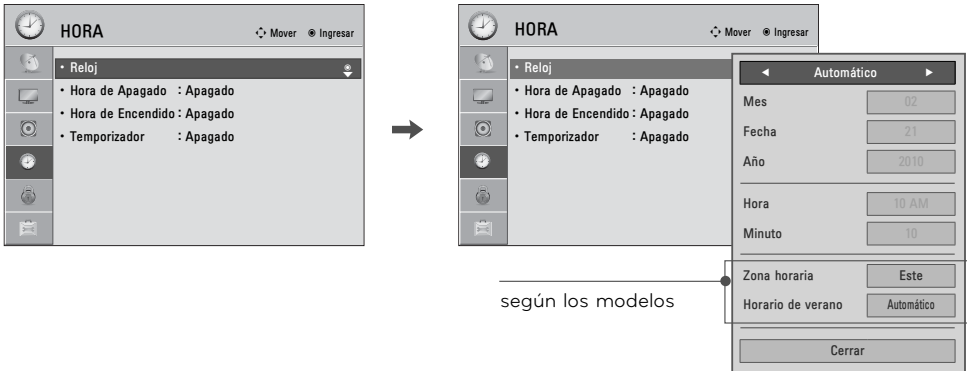



Configuración Auto del Reloj

El tiempo se selecciona automáticamente desde una señal de canal digital.

La señal del canal digital incluye información de la hora actual proporcionada por la emisora que transmite.

Si la hora actual es incorrecta, puede ajustar manualmente el reloj mediante la función de reloj automático.









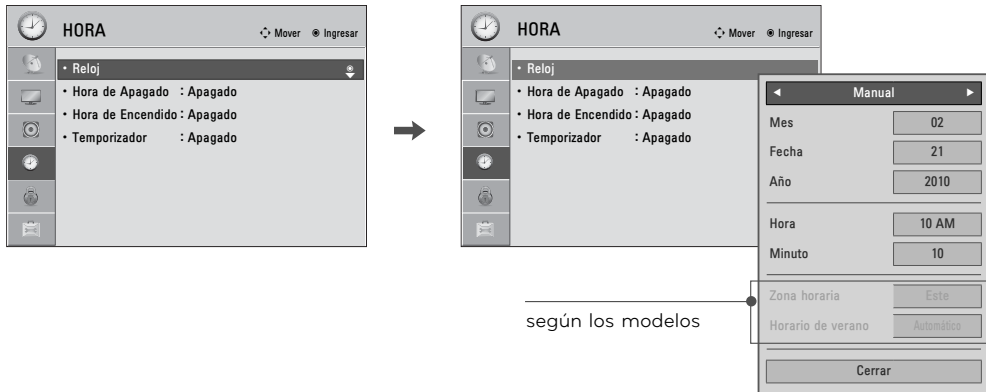



-   Seleccione **HORA**.
-   Seleccione **Reloj**.
-   Seleccione **Automático**.
-   Seleccione la zona horaria de su área de recepción.
-   Seleccione Automático, Apagado, Encendido (dependiendo de si su región hace o no uso del Horario de verano).
-  Regresar al menú anterior.
-  Regresar a la pantalla del televisor.

Configuración Manual del Reloj

Si la hora actual programada esta equivocada, restablezca el reloj manualmente.



-   Seleccione **HORA**.
-   Seleccione **Reloj**.
-   Seleccione **Manual**.
-  Seleccione bien el año, el mes, la fecha, la hora o el minuto.
-  Ajustar bien el año, el mes, la fecha, la hora o el minuto.
-  Regresar al menú anterior.
-  Regresar a la pantalla del televisor.

CONFIGURACIÓN HORARIA

AJUSTES DE ENCENDIDO/ APAGADO AUTOMÁTICO DEL TEMPORIZADOR

El temporizador apagado cambia la unidad automáticamente al modo de espera en el tiempo prefijo. La función de apagado se invalida en la función de encendido si ambos están configurados para el mismo tiempo. La unidad debe estar en el modo de espera para que funcione el temporizador encendido.

Después de dos horas de que está cambiada la unidad por la función de encendido, se cambiará al modo de espera automáticamente si no haya presionado ningún botón.

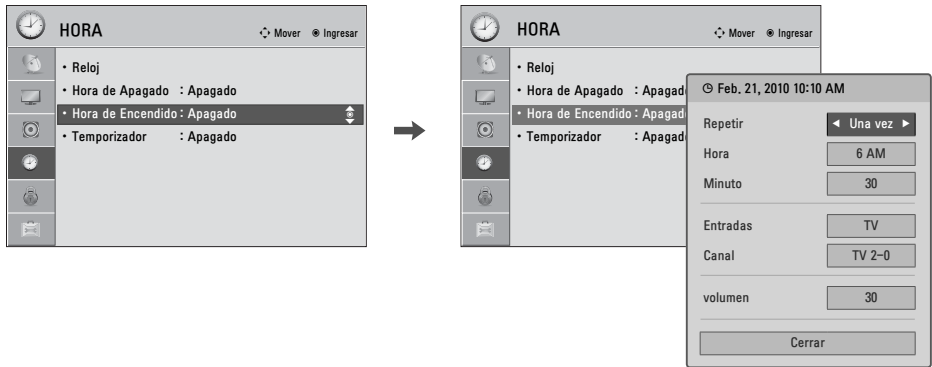

-   Seleccione **HORA**.
-   Seleccione **Hora de Apagado** o **Hora de Encendido**.
-   Seleccione **Repetir**.
-  Seleccione **Apagado, Una vez, Diariamente, De Lun. - Vie., Lun.-Sáb., Sáb.-Dom.** o **Lunes**.
-   Seleccione y ajustar **Hora** o **Minuto**.
-  Regresar al menú anterior.
-  Regresar a la pantalla del televisor.

- Para cancelar la función de **Hora de Apagado /Hora de Encendido**, seleccionar Apagado.

- Sólo para la función Hora de Encendido

-   Seleccione **Entrada**.
-  Seleccione la fuente de entrada deseada.
-   Si selecciona **TV**: Seleccione el canal que desea.
-   Regresar al menú previo.

CONFIGURACIÓN DEL TEMPORIZADOR DE APAGADO AUTOMÁTICO

La Hora del Apagador para Dormir apaga el TV después de un tiempo prefijado.

Si apaga el TV después de haber programado la hora del Apagador para dormir, el ajuste se borrará.

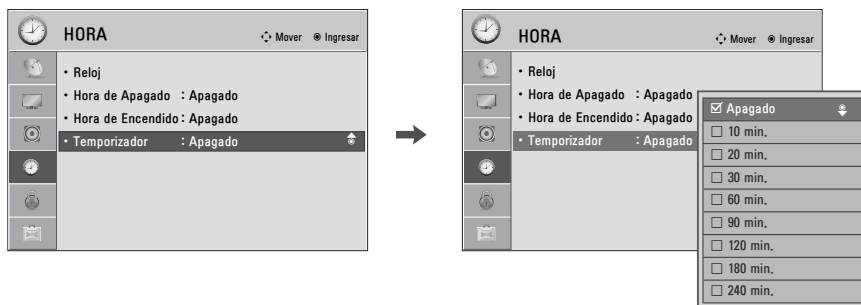

-   Seleccione **HORA**.
-   Seleccione **Temporizador**.
-   Realice los ajustes adecuados.
-  Regresar al menú anterior.
-  Regresar a la pantalla del televisor.

- Para cancelar **Temporizador**, seleccione **Apagado**.
- También ud. puede hacer la Temporizador con el menú **Q. MENÚ**.

CONTROL PATERNO /CLASIFICACIONES

Es posible utilizar el control paterno para bloquear los canales específicos, las clasificaciones y otras fuentes de visualización.

La función del control paterno (V-Chip) se utiliza para bloquear la visualización de un programa que se basa en las clasificaciones enviadas por la emisora. La configuración por defecto permite ver todos los programas. Es posible bloquear la visualización según el tipo de programa y las categorías que se quieran bloquear. También es posible bloquear la visualización de todos los programas durante un periodo de tiempo. Para utilizar esta función, debe hacer lo siguiente:

1. Configure las clasificaciones y las categorías que desee bloquear.
2. Especifique una contraseña.

ESTABLECER CONTRASEÑA Y BLOQUEO DEL SISTEMA

Configuración de su Contraseña

Le deja configurar el esquema de bloqueo para bloquear unos canales especificados, clasificación y fuentes de vista. Una contraseña es requerida para acceder a este menú si el sistema de bloqueo está activado.

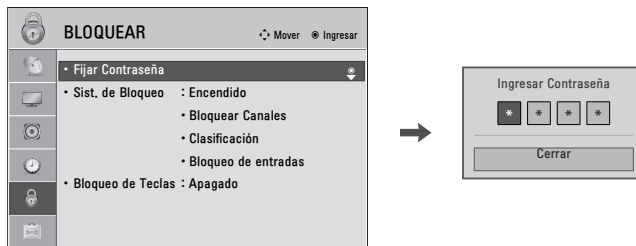

1. Seleccione **BLOQUEAR**.
2. Meter la contraseña.

- Entre la contraseña requerida.
- La TV está configurada con la contraseña inicial "0-0-0-0".
- Si usted olvida su contraseña, presione "0-3-2-5" en el control remoto.

Establecer Contraseña

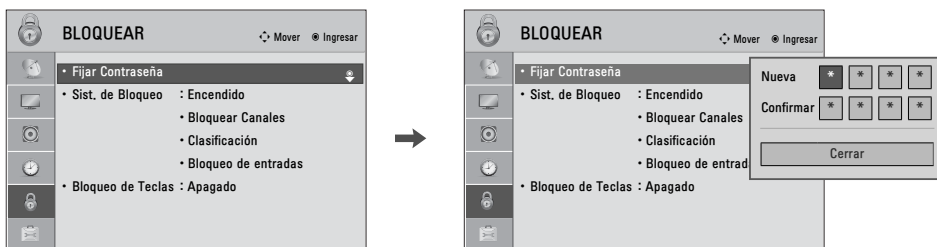

Cambie la contraseña introduciendo dos veces una nueva.



1    Seleccione **BLOQUEAR**.

2  Meter la contraseña.

3  Seleccione **Fijar Contraseña**.

4   Escoja 4 dígitos para su **Nueva** contraseña e introdúzcalos.
Después de introducir los 4 dígitos, vuelva a hacerlo en el campo **Confirmar**.

5  Regresar al menú anterior.

 Regresar a la pantalla del televisor.

CONTROL PATERNO / CLASIFICACIONES

Bloqueo Del Sistema

Activa o desactiva el estado de bloqueo establecido con anterioridad.

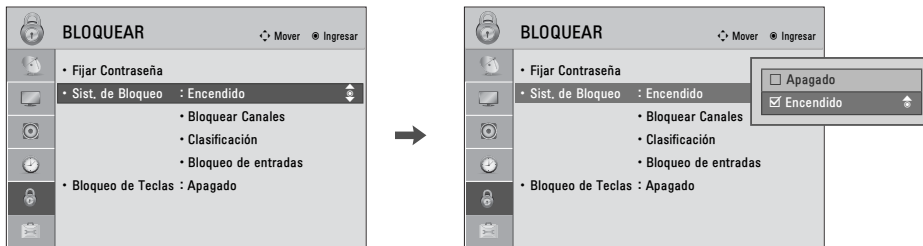

1    Seleccione **BLOQUEAR**.

2  Meter la contraseña.

3  Seleccione **Sist. de Bloqueo**.

4   Seleccione **Encendido o Apagado**.

5  Regresar al menú anterior.

 Regresar a la pantalla del televisor.

■ Al seleccionarlo, activara el Bloqueo del sistema.

BLOQUEO DE CANALES

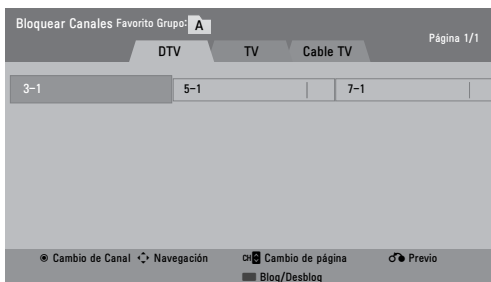
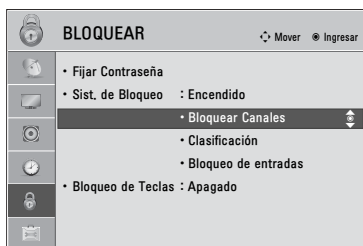

Bloquea cualquier canal que no desee visualizar o que no desea que sus hijos puedan ver.





1    Seleccione **BLOQUEAR**.

2  Meter la contraseña.

3  Seleccione **Bloquear Canales**.

4   Seleccione un canal para bloquear o desbloquear.

5  Bloquear o desbloquear un canal.

6  Regresar al menú anterior.

 Regresar a la pantalla del televisor.

■ Si el canal está bloqueado, ponga la contraseña para desbloquear temporalmente.

CONTROL PATERNO / CLASIFICACIONES

CLASIFICACIÓN

Bloquea películas conforme a los límites de clasificación especificados, de tal forma que los niños no puedan ver ciertas películas. Puede configurar este límite para que bloquee todas las películas cuya clasificación sea superior a un nivel especificado. Tenga presente que este límite sólo será aplicable a las películas que aparezcan en TV, no a los propios programas de TV, como series de TV.

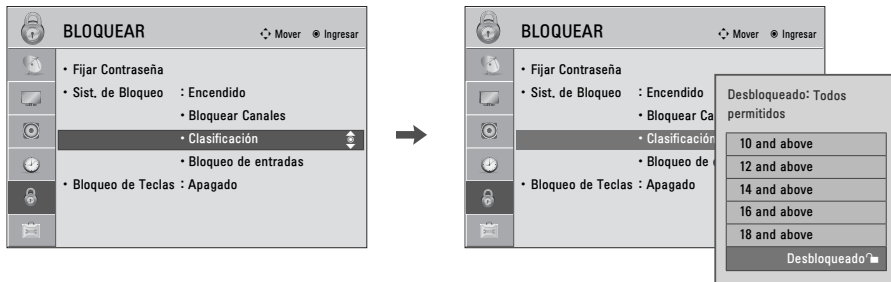

1    Seleccione **BLOQUEAR**.

2  Meter la contraseña.

3  Seleccione **Clasificación**.

4   Seleccione la opción deseada.

5  Regresar al menú anterior.

 Regresar a la pantalla del televisor.

BLOQUEO DE ENTRADA EXTERNA

Le permite bloquear una entrada.

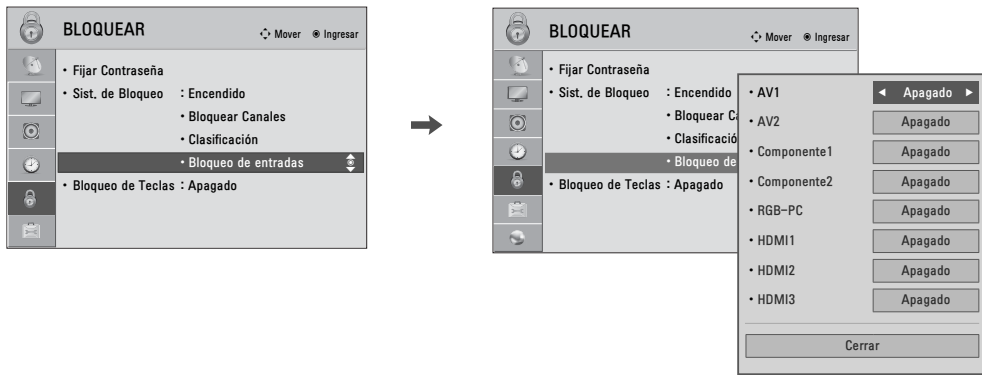

Ej)

1    Seleccione **BLOQUEAR**.

2  Meter la contraseña.

3  Seleccione **Bloqueo de entradas**.

4   Seleccione una fuente.

5  Seleccione **Apagado o Encendido**.

6  Regresar al menú anterior.

 Regresar a la pantalla del televisor.

CONTROL PATERNO / CLASIFICACIONES

BLOQUEO DE TECLAS

Esta función puede usarse para prevenir visualizaciones no autorizadas bloqueando los controles del panel frontal, por lo que sólo puede usarse con el control remoto. Este televisor está programado para recordar la última opción definida, incluso si apaga el televisor.

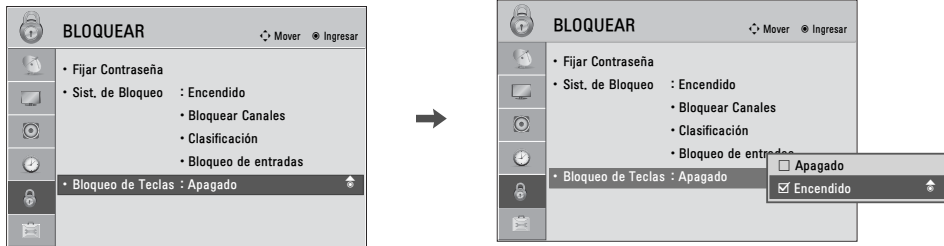

1    Seleccione **BLOQUEAR**.







2  Meter la contraseña.

3  Seleccione **Bloqueo de entradas**.

4   Seleccione **Apagado o Encendido**.

5  Regresar al menú anterior.

 Regresar a la pantalla del televisor.

- En Bloqueado Encendido, si la unidad está apagada, presione el botón  / I, **INPUT, CH** ( ) de la unidad o los botones de **POWER, INPUT, CH** ( ) o números del control remoto.
- Con Bloqueo de Teclas Encendido, se aparecerá ' Bloqueo de Teclas' en la pantalla si cualquier botón del panel frontal ha presionado cuando mira la unidad.

APÉNDICE

LISTA DE VERIFICACIÓN DE PROBLEMAS

Funcionamiento anómalo	
El control remoto no funciona	<ul style="list-style-type: none"> ■ Verifique para ver si hay algún objeto entre el producto y el control remoto causando la obstrucción. Asegúrese de apuntar el control remoto directamente al televisor. Están puestas las baterías con la polaridad correcta (+con + y -con -)? ■ Está correcta la configuración del modo remoto de la operación: TV, VCR etc.? ■ Ponga nuevas baterías. * Esta característica no se encuentra disponible para todos los modelos.
La TV se apaga repentinamente	<ul style="list-style-type: none"> ■ Está configurado el tiempo para dormir? ■ Verifique las configuraciones de control de la potencia. La potencia interrumpida. ■ El Televisor se apagará automáticamente en 15 minutos en caso de que no haya señal.
Problemas de video Verifique	
No imagen No sonido	<ul style="list-style-type: none"> ■ Verifique si el producto está encendido. ■ Intente otro canal. El problema puede ser con la transmisión. ■ Se encuentra conectado el cordón de alimentación dentro de la toma de corriente de la pared? ■ Verifique la dirección y/o la ubicación de su antena. ■ Pruebe el tomacorriente, enchufe un cordón de alimentación de otro producto en el tomacorriente donde estaba enchufado el cordón de alimentación del producto.
La imagen aparece lentamente después de encender la TV	<ul style="list-style-type: none"> ■ Es normal, la imagen es muda durante el proceso de inicio del producto. Favor de contactar a su centro de servicio, si la imagen no aparece cinco minutos después.
Color o imagen deficiente, o No color	<ul style="list-style-type: none"> ■ Ajuste Color en la opción del menú. ■ Mantenga una distancia suficiente entre el producto y el VCR. ■ Intente otro canal. El problema puede ser con la transmisión. ■ Están instalados apropiadamente los cables de video? ■ Active cualquier función para restablecer el brillo de la imagen.
Barra horizontal/vertical o imagen temblante	<ul style="list-style-type: none"> ■ Verifique la interferencia local como aparatos eléctricos o herramientas de potencia.
Recepción pobre en algunos canales	<ul style="list-style-type: none"> ■ Estación o cable con problemas experimentales, sintonice a otra estación. ■ Si la señal de estación es débil, reubique la antena para recibir estación más debil. ■ Verifique las fuentes de la interferencia posible.
Lineas o rayas en las imagenes	<ul style="list-style-type: none"> ■ Verifique la antena (Cambie la dirección de la antena).
No hay recepción de imagen al conectar la toma HDMI	<ul style="list-style-type: none"> ■ Si un cable HDMI no admite HDMI de alta velocidad, puede provocar parpadeos o no mostrar la imagen. Si este es el caso, utilice cables recientes que admitan HDMI de alta velocidad.

APPENDIX

Problemas de audio	
No salida de una de las bocinas	<ul style="list-style-type: none"> ■ Ajuste el Balance en la opción del menú.
Sonido raro desde interior del producto	<ul style="list-style-type: none"> ■ Un cambio en la ambiente de humedad o temperatura puede causar un sonido raro cuando enciende o apaga el producto y esto no significa la falla del producto.
No hay sonido al conectar tomas HDMI/USB	<ul style="list-style-type: none"> ■ Compruebe el cable HDMI de alta velocidad. ■ Verifique que el cable USB admite la versión 2,0. ■ Lea archivos MP3 normales. <p>* Esta característica no se encuentra disponible para todos los modelos.</p>

Problemas del modo PC	
La señal está fuera del rango (Formato no válido)	<ul style="list-style-type: none"> ■ Ajuste la resolución, la frecuencia horizontal o vertical. Verifique la fuente de la entrada.
Barra o raya vertical en el fondo, ruido horizontal y posición incorrecta	<ul style="list-style-type: none"> ■ Ponga a trabajar auto-configuración o ajuste el reloj, la fase o la posición H/V. (opción)
El color de pantalla es inestable o color único	<ul style="list-style-type: none"> ■ Verifique el cable de señal. Reinstale la tarjeta de video de la PC.
Al conectar el cable HDMI al PC, no se transmitirá el audio.	<ul style="list-style-type: none"> ■ Examine el manual de la tarjeta gráfica del PC para verificar si ésta admite audio HDMI y como ajustarla correctamente.

Problemas de la lista de películas

El archivo no aparece en la lista de películas.	<ul style="list-style-type: none">■ Verificar si su extensión está admitida.
Se indica el mensaje "Este archivo no es válido" o el audio funciona con normalidad pero el video no lo hace.	<ul style="list-style-type: none">■ Verifique si el archivo se lee con normalidad en el PC. (Verifique si el archivo está dañado).■ Verifique si su resolución está admitida.■ Verifique si el códec de video/audio está admitido.■ Verifique si la velocidad de imagen está admitida.
Se indica el mensaje "Audio no compatible" o el video funciona con normalidad pero el audio no lo hace..	<ul style="list-style-type: none">■ Verifique si el archivo se lee con normalidad en el PC. (Verifique si el archivo está dañado).■ Verifique si el códec de audio está admitido.■ Verifique si la velocidad de bits está admitida.■ Verifique si la frecuencia de muestreo está admitida.
Los subtítulos no funcionan.	<ul style="list-style-type: none">■ Verifique si el archivo se lee con normalidad en el PC. (Verifique si el archivo está dañado).■ Verifique si el archivo de video y el de subtítulos tienen el mismo nombre.■ Verifique si el archivo de video y el de subtítulos están situados en la misma carpeta.■ Verificar si el archivo de subtítulos está admitido.■ Verificar si el idioma está admitido. (Al abrir el archivo de subtítulos en el Bloc de notas, podrá verificar el idioma del archivo de subtítulos).

APÉNDICE

MANTENIMIENTO

Las malfunciones anticipadas pueden ser prevenidas. La limpieza regular y cuidadosa puede extender la suma de tiempo que ud. va a tener su nueva TV. Asegurese apagar la TV y desenchufar el cordón de alimentación antes de empezar cualquier tipo de limpieza.

Limpiando la pantalla

- 1 Aquí hay una buena manera para mantener su pantalla limpia por un tiempo. Moje una tela suave en una mezcla de agua tibia con un poco de suavizante de ropa, o detergente de platos. Escurra la tela hasta que esté casi seca, luego limpie la pantalla con ella.
- 2 Asegurese que no haya exceso de agua por la pantalla, luego dejela secar por el aire antes de encender su TV.

Limpiando el gabinete

- Para remover la suciedad o polvo, limpie el gabinete con una tela suave, seca y sin pelusa.
- Favor de asegurarse no usar una tela mojada.

Ausencia Extendida

PRECAUCIÓN

- ▶ Si ud. espera dejar su TV por un tiempo largo (como las vacaciones), será buena idea desenchufar el cordón de alimentación para proteger la TV contra el daño posible por alguna descarga electrica.

ESPECIFICACIONES DEL PRODUCTO

MODELOS		42PJ230 (42PJ230-SB) 42PJ250 (42PJ250-SA) 42PJ350 (42PJ350-SA)	50PJ230 (50PJ230-SB) 50PJ250 (50PJ250-SA) 50PJ350 (50PJ350-SA)
Dimensiones (Ancho x Altura x Profundidad)	incluyendo la base	988,0 mm x 678,7 mm x 260,0 mm (38,8 pulgadas x 26,7 pulgadas x 10,2 pulgadas)	1171,4 mm x 781,8 mm x 309,7 mm (46,1 pulgadas x 30,7 pulgadas x 12,1 pulgadas)
	excluyendo la base	988,0 mm x 617,8 mm x 55,3 mm (38,8 pulgadas x 24,3 pulgadas x 2,1 pulgadas)	1171,4 mm x 720,9 mm x 55,3 mm (46,1 pulgadas x 28,3 pulgadas x 2,1 pulgadas)
Peso	incluyendo la base	21,6 kg (47,6 libras)	30,0 kg (66,1 libras)
	excluyendo la base	20,0 kg (44,0 libras)	27,6 kg (60,8 libras)
Corriente de consumo		2,5 A	3,5 A

Potencia requerida	AC 100-240V ~ 50/60Hz	
Sistema de la TV	NTSC, PAL-M/N, SBTVD	
Cobertura de programas	VHF 2-13, UHF 14-69, CATV 1-135	
Impedancia de Antena Externa	75 Ω	
Condición de ambiente	Temp.de operación	0 °C - 40 °C (32 °F - 104°F)
	Humedad de operación	Menos de 80%
	Temp.para almacenar	-20 °C - 60 °C (-4 °F - 140°F)
	Humedad para almacenar	Menos de 85%

- Las especificaciones mostradas arriba se pueden cambiar sin previo aviso para la mejora de calidad.

APÉNDICE

MODELOS		32LD350 (32LD350-SB)
Dimensiones (Ancho x Altura x Profundidad)	incluyendo la base	800,0 mm x 565,0 mm x 206,8 mm (31,4 pulgadas x 22,2 pulgadas x 8,1 pulgadas)
	excluyendo la base	800,0 mm x 509,0 mm x 73,8 mm (31,4 pulgadas x 20,0 pulgadas x 2,9 pulgadas)
Peso	incluyendo la base	9,2 kg (20,2 libras)
	excluyendo la base	8,2 kg (18,0 libras)
Corriente de consumo		1,2 A

MODELOS		32LD460 (32LD460-SA) 32LD465 (32LD465-SA)	37LD460 (37LD460-SA) 37LD465 (37LD465-SA) 37LD461C (37LD461C-SA)
Dimensiones (Ancho x Altura x Profundidad)	incluyendo la base	799,0 mm x 555,0 mm x 207,0 mm (31,4 pulgadas x 21,8 pulgadas x 8,1 pulgadas)	916,0 mm x 625,0 mm x 261,0 mm (36,0 pulgadas x 24,6 pulgadas x 10,2 pulgadas)
	excluyendo la base	799,0 mm x 516,0 mm x 73,5 mm (31,4 pulgadas x 20,3 pulgadas x 2,8 pulgadas)	916,0 mm x 584,0 mm x 77,4 mm (36,0 pulgadas x 22,9 pulgadas x 3,0 pulgadas)
Peso	incluyendo la base	9,6 kg (21,1 libras)	12,9 kg (28,4 libras)
	excluyendo la base	8,6 kg (18,9 libras)	11,2 kg (24,6 libras)
Corriente de consumo		1,2 A	1,6 A

MODELOS		42LD460 (42LD460-SA) 42LD465 (42LD465-SA) 42LD461C (42LD461C-SA)	47LD460 (47LD460-SA) 47LD465 (47LD465-SA)
Dimensiones (Ancho x Altura x Profundidad)	incluyendo la base	1023,0 mm x 685,0 mm x 261,0 mm (40,2 pulgadas x 26,9 pulgadas x 10,2 pulgadas)	1136,0 mm x 757,0 mm x 270,0 mm (44,7 pulgadas x 29,8 pulgadas x 10,6 pulgadas)
	excluyendo la base	1023,0 mm x 644,0 mm x 76,6 mm (40,2 pulgadas x 25,3 pulgadas x 3,0 pulgadas)	1136,0 mm x 706,0 mm x 76,5 mm (44,7 pulgadas x 27,7 pulgadas x 3,0 pulgadas)
Peso	incluyendo la base	15,4 kg (33,9 libras)	19,6 kg (43,2 libras)
	excluyendo la base	13,7 kg (30,2 libras)	17,6 kg (38,8 libras)
Corriente de consumo		1,9 A	2,6 A

Potencia requerida	AC 100-240V ~ 50/60Hz	
Sistema de la TV	NTSC, PAL-M/N, SBTVD	
Cobertura de programas	VHF 2-13, UHF 14-69, CATV 1-135	
Impedancia de Antena Externa	75 Ω	
Condición de ambiente	Temp.de operación	0 °C - 40 °C (32 °F - 104°F)
	Humedad de operación	Menos de 80%
	Temp.para almacenar	-20 °C - 60 °C (-4 °F - 140°F)
	Humedad para almacenar	Menos de 85%

- Las especificaciones mostradas arriba se pueden cambiar sin previo aviso para la mejora de calidad.

MODELOS		22LE5300 (22LE5300-SA)	26LE5300 (26LE5300-SA)
Dimensiones (Ancho x Altura x Profundidad)	incluyendo la base	542,9 mm x 407,1 mm x 155,4 mm (21,4 pulgadas x 16,0 pulgadas x 6,1 pulgadas)	652,0 mm x 480,8 mm x 191,4 mm (25,7 pulgadas x 18,9 pulgadas x 7,5 pulgadas)
	excluyendo la base	542,9 mm x 357,6 mm x 34,4 mm (21,4 pulgadas x 14,1 pulgadas x 1,4 pulgadas)	652,0 mm x 420,3 mm x 34,4 mm (25,7 pulgadas x 16,5 pulgadas x 1,4 pulgadas)
Peso	incluyendo la base	4,2 kg (9,3 libras)	6,1 kg (13,4 libras)
	excluyendo la base	3,9 kg (8,6 libras)	5,1 kg (11,2 libras)

MODELOS		22LE6500 (22LE6500-SA)	26LE6500 (26LE6500-SA)
Dimensiones (Ancho x Altura x Profundidad)	incluyendo la base	533,0 mm x 400,0 mm x 187,0 mm (20,9 pulgadas x 15,7 pulgadas x 7,3 pulgadas)	650,0 mm x 469,0 mm x 187,0 mm (25,5 pulgadas x 18,4 pulgadas x 7,3 pulgadas)
	excluyendo la base	533,0 mm x 349,0 mm x 39,9 mm (20,9 pulgadas x 13,7 pulgadas x 1,5 pulgadas)	650,0 mm x 418,0 mm x 39,9 mm (25,5 pulgadas x 16,4 pulgadas x 1,5 pulgadas)
Peso	incluyendo la base	3,4 kg (7,4 libras)	4,9 kg (10,8 libras)
	excluyendo la base	3,1 kg (6,8 libras)	4,6 kg (10,1 libras)

Potencia requerida	22LE5300: 24V ⁼⁼⁼ , 1,7 A 22LE6500: 24V ⁼⁼⁼ , 1,7 A 26LE5300: 24V ⁼⁼⁼ , 1,8 A 26LE6500: 24V ⁼⁼⁼ , 2,1 A	
Adaptador (alimentación AC/DC)	Entrada: AC100-240 V ~ 50/60 Hz Salida: DC 24 V, 3.42 A	
Sistema de la TV	NTSC, PAL-M/N, SBTVD	
Cobertura de programas	VHF 2-13, UHF 14-69, CATV 1-135	
Impedancia de Antena Externa	75 Ω	
Condición de ambiente	Temp.de operación	0 °C - 40 °C (32 °F - 104°F)
	Humedad de operación	Menos de 80%
	Temp.para almacenar	-20 °C - 60 °C (-4 °F - 140°F)
	Humedad para almacenar	Menos de 85%

■ Las especificaciones mostradas arriba se pueden cambiar sin previo aviso para la mejora de calidad.

APÉNDICE

MODELOS		32LE5300 (32LE5300-SA)	37LE5300 (37LE5300-SA)
Dimensiones (Ancho x Altura x Profundidad)	incluyendo la base	784,6 mm x 558,1 mm x 221,0 mm (30,8 pulgadas x 21,9 pulgadas x 8,7 pulgadas)	905,0 mm x 630,0 mm x 270,0 mm (35,6 pulgadas x 24,8 pulgadas x 10,6 pulgadas)
	excluyendo la base	784,6 mm x 499,5 mm x 39,9 mm (30,8 pulgadas x 19,6 pulgadas x 1,5 pulgadas)	905,0 mm x 568,0 mm x 39,9 mm (35,6 pulgadas x 22,3 pulgadas x 1,5 pulgadas)
Peso	incluyendo la base	12,4 kg (27,3 libras)	15,3 kg (33,7 libras)
	excluyendo la base	10,5 kg (23,1 libras)	12,8 kg (28,2 libras)
Corriente de consumo		1,3 A	1,4 A

MODELOS		42LE5300 (42LE5300-SA)	47LE5300 (47LE5300-SA)
Dimensiones (Ancho x Altura x Profundidad)	incluyendo la base	1016,0 mm x 692,0 mm x 270,0 mm (40,0 pulgadas x 27,2 pulgadas x 10,6 pulgadas)	1126,6 mm x 757,9 mm x 284,4 mm (44,3 pulgadas x 29,8 pulgadas x 11,1 pulgadas)
	excluyendo la base	1016,0 mm x 630,0 mm x 29,3 mm (40,0 pulgadas x 24,8 pulgadas x 1,1 pulgadas)	1126,6 mm x 692,0 mm x 29,3 mm (44,3 pulgadas x 27,2 pulgadas x 1,1 pulgadas)
Peso	incluyendo la base	19,2 kg (42,3 libras)	22,6 kg (49,8 libras)
	excluyendo la base	16,7 kg (36,8 libras)	19,6 kg (43,2 libras)
Corriente de consumo		1,5 A	1,7 A

MODELOS		55LE5300 (55LE5300-SA)
Dimensiones (Ancho x Altura x Profundidad)	incluyendo la base	1306,0 mm x 867,0 mm x 345,0 mm (51,4 pulgadas x 34,1 pulgadas x 13,5 pulgadas)
	excluyendo la base	1306,0 mm x 797,0 mm x 30,7 mm (51,4 pulgadas x 31,3 pulgadas x 1,2 pulgadas)
Peso	incluyendo la base	34,0 kg (74,9 libras)
	excluyendo la base	28,8 kg (63,4 libras)
Corriente de consumo		2,0 A

Potencia requerida	AC 100-240V ~ 50/60Hz	
Sistema de la TV	NTSC, PAL-M/N, SBTVD	
Cobertura de programas	VHF 2-13, UHF 14-69, CATV 1-135	
Impedancia de Antena Externa	75 Ω	
Condición de ambiente	Temp.de operación	0 °C - 40 °C (32 °F - 104°F)
	Humedad de operación	Menos de 80%
	Temp.para almacenar	-20 °C - 60 °C (-4 °F - 140°F)
	Humedad para almacenar	Menos de 85%

- Las especificaciones mostradas arriba se pueden cambiar sin previo aviso para la mejora de calidad.

MODELOS		32LD420 (32LD420-SA) 32LD420C (32LD420C-SA)	42LD420 (42LD420-SA) 42LD420C (42LD420C-SA)
Dimensiones (Ancho x Altura x Profundidad)	incluyendo la base	805,0 mm x 583,0 mm x 224,0 mm (31,6 pulgadas x 22,9 pulgadas x 8,8 pulgadas)	1028,0 mm x 715,4 mm x 297,0 mm (40,4 pulgadas x 28,1 pulgadas x 11,6 pulgadas)
	excluyendo la base	805,0 mm x 531,0 mm x 79,9 mm (31,6 pulgadas x 20,9 pulgadas x 3,1 pulgadas)	1028,0 mm x 658,6 mm x 87,8 mm (40,4 pulgadas x 25,9 pulgadas x 3,4 pulgadas)
Peso	incluyendo la base	10,8 kg (23,8 lbs)	17,3 kg (38,1 lbs)
	excluyendo la base	9,7 kg (21,3 lbs)	15,5 kg (34,1 lbs)
Corriente de consumo		1,4 A	1,9 A

MODELOS		32LE4600 (32LE4600-SA)	42LE4600 (42LE4600-SA)
Dimensiones (Ancho x Altura x Profundidad)	incluyendo la base	786,0 mm x 562,0 mm x 272,0 mm (30,9 pulgadas x 22,1 pulgadas x 10,7 pulgadas)	1018,0 mm x 696,0 mm x 318,0 mm (40,0 pulgadas x 27,4 pulgadas x 12,5 pulgadas)
	excluyendo la base	786,0 mm x 500,0 mm x 39,9 mm (30,9 pulgadas x 19,6 pulgadas x 1,5 pulgadas)	1018,0 mm x 627,0 mm x 29,8 mm (40,0 pulgadas x 24,6 pulgadas x 1,1 pulgadas)
Peso	incluyendo la base	14,5 kg (31,9 libras)	21,9 kg (48,2 libras)
	excluyendo la base	10,6 kg (23,3 libras)	17,2 kg (37,9 libras)
Corriente de consumo		1,3 A	1,5 A

MODELOS		47LE4600 (47LE4600-SA)	55LE4600 (55LE4600-SA)
Dimensiones (Ancho x Altura x Profundidad)	incluyendo la base	1128,0 mm x 759,0 mm x 318,0 mm (44,4 pulgadas x 29,8 pulgadas x 12,5 pulgadas)	1311,0 mm x 866,0 mm x 330,0 mm (51,6 pulgadas x 34,0 pulgadas x 12,9 pulgadas)
	excluyendo la base	1128,0 mm x 693,0 mm x 29,8 mm (44,4 pulgadas x 27,2 pulgadas x 1,1 pulgadas)	1311,0 mm x 798,0 mm x 31,4 mm (51,6 pulgadas x 31,4 pulgadas x 1,2 pulgadas)
Peso	incluyendo la base	24,9 kg (54,8 libras)	36,6 kg (80,6 libras)
	excluyendo la base	20,3 kg (44,7 libras)	30,3 kg (66,7 libras)
Corriente de consumo		1,7 A	2,0 A

Potencia requerida	AC 100-240V ~ 50/60Hz	
Sistema de la TV	NTSC, PAL-M/N, SBTVD	
Cobertura de programas	VHF 2-13, UHF 14-69, CATV 1-135	
Impedancia de Antena Externa	75 Ω	
Condición de ambiente	Temp.de operación	0 °C - 40 °C (32 °F - 104°F)
	Humedad de operación	Menos de 80%
	Temp.para almacenar	-20 °C - 60 °C (-4 °F - 140°F)
	Humedad para almacenar	Menos de 85%

■ Las especificaciones mostradas arriba se pueden cambiar sin previo aviso para la mejora de calidad.

APÉNDICE

CÓDIGOS DE IR

Code (Hexa)	Function	Note	Code (Hexa)	Function	Note
08		Botón control Remoto (Encendido/apagado)	D6	TV	Código discreto IR (TV de entrada)
45	Q.MENU	Botón control Remoto	C4	POWER ON	Código discreto IR (Sólo encendido)
43	MENU	Botón control Remoto			
0B	INPUT	Botón control Remoto	C5	POWER OFF	Código discreto IR (Sólo apagado)
10-19	Tedas de números 0-9	Botón control Remoto			
4C	- (Guión)/LIST	Botón control Remoto	5A	AV1	Código discreto IR (AV1 de entrada)
1A	Q.VIEW	Botón control Remoto			
09	MUTE	Botón control Remoto	D0	AV2	Código discreto IR (AV2 de entrada)
02	VOL +	Botón control Remoto			
03	VOL -	Botón control Remoto	BF	COMPONENT1	Código discreto IR (Componente1 de entrada)
00	CH ^	Botón control Remoto			
01	CH v	Botón control Remoto	D4	COMPONENT2	Código discreto IR (Componente2 de entrada)
1E	FAV/MARK	Botón control Remoto			
40	^	Botón control Remoto	D5	RGB-PC	Código discreto IR (RGB-PC de entrada)
41	v	Botón control Remoto			
07	<	Botón control Remoto	CE	HDMI1	Código discreto IR (HDMI1 de entrada)
06	>	Botón control Remoto			
44	ENTER	Botón control Remoto	CC	HDMI2	Código discreto IR (HDMI2 de entrada)
28	BACK	Botón control Remoto			
79	RATIO	Botón control Remoto	E9	HDMI3	Código discreto IR (HDMI3 de entrada)
A9	GUIDE	Botón control Remoto			
95	ENERGY SAVING	Botón control Remoto	DA	HDMI4	Código discreto IR (HDMI4 de entrada)
7E	SIMPLINK	Botón control Remoto			
AA	INFO	Botón control Remoto	76	Ratio 4:3	Código discreto IR (Sólo modo 4:3)
30	AV MODE	Botón control Remoto			
0F	TV	Botón control Remoto	77	Ratio 16:9	Código discreto IR (Sólo modo 16:9)
5B	EXIT	Botón control Remoto			
72	ROJO	Botón control Remoto	AF	Ratio Zoom	Código discreto IR (Sólo modo Zoom)
71	VERDE	Botón control Remoto			
63	AMARILLO	Botón control Remoto	B1		Botón control Remoto
61	AZUL	Botón control Remoto	BO		Botón control Remoto
			BA		Botón control Remoto
			8F		Botón control Remoto
			8E		Botón control Remoto

CONFIGURACIÓN DE DISPOSITIVO EXTERNO DEL CONTROL

El puerto RS-232 permite conectar el conector de entrada RS-232C a un dispositivo de control externo (como una computadora o un sistema de control de A/V) para controlar en forma externa las funciones del televisor.

Nota: El RS-232 de esta unidad está diseñado para ser utilizado con hardware y software de control de RS-232 de terceros. Las instrucciones que aparecen a continuación se entregan para servir de ayuda con el software de programación o para probar la funcionalidad del uso de software telenet.

Tipo del Conector; Macho D-Sub 9-Pines

No.	Pin Name
1	No conexión
2	RXD (Recepción de datos)
3	TXD (Transmisión de datos)
4	DTR (Lado DTE listo)
5	GND
6	DSR (Lado DCE listo)
7	RTS (Listo para enviar)
8	CTS (Aprobado para enviar)
9	No Conexión

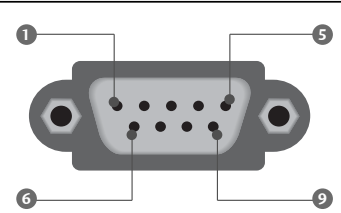

El diagrama muestra un conector macho D-Sub 9-Pines con los pines numerados del 1 al 9. Los pines 1 y 9 están en la parte superior, el 5 en el centro y los 2, 3, 4, 6, 7 y 8 están en la parte inferior.

Comunicación de los Parámetros

- Velocidad de banda : 9 600 b/s (UART)
- Longitud de datos : 8 bits
- Paridad : No se aplica
- Bit de detención : 1 bit
- Código de comunicación : Código ASCII
- Use un cable cruzado (reverso).

! NOTA

- Este producto posee resonancia de comando en el Comando RS-232C.

APÉNDICE

Configuraciones de RS-232C

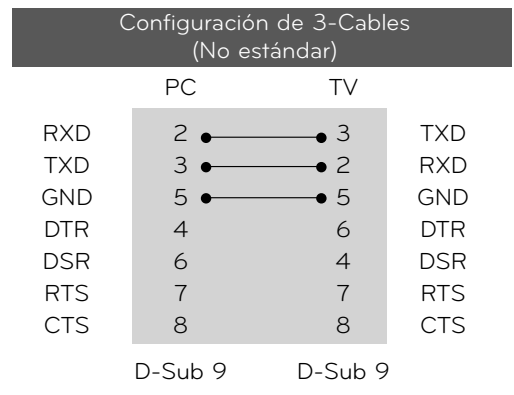
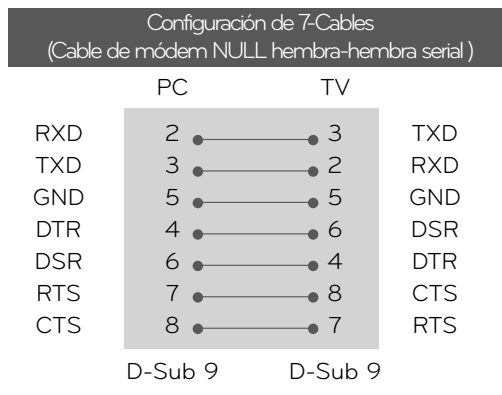

Configuración de ID

Use esta función para especificar un número de ID de la unidad.
Refiérase a "Mapeo de datos reales".

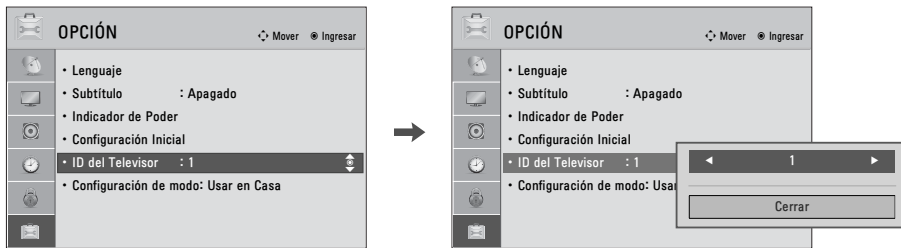

- 1 Seleccione **OPCIÓN**.
- 2 Seleccione **ID del Televisor**.
- 3 Seleccione el número deseado de ID del monitor. Rango de ajuste de ID del Televisor 1 - 99.
- 4 Regresar al menú anterior.
- Regresar a la pantalla del televisor.

■ Mapeo de datos reales	
0	Paso 0
⋮	
A	Paso 10 (ID del Televisor 10)
⋮	
F	Paso 15 (ID del Televisor 15)
10	Paso 16 (ID del Televisor 16)
⋮	
63	Paso 99 (ID del Televisor 99)
64	Paso 100

Lista de Referencia de los Comandos

	COMANDO 1	COMANDO 2	DATO (Hexadecimal)
01. Alimentación	k	a	00 - 01
02. Selección de entrada	x	b	► P:162
03. Aspecto de pantalla	k	c	► P:162
04. Modo Pantalla	k	d	00 - 01
05. Silenciador de volumen	k	e	00 - 01
06. Control de volumen	k	f	00 - 64
07. Contraste	k	g	00 - 64
08. Brillo	k	h	00 - 64
09. Color	k	i	00 - 64
10. Tinte	k	j	00 - 64
11. Nitidez	k	k	00 - 64
12. Selección de OSD	k	l	00 - 01
13. Modo bloqueo de control remoto	k	m	00 - 01
14. Agudos	k	r	00 - 64
15. Graves	k	s	00 - 64
16. Balance	k	t	00 - 64
17. Temperatura de Color	x	u	00 - 64
18. Método de ISM	j	p	► P:163
19. Ahorro de energía	j	q	► P:163
20. Auto Configuración	j	u	► P:163
22. Agr./Eli. de canal	m	b	00 - 01
23. Botones	m	c	► P:164
24. Luz de fondo	m	g	00 - 64

Para LCD TV

Para televisor plasma

	COMANDO1	COMANDO2	DATO 00 (Hexadecímal)	DATO 01 (Hexadecímal)
21. Sintonización de canales	m	a	Programa físicoalto	Programa mayor bajo
			DATO 02 (Hexadecímal)	DATO 03 (Hexadecímal)
	mayor bajo	menor alto	menor bajo	atributo

Protocolo de Transmisión /Recepción

Transmisión
[Comando1][Comando2][][ID del Televisor][][Dato][Cr]
[Comando 1] : Primer comando para controlar la TV.(j,k,m o x)
[Comando 2] : Segundo comando para controlar la TV.
[ID del Televisor]: Ud. puede ajustar la ID de unidad-para seleccionar el número deseado de ID de la TV en el menú Especial. Rango de ajuste es de 1 a 99. Cuando seleccione la ID de unidad '0 'cada TV conectada será controlada. ID de unidad está indicado en decimal (1 - 99)en el menú en Hexadecimal (0x0 - 0x63) en la transmisión/recibiendo el protocolo.
[DATO] : Para transmitir los datos de comando. Transmite el dato 'FF 'a leer estados de comando [Cr] : Retorno Código ASCII como '0x0D'
[] : Código ASCII como 'espacio (0x20)'
* En este modelo, el televisor no enviará el estado durante el modo apagado.
Reconocimiento de OK
[Comando2][][Set ID][][OK][Data][x]
La TV transmite ACK (reconocimiento)basando en este formato cuando recibe un dato normal. En este momento,si el dato está en el modo de leer, esto indica el estado de dato actual. Si el dato está en el modo de escribir, esto regresa los datos de la computadora.
* En este modelo, el televisor no enviará el estado durante el modo apagado.
* Formato de datos [Comando 2] : Use como comando.
[ID del Televisor] : Use el carácter pequeño, si la ID definida es 10, enviará '0,'a'
[DATO] : Use el carácter pequeño, si los datos son 0 x ab, enviará 'a', 'b'.
[OK] : Use el carácter grande
Reconocimiento de NG
[Comando2][][ID del Televisor][][NG][Dato][x]
La TV transmite ACK (reconocimiento)basando en este formato cuando recibe un dato anormal de funciones no-viable o errores de comunicación.
Dato1: Código ilegal.
Dato2: Función no soportada.
Dato3: Esperar más tiempo.
* En este modelo, el televisor no enviará el estado durante el modo apagado.
* Formato de datos
[Comando 2] : Use como comando.
[ID del Televisor] : Use el carácter pequeño, si la ID definida es 10, enviará '0,'a'
[DATO] : Use el carácter pequeño, si los datos son Oxab, enviará 'a', 'b'.
[NG] : Use el carácter grande

01. Alimentación (Comando: k a)

Para controlar la potencia Encendida/Apagada de la TV.

Transmisión [k][a][][ID del Televisor][][Data][Cr]

Dato 00 : Apagado Dato 01 : Encendido

Reconocimiento [a][][ID del Televisor][][OK/NG][Dato][x]

* Si otras funciones transmiten datos 'FF' basados en este formato, el reconocimiento de retroalimentación de datos, presenta un estado acerca de cada función.

* En este modelo, el televisor enviará la Información después de la finalización del procesamiento de encendido.

Es posible que exista un retraso entre el comando y la información.

02. Selección de entrada (Comando: x b) (según los modelos)

Para seleccionar la fuente de entrada para la TV.

Transmisión [x][b][][ID del Televisor][][Dato][Cr]

Dato 00: DTV (Antena)

Dato 10: Análogo (Antena) Dato 11: Análogo (Cable)

Dato 20: AV1 Dato 21: AV2

Dato 40: Componente 1 Dato 41: Componente 2

Dato 60: RGB-PC Dato 90: HDMI1

Dato 91: HDMI2 Dato 92: HDMI3

Dato 93: HDMI4

Reconocimiento [b][][ID del Televisor][][OK/NG][Dato][x]

03. Aspecto de pantalla (Comando: k c)

Para ajustar el formato de la pantalla.

Transmisión [k][c][][ID del Televisor][][Dato][Cr]

Dato 01: 4:3 09: Sólo búsqueda

02: 16:9 10: Zoom cine1

04: Zoom :

05: Zoom2

06: Por Programa 1F: Zoom cine16

Reconocimiento [c][][ID del Televisor][][OK/NG][Dato][x]

04. Modo Pantalla (Comando: k d)

Para seleccionar modo de pantalla encendido/apagado.

Transmisión [k][d][][ID del Televisor][][Dato][Cr]

Dato 00: Modo apagado de pantalla

(Imagen encendida) Video-out Mute off

Dato 01: Modo encendido de pantalla (Imagen apagada)

Dato 10: Video-out Mute on

Reconocimiento [d][][ID del Televisor][][OK/NG][Dato][x]

* Sólo en el caso de que la función Silencio de la salida de video esté activada, el televisor mostrará la visualización en pantalla (OSD) Pero en el caso de que la función Silencio de la salida de video esté desactivada, el televisor no mostrará la visualización en pantalla (OSD).

05. Silenciador de volumen (Comando: k e)

Para controlar el encendido/apagado del silenciador de volumen, También puede ajustar el silenciador utilizando el botón MUTE en el control remoto.

Transmisión [k][e][][ID del Televisor][][Dato][Cr]

Dato 00: Encendido del silenciador de volumen (Sin volumen)

Dato 01: Apagado del silenciador de volumen (Con volumen)

Reconocimiento [e][][ID del Televisor][][OK/NG][Dato][x]

06. Control de volumen (Comando: k f)

Para ajustar el volumen.

También puede ajustar el volumen con los botones de volumen en el control remoto.

Transmisión [k][f][][ID del Televisor][][Dato][Cr]

Dato Min: 00 - Max: 64 (*transmitir por código hexadecimal)
Véase 'Mapeo de datos reales'.

Reconocimiento [f][][ID del Televisor][][OK/NG][Dato][x]

07. Contraste (Comando: k g)

Para ajustar el contraste de la pantalla.

También puede ajustar el contraste en el menú Imagen.

Transmisión [k][g][][ID del Televisor][][Dato][Cr]

Dato Min: 00 - Max: 64 (*transmitir por código hexadecimal)
Véase 'Mapeo de datos reales'.

Reconocimiento [g][][ID del Televisor][][OK/NG][Dato][x]

08. Brillo (Comando: k h)

Para ajustar el brillo de la pantalla.

También puede ajustar el brillo en el menú Imagen.

Transmisión [k][h][][ID del Televisor][][Dato][Cr]

Dato Min: 00 - Max: 64 (*transmitir por código hexadecimal)

Véase 'Mapeo de datos reales'.

Reconocimiento [h][][ID del Televisor][][OK/NG][Dato][x]

09. Color (Comando: k i)

Para ajustar el color de pantalla.

También puede ajustar el brillo en el menú Imagen.

Transmisión [k][i][][ID del Televisor][][Dato][Cr]

Dato Min: 00 - Max: 64 (*transmitir por código hexadecimal)

Véase 'Mapeo de datos reales'.

Reconocimiento [i][][ID del Televisor][][OK/NG][Dato][x]

10. Tinte (Comando: k j)

Para ajustar el tinte de la pantalla.

Ud. puede ajustar el tinte en el menú Imagen.

Transmisión [k][j][][ID del Televisor][][Dato][Cr]

Dato Rojo : 00 - Verde : 64(*transmitir por código hexadecimal)

Véase 'Mapeo de datos reales'.

Reconocimiento [j][][ID del Televisor][][OK/NG][Dato][x]

11. Nitidez (Comando: k k)

Para ajustar la nitidez de la pantalla.
 También puede ajustar la nitidez en el menú Imagen.
 Transmisión [k][k][][ID del Televisor][][Dato][Cr]
 Dato Min: 00 - Max: 64 (*transmitir por código hexadecimal)
 Véase 'Mapeo de datos reales'.
 Reconocimiento [k][][ID del Televisor][][OK/NG][Dato][x]

12. Selección de OSD (Comando: k l)

Para seleccionar OSD (On Screen Display) encendido/apagado.
 Transmisión [k][l][][ID del Televisor][][Dato][Cr]
 Dato 00: Apagado de OSD, 01: Encendido de OSD
 Reconocimiento [l][][ID del Televisor][][OK/NG][Dato][x]

13. Modo de bloqueo de control remoto

(Comando: k m)
 Para bloquear los mandos del panel frontal en el monitor y en el mando a distancia.
 Transmisión [k][m][][ID del Televisor][][Dato][Cr]
 Dato 00: Bloquear Apagado, 01: Bloquear Encendido
 Reconocimiento [m][][ID del Televisor][][OK/NG][Dato][x]

* Si ud. no está usando el control remoto y tampoco los controles del panel frontal en la unidad, use este modo. Cuando la potencia principal enciende y apaga, el bloqueo de control remoto será liberado.

* Si el Bloqueo de teclas está en el modo de espera, el televisor no se prenderá mediante el botón de POWER del control remoto ni del propio televisor.

14. Agudos (Comando: k r)

Para ajustar los agudos.
 También puede ajustar los agudos en el menú audio.
 Transmisión [k][r][][ID del Televisor][][Dato][Cr]
 Dato Min : 00 - Max : 64 (*transmitir por código hexadecimal)
 Véase 'Mapeo de datos reales'.
 Reconocimiento [r][][ID del Televisor][][OK/NG][Dato][x]

15. Graves (Comando: k s)

Para ajustar los graves.
 También puede ajustar los graves en el menú audio.
 Transmisión [k][s][][ID del Televisor][][Dato][Cr]
 Dato Min : 00 - Max : 64 (*transmitir por código hexadecimal)
 Véase 'Mapeo de datos reales'.
 Reconocimiento [s][][ID del Televisor][][OK/NG][Dato][x]

16. Balance (Comando: k t)

Para ajustar el balance.
 También puede ajustar el balance en el menú audio.
 Transmisión [k][t][][ID del Televisor][][Dato][Cr]
 Dato Min : 00 - Max : 64 (*transmitir por código hexadecimal)
 Véase 'Mapeo de datos reales'.
 Reconocimiento [t][][ID del Televisor][][OK/NG][Dato][x]

17. Temperatura de Color (Comando: k u)

Para ajustar la temperatura de color.
 También puede ajustar la temperatura de color en el Menú Imagen.
 Transmisión [k][u][][ID del Televisor][][Dato][Cr]
 Dato 00: Medio 01: Frio 02: Cálido
 Reconocimiento [u][][ID del Televisor][][OK/NG][Dato][x]

18. Method ISM (Comando: j p) (para televisor Plasma)

Para evitar tener una imagen fija permanente en pantalla.
 Transmisión [j][p][][ID del Televisor][][Dato][Cr]
 Dato 02: Orbiter 04: Blanquear
 Dato 08: Normal 20: Lavado de Color
 Acknowledgement [p][][Set ID][][OK/NG][Data][x]

19. Ahorro de energía (Comando: j q)

Control de la función de Ahorro de Energía.
 Transmisión [j][q][][ID del Televisor][][Dato][Cr]
 Dato 00: Apagado Dato 01: Mínimo
 Dato 02: Medio Dato 03: Máximo
 Dato 04: Automático (dependiendo de los modelos)
 Dato 05: Apagado de Pantalla
 Reconocimiento [q][][ID del Televisor][][OK/NG][Dato][x]

20. Auto Configuración (Comando: j u)

Ajustar la posición de la imagen y reducir el temblor de la imagen en forma automática. La auto configuración sólo funciona con RGB-PC.
 Transmisión [j][u][][ID del Televisor][][Dato][Cr]
 Dato 01: Para configurar
 Reconocimiento [u][][ID del Televisor][][OK/NG][Dato][x]

21. Sintonización de canales (Comando: m a)

Para sintonizar los canales en el siguiente número físico/mayor/menor.
 Transmisión [m][a][][ID del Televisor][][Dato00][][Dato01][][Dato02][][Dato03][][Dato04][][Dato05][Cr]
 Los canales digitales poseen un número de canal Físico, Mayor y Menor. El número Físico es el número de canal digital real, el Mayor es el número al cual el canal se debe asociar y el Menor es el subcanal. Dado que el sintonizador ATSC automáticamente asocia el canal al número Mayor, el número Físico no se requiere.
 Dato 00: Número de canal físico
 NTSC aéreo: 02 - 45, NTSC cable: 01, 0E - 7D
 ATSC aéreo: 01 - 45, ATSC cable: 01 - 87
 Dato 01 & 02: Mayor número de canal
 Dato 01: Bytes altos Dato 02: Bytes bajos
 Se encuentran disponibles dos bytes para el Mayor y Menor, y normalmente sólo se usa el segundo byte.
 Dato 03 & 04: Número de canal menor
 No se necesita para NTSC.

APÉNDICE

Data5:	7 Imagen principal/ secundaria	6 Canal de dos/una parte	5 Uso de canal físico	4 Reservado	3	2	1	0	Step
0 Principal	0 Dos	0 Uso	x	0	0	0	0	0	NTSC Air
1 Secundaria	1 Uno	1 Sin uso	x	0	0	0	1	1	NTSC Cable
			x	0	0	1	0	0	ATSC Air
			x	0	0	1	1	1	ATSC Cable_std
			x	0	1	0	0	0	ATSC Cable_hrc
			x	0	1	0	1	1	ATSC Cable_irc
			x	0	1	1	0	0	ATSC cable_auto
			x	0	1	1	1	1	Reservado
			x	x	x	x	x	x	...
			x	1	1	1	1	1	Reservado

En la tabla anterior aparece el código binario que se debe convertir a Hexadecimal antes del envío. Por ejemplo: El código binario para sintonizar la subfuente en un canal de cable NTSC es "1000 0001", el cual se traduce a "81" en Hex.

- * 7° bit: Para qué fuente desea cambiar el canal.
- * 6° bit: Use un canal de dos partes o de una parte. En la mayoría de los casos use simplemente 0, ya que se ignora cuando se utiliza NTSC.
- * 5° bit: Use 0 con NTSC, ya que sólo puede utilizar el número de canal físico. Normalmente use 1 para ATSC, ya que la mayoría de las veces no importa cuál sea el número físico.
- * 4° bit: Ajuste en 0.
- * Bits 3-0: Elija el tipo de señal.

- * Ejemplos de comando de sintonización:
 1. Sintonice en canal de cable análogo (NTSC) 35
 Dato 00 = Físico de 35 = 23
 Dato 01 & 02 = Sin Mayor = 00 00
 Dato 03 & 04 = Sin Menor = 00 00
 Dato 05 = 0000 0001 en binario = 01
 Total = ma 00 23 00 00 00 00 01
 2. Sintonice en el canal local digital (ATSC) 30 - 3
 Dato 00 = No se conoce el Físico = 00
 Dato 01 & 02 = Mayor es 30 = 00 1E
 Dato 03 & 04 = Menor es 3 = 00 03
 Dato 05 = 0010 0010 en binario = 22
 Total = ma 00 00 00 1E 00 03 22
 Data 03 & 04 = Minor is 3 = 00 03
 Data 05 = 0010 0010 in binary = 22
 Total = ma 00 00 00 1E 00 03 22
- Reconocimiento [a][][ID del Televisor][][OK][Dato00][Dato01][Dato02][Dato03][Dato04][x][a][][ID del Televisor][][NG][Dato00][x]

22. Agr./Eli. de canal (Comando: m b)

Para agregar y eliminar canales.

Transmisión [m][b][][ID del Televisor][][Dato][Cr]

Dato 00: Borrar programa Dato 01: Memorizar programa

Reconocimiento [b][][ID del Televisor][][OK/NG][Dato][x]

23. Botones (Comando: m c)

Para mandar el código de botón remoto IR.

Transmisión [m][c][][][Dato][Cr]

Vea la página 158.

Reconocimiento [c][][ID del Televisor][][OK/NG][Dato][x]

Cuando el televisor se encuentra en modo de espera, éste sólo podrá prenderse mediante el botón POWER del control remoto.

24. Luz de fondo (Comando: m g) (para LCD TV)

Para ajustar la luz trasera de la pantalla.

Transmisión [m][g][][ID del Televisor][][Dato][Cr]

Dato Min:0 - Máx:64(*transmitir por código hexadecimal)

Véase 'Mapeo de datos reales'.

Reconocimiento [g][][ID del Televisor][][OK/NG][Dato][x]

AVISO SOBRE SOFTWARE DE CÓDIGO ABIERTO

Las siguientes licencias públicas generales (GPL) ejecutables, así como las bibliotecas de licencias públicas generales limitadas (LGPL) y licencias públicas de Mozilla (MPL), utilizadas en este producto están sujetas a los acuerdos de licencia GPL2.0/LGPL2.1/MPL1.1:

GPL EJECUTABLES:

Linux kernel 2.6, busybox, e2fsprogs, gdbserver, jfsutils, mtd-utils, procps, u-boot, udhcpc

BIBLIOTECAS DE LGPL:

directFB, glibc, gconv

BIBLIOTECAS DE MPL:

Nanox

LG Electronics ofrece el suministro del código fuente en CD-ROM por un importe que cubre el costo de llevar a cabo la distribución. Este importe incluye, por ejemplo, el costo de los medios y los gastos de envío generados por las solicitudes enviadas a LG Electronics mediante correo electrónico a: opensource@lge.com.

Esta oferta es válida por un período de tres (3) años a partir de la fecha de distribución de este producto por parte de LG Electronics.

Puede obtener una copia de las licencias GPL, LGPL y MPL en el CD-ROM suministrado con este producto. Además, puede obtener la traducción de las licencias GPL y LGPL en

<http://www.gnu.org/licenses/old-licenses/gpl-2.0-translations.html>,

<http://www.gnu.org/licenses/old-licenses/lgpl-2.1-translations.html>.

Este producto incluye otro software de código abierto

▶ expat:

- copyright © 1998, 1999, 2000 Thai Open Source Software Center Ltd y Clark Cooper
- copyright © 2001, 2002, 2003, 2004, 2005, 2006 Personas encargadas de las actualizaciones de Expat.

▶ freetype: copyright © 2003 Proyecto FreeType (www.freetype.org).

▶ ICU: copyright © 1995-2008 International Business Machines Corporation y otros.

▶ libcurl: copyright © 1996 - 2008, Daniel Stenberg.

▶ libjpeg: este software se basa en forma parcial en el trabajo de Independent JPEG Group, copyright © 1991 - 1998, Thomas G. Lane.

▶ libmng: copyright © 2000-2007 Gerard Juyn, Glenn Randers-Pehrson

▶ md5: copyright © 1991-2, RSA Data Security, Inc

▶ md5 checksum : copyright © 1999, 2000, 2002 Aladdin Enterprises

▶ ncurses: copyright © 1998 Free Software Foundation, Inc.

▶ openssl:

- software criptográfico escrito por Eric Young.
- software escrito por Tim Hudson.
- software desarrollado por el proyecto OpenSSL para utilizarse en el conjunto de herramientas de OpenSSL (<http://www.openssl.org>)

▶ strace :

- copyright © 1991, 1992 Paul Kranenburg.
- copyright © 1993 Branko Lankester.
- copyright © 1993 Ulrich Pegelow.
- copyright © 1995, 1996 Michael Elizabeth Chastain.
- copyright © 1993, 1994, 1995, 1996 Rick Sladkey.
- copyright © 1998-2003 Wichert Akkerman.
- copyright © 2002-2008 Roland McGrath.
- copyright © 2003-2008 Dmitry V. Levin.
- copyright © 2007-2008 Jan Kratochvil.

▶ tinyxml: copyright © 2000-2006 Lee Thomason

▶ xyssl: copyright © 2009 Paul Bakker

▶ zlib: copyright © 1995-2005 Jean-loup Gailly and Mark Adler

Todos los derechos reservados.

Por la presente se otorga permiso, sin cargo, a toda persona que obtenga una copia de este software y los archivos de documentación asociados (el "Software"), para realizar operaciones con el Software sin restricciones, lo que incluye sin limitación alguna el derecho a usar, copiar, modificar, asociar, publicar, distribuir, otorgar en sublicencia y/o vender copias del Software, y para otorgar a las personas a quienes se proporciona el Software permiso para realizar estas acciones, sujeto a las siguientes condiciones:

EL SOFTWARE SE SUMINISTRA "TAL CUAL", SIN GARANTÍA DE NINGÚN TIPO, EXPRESA O IMPLÍCITA, INCLUIDAS SIN LIMITACIÓN LAS GARANTÍAS DE COMERCIABILIDAD, IDONEIDAD PARA UN DETERMINADO FIN Y AUSENCIA DE INFRACCIÓN. BAJO NINGUNA CIRCUNSTANCIA LOS AUTORES O PROPIETARIOS DE COPYRIGHT ASUMEN RESPONSABILIDAD ALGUNA POR CUALQUIER RECLAMACIÓN, DAÑO U OTRA RESPONSABILIDAD, YA SEA POR UNA ACCIÓN CONTRACTUAL, UN AGRAVIO U OTRO MOTIVO, GENERADO POR, DERIVADO DE O RELACIONADO CON EL SOFTWARE, SU USO U OTROS TRATOS CON EL SOFTWARE.



El número de modelo y serie del televisor se encuentra en la parte posterior y en un lateral del televisor respectivamente.

Anótelos a continuación para tenerlos disponibles en caso de necesitar asistencia.

MODELO _____

SERIE _____