



جهاز التلاجة

كتيب المالك

برجى
قراءة هذا الكتيب بعناية قبل تشغيل التلاجة وحفظه في متناول
اليد للرجوع إليه في كل الأوقات.



P/No.: MFL38422686

جدول المحتويات

- 3..... التركيب
- 4..... جدول الأجزاء
- 6-5..... التشغيل
بدء التشغيل
ضبط درجة الحرارة
صنع الثلج
إذابة الصقيع
- 6..... اقتراحات لتخزين الأطعمة
- 7..... التنظيف
- 7..... معلومات عامة
- 8..... تحذيرات هامة
- 10-9..... اعادة تركيب مفصلة الباب (اختياري)
- 11..... قبل استدعاء مهندس الصيانة

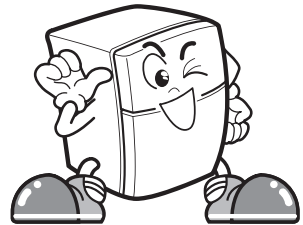

صنعت هذه الثلاجة بعناية كبيرة من خلال استخدام أحدث ما وصلت إليه التكنولوجيا. ونحن على ثقة من أنها ستحوز على رضاكم التام أداءً وموثوقيةً.

قبل البدء في تشغيل ثلاجتك، يرجى قراءة هذا الكتيب بتمعن وأناة. فقد تضمنت تعليقات دقيقة حول التركيب والتشغيل والصيانة، بالإضافة إلى بعض الملاحظات المفيدة.

التركيب

- ١ - اختر مكاناً مناسباً بحيث يمكن الوصول إلى ثلاجتك بسهولة
- ٢ - تجنب وضعها بجانب مصادر حرارية أو تعريضها مباشرة لأشعة الشمس أو الرطوبة
- ٣ - لضمان تدوير الهواء بشكل صحيح حول الثلاجة والفریزر، يرجى الاحتفاظ بمسافة آافية بين الحائط والثلاجة من الجانبين ومن الأعلى، والاحتفاظ بمسافة 2 بوصة (5 سم) على الأقل بين الثلاجة والحائط الخلفي.
- ٤ - يجب أن يكون وضع الثلاجة مستويًا لتلافي الإهتزازات. عاير صواميل الاستواء لضبط الإستواء عند اللزوم وذلك لمعادلة عدم استواء الأرضية. لا بد من أن يكون الجزء الأمامي من الثلاجة أعلى قليلاً من جزئها الخلفي للمساعدة في غلق الباب.
- يمكنك تدوير صواميل الإستواء بسهولة بإمالة جسم الثلاجة قليلاً.
- ٥ - نظف ثلاجتك بعناية وامسح الغبار المتراكم أثناء عملية الشحن.
- ٦ - ضع توابع الثلاجة مثل صندوق مكعبات الثلج وغطاء صينية التبخير، ... الخ في أماكنها. لقد جرى تعبئة هذه القطع مع بعضها البعض دفعا للتلف أثناء الشحن.
- ٧ - أوصل سلك منبع القدرة (شريط وصل التيار بالثلاجة) بمقبس التغذية (البريزة). ولا تربط أجهزة كهربائية أخرى بنفس المقبس.
- ٨ - قبل تشغيل الثلاجة اتركها لمدة ساعتين إلى ثلاث ساعات. افحص انسياب الهواء البارد في حجيرة الفريزر لضمان تبريد ملائم. ثلاجتك الآن جاهزة للإستعمال
- ٩ - عند توصيل سلك التيار، يرجى مراجعة الرقعة الموجودة في اللوحة الخلفية للجهاز من أجل تصنيف التقدير.

جدول الأجزاء

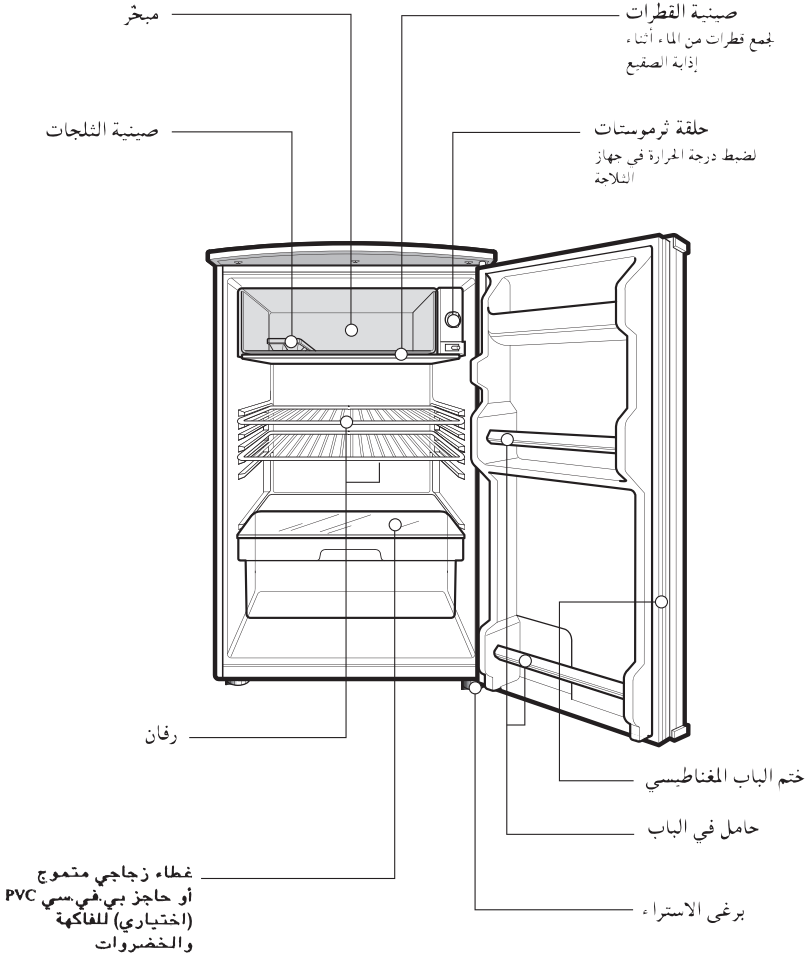

بدء التشغيل :

عند تركيب الثلاجة للمرة الأولى ، اتركها تستقرّ لمدة ساعتين إلى ثلاث ساعات على درجة حرارة التشغيل الإعتيادية قبل أن تملأها بالأطعمة الطازجة. وفي حالة انقطاع التشغيل ، انتظر خمس دقائق قبل إعادة تشغيلها.

ضبط درجة الحرارة

جهاز الثلاجة مزود بالضابط الذي يسمح لك بضبط درجة الحرارة في جهاز الثلاجة. في بداية الأمر، اضبط ضابط درجة الحرارة عند 4. من أجل أكثر البرودة، اضبط الضابط على الرقم الأعلى ومن أجل أقل البرودة، اضبط الضابط على الرقم الأسفل.

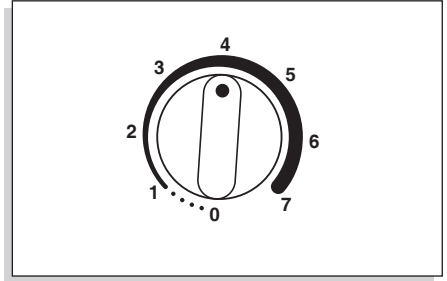

صنع الثلج

- لمنع المكعبات الثلجية، املاء صينية الثلج بالماء وضعها على المبخّر.
- لإخراج المكعبات الثلجية، امسك طرفي الصينية وليها بلطف.

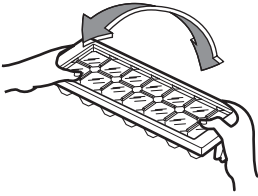

إخراج المكعبات الثلجية بسهولة، ضع الصينية تحت الماء الجاري قبل ليها.

لمحة

إذابة الصقيع

- من الضروري إذابة الصقيع في جهاز الثلاجة دوريا من أجل ضمان التشغيل الفعال.
- الصقيع المتراكم على سطح المبخّر لا بد من ألا يزيد عن ربع بوصة (٦ ملم) قبل إذابة الصقيع.
- إذابة الصقيع، دَوْر ضابط درجة الحرارة الى صفر.
- قبل البدء بعمليات إذابة الصقيع، اخرج الأطعمة من المبخّر وضع صينية قطرات من الماء كاملا حتى تتوقف في المكان.
- عند الانتهاء من إذابة الصقيع، اخرج صينية قطرات من الماء ، صرف الماء منها، ثم جففها وضعها الى مكانها كاملا حتى تتوقف. دَوْر حلقة ضبط درجة الحرارة الى الموضع المرغوب فيه.

⚠ لا تستخدم أي مادة حادة أو معدنية لإزالة الصقيع ، الثلج أو لإزالة صينية الثلج من المبخر.

اقتراحات لتخزين الأطعمة

تخزين الأطعمة

- ضع الأطعمة الطازجة في الثلاجة ، كيفية تجميد الأطعمة وإذابة الجليد عنها هو عامل مهم في المحافظة على نكهة الأطعمة وجودتها .
- لا تخزن الأطعمة التي تفسد بسهولة على درجات منخفضة ، مثل الموز والأناناس والبطيخ .
- اترك الأكل الساخن يبرد قبل وضعه في الثلاجة . إذ أن وضعه ساخنا قد يتسبب في فساد المأكولات الأخرى بالثلاجة وفي زيادة استهلاك الكهرباء .
- يراعى عند تخزين الأطعمة بالثلاجة لفها بورق فينيل أو وضعها في أنية بغطاء . فمن شأن ذلك منع الرطوبة من التبخر والمساعدة في اختفاظ الطعام بطعمه وفائدته الغذائية .
- لا تفتح باب الثلاجة كثيرات. فتح الباب يجعل يدخل الماء الدافئ الى داخل جهاز الثلاجة، وهذا يتسبب الى رفع درجة الحرارة.
- لا تخزن الزجاجات في المبخر - هي قد تنكسر عند تجميدها.
- أو لا نظف الأطعمة لحفظها في جهاز الثلاجة دائما . ولا بد من غسيل الخضراوات والفواكه ومسحها. ولا بد من مسح الأطعمة المغلفة نظيفة لتجنب الوسخ في الأطعمة المجاورة لها.

السطح الداخلي للثلاجة : يوصى بتنظيف السطح والأجزاء الداخلية بشكل منتظم . إذا كانت ثلاجتك من الصنف الذي لا يولد جليد (NO FROST) والتي تذيب الجليد تلقائياً ، اترك بابيها مفتوحين أثناء عملية التنظيف . افصل التيار الكهربائي وأخرج الأطعمة وجميع الأرفف وصواني التخزين .. الخ . اغسل كافة الحجيرات والأرفف بمحلول بيكربونات الصودا . اشطف وجفف .

الأجزاء الداخلية : اغسل أرفف الحجيرات وحاملات الأبواب وصواني التخزين وسدادات الأبواب الممغنطة الخ بمحلول بيكربونات الصودا أو منظف لطيف وماء دافئ . اشطف وجفف .

⚠ تحذير :

انزع دائماً الفيش من بريزة الحائط قبل تنظيف ما حول الأجزاء الكهربائية (لمبات ، مفاتيح ، ضوابط .. الخ) . امسح الرطوبة الزائدة بإسفنجة أو قطعة قماش لمنع الماء أو السائل من التسرب لأي قطعة كهربائية لا تستعمل سوائل قابلة للإشتعال أو سامة .

من المهم الإحتفاظ بثلاجتك نظيفة تفادياً للروائح غير المرغوب فيها . يجب المبادرة فوراً إلى مسح الطعام المسكوب لتلايحمض ويلطخ السطوح البلاستيكية إذا ما ترسب .

لا تستعمل مطلقاً لبادات التنظيف أو الفرش أو المنظفات خشنة الحك أو المحاليل شديدة القلوية على أي سطح في الثلاجة .

تذكر قبل التنظيف بأن الأجسام الرطبة تلتصق بالأسطح الباردة ، فلا تلمس الأسطح المتجمدة بأيدي مبتلة أو رطبة .

السطح الخارجي للثلاجة : استخدم محلولاً دافئاً من صابون ناعم أو منظف لتنظيف السطح الخارجي للثلاجة . امسحه بقطعة قماش نظيفة رطبة ثم جففه .

معلومات عامة

وقت الإجازة

عند انتقالك إلى مسكن آخر اخرج أو ثبت جميع المواد المتحركة داخل الجهاز . لتجنب ضرر في برغى (براغي) الاستواء ، دورها حتى تصل الى نهايته الى القاعدة .

أثناء العطلات غير الطويلة ، يستحسن ترك الثلاجة بحالة شغالة . ضع الأشياء القابلة للتجمد في الفريزر لإطالة حياتها . أما إذا كنت تعزم تمضية إجازة طويلة فينصح بإزالة جميع الأطعمة وفصل التيار الكهربائي وتنظيف داخل الثلاجة جيداً وترك أبواب الثلاجة مفتوحة لمنع تكون الروائح .

انقطاع التيار

في أغلب الأحيان لا يستغرق انقطاع التيار أكثر من ساعة أو ساعتين ولن يؤثر ذلك في درجة حرارة الثلاجة . يستحسن اثناء انقطاع التيار عدم فتح باب الثلاجة بصورة متكررة ، أما إذا طالبت فترة انقطاع التيار فننصح بوضع لوح جاف فوق الطرود المجمدة .

تحذيرات مهمة

لا تستعمل سلكا إضافيا

إذا كان بالإمكان، صل جهاز الثلاجة الى مخرج تيار فردي خاص بجهاز الثلاجة من أجل حماية جهاز الثلاجة والأجهزة الأخرى أو الأضواء المنزلية من حدوث حمل زائد قد يسبب انقطاع الكهرباء.

استبدال سلك التيار

إذا كان سلك التيار متضررا، لا بد من تبديله بسلك خاص من قبل الصانع أو وكيل الخدمات لها.

حول التأريض (التوصيل الأرضي)

في حالة حدوث انقطاع الكهربائي، التوصيل الأرضي (التأريض) تخفض خطر الصدمات الكهربائية خلال تزويد سلك لأقلام التيار الكهربائي .

وتفاديا لحدوث صدمة كهربائية ، لا بد من التوصيل الأرضي الى الثلاجة .

إن سوء استخدام فيشر التأريض قد يحدث صدمة كهربائية . استشر كهربائيا مؤهلا أو موظف صيانة في حالة عدم فهمك تعليمات التأريض ، أو إذا ما شككت في سلامة التأريض .

لا بد من التوصيل الأرضي (التأريض) الثلاجة .

لا تنتظر ، افعل ذلك الآن .

لا تخزن مطلقا متفجرات وكيماويات .

اغراء خطير للغاية

قد تكون الثلاجة الفارغة مصدر إغراء خطير لأطفال . انزع طوق منع التسرب أو السقاطات أو الأغشية أو الباب بأكمله من جهازك غير المستعمل ، أو اتخذ اجراء آخر لإستبعاد ضرر الجهاز وأخطاره .

⚠ تنبيه

هذا الجهاز غير مخصص للاستخدام عن طريق أشخاص يعانون من نقص في القدرات الجسدية أو الحسية أو العقلية (بما في ذلك الأطفال)، أو من تنقصهم الخبرة والمعرفة، ما لم تتوافر لهم المراقبة أو تعليمات استعمال الجهاز عن طريق أحد الأشخاص يكون مسئولاً عن سلامتهم. يجب مراقبة الأطفال للتأكد من عدم عبثهم بلأجهزة.

إعادة تركيب مفصلة الباب (اختياري)

جهاز التلاجة مصمم لتغيير اتجاه الباب حيث يمكن فتح الباب من جهة اليسار أو اليمين. ومن الأفضل إعادة وضع مفصلة الباب عند الحاجة من أجل فتح الباب براحة فيما بعد. لتغيير مفصلة الباب، يرجى مراجعة الشكل أدناه واتبع الإجراءات كما يلي.

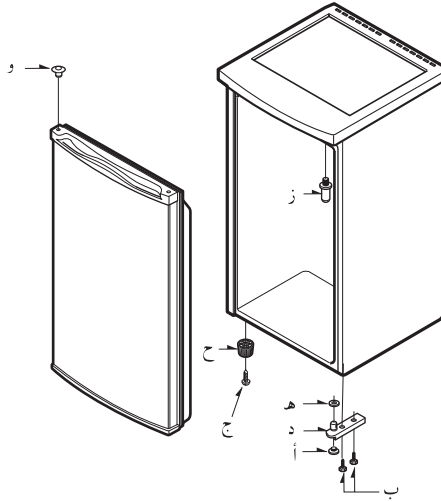

1. اخرج جميع الأشياء المتحركة من داخل الجهاز.
2. ضع الجهاز على ظهره على التغليف الأصلي بعناية (ستحتاج الى مساعدة لتحقيق هذا).
خذ عناية لكي لا يحدث ضرر في توصيل الأنابيب مع المحافظة على نظافة الأرض.
3. ارخ البرغى وأزل القدم القابل للتعديل (أ).
4. ازل المفصلة السفلى (د) برخو مسمارين (ب).
5. ازل الرجل (ح) برخو المسمار الذي يثبته (ج).
6. اسحب الباب الى الأسفل بلطف لإزالته.
7. قبل إعادة جمع الباب، غير غطاء المفصلة (ز) برفعه من موقع التيار له وإعادة وضعه على الجانب الآخر من الباب. خذ عناية لكي لا يحدث في الأسطح حوله عند إزالة غطاء المفصلة.

إعادة تركيب مفصلة الباب (اختياري)

٨. ارخ دبوس المفصلة العليا (ز) وثبته بالبرغى في فتحة الجانب الآخر في أعلى الكابينة.
 ٩. ثبت المفصلة السفلى (د) على الكابينة بواسطة مسمارين (ب) الآن.
 ١٠. بدّل القدم القابل للتعديل (هـ) واضبطه على ٢٠ ملم تقريبا
 ١١. ضع الجهاز مستقيما بعناية. (سوف تحتاج الى المساعدة من أجل هذه العملية) وضعه في الموقع الدائم.
 ١٢. تأكد من أن الباب يفتح ويغلق بسهولة. تأكد من أن ختم الباب غير ملتوي على جانب المفصلة بحيث تحدث فجوات يدخل الهواء منها الى داخل الجهاز. اضبط المفصلات عند الحاجة.
- هذا الجهاز لا بد من وضعه على أرض ثابتة ومستوية مع المسافة الكافية للتهوية الحرة حوله. (٨٠ ملم على الأقل من جميع الجهات للتركيب ، و ٢٠ ملم تحت السطح). تجنب التركيب القريب من الجدران أو الزوايا. لا بد من بعد مسافة كافية للتهوية الحارة ، خاصة في الخلف. ولا بد من وضع الجهاز بعيدا عن مصادر الحرارة المباشرة ، مثل أدوات الطبخ، أجهزة التدفئة ، وأشعة الشمس المباشرة. إذا كان الجهاز موضوعا في مكان درجة الحرارة فيه منخفضة جدا، يتكون تكثف الماء على الأسطح الخارجية للجهاز. ومن الموصى به درجة حرارة الغرفة العادية.
- تجنب موقع الجهاز الذي قد يتعرض للماء أو الرطوبة ، لان هذا يؤدي الى سوء الكفاءة للجهاز.

لا يغطي الضمان تغيير اتجاه فتح البابين.

ملاحظة

قبل استدعاء عامل الصيانة

من الممكن في أغلب الأحيان تجنب استدعاء عامل الصيانة إذا شعرت بأن ثلاجتك لا تعمل بشكل طبيعي ، افحص أو لا المسببات المحتملة الآتية :

المشكلة	الأسباب المحتملة
الثلاجة لا تشتغل	<ul style="list-style-type: none"> • احتراق فيوز بالمنزل أو فصل قاطع الدائرة الكهربائية . • نزع أو ارتخاء الفيش من بريزة الحائط .
سخونة الثلاجة	<ul style="list-style-type: none"> • عدم تثبيت ضابط الحرارة بالوضع الصحيح . • وضع الجهاز ملاصقا للجدار أو لمصدر حراري . • تكرار فتح الباب في الطقس الحار . • ترك الباب مفتوحا لفترة طويلة . • تخزين كمية زائدة من الأطعمة في الثلاجة .
صوت غير عادي	<ul style="list-style-type: none"> • الثلاجة مركبة في مكان ضعيف أو غير مستو أو أن صواميل الإستواء بحاجة لتعديل . • وضعت أشياء غير ضرورية في الجهة الخلفية من الثلاجة .
رائحة تنبعث من الثلاجة	<ul style="list-style-type: none"> • الأطعمة قوية الرائحة يجب تغطيتها / لفها . • داخل الثلاجة بحاجة لتنظيف .
تشكل ندى على سطح الثلاجة	<ul style="list-style-type: none"> • هذا الأمر ليس بمستغرب عند ازدياد الرطوبة . • قد يكون باب الثلاجة ترك مفتوحا جزئيا .