

INSTRUKCJA OBSŁUGI TELEWIZOR LCD / TELEWIZOR LED LCD / TELEWIZOR PLAZMOWY

Przed użyciem odbiornika należy uważnie przeczytać instrukcję.
Po przeczytaniu warto ją zachować do dalszego wykorzystania w przyszłości.

Do kupienia osobno

Uchwyt ścienny

LSW100B lub
LSW100BG

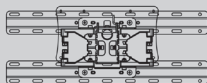

(32LE4***, 32LE5***,
32LE7***, 32LD4***,
32LD6***, 32LD7***,
32LD8***)

LSW200B lub
LSW200BG

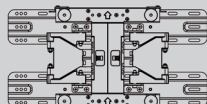

(37/42LE4***,
37/42/47LE5***,
37/42/47LE7***,
42/47LE8***, 37/42LD4***,
37/42/47LD6***,
42/47LD7***, 37/42LD8***,
42/47LX6***)

LSW400B lub
LSW400BG lub
DSW400B lub
DSW400BG

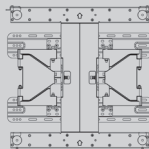

(55LE5***,
55LE7***,
55LE8***,
55LD6***,
55LX9***)

LSW200BX lub
LSW200BXG

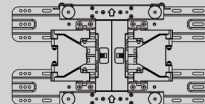

(47LX9***)

PSW400B lub PSW400BG
lub DSW400BG

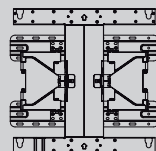

(50PK5**, 50PK7***, 50PK9***, 50PX9***)

PSW600B lub PSW600BG

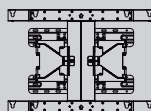

(60PK5**, 60PK7***, 60PK9***, 60PX9***)

Opcjonalne elementy dodatkowe mogą bez powiadomienia ulec zmianie lub modyfikacji w celu poprawy jakości.

W sprawie zakupu tych elementów skontaktuj się z lokalnym sprzedawcą.

Urządzenie współpracuje jedynie ze zgodnymi telewizorami LED, LCD bądź plazmowymi firmy LG.

Bezprzewodowy
kontroler mediów

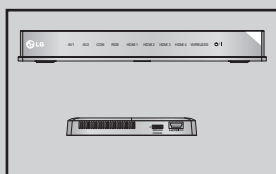

(Za wyjątkiem modeli
32/37/42LD4***)

Bezprzewodowa
karta sieciowa
LAN/adapter
DLNA



(Za wyjątkiem modeli
50/60PK950, 50/60PK950N,
50/60PK980, 50/60PK990,
50/60PX950N, 50/60PX980,
50/60PX990)

HDMI

HDMI, logo HDMI i High-Definition Multimedia Interface są znakami handlowymi lub zastrzeżonymi znakami handlowymi HDMI Licensing LLC.

SPIS TREŚCI

PRZYGOTOWANIE

Modele telewizorów LED LCD: 32/37/42LE4***, 32/37/42/47/55LE5***, 32/37/42/47/55LE75**, 32/37/42/47/55LE78**, 32/37/42/47/55LE79**, 42/47/55LE8***, 42/47LX6***	A-1
Modele telewizorów LCD: 32/37/42LD4***, 32/37/42/47/55LD6***, 32/42/47LD7***, 32/37/42LD8***	A-15
Modele telewizorów LED LCD: 47/55LX9***	A-27
Modele telewizorów LED LCD : 42/47LE73**	A-36
Modele telewizorów plazmowych: 50/60PK5**, 50/60PK7***, 50/60PK9***, 50/60PX9***	A-45

KONFIGURACJA URZĄDZEŃ ZEWNĘTRZNYCH

Połączenie anteny	1
Podłączanie za pomocą kabla Component	2
Podłączanie za pomocą kabla HDMI	3
Podłączanie za pomocą kabla HDMI/DVI	4
Podłączanie za pomocą kabla scart	5
Konfiguracja połączenia USB	6
Podłączanie za pomocą przewodu antenowego (RF)	6
Podłączanie za pomocą przewodu RCA	7
Podłączanie za pomocą 15-stykowego przewodu D-Sub	8
Instalowanie modułu CI	9
KONFIGURACJA SŁUCHAWEK	9
KONFIGUROWANIE CYFROWEGO WYJŚCIA AUDIO	10
BEZPRZEWODOWE PODŁĄCZENIE SPRZĘTU ZEWNĘTRZNEGO	11
Obsługiwane rozdzielczości obrazu	12
Konfiguracja ekranu dla trybu komputera	15
Konfiguracja sieci	19

OGLĄDANIE TELEWIZJI/ PRZEŁĄCZANIE PROGRAMÓW

WŁĄCZANIE TELEWIZORA	29
Konfiguracja	29
Wybieranie programu	29
Regulacja głośności	29
QUICK MENU (SZYBKIE MENU)	30
WYBIERANIE I REGULACJA MENU EKRAŃOWYCH	31
AUTOMATYCZNE DOSTRAJANIE PROGRAMÓW	33
Ustawienia telewizji kablowej DVB	38
RĘCZNE DOSTRAJANIE PROGRAMÓW	39
EDYCJA PROGRAMÓW	43
Wzmacniacz	47
INFORMACJE O MODULE CI (COMMON INTERFACE)	48
Aktual. oprog.	49

TEST OBRAZU/DŹWIĘKU	51
Test sygnału	52
INFORMACJA O PRODUKCIE/SERWISIE	53
TEST SIECI	53
SIMPLE MANUAL (PROSTA INSTRUKCJA)	54
Wywoływanie tablicy programów	55
Lista wejść odbiornika	57
Własne nazwy wejść	58
USŁUGI DANYCH	59
Usługa MHP	60
SIMPLINK	62
AV MODE (TRYB AV)	66
Inicjowanie (przywrócenie oryginalnych ustawień fabrycznych)	67

NETCAST

Informacja prawna	68
Menu Netcast	70
YOUTUBE	71
AccuWeather	73
picasa	74

KORZYSTANIE Z ŁĄCZA BLUETOOTH

Co to jest Bluetooth?	76
Konfiguracja łącza Bluetooth	77
Słuchawki Bluetooth	78
Usuwanie urządzenia Bluetooth	82
Informacje o połączeniu Bluetooth	83
Odbiór zdjęć z zewnętrznego urządzenia Bluetooth	84
Słuchanie muzyki z zewnętrznego urządzenia Bluetooth	85

OBRAZY TRÓJWYMIAROWE

TECHNOLOGIA 3D	86
OGLĄDANIE OBRAZÓW TRÓJWYMIAROWYCH	86
ZALECENIA DOTYCZĄCE KORZYSTANIA Z OKULARÓW 3D	87
ZASIĘG OGLĄDANIA OBRAZÓW 3D	87
OGLĄDANIE OBRAZÓW 3D	88

KORZYSTANIE Z URZĄDZENIA USB LUB KOMPUTERA

Podczas podłączania urządzenia USB	90
DLNA	92
Lista filmów	96
LISTA ZDJĘĆ	107
LISTA MUZYKI	117
Kod rejestracji DivX	126
Deaktywacja	127

SPIS TREŚCI

GRA

Gra	128
-----------	-----

EPG (ELECTRONIC PROGRAMME GUIDE — ELEKTRONICZNY PRZEWODNIK PO PROGRAMACH) (W TRYBIE CYFROWYM)

Włączanie i wyłączanie funkcji EPG	130
Wybór programu	130
Funkcje przycisków w trybie TERAZ/DALEJ przewodnika po programach	130
Funkcje przycisków w trybie 8-dniowym przewodnika po programach	131
Funkcje przycisków w trybie ustawiania daty	132
Funkcje przycisków w polu rozszerzonego opisu	132
Funkcje przycisków w trybie ustawiania parametrów nagrywania/przypominania	133
Funkcje przycisków w trybie Schedule List (Zaplanowana lista)	134

KONTROLA OBRAZU

KONTROLOWANIE ROZMIARU OBRAZU (WSPÓŁCZYNNIKA PROPORCJI)	135
Kreator Obrazu	137
oszczędzanie energii	138
WSTĘPNE USTAWIENIA OBRAZU	139
REČZNA REGULACJA OBRAZU	141
TECHNOLOGIA POPRAWIANIA JAKOŚCI OBRAZU	143
Sterowanie obrazem na poziomie eksperta	144
Resetuj obraz	147
Trumotion	148
LOKALNE PRZYCIEMNIENIE LED	149
WSKAŹNIK ZASILANIA	150
Minimalizacja efektu pozostałości nieruchomego obrazu (opcja ISM)	151
Mode setting (Ustawianie trybu)	152
Demo mode (Tryb demonstracji)	153

REGULACJA DŹWIĘKU I USTAWIANIE JĘZYKA

AUTOMATYCZNY POZIOM GŁOŚNOŚCI	154
CLEAR VOICE II (Czysty głos II)	155
WSTĘPNE USTAWIENIA DŹWIĘKU – TRYB DŹWIĘKU	156
REGULACJA DŹWIĘKU-TRYB UŻYTKOWNIKA	157
INFINITE SOUND (NIEOGRANICZONY DŹWIĘK)	157
Regulacja balansu	158
Włączanie/wyłączanie głośników telewizora	159
Ustawienia dźwięku kanałów cyfrowych (TYLKO W TRYBIE CYFROWYM)	160
WYBÓR CYFROWEGO WYJŚCIA AUDIO	161

RESETOWANIE AUDIO	162
OPIS DŹWIĘKIEM	163
I/II	
- Obiór dźwięku stereo/dual (Tylko w trybie analogowym)	164
- Odbiór w trybie NICAM (Tylko w trybie analogowym)	165
- Wybór wyjściowego sygnału dźwiękowego dla głośników	165
Wybór języka/kraju w menu ekranowym	166
WYBÓR JĘZYKA	167

USTAWIENIE CZASU

Ustawienia zegara	169
USTAWIENIE AUTOMATYCZNEGO WŁĄCZANIA/ WYŁĄCZANIA WŁĄCZNIKA CZASOWEGO	170
USTAWIENIE PROGRAMATORA TRYBU USPIENIA	171

KONTROLA RODZIELSKA/OCENY

USTAWIANIE HASŁA I BLOKADY SYSTEMU ..	172
BLOKOWANIE PROGRAMÓW	173
KONTROLA RODZIELSKA (TYLKO W TRYBIE CYFROWYM)	174
BLOKOWANIE WEJŚCIA ZEWNĘTRZNEGO	175
BLOKADA PRZYCISKÓW	176

TELETEKST

Włączanie i wyłączanie	177
Tryb SIMPLE	177
Tryb TOP	178
Tryb FASTEXT	178
Specjalne funkcje teletekstu	179

CYFROWY TELETEKST

TELETEKST W RAMACH USŁUGI CYFROWEJ ..	180
TELETEKST W USŁUDZE CYFROWEJ	180

DODATEK

Rozwiązywanie problemów	181
KONSERWACJA	183
SPECYFIKACJA PRODUKTU	184
Kody IR pilota zdalnego sterowania	201
Ustawienia zewnętrznego urządzenia sterującego	202
Informacja dotycząca oprogramowania open source	209

PRZYGOTOWANIE

MODELE TELEWIZORÓW LED LCD: 32/37/42LE4*, 32/37/42/47/55LE5***, 32/37/42/47/55LE75**, 32/37/42/47/55LE78**, 32/37/42/47/55LE79**, 42/47/55LE8***, 42/47LX6*****

AKCESORIA

Należy się upewnić, że do telewizora dołączone są następujące akcesoria. W przypadku braku którejkolwiek z nich, należy skontaktować się ze sprzedawcą, od którego kupiono ten produkt.

- Wygląd poniższych akcesoriów może się różnić od dołączonych do Twojego telewizora.

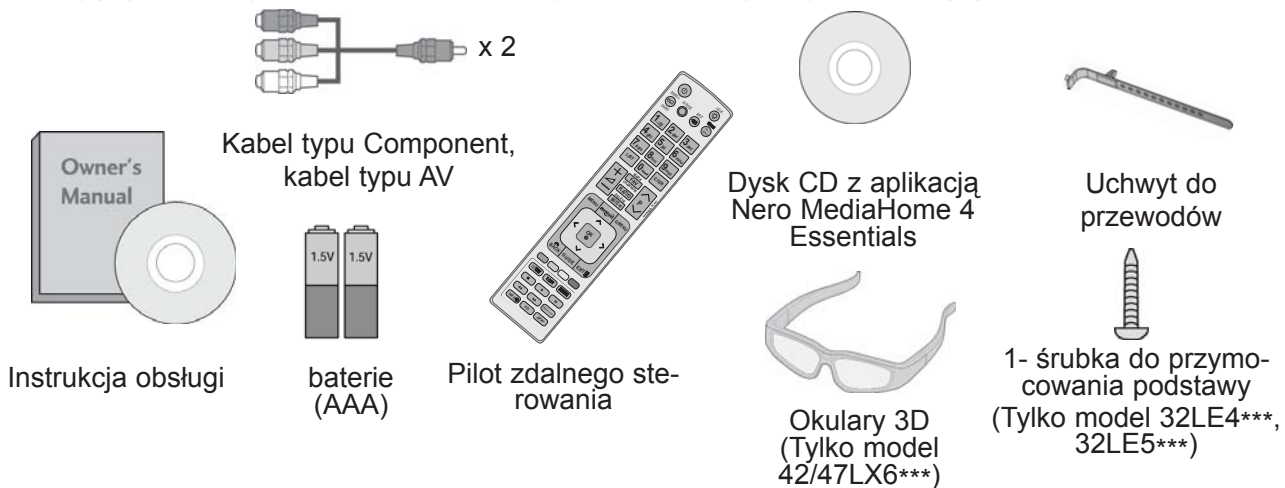

W niektórych modelach ten element jest niedostępny.

Szmatka do czyszczenia
Tą szmatką można wyczyścić ekran.

*Jeśli na powierzchni widać plamki lub odciski palca, należy delikatnie przetrzeć zabrudzenia szmatką do czyszczenia.
Podczas przecierania nie należy przyciskać ściereczki zbyt mocno, gdyż zbyt silny nacisk może spowodować zadrapania lub odbarwienie.

Szmatka do czyszczenia
(Tylko modele 32/37/42/47/55LE75**, 32/37/42/47/55LE78**, 32/37/42/47/55LE79**)

W przypadku powstania plam bądź odcisków palców na powierzchni zewnętrznej obudowy należy je delikatnie zetrzeć miękką szmatką do czyszczenia.

Przednią ramkę należy delikatnie przecierać szmatką do czyszczenia po uprzednim jedno- lub dwukrotnym spryskaniu szmatki wodą. Po czyszczeniu należy usunąć nadmiar wilgoci. Może ona powodować powstawanie zacieków na ramce.

(Tylko modele 32/37/42/47LE5***, 32/37/42/47LE75**, 32/37/42/47LE78**, 32/37/42/47LE79**, 42/47LX6***) x 8 (M4 x 16)	(Tylko modele 42/47/55LE8***) x 8 (M4 x 20)	(Tylko modele 55LE5***, 55LE75**, 55LE78**, 55LE79**) x 4 (M4 x 24)	(Tylko modele 32LE4***) x 4 (M4 x 22)	(Tylko modele 37/42LE4***) x 4 (M4 x 24)	(Tylko modele 32/37/42LE4***) x 4 (M4x16)
--	---	---	---	--	---

śruby do montażu podstawy

Korzystanie z rdzenia ferrytowego (Ta funkcja nie jest dostępna we wszystkich modelach.)

Rdzenia ferrytowego można używać w celu ograniczenia zakłóceń elektromagnetycznych podczas podłączania przewodu zasilającego.

W celu zapewnienia najlepszego efektu rdzeń ferrytowy należy umieścić jak najbliżej gniazda zasilania.



Założ rdzeń w pobliżu wtyczki przewodu.



Rdzeń ferrytowy (W niektórych modelach ten element jest niedostępny.)

PRZYGOTOWANIE

PRZYCISKI STERUJĄCE NA PANELU PRZEDNIM

! UWAGA

- ▶ Aby zmniejszyć zużycie energii, można włączyć tryb czuwania telewizora. Jeżeli telewizor nie będzie używany przez dłuższy czas, należy wyłączyć go za pomocą umieszczonego na nim przycisku zasilania, gdyż powoduje to zmniejszenie zużycia energii. Zużycie energii podczas korzystania z telewizora można znacząco ograniczyć, zmniejszając jasność obrazu. Spowoduje to obniżenie ogólnych kosztów eksploatacji urządzenia.

▲ PRZESTROGA

- ▶ Nie stawaj na szklaną podstawkę ani nie wystawiaj jej na uderzenia. Podstawka może się stłuc i spowodować ewentualne obrażenia od fragmentów szkła lub upadek telewizora na podłogę.
- ▶ Nie przesuwaj telewizora. Podłoga lub sam produkt mogą zostać wówczas uszkodzone.

- Twój telewizor może różnić się od pokazanego na ilustracji.

Tylko modele 32/37/42/47/55LE5*, 32/37/42/47/55LE75**, 32/37/42/47/55LE78**, 32/37/42/47/55LE79**, 42/47LX6*****

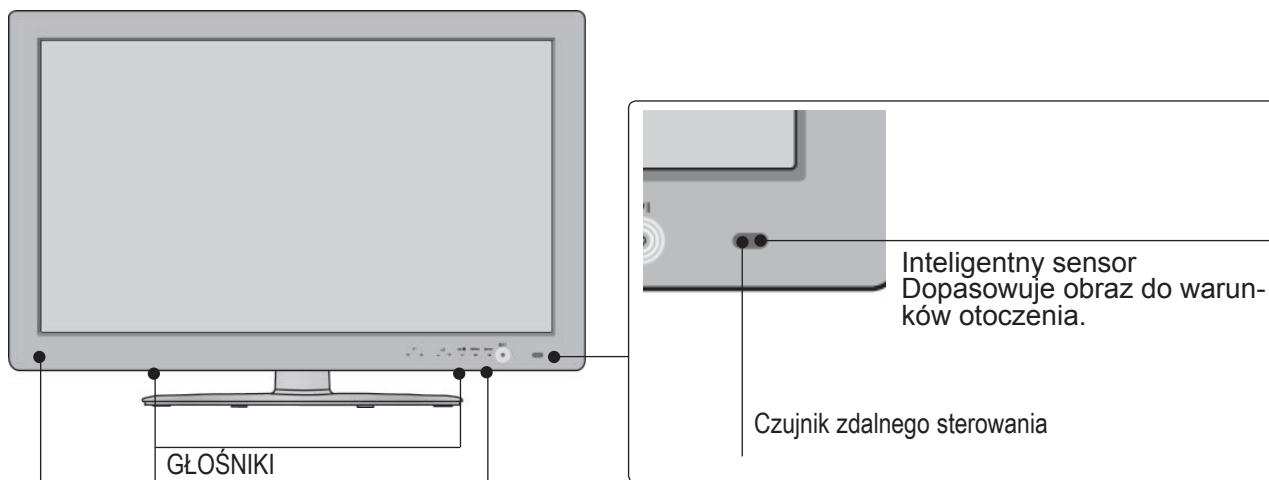

Nadajnik (Tylko modele 42/47LX6*)**
Jest to element, w którym umieszczony jest nadajnik wysyłający sygnał do okularów 3D.
Osoby oraz przedmioty stojące bezpośrednio przed ekranem mogą powodować zakłócenia w odbiorze obrazu trójwymiarowego.

Przycisk dotykowy

Aby skorzystać z funkcji danego przycisku, należy go dotknąć.

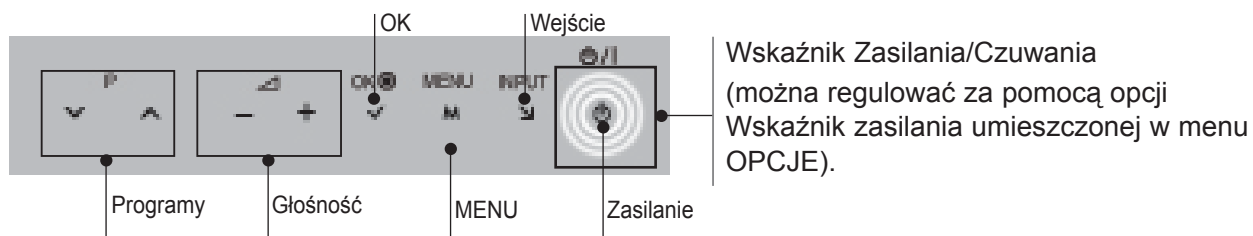

Tylko modele 42/47/55LE8***

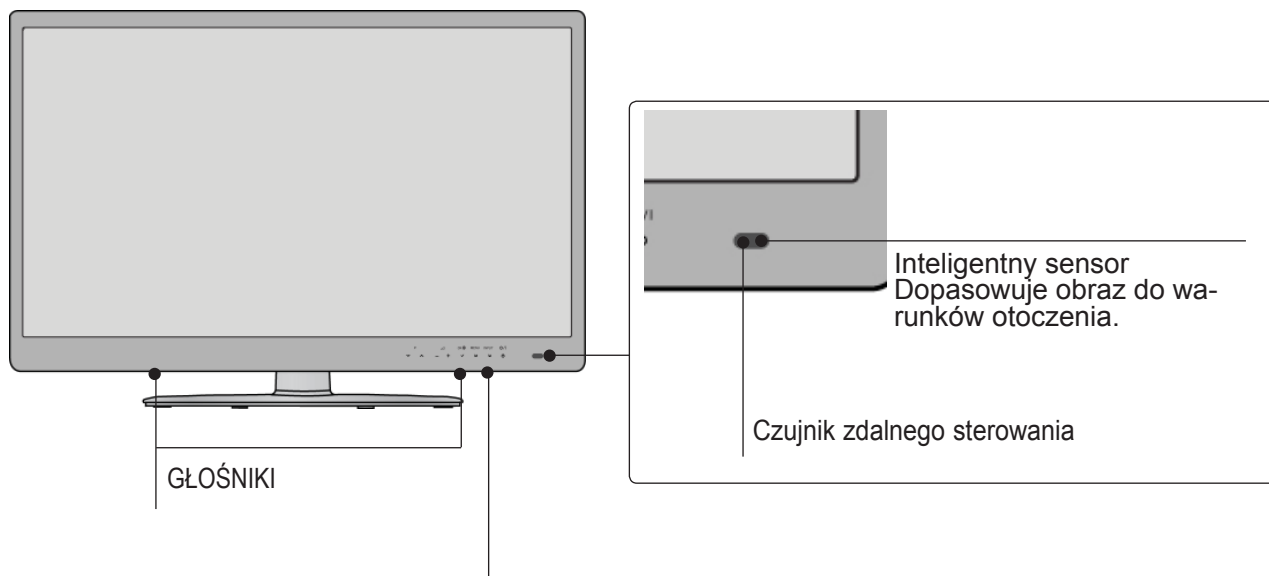

Przycisk dotykowy

Aby skorzystać z funkcji danego przycisku, należy go dotknąć.

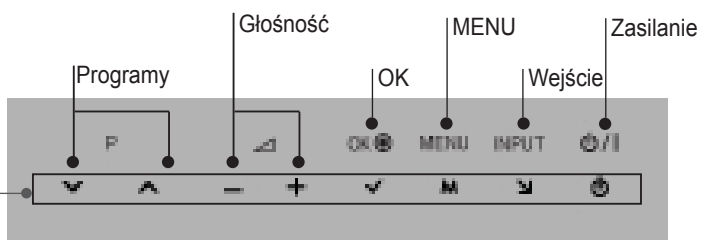

Wskaźnik Zasilania/Czuwania

(można regulować za pomocą opcji Wskaźnik zasilania umieszczonej w menu OPCJE).

Tylko modele 32/37/42LE4***

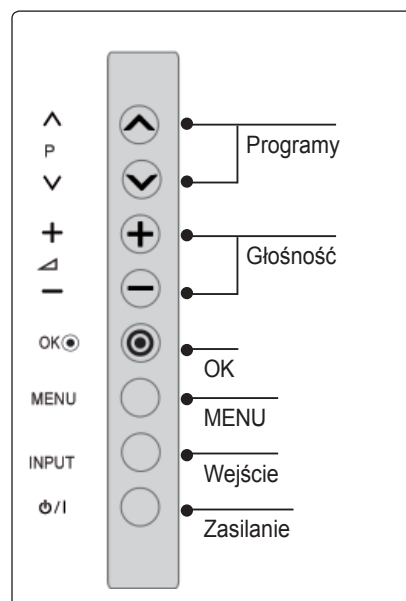
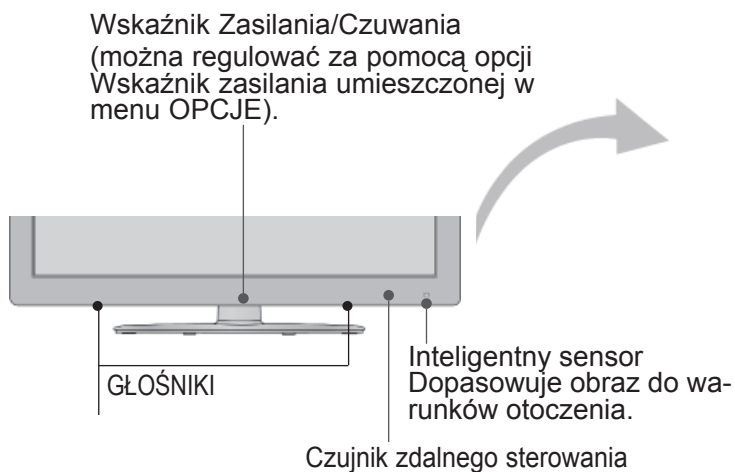

PRZYGOTOWANIE

INFORMACJE O PANELU TYLNYM

- Twój telewizor może różnić się od pokazanego na ilustracji.

Tylko modele
32/37/42LE4***,
32/37/42/47/55LE5***,
32/37/42/47/55LE75***,
32/37/42/47/55LE78***,
32/37/42/47/55LE79***,
42/47/55LE8***

Tylko modele
42/47LX6***

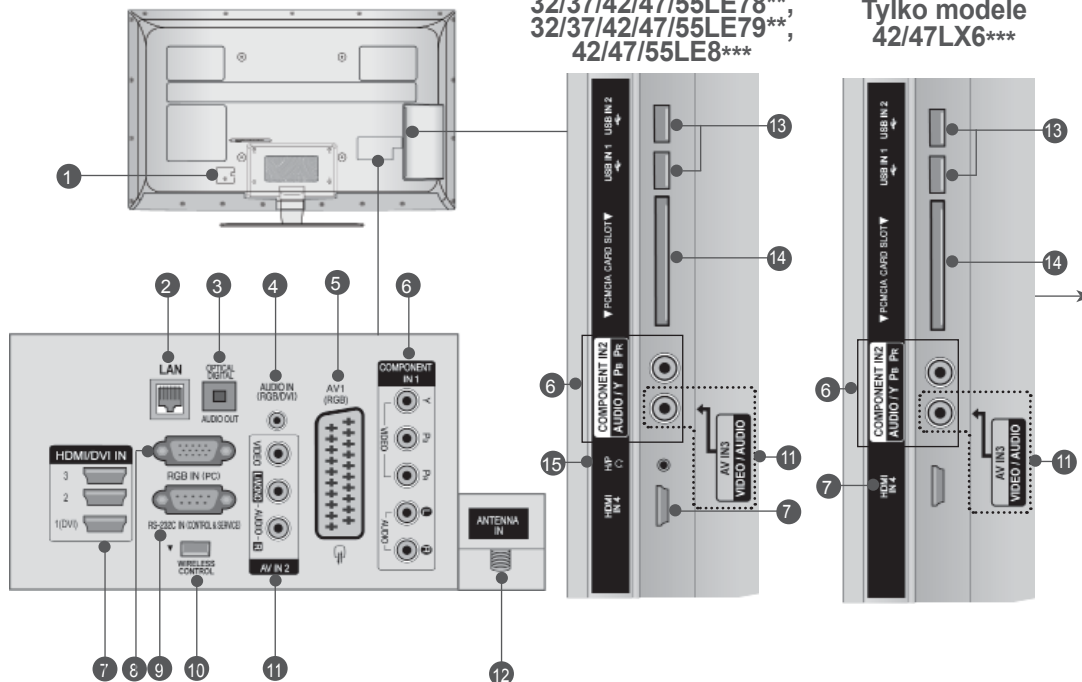

⚠ PRZESTROGA

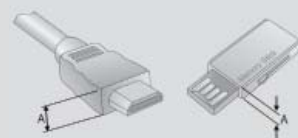

► Dla zapewnienia optymalnego połączenia z kablem HDMI (tylko wejście HDMI IN 4) lub urządzeniem USB należy używać produktów o podanej poniżej grubości:
*A ≤ 10 mm

1 Gniazdo przewodu zasilania

Ten telewizor jest zasilany z gniazda sieci elektrycznej. Wymagane napięcie zasilania jest podane na stronie z danymi technicznymi. (► str.184 do 200). Nie wolno podłączać tego telewizora do zasilania prądem stałym.

2 Gniazdo sieci LAN

Połączenie sieciowe umożliwiające korzystanie z usług AccuWeather, Picasa, YouTube itp. Służy również do przesyłania filmów, zdjęć i plików muzycznych w sieci lokalnej.

3 Optyczne, cyfrowe wyjście audio

Umożliwia przesyłanie dźwięku cyfrowego do różnego rodzaju urządzeń. Optyczny przewód dźwiękowy należy zastosować przy łączeniu odbiornika z cyfrowym sprzętem audio.

4 Wejście audio RGB/DVI

Umożliwia podłączanie sygnału dźwiękowego z komputera lub odbiornika telewizji cyfrowej.

5 Gniazdo Euro Scart (AV1)

Umożliwia podłączanie urządzeń zewnętrznych wysyłających lub odbierających sygnał za pośrednictwem złącz scart.

6 Wejścia sygnału Component

Umożliwiają podłączanie urządzeń audio/wideo przesyłających sygnał w standardzie Component.

7 Wejścia HDMI/DVI IN

Umożliwiają podłączanie źródeł sygnału HDMI do złącza HDMI IN lub sygnału DVI (wideo) do złącza HDMI/DVI za pomocą przewodu DVI-HDMI.

8 Wejście audio

Służy do podłączenia sygnału wyjściowego przesyłanego z komputera osobistego.

9 PORT WEJŚCIOWY RS-232 (STEROWANIE I OBSŁUGA SERWISOWA)

Umożliwia podłączenie do portu RS-232C komputera PC. Ten port jest wykorzystywany w trybie serwisowym i hotelowym.

10 Gniazdo sterowania bezprzewodowego

Umożliwia podłączenie do telewizora modułu sterującego bezprzewodowo urządzeniami zewnętrznymi podłączonymi do bezprzewodowego kontrolera mediów.

11 Wejścia audio/wideo

Do tych gniazd można doprowadzić sygnał wyjściowy audio/wideo z zewnętrznego urządzenia.

12 Wejście antenowe

Umożliwia podłączenie anteny lub przewodu telewizji kablowej.

13 Wejście USB

To gniazdo służy do podłączania urządzeń pamięci masowej USB.

14 Gniazdo karty PCMCIA

W gnieździe **PCMCIA CARD SLOT** można umieścić moduł CI. (Ta funkcja może być niedostępna w niektórych krajach).

15 Słuchawki

Gniazdo słuchawek służy do podłączania słuchawek.

MONTAŻ PODSTAWY

■ Twój telewizor może różnić się od pokazanego na ilustracji.

Podczas składania podstawki biurkowej należy upewnić się, że śruby są całkowicie dokręcone. (Jeżeli nie zostaną one dokręcone do końca, po ustawieniu produktu może on przechylać się do przodu). W przypadku dokręcania śrub z użyciem nadmiernej siły mogą one ulec uszkodzeniu przez starcie powierzchni.

- 1** Połóż telewizor ostrożnie na miękkiej powierzchni ekranem w dół, aby ochronić ekran przed uszkodzeniem.

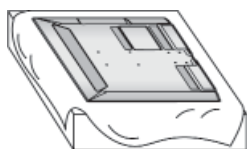

- 2** Połącz **nóżkę** z **podstawą** telewizora. Następnie przykręć wkręty mocujące **nóżkę**.



(Tylko modele 32/37/42/47LE5***, 32/37/42/47LE75**, 32/37/42/47LE78**, 32/37/42/47LE79**, 42/47LX6***)

(Tylko modele 42/47/55LE8***)

(Tylko modele 32LE4***)



(Tylko modele 55LE5***, 55LE75**, 55LE78**, 55LE79**)



(Tylko modele 37/42LE4***)

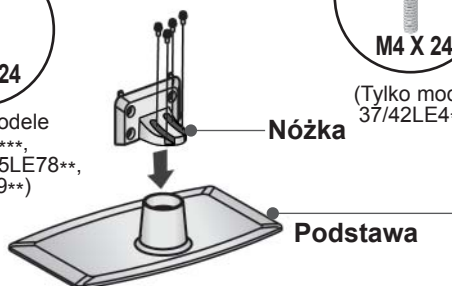

- 3** Zmontuj części w sposób pokazany na rysunku.

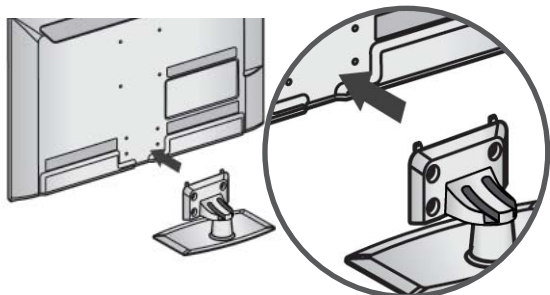

- 4** Zamontuj części **tylnej osłony podstawy** na telewizorze.

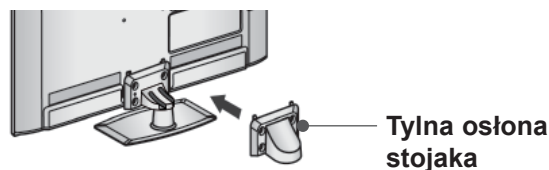

- 5** Dokładnie wkręć 4 śruby do otworów z tyłu telewizora.

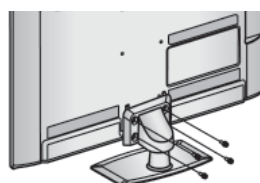

(Tylko modele 32/37/42/47/55LE5***, 32/37/42/47/55LE75**, 32/37/42/47/55LE78**, 32/37/42/47/55LE79**, 42/47LX6***)



(Tylko modele 42/47/55LE8***)



(Tylko modele 32/37/42LE4***)

PRZYGOTOWANIE

MOCOWANIE TELEWIZORA DO BLATU

(Tylko model 32LE4***, 32LE5***)

- Twój telewizor może różnić się od pokazanego na ilustracji.

Telewizor należy przymocować do blatu w taki sposób, aby nie był możliwy ruch odbiornika do przodu lub do tyłu, co mogłoby spowodować obrażenia lub uszkodzenie odbiornika. Należy używać tylko dołączonej śruby.

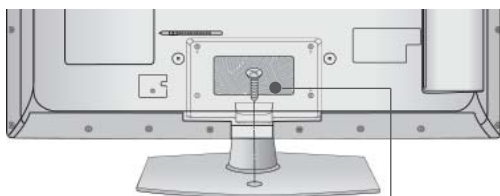

1- śruba (dostarczana razem z urządzeniem)

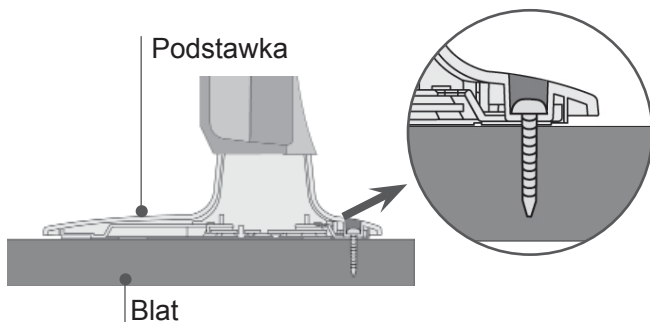

! OSTRZEŻENIE

- Aby telewizor nie uległ wywróceniu, powinien on być odpowiednio zamocowany do podłoża/ściany zgodnie z zaleceniami instalacyjnymi. Przechylenie, potrząsanie lub kołysanie urządzeniem może spowodować zranienie użytkownika.

SYSTEM ZARZĄDZANIA PRZEWODAMI OBUDOWY TYLNEJ

- Twój telewizor może różnić się od pokazanego na ilustracji.

- 1 Zabezpiecz przewód zasilający za pomocą **uchwyty do przewodów** znajdującego się w tylnej części obudowy odbiornika TV. Zapobiegnie to przypadkowemu wyszarpieniu przewodu zasilającego.

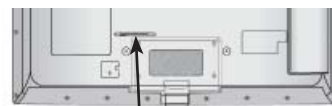

Uchwyt do przewodów

- 2 Po podłączeniu wszystkich potrzebnych przewodów zamontuj **uchwyty do przewodów**, jak pokazano na rysunku, a następnie zepnij kable.

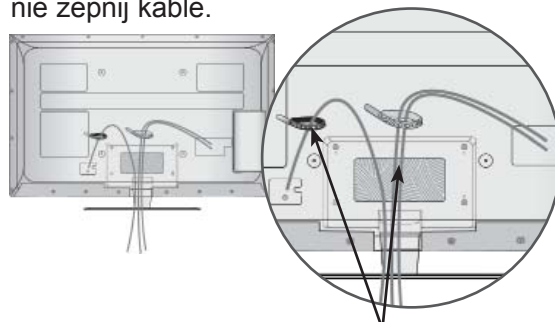

Uchwyt do przewodów

OBROTOWA PODSTAWA

- Twój telewizor może różnić się od pokazanego na ilustracji.

Po ustawieniu telewizora, można go ręcznie obracać w lewo lub prawo o 20 stopni.

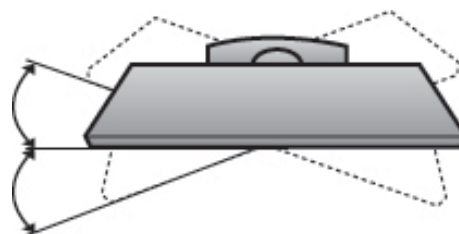

SYSTEM OCHRONY KENSINGTON

- Ta funkcja nie jest dostępna we wszystkich modelach.
- Twój telewizor może różnić się od pokazanego na ilustracji.

Na tylnym panelu telewizora znajduje się złącze systemu ochrony Kensington. Podłącz kabel systemu ochrony Kensington, tak jak pokazano poniżej.

Szczegółowe informacje na temat instalacji oraz użytkowania systemu ochrony Kensington znajdują się w podręczniku użytkownika dostarczonym razem z systemem.

Więcej informacji na ten temat można znaleźć na stronie internetowej firmy Kensington pod adresem <http://www.kensington.com>.

Firma Kensington sprzedaje systemy ochrony do drogich urządzeń elektronicznych, takich jak notebooki PC i projekторы LCD.

! UWAGA

- ▶ System ochrony Kensington należy do akcesoriów opcjonalnych.
- ▶ Jeśli telewizor jest zimny, podczas włączania może wystąpić niewielkie migotanie obrazu. Jest to zjawisko normalne i nie świadczy o nieprawidłowym działaniu telewizora.
- ▶ Na ekranie mogą pojawić się uszkodzone punkty w postaci czerwonych, zielonych lub niebieskich plamek. Nie mają one jednak negatywnego wpływu na sprawność monitora.
- ▶ Unikaj dotykania ekranu LCD lub naciskania go palcami przez dłuższy czas. Może to spowodować tymczasowe zniekształcenie obrazu na ekranie.

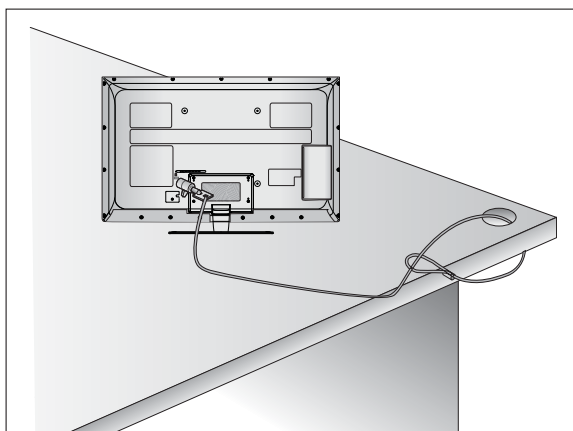

INFORMACJA DOTYCZĄCA BEZPIECZEŃSTWA MONTAŻU

- Aby zamocować telewizor na ścianie w bezpieczny i pewny sposób, należy dokupić niezbędne części.
- Ustaw telewizor w pobliżu ściany, aby w razie popchnięcia uniknąć możliwości przewrócenia go.
- Na poniższych ilustracjach pokazano bezpieczniejszy sposób ustawienia telewizora, który polega na umocowaniu go do ściany, co uniemożliwia przewrócenie do przodu w razie pociągnięcia. Dzięki temu urządzenie nie spadnie i nie spowoduje obrażeń osób przebywających w pobliżu. Sposób ten zapobiega także uszkodzeniu telewizora. Należy dopilnować, aby dzieci nie wspięły się na telewizor, ani nie wieszały się na nim.

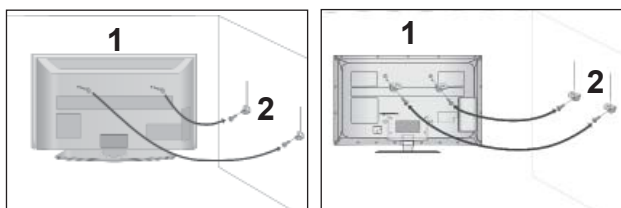

- 1 Użyj śrub oczkowych lub uchwytów/śrub telewizora, aby przymocować urządzenie do ściany, tak jak pokazano na rysunku. (Jeżeli w miejscu na śruby oczkowe znajdują się inne śruby, należy je odkręcić).
* Włóż śruby oczkowe lub uchwyty/śruby telewizora i dokręć je odpowiednio, umieszczając w górnych otworach.

- 2 Przymocuj uchwyty naścienne do ściany za pomocą śrub. Dopasuj wysokość uchwytów przymocowanych do ściany.

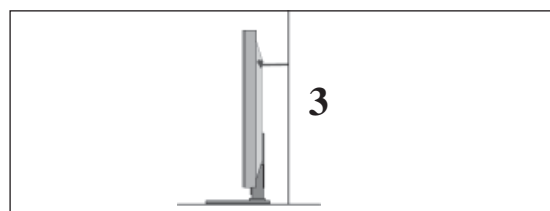

- 3 Użyj mocnej linki, aby przymocować urządzenie podczas ustawiania. Bezpieczniejszy sposób polega na takim zawiązaniu sznurka, aby układał się poziomo między urządzeniem a ścianą.

! UWAGA

- ▶ Podczas przenoszenia odbiornika w inne miejsce należy najpierw odwiązać sznurek.
- ▶ Należy upewnić się, że używany stojak lub szafka są wystarczająco duże i wytrzymałe, aby pomieścić urządzenie i wytrzymać jego ciężar.
- ▶ Aby bezpiecznie korzystać z odbiornika, sprawdź, czy uchwyty przymocowane do ściany i do telewizora są zamontowane na tej samej wysokości.

PRZYGOTOWANIE

- Odbiornik można zainstalować w różny sposób, np. na ścianie lub na biurku.
- Należy go zamocować poziomo.

UZIEMIENIE

Odbiornik powinien być podłączony do źródła zasilania za pomocą uziemionego przewodu zasilającego, aby zapobiec ryzyku porażenia prądem. Jeśli gniazdo sieci elektrycznej nie jest uziemione, należy zlecić wykwalifikowanemu elektrykowi montaż osobnego wyłącznika.

Nie wolno próbować uziemiania gniazda sieci elektrycznej przez łączenie go z kablami sieci telefonicznej, piorunochronami czy rurami instalacji gazowej.



KORZYSTANIE Z PODSTAWY

- Twój telewizor może różnić się od pokazanego na ilustracji.

W celu zapewnienia właściwej wentylacji należy pozostawić po 10 cm wolnej przestrzeni ze wszystkich stron telewizora.

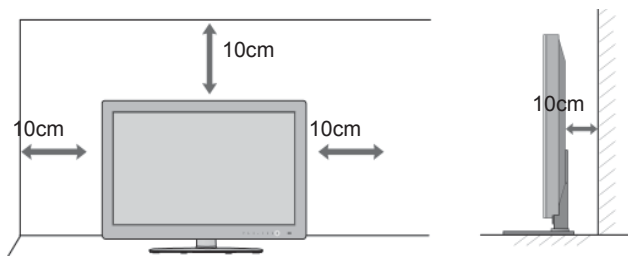

! UWAGA

- ▶ Urządzenie należy mocować na mocnej ścianie prostopadle do podłogi.
- ▶ Aby przymocować je do sufitu lub ukośnej ściany, należy użyć specjalnego uchwytu ściennego.
- ▶ Uchwyt ścienny należy mocować do powierzchni o wytrzymałości wystarczającej do utrzymania ciężaru telewizora, na przykład do ściany z betonu, kamienia, cegieł lub pustaków.
- ▶ Rodzaj i długość śrub montażowych zależą od zastosowanego uchwytu ściennego. Więcej informacji można znaleźć w instrukcji dołączonej do uchwytu montażowego.
- ▶ Firma LG nie odpowiada za jakiegokolwiek wypadek i uszkodzenia mienia lub telewizora na skutek nieprawidłowego montażu. Dotyczy to w szczególności:
 - użycia uchwytu do montażu ściennego niezgodnego ze standardem VESA;
 - nieprawidłowego przymocowania śrub do powierzchni, co może spowodować upadek telewizora i obrażenia osób przebywających w pobliżu;
 - nieprzestrzegania zalecanego sposobu montażu.

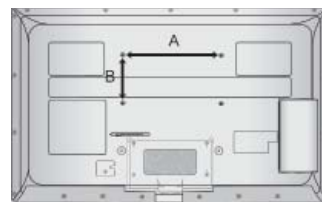
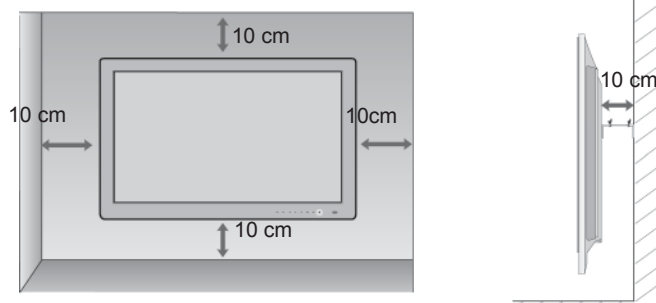

MONTAŻ NA ŚCIANIE: INSTALACJA W POZIOMIE

- W wypadku montowania telewizora na ścianie zalecamy użycie uchwytu ściennego marki LG.
- Zalecamy zakup uchwytu ściennego zgodnego ze standardem VESA.
- Firma LG zaleca przeprowadzenie montażu urządzenia na ścianie przez wykwalifikowanego instalatora.

Model	VESA (A * B)	Standard wkrętów	Ilość
32LE4***	200 * 100	M4	4
37/42LE4***	200 * 200	M6	4
32LE5***	200 * 100	M4	4
37/42/47LE5***	200 * 200	M6	4
55LE5***	400 * 400	M6	4
32LE75** 32LE78** 32LE79**	200 * 100	M4	4
37/42/47LE75** 37/42/47LE78** 37/42/47LE79**	200 * 200	M6	4
55LE7***	400 * 400	M6	4
42/47LE8***	200 * 200	M6	4
55LE8***	400 * 400	M6	4
42/47LX6***	200 * 200	M6	4

FUNKCJE PRZYCISKÓW PILOTA ZDALNEGO STEROWANIA

(Tylko model 32/37/42LE4***, 32/37/42/47/55LE5***, 32/37/42/47/55LE75**, 32/37/42/47/55LE78**, 32/37/42/47/55LE79**, 42/47/55LE8***) Korzystając z pilota zdalnego sterowania, należy kierować go na czujnik zdalnego sterowania telewizora.



- ⏻ (ZASILANIE)** Włączenie odbiornika ze stanu czuwania i wyłączenie do stanu czuwania.
- LIGHT (PODŚWIETLENIE)** Umożliwia włączenie i wyłączenie podświetlenia pilota.
- ENERGY SAVING (OSZCZĘDZANIE ENERGII)** Umożliwia wybór trybu oszczędzania energii (► **str.138**).
- AV MODE (TRYB AV)** Pozwala wybierać i dostosować ustawienia obrazu oraz dźwięku w wypadku podłączenia urządzeń AV (► **str.66**).
- WEJŚCIE** Wybór zewnętrznego źródła sygnału poprzez wielokrotne naciskanie przycisku. (► **str.57**).
- TV/RAD** Umożliwia wybór radia, telewizji analogowej lub cyfrowej.

- MENU** Umożliwia otwarcie menu. Zamyka wszystkie wyświetlane na ekranie menu OSD i powoduje powrót z dowolnego menu do trybu telewizji (► **str.31**).
- NetCast** Umożliwia wybór pozycji z menu NetCast (► **str.68**) (AccuWeather, Picasa, YouTube itp.). Zawartość menu NetCast może się różnić w zależności od kraju.
- Q. MENU** Umożliwia wybór spośród dostępnych menu o ułatwionym dostępie. (Proporcje ekranu, Czysty głos II, Tryb obrazu, Tryb dźwięku, Audio (lub Język audio), Drzemka, Ulubione, Pomiń – Wył./Wł., Nośnik USB) (► **str.30**).
- PRZYCISKI STRZAŁEK (góra/dół/lewo/prawo)** Umożliwiają poruszanie się po menu ekranowych i modyfikowanie ustawień odbiornika.
- OK** Zatwierdzenie wyboru lub wyświetlenie bieżącego trybu.
- WSTECZ** Umożliwia użytkownikowi cofnięcie się o jeden krok w aplikacji interaktywnej, funkcji EPG lub innej funkcji opartej na interakcji z użytkownikiem.
- WYJŚCIE** Wyłącza wszystkie wyświetlacze ekranowe i powraca do wyświetlania telewizji z dowolnego menu.

- GUIDE (PRZEWODNIK)** Wyświetla przewodnik po programach. (► **str.129**).
- INFOⓘ (INFORMACJE)** Wyświetla aktualne informacje ekranowe.
- AD** Włącza lub wyłącza opcję Opis dźwiękiem.
- APP/*** Umożliwia wybór pozycji dostępnych w menu TV MHP. (Tylko Włochy) (Tylko modele 32/37/42LE48**, 32/37/42/47/55LE58**, 32/37/42/47/55LE78**, 42/47/55LE88**)

PRZYGOTOWANIE

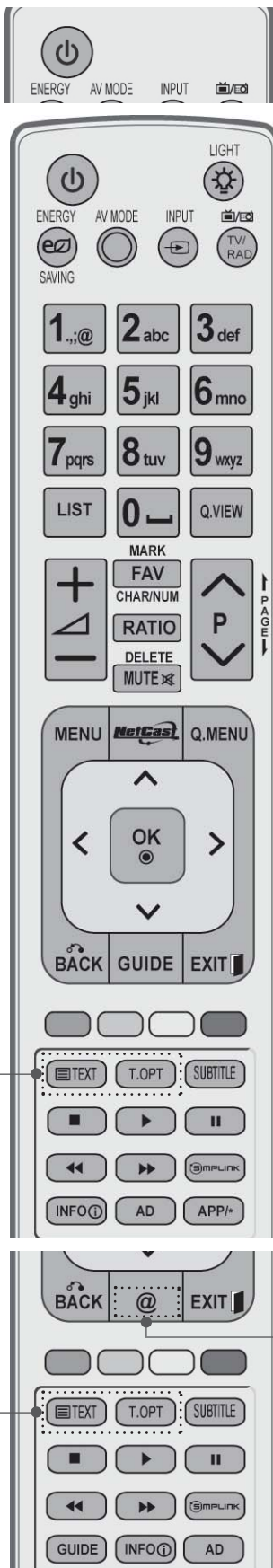

Przyciski numeryczne 0 - 9 Umożliwiają wybór programu. Umożliwiają wybór numerowanych elementów menu.

— (spacja) Umożliwia wstawienie spacji za pomocą klawiatury ekranowej.

LIST Wyświetlenie tablicy programów. (► **str.55**)

Q.VIEW Umożliwia powrót do poprzednio oglądanego programu.

PRZYCISKI KOLOROWE Te przyciski służą do obsługi teletekstu (tylko modele z funkcją teletekstu) oraz do **edycji programów**.

SIMPLINK Wyświetla listę urządzeń AV podłączonych do telewizora. Wciśnięcie tego przycisku powoduje wyświetlenie menu Simplink na ekranie (► **str.62**).

@ Bezpośredni dostęp do internetowego portalu oferującego treści rozrywkowe i wiadomości opracowanego przez Orange (tylko Francja).

1 Przyciski Teletekst Te przyciski służą do obsługi teletekstu. Szczegółowe informacje na ten temat zawiera sekcja „Teletekst” (► **str.177**).

SUBTITLE Przywraca preferowaną wersję napisów w trybie cyfrowym.

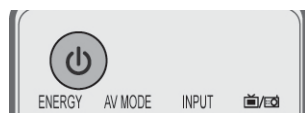

Głośność(VOL) Umożliwia regulację głośności.
w górę
/w dół

MARK (Oznacz) Aby zastosować ustawienia Kreatora obrazu, wybierz źródło sygnału wejściowego. Służy do zaznaczania i usuwania oznaczeń programów w menu USB.

FAV (ulubione) Wyświetlenie wybranego ulubionego programu.

CHAR/NUM Przełączanie między trybem wprowadzania liter i cyfr w menu NetCast.

RATIO (proporcje) Umożliwia wybranie żądanych proporcji obrazu. (► str.135)

DELETE Skasowanie znaku wprowadzonego na klawiaturze ekranowej. (USUŃ)

MUTE (wyciszenie) Umożliwia włączanie i wyłączanie dźwięku.

Program (PR) Umożliwiają wybór programu.
w górę /w dół

PAGE UP/ DOWN Przejsie od jednego pełnego zestawu informacji ekranowych do następnego. (Poprzednia/następna strona)

Przyciski sterujące menu SIMPLINK i MOJE MULTIMEDIA Sterują menu SIMPLINK lub MOJE MULTIMEDIA (Lista zdjęć, Lista muzyki i Lista filmów).

Wkładanie baterii

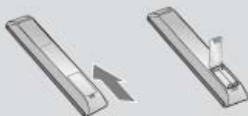

- Otwórz pokrywę komory baterii z tyłu pilota.
- Włóż dwie baterie AAA o napięciu 1,5 V. Nie wolno mieszać nowych baterii ze starymi lub używanymi.
- Zamknij pokrywę.
- W celu wyjęcia baterii należy wykonać czynności takie jak przy ich instalowaniu, ale w odwrotnej kolejności.

PRZYGOTOWANIE

FUNKCJE PRZYCISKÓW PILOTA ZDALNEGO STEROWANIA

(Tylko model 42/47LX6***)

Korzystając z pilota zdalnego sterowania, należy kierować go na czujnik zdalnego sterowania telewizora.

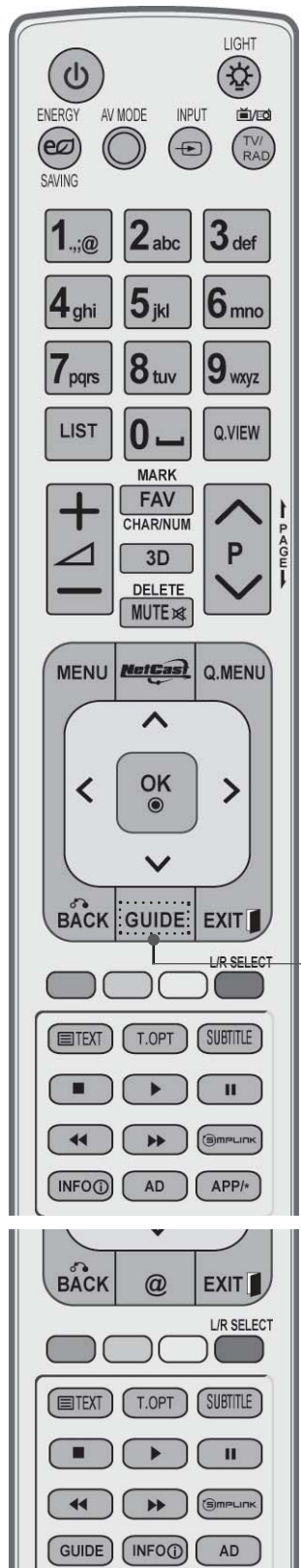

- (ZASILANIE)** Włączanie odbiornika ze stanu czuwania i wyłączenie do stanu czuwania.
- LIGHT (PODŚWIETLENIE)** Umożliwia włączenie i wyłączenie podświetlenia pilota.
- ENERGY SAVING (OSZCZĘDZANIE ENERGII)** Umożliwia wybór trybu oszczędzania energii (► **str.138**).
- AV MODE (TRYB AV)** Pozwala wybierać i dostosować ustawienia obrazu oraz dźwięku w wypadku podłączenia urządzeń AV (► **str.66**).
- WEJŚCIE** Wybór zewnętrznego źródła sygnału poprzez wielokrotne naciśnięcie przycisku. (► **str.57**).
- TV/RAD** Umożliwia wybór radia, telewizji analogowej lub cyfrowej.

- MENU** Umożliwia otwarcie menu. Zamyka wszystkie wyświetlane na ekranie menu OSD i powoduje powrót z dowolnego menu do trybu telewizji (► **str.31**).
- NetCast** Umożliwia wybór pozycji z menu NetCast (► **str.68**) (AccuWeather, Picasa, YouTube itp.). Zawartość menu NetCast może się różnić w zależności od kraju.
- Q. MENU** Umożliwia wybór spośród dostępnych menu o ułatwionym dostępie. (Proporcje ekranu, Czysty głos II, Tryb obrazu, Tryb dźwięku, Audio (lub Język audio), Drzemka, Ulubione, Pomiń – Wył./Wł., Nośnik USB) (► **str.30**).
- PRZYCISKI STRZAŁEK (góra/dół/lewo/prawo)** Umożliwiają poruszanie się po menu ekranowych i modyfikowanie ustawień odbiornika.
- OK** Zatwierdzenie wyboru lub wyświetlenie bieżącego trybu.
- WSTECZ** Umożliwia użytkownikowi cofnięcie się o jeden krok w aplikacji interaktywnej, funkcji EPG lub innej funkcji opartej na interakcji z użytkownikiem.
- WYJŚCIE** Wyłącza wszystkie wyświetlacze ekranowe i powraca do wyświetlania telewizji z dowolnego menu.

- GUIDE (PRZEWODNIK)** Wyświetla przewodnik po programach. (► **str.129**).
- INFO (INFORMACJE)** Wyświetla aktualne informacje ekranowe.
- AD** Włącza lub wyłącza opcję Opis dźwiękiem.
- APP/*** Umożliwia wybór pozycji dostępnych w menu TV MHP. (Tylko Włochy) (Tylko modele 42/47LX68**)



Przyciski numeryczne 0-9 Umożliwiają wybór programu. Umożliwiają wybór numerowanych elementów menu.

— (spacja) Umożliwia wstawienie spacji za pomocą klawiatury ekranowej.

LIST Wyświetlenie tablicy programów. (► str.55)

Q.VIEW Umożliwia powrót do poprzednio oglądanego programu.

PRZYCISKI KOLOROWE Te przyciski służą do obsługi teletekstu (tylko modele z funkcją teletekstu) oraz do edycji programów.

WYBÓR PRAWY/LEWY Przydatny podczas oglądania programów trójwymiarowych. (► str.89)

SIMPLINK Wyświetla listę urządzeń AV podłączonych do telewizora. Wciśnięcie tego przycisku powoduje wyświetlenie menu Simplink na ekranie (► str.62).

@ Bezpośredni dostęp do internetowego portalu oferującego treści rozrywkowe i wiadomości opracowanego przez Orange (tylko Francja).

1

TEXT T.OPT SUBTITLE

1

Przyciski Teletekst Te przyciski służą do obsługi teletekstu. Szczegółowe informacje na ten temat zawiera sekcja „Teletekst” (► str.177).

SUBTITLE Przywraca preferowaną wersję napisów w trybie cyfrowym.

PRZYGOTOWANIE

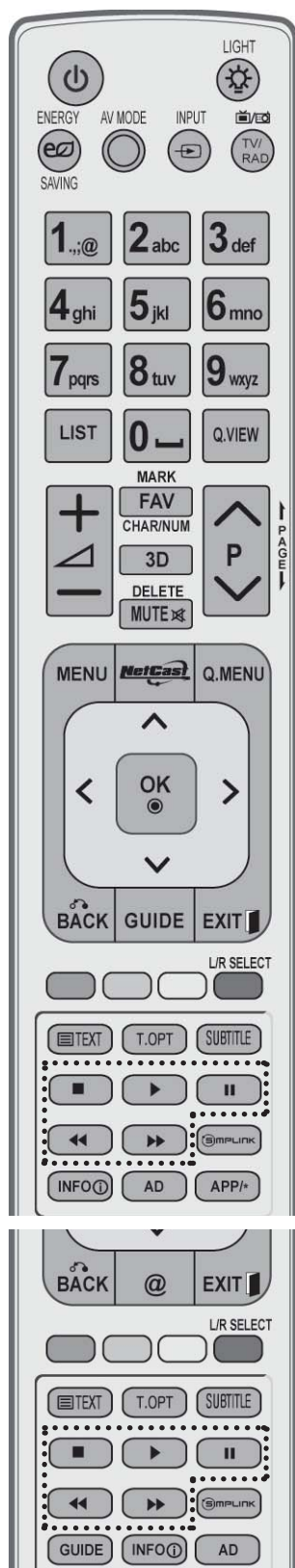

Głośność(VOL) Umożliwia regulację głośności.
w górę
/w dół

MARK (Oznacz) Aby zastosować ustawienia Kreatora obrazu, wybierz źródło sygnału wejściowego. Służy do zaznaczania i usuwania oznaczeń programów w menu USB.

FAV (ulubione) Wyświetlenie wybranego ulubionego programu.

CHAR/NUM Przełączanie między trybem wprowadzania liter i cyfr w menu NetCast.

3D (obraz trójwymiarowy) Umożliwia oglądanie programów trójwymiarowych. (► str. 88)

DELETE (USUŃ) Skasowanie znaku wprowadzonego na klawiaturze ekranowej.

MUTE (wyciszanie) Umożliwia włączanie i wyłączanie dźwięku.

Program (PR) Umożliwiają wybór programu.
w górę /w dół

PAGE UP/DOWN Przejście od jednego pełnego zestawu informacji ekranowych do następnego.
(Poprzednia/następna strona))

Przyciski sterujące menu SIMPLINK i MOJE MULTIMEDIA Sterują menu SIMPLINK lub MOJE MULTIMEDIA (Lista zdjęć, Lista muzyki i Lista filmów).

Wkładanie baterii

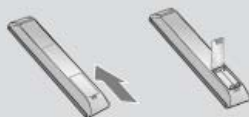

- Otwórz pokrywę komory baterii z tyłu pilota.
- Włóż dwie baterie AAA o napięciu 1,5 V. Nie wolno mieszać nowych baterii ze starymi lub używanymi.
- Zamknij pokrywę.
- W celu wyjęcia baterii należy wykonać czynności takie jak przy ich instalowaniu, ale w odwrotnej kolejności.

MODELE TELEWIZORÓW LCD: 32/37/42LD4***, 32/37/42/47/55LD6***, 32/42/47LD7***, 32/37/42LD8***

AKCESORIA

Należy się upewnić, że do telewizora dołączone są następujące akcesoria. W przypadku braku którejkolwiek z nich, należy skontaktować się ze sprzedawcą, od którego kupiono ten produkt.

- Wygląd poniższych akcesoriów może się różnić od dołączonych do Twojego telewizora.



Instrukcja obsługi

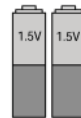

baterie (AAA)



Pilot zdalnego sterowania



Dysk CD z aplikacją Nero MediaHome 4 Essentials



Rdzeń ferrytowy
(W niektórych modelach ten element jest niedostępny.)



Przewód zasilający

W niektórych modelach ten element jest niedostępny.



*Jeśli na powierzchni widać plamki lub odciski palca, należy delikatnie przetrzeć zabrudzenia szmatką do czyszczenia.

Szmatka do czyszczenia
Tą szmatką można wyczyścić ekran.

Podczas przecierania nie należy przyciskać ściereczki zbyt mocno, gdyż zbyt silny nacisk może spowodować zadrapania lub odbarwienie.



x 8
(M4x20)
śruby do montażu podstawy



1- śrubka do przymocowania podstawy
(Tylko modele 32/37/42LD4***, 32/37/42LD6***, 32/42LD7***, 32/37/42LD8***)



lub

Pokrywa ochronna

Korzystanie z rdzenia ferrytowego (Ta funkcja nie jest dostępna we wszystkich modelach.)

Rdzenia ferrytowego można używać w celu ograniczenia zakłóceń elektromagnetycznych podczas podłączenia przewodu zasilającego.

W celu zapewnienia najlepszego efektu rdzeń ferrytowy należy umieścić jak najbliżej gniazda zasilania.



PRZYGOTOWANIE

PRZYCISKI STERUJĄCE NA PANELU PRZEDNIM

! UWAGA

- ▶ Aby zmniejszyć zużycie energii, można włączyć tryb czuwania telewizora. Jeżeli telewizor nie będzie używany przez dłuższy czas, należy wyłączyć go za pomocą umieszczonego na nim przycisku zasilania, gdyż powoduje to zmniejszenie zużycia energii. Zużycie energii podczas korzystania z telewizora można znacząco ograniczyć, zmniejszając jasność obrazu. Spowoduje to obniżenie ogólnych kosztów eksploatacji urządzenia.

▲ PRZESTROGA

- ▶ Nie stawaj na szklaną podstawkę ani nie wystawiaj jej na uderzenia. Podstawka może się stłuc i spowodować ewentualne obrażenia od fragmentów szkła lub upadek telewizora na podłogę.
- ▶ Nie przesuwaj telewizora. Podłoga lub sam produkt mogą zostać wówczas uszkodzone.

- Twój telewizor może różnić się od pokazanego na ilustracji.

Tylko modele 32/37/42/47/55LD6***



GŁOŚNIKI

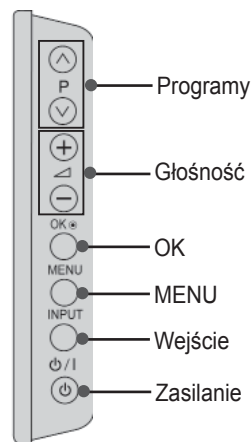

Programy

Głośność

OK

MENU

Wejście

Zasilanie

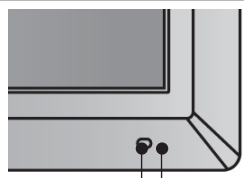

Czujnik zdalnego sterowania

Wskaźnik Zasilania/Czuwania
(można regulować za pomocą
opcji Wskaźnik zasilania umiesz-
czonej w menu OPCJE).

Inteligentny Czujnik
Dopasowuje obraz do warun-
ków otoczenia

Tylko modele 32/42/47LD7***

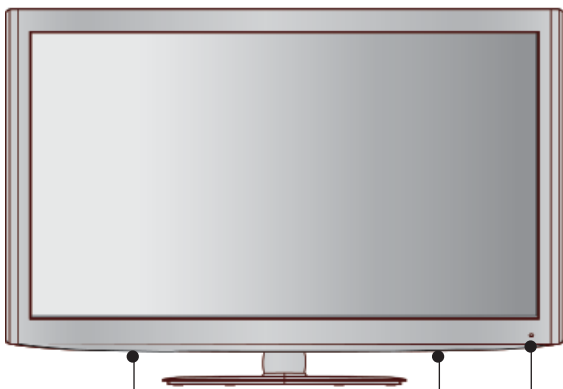

GŁOŚNIKI

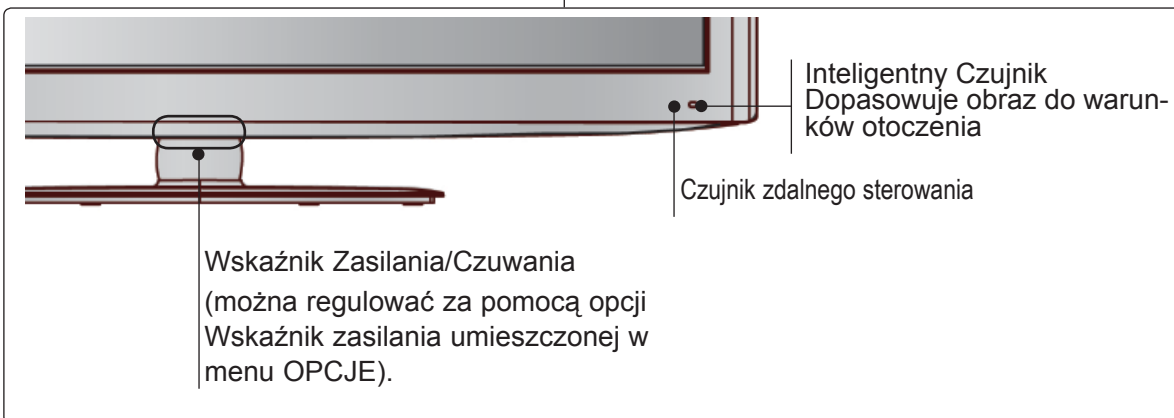
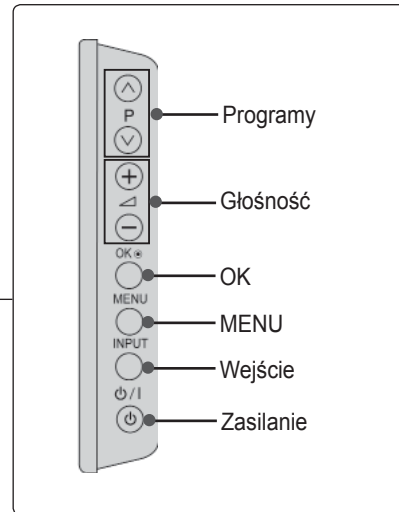

Inteligentny Czujnik
Dopasowuje obraz do warunków otoczenia

Czujnik zdalnego sterowania

Wskaźnik Zasilania/Czuwania
(można regulować za pomocą opcji
Wskaźnik zasilania umieszczonej w
menu OPCJE).

PRZYGOTOWANIE

Tylko modele 32/37/42LD8***

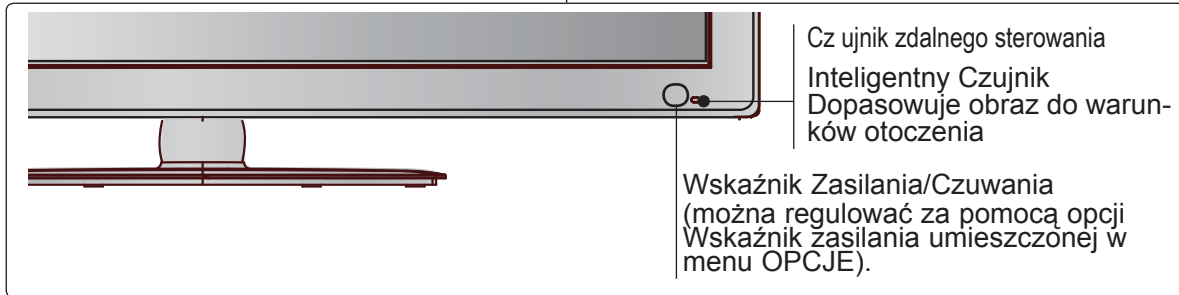
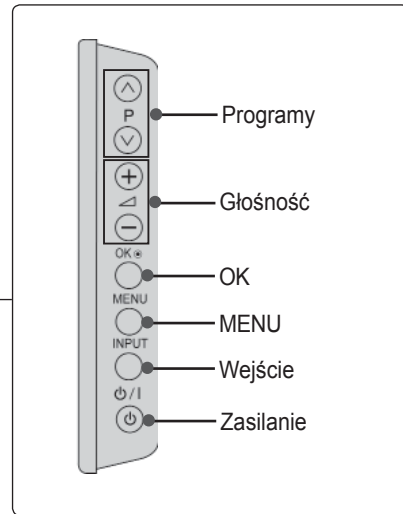
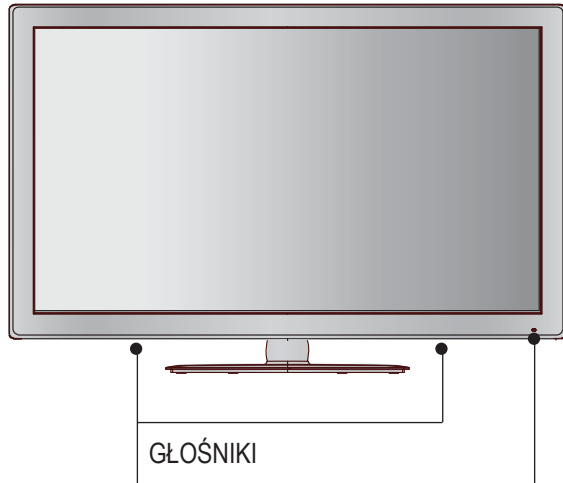

Tylko modele 32/37/42LD4***

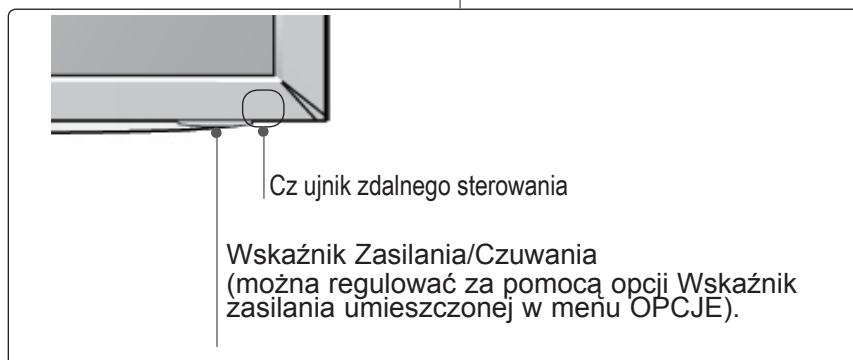
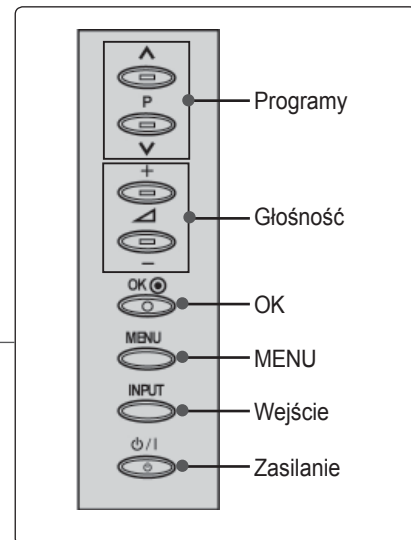

INFORMACJE O PANELU TYLNYM

■ Twój telewizor może różnić się od pokazanego na ilustracji.

Za wyjątkiem modeli
32/37/42LD4***

Tylko modele
32/37/42LD4***

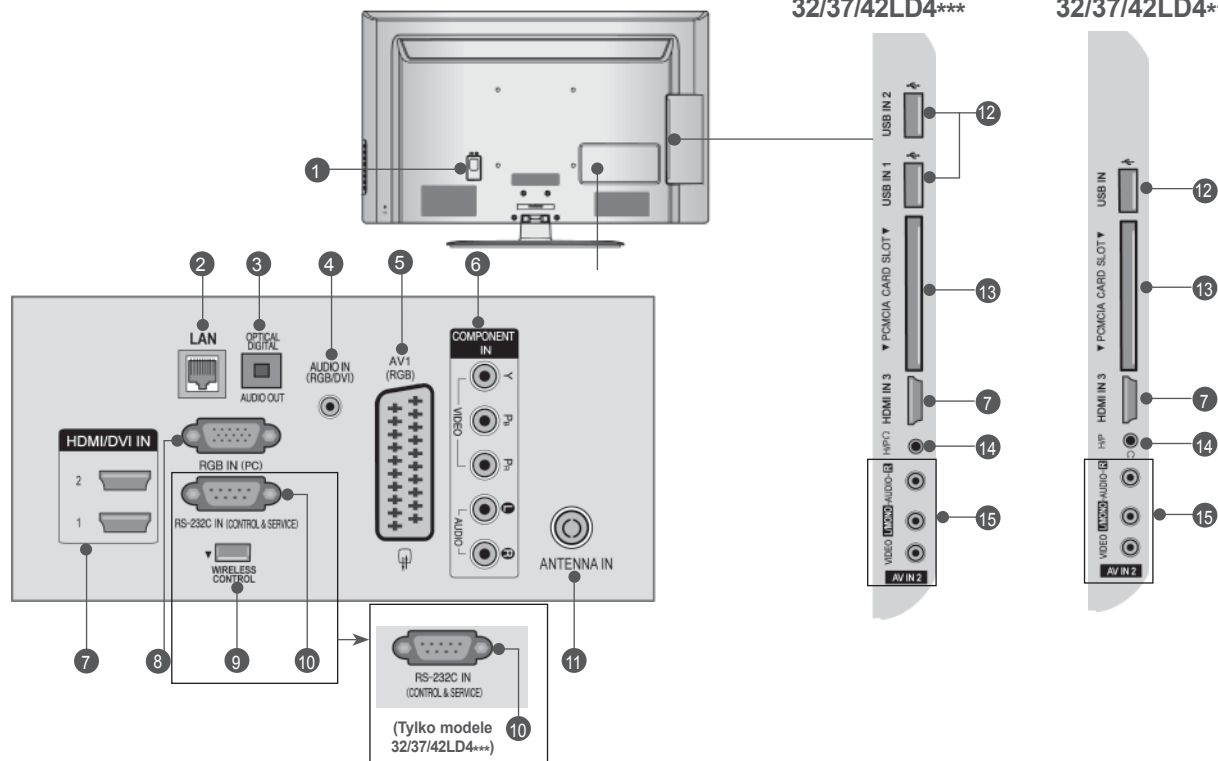

1 Gniazdo przewodu zasilania

Ten telewizor jest zasilany z gniazda sieci elektrycznej. Wymagane napięcie zasilania jest podane na stronie z danymi technicznymi. (► str.184 do 200). Nie wolno zasilać tego telewizora prądem stałym.

2 Gniazdo sieci LAN

Połączenie sieciowe umożliwiające korzystanie z usług AccuWeather, Picasa, YouTube itp. Służy również do przesyłania filmów, zdjęć i plików muzycznych w sieci lokalnej.

3 Optyczne, cyfrowe wyjście audio

Umożliwia przesyłanie dźwięku cyfrowego do różnego rodzaju urządzeń. Optyczny przewód dźwiękowy należy zastosować przy łączeniu odbiornika z cyfrowym sprzętem audio.

4 Wejście audio RGB/DVI

Umożliwia podłączanie sygnału dźwiękowego z komputera lub odbiornika telewizji cyfrowej.

5 Gniazdo Euro Scart (AV1)

Umożliwia podłączanie urządzeń zewnętrznych wysyłających lub odbierających sygnał za pośrednictwem złącza scart.

6 Wejścia sygnału Component

Umożliwiają podłączanie urządzeń audio/video przesyłających sygnał w standardzie Component.

7 Wejścia HDMI/DVI IN

Umożliwiają podłączenie źródeł sygnału HDMI do złącza HDMI IN lub sygnału DVI (video) do złącza HDMI/DVI za pomocą przewodu DVI-HDMI.

8 Wejście RGB IN

Służy do podłączenia sygnału wyjściowego przesyłanego z komputera osobistego.

9 Gniazdo sterowania bezprzewodowego (Za wyjątkiem modeli 32/37/42LD4***)

Umożliwia podłączenie do telewizora modułu sterującego bezprzewodowo urządzeniami zewnętrznymi podłączonymi do bezprzewodowego kontrolera mediów.

10 PORT WEJŚCIOWY RS-232 (STEROWANIE I OBSŁUGA SERWISOWA)

Umożliwia podłączenie do portu RS-232C komputera PC. Ten port jest wykorzystywany w trybie serwisowym i hotelowym.

11 Wejście antenowe

Umożliwia podłączenie anteny lub przewodu telewizji kablowej.

12 Wejście USB

To gniazdo służy do podłączania urządzeń pamięci masowej USB.

13 Gniazdo karty PCMCIA

W gnieździe **PCMCIA CARD SLOT** można umieścić moduł CI. (Ta funkcja może być niedostępna w niektórych krajach).

14 Gniazdo słuchawek

Gniazdo słuchawek służy do podłączania słuchawek.

15 Wejścia audio/video

Do tych gniazd można doprowadzić sygnał wyjściowy audio/video z zewnętrznego urządzenia.

PRZYGOTOWANIE

MONTAŻ PODSTAWY

- Twój telewizor może różnić się od pokazanego na ilustracji.

Podczas składania podstawki biurkowej należy upewnić się, że śruby są całkowicie dokręcone. (Jeżeli nie zostaną one dokręcone do końca, po ustawieniu produktu może on przechylać się do przodu). W przypadku dokręcania śrub z użyciem nadmiernej siły mogą one ulec uszkodzeniu przez starcie powierzchni.

- 1 Połóż telewizor ostrożnie na miękkiej powierzchni ekranem w dół, aby ochronić ekran przed uszkodzeniem.



- 2 Połącz nóżkę z podstawą telewizora.

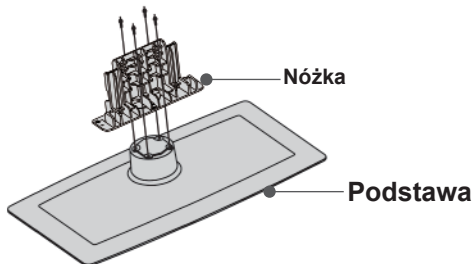

- 3 Zmontuj części w sposób pokazany na rysunku.

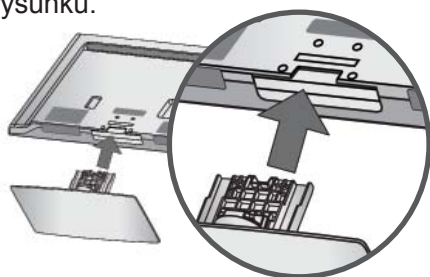

- 4 Dokładnie wkręć 4 śruby do otworów z tyłu telewizora.

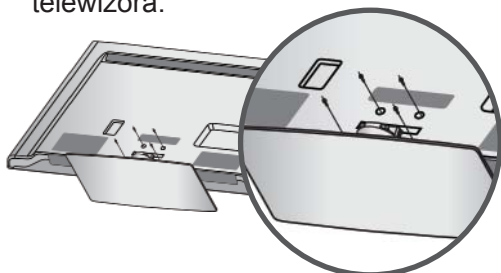

- 5 Zamontuj części tylnej osłony podstawy na telewizorze. (Tylko modele 32/42/47LD7***, 32/37/42LD8***)

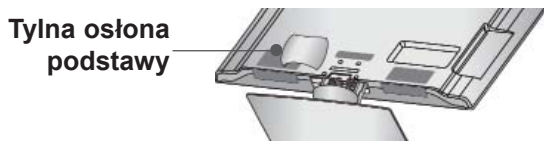

SYSTEM ZARZĄDZANIA PRZEWODAMI OBUDOWY TYLNEJ

- Twój telewizor może różnić się od pokazanego na ilustracji.

- 1 Podłącz kable zgodnie z potrzebami. Informacje na temat podłączania dodatkowego sprzętu znajdują się w sekcji **Konfiguracja urządzeń zewnętrznych**.

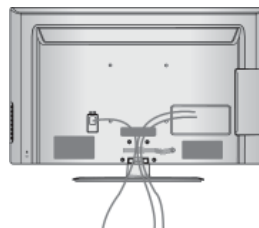

- 2 Odciągnij uchwyt przytrzymujący przewody w sposób przedstawiony na rysunku.

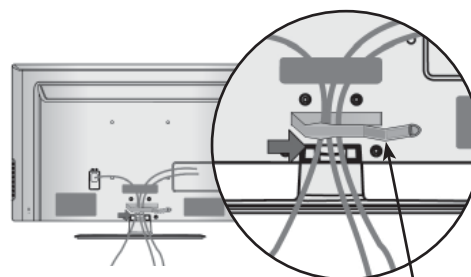

Uchwyt Systemu Zarządzania Przewodami

- 3 Dopasuj Uchwyt Systemu Zarządzania Przewodami w sposób przedstawiony na rysunku.

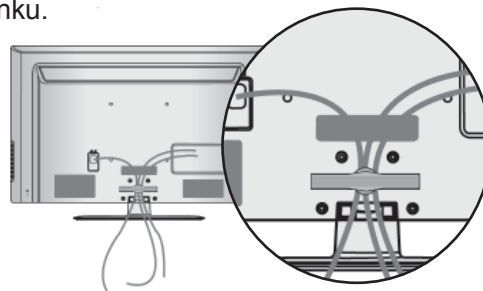

! UWAGA

- Nie wolno używać Uchwytu Systemu Zarządzania Przewodami do podnoszenia telewizora.
- Jeśli urządzenie spadnie, może ulec zniszczeniu i spowodować obrażenia ciała.

OBROTOWA PODSTAWA

- Twój telewizor może różnić się od pokazanego na ilustracji.

Po ustawieniu telewizora, można go ręcznie obracać w lewo lub prawo o 20 stopni.

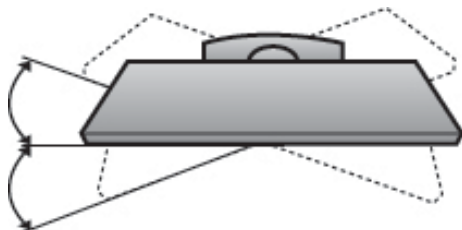

PRACA BEZ PODSTAWY

- Twój telewizor może różnić się od pokazanego na ilustracji.

W przypadku instalowania uchwyty naściennego należy używać pokrywy ochronnej.

Wsuwaj **Pokrywę Ochronną**, aż usłyszysz kliknięcie

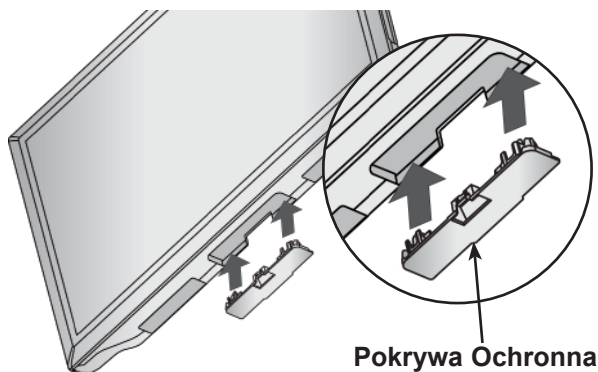

MOCOWANIE TELEWIZORA DO BLATU (Tylko modele

32/37/42LD4***, 32/37/42LD6***, 32/42LD7***, 32/37/42LD8***)

- Twój telewizor może różnić się od pokazanego na ilustracji.

Telewizor należy przymocować do blatu w taki sposób, aby nie był możliwy ruch odbiornika do przodu lub do tyłu, co mogłoby spowodować obrażenia lub uszkodzenie odbiornika. Należy używać tylko dołączonej śruby.

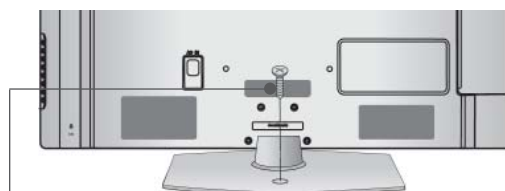

1- śruba (dostarczana razem z urządzeniem)

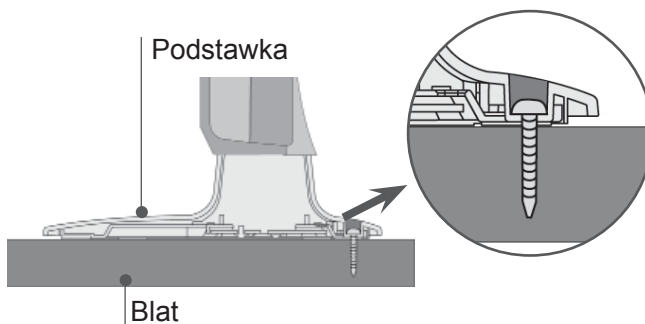

⚠ OSTRZEŻENIE

- ▶ Aby telewizor nie uległ wywróceniu, powinien on być odpowiednio zamocowany do podłoża/ściany zgodnie z zaleceniami instalacyjnymi. Przechylenie, potrząsanie lub kołysanie urządzeniem może spowodować zranienie użytkownika.

PRZYGOTOWANIE

SYSTEM OCHRONY KENSINGTON

- Ta funkcja nie jest dostępna we wszystkich modelach.
- Twój telewizor może różnić się od pokazanego na ilustracji.

Na tylnym panelu telewizora znajduje się złącze systemu ochrony Kensington. Podłącz kabel systemu ochrony Kensington, tak jak pokazano poniżej.

Szczegółowe informacje na temat instalacji oraz użytkowania systemu ochrony Kensington znajdują się w podręczniku użytkownika dostarczonym razem z systemem.

Więcej informacji na ten temat można znaleźć na stronie internetowej firmy Kensington pod adresem <http://www.kensington.com>.

Firma Kensington sprzedaje systemy zabezpieczające do drogich urządzeń elektronicznych, takich jak notebooki PC i projektory LCD.

! UWAGA

- ▶ System ochrony Kensington należy do akcesoriów opcjonalnych.
- ▶ Jeśli telewizor jest zimny, podczas włączania może wystąpić niewielkie migotanie obrazu. Jest to zjawisko normalne i nie świadczy o nieprawidłowym działaniu telewizora.
- ▶ Na ekranie mogą pojawić się uszkodzone punkty w postaci czerwonych, zielonych lub niebieskich plamek. Nie mają one jednak negatywnego wpływu na sprawność monitora.
- ▶ Unikaj dotykania ekranu LCD lub naciskania go palcami przez dłuższy czas.

Może to spowodować tymczasowe zniekształcenie obrazu na ekranie.

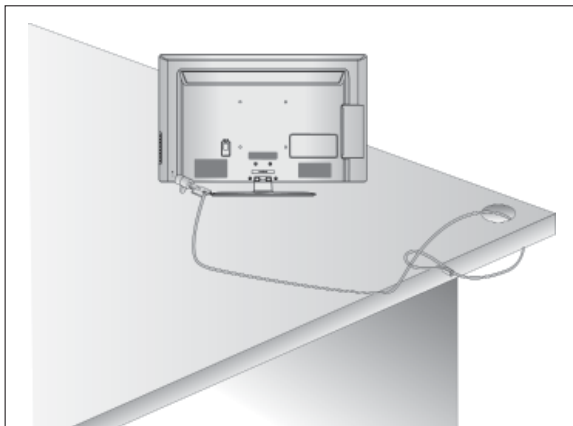

INFORMACJA DOTYCZĄCA BEZPIECZEŃSTWA MONTAŻU

- Aby zamocować telewizor na ścianie w bezpieczny i pewny sposób, należy dokupić niezbędne części.
- Ustaw telewizor w pobliżu ściany, aby w razie popchnięcia uniknąć możliwości przewrócenia go.
- Na poniższych ilustracjach pokazano bezpieczniejszy sposób ustawienia telewizora, który polega na umocowaniu go do ściany, co uniemożliwia przewrócenie do przodu w razie pociągnięcia. Dzięki temu urządzenie nie spadnie i nie spowoduje obrażeń osób przebywających w pobliżu. Sposób ten zapobiega także uszkodzeniu telewizora. Należy dopilnować, aby dzieci nie wspiwały się na telewizor, ani nie wieszały się na nim.

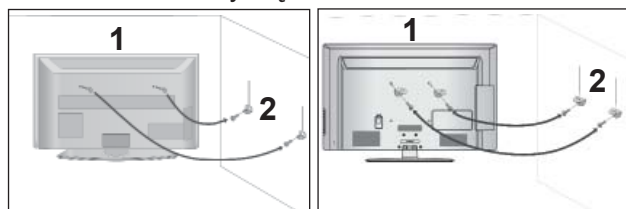

- 1 Użyj śrub oczkowych lub uchwytów/śrub telewizora, aby przymocować urządzenie do ściany, tak jak pokazano na rysunku.
(Jeżeli w miejscu na śruby oczkowe znajdują się inne śruby, należy je odkręcić).
* Włóż śruby oczkowe lub uchwyty/śruby telewizora i dokręć je odpowiednio, umieszczając w górnych otworach.

- 2 Przymocuj uchwyty naścienne do ściany za pomocą śrub. Dopasuj wysokość uchwytów przymocowanych do ściany.

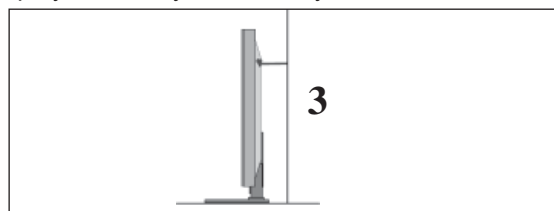

- 3 Użyj mocnej linki, aby przymocować urządzenie podczas ustawiania. Bezpieczniejszy sposób polega na takim zawiązaniu sznurka, aby układał się poziomo między urządzeniem a ścianą.

! UWAGA

- ▶ Podczas przenoszenia odbiornika w inne miejsce należy najpierw odwiązać sznurek.
- ▶ Należy upewnić się, że używany stojak lub szafka są wystarczająco duże i wytrzymałe, aby pomieścić urządzenie i wytrzymać jego ciężar.
- ▶ Aby bezpiecznie korzystać z odbiornika, sprawdź, czy uchwyty przymocowane do ściany i do telewizora są zamontowane na tej samej wysokości.

- Odbiornik można zainstalować w różny sposób, np. na ścianie lub na biurku.
- Należy go zamocować poziomo.

UZIEMIENIE

Odbiornik powinien być podłączony do źródła zasilania za pomocą uziemionego przewodu zasilającego, aby zapobiec ryzyku porażenia prądem. Jeśli gniazdo sieci elektrycznej nie jest uziemione, należy zlecić wykwalifikowanemu elektrykowi montaż osobnego wyłącznika.

Nie wolno próbować uziemiania gniazda sieci elektrycznej przez łączenie go z kablami sieci telefonicznej, piorunochronami czy rurami instalacji gazowej.



KORZYSTANIE Z PODSTAWY

- Twój telewizor może różnić się od pokazanego na ilustracji.

W celu zapewnienia właściwej wentylacji należy pozostawić po 10 cm wolnej przestrzeni ze wszystkich stron telewizora.

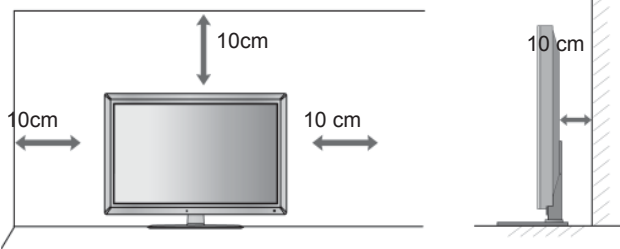

MONTAŻ NA ŚCIANIE: INSTALACJA W POZIOMIE

- W wypadku montowania telewizora na ścianie zalecamy użycie uchwytu ściennego marki LG.
- Zalecamy zakup uchwytu ściennego zgodnego ze standardem VESA.
- Firma LG zaleca przeprowadzenie montażu urządzenia na ścianie przez wykwalifikowanego instalatora.

! UWAGA

- ▶ Urządzenie należy mocować na mocnej ścianie prostopadle do podłogi.
- ▶ Aby przymocować je do sufitu lub ukośnej ściany, należy użyć specjalnego uchwytu ściennego.
- ▶ Uchwyt ścienny należy mocować do powierzchni o wytrzymałości wystarczającej do utrzymania ciężaru telewizora, na przykład do ściany z betonu, kamienia, cegieł lub pustaków.
- ▶ Rodzaj i długość śrub montażowych zależą od zastosowanego uchwytu ściennego. Więcej informacji można znaleźć w instrukcji dołączonej do uchwytu montażowego.
- ▶ Firma LG nie odpowiada za jakiegokolwiek wypadek i uszkodzenia mienia lub telewizora na skutek nieprawidłowego montażu. Dotyczy to w szczególności:
 - użycia uchwytu do montażu ściennego niezgodnego ze standardem VESA;
 - nieprawidłowego przymocowania śrub do powierzchni, co może spowodować upadek telewizora i obrażenia osób przebywających w pobliżu;
 - nieprzestrzegania zalecanego sposobu montażu.

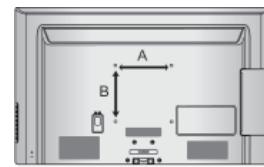
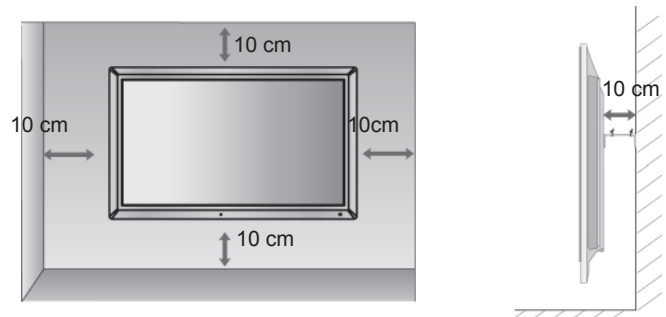

Model	VESA (A * B)	Standard wkrętów	Ilość
32LD4***	200 * 100	M4	4
37/42LD4***	200 * 200	M6	4
32LD6***	200 * 100	M4	4
37/42/47LD6***	200 * 200	M6	4
55LD6***	400 * 400	M6	4
32LD7***	200 * 100	M4	4
42/47LD7***	200 * 200	M6	4
32LD8***	200 * 100	M4	4
37/42LD8***	200 * 200	M6	4

PRZYGOTOWANIE

FUNKCJE PRZYCISKÓW PILOTA ZDALNEGO STEROWANIA

Korzystając z pilota zdalnego sterowania, należy kierować go na czujnik zdalnego sterowania telewizora.



⏻ (ZASILANIE) Włączanie odbiornika ze stanu czuwania i wyłączenie do stanu czuwania.

ENERGY SAVING (OSZCZĘDZANIE ENERGII) Umożliwia wybór trybu oszczędzania energii (► **str.138**).

AV MODE (TRYB AV) Pozwala wybierać i dostosować ustawienia obrazu oraz dźwięku w wypadku podłączenia urządzeń AV (► **str.66**).

INPUT (SYGNAŁ WEJŚCIOWY) Wybór zewnętrznego źródła sygnału poprzez wielokrotne naciśnięcie przycisku. (► **str.57**).

TV/RAD Umożliwia wybór radia, telewizji analogowej lub cyfrowej.

MENU (Szybkie menu ekranowe) Umożliwia otwarcie menu. Zamyka wszystkie wyświetlane na ekranie menu OSD i powoduje powrót z dowolnego menu do trybu telewizji (► **str.31**).

NetCast Umożliwia wybór pozycji z menu NetCast (► **str.68**) (AccuWeather, Picasa, YouTube itp.). Zawartość menu NetCast może się różnić w zależności od kraju.

Q. MENU Umożliwia wybór spośród dostępnych menu o ułatwionym dostępie. (Proporcje ekranu, Czysty głos II, Tryb obrazu, Tryb dźwięku, Audio (lub Język audio), Drzemka, Pomiń – Wł./Wył., Nośnik USB) (► **str.30**).

PRZYCISKI STRZAŁEK (góra/dół/lewo/prawo) Umożliwiają poruszanie się po menu ekranowych i modyfikowanie ustawień odbiornika.

OK Umożliwia zatwierdzenie wyboru lub wyświetlenie bieżącego trybu.

BACK (WSTECZ) Umożliwia użytkownikowi cofnięcie się o jeden krok w aplikacji interaktywnej, funkcji EPG lub innej funkcji opartej na interakcji z użytkownikiem.

EXIT (WYJŚCIE) Wyłącza wszystkie wyświetlacze ekranowe i powraca do wyświetlania telewizji z dowolnego menu.

GUIDE (PRZEWODNIK) Wyświetla przewodnik po programach. (► **str.129**).

INFO ⓘ (INFORMACJE) Wyświetla aktualne informacje ekranowe.

AD Włącza lub wyłącza opcję Opis dźwiękiem.

APP/* Umożliwia wybór pozycji dostępnych w menu TV MHP (tylko Włochy). (Tylko modele 32/37/42LD48**, 32/37/42/47/55LD68**, 32/42/47LD78**, 32/37/42LD88**).



Przyciski numeryczne 0-9 Umożliwiają wybór programu.
 Umożliwiają wybór numerowanych elementów menu.

— (spacja) Umożliwia wstawienie spacji za pomocą klawiatury ekranowej.

LIST Wyświetlenie tablicy programów. (► str.55)

Q.VIEW Umożliwia powrót do poprzednio oglądanego programu.

PRZYCISKI KOLOROWE Te przyciski służą do obsługi teletekstu (tylko modele z funkcją teletekstu) oraz do edycji programów.

SIMPLINK Wyświetla listę urządzeń AV podłączonych do telewizora.
 Wciśnięcie tego przycisku powoduje wyświetlenie menu Simplink na ekranie (► str.62).

@ Bezpośredni dostęp do internetowego portalu oferującego treści rozrywkowe i wiadomości opracowanego przez Orange. (tylko Francja)

1 Przyciski Teletekst Te przyciski służą do obsługi teletekstu. Szczegółowe informacje na ten temat zawiera sekcja „Teletekst”. (► str.177)

1 SUBTITLE Przywraca preferowaną wersję napisów w trybie cyfrowym.

PRZYGOTOWANIE

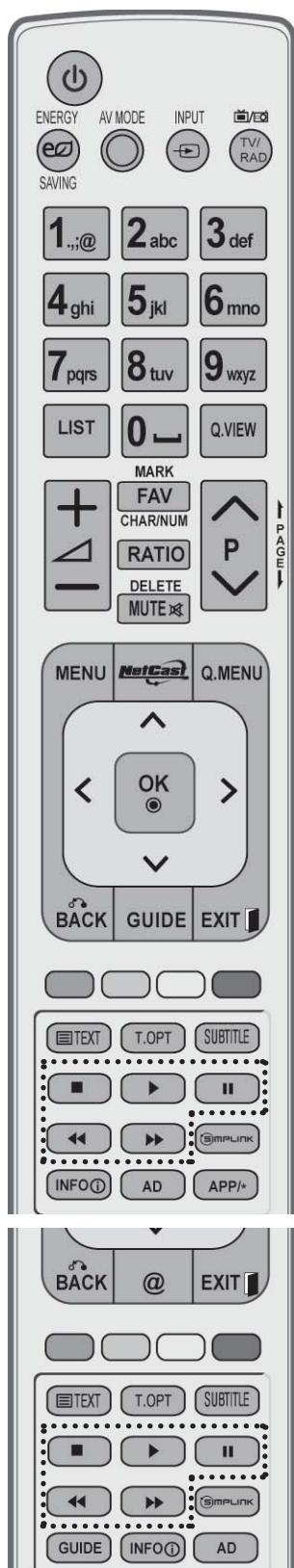

Głośność(VOL) w górę /w dół Umożliwia regulację głośności.

MARK (Oznacz) Aby zastosować ustawienia Kreatora obrazu, wybierz źródło sygnału wejściowego. Służy do zaznaczania i usuwania oznaczeń programów w menu USB.

FAV (ulubione) Wyświetlenie wybranego ulubionego programu.

CHAR/NUM (litery/cyfry) Przełączanie między trybem wprowadzania liter i cyfr w menu NetCast.

RATIO (proporcje) Umożliwia wybranie żądanych proporcji obrazu. (► **str.135**)

USUŃ Skasowanie znaku wprowadzonego na klawiaturze ekranowej.

MUTE (wyciszenie) Umożliwia włączanie i wyłączanie dźwięku.

Program (PR) w górę /w dół Umożliwiają wybór programu.

PAGE UP/DOWN (Poprzednia/na następna strona) Przejście od jednego pełnego zestawu informacji ekranowych do następnego.

Przyciski sterujące menu SIMPLINK i MOJE MULTIMEDIA Sterują menu SIMPLINK lub MOJE MULTIMEDIA (Lista zdjęć, Lista muzyki i Lista filmów).

Wkładanie baterii

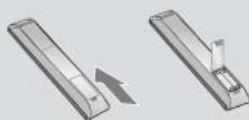

- Otwórz pokrywę komory baterii z tyłu pilota.
- Włóż dwie baterie AAA o napięciu 1,5 V. Nie wolno mieszać nowych baterii ze starymi lub używanymi.
- Zamknij pokrywę.
- W celu wyjęcia baterii należy wykonać czynności takie jak przy ich instalowaniu, ale w odwrotnej kolejności.

MODELE TELEWIZORÓW LED LCD: 47/55LX9***

AKCESORIA

Należy się upewnić, że do telewizora dołączone są następujące akcesoria. W przypadku braku którejkolwiek z nich, należy skontaktować się ze sprzedawcą, od którego kupiono ten produkt.

- Wygląd poniższych akcesoriów może się różnić od dołączonych do Twojego telewizora.

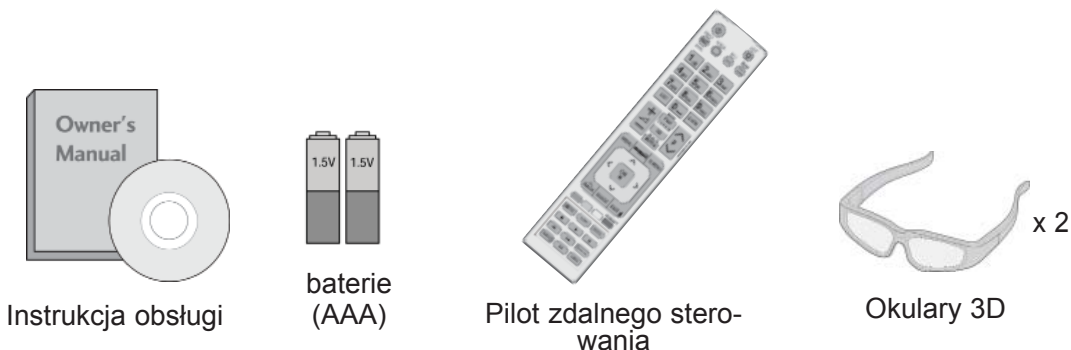

W niektórych modelach ten element jest niedostępny.



Szmatka do czyszczenia
Tą szmatką można wyczyścić ekran.

*Jeśli na powierzchni widać plamki lub odciski palca, należy delikatnie przetrzeć zabrudzenia szmatką do czyszczenia.

Podczas przecierania nie należy przyciskać ściereczki zbyt mocno, gdyż zbyt silny nacisk może spowodować zadrapania lub odbarwienie.



Dysk CD z aplikacją Nero MediaHome 4 Essentials



Rdzeń ferrytowy
(W niektórych modelach ten element jest niedostępny.)

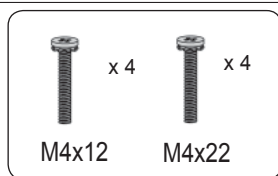

Śruby do montażu podstawy



Uchwyt do przewodów

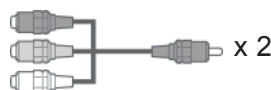

Kabel typu Component, kabel typu AV

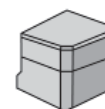

Tylna osłona stojaka

Korzystanie z rdzenia ferrytowego (Ta funkcja nie jest dostępna we wszystkich modelach.)

Rdzenia ferrytowego można używać w celu ograniczenia zakłóceń elektromagnetycznych podczas podłączenia przewodu zasilającego.

W celu zapewnienia najlepszego efektu rdzeń ferrytowy należy umieścić jak najbliżej gniazda zasilania.



Założ rdzeń w pobliżu wtyczki przewodu.

PRZYGOTOWANIE

PRZYCISKI STERUJĄCE NA PANELU PRZEDNIM

! UWAGA

- ▶ Aby zmniejszyć zużycie energii, można włączyć tryb czuwania telewizora. Jeżeli telewizor nie będzie używany przez dłuższy czas, należy wyłączyć go za pomocą umieszczonego na nim przycisku zasilania, gdyż powoduje to zmniejszenie zużycia energii. Zużycie energii podczas korzystania z telewizora można znacząco ograniczyć, zmniejszając jasność obrazu. Spowoduje to obniżenie ogólnych kosztów eksploatacji urządzenia.

! UWAGA

- ▶ Nie stawaj na szklaną podstawkę ani nie wystawiaj jej na uderzenia. Podstawka może się stłuc i spowodować ewentualne obrażenia od fragmentów szkła lub upadek telewizora na podłogę.
- ▶ Nie przesuwaj telewizora. Podłoga lub sam produkt mogą zostać wówczas uszkodzone.

- Twój telewizor może różnić się od pokazanego na ilustracji.

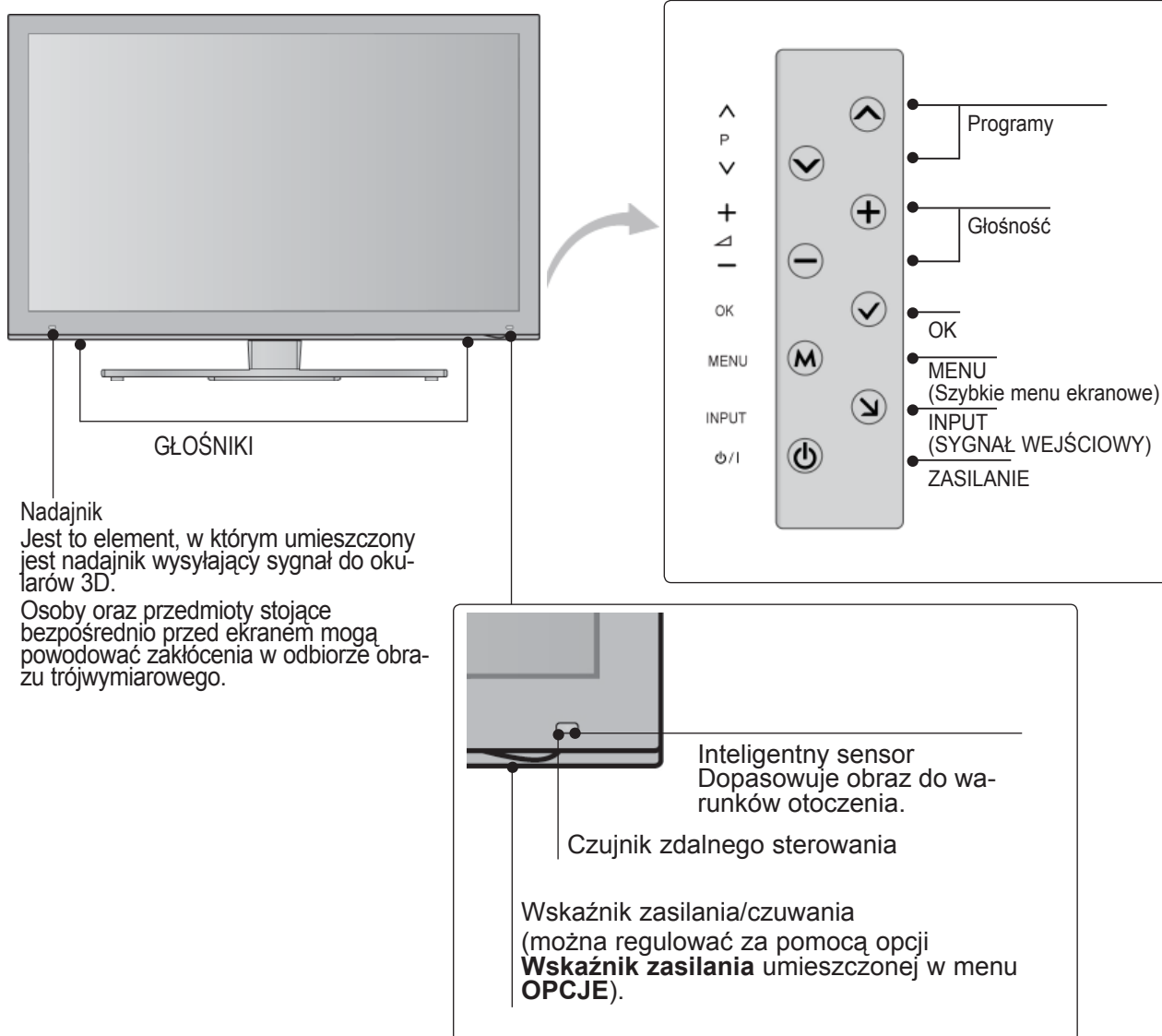

INFORMACJE O PANELU TYLNYM

- Twój telewizor może różnić się od pokazanego na ilustracji.

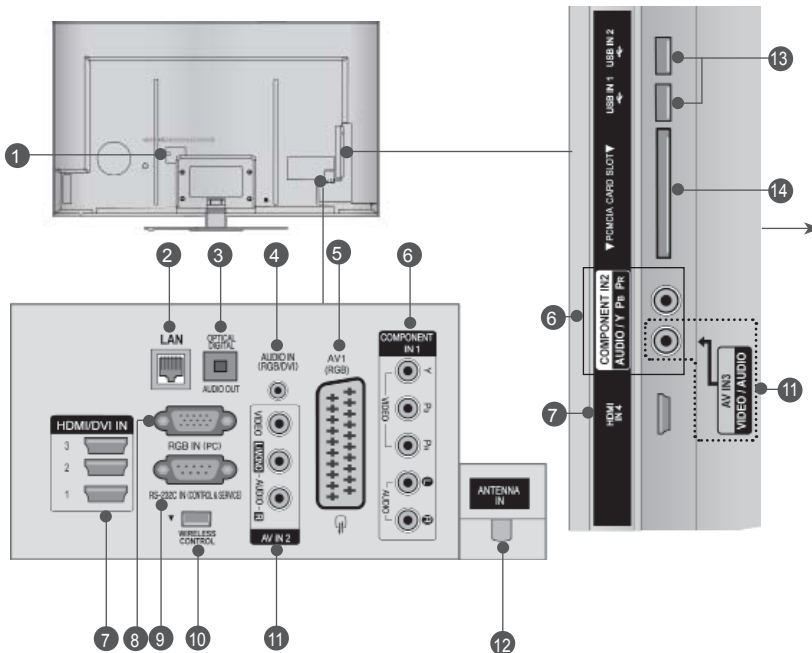

UWAGA

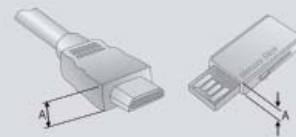

- ▶ Dla zapewnienia optymalnego połączenia z kablem HDMI (tylko wejście HDMI IN 4) lub urządzeniem USB należy używać produktów o podanej poniżej grubości:

*A ≤ 10 mm

1 Gniazdo przewodu zasilania

Ten telewizor jest zasilany z gniazda sieci elektrycznej. Wymagane napięcie zasilania jest podane na stronie z danymi technicznymi. (▶ p.184 do 200) Nie wolno zasilać tego telewizora prądem stałym.

2 Gniazdo sieci LAN

Połączenie sieciowe umożliwiające korzystanie z usług AccuWeather, Picasa, YouTube itp. Służy również do przesyłania filmów, zdjęć i plików muzycznych w sieci lokalnej.

3 Optyczne, cyfrowe wyjście audio

Umożliwia przesyłanie dźwięku cyfrowego do różnego rodzaju urządzeń. Służy do podłączenia cyfrowych urządzeń audio. Wymaga korzystania z optycznego przewodu audio.

4 Wejście audio RGB/DVI

Umożliwia podłączanie sygnału dźwiękowego z komputera lub odbiornika telewizyjnego cyfrowego.

5 Gniazdo Euro Scart (AV1)

Umożliwia podłączanie urządzeń zewnętrznych wysyłających lub odbierających sygnał za pośrednictwem złącza scart.

6 Wejścia sygnału Component

Umożliwiają podłączanie urządzeń audio/wideo przesyłających sygnał w standardzie Component.

7 Wejścia HDMI/DVI IN

Umożliwiają podłączanie źródeł sygnału HDMI do złącza HDMI IN lub sygnału DVI (wideo) do złącza HDMI/DVI za pomocą przewodu DVI-HDMI.

8 Wejście RGB IN

Służy do podłączenia sygnału wyjściowego przesyłanego z komputera osobistego.

9 PORT WEJŚCIOWY RS-232 (STEROWANIE I OBSŁUGA SERWISOWA)

Umożliwia podłączenie do portu RS-232C komputera PC. Ten port jest wykorzystywany w trybie serwisowym i hotelowym.

10 Gniazdo sterowania bezprzewodowego

Umożliwia podłączenie do telewizora modułu sterującego bezprzewodowo urządzeniami zewnętrznymi podłączonymi do bezprzewodowego kontrolera mediów.

11 Wejścia audio/wideo

Do tych gniazd można podłączyć sygnał wyjściowy audio/wideo z zewnętrznego urządzenia.

12 Wejście antenowe

Umożliwia podłączenie anteny lub przewodu telewizyjnego kablowej.

13 Wejście USB

To gniazdo służy do podłączania urządzeń pamięci masowej USB.

14 Gniazdo karty PCMCIA

W gnieździe **PCMCIA CARD SLOT** można umieścić moduł CI. (Ta funkcja może być niedostępna w niektórych krajach).

PRZYGOTOWANIE

MONTAŻ PODSTAWY

- Twój telewizor może różnić się od pokazanego na ilustracji.

Podczas składania podstawki biurkowej należy upewnić się, że śruby są całkowicie dokręcone. (Jeżeli nie zostaną one dokręcone do końca, po ustawieniu produktu może on przechylać się do przodu). W przypadku dokręcania śrub z użyciem nadmiernej siły mogą one ulec uszkodzeniu przez starcie powierzchni.

- 1 Połóż telewizor ostrożnie na miękkiej powierzchni ekranem w dół, aby ochronić ekran przed uszkodzeniem.



- 2 Połącz **nóżkę** z **podstawą** telewizora. Następnie przykręć wkręty mocujące **nóżkę**.

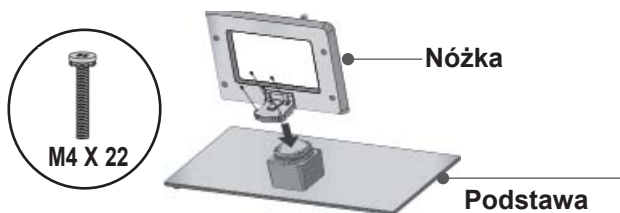

- 3 Dokładnie wkręć 4 śruby do otworów z tyłu telewizora.



- 4 Zamontuj części **tylnej osłony podstawy** na telewizorze.

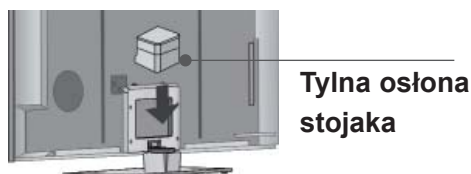

PROWADZENIE PRZEWODÓW PRZYŁĄCZENIOWYCH PRZY TYLNEJ OBUDOWIE

- Twój telewizor może różnić się od pokazanego na ilustracji.

- 1 Zabezpiecz przewód zasilający za pomocą **uchwyty do przewodów** znajdującego się w tylnej części obudowy odbiornika TV. Zapobiegnie to przypadkowemu wyszarpięciu przewodu zasilającego.

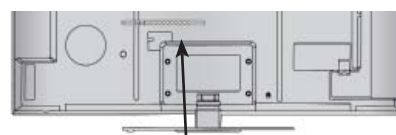

- 2 Po podłączeniu wszystkich potrzebnych przewodów zamontuj **uchwyt do przewodów**, jak pokazano na rysunku, a następnie zepnij kable.

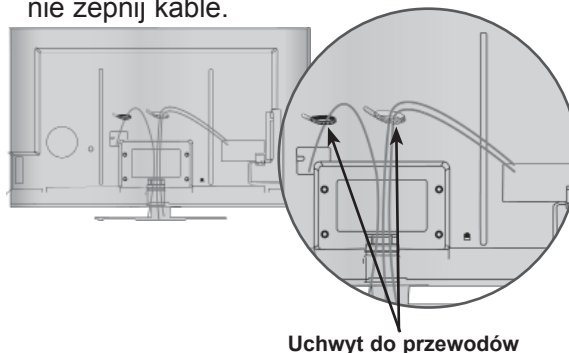

OBROTOWA PODSTAWA

- Twój telewizor może różnić się od pokazanego na ilustracji.

Po ustawieniu telewizora, można go ręcznie obracać w lewo lub prawo o 20 stopni.

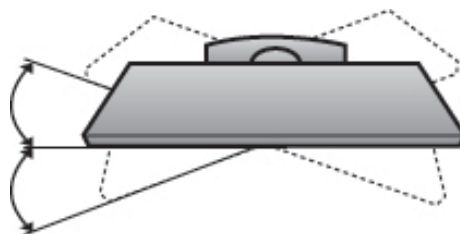

SYSTEM OCHRONY KENSINGTON

- Ta funkcja nie jest dostępna we wszystkich modelach.
- Twój telewizor może różnić się od pokazanego na ilustracji.

Na tylnym panelu telewizora znajduje się złącze systemu ochrony Kensington. Podłącz kabel systemu ochrony Kensington, tak jak pokazano poniżej.

Szczegółowe informacje na temat instalacji oraz użytkowania systemu ochrony Kensington znajdują się w podręczniku użytkownika dostarczonym razem z systemem.

Więcej informacji na ten temat można znaleźć na stronie internetowej firmy Kensington pod adresem <http://www.kensington.com>.

Firma Kensington sprzedaje systemy zabezpieczające do drogich urządzeń elektronicznych, takich jak notebooki PC i projektory LCD.

! UWAGA

- ▶ System ochrony Kensington należy do akcesoriów opcjonalnych.
- ▶ Jeśli telewizor jest zimny, podczas włączania może wystąpić niewielkie migotanie obrazu. Jest to zjawisko normalne i nie świadczy o nieprawidłowym działaniu telewizora.
- ▶ Na ekranie mogą pojawić się uszkodzone punkty w postaci czerwonych, zielonych lub niebieskich plamek. Nie mają one jednak negatywnego wpływu na sprawność monitora.
- ▶ Unikaj dotykania ekranu LCD lub naciskania go palcami przez dłuższy czas. Może to spowodować tymczasowe zniekształcenie obrazu na ekranie.

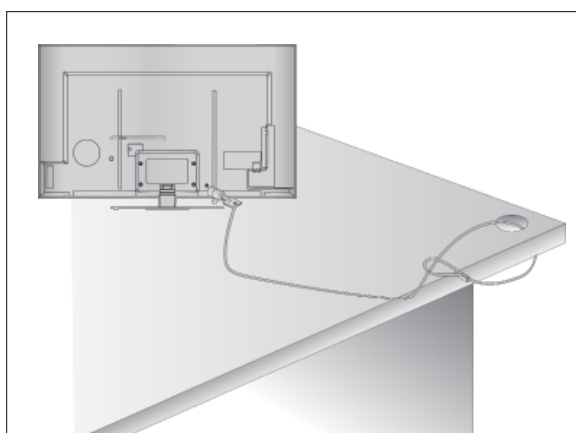

INFORMACJA DOTYCZĄCA BEZPIECZEŃSTWA MONTAŻU

- Aby zamocować telewizor na ścianie w bezpieczny i pewny sposób, należy dokupić niezbędne części.
- Ustaw telewizor w pobliżu ściany, aby w razie popchnięcia uniknąć możliwości przewrócenia go.
- Na poniższych ilustracjach pokazano bezpieczniejszy sposób ustawienia telewizora, który polega na umocowaniu go do ściany, co uniemożliwia przewrócenie do przodu w razie pociągnięcia. Dzięki temu urządzenie nie spadnie i nie spowoduje obrażeń u osób przebywających w pobliżu. Sposób ten zapobiega także uszkodzeniu telewizora. Należy dopilnować, aby dzieci nie wspięły się na telewizor, ani nie wieszały się na nim.

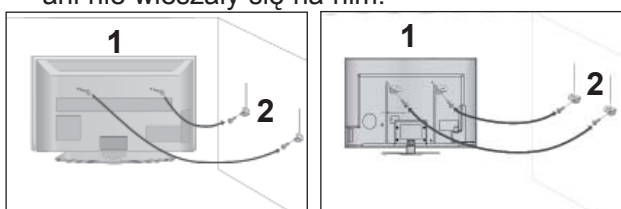

- 1 Użyj śrub oczkowych lub uchwytów/śrub telewizora, aby przymocować urządzenie do ściany, tak jak pokazano na rysunku.
(Jeżeli w miejscu na śruby oczkowe znajdują się inne śruby, należy je odkręcić).
* Włóż śruby oczkowe lub uchwyty/śruby telewizora i dokręć je odpowiednio, umieszczając w górnych otworach.

- 2 Przymocuj uchwyty naścienne do ściany za pomocą śrub. Dopasuj wysokość uchwytów przymocowanych do ściany.

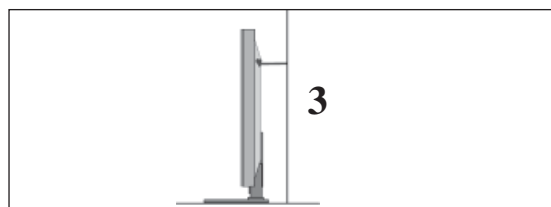

- 3 Użyj mocnej linki, aby przymocować urządzenie podczas ustawiania. Bezpieczniejszy sposób polega na takim zawiązaniu sznurka, aby układał się poziomo między urządzeniem a ścianą.

! UWAGA

- ▶ Podczas przenoszenia odbiornika w inne miejsce należy najpierw odwiązać sznurek.
- ▶ Należy upewnić się, że używany stojak lub szafka są wystarczająco duże i wytrzymałe, aby pomieścić urządzenie i wytrzymać jego ciężar.
- ▶ Aby bezpiecznie korzystać z odbiornika, sprawdź, czy uchwyty przymocowane do ściany i do telewizora są zamontowane na tej samej wysokości.

PRZYGOTOWANIE

- Odbiornik można zainstalować w różny sposób, np. na ścianie lub na biurku.
- Należy go zamocować poziomo.

UZIEMIENIE

Odbiornik powinien być podłączony do źródła zasilania za pomocą uziemionego przewodu zasilającego, aby zapobiec ryzyku porażenia prądem. Jeśli gniazdo sieci elektrycznej nie jest uziemione, należy zlecić wykwalifikowanemu elektrykowi montaż osobnego wyłącznika.

Nie wolno próbować uziemiania gniazda sieci elektrycznej przez łączenie go z kablami sieci telefonicznej, piorunochronami czy rurami instalacji gazowej.



KORZYSTANIE Z PODSTAWY

- Twój telewizor może różnić się od pokazanego na ilustracji.

W celu zapewnienia właściwej wentylacji należy pozostawić po 10 cm wolnej przestrzeni ze wszystkich stron telewizora.

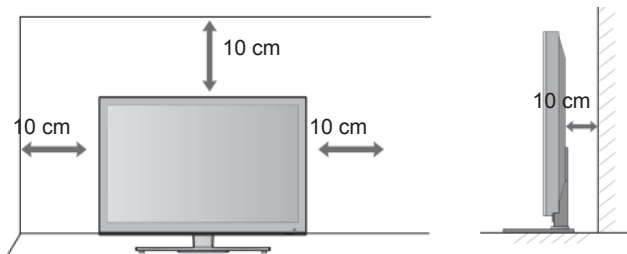

MONTAŻ NA ŚCIANIE: INSTALACJA W POZIOMIE

- W wypadku montowania telewizora na ścianie zalecamy użycie uchwyty ściennego marki LG.
- Zalecamy zakup uchwyty ściennego zgodnego ze standardem VESA.
- Firma LG zaleca przeprowadzenie montażu urządzenia na ścianie przez wykwalifikowanego instalatora.

! UWAGA

- ▶ Urządzenie należy mocować na mocnej ścianie prostopadłe do podłogi.
- ▶ Aby przymocować je do sufitu lub ukośnej ściany, należy użyć specjalnego uchwyty ściennego.
- ▶ Uchwyt ścienny należy mocować do powierzchni o wytrzymałości wystarczającej do utrzymania ciężaru telewizora, na przykład do ściany z betonu, kamienia, cegieł lub pustaków.
- ▶ Rodzaj i długość śrub montażowych zależą od zastosowanego uchwyty ściennego. Więcej informacji można znaleźć w instrukcji dołączonej do uchwyty montażowego.
- ▶ Firma LG nie odpowiada za jakiegokolwiek wypadki i uszkodzenia mienia lub telewizora na skutek nieprawidłowego montażu. Dotyczy to w szczególności:
 - użycia uchwyty do montażu ściennego niezgodnego ze standardem VESA;
 - nieprawidłowego przymocowania śrub do powierzchni, co może spowodować upadek telewizora i obrażenia osób przebywających w pobliżu;
 - nieprzestrzegania zalecanego sposobu montażu.

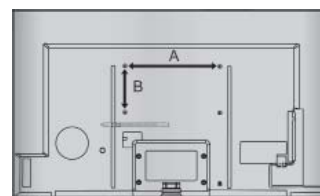
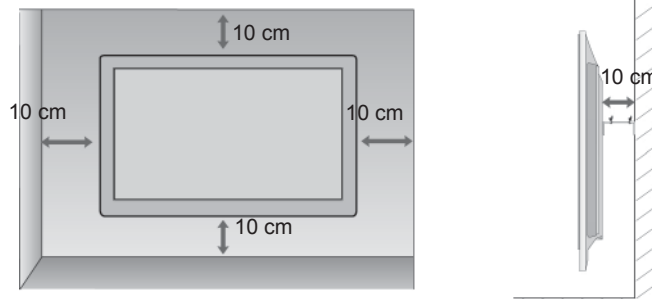

Model	VESA (A * B)	Standard wkrętów	Ilość
47LX9***	200 * 200	M6	4
55LX9***	400 * 400	M6	4

FUNKCJE PRZYCISKÓW PILOTA ZDALNEGO STEROWANIA

Korzystając z pilota zdalnego sterowania, należy kierować go na czujnik zdalnego sterowania telewizora.

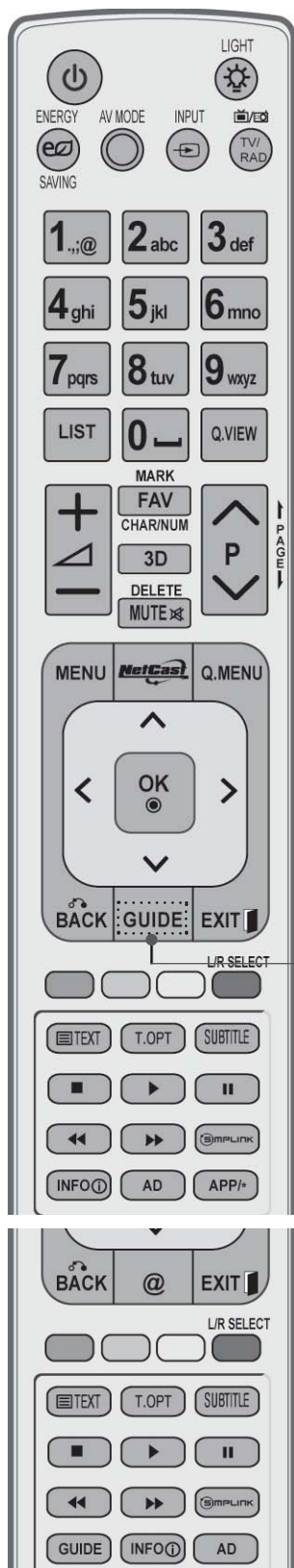

⏻ (ZASILANIE) Włączanie odbiornika ze stanu czuwania i wyłączenie do stanu czuwania.

LIGHT (PODŚWIETLENIE) Umożliwia włączenie i wyłączenie podświetlenia pilota.

ENERGY SAVING (OSZCZĘDZANIE ENERGII) Umożliwia wybór trybu oszczędzania energii (► **str.138**).

AV MODE (TRYB AV) Pozwala wybierać i dostosować ustawienia obrazu oraz dźwięku w wypadku podłączenia urządzeń AV (► **str.66**).

INPUT (SYGNAŁ WEJŚCIOWY) Wybór zewnętrznego źródła sygnału poprzez wielokrotne naciśnięcie przycisku(► **str.57**)

TV/RAD Umożliwia wybór radia, telewizji analogowej lub cyfrowej.

MENU (Szybkie menu ekranowe) Umożliwia otwarcie menu. Zamyka wszystkie wyświetlane na ekranie menu OSD i powoduje powrót z dowolnego menu do trybu telewizji (► **str.31**).

NetCast Umożliwia wybór pozycji z menu NetCast (► **str.68**) (AccuWeather, Picasa, YouTube itp.). Zawartość menu NetCast może się różnić w zależności od kraju.

Q. MENU (Szybkie menu ekranowe) Umożliwia wybór spośród dostępnych menu o ułatwionym dostępie. (Proporcje ekranu, Czysty głos II, Tryb obrazu, Tryb dźwięku, Audio (lub Język audio), Drzemka, Ulubione, Pomір – Wył./Wł., Nośnik USB) (► **str.30**).

PRZYCISKI STRZAŁEK (w górę/w dół/w lewo/w prawo) Umożliwiają poruszanie się po menu ekranowych i modyfikowanie ustawień odbiornika.

OK Zatwierdzenie wyboru lub wyświetlenie bieżącego trybu.

BACK (WSTECZ) Umożliwia użytkownikowi cofnięcie się o jeden krok w aplikacji interaktywnej, funkcji EPG lub innej funkcji opartej na interakcji z użytkownikiem.

EXIT (WYJŚCIE) Wyłącza wszystkie wyświetlacze ekranowe i powraca do wyświetlania telewizji z dowolnego menu.

GUIDE (PRZEWODNIK) Wyświetla przewodnik po programach. (► **str.129**)

INFOⓘ (INFORMACJE) Wyświetla aktualne informacje ekranowe.

AD Włącza lub wyłącza opcję Opis dźwiękiem.

APP/* Umożliwia wybór pozycji dostępnych w menu TV MHP (tylko Włochy) (tylko modele 47/55LX98**).

PRZYGOTOWANIE



Przyciski numeryczne 0-9 Wybór programu.
Wybór numerowanych pozycji menu.

— (spacja) Umożliwia wstawienie spacji za pomocą klawiatury ekranowej.

LIST Wyświetlenie tablicy programów. (► str. 55)

Q.VIEW Powrót do poprzednio oglądanego programu.

PRZYCISKI KOLOROWE Te przyciski służą do obsługi teletekstu (tylko modele z funkcją teletekstu) oraz do edycji programów.

WYBÓR PRAWY/LEWY Przydatny podczas oglądania programów trójwymiarowych. (► str.89)

SIMPLINK Wyświetla listę urządzeń AV podłączonych do telewizora.
Wciśnięcie tego przycisku powoduje wyświetlenie menu Simplink na ekranie (► str.62).

@ Bezpośredni dostęp do internetowego portalu oferującego treści rozrywkowe i wiadomości opracowane przez Orange. (tylko Francja)

1 Przyciski Teletekst Te przyciski służą do obsługi teletekstu. Szczegółowe informacje na ten temat zawiera sekcja „Teletekst” (► str.177)

SUBTITLE Przywraca preferowaną wersję napisów w trybie cyfrowym.



- ZWIĘKSZANIE /ZMNIJSZANIE GŁOŚNOŚCI** Regulacja głośności.
- MARK (oznacz)** Aby zastosować ustawienia Kreatora obrazu, wybierz źródło sygnału wejściowego. Służy do zaznaczania i usuwania oznaczeń programów w menu USB.
- FAV** Wyświetlenie wybranego ulubionego programu.
- CHAR/NUM** Przełączanie między trybem wprowadzania liter i cyfr w menu NetCast.
- 3D (obraz trójwymiarowy)** Umożliwia oglądanie programów trójwymiarowych. (► **str. 88**)
- DELETE (usuń)** Skasowanie znaku wprowadzonego na klawiaturze ekranowej.
- MUTE (WYCISZENIE)** Włączanie i wyłączanie dźwięku.
- Program W GÓRĘ / W DÓŁ** Wybór programu.
- PAGE UP/DOWN** (Poprzednia/następna strona) Przejście od jednego pełnego zestawu informacji ekranowych do następnego.

Przyciski sterujące menu SIMPLINK i MOJE MULTIMEDIA (Lista zdjęć, Lista muzyki i Lista filmów).

Wkładanie baterii

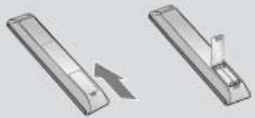

- Otwórz pokrywę komory baterii z tyłu pilota i włóż baterie zgodnie z oznaczeniami + i -.
- Włóż dwie baterie AAA o napięciu 1,5 V. Nie wolno mieszać nowych baterii ze starymi lub używanymi.
- Zamknij pokrywę.
- W celu wyjęcia baterii należy wykonać czynności takie jak przy ich instalowaniu, ale w odwrotnej kolejności.

PRZYGOTOWANIE

MODELE TELEWIZORÓW LED LCD : 42/47LE73** AKCESORIA

Należy się upewnić, że do telewizora dołączone są następujące akcesoria. W przypadku braku którejkolwiek z nich, należy skontaktować się ze sprzedawcą, od którego kupiono ten produkt.

- Wygląd poniższych akcesoriów może się różnić od dołączonych do Twojego telewizora.



Instrukcja obsługi

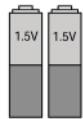

baterie (AAA)



Pilot zdalnego sterowania



Dysk CD z aplikacją Nero MediaHome 4 Essentials



Uchwyt do przewodów

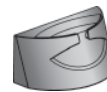

Uchwyt przytrzymujący przewody

W niektórych modelach ten element jest niedostępny.



Szmatka do czyszczenia
Tą szmatką można wyczyścić ekran.

*Jeśli na powierzchni widać plamki lub odciski palca, należy delikatnie przetrzeć zabrudzenia szmatką do czyszczenia.

Podczas przecierania nie należy przyciskać ściereczki zbyt mocno, gdyż zbyt silny nacisk może spowodować zadrapania lub odbarwienie.

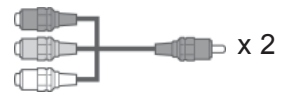

Kabel typu Component, kabel typu AV

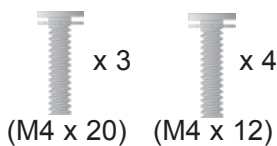

śruby do montażu podstawy

Korzystanie z rdzenia ferrytowego (Ta funkcja nie jest dostępna we wszystkich modelach.)

Rdzenia ferrytowego można używać w celu ograniczenia zakłóceń elektromagnetycznych podczas podłączania przewodu zasilającego.

W celu zapewnienia najlepszego efektu rdzeń ferrytowy należy umieścić jak najbliżej gniazda zasilania.



Założ rdzeń w pobliżu wtyczki przewodu.



Rdzeń ferrytowy (W niektórych modelach ten element jest niedostępny.)

PRZYCISKI STERUJĄCE NA PANELU PRZEDNIM

! UWAGA

- ▶ Aby zmniejszyć zużycie energii, można włączyć tryb czuwania telewizora. Jeżeli telewizor nie będzie używany przez dłuższy czas, należy wyłączyć go za pomocą umieszczonego na nim przycisku zasilania, gdyż powoduje to zmniejszenie zużycia energii. Zużycie energii podczas korzystania z telewizora można znacząco ograniczyć, zmniejszając jasność obrazu. Spowoduje to obniżenie ogólnych kosztów eksploatacji urządzenia.

▲ PRZESTROGA

- ▶ Nie stawaj na szklaną podstawkę ani nie wystawiaj jej na uderzenia. Podstawka może się stłuc i spowodować ewentualne obrażenia od fragmentów szkła lub upadek telewizora na podłogę.
- ▶ Nie przesuwaj telewizora. Podłoga lub sam produkt mogą zostać wówczas uszkodzone.

- Twój telewizor może różnić się od pokazanego na ilustracji.

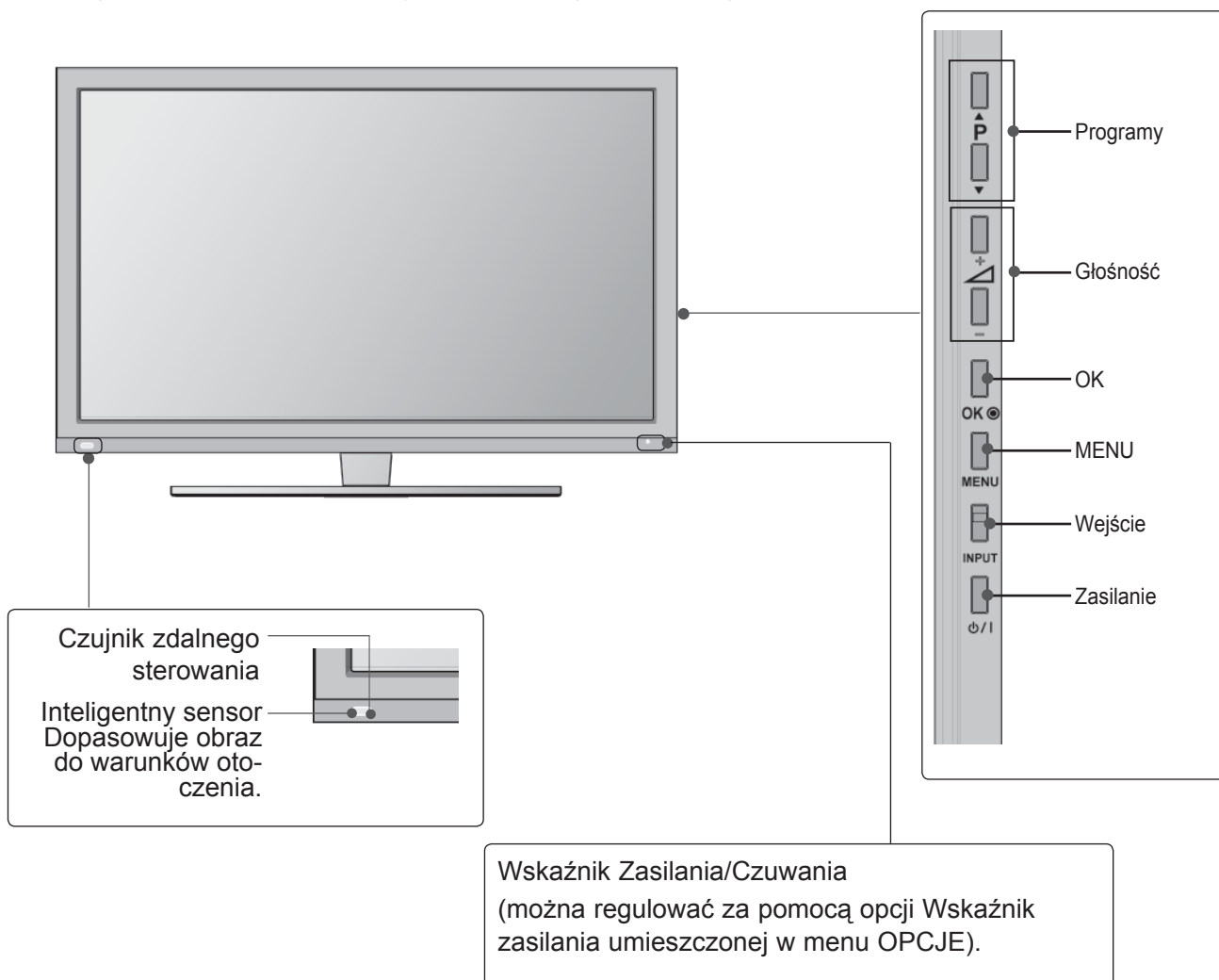

PRZYGOTOWANIE

INFORMACJE O PANELU TYLNYM

- Twój telewizor może różnić się od pokazanego na ilustracji.

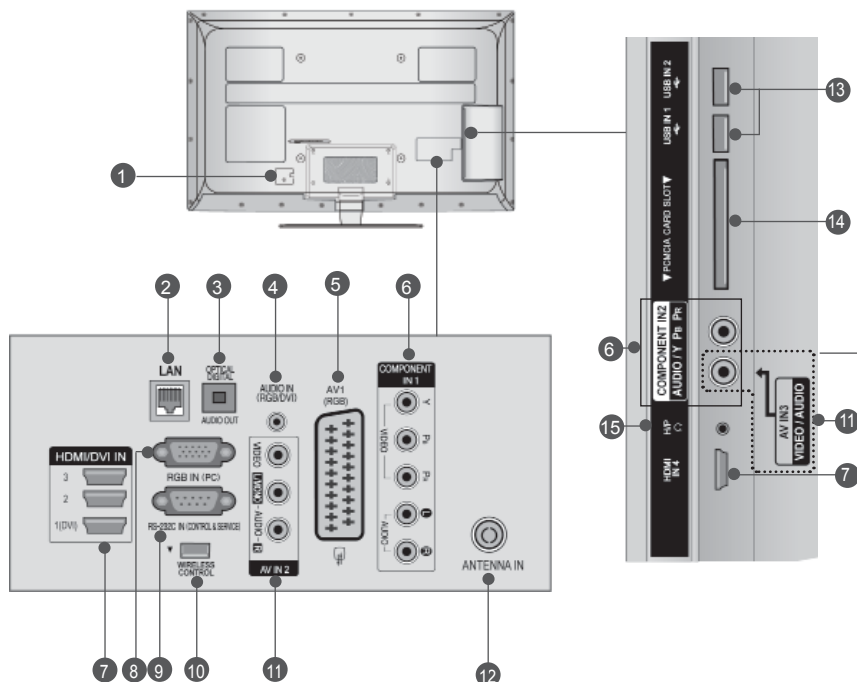

⚠ PRZESTROGA

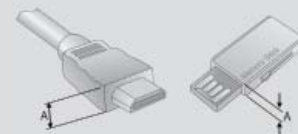

- Dla zapewnienia optymalnego połączenia z kablem HDMI (tylko wejście HDMI IN 4) lub urządzeniem USB należy używać produktów o podanej poniżej grubości:
*A ≤ 10 mm

1 Gniazdo przewodu zasilania

Ten telewizor jest zasilany z gniazda sieci elektrycznej. Wymagane napięcie zasilania jest podane na stronie z danymi technicznymi. (► str.184 do 200). Nie wolno podłączać tego telewizora do zasilania prądem stałym.

2 Gniazdo sieci LAN

Połączenie sieciowe umożliwiające korzystanie z usług AccuWeather, Picasa, YouTube itp. Służy również do przesyłania filmów, zdjęć i plików muzycznych w sieci lokalnej.

3 Optyczne, cyfrowe wyjście audio

Umożliwia przesyłanie dźwięku cyfrowego do różnego rodzaju urządzeń. Optyczny przewód dźwiękowy należy zastosować przy łączeniu odbiornika z cyfrowym sprzętem audio.

4 Wejście audio RGB/DVI

Umożliwia podłączanie sygnału dźwiękowego z komputera lub odbiornika telewizji cyfrowej.

5 Gniazdo Euro Scart (AV1)

Umożliwia podłączanie urządzeń zewnętrznych wysyłających lub odbierających sygnał za pośrednictwem złącz scart.

6 Wejścia sygnału Component

Umożliwiają podłączanie urządzeń audio/video przesyłających sygnał w standardzie Component.

7 Wejścia HDMI/DVI IN

Umożliwiają podłączanie źródeł sygnału HDMI do złącza HDMI IN lub sygnału DVI (video) do złącza HDMI/DVI za pomocą przewodu DVI-HDMI.

8 Wejście RGB IN

Służy do podłączenia sygnału wyjściowego przesyłanego z komputera osobistego.

9 PORT WEJŚCIOWY RS-232 (STEROWANIE I OBSŁUGA SERWISOWA)

Umożliwia podłączenie do portu RS-232C komputera PC. Ten port jest wykorzystywany w trybie serwisowym i hotelowym.

10 Gniazdo sterowania bezprzewodowego

Umożliwia podłączenie do telewizora modułu sterującego bezprzewodowo urządzeniami zewnętrznymi podłączonymi do bezprzewodowego kontrolera mediów.

11 Wejścia audio/video

Do tych gniazd można doprowadzić sygnał wyjściowy audio/video z zewnętrznego urządzenia.

12 Wejście antenowe

Umożliwia podłączenie anteny lub przewodu telewizji kablowej.

13 Wejście USB

To gniazdo służy do podłączania urządzeń pamięci masowej USB.

14 Gniazdo karty PCMCIA

W gnieździe **PCMCIA CARD SLOT** można umieścić moduł CI. (Ta funkcja może być niedostępna w niektórych krajach).

15 Słuchawki

Gniazdo słuchawek służy do podłączania słuchawek.

MONTAŻ PODSTAWY

- Twój telewizor może różnić się od pokazanego na ilustracji.

Podczas składania podstawki biurkowej należy upewnić się, że śruby są całkowicie dokręcone. (Jeżeli nie zostaną one dokręcone do końca, po ustawieniu produktu może on przechylać się do przodu). W przypadku dokręcania śrub z użyciem nadmiernej siły mogą one ulec uszkodzeniu przez starcie powierzchni.

- 1 Połóż telewizor ostrożnie na miękkiej powierzchni ekranem w dół, aby ochronić ekran przed uszkodzeniem.

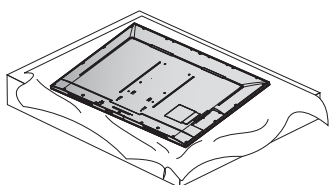

- 2 Połącz nóżkę z podstawą telewizora. Następnie przykręć wkręty mocujące nóżkę.

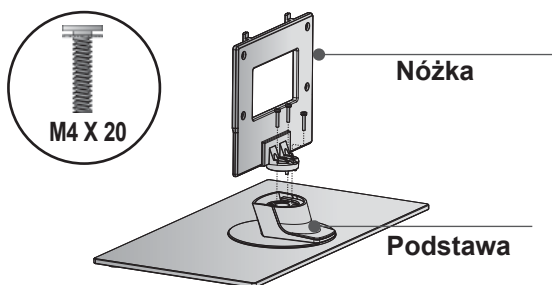

- 3 Zmontuj części w sposób pokazany na rysunku.

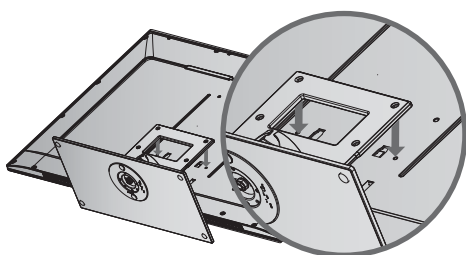

- 4 Dokładnie wkręć 4 śruby do otworów z tyłu telewizora.

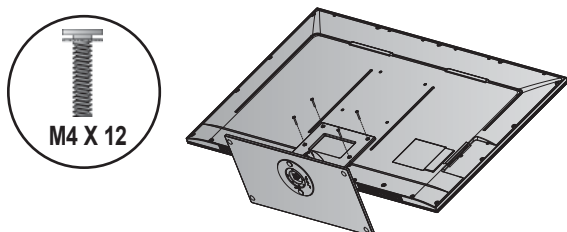

SYSTEM ZARZĄDZANIA PRZEWODAMI OBUDOWY TYLNEJ

- Twój telewizor może różnić się od pokazanego na ilustracji.

DO PODSTAWY

- 1 Otwórz Uchwyt Systemu Zarządzania Przewodami, jak pokazano na rysunku i odpowiednio ułóż kable.

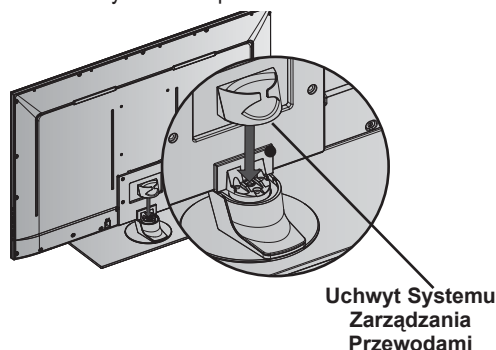

- 2 Podłącz kable zgodnie z potrzebami. Informacje na temat podłączania dodatkowego sprzętu znajdują się w sekcji Konfiguracja urządzeń zewnętrznych.

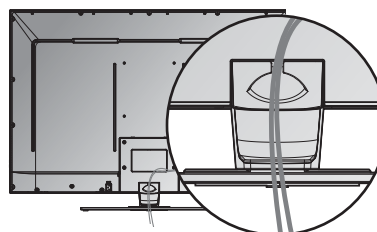

DO MONTAŻU NA ŚCIANIE

- 1 Po podłączeniu wszystkich potrzebnych przewodów zamontuj uchwyt do przewodów, jak pokazano na rysunku, a następnie zepnij kable. Informacje na temat podłączenia dodatkowego sprzętu znajdują się w sekcji Konfiguracja urządzeń zewnętrznych.

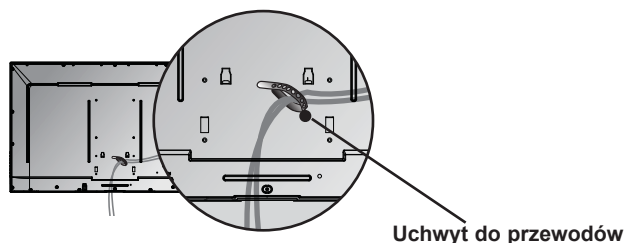

! UWAGA

- Nie wolno używać Uchwytu Systemu Zarządzania Przewodami do podnoszenia telewizora.
- Jeśli urządzenie spadnie, może ulec zniszczeniu i spowodować obrażenia ciała.

PRZYGOTOWANIE

SYSTEM OCHRONY KENSINGTON

- Ta funkcja nie jest dostępna we wszystkich modelach.
- Twój telewizor może różnić się od pokazanego na ilustracji.

Na tylnym panelu telewizora znajduje się złącze systemu ochrony Kensington. Podłącz kabel systemu ochrony Kensington, tak jak pokazano poniżej.

Szczegółowe informacje na temat instalacji oraz użytkowania systemu ochrony Kensington znajdują się w podręczniku użytkownika dostarczonym razem z systemem.

Więcej informacji na ten temat można znaleźć na stronie internetowej firmy Kensington pod adresem <http://www.kensington.com>.

Firma Kensington sprzedaje systemy ochrony do drogich urządzeń elektronicznych, takich jak notebooki PC i projektory LCD.

! UWAGA

- ▶ System ochrony Kensington należy do akcesoriów opcjonalnych.
- ▶ Jeśli telewizor jest zimny, podczas włączania może wystąpić niewielkie migotanie obrazu. Jest to zjawisko normalne i nie świadczy o nieprawidłowym działaniu telewizora.
- ▶ Na ekranie mogą pojawić się uszkodzone punkty w postaci czerwonych, zielonych lub niebieskich plamek. Nie mają one jednak negatywnego wpływu na sprawność monitora.
- ▶ Unikaj dotykania ekranu LCD lub naciskania go palcami przez dłuższy czas. Może to spowodować tymczasowe zniekształcenie obrazu na ekranie.

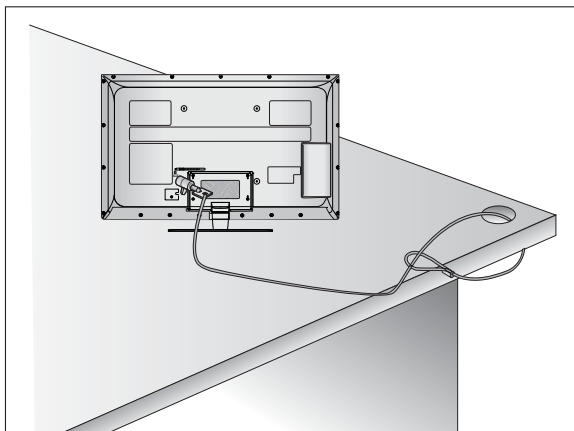

INFORMACJA DOTYCZĄCA BEZPIECZEŃSTWA MONTAŻU

- Aby zamocować telewizor na ścianie w bezpieczny i pewny sposób, należy dokupić niezbędne części.
- Ustaw telewizor w pobliżu ściany, aby w razie popchnięcia uniknąć możliwości przewrócenia go.
- Na poniższych ilustracjach pokazano bezpieczniejszy sposób ustawienia telewizora, który polega na umocowaniu go do ściany, co uniemożliwia przewrócenie do przodu w razie pociągnięcia. Dzięki temu urządzenie nie spadnie i nie spowoduje obrażeń osób przebywających w pobliżu. Sposób ten zapobiega także uszkodzeniu telewizora. Należy dopilnować, aby dzieci nie wspięły się na telewizor, ani nie wieszały się na nim.

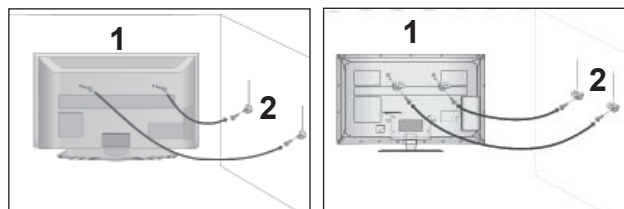

- 1 Użyj śrub oczkowych lub uchwytów/śrub telewizora, aby przymocować urządzenie do ściany, tak jak pokazano na rysunku.
(Jeżeli w miejscu na śruby oczkowe znajdują się inne śruby, należy je odkręcić).
* Włóż śruby oczkowe lub uchwyty/śruby telewizora i dokręć je odpowiednio, umieszczając w górnych otworach.

- 2 Przymocuj uchwyty naścienne do ściany za pomocą śrub. Dopasuj wysokość uchwytów przymocowanych do ściany.

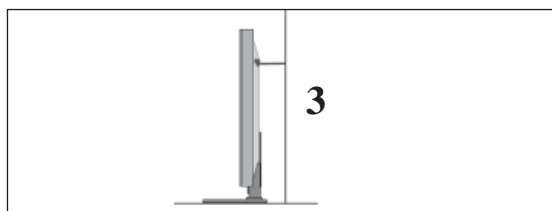

- 3 Użyj mocnej linki, aby przymocować urządzenie podczas ustawiania. Bezpieczniejszy sposób polega na takim zawiązaniu sznurka, aby układał się poziomo między urządzeniem a ścianą.

! UWAGA

- ▶ Podczas przenoszenia odbiornika w inne miejsce należy najpierw odwiązać sznurek.
- ▶ Należy upewnić się, że używany stojak lub szafka są wystarczająco duże i wytrzymałe, aby pomieścić urządzenie i wytrzymać jego ciężar.
- ▶ Aby bezpiecznie korzystać z odbiornika, sprawdź, czy uchwyty przymocowane do ściany i do telewizora są zamontowane na tej samej wysokości.

- Odbiornik można zainstalować w różny sposób, np. na ścianie lub na biurku.
- Należy go zamocować poziomo.

UZIEMIENIE

Odbiornik powinien być podłączony do źródła zasilania za pomocą uziemionego przewodu zasilającego, aby zapobiec ryzyku porażenia prądem. Jeśli gniazdo sieci elektrycznej nie jest uziemione, należy zlecić wykwalifikowanemu elektrykowi montaż osobnego wyłącznika.

Nie wolno próbować uziemienia gniazda sieci elektrycznej przez łączenie go z kablami sieci telefonicznej, piorunochronami czy rurami instalacji gazowej.



KORZYSTANIE Z PODSTAWY

- Twój telewizor może różnić się od pokazanego na ilustracji.

W celu zapewnienia właściwej wentylacji należy pozostawić po 10 cm wolnej przestrzeni ze wszystkich stron telewizora.

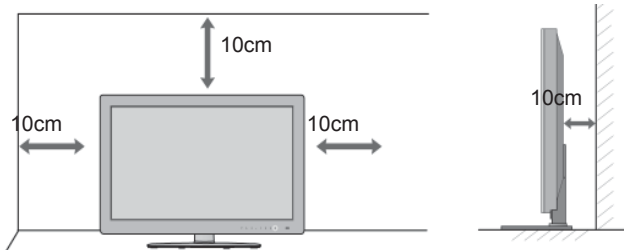

! UWAGA

- ▶ Urządzenie należy mocować na mocnej ścianie prostopadle do podłogi.
- ▶ Aby przymocować je do sufitu lub ukośnej ściany, należy użyć specjalnego uchwyty ściennego.
- ▶ Uchwyt ścienny należy mocować do powierzchni o wytrzymałości wystarczającej do utrzymania ciężaru telewizora, na przykład do ściany z betonu, kamienia, cegieł lub pustaków.
- ▶ Rodzaj i długość śrub montażowych zależą od zastosowanego uchwyty ściennego. Więcej informacji można znaleźć w instrukcji dołączonej do uchwyty montażowego.
- ▶ Firma LG nie odpowiada za jakiegokolwiek wypadki i uszkodzenia mienia lub telewizora na skutek nieprawidłowego montażu. Dotyczy to w szczególności:
 - użycia uchwyty do montażu ściennego niezgodnego ze standardem VESA;
 - nieprawidłowego przymocowania śrub do powierzchni, co może spowodować upadek telewizora i obrażenia osób przebywających w pobliżu;
 - nieprzestrzegania zalecanego sposobu montażu.

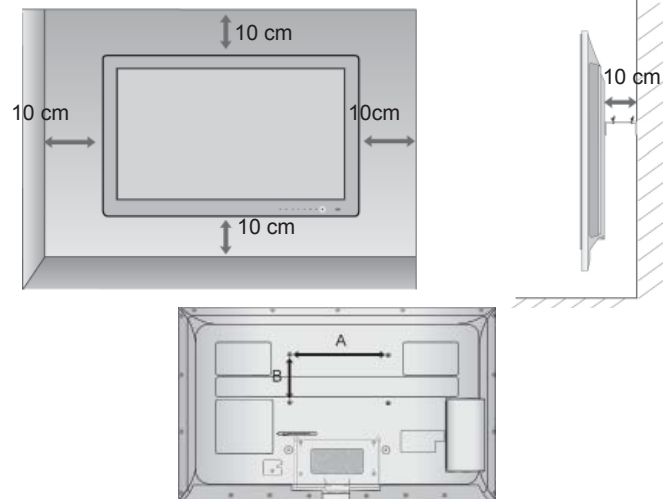

MONTAŻ NA ŚCIANIE: INSTALACJA W POZIOMIE

- W wypadku montowania telewizora na ścianie zalecamy użycie uchwyty ściennego marki LG.
- Zalecamy zakup uchwyty ściennego zgodnego ze standardem VESA.
- Firma LG zaleca przeprowadzenie montażu urządzenia na ścianie przez wykwalifikowanego instalatora.

Model	VESA (A * B)	Standard wkrętów	Ilość
42/47LE73**	200 * 200	M6	4

OBROTOWA PODSTAWA

- Twój telewizor może różnić się od pokazanego na ilustracji.
- Po ustawieniu telewizora, można go ręcznie obracać w lewo lub prawo o 20 stopni.

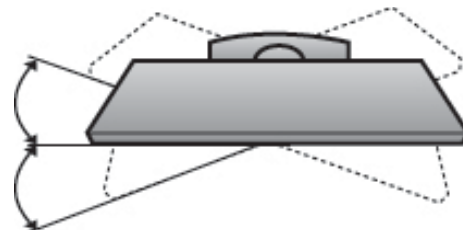

PRZYGOTOWANIE

FUNKCJE PRZYCISKÓW PILOTA ZDALNEGO STEROWANIA

Korzystając z pilota zdalnego sterowania, należy kierować go na czujnik zdalnego sterowania telewizora.

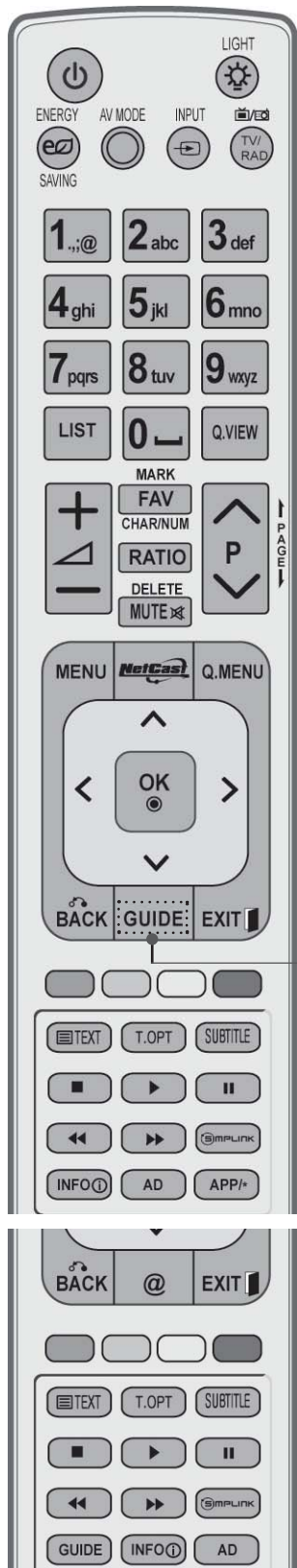

- ⏻ (ZASILANIE)** Włączenie odbiornika ze stanu czuwania i wyłączenie do stanu czuwania.
- LIGHT (PODŚWIETLENIE)** Umożliwia włączenie i wyłączenie podświetlenia pilota.
- ENERGY SAVING (OSZCZĘDZANIE ENERGII)** Umożliwia wybór trybu oszczędzania energii (► **str.138**).
- AV MODE (TRYB AV)** Pozwala wybierać i dostosować ustawienia obrazu oraz dźwięku w wypadku podłączenia urządzeń AV (► **str.66**).
- WEJŚCIE** Wybór zewnętrznego źródła sygnału poprzez wielokrotne naciśnięcie przycisku. (► **str.57**).
- TV/RAD** Umożliwia wybór radia, telewizji analogowej lub cyfrowej.

- MENU** Umożliwia otwarcie menu. Zamyka wszystkie wyświetlane na ekranie menu OSD i powoduje powrót z dowolnego menu do trybu telewizji (► **str.31**).
- NetCast** Umożliwia wybór pozycji z menu NetCast (► **str.68**) (AccuWeather, Picasa, YouTube itp.). Zawartość menu NetCast może się różnić w zależności od kraju.
- Q. MENU** Umożliwia wybór spośród dostępnych menu o ułatwionym dostępie. (Proporcje ekranu, Czysty głos II, Tryb obrazu, Tryb dźwięku, Audio (lub Język audio), Drzemka, Ulubione, Pomiń – Wył./Wł., Nośnik USB) (► **str.30**).
- PRZYCISKI STRZAŁEK (góra/dół/lewo/prawo)** Umożliwiają poruszanie się po menu ekranowych i modyfikowanie ustawień odbiornika.
- OK** Zatwierdzenie wyboru lub wyświetlenie bieżącego trybu.
- WSTECZ** Umożliwia użytkownikowi cofnięcie się o jeden krok w aplikacji interaktywnej, funkcji EPG lub innej funkcji opartej na interakcji z użytkownikiem.
- WYJŚCIE** Wyłącza wszystkie wyświetlacze ekranowe i powraca do wyświetlania telewizji z dowolnego menu.

- GUIDE (PRZEWODNIK)** Wyświetla przewodnik po programach. (► **str.129**).
- INFO (INFORMACJE)** Wyświetla aktualne informacje ekranowe.
- AD** Włącza lub wyłącza opcję Opis dźwiękiem.
- APP/*** Umożliwia wybór pozycji dostępnych w menu TV MHP. (Tylko Włochy) (Tylko modele 42/47LE7380)

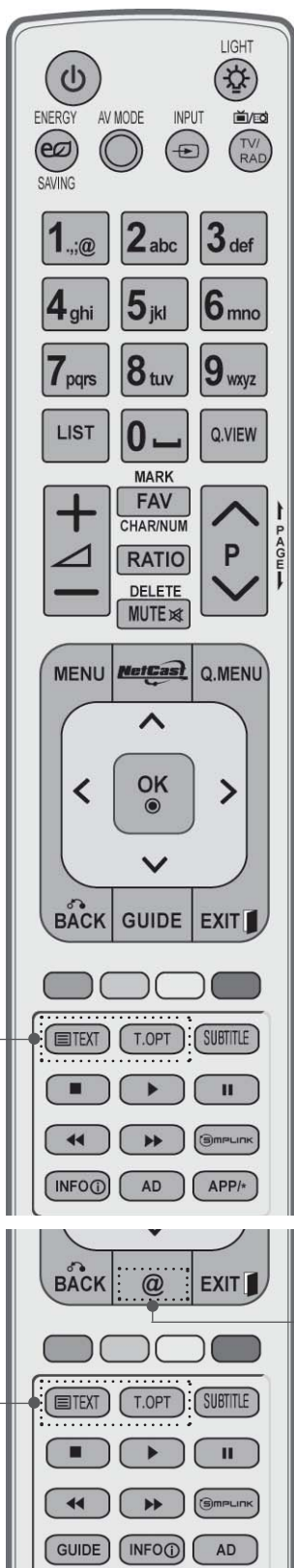

Przyciski numeryczne 0-9 Umożliwiają wybór programu. Umożliwiają wybór numerowanych elementów menu.

— (spacja) Umożliwia wstawienie spacji za pomocą klawiatury ekranowej.

LIST Wyświetlenie tablicy programów. (► str.55)

Q.VIEW Umożliwia powrót do poprzednio oglądanego programu.

PRZYCISKI KOLOROWE Te przyciski służą do obsługi teletekstu (tylko modele z funkcją teletekstu) oraz do edycji programów.

SIMPLINK Wyświetla listę urządzeń AV podłączonych do telewizora. Wciśnięcie tego przycisku powoduje wyświetlenie menu Simplink na ekranie (► str.62).

1 @ Bezpośredni dostęp do internetowego portalu oferującego treści rozrywkowe i wiadomości opracowanego przez Orange (tylko Francja).

1 Przyciski Teletekst Te przyciski służą do obsługi teletekstu. Szczegółowe informacje na ten temat zawiera sekcja „Teletekst” (► str.177).

SUBTITLE Przywraca preferowaną wersję napisów w trybie cyfrowym.

PRZYGOTOWANIE



VOLUME UP /DOWN Adjusts the volume.

MARK Select the input to apply the Picture Wizard settings.
Check and un-check programmes in the USB menu.

FAV Displays the selected favourite programme.

CHAR/NUM Shifts the Character or Number for NetCast menu.

RATIO Selects your desired Aspect Ratio of picture. (▶ p.135)

DELETE Deletes the entered character when entering the character on the screen keyboard.

MUTE Switches the sound on or off.

Programme UP/DOWN Selects a programme.

PAGE UP/ DOWN Move from one full set of screen information to the next one.

SIMPLINK / MY MEDIA Menu control buttons Controls SIMPLINK or MY MEDIA menu (Photo List, Music List and Movie List).

Installing Batteries

- Open the battery compartment cover on the back and install the batteries matching correct polarity (+with +,-with -).
- Install two 1.5 V AAA batteries. Do not mix old or used batteries with new ones.
- Close cover.
- To remove the batteries, perform the installation actions in reverse.

MODELE TELEWIZORÓW PLAZMOWYCH: 50/60PK5**, 50/60PK7***, 50/60PK9***, 50/60PX9***

AKCESORIA

Należy się upewnić, że do telewizora dołączone są następujące akcesoria. W przypadku braku którejkolwiek z nich, należy skontaktować się ze sprzedawcą, od którego kupiono ten produkt.

■ Wygląd poniższych akcesoriów może się różnić od dołączonych do Twojego telewizora.

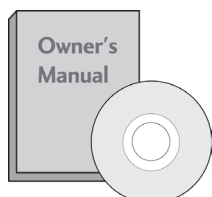

Instrukcja obsługi



Bezprzewodowa karta sieciowa LAN/adapter DLNA (Tylko modele 50/60PK950, 50/60PK950N, 50/60PK980, 50/60PK990, 50/60PX950N, 50/60PX980, 50/60PX990)

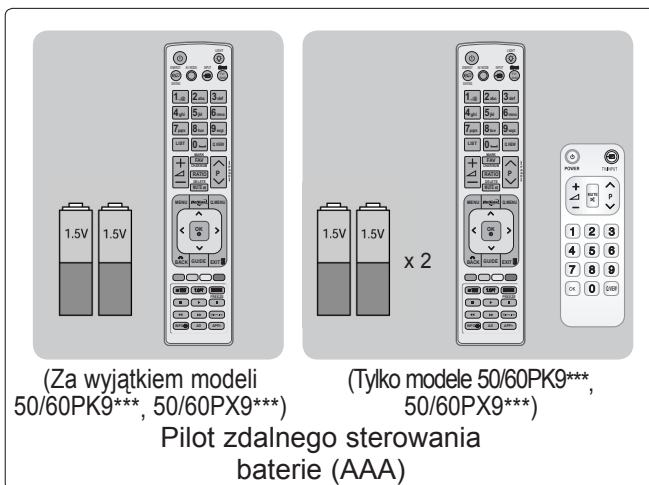

(Za wyjątkiem modeli 50/60PK9***, 50/60PX9***)

(Tylko modele 50/60PK9***, 50/60PX9***)

Pilot zdalnego sterowania
baterie (AAA)



Dysk CD z aplikacją Nero MediaHome 4 Essentials



Przewód zasilający

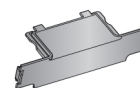

Pokrywa ochronna



Okulary 3D (Tylko model 50/60PX9***)



Uchwyt do przewodów



Uchwyt przytrzymujący przewody (Tylko modele 50/60PK7***, 50/60PK9***, 50/60PX9***)

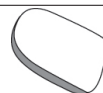

Szmatka do czyszczenia (Tylko modele 50/60PX9***)



W przypadku powstania plam bądź odcisków palców na powierzchni zewnętrznej obudowy należy je delikatnie zetrzeć miękką szmatką do czyszczenia.

Przednią ramkę należy delikatnie przecierać szmatką do czyszczenia po uprzednim jedno- lub dwukrotnym spryskaniu szmatki wodą. Po czyszczeniu należy usunąć nadmiar wilgoci.

Może ona powodować powstawanie zacieków na ramce.

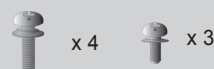

M4x28 M5x14 (Tylko model 50PK5**)

Śruby do montażu podstawy



M4x28 M4x14 (Tylko modele 50PK7***, 50PK9***, 50PX9***)

W niektórych modelach ten element jest niedostępny.



Szmatka do czyszczenia
Tą szmatką można wyczyścić ekran.

*Jeśli na powierzchni widać plamki lub odciski palca, należy delikatnie przetrzeć zabrudzenia szmatką do czyszczenia.

Podczas przecierania nie należy przyciskać ściereczki zbyt mocno, gdyż zbyt silny nacisk może spowodować zadrapania lub odbarwienie.



Rdzeń ferrytowy (W niektórych modelach ten element jest niedostępny.)

W celu ograniczenia emisji fal elektromagnetycznych przy podłączeniu wtyczki przewodu zasilającego można zastosować rdzeń ferrytowy. W celu zapewnienia najlepszego efektu rdzeń ferrytowy należy umieścić jak najbliżej gniazda zasilania.

Założ rdzeń w pobliżu wtyczki przewodu.



Rdzeń ferrytowy (W niektórych modelach ten element jest niedostępny.)

W celu ograniczenia emisji fal elektromagnetycznych przy podłączeniu kabla sieci LAN można zastosować rdzeń ferrytowy.

Rdzeń musi być umieszczony z dala od telewizora, a kabel sieci LAN może przechodzić przez niego tylko raz.



PRZYGOTOWANIE

PRZYCISKI STERUJĄCE NA PANELU PRZEDNIM

! UWAGA

- ▶ Aby zmniejszyć zużycie energii, można włączyć tryb czuwania telewizora. Jeżeli telewizor nie będzie używany przez dłuższy czas, należy wyłączyć go za pomocą umieszczonego na nim przycisku zasilania, gdyż powoduje to zmniejszenie zużycia energii. Zużycie energii podczas korzystania z telewizora można znacząco ograniczyć, zmniejszając jasność obrazu. Spowoduje to obniżenie ogólnych kosztów eksploatacji urządzenia.

▲ PRZESTROGA

- ▶ Nie stawaj na szklaną podstawkę ani nie wystawiaj jej na uderzenia. Podstawka może się stłuc i spowodować ewentualne obrażenia od fragmentów szkła lub upadek telewizora na podłogę.
- ▶ Nie przesuwaj telewizora. Podłoga lub sam produkt mogą zostać wówczas uszkodzone.

- Twój telewizor może różnić się od pokazanego na ilustracji.

Tylko model 50/60PK5**

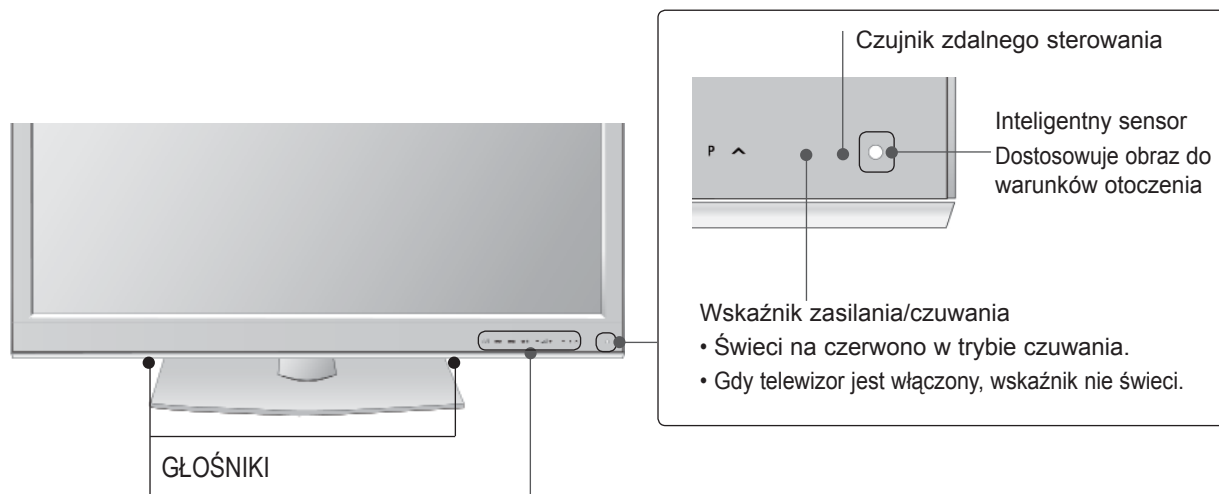

Przycisk dotykowy

Aby skorzystać z funkcji danego przycisku, należy go dotknąć.

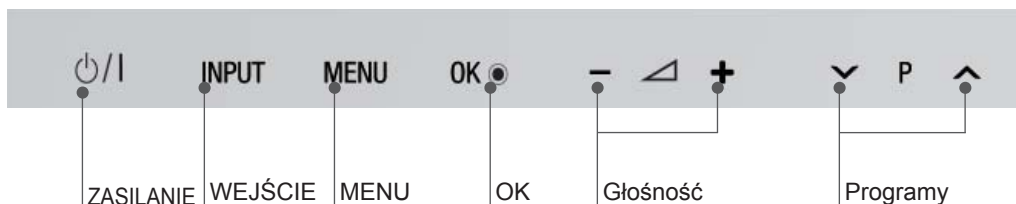

Tylko modele 50/60PK7***, 50/60PK9***, 50/60PX9***

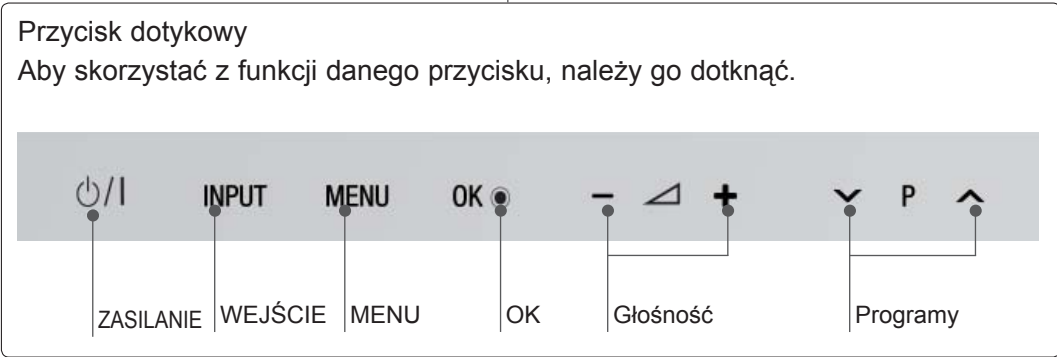
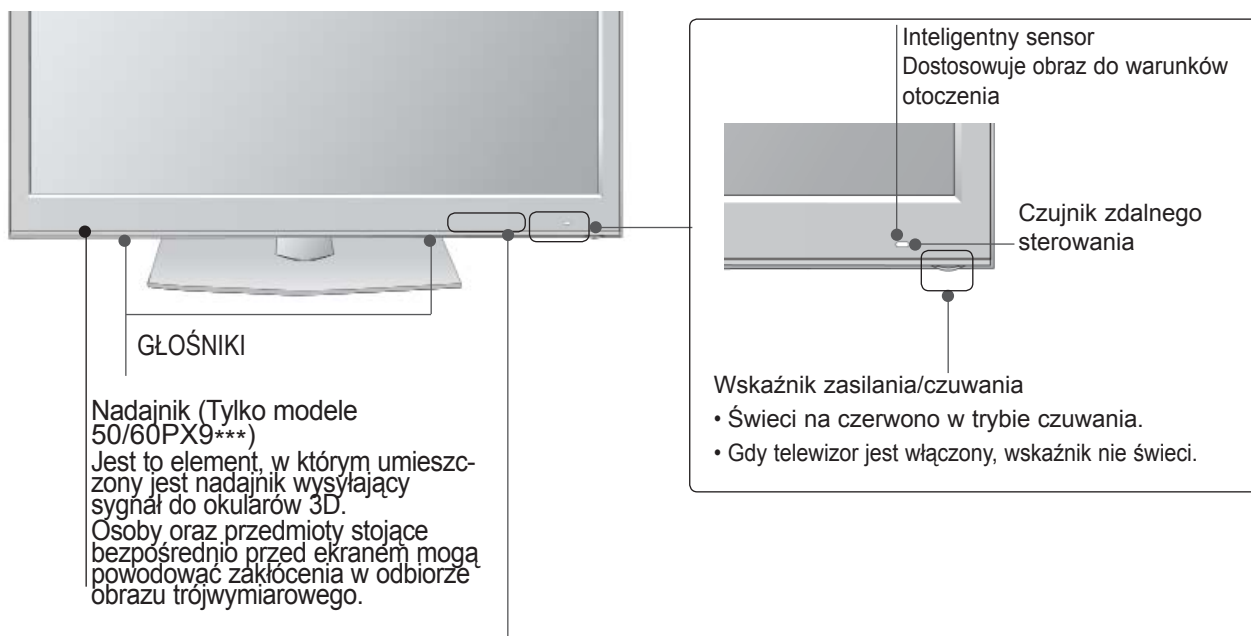

PRZYGOTOWANIE

INFORMACJE O PANELU TYLNYM

- Twój telewizor może różnić się od pokazanego na ilustracji.

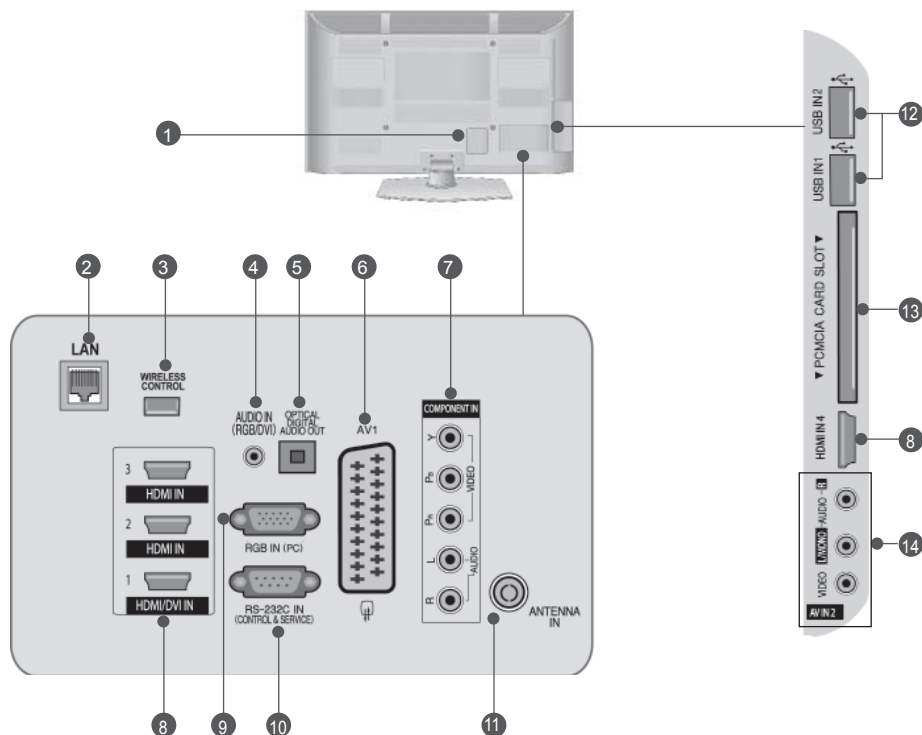

- 1 Gniazdo przewodu zasilania**
Ten telewizor jest zasilany z gniazda sieci elektrycznej. Nie wolno podłączać tego telewizora do zasilania prądem stałym.
- 2 Gniazdo sieci LAN**
Połączenie sieciowe umożliwiające korzystanie z usług AccuWeather, Picasa, YouTube itp. Służy również do przesyłania filmów, zdjęć i plików muzycznych w sieci lokalnej.
- 3 Gniazdo sterowania bezprzewodowego**
Umożliwia podłączenie do telewizora modułu sterującego bezprzewodowo urządzeniami zewnętrznymi podłączonymi do bezprzewodowego kontrolera mediów.
- 4 Wejście audio RGB/DVI**
Umożliwia podłączenie sygnału dźwiękowego z komputera lub odbiornika telewizji cyfrowej.
- 5 Optyczne, cyfrowe wyjście audio**
Umożliwia przesyłanie dźwięku cyfrowego do różnego rodzaju urządzeń. Optyczny przewód dźwiękowy należy zastosować przy łączeniu odbiornika z cyfrowym sprzętem audio.
- 6 Gniazdo Euro Scart (AV1)**
Umożliwia podłączenie urządzeń zewnętrznych wysyłających lub odbierających sygnał za pośrednictwem złącz scart.
- 7 Wejścia sygnału Component**
Umożliwiają podłączenie urządzeń audio/video przesyłających sygnał w standardzie Component.
- 8 Wejścia HDMI/DVI IN**
Umożliwiają podłączenie źródeł sygnału HDMI do złącza HDMI IN lub sygnału DVI (video) do złącza HDMI/DVI za pomocą przewodu DVI-HDMI.
- 9 Wejście RGB IN**
Służy do podłączenia sygnału wyjściowego przesyłanego z komputera osobistego.
- 10 PORT WEJŚCIOWY RS-232 (STEROWANIE I OBSŁUGA SERWISOWA)**
Umożliwia podłączenie do portu RS-232C komputera PC. Ten port jest wykorzystywany w trybie serwisowym i hotelowym.
- 11 Wejście antenowe**
Umożliwia podłączenie anteny lub przewodu telewizji kablowej.
- 12 Wejście USB**
To gniazdo służy do podłączania urządzeń pamięci masowej USB.
- 13 Gniazdo karty PCMCIA**
W gnieździe **PCMCIA CARD SLOT** można umieścić moduł CI. (Ta funkcja może być niedostępna w niektórych krajach).
- 14 Wejścia audio/wideo**
Do tych gniazd można doprowadzić sygnał wyjściowy audio/wideo z zewnętrznego urządzenia.

MONTAŻ PODSTAWY

■ Twój telewizor może różnić się od pokazanego na ilustracji. Podczas składania podstawki biurkowej należy upewnić się, że śruby są całkowicie dokręcone. (Jeżeli nie zostaną one dokręcone do końca, po ustawieniu produktu może on przechylać się do przodu). W przypadku dokręcania śrub z użyciem nadmiernej siły mogą one ulec uszkodzeniu przez starcie powierzchni.

Tylko model 50PK5**

- 1 Połóż telewizor ostrożnie na miękkiej powierzchni ekranem w dół, aby ochronić ekran przed uszkodzeniem.

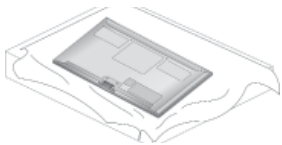

- 2 Umieść **podstawę** na równej powierzchni. Połącz **nóżkę** z **podstawą** telewizora.

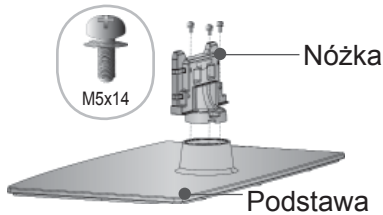

- 3 Zmontuj części w sposób pokazany na rysunku.

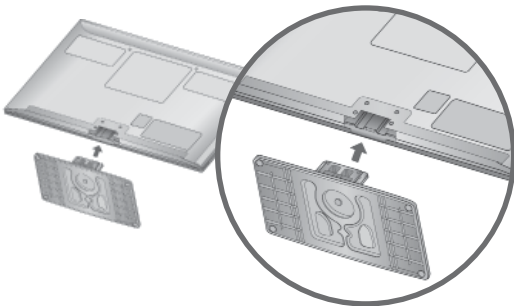

- 4 Dokładnie wkręć 4 śruby do otworów z tyłu telewizora.

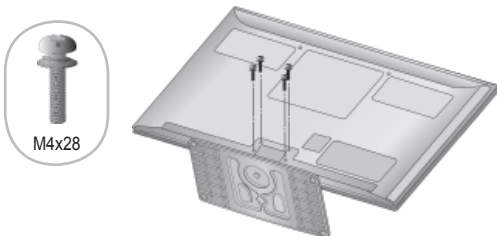

Tylko modele 50PK7***, 50PK9***, 50PX9***

- 1 Połóż telewizor ostrożnie na miękkiej powierzchni ekranem w dół, aby ochronić ekran przed uszkodzeniem.

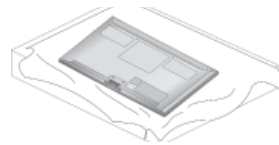

- 2 Umieść **podstawę** na równej powierzchni. Połącz **nóżkę** z **podstawą** telewizora.

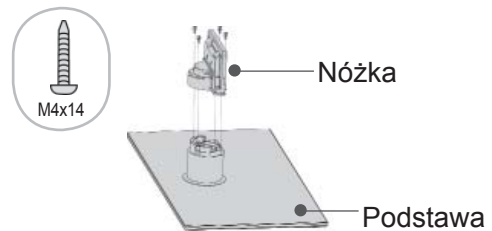

- 3 Zamontuj elementy **uchwyty przytrzymującego przewody** na **nóżce** podstawy.

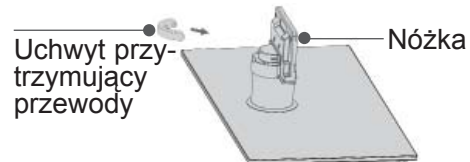

- 4 Zmontuj części w sposób pokazany na rysunku.

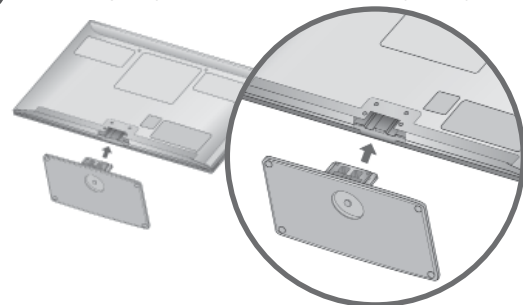

- 5 Dokładnie wkręć 4 śruby do otworów z tyłu telewizora.

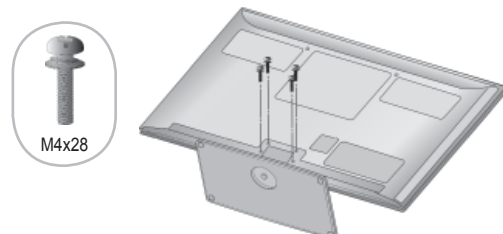

PRZYGOTOWANIE

SYSTEM ZARZĄDZANIA PRZEWODAMI OBUDOWY TYLNEJ

- Twój telewizor może różnić się od pokazanego na ilustracji.

Po podłączeniu wszystkich potrzebnych przewodów zamontuj **uchwyt do przewodów**, jak pokazano na rysunku, a następnie zepnij kable.

Jeśli jest używany kabel sieci LAN, w celu ograniczenia emisji fal elektromagnetycznych należy go podłączyć w sposób pokazany na rysunku.

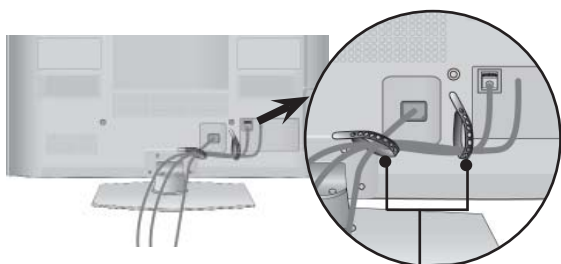

Uchwyt do przewodów

Tylko modele 50/60PK7***, 50/60PK9***, 50/60PX9***

- 1 Podłącz kable zgodnie z potrzebami. Informacje na temat podłączania dodatkowego sprzętu znajdują się w sekcji **Konfiguracja urządzeń zewnętrznych**.

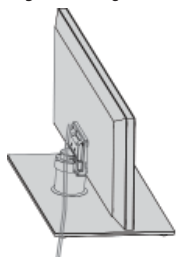

- 2 Zamocuj **uchwyt przytrzymujący przewody** do telewizora. Prawidłowe zamocowanie zostanie zasygnalizowane kliknięciem.

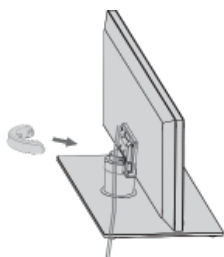

! UWAGA

- **Nie wolno używać** Uchwytu Systemu Zarządzania Przewodami do podnoszenia telewizora.
- Jeśli urządzenie spadnie, może ulec zniszczeniu i spowodować obrażenia ciała.

JAK ZDJAĆ UCHWYT PRZYTRZYMUJĄCY PRZEWODY

Tylko modele 50/60PK7***, 50/60PK9***, 50/60PX9***

- Twój telewizor może różnić się od pokazanego na ilustracji.

Złap obiema rękami **uchwyt przytrzymujący przewody** i pociągnij go do tyłu, tak jak pokazano na rysunku.

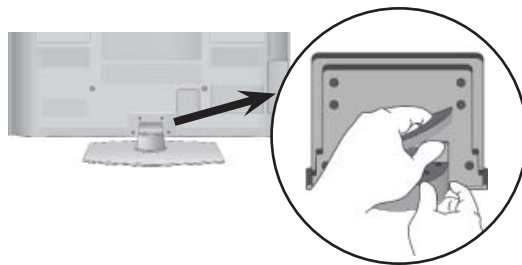

PRACA BEZ PODSTAWY

- Twój telewizor może różnić się od pokazanego na ilustracji.

W przypadku instalowania uchwyty naściennego należy używać pokrywy ochronnej.

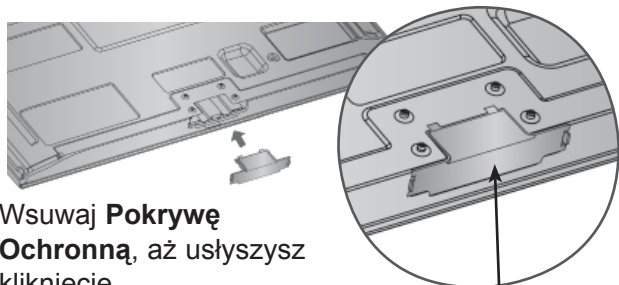

Wsuwaj **Pokrywę Ochronną**, aż usłyszysz kliknięcie

Pokrywa ochronna
(Przymocuj prowadnicę do części zewnętrznych).

OBROTOWA PODSTAWA

- Twój telewizor może różnić się od pokazanego na ilustracji.

Po ustawieniu telewizora, można go ręcznie obracać w lewo lub prawo o 20 stopni.

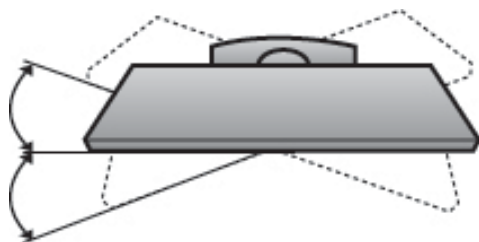

INFORMACJA DOTYCZĄCA BEZPIECZEŃSTWA MONTAŻU

- Aby zamocować telewizor na ścianie w bezpieczny i pewny sposób, należy dokupić niezbędne części.
- Ustaw telewizor w pobliżu ściany, aby w razie popchnięcia uniknąć możliwości przewrócenia go.
- Na poniższych ilustracjach pokazano bezpieczniejszy sposób ustawienia telewizora, który polega na umocowaniu go do ściany, co uniemożliwia przewrócenie do przodu w razie pociągnięcia. Dzięki temu urządzenie nie spadnie i nie spowoduje obrażeń u osób przebywających w pobliżu. Sposób ten zapobiega także uszkodzeniu telewizora. Należy dopilnować, aby dzieci nie wspięły się na telewizor, ani nie wieszały się na nim.

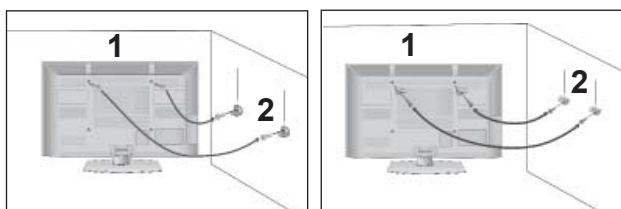

- 1 Użyj śrub oczkowych lub uchwyty/śrub telewizora, aby przymocować urządzenie do ściany, tak jak pokazano na rysunku.
(Jeżeli w miejscu na śruby oczkowe znajdują się inne śruby, należy je odkręcić).

* Włóż śruby oczkowe lub uchwyty/śruby telewizora i dokręć je odpowiednio, umieszczając w górnych otworach.

- 2 Przymocuj uchwyty naściennne do ściany za pomocą śrub. Dopasuj wysokość uchwytów przymocowanych do ściany.

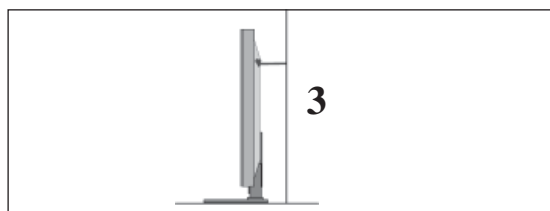

- 3 Użyj mocnej linki, aby przymocować urządzenie podczas ustawiania. Bezpieczniejszy sposób polega na takim zawiązaniu sznurka, aby układał się poziomo między urządzeniem a ścianą.

! UWAGA

- ▶ Podczas przenoszenia odbiornika w inne miejsce należy najpierw odwiązać sznurek.
- ▶ Należy upewnić się, że używany stojak lub szafka są wystarczająco duże i wytrzymałe, aby pomieścić urządzenie i wytrzymać jego ciężar.
- ▶ Aby bezpiecznie korzystać z odbiornika, sprawdź, czy uchwyty przymocowane do ściany i do telewizora są zamontowane na tej samej wysokości.

PRZYGOTOWANIE

- Odbiornik można zainstalować w różny sposób, np. na ścianie lub na biurku.
- Należy go zamocować poziomo.

UZIEMIENIE

Odbiornik powinien być podłączony do źródła zasilania za pomocą uziemionego przewodu zasilającego, aby zapobiec ryzyku porażenia prądem. Jeśli gniazdo sieci elektrycznej nie jest uziemione, należy zlecić wykwalifikowanemu elektrykowi montaż osobnego wyłącznika.

Nie wolno próbować uziemiania gniazda sieci elektrycznej przez łączenie go z kablami sieci telefonicznej, piorunochronami czy rurami instalacji gazowej.

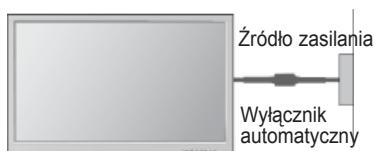

KORZYSTANIE Z PODSTAWY

- Twój telewizor może różnić się od pokazanego na ilustracji.

W celu zapewnienia właściwej wentylacji należy pozostawić po 10 cm wolnej przestrzeni ze wszystkich stron telewizora.

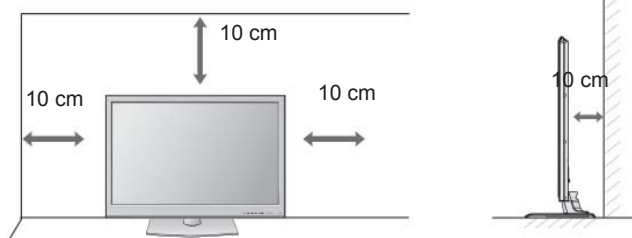

MONTAŻ NA ŚCIANIE: INSTALACJA W POZIOMIE

- W wypadku montowania telewizora na ścianie zalecamy użycie uchwyty ściennej marki LG.
- Zalecamy zakup uchwyty ściennej zgodnego ze standardem VESA.
- Firma LG zaleca przeprowadzenie montażu urządzenia na ścianie przez wykwalifikowanego instalatora.

! UWAGA

- ▶ Urządzenie należy mocować na mocnej ścianie prostopadłe do podłogi.
- ▶ Aby przymocować je do sufitu lub ukośnej ściany, należy użyć specjalnego uchwyty ściennej.
- ▶ Uchwyt ściennej należy mocować do powierzchni o wytrzymałości wystarczającej do utrzymania ciężaru telewizora, na przykład do ściany z betonu, kamienia, cegiel lub pustaków.
- ▶ Rodzaj i długość śrub montażowych zależą od zastosowanego uchwyty ściennej. Więcej informacji można znaleźć w instrukcji dołączonej do uchwyty montażowego.
- ▶ Firma LG nie odpowiada za jakiegokolwiek wypadki i uszkodzenia mienia lub telewizora na skutek nieprawidłowego montażu. Dotyczy to w szczególności:
 - użycia uchwyty do montażu ściennej niezgodnego ze standardem VESA;
 - nieprawidłowego przymocowania śrub do powierzchni, co może spowodować upadek telewizora i obrażenia osób przebywających w pobliżu;
 - nieprzestrzegania zalecanego sposobu montażu.

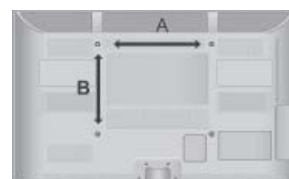
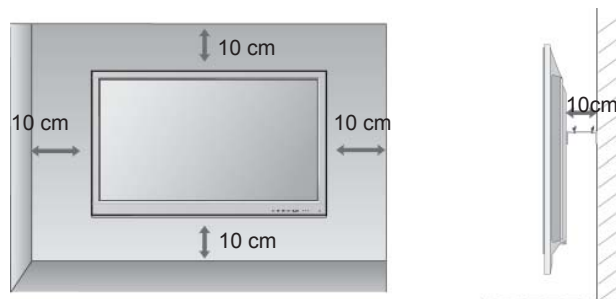

Model	VESA (A * B)	Standard wkrętów	Ilość
50PK5**	400 * 400	M6	4
60PK5**	600 * 400	M8	4
50PK7***	400 * 400	M6	4
60PK7***	600 * 400	M8	4
50PK9***	400 * 400	M6	4
60PK9***	600 * 400	M8	4
50PX9***	400 * 400	M6	4
60PX9***	600 * 400	M8	4

FUNKCJE PRZYCISKÓW PILOTA ZDALNEGO STEROWANIA

(Tylko model 50/60PK5**, 50/60PK7***, 50/60PK9***)

Korzystając z pilota zdalnego sterowania, należy kierować go na czujnik zdalnego sterowania telewizora.



⏻ (ZASILANIE) Włączenie odbiornika ze stanu czuwania i wyłączenie do stanu czuwania.

LAMPKA Umożliwia włączenie i wyłączenie podświetlenia pilota.

ENERGY SAVING (OSZCZĘDZANIE ENERGII) Umożliwia wybór trybu oszczędzania energii (► **str.138**).

AV MODE (TRYB AV) Pozwala wybierać i dostosować ustawienia obrazu oraz dźwięku w wypadku podłączenia urządzeń AV (► **str.66**).

WEJŚCIE Wybór zewnętrznego źródła sygnału poprzez wielokrotne naciśnięcie przycisku. (► **str.57**)

TV/RAD Umożliwia wybór radia, telewizji analogowej lub cyfrowej.

MENU Umożliwia otwarcie menu. Zamyka wszystkie wyświetlane na ekranie menu OSD i powoduje powrót z dowolnego menu do trybu telewizji (► **str.31**).

NetCast Umożliwia wybór pozycji z menu NetCast (► **str.68**) (AccuWeather, Picasa, YouTube itp.). Zawartość menu NetCast może się różnić w zależności od kraju.

Q. MENU Umożliwia wybór spośród dostępnych menu o ułatwionym dostępie. (Proporcje ekranu, Czysty głos II, Tryb obrazu, Tryb dźwięku, Audio (lub Język audio), Drzemka, Ulubione, Pomiń – Wył./Wł., Nośnik USB) (► **str.30**).

PRZYCISKI STRZAŁEK (góra/dół/lewo/prawo) Umożliwiają poruszanie się po menu ekranowych i modyfikowanie ustawień odbiornika.

OK Zatwierdzenie wyboru lub wyświetlenie bieżącego trybu.

WSTECZ Umożliwia użytkownikowi cofnięcie się o jeden krok w aplikacji interaktywnej, funkcji EPG lub innej funkcji opartej na interakcji z użytkownikiem.

WYJŚCIE Wyłącza wszystkie wyświetlacze ekranowe i powraca do wyświetlania telewizji z dowolnego menu.

PRZEWODNIK Wyświetla program telewizyjny (► **str.129**).

INFOⓘ (INFORMACJE) Wyświetla aktualne informacje ekranowe.

AD Włącza lub wyłącza opcję Opis dźwiękiem.

APP/* Umożliwia wybór pozycji dostępnych w menu TV MHP. (Tylko Włochy)
(Tylko modele 50/60PK78**, 50/60PK98**)

PRZYGOTOWANIE

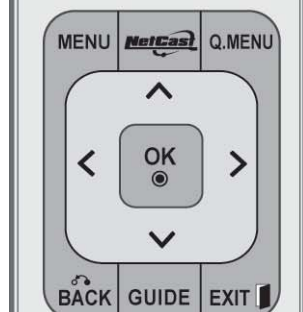
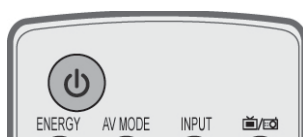

Przyciski numeryczne 0-9 Umożliwiają wybór programu. Umożliwiają wybór numerowanych elementów menu.

— (spacja) Umożliwia wstawienie spacji za pomocą klawiatury ekranowej.

LIST Wyświetlenie tablicy programów. (► str.55)

Q.VIEW Umożliwia powrót do poprzednio oglądanego programu.

PRZYCISKI KOLOROWE Te przyciski służą do obsługi teletekstu (tylko modele z funkcją teletekstu) oraz do edycji programów.

FREEZE (WSTRZYMANIE ODTWARZANIA) Wstrzymanie odtwarzania i wyświetlanie bieżącego obrazu. (Funkcja nie jest dostępna w trybach USB oraz Simplink). Odbiornik TV powróci do zwykłego trybu oglądania w przypadku nieaktywności lub braku sygnału przez 5 minut. W przypadku zbyt długiego pozostawienia ekranu w trybie FREEZE mogą być na nim widoczne pozostałości wstrzymanego obrazu.

SIMPLINK Wyświetla listę urządzeń AV podłączonych do telewizora. Wciśnięcie tego przycisku powoduje wyświetlenie menu Simplink na ekranie (► str.62).

@ Bezpośredni dostęp do internetowego portalu oferującego treści rozrywkowe i wiadomości opracowane przez Orange. (tylko Francja)

1

1

1

Przyciski Teletekst Te przyciski służą do obsługi teletekstu. Szczegółowe informacje na ich temat znajdują się w sekcji „Teletekst” (► str.177).

SUBTITLE Przywraca preferowaną wersję napisów w trybie cyfrowym.

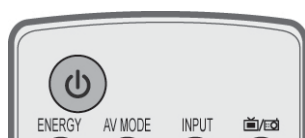

- Głośność(VOL)** w górę /w dół
Umożliwia regulację głośności.
- MARK** (Oznacz)
Aby zastosować ustawienia Kreatora obrazu, wybierz źródło sygnału wejściowego. Służy do zaznaczania i usuwania oznaczeń programów w menu USB.
- FAV** (ulubione)
Wyświetlenie wybranego ulubionego programu.
- CHAR/NUM**
Przełączanie między trybem wprowadzania liter i cyfr w menu NetCast.
- RATIO** (proporcje)
Umożliwia wybranie żądanych proporcji obrazu. (► **str.135**)
- USUŃ**
Skasowanie znaku wprowadzonego na klawiaturze ekranowej.
- MUTE** (wyciszenie)
Umożliwia włączanie i wyłączanie dźwięku.
- Program (PR)**
w górę /w dół
Umożliwiają wybór programu.
- PAGE UP/ DOWN**
(Poprzednia/na następna strona)
Przejdzie od jednego pełnego zestawu informacji ekranowych do następnego.

- Przyciski sterujące i MOJE MULTIMEDIA**
Sterują menu SIMPLINK lub MOJE MULTIMEDIA (Lista zdjęć, Lista muzyki i Lista filmów).

Wkładanie baterii

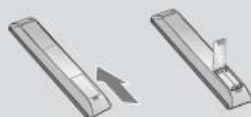

- Otwórz pokrywę komory baterii z tyłu pilota.
- Włóż dwie baterie AAA o napięciu 1,5 V. Nie wolno mieszać nowych baterii ze starymi lub używanymi.
- Zamknij pokrywę.
- W celu wyjęcia baterii należy wykonać czynności takie jak przy ich instalowaniu, ale w odwrotnej kolejności.



PRZYGOTOWANIE

FUNKCJE PRZYCISKÓW PILOTA ZDALNEGO STEROWANIA

(Tylko model 50/60PX9***)

Korzystając z pilota zdalnego sterowania, należy kierować go na czujnik zdalnego sterowania telewizora.



⏻ (ZASILANIE) Włączenie odbiornika ze stanu czuwania i wyłączenie do stanu czuwania.

LIGHT (PODŚWIETLENIE) Umożliwia włączenie i wyłączenie podświetlenia pilota.

ENERGY SAVING (OSZCZĘDZANIE ENERGII) Umożliwia wybór trybu oszczędzania energii (▶ **str.138**).

AV MODE (TRYB AV) Pozwala wybierać i dostosować ustawienia obrazu oraz dźwięku w wypadku podłączenia urządzeń AV (▶ **str.66**).

WEJŚCIE Wybór zewnętrznego źródła sygnału poprzez wielokrotne naciśnięcie przycisku. (▶ **str.57**).

TV/RAD Umożliwia wybór radia, telewizji analogowej lub cyfrowej.

MENU Umożliwia otwarcie menu. Zamyka wszystkie wyświetlane na ekranie menu OSD i powoduje powrót z dowolnego menu do trybu telewizji (▶ **str.31**).

NetCast Umożliwia wybór pozycji z menu NetCast (▶ **str.68**) (AccuWeather, Picasa, YouTube itp.). Zawartość menu NetCast może się różnić w zależności od kraju.

Q. MENU Umożliwia wybór spośród dostępnych menu o ułatwionym dostępie. (Proporcje ekranu, Czysty głos II, Tryb obrazu, Tryb dźwięku, Audio (lub Język audio), Drzemka, Ulubione, Pomiń – Wył./Wł., Nośnik USB) (▶ **str.30**).

PRZYCISKI STRZAŁEK (góra/dół/lewo/prawo) Umożliwiają poruszanie się po menu ekranowych i modyfikowanie ustawień odbiornika.

OK Zatwierdzenie wyboru lub wyświetlenie bieżącego trybu.

WSTECZ Umożliwia użytkownikowi cofnięcie się o jeden krok w aplikacji interaktywnej, funkcji EPG lub innej funkcji opartej na interakcji z użytkownikiem.

WYJŚCIE Wyłącza wszystkie wyświetlacze ekranowe i powraca do wyświetlania telewizji z dowolnego menu.

GUIDE (PRZEWODNIK) Wyświetla przewodnik po programach. (▶ **str.129**).

INFO (INFORMACJE) Wyświetla aktualne informacje ekranowe.

AD Włącza lub wyłącza opcję Opis dźwiękiem.

APP/* Umożliwia wybór pozycji dostępnych w menu TV MHP. (Tylko Włochy) (Tylko modele 50/60PX98**)



Przyciski numeryczne 0-9 Umożliwiają wybór programu. Umożliwiają wybór numerowanych elementów menu.

— (spacja) Umożliwia wstawienie spacji za pomocą klawiatury ekranowej.

LIST Wyświetlenie tablicy programów. (► str.55)

Q.VIEW Umożliwia powrót do poprzednio oglądanego programu.

PRZYCISKI KOLOROWE Te przyciski służą do obsługi teletekstu (tylko modele z funkcją teletekstu) oraz do edycji programów.

WYBÓR PRAWY/LEWY Przydatny podczas oglądania programów trójwymiarowych. (► str.89)

FREEZE (WSTRZYMANIE ODTWARZANIA) Wstrzymanie odtwarzania i wyświetlanie bieżącego obrazu. (Funkcja nie jest dostępna w trybach USB oraz Simplink). Odbiornik TV powróci do zwykłego trybu oglądania w przypadku nieaktywności lub braku sygnału przez 5 minut. W przypadku zbyt długiego pozostawienia ekranu w trybie FREEZE mogą być na nim widoczne pozostałości wstrzymanego obrazu.

SIMPLINK Wyświetla listę urządzeń AV podłączonych do telewizora. Wciśnięcie tego przycisku powoduje wyświetlenie menu Simplink na ekranie (► str.62).

@ Bezpośredni dostęp do internetowego portalu oferującego treści rozrywkowe i wiadomości opracowanego przez Orange (tylko Francja).

1 Przyciski Teletekst Te przyciski służą do obsługi teletekstu. Szczegółowe informacje na ten temat zawiera sekcja „Teletekst” (► str.177).

SUBTITLE Przywraca preferowaną wersję napisów w trybie cyfrowym.

PRZYGOTOWANIE



Głośność(VOL) Umożliwia regulację głośności.
w górę
/w dół

MARK (Oznaczk) Aby zastosować ustawienia Kreatora obrazu, wybierz źródło sygnału wejściowego. Służy do zaznaczania i usuwania oznaczeń programów w menu USB.

FAV (ulubione) Wyświetlenie wybranego ulubionego programu.

CHAR/NUM Przełączanie między trybem wprowadzania liter i cyfr w menu NetCast.

3D (obraz trójwymiarowy) Umożliwia oglądanie programów trójwymiarowych. (► **str. 88**)

DELETE Skasowanie znaku wprowadzonego na klawiaturze ekranowej. (USUŃ)

MUTE (wyciszanie) Umożliwia włączanie i wyłączenie dźwięku.

Program (PR) Umożliwiają wybór programu.
w górę /w dół

PAGE UP/ DOWN Przejdzie od jednego pełnego zestawu informacji ekranowych do następnego. (Poprzednia/następna strona))

Przyciski sterujące menu SIMPLINK i MOJE MULTIMEDIA Sterują menu SIMPLINK lub MOJE MULTIMEDIA (Lista zdjęć, Lista muzyki i Lista filmów).

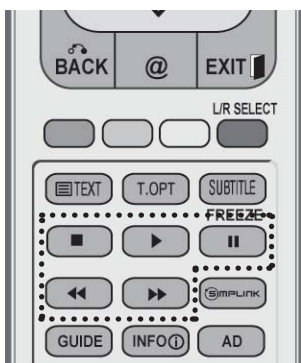

Wkładanie baterii

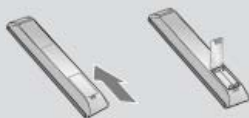

- Otwórz pokrywę komory baterii z tyłu pilota.
- Włóż dwie baterie AAA o napięciu 1,5 V. Nie wolno mieszać nowych baterii ze starymi lub używanymi.
- Zamknij pokrywę.
- W celu wyjęcia baterii należy wykonać czynności takie jak przy ich instalowaniu, ale w odwrotnej kolejności.

Uproszczony pilot zdalnego sterowania (tylko model 50/60PK9***, 50/60PX9***)

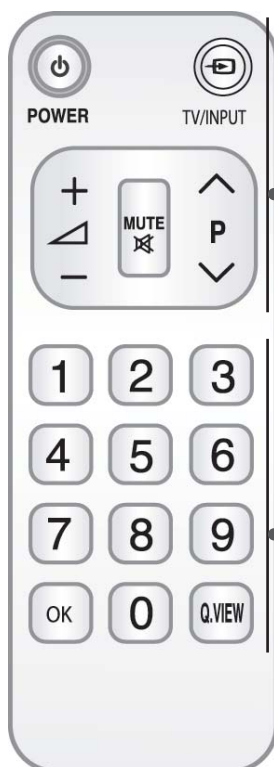

⏻ (ZASILANIE)	Włączanie odbiornika ze stanu czuwania i wyłączenie do stanu czuwania.
TV/INPUT (TV/SYGNAŁ WEJŚCIOWY)	Wybór zewnętrznego wejściowego sygnału poprzez wielokrotne naciskanie przycisku (► str. 57).
ZWIĘKSZANIE /ZMNIĘJSZANIE GŁOŚNOŚCI	Regulacja głośności.
MUTE (WYCISZENIE)	Włączanie i wyłączanie dźwięku.
Program W GÓRĘ / W DÓŁ	Wybór programu.

Przyciski numeryczne 0-9	Wybór programu. Wybór numerowanych pozycji menu.
OK	Zatwierdzenie wyboru lub wyświetlenie bieżącego trybu.
Q.VIEW	Powrót do poprzednio oglądanego programu.

Wkładanie baterii



- Otwórz pokrywę komory baterii z tyłu pilota i włóż baterie zgodnie z oznaczeniami + i -.
- Włóż dwie baterie AAA o napięciu 1,5 V. Nie wolno mieszać nowych baterii ze starymi lub używanymi.
- Zamknij pokrywę.
- W celu wyjęcia baterii należy wykonać czynności takie jak przy ich instalowaniu, ale w odwrotnej kolejności.

KONFIGURACJA URZĄDZEŃ ZEWNĘTRZNYCH

- Aby zapobiec uszkodzeniu urządzeń, nigdy nie wolno podłączać przewodów zasilających przed zakończeniem łączenia urządzeń.

POŁĄCZENIE ANTENY

- Aby uzyskać optymalną jakość obrazu, należy dostosować położenie anteny.
- Kabel antenowy i konwerter nie są dostarczane.

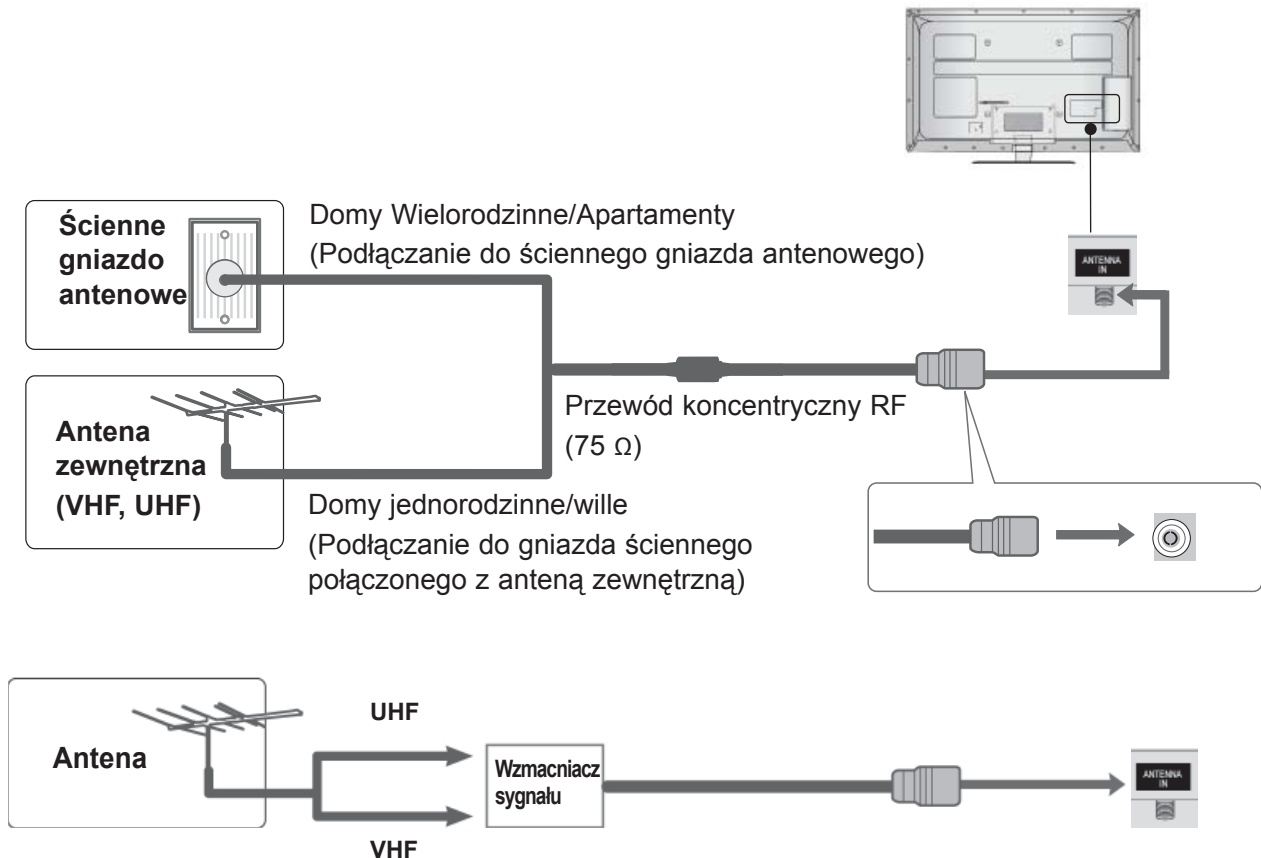

- Aby w lokalizacjach, w których sygnał ma małą moc, uzyskać lepszą jakość obrazu, należy zainstalować wzmacniacz sygnału antenowego tak, jak pokazano z prawej strony.
- Jeśli konieczne jest rozdzielanie sygnału na dwa telewizory, połączenie należy wykonać za pomocą rozdzielacza sygnału antenowego.

KONFIGURACJA URZĄDZEŃ ZEWNĘTRZNYCH

- Aby zapobiec uszkodzeniu urządzeń, nigdy nie wolno podłączać przewodów zasilających przed zakończeniem łączenia urządzeń.
- Ten rozdział dotyczący **KONFIGURACJI WYPOSAŻENIA ZEWNĘTRZNEGO** zawiera głównie schematy dla modeli 32/37/42/47/55LE7***.
- Wygląd funkcji na ilustracji może odbiegać od zakupionego odbiornika.

PODŁĄCZANIE ZA POMOCĄ KABLA COMPONENT

Telewizor może odbierać cyfrowe sygnały bezprzewodowe/przewodowe bez zewnętrznej cyfrowej przystawki set-top-box. Jeżeli jednak sygnały cyfrowe są odbierane za pomocą cyfrowej przystawki set-top-box lub innego zewnętrznego urządzenia cyfrowego, należy skorzystać ze sposobu konfiguracji przedstawionego na poniższym rysunku.

1 Podłącz wyjścia wideo (Y, PB, PR) urządzenia zewnętrznego (cyfrowego dekodera STB, odtwarzacza DVD, itp.) do złącz **COMPONENT IN VIDEO** (WEJŚCIE KOMPONENTOWE WIDEO) odbiornika TV.

2 Podłącz wyjście audio urządzenia zewnętrznego (cyfrowego dekodera STB, odtwarzacza DVD, itp.) do złącz **COMPONENT IN AUDIO** (WEJŚCIE KOMPONENTOWE AUDIO) odbiornika TV.

3 Włącz urządzenie zewnętrzne. (Informacje na temat obsługi urządzenia zewnętrznego można znaleźć w jego instrukcji obsługi).

4 Za pomocą przycisku **INPUT** (SYGNAŁ WEJŚCIOWY) na pilocie zdalnego sterowania wybierz źródło sygnału wejściowego **Component1**.
W przypadku podłączenia do wejścia **COMPONENT IN 2** wybierz źródło sygnału wejściowego **Component2**.

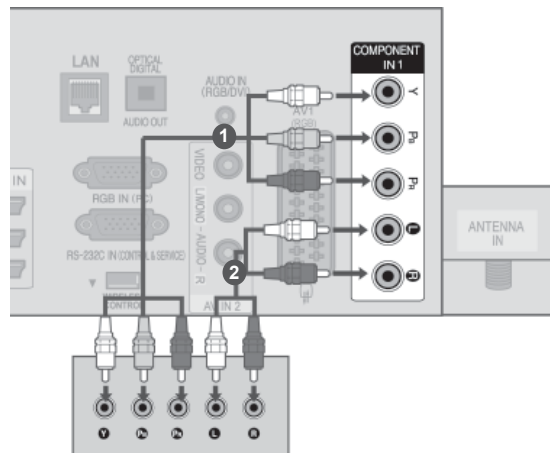

lub

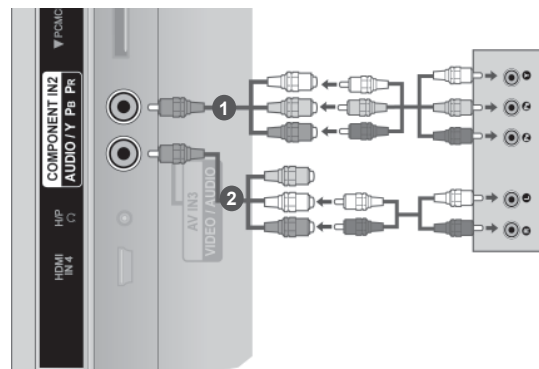

- Format dźwięku obsługiwany przez interfejs HDMI: Dolby Digital, PCM.
Format DTS Audio nie jest obsługiwany

Sygnal	Component	HDMI
480i/576i	O	X
480p/576p	O	O
720p/1080i	O	O
1080p	O	O
	(tylko 50 Hz / 60 Hz)	(24 Hz / 30 Hz / 50 Hz / 60 Hz)

Porty wejścia Component

Aby uzyskać lepszą jakość obrazu, należy podłączyć odtwarzacz DVD do portów wejścia Component, tak jak pokazano poniżej.

Porty Component odbiornika	Y	P _B	P _R
Porty wyjścia wideo	Y	P _B	P _R
odtwarzacza DVD	Y	B-Y	R-Y
	Y	Cb	Cr
	Y	Pb	Pr

PODŁĄCZANIE ZA POMOCĄ KABLA HDMI

- 1 Podłącz wyjście HDMI urządzenia zewnętrznego (cyfrowego dekodera STB, odtwarzacza DVD itp.) do gniazda **HDMI/DVI IN 1(DVI)**, **HDMI/DVI IN 2**, **HDMI/DVI IN 3** lub **HDMI IN 4** (za wyjątkiem modeli 32/37/42LD4***, 32/37/42/47/55LD6***, 32/42/47LD7***, 32/37/42LD8***) w odbiorniku TV.
- 2 Włącz urządzenie zewnętrzne.
(Informacje na temat obsługi urządzenia zewnętrznego można znaleźć w jego instrukcji obsługi).
- 3 Wybierz źródło sygnału wejściowego **HDMI1**, **HDMI2**, **HDMI3** lub **HDMI4** (za wyjątkiem modeli 32/37/42LD4***, 32/37/42/47/55LD6***, 32/42/47LD7***, 32/37/42LD8***) za pomocą klawisza **INPUT** (SYGNAŁ WEJŚCIOWY) pilota zdalnego sterowania.

! UWAGA

- ▶ Telewizor może odbierać za pośrednictwem kabla HDMI równocześnie sygnał wizji i fonii.
- ▶ Jeśli odtwarzacz DVD nie obsługuje funkcji Auto HDMI, należy odpowiednio ustawić rozdzielczość obrazu z odtwarzacza DVD.
- ▶ Sprawdź, czy używany kabel HDMI jest kablem High Speed HDMI. W przypadku kabli HDMI niezgodnych ze standardem High Speed HDMI może wystąpić migotanie lub całkowity brak obrazu na ekranie. Należy korzystać wyłącznie z kabla High Speed HDMI.

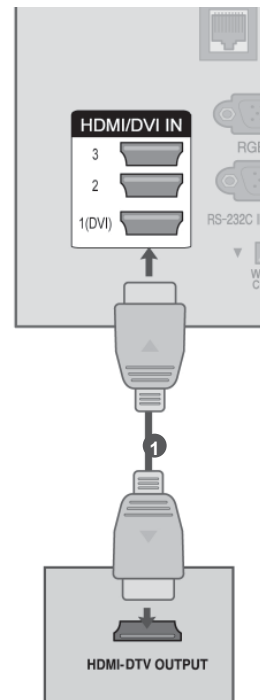

KONFIGURACJA URZĄDZEŃ ZEWNĘTRZNYCH

PODŁĄCZANIE ZA POMOCĄ KABLA HDMI/DVI

- 1 Podłącz wyjście cyfrowego dekodera STB lub wyjście DVI komputera do złącza **HDMI/DVI IN 1 (DVI)** odbiornika TV.
- 2 Podłącz wyjście audio cyfrowego odbiornika STB lub wyjście audio komputera do złącza **AUDIO IN (RGB/DVI)** odbiornika TV.
- 3 Włącz cyfrowy odbiornik STB lub komputer oraz odbiornik TV.
(Informacje na temat obsługi dekodera STB lub komputera można znaleźć w instrukcjach obsługi tych urządzeń).
- 4 Za pomocą przycisku **INPUT (SYGNAŁ WEJŚCIOWY)** na pilocie zdalnego sterowania wybierz źródło sygnału wejściowego **HDMI1**.

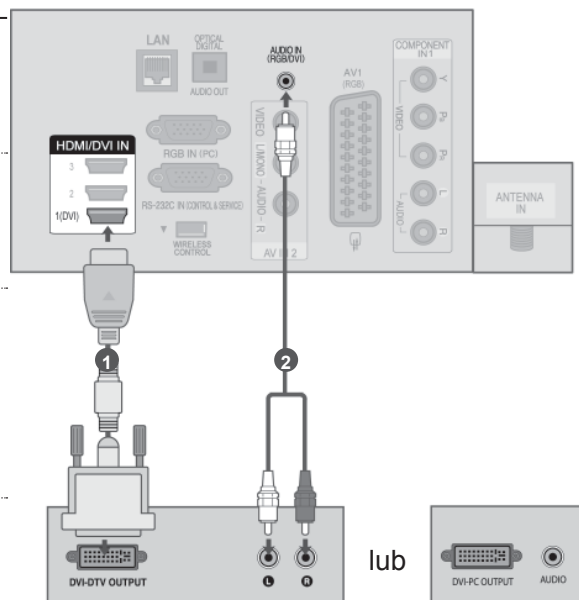

PODŁĄCZANIE ZA POMOCĄ KABLA SCART

- 1 Podłącz gniazdo Euro scart urządzenia zewnętrznego (DVD, magnetowid itp.) do gniazda **AV1** Euro scart odbiornika TV.
- 2 Włącz urządzenie zewnętrzne. (Instrukcje dotycząca obsługi, patrz instrukcja urządzenia zewnętrznego.)
- 3 Za pomocą przycisku **INPUT** (SYGNAŁ WEJŚCIOWY) na pilocie zdalnego sterowania wybierz źródło sygnału wejściowego **AV1**.

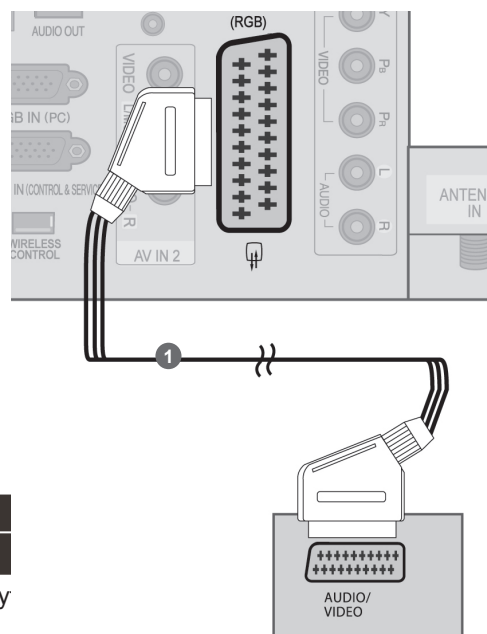

Scart	Wejście			Wyjście
	Wideo	Audio	RGB	Video, Audio
AV1	○	○	○	Telewizja analogowa, telewizja cyfrowa

Aktualny sygnał wejściowy \ Typ wyjścia	AV1 (Wyjściowy sygnał telewizyjny)	AV1 (gdy trwa zaprogramowane nagrywanie sygnału cyfrowego za pomocą urządzenia rejestrującego.)
Telewizja cyfrowa	Telewizja cyfrowa	○
Analogue TV, AV	Telewizja analogowa	○
Component/RGB	Telewizja analogowa	(Tryb wejścia jest zmieniany na DTV.)
HDMI	X	X

► Wyjście telewizyjne : Wyjście sygnałów telewizji analogowej lub cyfrowej.

! UWAGA

- W przypadku korzystania z kabla Euroscart należy zastosować ekranowany przewód.
- Podczas oglądania cyfrowej telewizji w trybie 3D, sygnały wyjściowe monitora nie mogą być wysyłane poprzez kabel SCART. (Tylko 42/47LX6***, 47/55LX9***, 50/60PX9***)
- Jeżeli tryb 3D zostanie włączony (On) podczas zaplanowanego nagrywania cyfrowej TV, sygnały wyjściowe monitora nie mogą być wysyłane poprzez kabel SCART, a nagrywanie nie może zostać wykonane. (Tylko 42/47LX6***, 47/55LX9***, 50/60PX9***)

KONFIGURACJA URZĄDZEŃ ZEWNĘTRZNYCH

KONFIGURACJA POŁĄCZENIA USB

- 1 Podłącz urządzenie USB do gniazda **USB IN 1** lub **USB IN 2** w odbiorniku TV.
- 2 Po podłączeniu urządzenia do gniazda **USB IN 1** lub **USB IN 2** można korzystać z funkcji **USB**. (► str. 90)

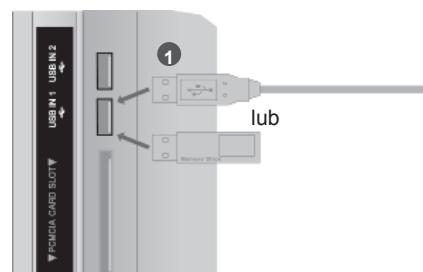

PODŁĄCZANIE ZA POMOCĄ PRZEWODU antenowego (RF)

Aby uniknąć zakłóceń obrazu (interferencji), należy umieścić magnetowid w odpowiedniej odległości od telewizora.

- 1 Połącz przewodem gniazdo **ANT OUT** magnetowidu z gniazdem **ANTENNA IN** odbiornika TV.
- 2 Podłącz kabel antenowy do gniazda **ANT IN** (Wejście antenowe) w magnetowidzie.
- 3 Naciśnij przycisk **PLAY** (Odtwórz) magnetowidu i wybierz odpowiedni program, na którym będzie wyświetlany obraz z magnetowidu.

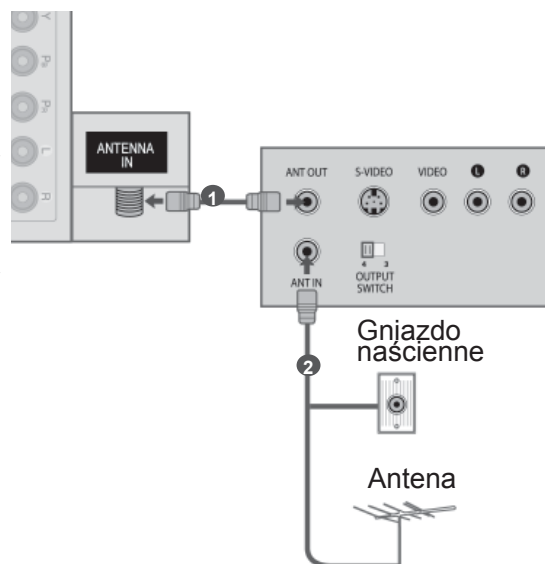

PODŁĄCZANIE ZA POMOCĄ PRZEWODU RCA

- 1 Połącz gniazda **AUDIO/VIDEO** odbiornika TV i magnetowidu lub urządzenia zewnętrznego. Dopasuj gniazda kolorami. (Wideo = żółty, Audio, kanał lewy = biały, Audio, kanał prawy = czerwony)
- 2 Włóż kasetę wideo do magnetowidu i naciśnij przycisk **PLAY** (Odtwórz) magnetowidu. (Szczegółowe informacje na temat obsługi magnetowidu znajdują się w jego instrukcji obsługi).
Lub uruchom odpowiednie urządzenie zewnętrzne.
(Szczegółowe informacje znajdują się w instrukcji obsługi tego urządzenia.)
- 3 Za pomocą przycisku **INPUT** na pilocie zdalnego sterowania wybierz źródło sygnału wejściowego **AV2**.
W przypadku podłączenia do gniazda **AV IN 3** wybierz źródło sygnału wejściowego **AV3**.

! UWAGA

▶ Jeśli magnetowid jest monofoniczny, podłącz przewód audio z magnetowidu do gniazda **AUDIO L/MONO** w telewizorze.

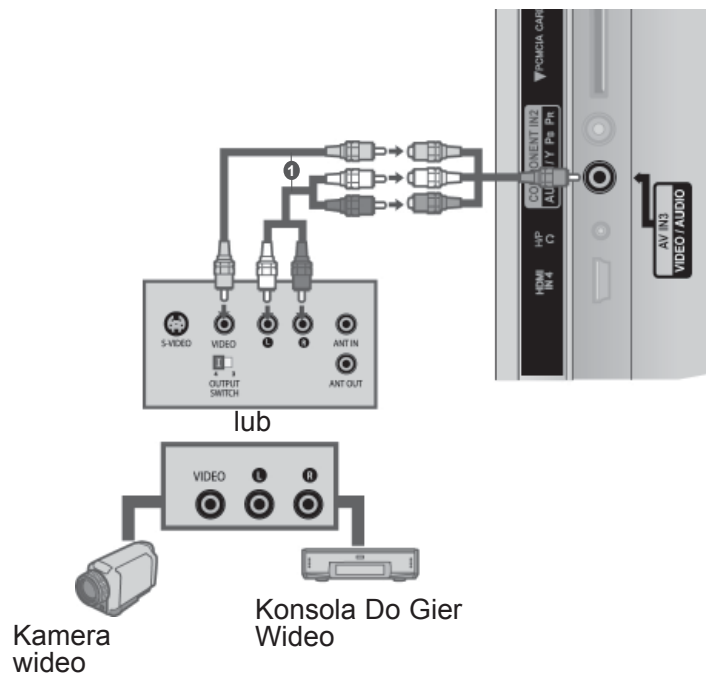
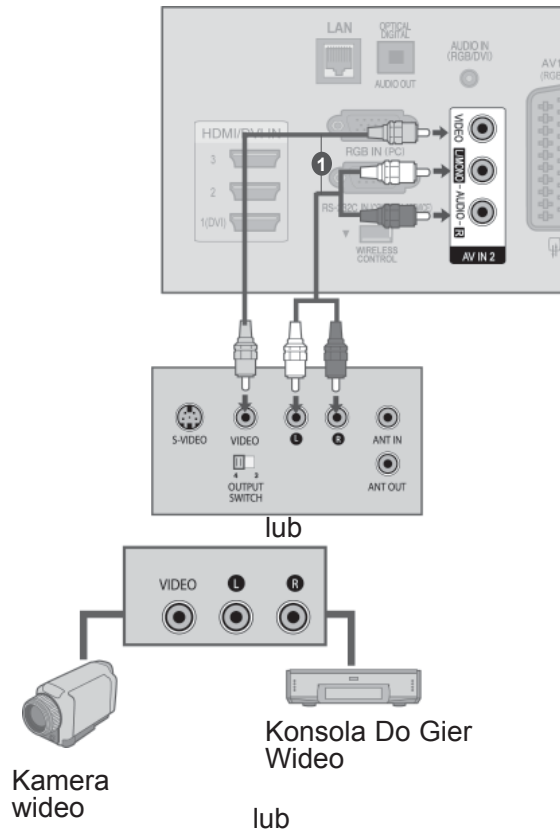

KONFIGURACJA URZĄDZEŃ ZEWNĘTRZNYCH

PODŁĄCZANIE ZA POMOCĄ 15-STYKOWEGO PRZEWODU D-SUB

Ten odbiornik jest zgodny ze standardem Plug and Play, co oznacza, że komputer PC automatycznie dostosowuje się do ustawień odbiornika.

- 1 Połącz przewodem wyjście RGB komputera PC z wejściem **RGB IN (PC)** odbiornika.
- 2 Połącz przewodem wyjście dźwięku komputera PC z wejściem **AUDIO IN (RGB/DVI)** odbiornika.
- 3 Włącz komputer PC i odbiornik
- 4 Za pomocą przycisku INPUT na pilocie zdalnego sterowania wybierz źródło sygnału wejściowego **RGB**.

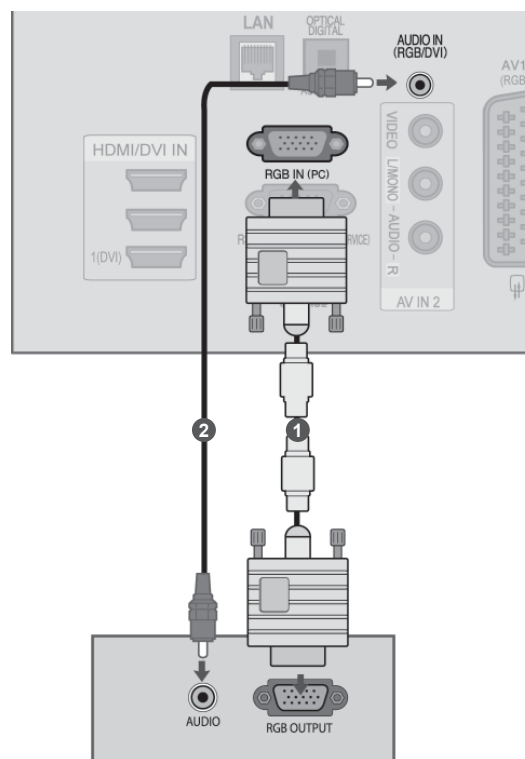

INSTALOWANIE MODUŁU CI

Służy do oglądania usług kodowanych (płatnych) w trybie telewizji cyfrowej. Ta funkcja nie jest dostępna we wszystkich krajach.

- 1 Włóż moduł CI do gniazda **PCMCIA CARD SLOT** telewizora, jak to pokazano na rysunku.

Więcej informacji można znaleźć na str. 48.

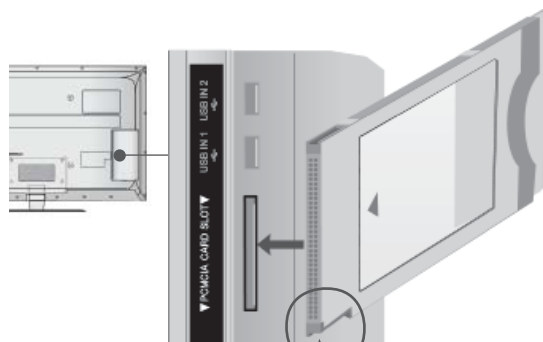

Sprawdź położenie wskazanego punktu na module CI i włóż moduł do gniazda.

! UWAGA

- ▶ Sprawdź, czy moduł CI jest prawidłowo umieszczony w gnieździe karty PCMCIA. Nieprawidłowe umieszczenie modułu może być przyczyną uszkodzenia telewizora i gniazda karty PCMCIA.

KONFIGURACJA SŁUCHAWEK

(Za wyjątkiem modeli 50/60PK5**, 50/60PK7***, 50/60PK9***, 50/60PX9***, 42/47LX6***, 47/55LX9***)

Dźwięk może być przekazywany przez słuchawki.

- 1 Podłącz słuchawki do gniazda słuchawek.
- 2 Aby ustawić głośność w słuchawkach, naciśnij przycisk \triangle + lub -. Jeśli naciśniesz przycisk MUTE, dźwięk w słuchawkach zostanie wyłączony.

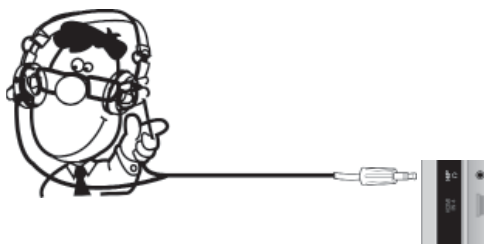

! UWAGA

- ▶ Po podłączeniu słuchawek pozycje menu DŹWIĘK są zablokowane.
- ▶ Przy zmianie TRYBU AV przy podłączonych słuchawkach, zmiana jest stosowana do wideo, a nie do audio.
- ▶ Po podłączeniu słuchawek optyczne cyfrowe wyjście audio nie jest dostępne.
- ▶ Impedancja słuchawek: 16 Ω
- ▶ Maksymalna moc sygnału audio dla wyjścia słuchawkowego: 10 mW do 15 mW

KONFIGURACJA URZĄDZEŃ ZEWNĘTRZNYCH

KONFIGUROWANIE CYFROWEGO WYJŚCIA AUDIO

Służy do wysyłania sygnału dźwiękowego z telewizora do zewnętrznego urządzenia audio przez port cyfrowego wyjścia audio (optycznego).

Aby odtwarzać dźwięk z nadawanych cyfrowo audycji za pomocą głośników systemu 5.1, należy połączyć znajdujący się z tyłu telewizora terminal **CYFROWE WYJŚCIE AUDIO (OPTYCZNE)** z systemem kina domowego (lub wzmacniaczem).

- 1 Podłącz jeden z końców kabla optycznego do portu cyfrowego wyjścia audio (optycznego) w telewizorze.
- 2 Podłącz drugi koniec kabla optycznego do cyfrowego wejścia audio (optycznego) w urządzeniu audio.
- 3 W menu **AUDIO** ustaw opcję „Głośniki TV – Wył.” (► **str.159**). Szczegółowe informacje na ten temat można znaleźć w instrukcji obsługi zewnętrznego urządzenia audio.

⚠ PRZESTROGA

- Nie wolno patrzeć w port wyjścia optycznego. Patwienie na promień lasera może spowodować uszkodzenie wzroku.

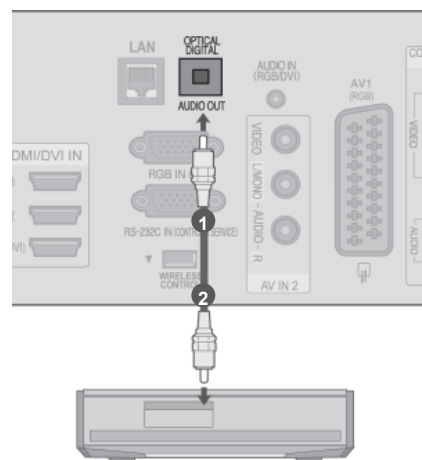

BEZPRZEWODOWE PODŁĄCZENIE SPRZĘTU ZEWNĘTRZNEGO (za wyjątkiem modeli 32/37/42LD4***)

Odbiorniki telewizyjne marki LG wyposażone w port bezprzewodowego sterowania (Wireless Control) obsługują bezprzewodowy kontroler mediów LG (sprzedawany osobno). Po podłączeniu do telewizora modułu sterującego (sprzedawany w zestawie z bezprzewodowym kontrolerem mediów), do bezprzewodowego kontrolera mediów LG można przyłączyć urządzenia zewnętrzne tak, aby generowany przez nie obraz i dźwięk został przesłany do odbiornika telewizyjnego bez użycia przewodów.

Po podłączeniu urządzenia bezprzewodowego naciśnij klawisz **INPUT** (SYGNAŁ WEJŚCIOWY), aby wyświetlić ekran wyboru wejściowego sygnału bezprzewodowego.

Aby uzyskać więcej informacji dotyczących obsługi bezprzewodowego kontrolera mediów LG, zapoznaj się z jego instrukcją obsługi).

- 1 Połącz gniazdo **WIRELESS CONTROL** modułu sterującego z gniazdem **WIRELESS CONTROL** odbiornika TV.

- 2 Połącz gniazdo **HDMI OUT** modułu sterującego z gniazdem **HDMI/DVI IN 1(DVI)**, **HDMI/DVI IN 2**, **HDMI/DVI IN 3** lub **HDMI IN 4** (za wyjątkiem modeli 32/37/42LD4***, 32/37/42/47/55LD6***, 32/42/47LD7***, 32/37/42LD8***) odbiornika TV.



Bezprzewodowy kontroler mediów LG

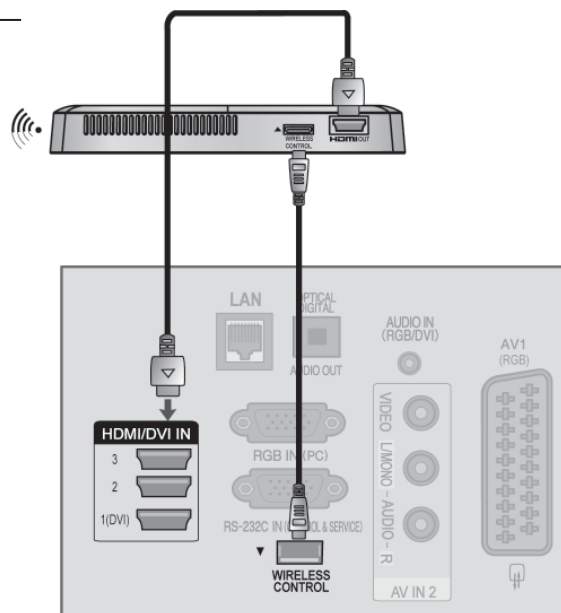

! UWAGA

- ▶ **WIRELESS CONTROL:** gniazdo zasilające i kontrolujące moduł sterujący.
- ▶ **HDMI:** źródło sygnału wideo/audio jest podłączone do modułu sterującego.
- ▶ Po podłączeniu zewnętrznego urządzenia do bezprzewodowego kontrolera mediów (sprzedawanego osobno) można oglądać obraz transmitowany z niego bezprzewodowo do telewizora.
- ▶ Podczas korzystania z urządzenia zewnętrznego podłączonego do bezprzewodowego kontrolera mediów niektóre funkcje menu telewizora mogą nie działać.
- ▶ W trybie bezprzewodowego nadawania z urządzenia zewnętrznego nie działają funkcje Realne kino i Cyfrowa redukcja zakłóceń.

KONFIGURACJA URZĄDZEŃ ZEWNĘTRZNYCH

OBSŁUGIWANE ROZDZIELCZOŚCI OBRAZU

Telewizory plazmowe

tryb RGB [PC] / HDMI/DVI [PC]

Rozdzielczość	Częstotliwość pozioma (kHz)	Częstotliwość pionowa (Hz)
720x400	31,468	70,08
640x480	31,469	59,94
800x600	37,879	60,31
1024x768	48,363	60,00
1280x768	47,78	59,87
1360x768	47,72	59,80
1280x1024	63,981	60,02
1920x1080 (RGB-PC)	66,587	59,93
1920x1080 (HDMI-PC)	67,5	60,00

tryb HDMI/DVI [DTV]

Rozdzielczość	Częstotliwość pozioma (kHz)	Częstotliwość pionowa (Hz)
720x480	31,469	59,94
	31,5	60
720x576	31,25	50
	37,5	50
1280x720	44,96	59,94
	45	60
	33,72	59,94
	33,75	60
	28,125	50
	26,97	23,97
	27	24
1920x1080	33,716	29,976
	33,75	30,00
	56,25	50
	67,43	59,94
	67,5	60

Telewizory LCD/ LED

tryb RGB [PC] / HDMI/DVI [PC]

Rozdzielczość	Częstotliwość pozioma (kHz)	Częstotliwość pionowa (Hz)
720x400	31,468	70,08
640x480	31,469	59,94
800x600	37,879	60,31
1024x768	48,363	60,00
1280x768	47,78	59,87
1360x768	47,72	59,80
1280x1024	63,981	60,02
1920x1080 (RGB-PC)	66,587	59,93
1920x1080 (HDMI-PC)	67,5	60,00

tryb HDMI/DVI [DTV]

Rozdzielczość	Częstotliwość pozioma (kHz)	Częstotliwość pionowa (Hz)
720x480	31,469	59,94
720x576	31,25	50
	37,5	50
1280x720	44,96	59,94
	45	60
	33,72	59,94
	33,75	60
	28,125	50
	26,97	23,97
	27	24
1920x1080	33,716	29,976
	33,75	30,00
	56,25	50
	67,43	59,94
	67,5	60

KONFIGURACJA URZĄDZEŃ ZEWNĘTRZNYCH

! UWAGA

- ▶ Należy unikać wyświetlania na ekranie odbiornika obrazu niezmiennego się przez dłuższy czas. Niezmienny obraz może zostać trwale odwzorowany na ekranie. Należy jak najczęściej używać wygaszacza ekranu.
- ▶ W trybie PC mogą pojawiać się zakłócenia przy niektórych rozdzielczościach, pionowych wzorach lub ustawieniach kontrastu i jasności. Należy wówczas spróbować ustawić dla trybu PC inną rozdzielczość, zmienić częstotliwość odświeżania obrazu lub wyregulować w menu jasność i kontrast, aż obraz stanie się czysty. Jeśli nie można zmienić częstotliwości odświeżania obrazu z karty graficznej komputera PC, należy wymienić kartę graficzną lub zwrócić się o pomoc do jej producenta.
- ▶ Częstotliwości pozioma i pionowa sygnału wejściowego są synchronizowane osobno.
- ▶ W przypadku trybu PC zalecamy korzystanie z trybu 1920x1080, 60 Hz, który powinien zapewnić najwyższą jakość obrazu.
- ▶ Połącz przewodem gniazdo wyjściowe monitora w komputerze z gniazdem wejściowym RGB (PC) odbiornika TV lub gniazdo wyjściowe HDMI komputera z gniazdem wejściowym HDMI IN (lub HDMI/DVI IN) odbiornika TV.
- ▶ Przewód audio z komputera PC należy podłączyć do gniazda wejściowego Audio odbiornika. (Kable audio nie są dostarczane razem z odbiornikiem).
- ▶ Jeśli korzystasz z karty dźwiękowej, ustaw odpowiednio dźwięk w komputerze.
- ▶ Jeśli karta graficzna komputera nie obsługuje jednocześnie analogowego i cyfrowego wyjścia RGB, aby wyświetlić obraz z komputera na odbiorniku TV, podłącz komputer tylko do gniazda RGB albo HDMI IN (lub HDMI/DVI IN).
- ▶ Jeśli karta graficzna komputera obsługuje jednocześnie analogowe i cyfrowe wyjścia RGB, podłącz komputer do gniazda RGB lub HDMI; (drugi tryb zostanie automatycznie ustawiony przez odbiornik TV na funkcję Plug and Play).
- ▶ Jeśli użytkownik korzysta z kabla HDMI-DVI, tryb DOS może nie działać dla niektórych kart wideo.
- ▶ W przypadku użycia za długiego kabla RGB-PC mogą wystąpić zakłócenia obrazu na ekranie. Zalecamy używanie kabla o długości do 5 m. Zapewni on najwyższą jakość obrazu.

KONFIGURACJA EKRANU DLA TRYBU KOMPUTERA

Resetowanie ekranu

Przywraca fabryczne ustawienia Pozycja (Położenie), Rozmiar i Faza.

Ta funkcja działa w następujących trybach: RGB[PC].



- 1   Wybierz opcję **OBRAZ**.
- 2   Wyberz opcję **Ekran**.
- 3   Wybierz opcję **Resetuj**.
- 4   Wybierz opcję **Tak**.
- 5  Uruchom **Resetuj**.

- Naciśnij przycisk **MENU/EXIT** (MENU/WYJŚCIE) w celu powrotu do oglądania telewizji.
- Naciśnij przycisk **BACK** (WSTECZ) w celu przejścia do poprzedniego ekranu menu.

KONFIGURACJA URZĄDZEŃ ZEWNĘTRZNYCH



Automatyczna konfiguracja (tylko tryb RGB [PC])

Ta funkcja umożliwia automatyczną regulację położenia obrazu i minimalizuje drgania obrazu. Jeśli obraz w dalszym ciągu nie jest poprawny, monitor pracuje prawidłowo ale wymaga dalszych regulacji.

Auto. konfiguracja (Automatyczna konfiguracja)

Ta funkcja umożliwia automatyczną regulację położenia, rozmiaru i fazy ekranu. Podczas trwającej kilka sekund automatycznej konfiguracji wyświetlany obraz jest niestabilny.



1.   Wybierz opcję **OBRAZ**.
2.   Wyberz opcję **Ekran**.
3.   Wybierz opcję **Auto. konfiguracja**.
4.   Wybierz opcję **Tak**.
5.  Uruchom opcję **Auto. konfiguracja**.

- Jeśli pozycja obrazu nadal nie jest poprawna, skorzystaj ponownie z funkcji automatycznej regulacji.
- Jeśli po użyciu funkcji automatycznej regulacji w trybie RGB (PC) obraz wymaga dalszej regulacji, można dostosować go za pomocą opcji: **Pozycja**, **Rozmiar** i **Faza**.

- Naciśnij przycisk **MENU/EXIT** (MENU/WYJŚCIE) w celu powrotu do oglądania telewizji.
- Naciśnij przycisk **BACK** (WSTECZ) w celu przejścia do poprzedniego ekranu menu.

Wybieranie rozdzielczości

Aby wyświetlany był normalny obraz, należy dopasować rozdzielczość trybu RGB do trybu komputera.

Ta funkcja działa w następujących trybach: RGB[PC].



- 1   Wybierz opcję **OBRAZ**.
- 2   Wybierz opcję **Ekran**.
- 3   Wybierz opcję **Rozdzielczość**.
- 4   Wybierz żądaną rozdzielczość.
- 5 

- Naciśnij przycisk **MENU/EXIT** (MENU/WYJŚCIE) w celu powrotu do oglądania telewizji.
- Naciśnij przycisk **BACK** (WSTECZ) w celu przejścia do poprzedniego ekranu menu.









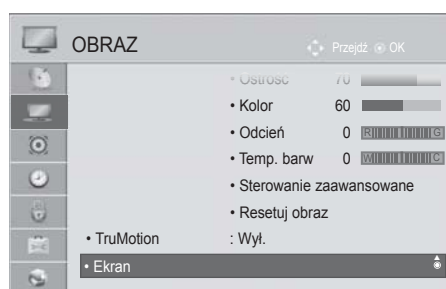

KONFIGURACJA URZĄDZEŃ ZEWNĘTRZNYCH

Ustawienia parametrów położenia, rozmiaru i fazy obrazu

Jeśli obraz nadal nie jest wyraźny po automatycznej regulacji, a zwłaszcza jeśli nadal występują drgania znaków, wyreguluj pozycję obrazu ręcznie.

Ta funkcja działa w następujących trybach: RGB[PC].



-   Wybierz opcję **OBRAZ**.
-   Wybierz opcję **Ekran**.
-   Wybierz opcję **Pozycja**, **Rozmiar** lub **Faza**.
-     Dokonaj odpowiednich zmian.
- 

- Naciśnij przycisk **MENU/EXIT** (MENU/WYJŚCIE) w celu powrotu do oglądania telewizji.
- Naciśnij przycisk **BACK** (WSTECZ) w celu przejścia do poprzedniego ekranu menu.

KONFIGURACJA SIECI

Podłączanie do sieci przewodowej

Ten odbiornik TV umożliwia podłączenie do sieci lokalnej (LAN) za pomocą portu LAN. Po wykonaniu fizycznego podłączenia odbiornik TV wymaga skonfigurowania komunikacji sieciowej.

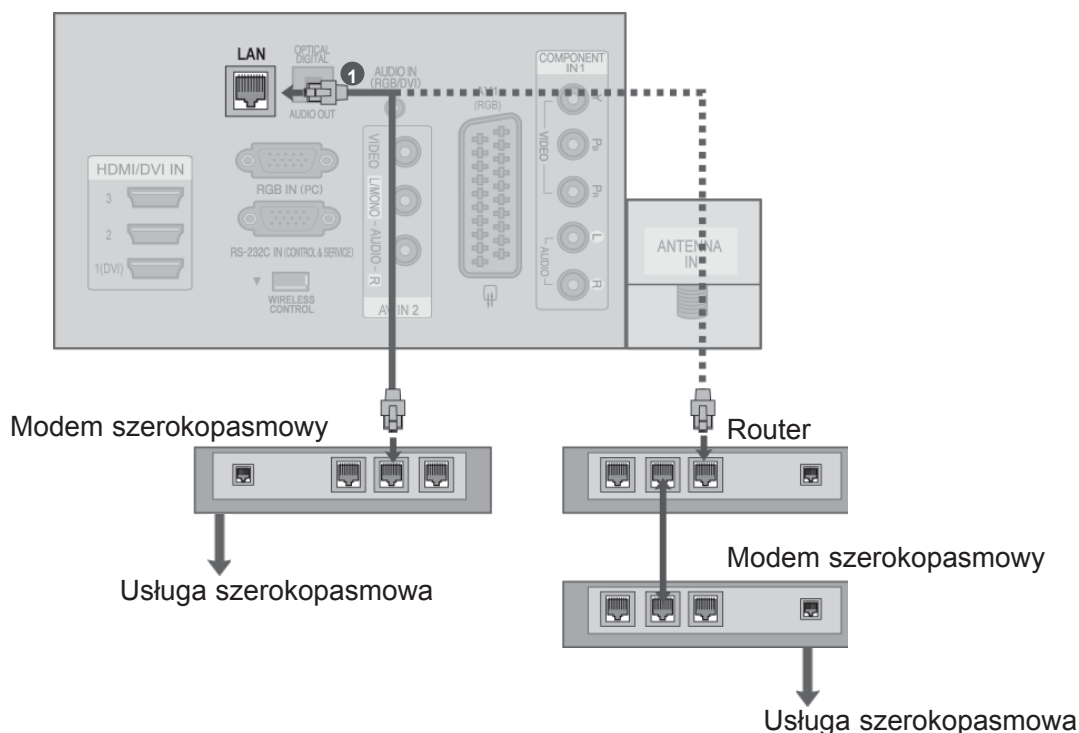

- 1 Połącz port LAN modemu lub routera z portem LAN odbiornika TV.
- 2 W menu **SIEĆ** wybierz pozycję „Ustawienia sieci”.
- 3 Po podłączeniu za pomocą portu **LAN** skorzystaj z menu **NetCast**.
Więcej informacji na temat konfigurowania usługi **NetCast** i rozwiązywania dotyczących jej problemów można znaleźć na stronie <http://lgknowledgebase.com>. Szukaj hasła „NetCast”.

⚠ PRZESTROGA

- ▶ Nie podłączaj do portu LAN kabla telefonicznego.
- ▶ Z uwagi na zróżnicowane warianty połączeń należy postępować zgodnie z zaleceniami określonymi przez usługodawcę internetowego lub telekomunikacyjnego.

KONFIGURACJA URZĄDZEŃ ZEWNĘTRZNYCH

Konfiguracja sieci przewodowej

Jeśli dostępne są sieć przewodowa i bezprzewodowa, zalecaną metodą połączenia jest sieć przewodowa. Po dokonaniu fizycznego podłączenia pewna (niewielka) liczba sieci domowych może wymagać korekty ustawień sieciowych w odbiorniku telewizyjnym do poprawnej pracy.

Aby uzyskać szczegółowe informacje, skontaktuj się z operatorem internetowym lub zapoznaj się z instrukcją obsługi routera.

Jeśli ustawienia w sekcji **Ustawienia sieci** zostały już skonfigurowane:

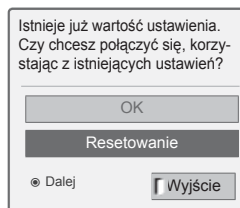
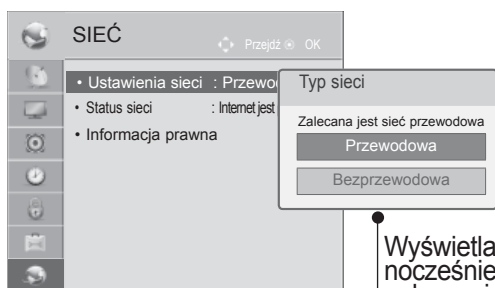







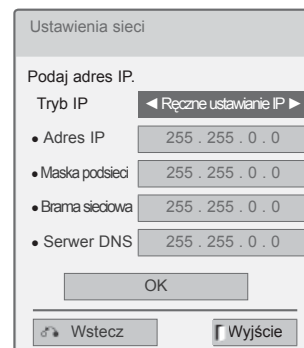





Wyświetlane, gdy jednocześnie aktywne jest połączenie przewodowe i bezprzewodowe.

Automatyczne ustawianie IP

Ręczne ustawianie IP

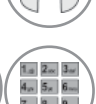

-   Wybierz menu **SIEĆ**.
-   Wybierz opcję **Ustawienia sieci**.
-   Wybierz opcję **Przewodowa**.
-   Jeśli ustawienia w sekcji Ustawienia sieci zostały już skonfigurowane, zaznacz opcję **Resetowanie**. Bieżące ustawienia sieciowe zostaną zastąpione nowymi ustawieniami połączenia.
-   Wybierz opcję **Automatyczne ustawianie IP** lub **Ręczne ustawianie IP**.
-   W przypadku wyboru **Ręczne ustawianie IP**, adres IP będzie musiał zostać wprowadzony ręcznie.
-   Wybrać **OK**.

- Ta funkcja wymaga stałego, szerokopasmowego połączenia internetowego.
- Korzystanie z niej nie wymaga połączenia z komputerem PC.
- Jeśli mimo ustawienia odpowiednich parametrów w sekcji **Ustawienia sieci** połączenie nie działa, sprawdź połączenie z siecią. Sprawdź poprawność podłączenia kabla LAN i upewnij się, że w routerze jest włączona funkcja DHCP, jeśli chcesz korzystać z opcji Ustawianie automatyczne.
- Jeśli proces konfiguracji w sekcji **Ustawienia sieci** nie zostanie ukończony, sieć może nie działać poprawnie.
- **Automatyczne ustawianie IP:** wybierz tę opcję, jeśli w przewodowej sieci lokalnej działa serwer DHCP; odbiornikowi TV zostanie automatycznie przydzielony adres IP. Jeśli korzystasz z routera lub modemu szerokopasmowego z funkcją serwera DHCP (Dynamic Host Configuration Protocol), adres IP zostanie określony automatycznie.
- **Ręczne ustawianie IP:** wybierz tę opcję, jeśli w sieci nie ma serwera DHCP i chcesz ręcznie skonfigurować adres IP.

KONFIGURACJA URZĄDZEŃ ZEWNĘTRZNYCH

! UWAGA

- ▶ Więcej informacji na temat konfigurowania usługi NetCast i rozwiązywania dotyczących jej problemów można znaleźć na stronie <http://lgknowledgebase.com>. Wyszukaj hasło NetCast.
- ▶ Do połączenia niniejszego odbiornika z siecią LAN użyj przewodu sieciowego kategorii 5 (lub wyższej) zakończonego złączami RJ-45.
- ▶ Wiele problemów związanych z połączeniem sieciowym występujących na etapie jego konfiguracji można rozwiązać przez ponowne uruchomienie routera lub modemu. Po podłączeniu odtwarzacza do sieci domowej szybko wyłącz zasilanie i/lub odłącz przewód zasilający routera sieci domowej lub modemu. Następnie ponownie włącz urządzenie i/lub podłącz przewód zasilający.
- ▶ W zależności od operatora internetowego liczba urządzeń korzystających z usługi dostępu do Internetu może być ograniczona przez odpowiednie postanowienia umowy. Aby uzyskać szczegółowe informacje, skontaktuj się ze swoim operatorem.
- ▶ Firma LG nie ponosi odpowiedzialności za nieprawidłowe działanie odbiornika TV i/lub połączenia internetowego spowodowane przez błędy lub awarie związane z szerokopasmowym połączeniem internetowym bądź innymi podłączonymi urządzeniami.
- ▶ Firma LG nie ponosi odpowiedzialności za problemy występujące w obrębie połączenia internetowego.
- ▶ Niektóre treści dostępne za pomocą połączenia internetowego mogą nie być zgodne z oprogramowaniem odbiornika TV. W przypadku pytań dotyczących takich treści należy skontaktować się z ich producentem.
- ▶ Jeśli szybkość połączenia sieciowego nie spełnia wymagań związanych z przegładanymi materiałami, uzyskane wyniki mogą być inne od oczekiwanych.
- ▶ Niektóre funkcje połączenia internetowego mogą być niedostępne z uwagi na pewne ograniczenia ustanowione przez operatora internetowego.
- ▶ Odpowiedzialność za terminowe regulowanie wszystkich opłat naliczanych przez operatora internetowego, w tym opłat za połączenie, ponosi użytkownik.
- ▶ Do połączenia z tym odbiornikiem TV wymagany jest port LAN 10 Base-T lub 100 Base-TX. Jeśli usługa dostępu do Internetu nie umożliwia korzystania z takiego połączenia, podłączenie odbiornika TV będzie niemożliwe.
- ▶ Do korzystania z usługi DSL wymagany jest modem DSL, natomiast w przypadku usługi kablowej – modem kablowy. W zależności od metody dostępu oraz umowy abonenckiej z operatorem internetowym funkcja łączności internetowej zawarta w tym odbiorniku TV może być niedostępna lub może podlegać ograniczeniom związanym z dopuszczalną liczbą jednocześnie podłączonych urządzeń. (Jeśli umowa abonentowa zawarta z operatorem internetowym ogranicza ilość podłączonych urządzeń do jednego urządzenia, podłączenie odbiornika TV do sieci może być niemożliwe w sytuacji, gdy do sieci jest już podłączony komputer).
- ▶ Korzystanie z routera może być zabronione lub podlegać ograniczeniom określonym w regulaminie usługi oferowanej przez operatora internetowego. Aby uzyskać szczegółowe informacje, skontaktuj się ze swoim operatorem.
- ▶ Ta sieć bezprzewodowa Wi-Fi wykorzystuje fale radiowe o częstotliwości 2,4 GHz używane również przez inne urządzenia domowe, takie jak telefon bezprzewodowy, urządzenia Bluetooth® czy kuchenka mikrofalowa. Te urządzenia mogą powodować zakłócenia w sieci. Działanie sieci może być też zakłócone przez urządzenia pracujące na częstotliwościach 5 GHz. Dotyczy to np. bezprzewodowych kontrolerów mediów, telefonów bezprzewodowych i innych urządzeń korzystających z sieci Wi-Fi.
- ▶ Szybkość łączności bezprzewodowej może ulec pogorszeniu na skutek warunków panujących w otoczeniu.
- ▶ Należy wyłączać wszystkie nieużywane urządzenia sieciowe podłączone do sieci domowej. Niektóre z tych urządzeń mogą generować ruch w sieci.
- ▶ W pewnych przypadkach umieszczenie punktu dostępu bądź routera bezprzewodowego w większej odległości od podłogi może poprawić odbiór sygnału.
- ▶ Jakość odbioru w sieci bezprzewodowej jest uzależniona od wielu czynników, takich jak rodzaj punktu dostępu, odległość między nim i odbiornikiem TV oraz lokalizacja odbiornika.
- ▶ W przypadku podłączenia Internetu przez pośredniczące urządzenie przewodowe/bezprzewodowe mogą wystąpić zakłócenia łączności spowodowane ograniczeniami użytkowymi oraz koniecznością potwierdzania stanu w systemach usługodawcy.
- ▶ Aby podłączyć punkt dostępu bezprzewodowego, potrzebny jest punkt obsługujący łączność bezprzewodową i funkcja ta musi być w nim włączona. Informacje o dostępności funkcji łączności bezprzewodowej można uzyskać u dostawcy punktu dostępowego.
- ▶ Sprawdź ustawienia zabezpieczeń identyfikatora SSID punktu dostępu używanego w łączności bezprzewodowej. W razie potrzeby zapytaj o nie dostawcę punktu dostępowego.
- ▶ Nieprawidłowe ustawienia urządzeń sieciowych (routera przewodowego lub bezprzewodowego, koncentratora itp.) mogą powodować spowolnione lub niewłaściwe działanie telewizora. Urządzenia należy podłączyć zgodnie z instrukcją obsługi, a następnie skonfigurować sieć.
- ▶ Jeśli punkt dostępu ma włączoną komunikację w standardzie 802.11n (za wyjątkiem Rosji), a stosowanym mechanizmem szyfrowania jest WEP (64/128-bitowe) lub WPA (TKIP/AES), nawiązanie połączenia może nie być możliwe. Różni producenci urządzeń punktów dostępu mogą stosować różne metody łączności.

Podłączenie do sieci bezprzewodowej

Bezprzewodowa karta sieciowa LAN/adapter DLNA firmy LG umożliwia połączenie telewizora z bezprzewodowymi sieciami LAN.

Konfiguracja sieci i sposób podłączenia mogą się różnić w zależności od użytego sprzętu i środowiska sieciowego. Szczegółowa procedura podłączenia i ustawienia sieciowe są zawarte w instrukcjach konfiguracyjnych dostarczonych wraz z punktem dostępu bądź routerem bezprzewodowym.

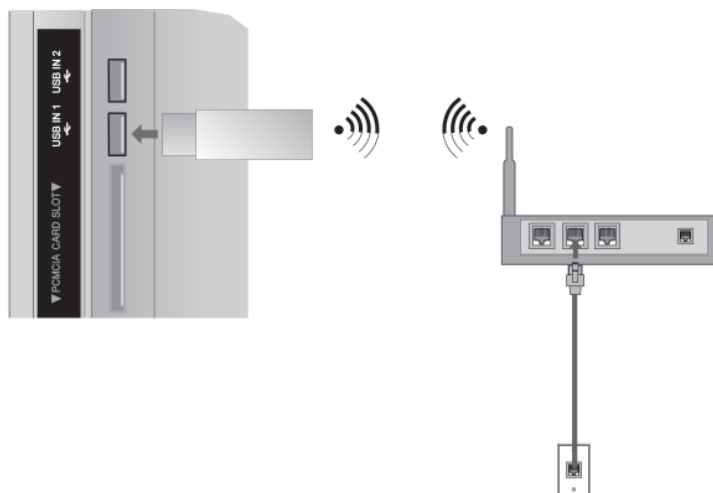

1

Podłącz bezprzewodową kartę sieciową LAN/adapter DLNA firmy LG do gniazda **USB IN 1** lub **USB IN 2** w odbiorniku TV.

2

W menu **SIEĆ** wybierz pozycję „**Ustawienia sieci**”.
Po nawiązaniu połączenia można korzystać z menu **NetCast**.

! UWAGA

- ▶ Aby uzyskać najlepszą jakość odtwarzania zdjęć, muzyki i filmów zapisanych na komputerze podłączonym za pomocą routera, zaleca się używanie portu sieci przewodowej w routerze.
- ▶ W przypadku korzystania z portu sieci bezprzewodowej mogą występować ograniczenia w działaniu niektórych funkcji.

KONFIGURACJA URZĄDZEŃ ZEWNĘTRZNYCH

Konfigurowanie sieci bezprzewodowej

Przed podłączeniem odbiornika TV do sieci wymagane jest skonfigurowanie punktu dostępu lub routera bezprzewodowego.

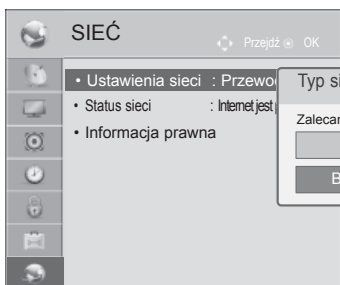

Wyświetlane, gdy jednocześnie aktywne jest połączenie przewodowe i bezprzewodowe.

Jeśli ustawienia w sekcji **Ustawienia sieci** zostały już skonfigurowane:

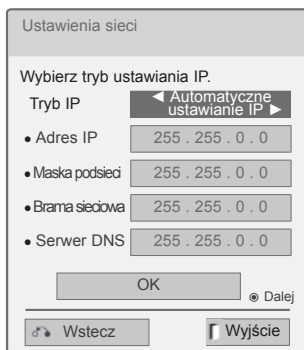
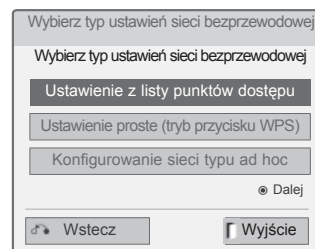
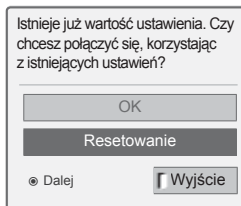

Jeśli punkt dostępu jest zablokowany

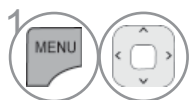
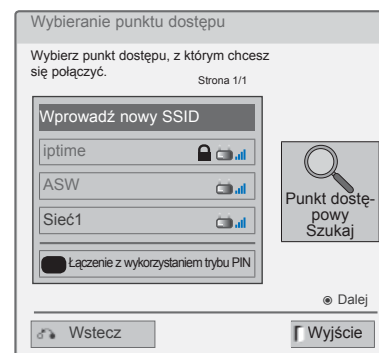
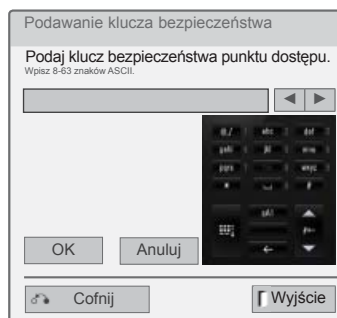

1 Wybierz menu **SIĘĆ**.

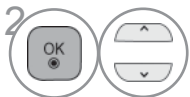

2 Wybierz opcję **Ustawienia sieci**.

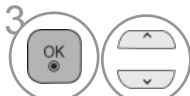

3 Wybierz opcję **Bezprzewodowa**.



4 Jeśli ustawienia w sekcji **Ustawienia sieci** zostały już skonfigurowane, zaznacz opcję **Resetowanie**. Bieżące ustawienia sieciowe zostaną zastąpione nowymi ustawieniami połączenia.



5 Wybierz opcję **Ustawienie z listy punktów dostępu**.



6 Skanowanie sieci w poszukiwaniu wszystkich dostępnych punktów dostępu i routerów bezprzewodowych znajdujących się w zasięgu odbiornika oraz wyświetlenie ich w postaci listy.

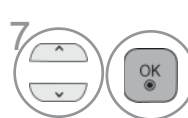

7 Wybierz z listy punkt dostępu lub router bezprzewodowy. (Jeśli punkt dostępu jest zablokowany, wprowadź jego klucz zabezpieczeń).

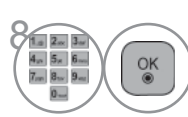

8 Podaj klucz bezpieczeństwa punktu dostępu.

9 Powtórz kroki 4-5 ze str.20.

Gdy kod zabezpieczający został już ustawiony

PIN (ang. Personal Identification Number, osobisty numer identyfikacyjny)

Skorzystaj z tej funkcji, jeśli chcesz połączyć się z routerem lub punktem dostępu z użyciem kodu PIN.

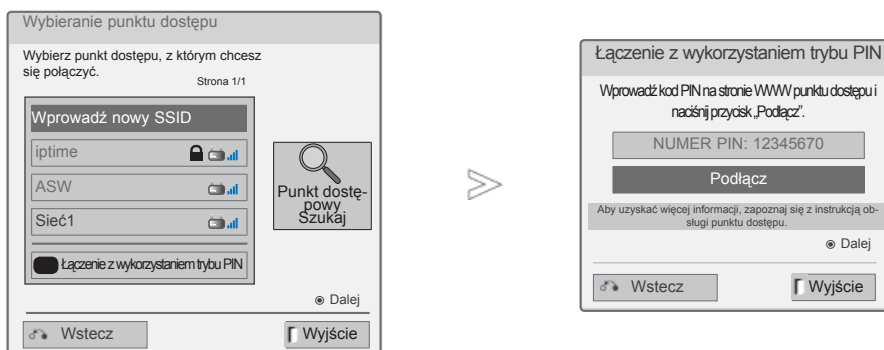

1 Powtórz kroki 1-6 ze str.24.

2 **RED (CZERWONY)** Połącz się z punktem dostępu z wykorzystaniem trybu **PIN**.

3 Na ekranie odbiornika TV zostanie wyświetlany identyfikator sieci i klucz zabezpieczeń. Wprowadź kod PIN w swoim urządzeniu.

4 **OK** Wybierz polecenie **Podłącz**.

5 Powtórz kroki 4-5 ze str.20.

■ Kod PIN to unikalna, 8-cyfrowa liczba przypisana do modułu dongle.



KONFIGURACJA URZĄDZEŃ ZEWNĘTRZNYCH

Ustawienie proste (tryb przycisku WPS)

Jeśli punkt dostępu lub router bezprzewodowy obsługuje kod PIN lub tryb WPS (Wi-Fi Protected Setup), połączenie można nawiązać w ciągu 120 sekund. Nie trzeba znać jego nazwy (identyfikatora SSID) ani kodu zabezpieczającego.



1 Powtórz kroki 1-4 ze str.24.

2   Wybierz opcję **Ustawienie proste (tryb przycisku WPS)**.

3  Wybierz polecenie **Podłącz**.

4 Powtórz kroki 4-5 ze str.20.

Tryb ad-hoc

Jest to metoda bezpośredniej komunikacji z komputerem z pominięciem punktu dostępu. Odpowiada ona połączeniu dwóch komputerów za pomocą kabla krosowego.

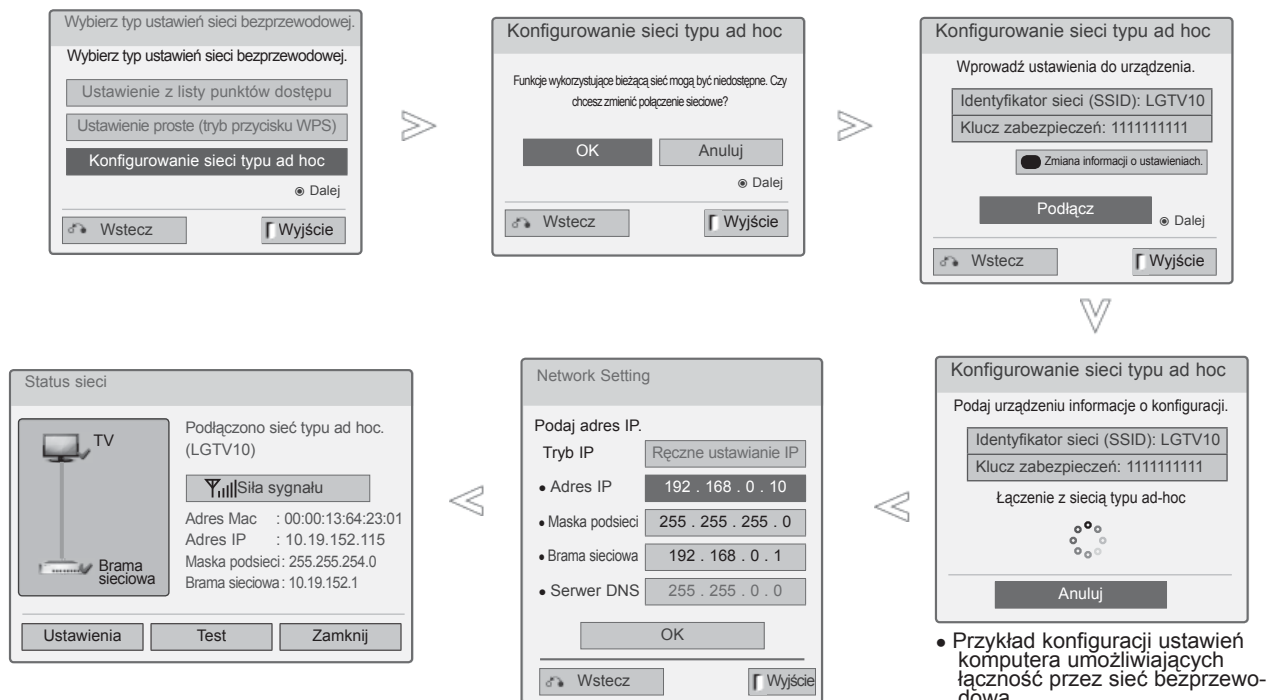

- Konfiguracja ustawień komputera
Ustawienia protokołu internetowego (TCP/IP) należy wprowadzić ręcznie.
Adres IP, maskę podsieci i domyślną bramę sieciową można ustawić według własnego uznania (np. adres IP: 192.168.0.1 / maska podsieci: 255.255.255.0 / domyślna brama: 192.168.0.10).
- Konfiguracja ustawień telewizora
Sprawdź adres IP i adres bramy komputera.
W polu adresu IP wpisz adres bramy sieciowej komputera, w polu bramy sieciowej — adres IP z komputera, i wybierz opcję OK
(np. adres IP: 192.168.0.10 / maska podsieci: 255.255.255.0 / domyślna brama: 192.168.0.1).

- Przykład konfiguracji ustawień komputera umożliwiających łączność przez sieć bezprzewodową
1. Na komputerze odszukaj listę urządzeń sieci bezprzewodowej.
 2. Na liście zaznacz pozycję LGTV10 (tzn. nazwę odpowiadającą identyfikatorowi sieci wyświetlanemu na ekranie telewizora).
 3. W oknie dialogowym Podawanie klucza bezpieczeństwa wpisz wartość 1111111111 (tzn. klucz bezpieczeństwa widoczny na ekranie telewizora).

1 Powtórz kroki 1-3 ze str.24.



Wybierz opcję **Konfigurowanie sieci typu ad hoc**.



Naciśnij przycisk **OK**.

Wybierz opcję **Podłącz**, aby połączyć się z siecią Ad-hoc.

Na ekranie odbiornika TV zostanie wyświetlony identyfikator sieci i klucz zabezpieczeń.

Podaj identyfikator sieci i klucz zabezpieczeń urządzenia.

Jeśli sieć nie funkcjonuje prawidłowo, zmień ustawienia za pomocą klawisza CZERWONY.

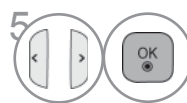

Podaj adres IP.





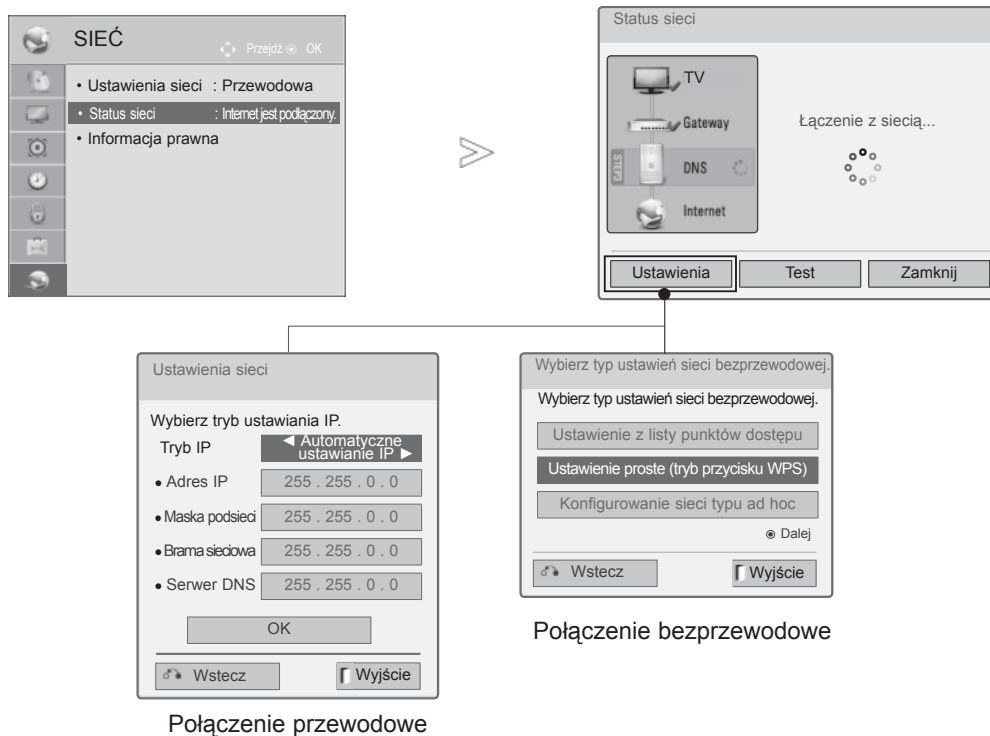

Ustawienia sieci zostały skonfigurowane.
Wybierz opcję **Zamknij**.

KONFIGURACJA URZĄDZEŃ ZEWNĘTRZNYCH

Status sieci







- 1   Wybierz menu **SIEĆ**.
- 2   Wybierz opcję **Status sieci**.
- 3  Sprawdź status sieci.

- **Ustawienia**: powrót do menu ustawień sieciowych lub typu ustawiania sieci bezprzewodowej.
- **Test**: testowanie aktualnych ustawień sieciowych po ich skonfigurowaniu.
- **Zamknij**: powrót do poprzedniego menu.

OGLĄDANIE TELEWIZJI/PRZEŁĄCZANIE PROGRAMÓW

WŁĄCZANIE TELEWIZORA

Z funkcji telewizora można korzystać dopiero po jego włączeniu.

- 1 Najpierw należy poprawnie podłączyć przewód zasilania.
W tym momencie telewizor przełączy się w tryb czuwania.
- 2 Aby włączyć telewizor w trybie czuwania, naciśnij przycisk  / I, **INPUT** (SYGNAŁ WEJŚCIOWY) lub **P**   na odbiorniku albo przycisk **ZASILANIE**, **INPUT** (SYGNAŁ WEJŚCIOWY), **P**   lub jeden z **przycisków numerycznych** na pilocie zdalnego sterowania.

KONFIGURACJA

- 1 Jeśli po włączeniu odbiornika TV na ekranie jest wyświetlane menu OSD, istnieje możliwość konfiguracji ustawień **Język**, **Ustawienia trybu**, **Wskaźnik zasilania** (po wyborze trybu **Dom** z menu **Ustawienia trybu**; dotyczy tylko telewizorów LED oraz LCD), **Kraj** (Za wyjątkiem modeli 32/37/42LE49**, 32/37/42/47/55LE59**, 42/47LE7390, 32/37/42/47/55LE79**, 42/47/55LE89**, 32/37/42LD49**, 32/37/42/47/55LD69**, 32/42/47LD79**, 32/37/42LD89**, 42/47LX69**, 50/60PK59*, 50/60PK79**, 50/60PK99**, 50/60PX99**) lub **Str. czas.** (jeżeli wybrany kraj to Rosja) lub **Ustaw hasło** (w przypadku wskazania Francji jako kraju) oraz **Strojenie automatyczne**.

UWAGA:

- a. Jeśli nie skonfigurujesz ustawień początkowych przed zamknięciem tego menu, menu ustawień początkowych może zostać wyświetlone ponownie.
- b. Nacisnąć przycisk **BACK** (wstecz), aby zmienić bieżące OSD na poprzednie OSD.
- c. W krajach, gdzie standard transmisji cyfrowej nie został jeszcze ustalony, niektóre funkcje związane z obsługą telewizji cyfrowej (DTV) mogą nie pracować, gdyż są zależne od dostępnych na danym obszarze usług cyfrowych.
- d. Tryb „Dom” jest optymalnym ustawieniem dla środowisk domowych i jest domyślnym trybem telewizora.
- e. Tryb „W sklepie” jest optymalnym ustawieniem dla środowisk sklepowych. Jeśli użytkownik zmieni dane dotyczące jakości, tryb „W sklepie” spowoduje przejście po pewnym czasie na jakość obrazu ustawioną przez użytkownika.
- f. Tryb (Dom, W sklepie) można zmienić, wybierając opcję Ustawienia trybu w menu **OPCJE**.
- g. Jeżeli wybrany kraj to Francja, hasłem są cyfry 1234, a nie 0000.

WYBIERANIE PROGRAMU

- 1 Naciskaj przyciski **P**   lub przyciski numeryczne, aby wybrać numer programu.

REGULACJA GŁOŚNOŚCI

- 1 Naciśnij przycisk  + lub - aby wyregulować głośność.
- 2 Aby wyłączyć dźwięk, naciśnij przycisk **MUTE**.

Funkcję tę można wyłączyć, naciskając przycisk **MUTE**,  + , - lub bądź **AV Mode**.

OGŁĄDANIE TELEWIZJI/PRZEŁĄCZANIE PROGRAMÓW

QUICK MENU (SZYBKIE MENU)

Menu ekranowe zakupionego odbiornika może się nieco różnić od przedstawionego w niniejszej instrukcji. Szybkie menu zawiera często używane funkcje.

 **Proporcje ekranu** : Umożliwia wybranieżądanego formatu obrazu.

Aby wybrać format Zbliżenie (Powiększenie), należy w menu Ratio (Proporcje) wybrać opcje 14:9, Zbliżenie i Zbliżenie kinowe. Po zakończeniu wyboru trybu powiększenia następuje powrót do Szybkie menu.

 **Czysty głos II** : Funkcja "Czysty głos" odróżniając ludzki głos od innych dźwięków uwydatnia go sprawiając, że w efekcie jego brzmienie jest bardziej wyraźne.

 **Tryb obrazu** : Umożliwia wybórżądanego trybu obrazu.

 **Tryb dźwięku** : Jest to funkcja automatycznego ustawiania kombinacji dźwięku, która najlepiej pasuje do oglądanego obrazu. Umożliwia wybórżądanego trybu dźwięku.

 **Audio** lub **Język audio**: umożliwia wybór wyjściowego dźwięku.

 **Drzemka** : Umożliwia włączenie programatora wyłączenia

 **Pomiń Wył./Wł.** : Włącza lub wyłącza przeskok.

 **Nośnik USB**: aby wyjąć urządzenie USB, należy wybrać opcję „Odłącz”.



1   Wyświetl każde menu





2  Wybierz żądane źródło.

3  

- Wciśnij przycisk **Q.MENU/EXIT** (MENU PODRĘCZNE/ WYJŚCIE) w celu powrotu do oglądania telewizji.
- Wciśnij przycisk **BACK** (WSTECZ) w celu przejścia do poprzedniego ekranu menu.

WYBIERANIE I REGULACJA MENU EKRANOWYCH

Menu ekranowe zakupionego odbiornika może się nieco różnić od przedstawionego w niniejszej instrukcji.

-   Wyświetl dowolne menu.
-   Wybierz element menu.
-  Przejdź do menu podręcznego.

- Naciśnij przycisk **CZERWONY**, aby wyświetlić menu **Pomoc techniczna dla klientów**.
- Naciśnij przycisk **ZIELONY**, aby wyświetlić menu **Instrukcja obsługi**.
- Naciśnij przycisk **MENU/EXIT** (MENU/WYJŚCIE) w celu powrotu do oglądania telewizji.
- Naciśnij przycisk **BACK** (WSTECZ) w celu przejścia do poprzedniego ekranu menu.

! UWAGA

- ▶ Tryb **ISM** jest dostępny jedynie w przypadku telewizorów plazmowych.
- ▶ Opcje **Podświetlenie i Wskaźnik zasilanie** są dostępne jedynie w przypadku telewizorów LCD/LED.
- ▶ W trybie analogowym nie można używać funkcji **Informacje CI**.

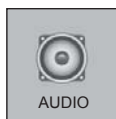
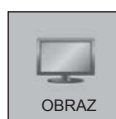
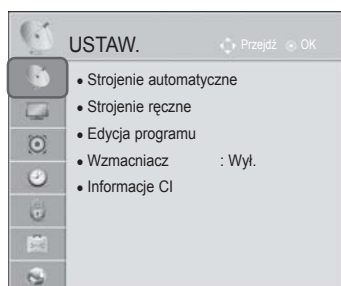

OGŁĄDANIE TELEWIZJI/PRZEŁĄCZANIE PROGRAMÓW

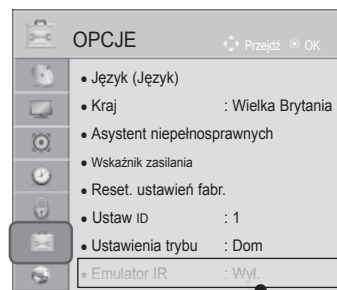
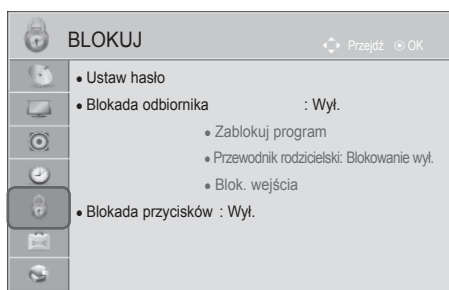
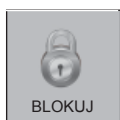

• Aby uzyskać więcej informacji, zajrzyj do instrukcji „Bezprzewodowego kontrolera mediów”. (za wyjątkiem modeli 32/37/42LD4***)

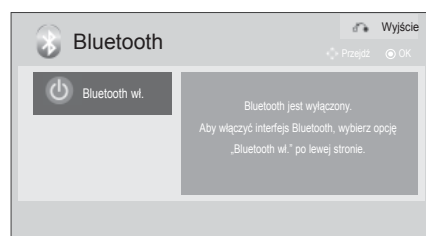
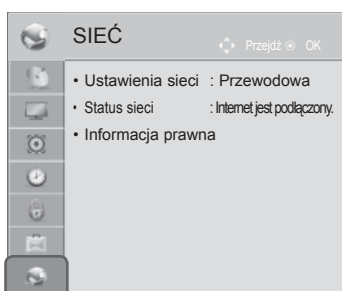

(za wyjątkiem modeli 32/37/42LE4***, 32/37/42/47/55LE5***, 42/47LE73**, 32/37/42LD4***, 32/37/42/47/55LD6***, 32/42/47LD7***, 32/37/42LD8***, 42/47LX6***, 47/55LX9***, 50/60PK5**, 50/60PX9**)

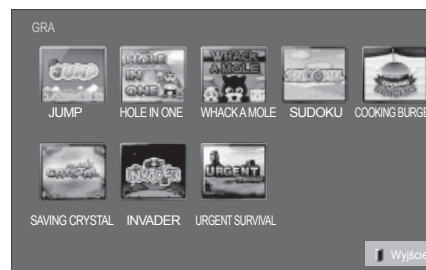

■ Wygląd funkcji na ilustracji może odbiegać od zakupionego odbiornika.

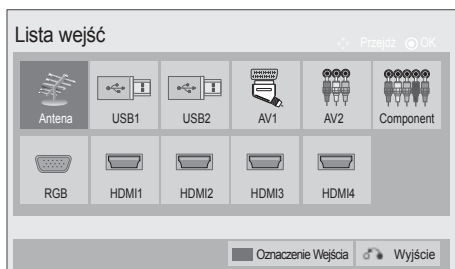

(Tylko modele 32/37/42LE4***, 32/37/42/47/55LE5***, 42/47LE73**, 32/37/42LD4***, 32/37/42/47/55LD6***, 32/42/47LD7***, 32/37/42LD8***, 42/47LX6***, 47/55LX9***, 50/60PK5**, 50/60PX9**)

AUTOMATYCZNE DOSTRAJANIE PROGRAMÓW

Skorzystaj z tej funkcji, aby odbiornik automatycznie znalazł i zapisał wszystkie dostępne programy. Po wybraniu automatycznego dostrajania programów, wszystkie poprzednio zapisane programy zostaną skasowane.

Maksymalnie można zapisać 1000 programów. W zależności od sygnałów nadawczych, liczba ta może się jednak nieznacznie różnić.

Automatyczne strojenie DVB-T, DVB-C to menu dla użytkowników w krajach w których można skorzystać z cyfrowej telewizji kablowej DVB..

Aby wybrać opcję **Antena**,

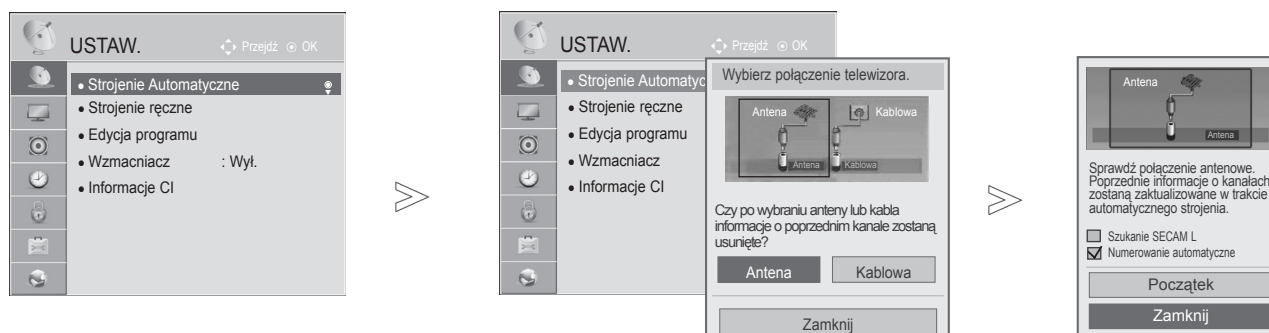

- 1 Wybierz menu **USTAW..**
- 2 Wybierz opcję **Strojenie automatyczne.**
- 3 Wybierz opcję **Antena.**
- 4 Wybierz opcję **Początek.**
- 5 Uruchom funkcję **Strojenie automatyczne.**

- W trybie **włączonej blokady odbiornika** wprowadź 4-cyfrowe hasło, korzystając z przycisków NUMERYCZNYCH.
- Jeśli chcesz kontynuować automatyczne strojenie, wybierz opcję **Początek** za pomocą przycisku Następnie naciśnij przycisk **OK**. W przeciwnym wypadku wybierz opcję **Zamknij**.
- **Numerowanie automatyczne:** zdecyduj, czy w celu dostrajania mają być używane numery programów wysyłane przez stacje nadawcze.
- **Szukanie SECAM L :** za wyjątkiem modeli 32/37/42LE49**, 32/37/42/47/55LE59**, 42/47LE7390, 32/37/42/47/55LE79**, 42/47/55LE89**, 32/37/42LD49**, 32/37/42/47/55LD69**, 32/42/47LD79**, 32/37/42LD89**, 42/47LX69**, 50/60PK59*, 50/60PK79**, 50/60PK99**, 50/60PX99**
- Gdy w menu **Kraj** zostanie zaznaczona pozycja Włochy, w przypadku pojawienia się wyskakującego okienka sygnalizującego konflikt programów po użyciu opcji Strojenie automatyczne należy wybrać jednego z nadawców, aby zlikwidować konflikt.

- W następujących krajach można korzystać z trybu telewizji kablowej DVB: Niemcy, Holandia, Szwecja, Szwajcaria, Dania, Austria, Finlandia, Norwegia, Słowenia, Węgry i Ukraina (za wyjątkiem modeli 42/47LX6***, 47/55LX9***, 50/60PX9***). Lista może ulec rozszerzeniu.
- W następujących krajach korzystanie z telewizji cyfrowej jest niemożliwe: Słowacja, Bośnia, Serbia, Bułgaria, Albania, Kazachstan

- Naciśnij przycisk **MENU/EXIT** (MENU/WYJŚCIE) w celu powrotu do oglądania telewizji.
- Naciśnij przycisk **BACK** (WSTECZ) w celu przejścia do poprzedniego ekranu menu.

OGŁĄDANIE TELEWIZJI/PRZEŁĄCZANIE PROGRAMÓW

Aby wybrać opcję **Kablowa**,

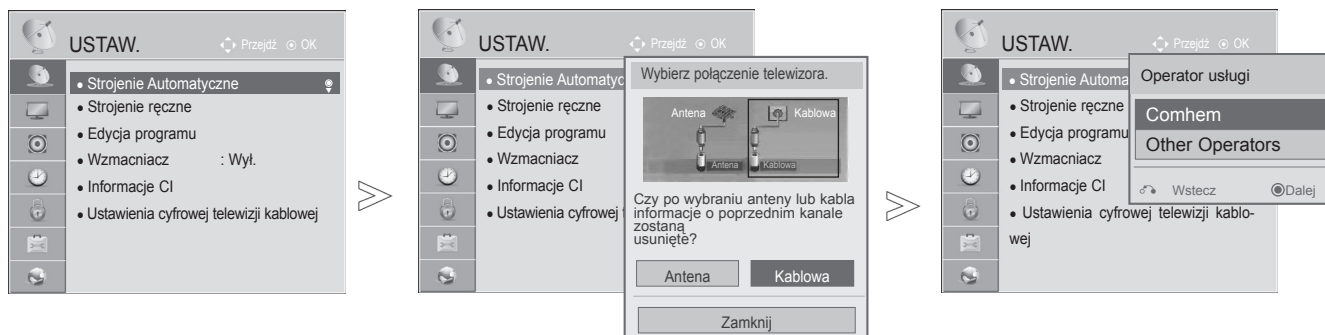

1. Wybierz menu **USTAW..**
2. Wybierz opcję **Strojenie automatyczne**.
3. Wybierz opcję **Kablowa**.
4. Wybierz opcję **Comhem** lub **Inni operatorzy**.
5. Wybierz opcję **Szybki** lub **Pełny**.

- W trybie **włączonej blokady odbiornika** wprowadź 4-cyfrowe hasło, korzystając z przycisków NUMERYCZNYCH.
- W przypadku wyboru opcji **Kablowa** wyświetlanie i wygląd **ekranu wyboru operatora usługi kablowej** zależy od kraju.
- Wskakujące okienko, na którym można wybrać pomiędzy opcjami **Operator usługi**, jest wyświetlane na początku w 3 przypadkach: w czasie wchodzenia do menu **Reset ustawień fabr.**, po zmianie z opcji **Antena** na **Kablowa** oraz w czasie otwierania menu po zmianie wartości ustawienia **Kraj**.
- **Aby zmienić wybraną wartość Operator usługi** w innych przypadkach niż 3 powyższe, należy wybrać menu **USTAW.** -> **Ustawienia cyfrowej telewizji kablowej** -> **Operator usługi**.

- Certyfikowani operatorzy: Szwecja (Comhem, Canal Digital), Dania (YouSee, Canal Digital, Stofa), Norwegia (Canal Digital), Holandia (Ziggo) (za wyjątkiem modeli 42/47LX6***, 47/55LX9***, 50/60PX9***), Ukraina (Volia-Cable) (za wyjątkiem modeli 42/47LX6***, 47/55LX9***, 50/60PX9***).
- Jeżeli nazwa operatora, z którego usług chcesz korzystać, nie jest wyświetlana, wybierz opcję **Inni operatorzy**.
- W przypadku wyboru opcji Inni operatorzy lub jeśli w wybrany kraju obsługiwani są jedynie inni operatorzy, przeszukiwanie kanałów może potrwać dość długo i niektóre kanały mogą nie zostać odnalezione.
Jeśli niektóre kanały nie zostaną znalezione, wykonaj poniższe czynności:
 1. **USTAW.** -> **Strojenie automatyczne** -> **Kablowa** -> **Ustawienia**
 2. **Zmień ustawienie opcji Home Tuning** z wartości „Wyl” na „Wi”.
 3. Wprowadź dodatkowe parametry, takie jak częstotliwość, szybkość symboli, modulacja oraz identyfikator sieci. (Powyższe informacje można uzyskać od operatora sieci kablowej).

- Naciśnij przycisk **MENU/EXIT** (MENU/WYJŚCIE) w celu powrotu do oglądania telewizji.
- Naciśnij przycisk **BACK** (WSTECZ) w celu przejścia do poprzedniego ekranu menu.

■ Po wybraniu Quick (szybki),

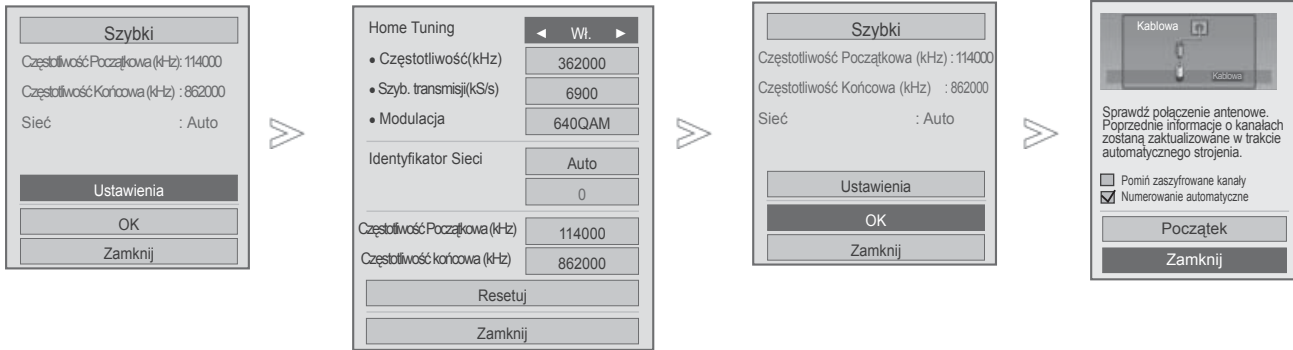

- 6 Wybrać **Szybki**.
- 7 Wybrać **Ustawienia**.
- 8 Dokonaj odpowiednich zmian.
- 9 Wybierz opcję **Zamknij**.
- 10 Wybrać **OK**.
- 11 Wybierz opcję **Początek**.
- 12 Uruchom funkcję **Strojenie automatyczne**.

- Jeśli chcesz kontynuować automatyczne strojenie, wybierz opcję **Początek** za pomocą przycisku $\wedge \vee$. Następnie naciśnij przycisk **OK**. W przeciwnym wypadku wybierz opcję **Zamknij**.
- **Numerowanie automatyczne:** zdecyduj, czy w celu dostrajania mają być używane numery programów wysyłane przez stacje nadawcze.
- **Pomiń zaszyfrowane kanały :** Kanał kodowany jest pomijany w **Strojenie automatyczne** i w **Strojenie ręczne**.

- Naciśnij przycisk **MENU/EXIT** (MENU/WYJŚCIE) w celu powrotu do oglądania telewizji.
- Naciśnij przycisk **BACK** (WSTECZ) w celu przejścia do poprzedniego ekranu menu.

OGŁĄDANIE TELEWIZJI/PRZEŁĄCZANIE PROGRAMÓW

■ Po wybraniu Full (pełny).

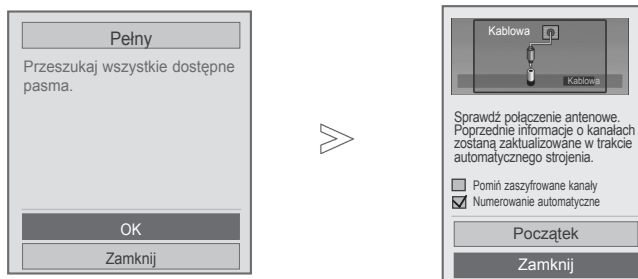

- 6 Wybierz **Pełny**.
- 7 Wybrać **OK**.
- 8 Wybierz opcję **Początek**.
- 9 Uruchom funkcję **Strojenie automatyczne**.

- Jeśli chcesz kontynuować automatyczne strojenie, wybierz opcję **Początek** za pomocą przycisku $\wedge \vee$. Następnie naciśnij przycisk **OK**. W przeciwnym wypadku wybierz opcję **Zamknij**.
- **Numerowanie automatyczne**: zdecyduj, czy w celu dostrajania mają być używane numery programów wysyłane przez stacje nadawcze.
- **Pomiń zaszyfrowane kanały** : Kanał kodowany jest pomijany w **Strojenie automatyczne** i w **Strojenie ręczne**.
- Jeśli w polu kraju wybrano wartość „Holandia”, a w polu operatora usługi wybrano wartość „Ziggo” lub „Inni operatorzy”, nie można wybrać opcji „Pełny”. (za wyjątkiem modeli 42/47LX6***, 47/55LX9***, 50/60PX9***)

- Naciśnij przycisk **MENU/EXIT** (MENU/WYJŚCIE) w celu powrotu do oglądania telewizji.
- Naciśnij przycisk **BACK** (WSTECZ) w celu przejścia do poprzedniego ekranu menu.

Do szybkiego i prawidłowego wyszukiwania wszystkich dostępnych programów potrzebne są następujące wartości.

Najczęściej używane wartości zostały udostępnione jako „domyślne” .

Jednak w celu wprowadzenia prawidłowych ustawień należy poprosić o udostępnienie tych wartości operatora telewizji kablowej.

W czasie wykonywania automatycznego strojenia w trybie telewizji kablowej DVB, wybranie opcji Pełny spowoduje przeszukanie wszystkich częstotliwości w celu znalezienia dostępnych kanałów.

Jesli program nie zostanie znaleziony po wybraniu opcji wyszukiwania Default (Domyślny), należy szukać, zaznaczając opcję Full (Pełny).

Po wybraniu opcji wyszukiwania Full (Pełny), czas Auto Tuning (Automatycznego strojenia) znacznie się wydłuży.

- **Częstotliwość:** wprowadź określoną przez użytkownika częstotliwość.
- **Szyb. transmisji :** Wprowadź szybkość symboli określoną przez użytkownika (Szybkość symboli: szybkość przesyłania symboli w kanale przez urządzenie takie jak modem).
- **Modulacja :** Wprowadź modulację określoną przez użytkownika. (Modulacja: sposób wprowadzania sygnałów audio i wideo do fali nośnej).
- **Identyfikator sieci:** niepowtarzalny identyfikator przydzielany każdemu użytkownikowi.
- **Częstotliwość początkowa:** wprowadź określony przez użytkownika zakres częstotliwości początkowej.
- **Częstotliwość końcowa:** wprowadź określony przez użytkownika zakres częstotliwości końcowej.

OGŁĄDANIE TELEWIZJI/PRZEŁĄCZANIE PROGRAMÓW

USTAWIENIA TELEWIZJI KABLOWEJ DVB

(TYLKO W TRYBIE KABLOWYM)

Zakres, z jakiego użytkownik może wybierać w menu operatora usług, różni się i zależy od liczby operatorów usług w danym kraju. Jeżeli liczba operatorów usług w danym kraju wynosi 1, funkcja ta staje się nieaktywna.

Po zmianie operatora usług, pojawi się okienko ostrzegawcze, informujące, że mapa kanałów zostanie usunięta po naciśnięciu przycisku **OK** lub wybraniu Close (zamknij) oraz, że pojawi się wyskakujące okienko automatycznego strojenia po wybraniu 'YES' (tak).

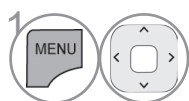
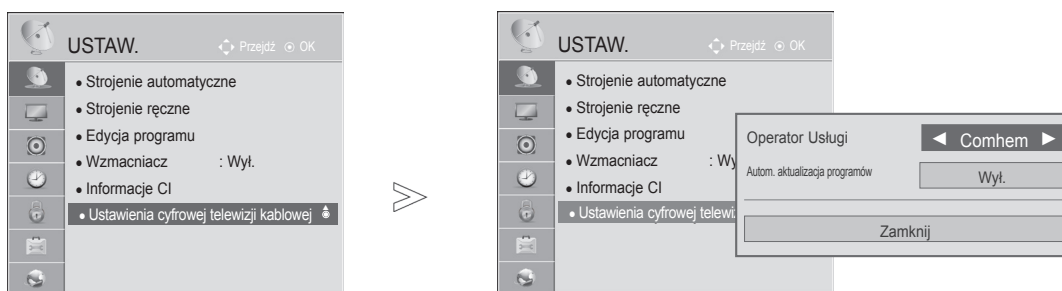

1 Wybierz menu **USTAW.**

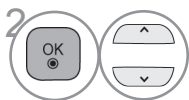

2 Wybrać **Ustawienia Cyfrowej Telewizji Kablowej**.

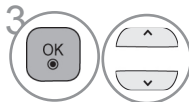

3 Wybrać **Operator usługi** lub **Autom. aktualizacja programów**.



4 Wybierz żądane źródło.

- W przypadku wyboru opcji **Kablowa** zostanie wyświetlone menu **Ustawienia cyfrowej telewizji kablowej**.
- Jeśli w ustawieniu **Autom. aktualizacja programów** zaznaczono opcję **Wł.**, można aktualizować informacje o wszystkich programach obsługujących tę funkcję, w tym o właśnie oglądanym programie.
- Gdy w ustawieniu **Autom. aktualizacja programów** jest zaznaczona opcja **Wył.**, można aktualizować tylko informacje o właśnie oglądanym programie.
- Jeśli w polu operatora usługi ustawiona jest wartość „Ziggo”, nie można wybrać pozycji „Ustawienia cyfrowej telewizji kablowej”. (za wyjątkiem modeli 42/47LX6***, 47/55LX9***, 50/60PX9***)

- Naciśnij przycisk **MENU/EXIT** (MENU/WYJŚCIE) w celu powrotu do oglądania telewizji.
- Naciśnij przycisk **BACK** (WSTECZ) w celu przejścia do poprzedniego ekranu menu.

RĘCZNE DOSTRAJANIE PROGRAMÓW (W TRYBIE CYFROWYM)

Funkcja Ręczne dostrajanie pozwala ręcznie dodać program do listy programów.

Aby wybrać opcję **Antena**,

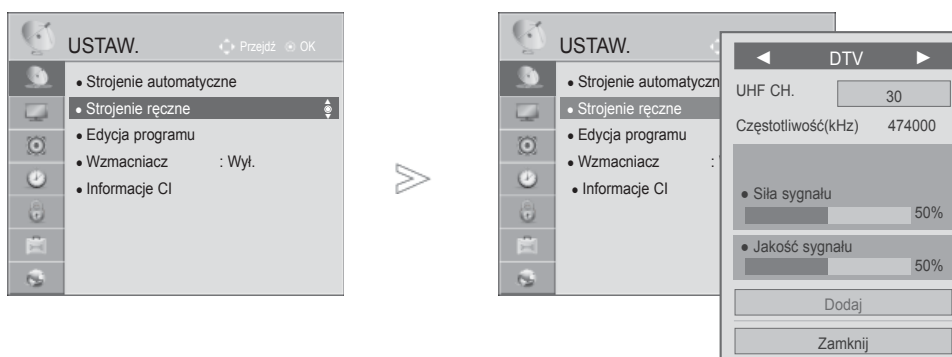

-   Wybierz menu **USTAW.**.
-   Wybierz opcję **Strojenie ręczne**.
-   Wybierz opcję **DTV (Telewizja cyfrowa)**.
-    Wybierz żądany numer kanału.
-   Wybrać aktualizację lub dodanie, jeżeli jest sygnał.





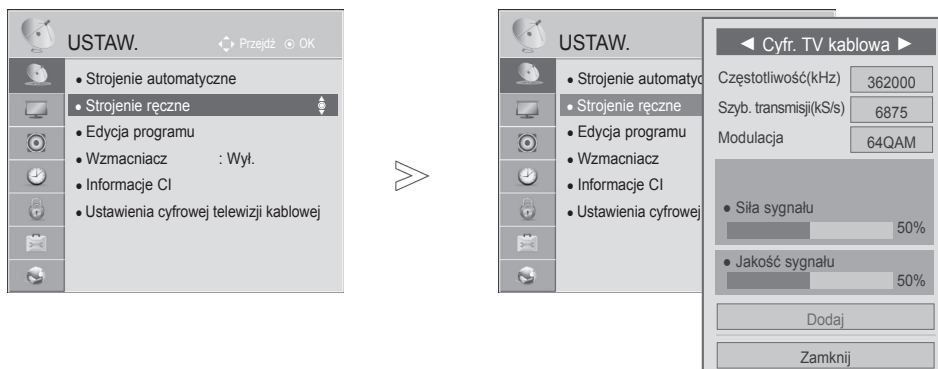

- W trybie **włączonej blokady odbiornika** wprowadź 4-cyfrowe hasło, korzystając z przycisków **NUMERYCZNYCH**.
- Jeśli w polu kraju wybrano wartość „Norwegia, Łotwa”, można wybrać opcję **SBAND**.

- Naciśnij przycisk **MENU/EXIT** (MENU/WYJŚCIE) w celu powrotu do oglądania telewizji.
- Naciśnij przycisk **BACK** (WSTECZ) w celu przejścia do poprzedniego ekranu menu.

OGŁĄDANIE TELEWIZJI/PRZEŁĄCZANIE PROGRAMÓW

Aby wybrać opcję **Kablowa**,



- 1   Wybierz menu **USTAW.**
- 2   Wybierz opcję **Strojenie ręczne**.
- 3   Wybierz opcję **Cyfr. TV kablowa**.
- 4    Dokonaj odpowiednich zmian.

- W trybie **włączonej blokady odbiornika** wprowadź 4-cyfrowe hasło, korzystając z przycisków NUMERYCZNYCH.
- **Szyb. transmisji** : Wprowadź szybkość symboli określoną przez użytkownika (Szybkość symboli: szybkość przesyłania symboli w kanale przez urządzenie takie jak modem).
- **Modulacja** : Wprowadź modulację określoną przez użytkownika. (Modulacja: sposób wprowadzania sygnałów audio i video do fali nośnej).
- Jeśli w polu kraju wybrano wartość „Holandia”, a w polu operatora usługi wybrano wartość „Ziggo” lub „Inni operatorzy”, nie można wybrać opcji „Cyfr. TV kablowa”. (za wyjątkiem modeli 42/47LX6***, 47/55LX9***, 50/60PX9***)

- Naciśnij przycisk **MENU/EXIT** (MENU/WYJŚCIE) w celu powrotu do oglądania telewizji.
- Naciśnij przycisk **BACK** (WSTECZ) w celu przejścia do poprzedniego ekranu menu.

RĘCZNE DOSTRAJANIE PROGRAMÓW (W TRYBIE ANALOGOWYM)

Ręczne programowanie umożliwia Ręczne dostrojenie i uporządkowanie stacji w dowolnej kolejności.

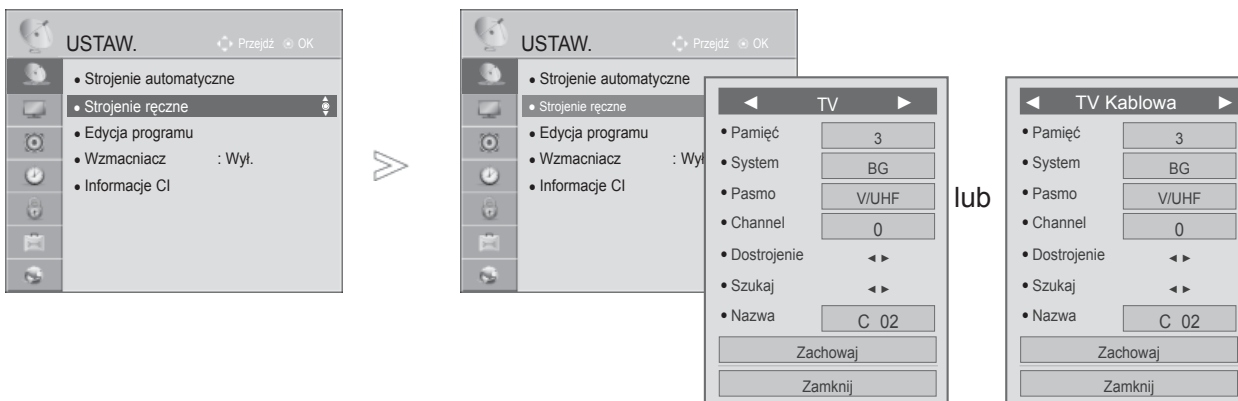

1. Wybierz menu **USTAW.**
2. Wybierz opcję **Strojenie ręczne**.
3. Wybierz ustawienie **TV** lub **TV kablowa**.
4. lub Wybierz żądany numer programu.
5. Wybierz system TV.

6. Wybierz opcję **V/UHF** lub **TV kablowa**.
7. lub Wybierz żądany numer kanału.
8. Rozpocznij wyszukiwanie.
9. Wybierz opcję **Zachowaj**.

- Naciśnij przycisk **MENU/EXIT** (MENU/WYJŚCIE) w celu powrotu do oglądania telewizji.
- Naciśnij przycisk **BACK** (WSTECZ) w celu przejścia do poprzedniego ekranu menu.

- W trybie **włączonej blokady odbiornika** wprowadź 4-cyfrowe hasło, korzystając z przycisków NUMERYCZNYCH.
- **L**: SECAM L/L' (Francja)
- **BG**: PAL B/G, SECAM B/G (Europa/ Europa Wschodnia/ Azja/ Nowa Zelandia/ Bliski Wschód/ Afryka)
- **I**: PAL I (Wlk. Bryt./ Irlandia/ Hong Kong/ RPA)
- **DK**: PAL D/K, SECAM D/K (Europa Wsch. /Chiny / Afryka / WNP)
- Aby zapisać inny program, powtórz kroki od 4 do 9.



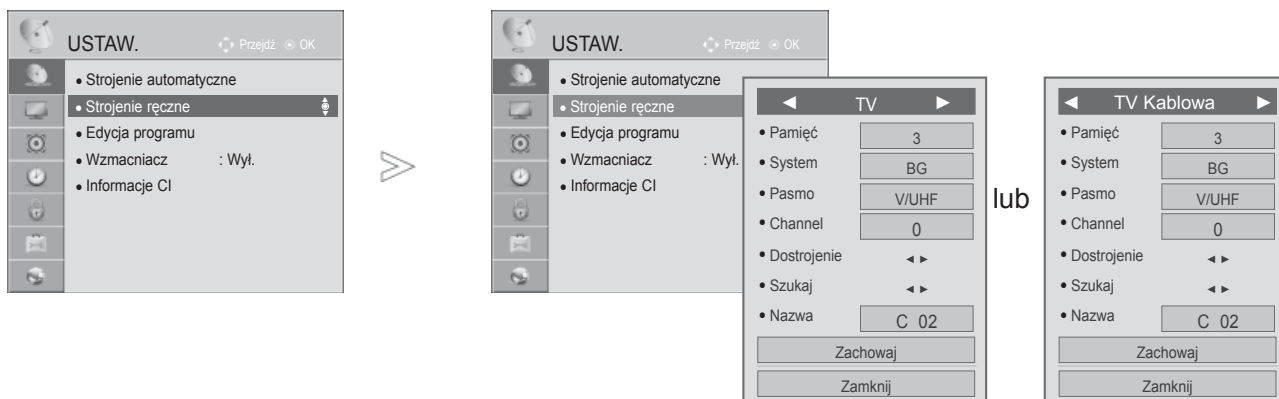

OGLĄDANIE TELEWIZJI/PRZEŁĄCZANIE PROGRAMÓW



■ Nadawanie nazw stacjom











Każdemu numerowi programu można także przypisać nazwę stacji składającą się z pięciu znaków.

-   Wybierz menu **USTAW.**.
-   Wybierz opcję **Strojenie ręczne**.
-   Wybierz ustawienie **TV** lub **TV kablowa**.
-   Wybierz opcję **Nazwa**.

- Wybierz pozycję, a następnie wybierz drugi znak i tak dalej. Można używać znaków alfabety od **A** do **Z**, cyfr od **0** do **9**, znaków **+** i **-** oraz spacji.
-   Wybierz opcję **Zamknij**.
 -   Wybierz opcję **Zachowaj**.

■ Precyzyjne dostrajanie

Zazwyczaj precyzyjne dostrajanie jest konieczne tylko w warunkach słabego odbioru sygnału.

-   Wybierz menu **USTAW.**.
-   Wybierz opcję **Strojenie Ręczne**.
-   Wybrać **TV** lub **TV Kablowa** (telewizja kablowa)
-  Wybierz opcję **Dostrojenie**.
-  Przeprowadź precyzyjne strojenie, aby uzyskać najlepszy obraz i dźwięk.
-   Wybierz opcję **Zachowaj**.

- Naciśnij przycisk **MENU/EXIT** (MENU/WYJŚCIE) w celu powrotu do oglądania telewizji.
- Naciśnij przycisk **BACK** (WSTECZ) w celu przejścia do poprzedniego ekranu menu.

EDYCJA PROGRAMÓW

Jeśli jakiś numer programu zostanie pominięty, nie będzie można go wybrać przyciskiem P ^ v podczas oglądania telewizji.

Aby wybrać pominięty program, wpisz bezpośrednio numer programu za pomocą przycisków NUMERYCZNYCH lub wybierz go w menu edycji programów.





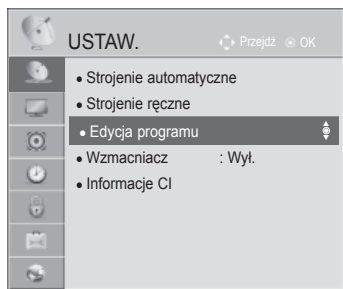

Ta funkcja umożliwi pomijanie programów zapisanych w pamięci odbiornika.

Po uruchomieniu funkcji Auto Tuning (Automatyczne dostrajanie), jeśli nie zaznaczono opcji Automatic Numbering (Automatyczna numeracja), numer programu można zmienić za pomocą funkcji Move (Przesuń).



lub





-   Wybierz menu **USTAW.**
-   Wybierz opcję **Edycja programu.**
-  Wejść do trybu **Edycja programu.**
-  Wybierz program, który chcesz zapisać lub pominąć.

- Naciśnij przycisk **MENU/EXIT** (MENU/WYJŚCIE) w celu powrotu do oglądania telewizji.
- Naciśnij przycisk **BACK** (WSTECZ) w celu przejścia do poprzedniego ekranu menu.

OGŁĄDANIE TELEWIZJI/PRZEŁĄCZANIE PROGRAMÓW



W TRYBIE TELEWIZJI CYFROWEJ DTV / RADIA

■ Pomijanie numeru programu

-  Wybierz numer programu, który chcesz pominąć.
-  Zmień kolor, w jakim wyświetlany jest numer programu, na niebieski.
-  Zwolnij przycisk..

- Jeśli numer programu jest pomijany, jest on wyświetlany na niebiesko i podczas normalnego oglądania telewizji nie można go wybrać za pomocą przycisku **P** ^ v .
- Aby wybrać pomijany program, wpisz bezpośrednio numer programu przyciskami NUMERYCZNYMI lub wybierz go w menu edycji programów lub tablicy programów.

■ Blokowanie numeru programu



-  Wybierz numer programu do zablokowania.
-  Zmień numer programu na żółty.
-  Zwolnij przycisk..

- Może on być zarejestrowany jako program zablokowany, nawet gdy funkcja blokowania jest wyłączona.

W TRYBIE TELEWIZJI



Ta funkcja umożliwia usunięcie lub pominięcie programów zapisanych w pamięci odbiornika. Można także przenieść niektóre stacje pod inne numery programów.

■ Usuwanie programu

-  Wybierz numer programu, który chcesz usunąć.
-  Zmień kolor, w jakim wyświetlany jest numer programu, na czerwony.

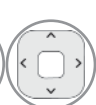

- Wybrany program zostanie usunięty, a kolejne programy zostaną przesunięte o jedną pozycję.

■ Przenoszenie programu

-  Wybierz numer programu, który chcesz.
-   Zmień kolor, w jakim wyświetlany jest numer programu, na zielony.



-  Zwolnij przycisk..

■ Pomijanie numeru programu

- 1  Wybierz numer programu, który chcesz pominąć.
- 2  Zmień kolor, w jakim wyświetlany jest numer programu, na niebieski.
- 3  Zwolnij przycisk..



- Kiedy numer programu jest pomijany, oznacza to, że nie można go wybrać przyciskiem **P** \wedge \vee podczas normalnego oglądania telewizji.
- Aby wybrać pomijany program, wpisz bezpośrednio numer programu przyciskami NUMERYCZNYMI lub wybierz go w menu edycji programów lub tablicy programów.

■ Auto Sort (Sortowanie automatyczne)

- 1   Uruchom funkcję Auto Sort (Sortowanie automatyczne).

- Po uruchomieniu funkcji automatycznego sortowania nie można edytować programów.



■ Blokowanie numeru programu

- 1  Wybierz numer programu do zablokowania.
- 2  Zmień numer programu na żółty.
- 3  Zwolnij przycisk..

- Może on być zarejestrowany jako program zablokowany, nawet gdy funkcja blokowania jest wyłączona.

■ Wybieranie ulubionego programu

Ulubione programy to wygodna funkcja umożliwiająca szybkie przeszukiwanie wybranych programów bez potrzeby czekania na przeszukanie przez odbiornik pozostałych programów.

- 1  Wybierz żądany program.
- 2  Dodaj żądany program do listy ulubionych bieżącej grupy ulubionych.
- 3  Zwolnij przycisk..

OGŁĄDANIE TELEWIZJI/PRZEŁĄCZANIE PROGRAMÓW

■ Wybieranie grupy programów ulubionych



1 Wybierz żądany program.



2 Wyświetla wyskakujące okienko tam, gdzie grupa ulubionych może być zmieniona.







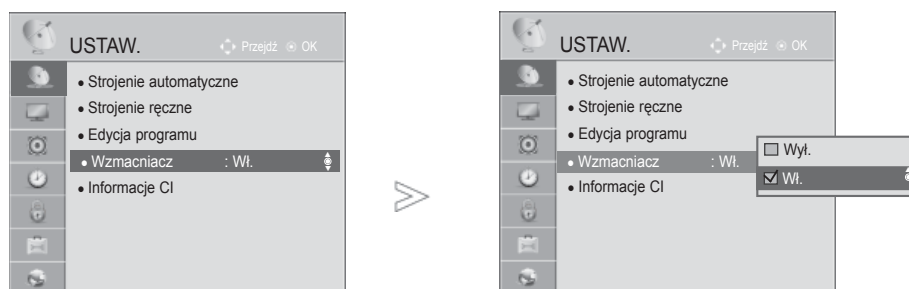

3 Wybierz grupę ulubionych.

WZMACNIACZ

Włącz funkcję wzmacniania sygnału z menu odbiornika, jeśli jakość odbioru jest niezadowalająca. Gdy sygnał jest silny, wybierz opcję „Wył.”.

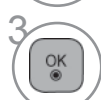

-   Wybierz menu **USTAW.**.
-   Wybierz opcję **Wzmacniacz**.
-   Wybierz opcję **Wł.** lub **Wył.**
-  Wybierz opcję Save (Zapisz).

- Naciśnij przycisk **MENU/EXIT** (MENU/WYJŚCIE) w celu powrotu do oglądania telewizji.
- Naciśnij przycisk **BACK** (WSTECZ) w celu przejścia do poprzedniego ekranu menu.

OGŁĄDANIE TELEWIZJI/PRZEŁĄCZANIE PROGRAMÓW

INFORMACJE O MODULE CI (COMMON INTERFACE)

Ta funkcja umożliwia oglądanie niektórych usług kodowanych (płatnych). Jeśli usunie się moduł CI, oglądanie usług płatnych stanie się niemożliwe.

Jeśli moduł jest włożony do gniazda CI, użytkownik ma dostęp do menu modułu.

Moduł CI i kartę procesorową można nabyć u lokalnego sprzedawcy. Nie należy często wkładać lub wyjmować modułu CAM do/z odbiornika TV. Może to spowodować problemy. Jeśli włączy się odbiornik po włożeniu modułu CI, często nie słychać dźwięku.

Może to oznaczać niekompatybilność z modułem CI i kartą procesorową.

Funkcje związane z CI (Common Interface) są zależne od danego obszaru i dostępnych na nim usług.

W przypadku korzystania z modułu CAM (modułu dostępu warunkowego) upewnij się, iż spełnia on wszystkie wymagania standardów DVB-CI lub CI plus.

Niewłaściwe działanie modułu CAM(moduł dostępu warunkowego, ang. Conditional Access Module) może być przyczyną złej jakości obrazu.

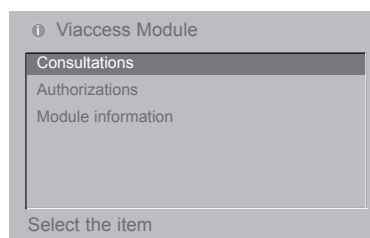
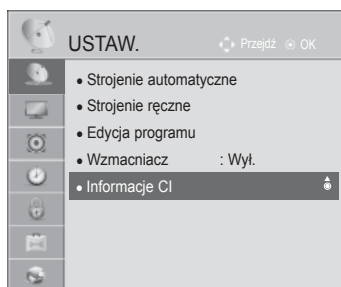

- To menu ekranowe służy jedynie do ilustracji. Opcje menu i format ekranu mogą być różne dla różnych operatorów świadczących płatne usługi cyfrowe.
- Użytkownik może się zwrócić do sprzedawcy z prośbą o zmianę menu ekranowego dotyczącego modułu CI (Common Interface) i jego obsługi.a

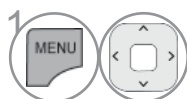

1 Wybierz menu **USTAW.**

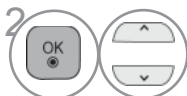

2 Wybierz **Informacje CI**.

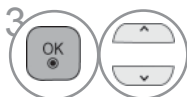

3 Wybierz żądany element: informacje o module, informacje o karcie procesorowej, język, pobieranie oprogramowania itd.



4 Wybierz opcję Save (Zapisz).

- Naciśnij przycisk **BACK/EXIT** (WSTECZ/WYJŚCIE) w celu przejścia do poprzedniego ekranu menu.

AKTUAL. OPROG.

Oprogramowanie odbiornika TV można zaktualizować do najnowszej wersji, co poprawi działanie urządzenia i/lub udostępni nowe funkcje.

Oprogramowanie można aktualizować poprzez bezpośrednie połączenie odbiornika TV z serwerem aktualizacji oprogramowania.

Funkcja aktualizacji oprogramowania może nie działać poprawnie w zależności od warunków połączenia internetowego. W takim przypadku można dokonać aktualizacji oprogramowania odbiornika TV za pomocą najnowszej wersji oprogramowania uzyskanej w autoryzowanym centrum serwisowym firmy LG Electronics.

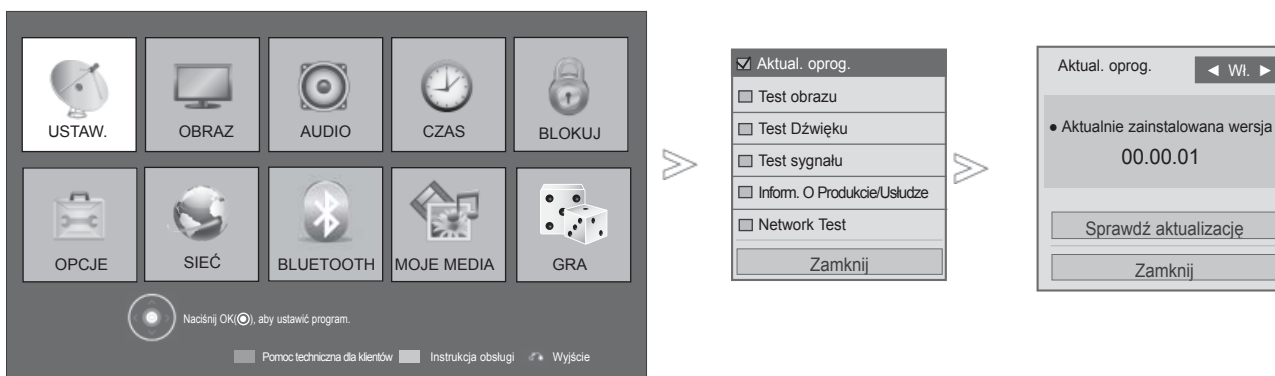

1 Wybrać **Pomoc Techniczna Dla Klientów**.

2 Wybrać menu **Aktual. Oprog.(Aktualizacja Oprogramowania)**.

Wybrać opcję **Wł.** lub **Wył.**.

3 • W przypadku wyboru opcji **Wł.** na ekranie zostanie wyświetlone okno z komunikatem informującym o znalezieniu nowego oprogramowania i zapytaniem o zgodę użytkownika na jego zainstalowanie.

4 Wybrać opcję **Save (Zapisz)**.

• Aby ręcznie zaktualizować oprogramowanie do najnowszej wersji dostępnej na serwerze sieciowym, skorzystaj z funkcji **Sprawdź aktualizację**.

- Naciśnij przycisk **MENU/EXIT** (MENU/WYJŚCIE) w celu powrotu do oglądania telewizji.
- Naciśnij przycisk **BACK** (WSTECZ) w celu przejścia do poprzedniego ekranu menu.

OGLĄDANIE TELEWIZJI/PRZEŁĄCZANIE PROGRAMÓW

■ Podczas konfigurowania opcji Aktual. oprogram.

Czasami transmisja informacji o uaktualnieniu oprogramowania może spowodować wyświetlenie na ekranie telewizora następującego menu.

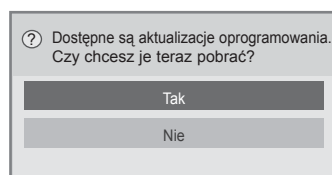

Prosta aktualizacja: bieżący strumień aktualizacji

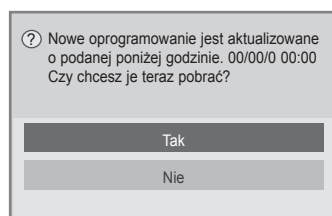

Zaplanuj aktualizację: dotyczy zaplanowanego strumienia aktualizacji

Gdy funkcja aktualizacji oprogramowania jest wyłączona, pojawi się okienko umożliwiające jej włączenie.

Jeśli po połączeniu z Internetem dostępna będzie nowa wersja oprogramowania, zostanie wyświetlony następujący komunikat.

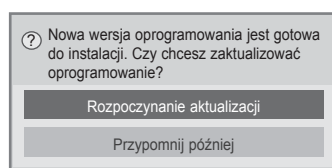

Pobieranie rozpocznie się po wybraniu "Yes" (tak). Status postępu pobierania można sprawdzić w menu Software Update (Aktualizacji Oprogramowania).

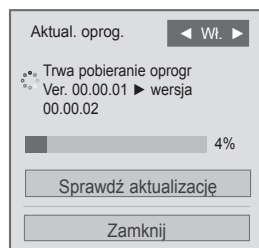

Po zakończeniu pobierania telewizor zostanie ponownie uruchomiony.

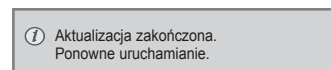

- W trakcie aktualizacji oprogramowania należy przestrzegać następujących zaleceń:

- Nie wolno przerywać zasilania odbiornika.
- Po aktualizacji oprogramowania, można potwierdzić zaktualizowaną wersję oprogramowania w menu Software Update (aktualizacji oprogramowania).
- Pobieranie oprogramowania może trwać do godziny, upewnij się więc, że w tym czasie zasilanie jest włączone.

<Prosta aktualizacja, Zaplanowana aktualizacja>

- Nie wolno odłączyć anteny.
- Oprogramowanie jest pobierane tylko w trybie czuwania lub MUX z usługą aktualizacji oprogramowania i jest zatrzymywane po odłączeniu przewodu zasilającego lub w czasie wyświetlania MUX bez usługi aktualizacji oprogramowania.
- Po powrocie do trybu czuwania lub MUX z usługą aktualizacji oprogramowania, pobieranie oprogramowania zostanie wznowione od momentu w którym zostało przerwane.





<Aktualizacja przez sieć>

- W trakcie aktualizowania oprogramowania nie wolno odłączać urządzenia od sieci.
- Gdy po uruchomieniu usługi NetCast okaże się, że jest dostępna aktualizacja oprogramowania, zainstalowanie aktualizacji jest warunkiem dalszego korzystania z usługi.
- W trakcie aktualizacji oprogramowania nie można uruchomić usługi NetCast.

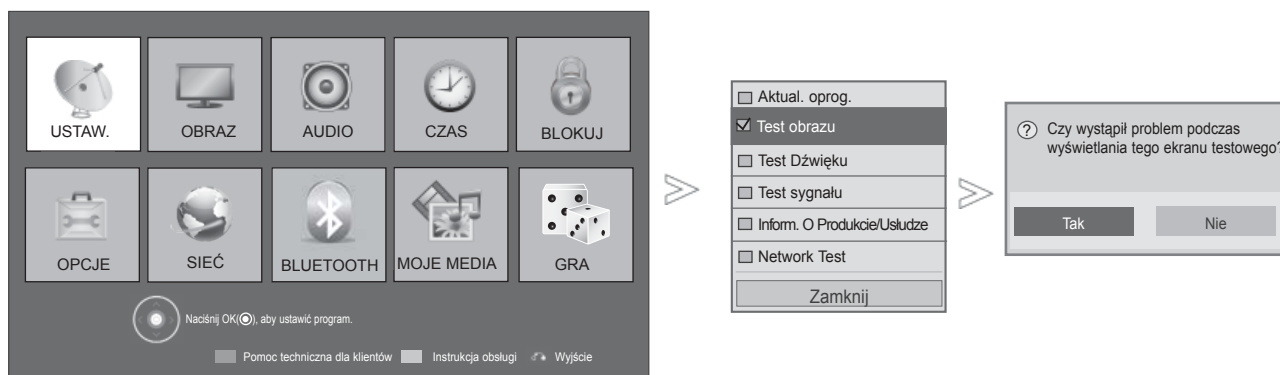
TEST OBRAZU/DŹWIĘKU

Funkcja ta umożliwia wykonanie testów obrazu i dźwięku.



- 1   Wybrać **Pomoc Techniczna Dla Klientów**.
- 2  Wybrać **Test obrazu** lub **Test dźwięku**.
- 3   Wybierz **Tak** lub **Nie**.

- Naciśnij przycisk **MENU/EXIT** (MENU/WYJŚCIE) w celu powrotu do oglądania telewizji.
- Naciśnij przycisk **BACK** (WSTECZ) w celu przejścia do poprzedniego ekranu menu.

OGLĄDANIE TELEWIZJI/PRZEŁĄCZANIE PROGRAMÓW

TEST SYGNAŁU

Ta funkcja umożliwia obejrzenie nazwy producenta, modelu/typu, numeru seryjnego i wersji oprogramowania.

Wyświetlone tu są informacje na temat włączonego multipleksera i mocy jego sygnału.

Wyświetlone tu są informacje na temat sygnału oraz nazwa serwisowa wybranego multipleksera.

(*MUX (Multipleks): nadrzędny katalog kanałów w technologii nadawania cyfrowego (pojedynczy multipleks obejmuje wiele kanałów)).



1. Wybierz **Pomoc Techniczna Dla Klientów**.

2. Wybierz **Test sygnału**.

3. Wyświetl opcje Producent, MODEL/TYP, Numer seryjny i Wersja oprogramowania.

4. Wyświetl informacje o kanale.

- Naciśnij przycisk **MENU/EXIT** (MENU/WYJŚCIE) w celu powrotu do oglądania telewizji.
- Naciśnij przycisk **BACK** (WSTECZ) w celu przejścia do poprzedniego ekranu menu.

INFORMACJA O PRODUKCIE/SERWISIE

Ta funkcja umożliwia wyświetlenie informacji o produkcie/serwisie oraz informację centrum obsługi klienta.

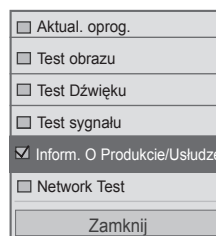

- 1 Wybierz **Pomoc Techniczna Dla Klientów**.
- 2 Wybierz **Product/Service Info**.
(info. o produkcie/serwisie).
- 3 Wyświetl następujące informacje: Model/typ, Wersja oprogramowania, Numer seryjny, Centrum obsługi klienta i Strona główna.

- Naciśnij przycisk **MENU/EXIT** (MENU/WYJSCIE) w celu powrotu do oglądania telewizji.
- Naciśnij przycisk **BACK** (WSTECZ) w celu przejścia do poprzedniego ekranu menu.

TEST SIECI

Sprawdzanie stanu sieci.

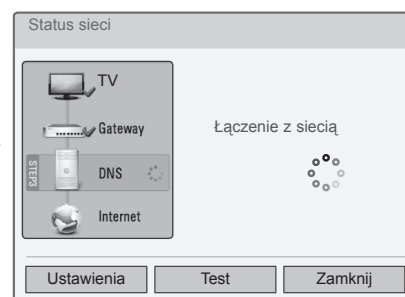
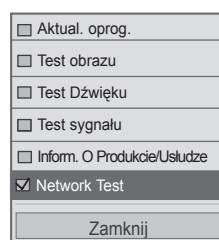

- 1 Wybrać **Pomoc Techniczna Dla Klientów**.
- 2 Wybierz opcję **Network Test**(Test sieci).
- 3 Sprawdzanie stanu sieci.

- Naciśnij przycisk **MENU/EXIT** (MENU/WYJSCIE) w celu powrotu do oglądania telewizji.
- Naciśnij przycisk **BACK** (WSTECZ) w celu przejścia do poprzedniego ekranu menu.

OGŁĄDANIE TELEWIZJI/PRZEŁĄCZANIE PROGRAMÓW

SIMPLE MANUAL (PROSTA INSTRUKCJA)

Funkcja prostej instrukcji zapewnia łatwy i wygodny dostęp do informacji o telewizorze. Uruchomienie funkcji Instrukcja obsługi powoduje wyciszenie dźwięku.

- Wygląd funkcji na ilustracji może odbiegać od zakupionego odbiornika.

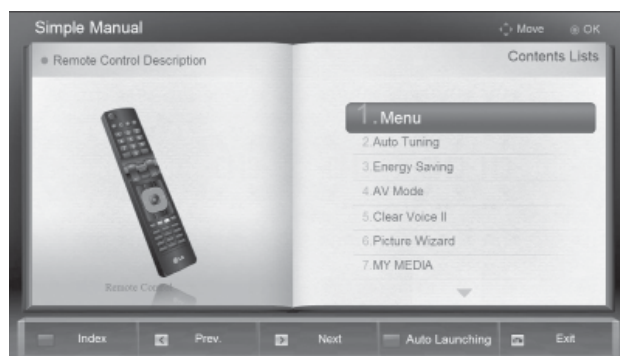

OGŁĄDANIE TELEWIZJI/PRZEŁĄCZANIE PROGRAMÓW

1. Wybierz funkcję **Instrukcja obsługi**.
2. Wybierz część instrukcji, którą chcesz obejrzeć.

- **CZERWONY**: przechodzenie do strony **Indeks**.
- **NIEBIESKI**: odtwarzanie **Instrukcji obsługi** automatycznie lub ręcznie.

- Wcisnąć przycisk **EXIT** (WYJŚCIE) w celu powrotu do oglądania telewizji.

WYWOŁYWANIE TABLICY PROGRAMÓW

Można sprawdzić programy zapisane w pamięci, wyświetlając tablicę programów.



■ Wyświetlanie tablicy programów

1 Wyświetlanie **Listy** programów.

- Niektóre programy mogą być oznaczone na niebiesko. Przy automatycznym dostrajaniu lub w trybie edycji programów zostały one tak ustawione, że są pomijane.
- Numer kanału widoczny w tablicy programów oznacza, że stacji nie przydzielono nazwy.

Włączyć edycję programu.

■ Wybór programu z tablicy programów

1 Wybierz program

2 Przełącz się na żądany numer programu.

Podczas oglądania programu następuje przełączanie między trybami TV, DTV i Radio.

OGŁĄDANIE TELEWIZJI/PRZEŁĄCZANIE PROGRAMÓW

■ Zmiana strony tablicy programów



1 Przeglądaj strony.



2 Wróć do normalnego trybu oglądania telewizji.

■ Wyświetlanie listy ulubionych programów



1 Wyświetl listę Favourite Programme (Ulubione programy).



Włączyć edycję programu.



Bieżący kanał jest zarejestrowany/ anulowany jako preferowany w bieżącej grupie ulubionych.



Grupa ulubionych została zmieniona.

LISTA WEJŚĆ ODBIORNNIKA

HDMI i AV1 (SCART) może być rozpoznany po wtyku wykrywania i w ten sposób może być włączony tylko, gdy urządzenie zewnętrzne jest pod napięciem.

Za pomocą przycisku **TV/RAD** można się przełączać z zewnętrznego sygnału wejściowego do wejściowego sygnału antenowego i do ostatnio oglądanego programu w trybie DTV/RADIO/TV.

- Wygląd funkcji na ilustracji może odbiegać od zakupionego odbiornika.

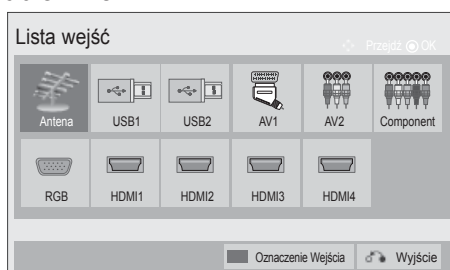

Wybrać źródło.

- **Antena** lub **Kablowa**: wybierz odpowiednią opcję w celu oglądania telewizji cyfrowej/zwykłej lub słuchania radia.
- **USB** : Wybrać to, gdy korzystanie z USB zależy od złącza.
- **AV** : Wybierz, aby oglądać program z odtwarzacza VCR lub z urządzenia zewnętrznego.
- **Component**: Wybierz, aby używać odtwarzacza DVD lub cyfrowej przystawki set-top box zależnie od złącza.
- **RGB** :Wybierz, aby używać komputera zależnie od złącza.
- **HDMI** : Wybierz, aby używać odtwarzacza DVD lub cyfrową przystawkę set-top box zależnie od złącza.





OGLĄDANIE TELEWIZJI/PRZEŁĄCZANIE PROGRAMÓW

WŁASNE NAZWY WEJŚĆ

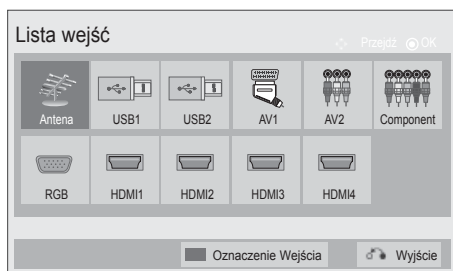
Pozwala na nadanie własnej nazwy każdemu wejściu (INPUT).

- Wygląd funkcji na ilustracji może odbiegać od zakupionego odbiornika.



- 1   Wybierz opcję **Oznaczenie wejścia**.
- 2  Wybierz źródło.
- 3  Wybierz etykietę.

- Naciśnij przycisk **MENU/EXIT** (MENU/WYJŚCIE) w celu powrotu do oglądania telewizji.
- Naciśnij przycisk **BACK** (WSTECZ) w celu przejścia do poprzedniego ekranu menu.





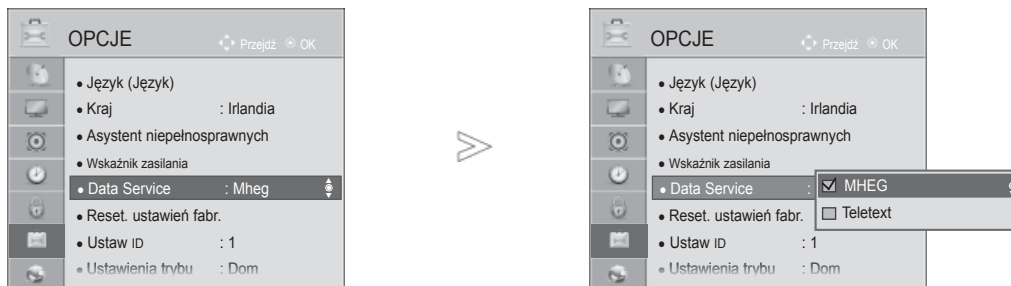

USŁUGI DANYCH

(To menu jest aktywne tylko w Irlandii).

Funkcja umożliwia wybór jednej z opcji: **MHEG(Digital Teletext)** lub **Teletext**, jeżeli obie są dostępne.

Jeżeli dostępna jest tylko jedna z nich, włączona jest albo opcja **MHEG** albo **Teletext** niezależnie od dokonanego wyboru.



-   Wybierz menu **OPCJE**.
-   Wybierz opcję **Data Service**.
-   Wybierz opcję **MHEG** lub **Teletext**.
-  Wybierz opcję **Save (Zapisz)**.

- Naciśnij przycisk **MENU/EXIT** (MENU/WYJŚCIE) w celu powrotu do oglądania telewizji.
- Naciśnij przycisk **BACK** (WSTECZ) w celu przejścia do poprzedniego ekranu menu.

OGŁĄDANIE TELEWIZJI/PRZEŁĄCZANIE PROGRAMÓW

USŁUGA MHP

(tylko 32/37/42LE48**, 32/37/42/47/55LE58**, 32/37/42/47/55LE78**, 42/47LE7380, 42/47/55LE88**, 32/37/42LD48**, 32/37/42/47/55LD68**, 32/42/47LD78**, 32/37/42LD88**, 42/47LX68**, 47/55LX98**, 50/60PK78**, 50/60PK98**, 50/60PX98**)



(To menu działa wyłącznie na terenie Włoch; usługi MHP dla pozostałych krajów mogą nie działać poprawnie).

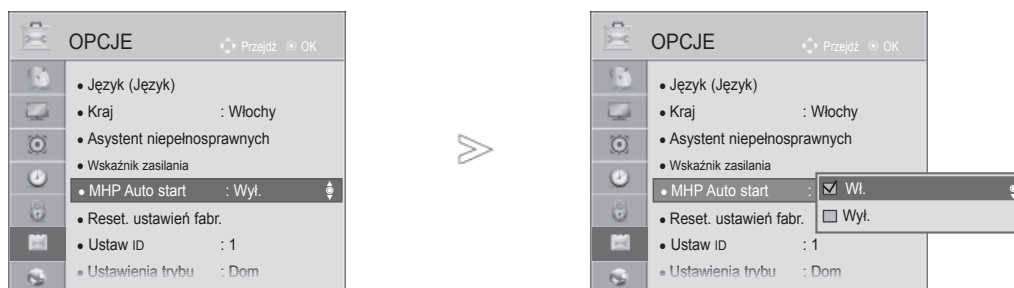

Jest to funkcja automatycznego uruchamiania interfejsu MHP dla transmisji danych na obszarze Włoch. Należy jej używać na kanałach, które obsługują sygnał MHP.

Działanie funkcji przesyłania danych może być zakłócone z powodu różnych okoliczności występujących w stacji nadawczej.



1   Wybierz menu **OPCJE**.

2   Wybierz opcję **MHP Auto start**.

3   Wybierz opcję **Wł.** lub **Wył.**.

- Naciśnij przycisk **MENU/EXIT** (MENU/WYJŚCIE) w celu powrotu do oglądania telewizji.
- Naciśnij przycisk **BACK** (WSTECZ) w celu przejścia do poprzedniego ekranu menu.

■ Gdy w ustawieniu MHP Auto Start jest zaznaczona opcja Wł.



1 Wyświetla usługę **MHP**.

■ Gdy w ustawieniu MHP Auto Start jest zaznaczona opcja Wył.



1 Wyświetlanie listy aplikacji interfejsu **MHP**.



2 Możliwość wyboru żądanego programu nadawanego w standardzie MHP.

- Naciśnij przycisk **EXIT** (WYJŚCIE) w celu powrotu do oglądania telewizji.
- Naciśnij przycisk **BACK** (WSTECZ) w celu przejścia do poprzedniego ekranu menu.

OGŁĄDANIE TELEWIZJI/PRZEŁĄCZANIE PROGRAMÓW

SIMPLINK

Funkcja SIMPLINK działa tylko z urządzeniami oznaczonymi logo SIMPLINK.

Sprawdź, czy Twoje urządzenie jest oznaczone tym logo.

Telewizor może działać nieprawidłowo z innymi urządzeniami z funkcją HDMI-CEC.

Umożliwia regulację i używanie do odtwarzania innych urządzeń AV podłączonych do telewizora przy użyciu przewodu HDMI bez dodatkowych kabli i ustawień.

Jeżeli nie chcesz korzystać z menu **SIMPLINK**, wybierz opcję „Wył.”.

W trybie bezprzewodowego nadawania z urządzenia zewnętrznego funkcja SIMPLINK nie działa.



1 Wyświetl **SIMPLINK**.



2 Wybierz opcję **Wł.** lub **Wył.**



3 Wybierz opcję Save (Zapisz).

- Naciśnij przycisk **MENU/EXIT** (MENU/WYJŚCIE) w celu powrotu do oglądania telewizji.
- Naciśnij przycisk **BACK** (WSTECZ) w celu przejścia do poprzedniego ekranu menu.

Podłączanie do kina domowego z logo SIMPLINK.

1 Za pomocą kabla HDMI połącz port **HDMI/DVI IN 1 (DVI)**, **HDMI/DVI IN 2**, **HDMI/DVI IN 3** lub **HDMI IN 4** (za wyjątkiem modeli 32/37/42LD4***, 32/37/42/47/55LD6***, 32/42/47LD7***, 32/37/42LD8***) znajdujący się na tylnej ścianie odbiornika TV z portem wyjściowym HDMI zestawu kina domowego.

2 Połącz cyfrowe wyjście audio z tyłu telewizora z cyfrowym wejściem audio kina domowego za pomocą kabli optycznych.

3 Wybierz opcję Home Theater (Kino domowe) w menu Speaker (Głośniki), naciskając przycisk **SIMPLINK**.

▶ Podczas wybierania lub obsługi nośników urządzenia przy pomocy funkcji kina domowego, dźwięk zostaje automatycznie przełączony na głośniki kina domowego.

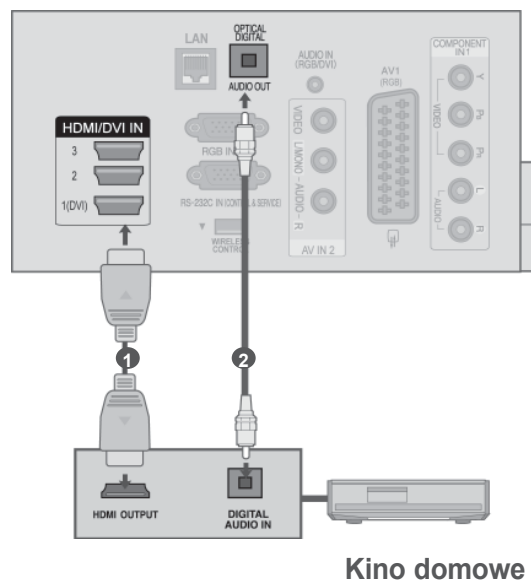

! UWAGA

- ▶ Połącz złącze HDMI/DVI IN lub HDMI IN telewizora ze złączem (złącze HDMI) urządzenia z funkcją SIMPLINK za pomocą kabla HDMI.
- ▶ Jeżeli przy pomocy przycisku INPUT pilota lub innego, źródło wejściowe zostanie przełączone na inne, urządzenie sterowane poprzez SIMPLINK zatrzyma się.

OGŁĄDANIE TELEWIZJI/PRZEŁĄCZANIE PROGRAMÓW

Funkcje SIMPLINK

Odtwarzanie dysków

Podłączonymi urządzeniami AV można sterować, naciskając przyciski ^ v < >, OK, ►, ■, II, ◀◀ i ▶▶.

Direct Play (Bezpośrednie odtwarzanie)

Po podłączeniu urządzeń AV do telewizora można bezpośrednio kontrolować urządzenia i odtwarzać bez dodatkowych ustawień.

Select AV device (Wybierz urządzenie AV)

Umożliwia wybór jednego z urządzeń AV podłączonych do telewizora i włączenie go.

Power off all devices (Wyłącz wszystkie urządzenia)

Po wyłączeniu telewizora wyłączane są wszystkie podłączone urządzenia.

Switch audio-out (Włącz wyjście audio-out)

Prosty sposób na włączenie wyjścia audio-out

Sync Power on (Synchronizacja włączania zasilania)

Jeżeli rozpoczyna się odtwarzanie przez urządzenie z funkcją SIMPLINK podłączone do złącza HDMI, telewizor włącza się automatycznie.

* Ta funkcja jest niedostępna w urządzeniach podłączonych do telewizora przy użyciu kabla HDMI, nieobsługujących funkcji SIMPLINK.

Uwagi: Do korzystania z funkcji SIMPLINK jest potrzebny kabel High Speed HDMI obsługujący mechanizm *CEC. (*CEC: Protokół Sterowania Urządzeniami Audio/Wideo).

Menu SIMPLINK

Naciśnij przycisk \wedge \vee $<$ $>$, a następnie przycisk OK, aby wybrać żądane źródło SIMPLINK.

1 **TV viewing (Oglądanie telewizji):** przełączanie do poprzedniego kanału telewizyjnego niezależnie od aktualnego trybu.

2 **DISC playback (Odtwarzanie dysku):** wybieranie i odtwarzanie podłączonych dysków. Gdy dostępnych jest wiele płyt, ich typy są wyświetlane na dole ekranu.

3 **VCR playback (Odtwarzanie z magnetowidu):** odtwarzanie i kontrolowanie podłączonego magnetowidu.

4 **Odtwarzanie nagrań z dysku twardego:** odtwarzanie i sterowanie nagraniami zapisanymi na dysku twardym.

5 **Wyjście dźwięku dla kina domowego/ Wyjście dźwięku dla telewizora:** umożliwia wybór odtwarzania dźwięku przez głośnik zestawu kina domowego lub telewizora.

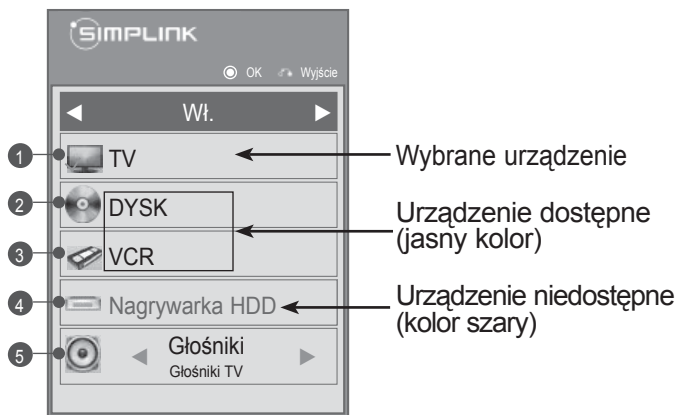

- Kino Domowe: obsługa tylko jednego zestawu jednocześnie.
- Odtwarzacz DVD, nagrywarka: jednocześnie obsługiwanych jest do trzech (tylko modele 32/37/42LD4***, 32/37/42/47/55LD6***, 32/42/47LD7***, 32/37/42LD8***) lub czterech (tylko modele 32/37/42LE4***, 32/37/42/47/55LE5***, 32/37/42/47/55LE7***, 42/47/55LE8***, 42/47LX6***, 47/55LX9***, 50/60PK5**, 50/60PK7***, 50/60PK9***, 50/60PX9***) urządzeń.
- Magnetowid: obsługa tylko jednego urządzenia jednocześnie.

OGLĄDANIE TELEWIZJI/PRZEŁĄCZANIE PROGRAMÓW

AV MODE (TRYB AV)

Można wybierać optymalny obraz i dźwięk przy podłączaniu urządzeń AV do źródła sygnału zewnętrznego.

Wył.	Wyłączenie TRYBU AV.
Kino lub IHX Kino	Optymalizacja ustawień wideo i audio pod kątem oglądania filmów.
Sport	Optymalizacja ustawień wideo i audio pod kątem oglądania wydarzeń sportowych.
Gra	Optymalizacja ustawień wideo i audio pod kątem gier.

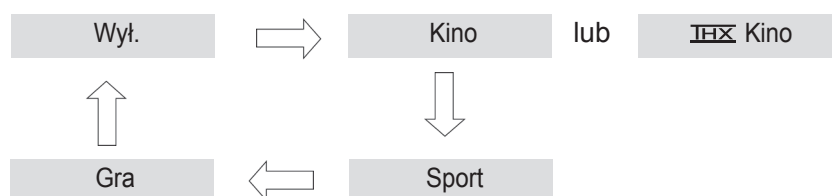

Aby wybrać źródło, należy wielokrotnie nacisnąć przycisk **AV MODE**.



- Jeśli w menu AV mode (Tryb AV) zostanie wybrany tryb **Kino** lub **~~IHX~~ Kino**, **tryb ten będzie wybrany dla obydwu trybów Tryb obrazu i Tryb dźwięku** odpowiednio w menu OBRAZ i AUDIO (DŹWIĘK).
- Jeśli w menu AV mode (Tryb AV) zostanie wybrana opcja „**Wył.**”, będzie wybrany uprzednio ustawiony obraz i dźwięk.
- Podczas grania w gry wideo przy pomocy konsoli PlayStation lub Xbox zalecane jest użycie trybu **Gra**.
- W trybie **Gra** funkcje dotyczące jakości obrazu zostaną zoptymalizowane pod kątem gier.

INICJOWANIE (PRZYWRÓCENIE ORYGINALNYCH USTAWIEŃ FABRYCZNYCH)

Ta funkcja powoduje zainicjowanie wszystkich ustawień.

Ustawień **Dzień** i **Noc** w menu **Tryb obrazu** nie można przywrócić.

W przypadku przeniesienia się do innego miasta lub kraju warto zainicjować ustawienia produktu.

Po zakończeniu resetowania do wartości fabrycznych należy powtórnie uruchomić inicjowanie.

Jeśli **blokada odbiornika** w menu jest „**Włączona**”, pojawi się okienko z prośbą o podanie hasła.

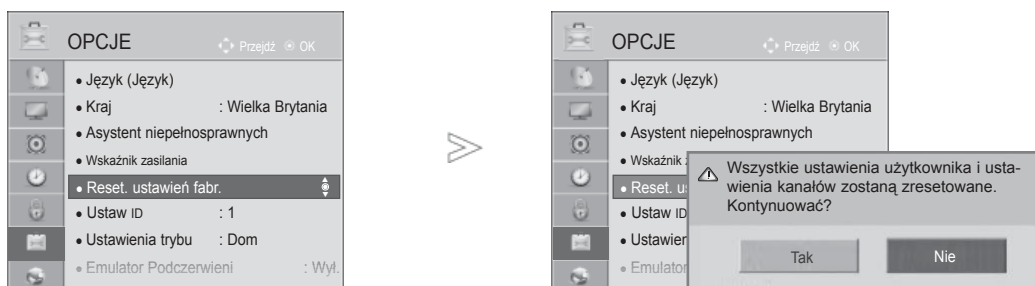

- 1 Wybierz menu **OPCJE**.
- 2 Wybierz opcję **Reset. ustawień fabr.**.
- 3 Wybierz opcję **Tak**.
- 4 Uruchom funkcję Reset. Ustawień Fabr..

• Jeśli **Blokada odbiornika** jest **włączona**, w przypadku zapomnienia hasła naciśnij kolejno klawisze 0325 na pilocie zdalnego sterowania.





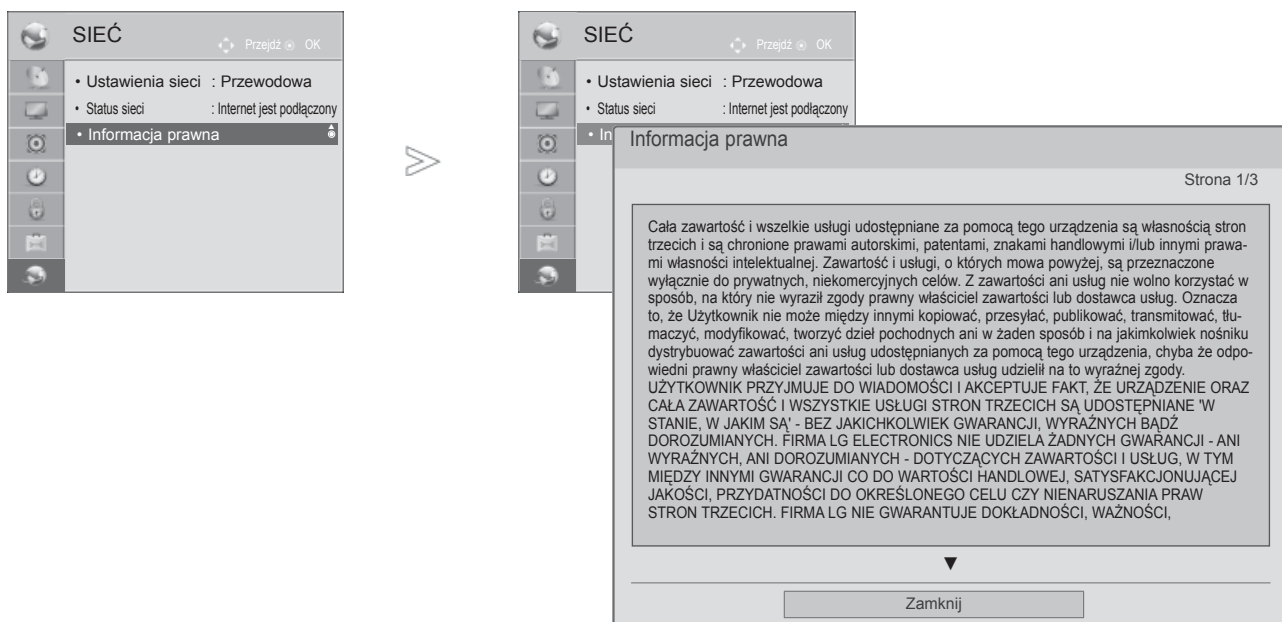

- Naciśnij przycisk **MENU/EXIT** (MENU/WYJŚCIE) w celu powrotu do oglądania telewizji.
- Naciśnij przycisk **BACK** (WSTECZ) w celu przejścia do poprzedniego ekranu menu.

NETCAST

INFORMACJA PRAWNA



NETCAST

-   Wybierz menu **SIEĆ**.
-   Wybierz opcję **Informacja prawna**.
-   Zapoznaj się z informacjami prawnymi.

- Naciśnij przycisk **MENU/EXIT** (MENU/WYJŚCIE) w celu powrotu do oglądania telewizji.

WAŻNA INFORMACJA DOTYCZĄCA USŁUG SIECIOWYCH

Cała zawartość i wszelkie usługi udostępniane za pomocą tego urządzenia są własnością stron trzecich i są chronione prawami autorskimi, patentami, znakami handlowymi i/lub innymi prawami własności intelektualnej. Zawartość i usługi, o których mowa powyżej, są przeznaczone wyłącznie do prywatnych, niekomercyjnych celów. Z zawartości ani usług nie wolno korzystać w sposób, na który nie wyraził zgody prawny właściciel zawartości lub dostawca usług. Oznacza to, że Użytkownik nie może między innymi kopiować, przysyłać, publikować, transmitować, tłumaczyć, modyfikować, tworzyć dzieł pochodnych ani w żaden sposób i na jakimkolwiek nośniku dystrybuować zawartości ani usług udostępnianych za pomocą tego urządzenia, chyba że odpowiedni prawny właściciel zawartości lub dostawca usług udzielił na to wyraźnej zgody.

UŻYTKOWNIK PRZYJMUJE DO WIADOMOŚCI I AKCEPTUJE FAKT, ŻE URZĄDZENIE ORAZ CAŁA ZAWARTOŚĆ I WSZYSTKIE USŁUGI STRON TRZECICH SĄ UDOSTĘPNIANE 'W STANIE, W JAKIM SĄ' - BEZ JAKIEJKOLWIEK GWARANCJI, WYRAŻNYCH BĄDŹ DOROZUMIANYCH. FIRMA LG ELECTRONICS NIE UDZIELA ŻADNYCH GWARANCJI - ANI WYRAŻNYCH, ANI DOROZUMIANYCH - DOTYCZĄCYCH ZAWARTOŚCI I USŁUG, W TYM MIĘDZY INNYMI GWARANCJI CO DO WARTOŚCI HANDLOWEJ, SATYSFAKCJONUJĄCEJ JAKOŚCI, PRZYDATNOŚCI DO OKREŚLONEGO CELU CZY NIENARUSZANIA PRAW STRON TRZECICH. FIRMA LG NIE GWARANTUJE DOKŁADNOŚCI, WAŻNOŚCI, TERMINOWOŚCI, LEGALNOŚCI ANI KOMPLETNOŚCI JAKIEJKOLWIEK ZAWARTOŚCI LUB USŁUGI UDOSTĘPNIANEJ ZA POMOCĄ TEGO URZĄDZENIA. FIRMA LG NIE GWARANTUJE RÓWNIEŻ, ŻE URZĄDZENIE I USŁUGI BĘDĄ SPEŁNIAĆ WYMAGANIA UŻYTKOWNIKA ANI ŻE DZIAŁANIE, URZĄDZENIA LUB KORZYSTANIE Z USŁUG BĘDZIE ODBYWAĆ SIĘ BEZ ZAKŁÓCEŃ I BŁĘDÓW. FIRMA LG NIE BĘDZIE W ŻADNYM PRZYPADKU, W TYM W PRZYPADKU ZANIEDBANIA, POCIĄGNIĘTA DO ODPOWIEDZIALNOŚCI - ANI Z TYTUŁU UMOWY, ANI NA PODSTAWIE PRAWA DELIKTÓWEGO - ZA JAKIEJKOLWIEK SZKODY BEZPOŚREDNIE, POŚREDNIE, PRZYPADKOWE, SPECJALNE CZY NASTĘPCZE ANI ZA JAKIEJKOLWIEK INNE SZKODY ZWIĄZANE Z KORZYSTANIEM PRZEZ UŻYTKOWNIKA LUB JAKĄKOLWIEK STRONĘ TRZECIĄ Z ZAWARTOŚCI LUB USŁUG, LUB INFORMACJI W NICH ZAWARTYCH, NAWET W PRZYPADKU POINFORMOWANIA FIRMY O MOŻLIWOŚCI WYSTĄPIENIA TAKICH SZKÓD.

Usługi stron trzecich mogą zostać zmienione, zawieszono, usunięte, zakończone lub przerwane, a dostęp do nich może zostać wyłączony w dowolnym momencie i bez powiadomienia. Firma LG nie deklaruje ani nie gwarantuje, że jakkolwiek zawartość lub usługa będzie dostępna przez określony czas. Zawartość i usługi są przysyłane przez strony trzecie za pośrednictwem sieci i urządzeń transmisyjnych, nad którymi firma LG nie ma żadnej kontroli. Firma LG może wprowadzić - w dowolnym przypadku i bez powiadomienia - ograniczenia w zakresie korzystania z lub dostępu do niektórych usług lub zawartości, co nie będzie stanowić podstawy do pociągnięcia jej do odpowiedzialności. Firma LG nie przyjmuje żadnej odpowiedzialności za jakiegokolwiek zmiany, zakłócenia, wyłączenie, usunięcie lub zawieszenie dostępu do zawartości lub usług udostępnianych za pomocą tego urządzenia.

Firma LG nie jest odpowiedzialna i nie może zostać pociągnięta do odpowiedzialności za jakość obsługi klienta w zakresie dotyczącym zawartości i usług. Pytania i wnioski dotyczące zawartości i usług należy kierować bezpośrednio do odpowiednich dostawców zawartości i usług.

NETCAST



MENU NETCAST

Są one udostępniane przez zewnętrznych usługodawców.

Aby uzyskać szczegółowe informacje dotyczące oferowanych przez nich usług, odwiedź stronę WWW odpowiedniego usługodawcy. Informujemy też, że niektóre treści mogą być niedostępne, w zależności od warunków określonych przez właściwego usługodawcę.

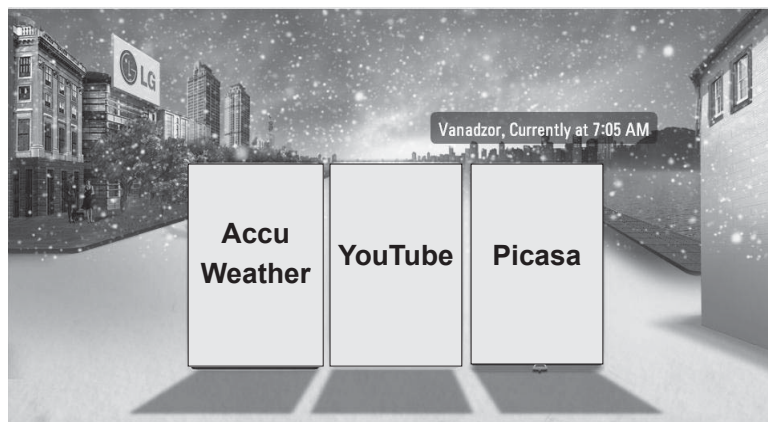
Zawartość menu NetCast może się różnić w zależności od kraju.



1   Wybierz jedną z opcji dostępnych w menu **NETCAST**.

2  Korzystaj z usług **AccuWeather**, **Picasa** i **YouTube**.

! UWAGA

- ▶ Lista filmów wyszukanych za pośrednictwem telewizora może różnić się od listy filmów wyszukanych za pomocą komputera.
- ▶ Ustawienia tego odbiornika TV nie mają wpływu na jakość odtwarzania filmów z usługi YouTube.
- ▶ Zależnie od szybkości łącza szerokopasmowego odtwarzanie filmów może ulegać wstrzymaniu lub zatrzymaniu, może też występować buforowanie.

Zaleca się łącze o szybkości przynajmniej 1,5 Mb/s. W celu zapewnienia najlepszych warunków odtwarzania wymagane jest łącze o szybkości 4,0 Mb/s. Czasami szybkość łącza szerokopasmowego może zmieniać się w zależności od warunków wykorzystania sieci operatora internetowego. Jeśli występują problemy z utrzymaniem szybkiego i niezawodnego połączenia bądź chcesz zwiększyć szybkość posiadanego łącza, skontaktuj się z operatorem internetowym. Większość operatorów ma w swojej ofercie wiele wariantów połączenia szerokopasmowego różniących się szybkością.

- ▶ Aby zapoznać się z podręcznikiem użytkownika przygotowanym przez dostawcę zawartości, przejdź do strony <http://www.lg.com>.
- ▶ Aby zapoznać się z metodą aktywacji usług Orange lub maxdome, w podręczniku umieszczonym na dysku CD kliknij opcję „Orange” lub „maxdome” (dotyczy tylko Francji i Niemiec).
- ▶ W przypadku usług wymagających zalogowania należy zarejestrować się w żądanej usłudze za pomocą komputera, a następnie zalogować się z telewizora. Uzyskasz wtedy dostęp do wielu dodatkowych funkcji.
- ▶ Gdy za pomocą czerwonego przycisku ustawisz żądane miasto, w tle usługi NetCast będą wyświetlane informacje pogodowe z tego miasta.
- ▶ Jeśli w ciągu 2 minut od wstrzymania odtwarzania obrazu albo filmu na ekranie użytkownik nie wykona żadnej czynności, zostanie uaktywniony wygaszacz zapobiegający wypaleniu nieruchomego obrazu na ekranie. (Dotyczy jedynie telewizorów plazmowych)

- Naciśnij **CZERWONY** klawisz, aby wybrać informacje pogodowe dotyczące określonego obszaru.
- Naciśnij przycisk **EXIT** (WYJŚCIE) w celu powrotu do oglądania telewizji.



YOUTUBE

YouTube to serwis WWW umożliwiający użytkownikom przesyłanie, oglądanie i udostępnianie filmów wideo.

Elementy ekranu YouTube

- 1 Menu YouTube
- 2 Lista filmów



	Konfigurowanie opcji w menu.
	Powrót do menu Netcast.
	Powrót do normalnego trybu oglądania telewizji.







! UWAGA

- ▶ Gdy podczas odtwarzania filmu z serwisu Youtube w trybie pełnoekranowym zostanie naciśnięty przycisk Q.menu, można skonfigurować opcje wideo.

Menu usługi YouTube

- **Home** : Umożliwia odtwarzanie popularnych filmów na bieżąco.
- **Polecane**: zostanie wyświetlona lista polecanych filmów.
- **Popularne**: zostanie wyświetlona lista najwyżej ocenianych filmów z serwera YouTube.
- **Najczęściej oglądane**: zostanie wyświetlona lista najczęściej oglądanych filmów.
- **Szukaj**: Zostanie wyświetlone menu klawiatury.
- **Historia**: zostanie wyświetlona lista wcześniej odtwarzanych filmów. Możliwe jest zapamiętanie listy do 20 filmów.
- **Ulubione**: po zalogowaniu się użytkownika w usłudze to menu będzie zawierało listę ulubionych filmów powiązaną na serwerze YouTube z kontem użytkownika (niektóre filmy mogą nie być wyświetlane na liście **Ulubione**, nawet jeśli zostały one powiązane na serwerze).
- **Zaloguj się (Wyloguj się)**: Wyświetlanie menu klawiatury umożliwiającego zalogowanie się lub powrót do stanu wylogowania.

Używanie pilota zdalnego sterowania

	Powoduje zatrzymanie odtwarzania filmu i wyświetlenie listy podobnych filmów wideo.
	Powoduje wstrzymanie odtwarzania filmu.
	Powoduje rozpoczęcie odtwarzania wybranego filmu.
	Powoduje przewinięcie odtwarzanego filmu w przód lub wstecz.
	Konfigurowanie opcji w menu.
	Powrót do menu Netcast.
	Powrót do normalnego trybu oglądania telewizji.

ACCUWEATHER

Accuweather to program umożliwiający wyświetlanie informacji pogodowych dotyczących wybranego miasta.

Elementy ekranu AccuWeather

- 1 Menu AccuWeather
- 2 Informacje pogodowe wyświetlane według miasta
- 3 Przyciski odpowiadające klawiszom pilota zdalnego sterowania



	Zmiana sposobu wyświetlania temperatury między stopniami Celsjusza i Fahrenheita.
	Przejdzie do odpowiedniego menu w celu wyświetlenia go.
	Zatwierdzenie menu do wyświetlenia.
	Powrót do menu Netcast.
	Powrót do normalnego trybu oglądania telewizji.

Menu usługi AccuWeather

- **Miasto zamieszkania:** wyświetlane są informacje pogodowe dotyczące wybranego miasta.
- **Ulubione miasto:** umożliwia zarejestrowanie listy miast, dla których często sprawdza się informacje pogodowe.

! UWAGA

- ▶ Domyślnie lista zarejestrowanych miast obejmuje Nowy Jork, Londyn i Paryż. Użytkownicy mogą dodawać i usuwać miasta za pomocą menu **Ulubione miasto**.
- ▶ Firma LG nie ponosi odpowiedzialności za dokładność prognozy pogody.
- ▶ Przekazywane informacje pogodowe mogą się różnić od stanu faktycznego. Zależy to od informacji dostarczonych przez serwis Accuweather.

NETCAST

PICASA

Picasa to opracowana przez firmę Google aplikacja służąca do publikowania zdjęć cyfrowych.

Elementy ekranu Picasa

- 1 Menu Picasa
- 2 Lista zdjęć
- 3 Przyciski odpowiadające klawiszom pilota zdalnego sterowania

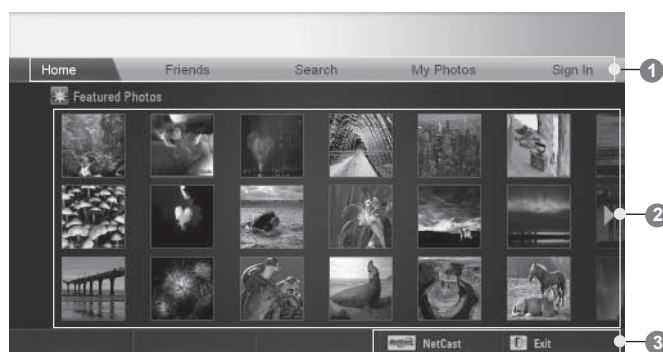

Wybierz zdjęcie.



Zostanie wyświetlony zaznaczony plik zdjęcia.



Powrót do menu Netcast.



Powrót do normalnego trybu oglądania telewizji.

Menu usługi Picasa

- **Strona główna:** zostanie wyświetlona lista polecanych zdjęć.
- **Znajomi:** istnieje możliwość zarejestrowania użytkowników, których zdjęcia mają być wyświetlane w tej kategorii. Można dodać do 10 znajomych.
- **Szukaj:** Zostanie wyświetlone menu klawiatury.
- **Moje zdjęcia:** umożliwia wyświetlanie zdjęć wysłanych do serwisu WWW. Ta funkcja jest dostępna jedynie po zalogowaniu się.
- **Zaloguj się (Wyloguj się):** Wyświetlanie menu klawiatury umożliwiającego zalogowanie się lub powrót do stanu wylogowania.

KORZYSTANIE Z ŁĄCZA BLUETOOTH

(za wyjątkiem modeli 32/37/42LE4***, 32/37/42/47/55LE5***, 42/47LE73**, 32/37/42LD4***, 32/37/42/47/55LD6***, 32/42/47LD7***, 32/37/42LD8***, 42/47LX6***, 47/55LX9***, 50/60PK5**, 50/60PX9***)

CO TO JEST BLUETOOTH?

Bluetooth to technologia łączności sieciowej na niewielką odległość wykorzystująca fale radiowe o częstotliwości 2,4 GHz, opracowana w celu bezprzewodowego łączenia różnych urządzeń, takich jak komputery, telefony komórkowe i urządzenia PDA i inne urządzenia cyfrowe, i wymiany danych między nimi.

Funkcja komunikacji Bluetooth umożliwia podłączenie do tego odbiornika TV bezprzewodowych słuchawek Bluetooth, a także odbieranie obrazów (tylko w formacie JPEG) czy słuchanie muzyki z telefonu komórkowego Bluetooth.

- Parametry komunikacyjne: Specyfikacja Bluetooth w wersji 2.0 + EDR (Enhanced Data Rate)
- Parametry wyjściowe: Specyfikacja Bluetooth Power Class 2
- Maksymalny zasięg komunikacji: ok. 10 m przy zapewnieniu wzajemnej widoczności urządzeń
- Pasma częstotliwości: 2,4 GHz (2,4 GHz do 2,4835 GHz)
- Moduł Bluetooth: RBFS-B921A (plazmowe telewizory), RBFS-B721A (telewizory LCD/LED) (LG Electronics)
- Obsługiwane profile Bluetooth: GAVDP (profil dystrybucji dźwięku i obrazu)
A2DP (profil zaawansowanej dystrybucji dźwięku)
HSP (profil obsługi bezprzewodowego zestawu słuchawkowego)
OPP (profil przesyłania obiektów)
BIP (profil podstawowego obrazowania)
FTP (profil przesyłania plików)

CE 0700

Uwagi dotyczące korzystania z łączności Bluetooth

- ▶ Łącze należy używać w zasięgu 7 m (-45° – 45°).
- ▶ Korzystanie z łączności poza tym zasięgiem lub w przypadku, gdy między urządzeniami znajdują się przeszkody, może powodować występowanie błędów komunikacji.
- ▶ Na występowanie błędów komunikacji mogą wpływać też inne urządzenia znajdujące się w pobliżu.
- ▶ Produkty korzystające z tego samego zakresu częstotliwości radiowej 2,4 GHz (bezprzewodowa sieć LAN, kuchenki mikrofalowe itp.) mogą powodować występowanie błędów komunikacji.
- ▶ Czas wyszukiwania urządzeń jest zależny od liczby urządzeń Bluetooth w pobliżu i konkretnej sytuacji.
- ▶ Prawdopodobieństwo znalezienia odpowiedniego urządzenia wzrasta ze zmniejszeniem liczby urządzeń.
- ▶ Bezprzewodowe urządzenia domowe mogą zakłócać łączność poprzez emisję fal elektromagnetycznych.
- ▶ Z uwagi na możliwość wystąpienia zakłóceń urządzenia takie nie mogą pełnić funkcji związanych z utrzymaniem życia.
- ▶ Istnieje możliwość jednoczesnego podłączenia tylko jednego urządzenia Bluetooth.
- ▶ Podczas korzystania ze słuchawek Bluetooth nie ma możliwości odbioru zdjęć (tylko w formacie JPEG) ani słuchania muzyki z innych urządzeń Bluetooth.
- ▶ Aby uzyskać szczegółowe informacje na temat łączności Bluetooth, zapoznaj się z instrukcją obsługi urządzenia Bluetooth.
- ▶ Działanie łącza podlega następującym ograniczeniom: (1) urządzenie nie może wywoływać szkodliwych zakłóceń oraz (2) urządzenie musi przyjmować wszystkie odbierane zakłócenia, w tym również zakłócenia mogące powodować jego nieprawidłowe działanie.
- ▶ Łącze Bluetooth staje się dostępne po ok. 30 sekundach od włączenia zasilania.
- ▶ Zależnie od metody przetwarzania przesyłanego sygnału i parametrów słuchawek może nastąpić natychmiastowe odłączenie dźwięku.

Identyfikator QDID (Qualified Design Identity): B015199

KONFIGURACJA ŁĄCZA BLUETOOTH



Jeśli chcesz słuchać nadawanej muzyki za pomocą słuchawek Bluetooth, odbierać obrazy jpeg z urządzenia zewnętrznego i wyświetlać je na ekranie odbiornika TV bądź słuchać muzyki z telefonu komórkowego Bluetooth, możesz skorzystać z możliwości komunikacji bezprzewodowej.

Menu BLUETOOTH jest dostępne po wybraniu opcji „**Bluetooth wł.**”.

Jeśli nie chcesz korzystać z funkcji Bluetooth, wybierz opcję „**Bluetooth wył.**”.

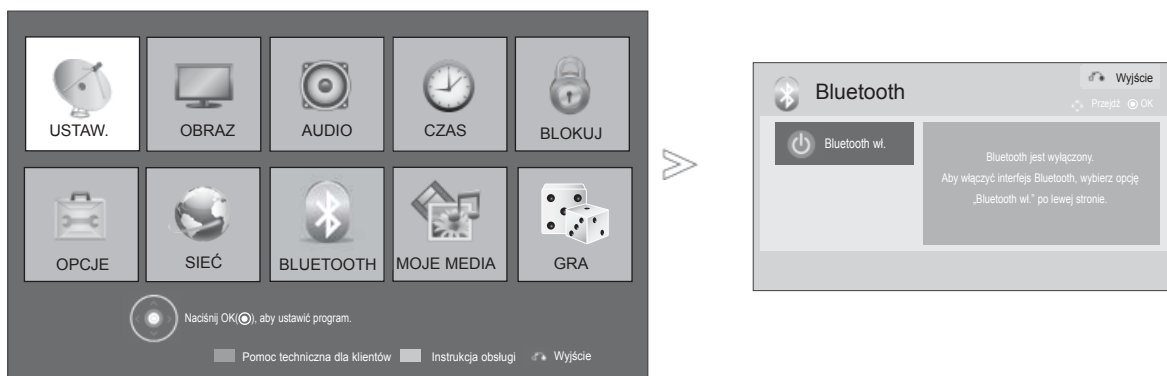
Jeśli odbiornik jest połączony z zewnętrznym urządzeniem Bluetooth, opcję „**Bluetooth wył.**” można wybrać po odłączeniu urządzenia.



1    Wybierz menu **BLUETOOTH**.

2  Zaznacz opcję **Bluetooth wł.**

- Naciśnij przycisk **EXIT (WYJŚCIE)** w celu powrotu do oglądania telewizji.
- Naciśnij przycisk **BACK (WSTECZ)** w celu przejścia do poprzedniego ekranu menu.

KORZYSTANIE Z ŁĄCZA BLUETOOTH

SŁUCHAWKI BLUETOOTH

Po wskazaniu słuchawek Bluetooth można za ich pomocą słuchać dźwięku z telewizora z wykorzystaniem komunikacji bezprzewodowej.

Przed pierwszym użyciem nowe urządzenie Bluetooth wymaga sparowania. Aby uzyskać szczegółowe informacje, zapoznaj się z instrukcją obsługi odpowiedniego urządzenia.

Istnieje możliwość sparowania do 12 urządzeń.

W trakcie wyszukiwania słuchawek Bluetooth wszystkie przyciski poza przyciskiem „Zatrzymaj” (klawisz OK) są nieaktywne.

Podłączanie nowych słuchawek Bluetooth

Nowe słuchawki Bluetooth można wyszukiwać jedynie w stanie **Odlącono**.

Po przeprowadzeniu wyszukiwania zostanie wyświetlona lista słuchawek Bluetooth, które odpowiedziały na sygnał szukania.

Po odnalezieniu nowego urządzenia Bluetooth podczas łączenia z nim wymagane jest podanie prawidłowego numeru PIN. Aby uzyskać szczegółowe informacje, zapoznaj się z instrukcją obsługi odpowiedniego urządzenia.

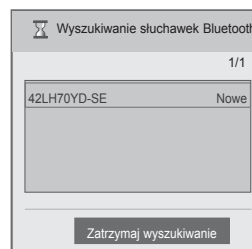
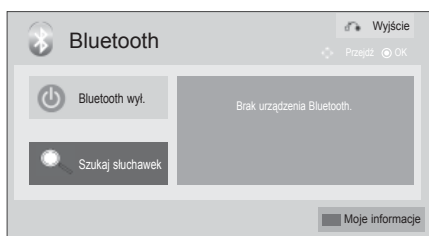

-    Wybierz menu **BLUETOOTH**.
-   Wybierz polecenie **Szukaj słuchawek**.
-   Wybierz słuchawki Bluetooth.
-  Wprowadź numer PIN słuchawek Bluetooth. Aby poznać numer PIN określonego urządzenia, zapoznaj się z jego instrukcją obsługi.
-  Podłącz słuchawki Bluetooth.





- Naciśnij przycisk **EXIT** (WYJŚCIE) w celu powrotu do oglądania telewizji.
- Naciśnij przycisk **BACK** (WSTECZ) w celu przejścia do poprzedniego ekranu menu.

Łączenie z wcześniej zarejestrowanymi słuchawkami Bluetooth

Słuchawki Bluetooth są wyświetlane na liście w kolejności od ostatnio używanych; aktualnie używane słuchawki znajdują się na górze listy.

W przypadku łączenia z już zarejestrowanym urządzeniem Bluetooth można je wybrać i nawiązać połączenie bez wprowadzania numeru PIN.



- 1    Wybierz menu **BLUETOOTH**.
- 2   Wybierz słuchawki Bluetooth.
- 3  Podłącz słuchawki Bluetooth.

- Po podłączeniu słuchawek Bluetooth i korzystaniu z nich odpowiadające im ustawienie przejdzie automatycznie do stanu **Odłączono** po wyłączeniu i ponownym włączeniu odbiornika TV.
- Po podłączeniu słuchawek Bluetooth głośnik odbiornika TV zostanie wyciszony, a dźwięki będą płynęły jedynie ze słuchawek.

- Naciśnij przycisk **EXIT** (WYJŚCIE) w celu powrotu do oglądania telewizji.
- Naciśnij przycisk **BACK** (WSTECZ) w celu przejścia do poprzedniego ekranu menu.

KORZYSTANIE Z ŁĄCZA BLUETOOTH

Odlączenie słuchawek Bluetooth w trakcie korzystania z nich

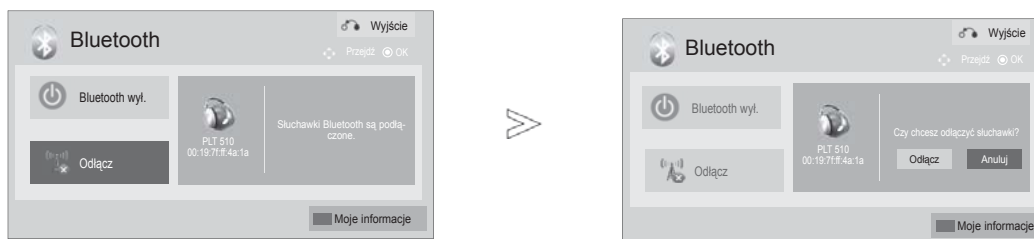

-    Wybierz menu **BLUETOOTH**.
-  Wybierz opcję **Odlącz**.
-   Wybierz opcję **Odlącz**.
-  Odlącz słuchawki Bluetooth.

- Naciśnij przycisk **EXIT** (WYJŚCIE) w celu powrotu do oglądania telewizji.
- Naciśnij przycisk **BACK** (WSTECZ) w celu przejścia do poprzedniego ekranu menu.

W przypadku wysłania przez słuchawki Bluetooth żądania połączenia z telewizorem

Ten komunikat jest wyświetlany, gdy łączność Bluetooth jest włączona i nastąpiło żądanie połączenia ze strony słuchawek.

Niektóre słuchawki nie obsługują tej funkcji. (Szczegółowe informacje znajdują się w instrukcji obsługi zestawu słuchawkowego Bluetooth).

Niektóre rodzaje słuchawek charakteryzują się tym, że po ich włączeniu i wyłączeniu realizowana jest próba nawiązania połączenia, nawet jeśli nie znajdują się one na liście zarejestrowanych urządzeń.

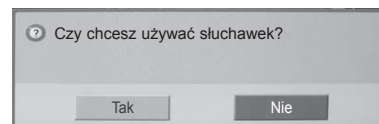

Wybierz **Tak** lub **Nie**.

! UWAGA

- ▶ Firma LG zaleca korzystanie z następujących modeli słuchawek:
 - Plantronics VOYAGER-855 / SONY HBH-DS970, HBH-DS980 / Motorola S605
 W zależności od rozmiaru pamięci bufora słuchawek może wystąpić opóźnienie dźwięku w stosunku do obrazu.
- ▶ Można wyszukiwać i podłączać wszystkie słuchawki mono- i stereofoniczne z oficjalnym certyfikatem zgodności z Bluetooth.
- ▶ Można podłączać mono- i stereofoniczne słuchawki Bluetooth obsługujące profil A2DP lub HSP.
- ▶ W przypadku wystąpienia wymienionych poniżej warunków wyszukiwanie lub podłączenie urządzenia może zakończyć się niepowodzeniem:
 - występują silne fale elektromagnetyczne;
 - obecnych jest wiele urządzeń Bluetooth;
 - słuchawki są wyłączone, znajdują się poza zasięgiem lub działają nieprawidłowo;
 - urządzenia takie, jak kuchenka mikrofalowa, elementy bezprzewodowej sieci LAN, lampy plazmowe czy kuchenki gazowe, mogą powodować występowanie błędów komunikacji, ponieważ wykorzystują ten sam zakres częstotliwości.
- ▶ Jednocześnie można podłączyć tylko jeden zestaw słuchawek Bluetooth.
- ▶ Połączenie zerwane wskutek wyłączenia odbiornika TV lub urządzenia Bluetooth nie zostanie automatycznie ponownie nawiązane. Należy ponownie połączyć odbiornik z odpowiednim urządzeniem.
- ▶ Podczas korzystania ze słuchawek niektóre operacje mogą przebiegać wolniej.
- ▶ W przypadku korzystania ze słuchawek w trakcie działania łącza Simplink po włączeniu Kina domowego za pomocą funkcji Simplink dźwięk nie zostanie automatycznie przełączony do głośników kina domowego.
- ▶ Jeśli kolejne próby nawiązania połączenia ze słuchawkami nie udają się, ponownie dokonaj parowania urządzeń.
- ▶ Jakość dźwięku w słuchawkach monofonicznych będzie niższa niż w przypadku słuchawek stereofonicznych.
- ▶ W słuchawkach monofonicznych w miarę oddalania się od odbiornika TV mogą występować szumy, ponieważ korzystają one z innej metody transmisji niż słuchawki stereofoniczne.
- ▶ W trakcie korzystania ze słuchawek Bluetooth klawisze regulacji głośności i wyciszenia nie działają, a menu Audio jest nieaktywne i są przywracane jego wartości domyślne.
- ▶ Przy aktywnej łączności Bluetooth włączenie dowolnego zarejestrowanego urządzenia spowoduje automatyczne przełączenie odbiornika TV do trybu Bluetooth, nawet w przypadku korzystania z innego trybu sygnału wejściowego. W takim przypadku należy wyłączyć łączność Bluetooth.







KORZYSTANIE Z ŁĄCZA BLUETOOTH

USUWANIE URZĄDZENIA BLUETOOTH

Po zarejestrowaniu 12 urządzeń nie można rejestrować kolejnych, więc kolejne urządzenia zewnętrzne nie będą mogły być parowane z odbiornikiem TV. W takim przypadku należy usunąć jedno z zarejestrowanych urządzeń (po jego odłączeniu, jeśli jest podłączone do odbiornika TV), co pozwoli na rejestrację innego urządzenia.

Opcja „Usuń urządzenie” jest dostępna po wskazaniu urządzenia niepodłączonego do odbiornika TV.



- 1    Wybierz menu **BLUETOOTH**.
- 2  Wybierz opcję **Usuń urządzenie**.
- 3  Wybierz polecenie **Usuń**.
- 4  Usuń urządzenie Bluetooth.

- Naciśnij przycisk **EXIT** (WYJŚCIE) w celu powrotu do oglądania telewizji.
- Naciśnij przycisk **BACK** (WSTECZ) w celu przejścia do poprzedniego ekranu menu.

INFORMACJE O POŁĄCZENIU BLUETOOTH

Ta funkcja umożliwia wyświetlenie informacji o łączności Bluetooth. Opcja „Edycja” jest dostępna, gdy odbiornik TV nie jest połączony z żadnym urządzeniem.

Istnieje możliwość edycji ustawień numeru PIN i nazwy telewizora. Można też sprawdzić adres odbiornika TV.

Do zaakceptowania połączenia z zewnętrznego urządzenia Bluetooth lub nawiązania z nim połączenia wymagane jest wprowadzenie numeru PIN.

Aby uzyskać szczegółowe informacje na temat sposobu konfigurowania numeru PIN zewnętrznego urządzenia Bluetooth, zapoznaj się z jego instrukcją obsługi.

Numer PIN odbiornika TV może składać się z maksymalnie 16 cyfr. Numer PIN odbiornika TV musi być dłuższy niż jedna cyfra.

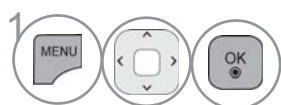
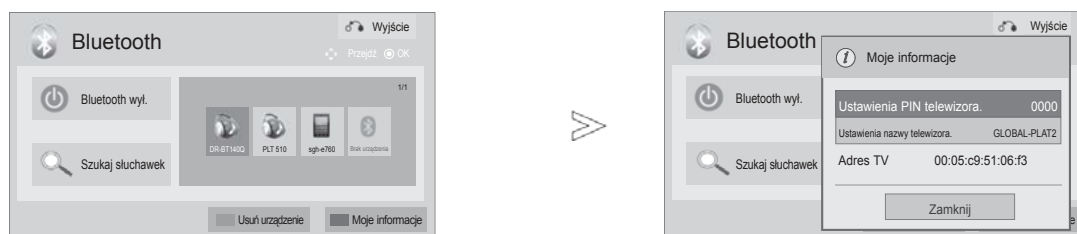

Wybierz menu **BLUETOOTH**.



Wybierz opcję **Moje informacje**.



Wybierz opcję **Ustawienia PIN telewizora** lub **Ustawienia nazwy telewizora**.



Można używać znaków alfabetu od **A** do **Z**, cyfr od **0** do **9**, znaków **+** i **-** oraz spacji.



Wybierz opcję **Save (Zapisz)**.

• Naciskaj przycisk **DELETE** w celu usunięcia kolejnych cyfr.

- Naciśnij przycisk **EXIT (WYJŚCIE)** w celu powrotu do oglądania telewizji.
- Naciśnij przycisk **BACK (WSTECZ)** w celu przejścia do poprzedniego ekranu menu.

KORZYSTANIE Z ŁĄCZA BLUETOOTH

ODBIÓR ZDJĘĆ Z ZEWNĘTRZNEGO URZĄDZENIA BLUETOOTH

Szczegółowe informacje na temat wysyłania zdjęć (tylko w formacie JPEG) z zewnętrznego urządzenia Bluetooth do odbiornika TV zawiera instrukcja obsługi odpowiedniego urządzenia.

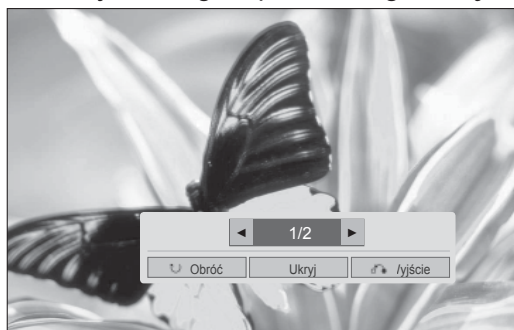
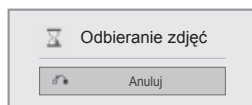

- Po wskazaniu opcji **Ukryj** za pomocą klawisza $\wedge \vee \langle \rangle$ menu OSD zniknie z ekranu. Ponowne naciśnięcie klawisza **OK** spowoduje jest ponowne wyświetlenie.



Wybierz żądane zdjęcia.

(Obróć): umożliwia obracanie zdjęć.

- Zdjęcie zostanie obrócone o 90 stopni w kierunku zgodnym z kierunkiem wskazówek zegara po wskazaniu funkcji **(Obróć)** i naciśnięciu klawisza **OK**.

- Łączny rozmiar wszystkich odebranych obrazów nie może przekroczyć 10 MB.
- Nie można odbierać obrazów w trakcie korzystania ze słuchawek Bluetooth.
- Nie można odbierać obrazów podczas słuchania muzyki z urządzenia Bluetooth.
- Naciśnięcie klawisza **BACK** w trakcie wysyłania zdjęcia przez zewnętrzne urządzenie Bluetooth spowoduje zatrzymanie odbierania zdjęcia. Zostaną także usunięte wszystkie dotychczas odebrane zdjęcia.
- Niektóre urządzenia Bluetooth mogą nie umożliwiać wysyłania plików obrazów (JPEG) do odbiornika TV.

SŁUCHANIE MUZYKI Z ZEWNĘTRZNEGO URZĄDZENIA BLUETOOTH

Szczegółowe informacje na temat słuchania muzyki z zewnętrznego urządzenia Bluetooth przez głośniki telewizora zawiera instrukcja obsługi urządzenia Bluetooth.

Należy korzystać z urządzeń Bluetooth obsługujących standard A2DP (w trybie urządzenia zewnętrznego).

- Niektóre urządzenia Bluetooth mogą nie umożliwiać słuchania muzyki za pośrednictwem głośników telewizora.
- W przypadku niektórych urządzeń Bluetooth mogą od czasu do czasu występować spowolnienie lub zakłócenia przesyłania dźwięku.

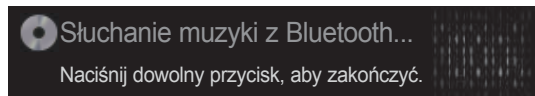

- Przyciski \triangleleft + lub - umożliwiają regulację głośności.
- Aby wyłączyć dźwięk, naciśnij przycisk MUTE (WYCISZENIE).
- W celu powrotu do oglądania telewizji naciśnij przycisk **BACK**.

! UWAGA

- ▶ Nie można słuchać muzyki z urządzenia Bluetooth w trakcie korzystania ze słuchawek Bluetooth.
- ▶ Nie można słuchać muzyki z urządzenia Bluetooth w trakcie odbierania obrazów.

OBRAZY TRÓJWYMIAROWE

(tylko 42/47LX6***, 47/55LX9***, 50/60PX9***)

TECHNOLOGIA 3D

Ten telewizor może odtwarzać obrazy trójwymiarowe, gdy są one nadawane i gdy jest podłączony do zgodnego urządzenia, jak odtwarzacz Blu-ray 3D. Takie urządzenie jest wymagane do oglądania obrazu trójwymiarowego. Telewizor 3D wyświetla dwa oddzielne obrazy sformatowane dla każdego oka. Aby oglądać obrazy w formacie 3D należy założyć specjalne okulary trójwymiarowe.

OGŁĄDANIE OBRAZÓW TRÓJWYMIAROWYCH

⚠ OSTRZEŻENIE

- ▶ Podczas oglądania obrazów trójwymiarowych ważne jest, aby patrzeć w telewizor pod odpowiednim kątem i z odpowiedniej odległości. Odpowiedni kąt to 120° (przy odległości od telewizora wynoszącej 2 m (6,5 ft)) a odpowiedni dystans to 2 m – 7 m (6,5 ft – 22,9 ft). Przekroczenie wartości granicznych może spowodować, że obraz trójwymiarowy nie będzie widoczny. Obraz trójwymiarowy może być także niewidoczny, gdy oglądasz go na leżąco. (Dotyczy jedynie telewizorów LCD/LED)
- ▶ Oglądanie obrazu trójwymiarowego przez dłuższy czas przy nadmiernym zbliżeniu do ekranu może doprowadzić do uszkodzenia wzroku. Jeśli odczuwasz jakikolwiek dyskomfort, zaprzestań oglądania obrazów trójwymiarowych, zdejmij okulary i daj odpocząć oczom.
- ▶ Oglądanie telewizji lub granie w gry, w których stosowane są obrazy trójwymiarowe w okularach 3D przez dłuższy czas może powodować zawroty i bóle głowy oraz ogólne zmęczenie. Jeśli odczuwasz którykolwiek z powyższych objawów, zaprzestań oglądania obrazów trójwymiarowych, zdejmij okulary i daj odpocząć oczom.
- ▶ Kobiety w ciąży, osoby starsze, osoby z problemami sercowymi lub osoby, które cierpią na częste zawroty głowy, nie powinny oglądać telewizji trójwymiarowej.
- ▶ Podczas oglądania telewizji trójwymiarowej, mając na sobie okulary, nie należy poruszać się po pomieszczeniu. Poruszanie się po pomieszczeniu w okularach trójwymiarowych podczas oglądania telewizji może spowodować obrażenia wywołane potykaniem się, wpadnięciem na sprzęty lub przewróceniem się.
- ▶ W niektórych przypadkach podczas oglądania obrazu trójwymiarowego widz może odczuwać potrzebę wykonania uniku lub osłony. Dlatego też nie zaleca się oglądania telewizji trójwymiarowej w pobliżu kruchych przedmiotów i przedmiotów, które można łatwo zrzucić.
- ▶ Dzieci w wieku do 5 lat nie powinny oglądać telewizji trójwymiarowej. Może to zakłócić prawidłowy rozwój wzroku.
- ▶ **Ostrzeżenie dotyczące ryzyka ataku epilepsji wskutek nadwrażliwości na światło:**

Niektóre osoby mogą podczas oglądania telewizji doznać ataku epilepsji, gdy są wystawione na działanie pewnych czynników, jak miganie światła lub obrazu podczas oglądania telewizji lub grania w gry. Jeśli wśród członków rodziny występowały takie dolegliwości, przed skorzystaniem z funkcji obrazu trójwymiarowego należy skonsultować się z lekarzem.

W przypadku wystąpienia objawów, takich jak zawroty głowy, zamroczenia, zmiany wzrokowe lub zaburzenia widzenia, drganie oczu lub mięśni twarzy, nieświadome działanie, konwulsje, utrata świadomości, dezorientacja, zaburzenie zmysłu równowagi, skurcze lub nudności, należy niezwłocznie zaprzestać oglądania obrazów trójwymiarowych i skonsultować się z lekarzem. Dzieci i młodzież są bardziej narażone na te dolegliwości, dlatego też rodzice powinni sprawdzać, czy nie występują u nich podane wyżej objawy podczas oglądania telewizji trójwymiarowej.

Ryzyko ataku epilepsji wskutek nadwrażliwości na światło można ograniczyć za pomocą następujących środków:

- Robienie częstych przerw podczas oglądania telewizji trójwymiarowej.
- Używanie środków korekcyjnych w przypadku osób, które mają problemy ze wzrokiem.
- Telewizję należy oglądać w taki sposób, by oczy znajdowały się na wysokości ekranu trójwymiarowego i nie należy zbyt blisko do ekranu przybliżyć.
- Trójwymiarowego obrazu nie należy oglądać w przypadku odczuwania senności, zmęczenia lub osłabienia. Należy też unikać oglądania obrazu 3D przez dłuższy czas.
- Nie należy nosić okularów 3D w innym celu, niż oglądanie telewizji trójwymiarowej.
- Niektóre osoby mogą być zdezorientowane po zaprzestaniu oglądania telewizji 3D. Dlatego też po zakończeniu oglądania telewizji trójwymiarowej należy odczekać chwilę przed wstaniem z miejsca.

⚠ UWAGA

- ▶ Aby móc oglądać telewizję trójwymiarową, należy założyć okulary 3D. Dla lepszego efektu zalecamy korzystanie z okularów LG. Obraz trójwymiarowy może nie być wyświetlany poprawnie, gdy używane będą okulary innej marki. Instrukcja obsługi okularów 3D zawiera istotne wskazówki dotyczące ich użytkowania.
- ▶ Po uruchomieniu telewizora kalibracja może potrwać kilka sekund.
- ▶ Po odwróceniu wzroku od telewizora i ponownym spojrzeniu na ekran, może upłynąć kilka sekund zanim obrazy trójwymiarowe będą dobrze widoczne.
- ▶ Obraz telewizora może nieznacznie drgać, gdy obrazy 3D są wyświetlane przy świetle fluorescencyjnym z lampy o trzech długościach fal (50-60 Hz) lub z magnetycznej lampy fluorescencyjnej (50-60 Hz). W takim przypadku zaleca się zgaszenie światła.
- ▶ Obraz 3D może nie być wyświetlany prawidłowo, jeśli

między telewizorem a okularami znajduje się jakaś przeszkoda.

- ▶ Nie należy używać telewizora w pobliżu innych urządzeń elektronicznych i urządzeń działających na podczerwień.
- ▶ Obrazy 3D nie działają w telewizorach analogowych.
- ▶ Podczas oglądania obrazów 2D zlecane jest zdjęcie okularów 3D. Jeżeli oglądasz obrazy 2D z założonymi okularami 3D, obraz może być zniekształcony.
- ▶ Podczas oglądania telewizji cyfrowej w trybie 3D sygnał wyjściowy monitora nie może być wysyłany za pośrednictwem przewodu SCART. Jeśli podczas realizacji zaplanowanego nagrywania telewizji cyfrowej zostanie włączony tryb 3D, sygnał wyjściowy monitora nie będzie mógł być wysyłany za pośrednictwem przewodu SCART i nagrywanie nie będzie mogło zostać zrealizowane.

ZALECENIA DOTYCZĄCE KORZYSTANIA Z OKULARÓW 3D

- ▶ Okulary są sprzedawane oddzielnie. Informacje na temat obsługi okularów 3D można znaleźć w ich instrukcji obsługi.
- ▶ Nie należy używać okularów 3D zamiast okularów tradycyjnych, przeciwsłonecznych ani ochronnych.
- ▶ Okularów 3D nie należy przechowywać w miejscach bardzo nagranych ani zimnych.
- ▶ Nie należy upuszczać innych przedmiotów na okulary 3D. Nie należy upuszczać lub zginać okularów.
- ▶ Okulary 3D łatwo zarysować, dlatego należy je czyścić wyłącznie miękką szmatką. Przed przetarciem okularów strząsnąć warstwę kurzu, gdyż okulary łatwo jest zarysować.

ZASIĘG OGLĄDANIA OBRAZÓW 3D

Rzeczywiste parametry najlepszej odległości i kąta patrzenia mogą się różnić od podanych w zależności od przekątnej ekranu telewizora, kąta patrzenia oraz innych czynników.

Odległość	2 m - 7 m
Kąt patrzenia	120 ° (w odległości 2 m)

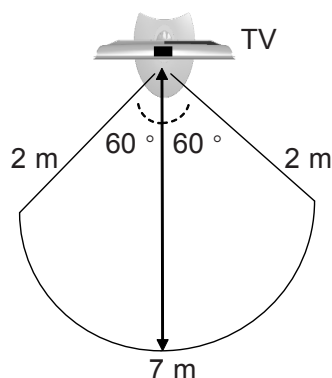

OBRAZY TRÓJWYMIAROWE

OGŁĄDANIE OBRAZÓW 3D

- 1 Włącz film nakręcony w systemie 3D.
Sprawdź następujące parametry.

	Sygnal	Rozdzielczość	Częstotliwość pozioma (kHz)	Częstotliwość pionowa (Hz)	Obsługiwany format obrazu 3D
Wejście HDMI	720p	1280x720	45	60	Top & Bottom, Side by Side
			89,9/90	59,94/60	HDMI (wersja 1.4 z 3D) Frame Packing
			37,5	50	Top & Bottom, Side by Side
			75		HDMI (wersja 1.4 z 3D) Frame Packing
	1080i	1920X1080	33,75	60	Top & Bottom, Side by Side
			28,125	50	
	1080p	1920X1080	67,50	60	Top & Bottom, Side by Side, Checker Board, Single Frame Sequential
			56,250	50	Top & Bottom, Side by Side
			27	24	Top & Bottom, Side by Side, Checker Board
			53,95/54	23,98/24	HDMI (wersja 1.4 z 3D) Frame Packing
Wejście USB	1080p	1920X1080	33,75	30	Top & Bottom, Side by Side, Checker Board, MPO(Photo)
Wejścia sygnału Component (Dotyczy jedynie telewizorów plazmowych)	720p	1280x720	44,96	59,94	Top & Bottom, Side by Side
			45,00	60,00	
1080i	1920x1080	33,72	59,94	Top & Bottom, Side by Side	
		33,75	60,00		
			28,125	50,00	
	Sygnal				Obsługiwany format obrazu 3D
DTV	720p, 1080i				Top & Bottom, Side by Side

W przypadku materiałów źródłowych 3D podawanych w formacie HDMI (wersja 1.4 z 3D) Frame Packing telewizor automatycznie przechodzi do trybu 3D.
Aby móc odtwarzać obrazy 3D, materiały multimedialne i odtwarzacz muszą obsługiwać HDMI (V. 1.4 z 3D) Frame Packing.
Film, który jest w formacie HDMI (V. 1.4 z 3D) Frame Packing przełącza się na 3D automatycznie.

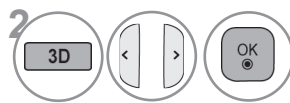

Po wybraniu na ekranie telewizora kształtu pokazanego powyżej załóż okulary 3D

lub



Wybierz pozycję **Video 3D** lub **Video 2D**.
Po wybraniu na ekranie telewizora kształtu pokazanego powyżej załóż okulary 3D

- **Video 3D:** wybierz tę pozycję, aby oglądać obraz w trybie 3D.
- **Video 2D:** wybierz tę pozycję, aby oglądać obraz w trybie 2D.

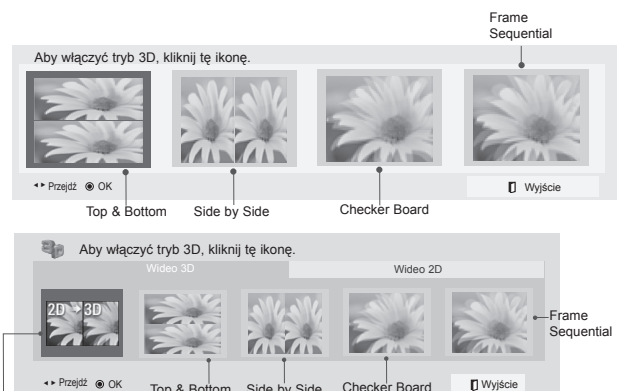

Zmiana z trybu obrazu 2D na tryb 3D



Wybierz opcję **Ustawianie – lewe/prawe** lub **Zmiana obrazu lewy/prawy**.

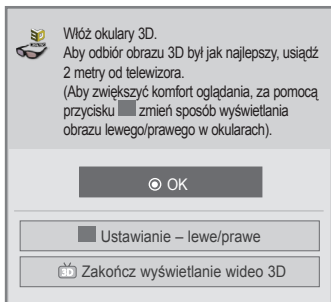

lub

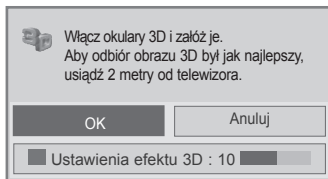

lub

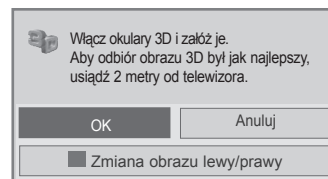

- W przypadku tego menu ekranowego pozycję **Ustawienia efektu 3D** można dostosowywać za pomocą przycisków



Wybierz opcję **Lewy/prawy** lub **Prawy/lewy**.
Wybierz opcję ekranu, dla której trójwymiarowy obraz jest lepiej wyświetlany.

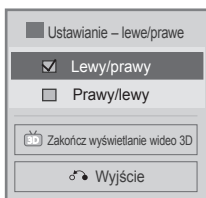

lub

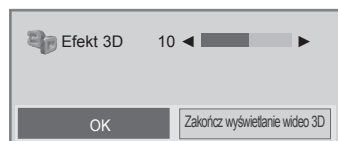

lub

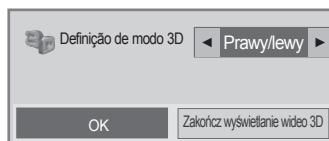

- Naciśnij przycisk **3D** w celu powrotu do normalnego oglądania telewizji.

! UWAGA

- ▶ Po wybraniu trybu 3D, wskaźnik zasilania wyłącza się automatycznie. (Dotyczy jedynie telewizorów LCD/LED)
- ▶ Podczas oglądania obrazów 3D nie można zmieniać ustawień audio/wideo w menu. (Dotyczy jedynie telewizorów LCD/LED)
- ▶ Niektóre menu nie będą działać podczas oglądania telewizji trójwymiarowej.
- ▶ Za pomocą przycisku AV MODE (TRYB AV) na pilocie można wybrać jedynie tryby → Standardowy → Film → Gra. Podczas wyświetlania obrazu 3D tryb AV jest przełączany na wartość Standardowy. (Dotyczy jedynie telewizorów LCD/LED)
- ▶ Dla transmisji 2D, tryb 3D może nie działać.
- ▶ Tryb 3D jest automatycznie wyłączany podczas zmiany kanałów DTV.
- ▶ Obraz może nie być wyświetlany prawidłowo, jeśli oglądasz program DTV 2D w trybie 3D.
- ▶ Efekty 3D są widoczne pod warunkiem wyboru trybu 3D Mode odpowiedniego dla sygnału wejściowego 3D podawanego do telewizora.
- ▶ Oszczędzanie energii jest wyłączone w trybie 3D.
- ▶ Tryb 3D jest automatycznie włączany podczas odtwarzania plików MPO (plików kamery 3D).
- ▶ Jeśli chcesz odtwarzać BGM za pomocą plików *.mpo (plik z kamery 3D), zawartość ścieżki BGM powinna być ustawiona na pełnowymiarowy ekran oglądania zdjęć, które nie jest plikiem *.mpo file (plikiem z kamery 3D). (Dotyczy jedynie telewizorów LCD/LED)
- ▶ Po przejściu do trybu 3D tryb obrazu jest przełączany na wartość Standardowy, a funkcja Oszczędzanie energii zostaje wyłączona. (Dotyczy jedynie telewizorów LCD/LED)

UWAGI DOTYCZĄCE OGLĄDANIA OBRAZÓW 3D W TRANSMISJI 3D (* Obrazy 3D nie działają w telewizorach analogowych).

Podczas przełączania trybu z 2D na 3D za pomocą przycisku 3D na pilocie, na ekranie telewizora może pojawić się nakładający się na siebie obraz.

- Wyłączanie trybu 3D przyciskiem 3D.
- Tryb 3D wyłącza się automatycznie po zmianie kanału.

Jeśli ekran jest podzielony na dwie części w pionie lub w poziomie po zmianie kanału.



- Ten kanał obsługuje tryb 3D. Wybierz rodzaj obrazu 3D wyświetlonego na ekranie, naciskając przycisk 3D na pilocie.

Jeśli bołą Cię oczy, a ekran wydaje się rozmazany podczas oglądania obrazów 3D.

- Naciśnij przycisk L/R SELECT (WYBÓR PRAWY/LEWY) na pilocie i wybierz opcję, która bardziej odpowiada Ci przy oglądaniu telewizji 3D L/R (lewy/prawy) lub R/L (prawy/lewy).

KORZYSTANIE Z URZĄDZENIA USB LUB KOMPUTERA

PODCZAS PODŁĄCZANIA URZĄDZENIA USB

Okno dialogowe jest wyświetlane automatycznie po podłączeniu urządzenia USB.

Menu podręczne nie wyświetli się, gdy jest aktywne OSD, w tym Menu, EPG bądź Lista zadań, lub po podłączeniu słuchawek Bluetooth.

Gdy pojawi się menu podręczne, można wybrać listę muzyki, listę zdjęć lub listę filmów w menu MOJE MULTIMEDIA.

W przypadku urządzenia USB nie można dodawać nowych folderów ani usuwać istniejących.

Po wybraniu odpowiedniego rodzaju plików multimedialnych wybierz urządzenie, z którego chcesz otworzyć pliki. Dostępne opcje to: Nośnik USB i DLNA.

- 1 Podłącz urządzenie USB do gniazda **USB IN 1** lub **USB IN 2** w odbiorniku TV.

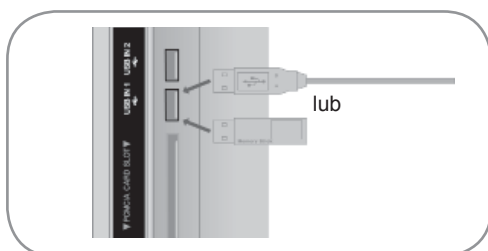

- Obsługiwane są jedynie zdjęcia (JPEG, MPO(tylko 42/47LX6***, 47/55LX9***, 50/60PX9***)), muzyka (MP3) i filmy (DAT, MPG, MPEG, VOB, AVI, DIVX, MP4, MKV, TS, TRP, TP, ASF, WMV).

- 2 Wybierz pozycję **Lista filmów**, **Lista zdjęć** lub **Lista muzyki**.

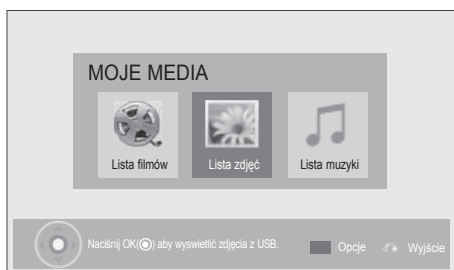

Podczas odłączania urządzenia USB

Przed odłączeniem urządzenia USB należy wybrać menu **Nośnik USB**.

- 1 Wybierz menu **Nośnik USB**.
- 2 Wybierz opcję **Odłącz**.

- 3 Wybierz urządzenie.

- 4 Wyszukaj inne urządzenia sieciowe.

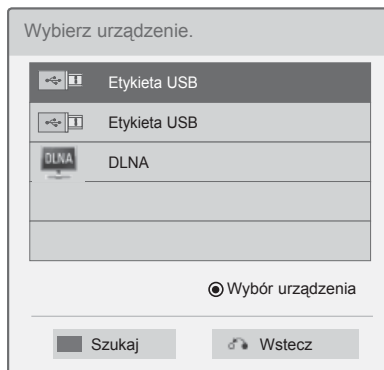

UWAGA

- Wygląd funkcji na ilustracji może odbiegać od zakupionego odbiornika.
- Aby zapobiec zgubieniu pamięci USB, korzystaj z łącznika USB (sprzedawanego oddzielnie) w celu podłączenia pamięci USB do złącza USB w odbiorniku TV. (Dotyczy jedynie telewizorów plazmowych)



- Łącznik USB (sprzedawany oddzielnie)
- Podłącz jeden koniec łącznika USB do pamięci USB, a drugi koniec do uchwytu złącza USB.

- Naciśnij przycisk **BACK** (WSTECZ) w celu przejścia do poprzedniego ekranu menu.

Środki ostrożności podczas korzystania z urządzenia USB

- ▶ Rozpoznawane jest tylko urządzenie pamięci masowej USB.
- ▶ Jeśli urządzenie pamięci masowej jest podłączone poprzez koncentrator USB, nie zostanie rozpoznane.
- ▶ Urządzenie pamięci masowej USB korzystające z funkcji automatycznego rozpoznawania programu może nie zostać rozpoznane.
- ▶ Urządzenie pamięci masowej USB korzystające z własnego sterownika może nie zostać rozpoznane.
- ▶ Szybkość rozpoznawania urządzenia pamięci masowej USB jest zależna od danego urządzenia.
- ▶ Podczas pracy urządzenia pamięci masowej USB nie należy wyłączać telewizora ani odłączać urządzenia USB. Nagłe oddzielenie lub odłączenie takiego urządzenia może spowodować uszkodzenie plików zapisanych w urządzeniu pamięci masowej USB.
- ▶ Podczas pracy urządzenia pamięci masowej USB nie należy wyłączać telewizora ani odłączać urządzenia USB. Nagłe oddzielenie lub odłączenie takiego urządzenia może spowodować uszkodzenie plików zapisanych w urządzeniu pamięci masowej USB. Zawsze używaj jedynie takich urządzeń pamięci masowej USB, które zawierają normalne pliki muzyczne, pliki obrazów lub filmy.
- ▶ Należy używać tylko urządzeń pamięci masowej USB sformatowanych w systemie plików FAT32 lub NTFS, obsługiwanych przez system operacyjny Windows. Urządzenie pamięci masowej USB może nie zostać rozpoznane, jeśli zostało sformatowane za pomocą innego programu narzędziowego, który nie jest obsługiwany przez system Windows.
- ▶ Podłącz zasilanie do urządzenia pamięci masowej USB (natężenie prądu większe niż 0,5 A), które wymaga zewnętrznego zasilacza. W przeciwnym razie urządzenie może nie zostać rozpoznane.
- ▶ Podłącz urządzenie pamięci masowej USB za pomocą kabla dostarczonego przez producenta urządzenia USB.
- ▶ Niektóre urządzenia pamięci masowej USB mogą nie być obsługiwane lub nie działać płynnie.
- ▶ Metoda dostosowywania plików na urządzeniu pamięci masowej USB jest podobna do sposobu używanego w systemie Windows XP. Nazwa pliku może zawierać do 100 znaków alfabetu angielskiego.
- ▶ Należy utworzyć kopie zapasowe ważnych plików, gdyż dane przechowywane w pamięci USB mogą ulec uszkodzeniu. Firma LG nie odpowiada za żadne przypadki utraty danych.
- ▶ Jeśli dysk twardy urządzenia USB nie jest zasilany z zewnętrznego źródła, urządzenie USB może nie zostać wykryte. Należy pamiętać o podłączeniu do zewnętrznego źródła zasilania. - Należy użyć zasilacza sieciowego, aby połączyć urządzenie z zewnętrznym źródłem zasilania. Nie zapewniamy kabla USB do połączenia z zewnętrznym źródłem zasilania.
- ▶ W przypadku wielu partycji utworzonych w pamięci USB lub używania uniwersalnego czytnika kart USB możliwe jest używanie do 4 partycji lub urządzeń pamięci USB.
- ▶ Jeżeli pamięć USB jest podłączona do uniwersalnego czytnika kart USB, informacje o pojemności pamięci mogą nie zostać wykryte.
- ▶ Jeżeli pamięć USB działa nieprawidłowo należy ją odłączyć, a następnie podłączyć ponownie.
- ▶ Szybkość wykrywania pamięci USB zależy od modelu urządzenia.
- ▶ Jeżeli urządzenie USB podłączone jest w trybie czuwania, po włączeniu telewizora zostanie automatycznie załadowany odpowiedni dysk twardy.
- ▶ Zalecana pojemność to 1 TB lub mniej dla zewnętrznego dysku twardego USB i 32 GB lub mniej dla karty pamięci USB.
- ▶ Urządzenie z większą pojemnością może nie działać poprawnie.
- ▶ Jeśli zewnętrzny dysk twardy USB z funkcją Energy Saving (Oszczędzanie energii) nie działa, wyłącz twardy dysk i włącz go ponownie.
- ▶ Urządzenia pamięci masowej USB w standardzie niższym niż USB 2.0 również są obsługiwane. Mogą one jednak działać nieprawidłowo podczas korzystania z listy filmów.
- ▶ W jednym folderze może znajdować się maksymalnie 999 folderów lub plików.
- ▶ Zbyt duża liczba folderów i plików w jednym folderze może spowodować nieprawidłowe działanie.

KORZYSTANIE Z URZĄDZENIA USB LUB KOMPUTERA

DLNA

Informacje o DLNA

Telewizor ten może wyświetlać oraz odtwarzać wiele typów plików filmów, obrazów oraz muzyki z serwera DLNA oraz został certyfikowany przez DLNA dla zdjęć.

Organizacja DLNA (Digital Living Network Alliance) to międzybranżowa organizacja skupiająca producentów urządzeń elektronicznych powszechnego użytku, komputerów i urządzeń przenośnych. Udostępnia ona standard łatwego udostępniania multimedialnych plików cyfrowych za pomocą domowej sieci przewodowej lub bezprzewodowej.

Logo certyfikatu DLNA ułatwia odnalezienie produktów spełniających wytyczne zgodności DLNA Interoperability Guidelines. To urządzenie spełnia normy zgodności DLNA Interoperability Guidelines w wersji 1.5. Po podłączeniu do tego odbiornika TV komputera z uruchomionym serwerem DLNA lub innego urządzenia zgodnego ze standardem DLNA mogą być wymagane pewne korekty ustawień oprogramowania lub innych urządzeń. Aby uzyskać więcej informacji, zapoznaj się z instrukcją obsługi odpowiedniego oprogramowania lub urządzenia.

Dodatkowe informacje na temat obsługiwanych typów plików oraz innych funkcji znajdują się na stronach od 93 do 127.

! UWAGA

- ▶ Dostarczony wraz z odbiornikiem dysk CD-ROM Nero MediaHome 4 Essentials zawiera wersję oprogramowania przystosowaną do udostępniania plików i folderów jedynie na tym telewizorze.
- ▶ Dostarczone oprogramowanie Nero MediaHome 4 Essentials nie obsługuje następujących funkcji: transkodowanie, zdalny interfejs użytkownika, sterowanie odbiornikiem TV, usługi internetowe oraz Apple iTunes.
- ▶ W przykładach zawartych w tej instrukcji obsługi omówiono działanie angielskiej wersji programu Nero MediaHome 4 Essentials. Postępuj zgodnie z objaśnieniami odnoszącymi się do obsługi posiadanej wersji językowej programu.
- ▶ Zbyt duża liczba folderów i plików w jednym folderze może spowodować nieprawidłowe działanie.
- ▶ W przypadku zawartości DLNA należy korzystać z programu Nero MediaHome dostarczonego w zestawie z telewizorem. Jednakże firma LG nie gwarantuje bezawaryjnego działania aplikacji pochodzących od innych firm.
- ▶ Kanał można wybrać w niewielkim okienku podglądu listy kanałów widocznym na ekranie telewizora.
- ▶ Jeśli funkcja DLNA nie działa poprawnie, należy sprawdzić ustawienia sieci.
- ▶ Jeśli aplikacja Nero Media Home działa niepoprawnie albo występują w niej błędy, funkcja DLNA może działać wadliwie. W takim przypadku należy zamknąć program Nero Media Home i ponownie go uruchomić. Najnowszą wersję programu Nero Media Home można pobrać po kliknięciu znaku zapytania widocznego w lewym dolnym rogu programu.
- ▶ W przypadku niestabilnej sieci urządzenie może działać wolniej albo wymagać buforowania danych podczas odtwarzania.
- ▶ Przy odtwarzaniu wideo w trybie DLNA funkcje Multi Audio i Closed Caption nie są obsługiwane.
- ▶ Jeśli w trybie DLNA zostanie zaznaczona opcja Pełny ekran, proporcje wyświetlanego obrazu mogą się różnić od proporcji oryginału.
- ▶ Jeśli z jednym serwerem DLNA jest połączonych kilka telewizorów, plik może być niepoprawnie odtwarzany (zależy to od parametrów serwera).
- ▶ Jeśli serwer nie przekazuje informacji o czasie trwania odtwarzania, na ekranie widać napis „--:--:--”.
- ▶ Przy włączonej funkcji Lista filmów nie można odtwarzać plików chronionych mechanizmem DRM/*.*.tp /*.*.trp umieszczonych na serwerze DLNA.
- ▶ Gdy lista zdjęć jest włączona, pliki *.MPO umieszczone na serwerze DLNA nie będą odtwarzane.
- ▶ W przypadku punktów dostępu niektórych producentów funkcja DLNA może nie działać prawidłowo.

Instalowanie aplikacji Nero MediaHome 4 Essentials

Nero MediaHome 4 Essentials to łatwe w użyciu oprogramowanie serwera DLNA dla systemu Windows.

Wymagania systemowe komputera PC dotyczące instalacji oprogramowania Nero MediaHome 4 Essentials

- Windows® XP (Service Pack 2 lub nowszy), Windows Vista® (nie jest wymagany żaden dodatek Service Pack), Windows® XP Media Center Edition 2005 (Service Pack 2 lub nowszy), Windows Server® 2003
- Windows Vista® wersja 64-bitowa (aplikacja działa w trybie 32-bitowym)
- Miejsce na dysku twardym: 200 MB do typowej, oddzielnej instalacji oprogramowania Nero MediaHome
- Procesor 1,2 GHz Intel® Pentium® III lub AMD Sempron™ 2200+
- Pamięć RAM: 256 MB
- Karta graficzna z co najmniej 32 MB pamięci wideo, o minimalnej rozdzielczości 800 x 600 pikseli oraz 16-bitowej głębi kolorów
- Windows® Internet Explorer® 6.0 lub nowszy
- DirectX® 9.0c revision 30 (sierpień 2006) lub nowsza wersja
- Środowisko sieciowe: sieć Ethernet 100 Mb, WLAN (IEEE 802.11 b/g/n) (IEEE 802.11 n, za wyjątkiem Rosji)

- 1 Uruchom komputer i włóż dysk CD-ROM Nero MediaHome 4 Essentials do napędu CD-ROM komputera.
Kreator instalacji przeprowadzi Cię przez szybki i nieskomplikowany proces instalowania produktu.
- 2 Zamknij wszystkie programy w systemie Microsoft Windows i wyłącz wszelkie programy antywirusowe, jeśli są uruchomione.
- 3 Włóż dysk CD-ROM Nero MediaHome 4 Essentials do napędu CD-ROM komputera.
- 4 Kliknij pozycję **Nero MediaHome 4 Essentials**. Po przygotowaniu do instalacji zostanie wyświetlony kreator instalacji.
- 5 Kliknij przycisk **Next** (Dalej), aby wyświetlić okno wprowadzania numeru seryjnego.
Kliknij przycisk **Next** (Dalej), aby przejść do następnego etapu.
- 6 Jeśli akceptujesz warunki umowy, kliknij pole wyboru **I accept the License Conditions** (Akceptuję warunki umowy licencyjnej) i naciśnij przycisk **Next** (Dalej). Instalacja nie jest możliwa bez zaakceptowania warunków umowy.
- 7 Kliknij opcję **Typical** (Typowa) i naciśnij przycisk **Next** (Dalej). Rozpocznie się proces instalacji.
- 8 Jeśli chcesz wziąć udział w procesie gromadzenia anonimowych danych, zaznacz odpowiednie pole wyboru i kliknij przycisk **Next** (Dalej).
- 9 Kliknij przycisk **Exit** (Zakończ), aby zakończyć instalację.

KORZYSTANIE Z URZĄDZENIA USB LUB KOMPUTERA

Udostępnianie plików i folderów

Po zainstalowaniu oprogramowania Nero MediaHome należy dodać foldery, które mają zostać udostępnione.

- 1 Kliknij dwukrotnie ikonę **Nero MediaHome 4 Essentials** na pulpicie.
- 2 Kliknij ikonę **Network** (Sieć) znajdującą się po lewej stronie i wprowadź nazwę sieci w polu **Network name** (Nazwa sieci). Wprowadzona nazwa sieci zostanie rozpoznana przez odbiornik TV.
- 3 Kliknij ikonę **Shares** (Udostępnione elementy) znajdującą się po lewej stronie.
- 4 Kliknij kartę **Local Folders** (Foldery lokalne) znajdującą się na ekranie **Shared** (Udostępnione elementy).
- 5 Kliknij ikonę **Add** (Dodaj) w celu otwarcia okna **Browse Folder** (Przeglądaj w poszukiwaniu folderu).
- 6 Wskaż folder zawierający pliki, które chcesz udostępnić. Wskazany folder zostanie dodany do listy udostępnianych folderów.
- 7 Kliknij ikonę **Start Server** (Uruchom serwer) w celu uruchomienia serwera.



! UWAGA



- ▶ Jeśli udostępnione foldery lub pliki nie zostaną wyświetlone na ekranie telewizora, kliknij folder na karcie **Local Folders** (Foldery lokalne), a następnie kliknij opcję **Rescan Folder** (Ponownie skanuj w poszukiwaniu folderu) dostępną po naciśnięciu przycisku **More** (Więcej).
- ▶ Odwiedź stronę www.nero.com, aby uzyskać więcej informacji i pobrać inne narzędzia programowe.

Odtwarzanie udostępnionych treści

Telewizor umożliwia odtwarzanie filmów, zdjęć i materiałów muzycznych zapisanych na komputerze bądź na innych serwerach DLNA.



1 Uruchom serwer na komputerze lub na innym urządzeniu podłączonym do sieci domowej.

2   Wybierz opcję **MOJE MEDIA**.

3   Wybierz pozycję **Lista filmów**, **Lista zdjęć** lub **Lista muzyki**.

Wybierz opcję DLNA.

W zależności od rodzaju serwera multimedialnego ten odbiornik TV może wymagać przyznania odpowiednich uprawnień na serwerze.

4   Jeśli chcesz ponownie rozpocząć skanowanie w poszukiwaniu dostępnych serwerów multimedialnych, naciśnij niebieski klawisz.

! UWAGA

- ▶ Aby można było odtwarzać plik znajdujący się na serwerze multimedialnym, telewizor i serwer muszą być podłączone do tego samego punktu dostępu.
- ▶ Z uwagi na fakt, iż zgodność formatów i funkcje odtwarzania dostępne z poziomu menu **MOJE MULTIMEDIA** zostały przetestowane na serwerze DLNA dołączonym do odbiornika (Nero MediaHome 4 Essentials), obsługiwane formaty i funkcje odtwarzania w menu **MOJE MULTIMEDIA** mogą się różnić w zależności od zastosowanych serwerów multimedialnych.
- ▶ Formaty plików przedstawione na tej stronie mogą nie być zgodne z oprogramowaniem odbiornika. Mogą występować pewne ograniczenia dotyczące funkcji plików i możliwości serwera multimedialnego.
- ▶ Jako miniatury zdjęć i utworów muzycznych są wyświetlane nawet pliki w nieobsługiwanych formatach.
- ▶ Miniatury filmów nie są obsługiwane w filmach z serwera DLNA.
- ▶ Jeśli w menu **MOJE MULTIMEDIA** znajdzie się plik muzyczny, którego nie będzie można odtworzyć, zostanie on pominięty i telewizor przejdzie do odtwarzania następnego pliku.
- ▶ Informacje o pliku przedstawiane na ekranie mogą nie być prawidłowe w przypadku plików muzycznych i filmów dostępnych w menu **MOJE MULTIMEDIA**.
- ▶ Ten telewizor obsługuje jedynie pliki napisów do filmów dostarczane przez program Nero MediaHome 4.
- ▶ Nazwy pliku z napisami i pliku filmu muszą być identyczne i oba pliki muszą znajdować się w tym samym folderze.
- ▶ Jeśli pliki napisów zostały dodane po odczycie zawartości katalogu, należy usunąć folder z listy udostępnionych elementów i dodać go ponownie.
- ▶ Na jakość odtwarzania i działania funkcji **MOJE MULTIMEDIA** mogą mieć wpływ warunki panujące w sieci domowej.
- ▶ Pliki z nośników wymiennych podłączonych do serwera, takich jak pamięć USB, napęd DVD itp., mogą nie być poprawnie udostępniane.
- ▶ W przypadku odtwarzania multimedialnych przez łącze DLNA nie można odtwarzać plików DivX zabezpieczonych mechanizmem DRM.
- ▶ Urządzenie potrafi rozpoznać do 200 folderów albo 999 plików i folderów znajdujących się w jednym folderze.
- ▶ Zbyt duża liczba folderów i plików w jednym folderze może spowodować nieprawidłowe działanie.

KORZYSTANIE Z URZĄDZENIA USB LUB KOMPUTERA

LISTA FILMÓW

Urządzenie umożliwia odtwarzanie plików wideo zapisanej w urządzeniu pamięci masowej USB albo na komputerze.

Lista filmów jest aktywowana po wykryciu urządzenia USB. Funkcja ta jest używana podczas odtwarzania filmów na odbiorniku.

Umożliwia wyświetlenie filmów w folderze urządzenia USB i obsługę odtwarzania.

Możliwe jest odtwarzanie wszystkich filmów w folderze i plików wybranych przez użytkownika.

Jest to lista filmów, na której wyświetlane są informacje o folderze i pliku wideo.

Menu ekranowe może się różnić w zależności od danego odbiornika. Ilustracje są przykładami pomagającymi w obsłudze telewizora.

Obsługiwane formaty filmów (*.mpg/*.mpeg/*.dat/*.ts/*.trp/*.tp/*.vob/*.mp4/*.mov/*.mkv/*.divx/*.avi/*.asf/*.wmv/*.avi(motion-jpeg)/*.mp4(motion-jpeg)/*.mkv(motion-jpeg))

Format wideo: DivX3.11, DivX4.12, DivX5.x, DivX6, Xvid1.00, Xvid1.01, Xvid1.02, Xvid1.03, Xvid 1.10-beta-1/beta-2, Mpeg-1, Mpeg-2, Mpeg-4, H.264/AVC, VC1, JPEG, Sorenson H.263

Format audio: Dolby Digital, AAC, Mpeg, MP3, LPCM, HE-AAC, ADPCM, WMA

Szybkość transmisji: od 32 kb/s do 320 kb/s (MP3)

Format napisów zewnętrznych : *.smi/*.srt/*.sub(MicroDVD,Subviewer1.0/2.0)/*.ass/*.ssa/*.txt(TMPlayer)/*.psb(PowerDivX)

Format napisów wewnętrznych: tylko XSUB (To format napisów używany w plikach DivX6)

- Niektóre napisy utworzone przez użytkownika mogą nie być wyświetlane prawidłowo.
- W napisach nie są obsługiwane niektóre znaki specjalne.
- W napisach nie są obsługiwane znaczniki HTML.
- Napisy w językach innych niż obsługiwane nie są dostępne.
- Nie można zmieniać rodzaju ani kolorów czcionki w napisach.
- Obsługiwane są napisy wyłącznie w języku wybranym w ustawieniach.
- Pliki wideo, do których pliki napisów są większe niż 1 MB, mogą nie być prawidłowo odtwarzane.
- Podczas zmiany języka dźwięku na ekranie mogą wystąpić okresowe zakłócenia (zatrzymanie obrazu, szybsze odtwarzanie itd.).
- Uszkodzony plik wideo może nie być odtwarzany prawidłowo lub niektóre funkcje odtwarzacza mogą nie działać.
- Pliki wideo utworzone za pomocą niektórych koderów mogą nie być odtwarzane prawidłowo.
- Jeśli struktura wideo i audio nagranych plików nie jest przeplatana, sygnałem wyjściowym jest sygnał wideo lub audio.
- Obsługiwane są filmy w standardzie HD o maksymalnej rozdzielczości 1920x1080@25/30P lub 1280x720@50/60P, zależnie od liczby klatek na sekundę.
- Filmy o rozdzielczości większej niż 1920x1080@25/30P lub 1280x720@50/60P mogą nie być odtwarzane poprawnie, zależnie od liczby klatek na sekundę.
- Typy lub formaty plików wideo inne niż określone mogą nie działać prawidłowo.
- **Maksymalna szybkość transmisji bitów odtwarzanych plików wideo to 20 Mb/s.**
- Firma LG nie gwarantuje płynnego odtwarzania plików zakodowanych za pomocą kodeka H.264/AVC w przypadku profilu kodowania 4.1 lub wyższego.
- Kodek audio DTS nie jest obsługiwany.
- Nie można odtwarzać plików wideo większych niż 30 GB.
- Plik wideo DivX i plik napisów muszą znajdować się w tym samym folderze.
- Nazwa pliku wideo oraz nazwa pliku napisów muszą być identyczne, aby napisy były wyświetlane.
- Odtwarzanie wideo za pomocą połączenia USB nie obsługującego trybu High Speed może nie działać prawidłowo.
- Pliki wideo kodowane przy użyciu algorytmów kompresji GMC (Global Motion Compensation) i Qpel (Quarterpel Motion Estimation) nie są obsługiwane.
- Jeżeli oglądasz film korzystając z funkcji Lista filmów, możesz wyregulować obraz za pomocą przycisku **Oszczędzanie Energii** i **Tryb Av** na pilocie zdalnego sterowania. Ustawienia użytkownika dla każdego trybu obrazu nie działają.
- Jeśli w plikach wideo nie ma informacji indeksowych, tryb Trick Mode obsługuje wyłącznie funkcję ►►.
- W przypadku plików wideo odtwarzanych przez sieć tryb Trick Mode działa maksymalnie z 2-krotnością zwykłej prędkości.
- Pliki wideo o nazwach zawierających znaki specjalne mogą nie być odtwarzane.

Obsługiwane pliki DivX

Rozszerzenia plików	A/V	Kodek	Obsługa profilu/poziomu	Wyjaśnienie
.asf .wmv	Wideo	VC-1 Profil Advanced Profile	Advanced Profile@Level3 (np. 720p60, 1080i60, 1080p30)	Obsługiwane są jedynie strumienie zgodne ze standardem SMPTE 421M VC-1.
		VC-1 Profile Simple i Main	Simple Profile@Medium Level (np. CIF, QVGA) Main Profile@High Level (np. 1080p30)	
.divx .avi	Wideo	DivX3.11	Advanced Simple Profile (np. 720p/1080i)	Funkcje globalnej kompensacji ruchu i kompensacji ruchu QPel nie są obsługiwane. Strumienie korzystające z tej składni nie są obsługiwane.
		DivX4 DivX5 DivX6		
		XViD		
	H.264 / AVC	Main Profile @Level 4.1 High Profile @Level 4.1 (np. 720p60, 1080i60, 1080p30)		
Audio	MPEG-1 Layer I, II MPEG-1 Layer III (MP3) Dolby Digital			
.mp4 .m4v	Wideo	H.264 / AVC	Main Profile @Level 4.1 High Profile @Level 4.1 (np. 720p60, 1080i60, 1080p30)	Funkcje globalnej kompensacji ruchu i kompensacji ruchu QPel nie są obsługiwane. Strumienie korzystające z tej składni nie są obsługiwane.
		MPEG-4 Part 2	Advanced Simple Profile (np. 720p/1080i)	
	Audio	AAC	AAC-LC oraz HE-AAC	
.mkv	Wideo	H.264 / AVC	Main Profile @Level 4.1 High Profile @Level 4.1 (np. 720p60, 1080i60, 1080p30)	Większość dostępnych treści w formacie MKV jest kodowanych za pomocą kodeka open source x264.
	Audio	AAC Dolby Digital	AAC-LC oraz HE-AAC	
.ts .trp .tp	Wideo	H.264 / AVC	Main Profile @Level 4.1 High Profile @Level 4.1 (np. 720p60, 1080i60, 1080p30)	Obsługiwane są jedynie strumienie zgodne ze standardem SMPTE 421M VC-1.
		MPEG-2	Main Profile@High Level(np. 720p60, 1080i60)	
		VC-1	Simple Profile@Medium Level (np. CIF, QVGA) Main Profile@High Level (np. 1080p30) Advanced Profile@Level3 (np. 720p60, 1080i60, 1080p30)	
	Audio	MPEG-1 Layer I, II MPEG-1 Layer III (MP3) Dolby Digital		
AAC		AAC-LC oraz HE-AAC		
.vob	Wideo	MPEG-1 MPEG-2	Main Profile@High Level (np. 720p60, 1080i60)	
	Audio	Dolby Digital MPEG-1 Layer I, II DVD-LPCM		
.mpg	Wideo	MPEG-1	Main Profile@High Level (np. 720p60, 1080i60)	Jedynie zgodne strumienie poprawnie skonfigurowane dla formatu TS, PS lub ES
	Audio	MPEG-1 Layer I, II		

KORZYSTANIE Z URZĄDZENIA USB LUB KOMPUTERA

Elementy ekranu

Można również ustawić opcję **USB** w menu **Źródło**.

1 Wybrać **MOJE MEDIA**. 2 Wybrać opcję **Lista filmów**

- 1 Przenosi na wyższy poziom
- 2 Bieżąca strona/Razem stron
- 3 Przyciski odpowiadające klawiszom pilota zdalnego sterowania
- 4 Zawartość wybranego folderu 1
- 5 Bieżąca strona/całkowita liczba stron zawartości w wybranym folderze 1

The screenshot shows a screen titled 'Lista filmów' (Movie List) with a sub-header 'Zewnętrzne urządzenia USB1' and 'Napęd1'. It displays a grid of folders labeled 001 through 006. At the bottom, there is a control bar with buttons: 'Przejdź', 'Odtwórz', 'Zmiana strony', 'MARK', 'Zaznacz', 'Zmieni urządzenie', 'Do listy zdjęć', 'Zmieni numery', 'Tryb zaznaczania', and 'Wyjście'. Callouts 1-5 point to the 'MENU' button, the 'OK' button, the left/right arrow buttons, the folder icon, and the 'Strona 1/1' indicator respectively.

• Niektóre pliki mogą być wyświetlane w podglądzie tylko w postaci ikon.



• Nieobsługiwane pliki są wyświetlane w podglądzie tylko w postaci ikon.







• Nietypowe pliki są wyświetlane w postaci map bitowych.

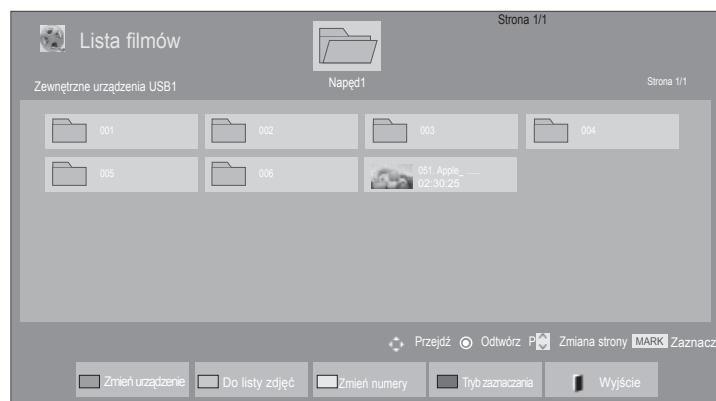

Wybór filmu



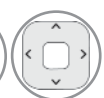



■ Odtwarzanie plików wideo



-  Wybierz docelowy folder lub dysk.
-   Wybierz żądane filmy.
-  Pliki filmowe są odtwarzane.

• Do poruszania się po stronie z filmami służą przyciski **P** ^ v .









Używanie pilota zdalnego sterowania

	Zmień urządzenie.
	Naciskaj przycisk ZIELONY , aby przechodzić między wartościami Lista zdjęć -> Lista muzyki .
	Wybór sposobu wyświetlania: 5 dużych miniatur lub zwykła lista.
	Przejdź do Trybu zaznaczania.
	Powrót do oglądania telewizji w trybie normalnym.
	Aby powrócić do normalnego odtwarzania, naciśnij przycisk PLAY(▶) .

KORZYSTANIE Z URZĄDZENIA USB LUB KOMPUTERA

■ Podczas odtwarzania wybranych plików wideo







-  Wybierz docelowy folder lub dysk.
-   Wybierz żądane filmy.
-  lub  Przejdź do Trybu zaznaczania.
-   Zaznacz plik wideo.
-  Odtwarzany będzie zaznaczony plik.

- Jeśli zaznaczono więcej filmów, będą one odtwarzane kolejno.

! UWAGA

- ▶ W przypadku nieobsługiwanych plików wyświetlany jest komunikat z odpowiednią informacją.

Używanie pilota zdalnego sterowania

 RED (CZERWONY)	Odtwarzanie wybranego pliku filmu. Po zakończeniu odtwarzania pliku filmu, następny wybrany plik zostanie automatycznie uruchomiony.
 GREEN (ZIELONY)	Zaznacz wszystkie pliki filmów na ekranie.
 YELLOW (ŻÓŁTY)	Odznacz wszystkie zaznaczone pliki filmów.
 BLUE (NIEBIESKI)	Wyjście z Trybu zaznaczania.
 EXIT	Powrót do oglądania telewizji w trybie normalnym.

! UWAGA

- ▶ Jeżeli wybierzesz „Tak” z menu ekranowego w czasie odtwarzania tego samego pliku po zatrzymaniu, odtwarzanie rozpocznie się od momentu, w którym zostało zatrzymane.
- ▶ Jeżeli w folderze są serie ciągłe plików, następny plik zostanie odtworzony automatycznie. Nie dotyczy to przypadków, gdy funkcja **Powtarzanie** dla opcji Lista filmów jest **włączona** (patrz str. 104) lub gdy wybrano ustawienie odtwarzania zaznaczonych plików.

KORZYSTANIE Z URZĄDZENIA USB LUB KOMPUTERA

Używanie funkcji Movie List (Lista filmów), odtwarzanie



- Wygląd funkcji na ilustracji może odbiegać od zakupionego odbiornika.

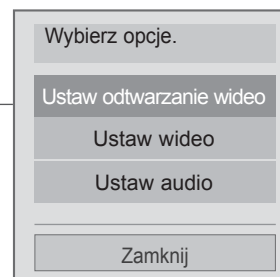







1  lub  Wyświetl menu **Opcje**.

2  Wybierz polecenia **Ustaw odtwarzanie wideo**, **Ustaw wideo.**, **Ustaw audio.**, **Ustaw audio.** lub **Skonfiguruj wideo 3D.**(tylko 42/47LX6***, 47/55LX9***, 50/60PX9***).

! UWAGA

- ▶ Zmiana wartości ustawień opcji **Lista filmów** nie wpływa na wartości ustawień opcji **Lista zdjęć** i **Lista muzyki**.
- ▶ Zmiana wartości ustawień opcji **Lista zdjęć** i **Lista muzyki** powoduje analogiczne dostosowanie wartości ustawień opcji **Lista zdjęć** i **Lista muzyki**, z wyłączeniem wartości ustawień opcji **Lista filmów**.
- ▶ Przy ponownym odtwarzaniu pliku video po zatrzymaniu można go odtworzyć od miejsca, w którym był ostatnio zatrzymany.



Używanie pilota zdalnego sterowania

■	Zatrzymaj odtwarzany film.
▶	Aby powrócić do normalnego odtwarzania, naciśnij przycisk PLAY(▶) .
II	<p>Podczas odtwarzania naciśnij przycisk Pause(II).</p> <ul style="list-style-type: none"> ■ Na ekranie zostanie wyświetlony nieruchomy obraz (stopklatka). ■ Jeśli w ciągu 10 minut PO wstrzymaniu odtwarzania użytkownik nie naciśnie żadnego przycisku na pilocie zdalnego sterowania, telewizor powróci do odtwarzania. ■ Aby włączyć odtwarzanie w zwolnionym tempie, naciśnij przycisk Pause(II), a następnie użyj przycisku FF(▶▶).
◀◀ / ▶▶	<p>Podczas odtwarzania naciskaj wielokrotnie przycisk REW(◀◀), aby przyspieszyć przewijanie: ◀◀(x2) -> ◀◀◀◀(x4) -> ◀◀◀◀◀◀(x8) -> ◀◀◀◀◀◀◀◀(x16) -> ◀◀◀◀◀◀◀◀◀(x32).</p> <p>naciskaj wielokrotnie przycisk FF(▶▶), aby przyspieszyć przewijanie: ▶▶(x2)-> ▶▶▶▶(x4) -> ▶▶▶▶▶▶(x8) -> ▶▶▶▶▶▶▶▶(x16) -> ▶▶▶▶▶▶▶▶▶▶(x32).</p> <ul style="list-style-type: none"> ■ Kolejne naciśnięcia tych przycisków zwiększają szybkość przewijania do przodu lub do tyłu.
 lub 	Wyświetl menu Opcje .
	<p>Ukryj menu w trybie pełnego ekranu.</p> <ul style="list-style-type: none"> ■ Aby wyświetlić menu w trybie pełnego ekranu, naciśnij przycisk OK.
	Powrót do oglądania telewizji w trybie normalnym.
◀>	<ul style="list-style-type: none"> ■ W przypadku użycia podczas odtwarzania przycisku < lub > na ekranie jest widoczny kursor wskazujący położenie.
	Aby zmienić jasność ekranu, naciśnij kilkakrotnie przycisk OSZCZĘDZANIE ENERGII . (Zobacz strona 138)
	Aby wybrać żądane źródło, należy wielokrotnie nacisnąć przycisk AV MODE (TRYB AV) (Zobacz strona 66)

KORZYSTANIE Z URZĄDZENIA USB LUB KOMPUTERA

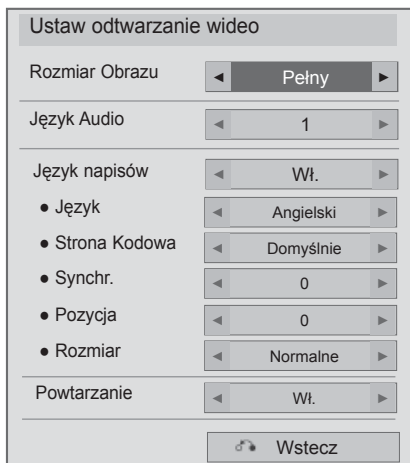
■ W przypadku wyboru opcji Ustaw odtwarzanie wideo



1   Wybierz opcję **Rozmiar obrazu, Język audio, Język napisów** lub **Powtarzanie**.

2  Dokonaj odpowiednich zmian.

Język napisów	Obsługiwany język
Łacina1	Angielski, Hiszpański, Francuski, Niemiecki, Włoski, Szwedzki, Fiński, Holenderski, Portugalski, Duński, Rumuński, Norweski, Albański, Gaelicki, Walijski, Irlandzki, Kataloński, Walencki
Łacina2	Bośniacki, Polski, Chorwacki, Czeski, Słowacki, Słoweński, Serbski, Węgierski
Łacina4	Estoński, Łotewski, Litewski
Cyrylica	Bułgarski, Macedoński, Rosyjski, Ukraiński, Kazachski
Grecki	Grecki
Turecki	Turecki

- ▶ **Rozmiar Obrazu** : wybór żądanego formatu obrazu podczas odtwarzania filmu.
- ▶ **Język audio** : Zmienia grupę językową audio w czasie odtwarzania filmu. Nie można zaznaczać plików mających tylko jedną ścieżkę audio.
- ▶ **Język napisów** : Włączanie/wyłączanie napisów.
- ▶ **Język** : Aktywowane dla napisów SMI i może wybrać język w napisach.
- ▶ **Strona Kodowa** : Można wybrać czcionkę napisów. Gdy jest ustawione na wartość domyślną, będzie używana ta sama czcionka, co w menu ogólnym.
- ▶ **Synchr.:** umożliwia regulację synchronizacji czasu napisów w zakresie od -10 s do +10 s w odstępach 0,5 s podczas odtwarzania filmu.
- ▶ **Pozycja** : przesuwa pozycję napisów w górę i w dół podczas odtwarzania filmu.
- ▶ **Rozmiar**: wybór wielkości napisów podczas wyświetlania filmu.
- ▶ **Powtarzanie** : Włącz/wyłącz funkcję powtarzania odtwarzania filmu. Gdy włączone, plik w folderze będzie odtwarzany wielokrotnie. Jednak nawet mimo wyłączenia funkcji powtórnego odtwarzania może dojść do odtwarzania pliku, którego nazwa jest podobna do nazwy poprzedniego pliku.

! UWAGA

- ▶ W pliku napisów może być obsługiwanych jedynie 10 000 bloków synchronizacji.
- ▶ Rozmiar odtwarzanego obrazu wideo można zmieniać za pomocą przycisku **PROPORCJE**.

■ **W przypadku wyboru opcji Ustaw wideo**

- Wygląd funkcji na ilustracji może odbiegać od zakupionego odbiornika.

Dotyczy jedynie telewizorów LCD/LED

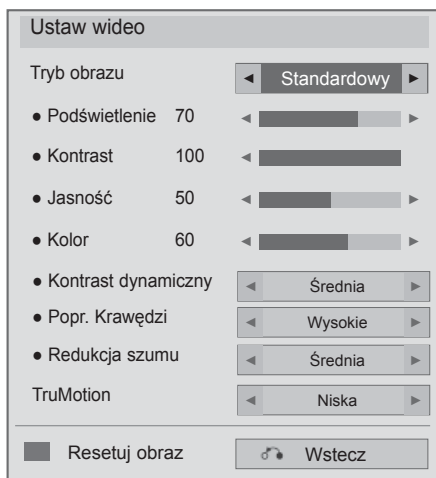

Dotyczy jedynie telewizorów plazmowych

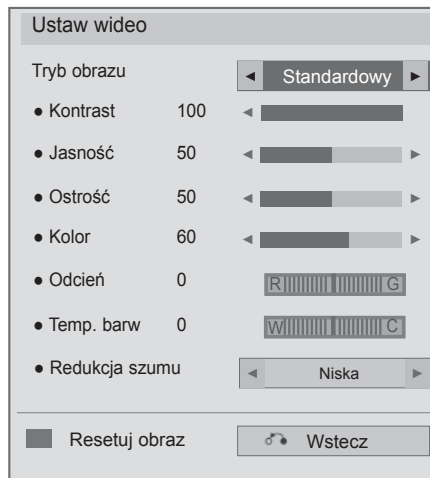





1   Wybierz **Tryb obrazu** lub **TruMotion**.

2  Dokonaj odpowiednich zmian. (str. 139 – 148)

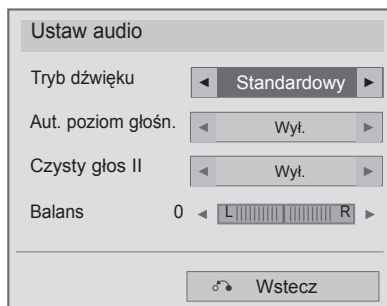
KORZYSTANIE Z URZĄDZENIA USB LUB KOMPUTERA

■ W przypadku wyboru opcji Ustaw audio



-   Wybierz opcję **Tryb dźwięku**, **Aut. poziom głośn.**, **Czysty głos II** lub **Balans**.
-  Dokonaj odpowiednich zmian. (str. 154 – 158)

■ W przypadku wyboru opcji Skonfiguruj wideo 3D, (tylko 42/47LX6***, 47/55LX9***, 50/60PX9***)

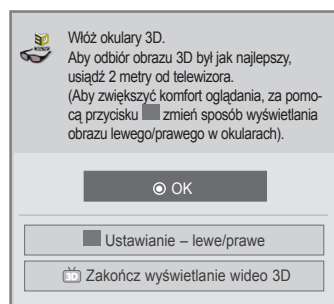

lub

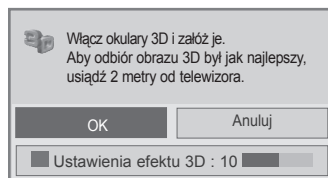

lub

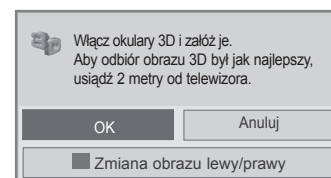

Więcej informacji znajdziesz w części Obrazy 3D w instrukcji obsługi.

LISTA ZDJĘĆ

Urządzenie umożliwia odtwarzanie plików zdjęć zapisanych w urządzeniu pamięci masowej USB albo w komputerze.

Menu ekranowe może się różnić w zależności od danego odbiornika. Ilustracje są przykładami pomagającymi w obsłudze telewizora.

Jeżeli przeglądasz zdjęcia, korzystając z funkcji Lista zdjęć, nie możesz zmienić trybu zdjęcia.

Obsługiwane pliki zdjęć (*.JPEG)

Tryb podstawowy: 64 x 64 do 15360 x 8640

Tryb progresywny: 64 x 64 do 1920 x 1440

- Odtwarzać można tylko pliki JPEG.
- Nieobsługiwane pliki są wyświetlane w postaci wcześniej określonych ikon.
- W przypadku plików uszkodzonych lub o nieobsługiwanych formatach mogą być wyświetlane komunikaty o błędach.
- Uszkodzone pliki obrazów mogą być niepoprawnie wyświetlane.
- Wyświetlenie plików o wysokiej rozdzielczości w trybie pełnoekranowym może wymagać nieco dłuższego czasu.

Tylko 42/47LX6***, 47/55LX9***, 50/60PX9***

	Rozszerzenia plików	Pozycja	Profil
2D	jpeg jpg jpe	obsługiwany format pliku	SOF0: Tryb podstawowy SOF1: Rozszerzony tryb sekwencyjny SOF2: Tryb progresywny
		rozmiar zdjęcia	Min: 64 x 64 Maks. - Normalny: 15360 (szer.) x 8640 (wys.) Progresywny: 1920 (szer.) x 1440 (wys.)
3D	mpo	obsługiwany format pliku	mpo
		rozmiar zdjęcia	Rozmiar 4:3 : 3,648 x 2,736 2,592 x 1,944 2,048 x 1,536 Rozmiar 3:2 : 3,648 x 2,432

Elementy ekranu

Można również ustawić opcję **USB** w menu **Źródło**.

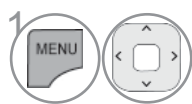

Wybrać **MOJE MEDIA**.

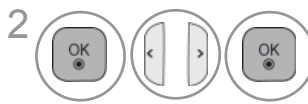

Wybierz opcję **Lista zdjęć**.

- 1 Przenosi na wyższy poziom
- 2 Bieżąca strona/Razem stron
- 3 Przyciski odpowiadające klawiszom pilota zdalnego sterowania
- 4 Zawartość wybranego folderu 1
- 5 Bieżąca strona/całkowita liczba stron zawartości w wybranym folderze 1

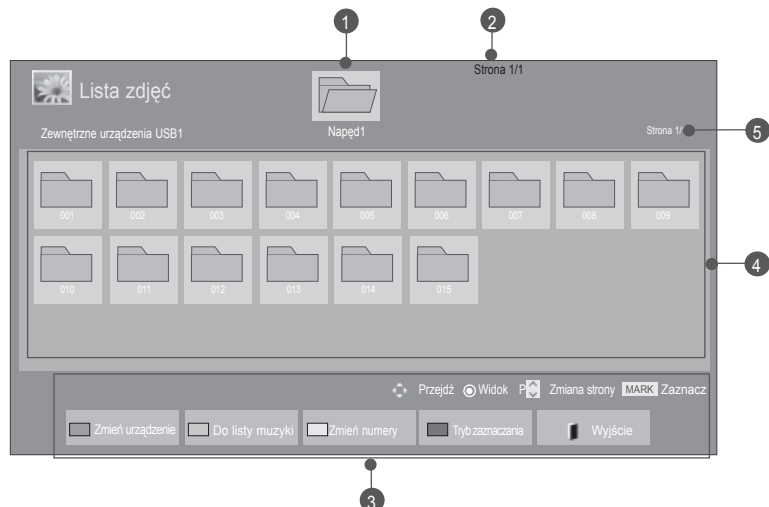



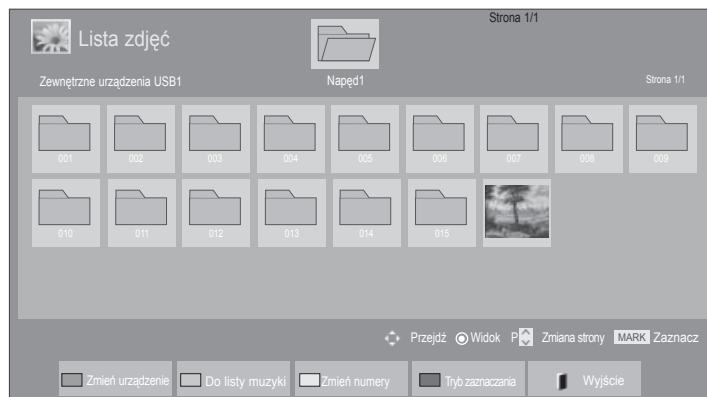

KORZYSTANIE Z URZĄDZENIA USB LUB KOMPUTERA

Wybór zdjęcia





■ Wyświetlanie plików zdjęć



-  Wybierz docelowy folder lub dysk.
-   Wybierz żądane zdjęcia.
-  Pliki zdjęć zostaną wyświetlone.









• Przyciski **P** ^ v umożliwiają poruszanie się po stronie ze zdjęciami.

Używanie pilota zdalnego sterowania

	Zmień urządzenie.
	Naciskaj przycisk ZIELONY , aby przechodzić między wartościami Lista muzyki -> Lista filmów .
	Wybór sposobu wyświetlania: 5 dużych miniatur lub zwykła lista.
	Przejdź do Trybu zaznaczania.
	Powrót do oglądania telewizji w trybie normalnym.

■ Wyświetlanie zaznaczonych plików zdjęć







-  Wybierz docelowy folder lub dysk.
-   Wybierz żądane zdjęcia.
-  lub  Przejdź do Trybu zaznaczania.
-   Zaznacz zdjęcie.
-  Zaznaczony plik zostanie wyświetlony.

- Po zaznaczeniu jednego lub wielu zdjęć można wyświetlać każde z nich lub włączyć pokaz slajdów z zaznaczonymi zdjęciami. Jeżeli nie są zaznaczone żadne zdjęcia, można wyświetlać poszczególne zdjęcia zapisane w folderze lub włączyć pokaz slajdów obejmujący wszystkie zdjęcia znajdujące się w folderze.

KORZYSTANIE Z URZĄDZENIA USB LUB KOMPUTERA

Używanie pilota zdalnego sterowania

 RED (CZERWONY)	Wyświetl wybrany plik zdjęcia.
 GREEN (ZIELONY)	Zaznacz wszystkie pliki zdjęć na ekranie.
 YELLOW (ŻÓŁTY)	Odznacz wszystkie zaznaczone pliki zdjęć.
 BLUE (NIEBIESKI)	Wyjście z Trybu zaznaczania.
 EXIT	Powrót do oglądania telewizji w trybie normalnym.

Sposób oglądania zdjęć

Szczegółowe operacje są dostępne na ekranie wyświetlania zdjęć w pełnym rozmiarze.

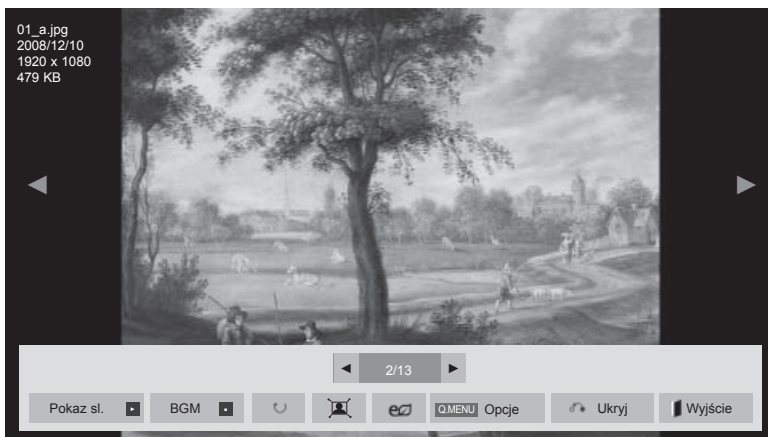
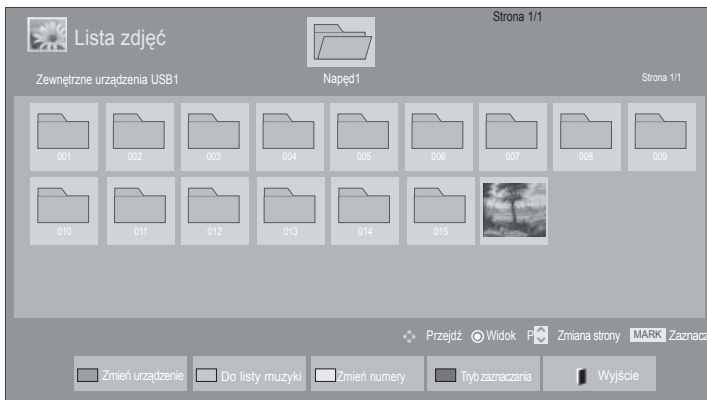

Proporcje zdjęcia mogą spowodować zmianę rozmiaru zdjęcia wyświetlanego na ekranie w pełnym rozmiarze.

Naciśnij przycisk **EXIT** (WYJŚCIE) w celu przejścia do poprzedniego ekranu menu.

1  Wybierz docelowy folder lub dysk.

2   Wybierz żądane zdjęcia.

3  Zaznaczone zdjęcie jest wyświetlane w pełnym rozmiarze.

• Za pomocą przycisku **P** \wedge \vee poruszaj się po stronie ze zdjęciami.

- Naciśnij przycisk **EXIT** (WYJŚCIE), aby powrócić do listy zdjęć.
- Naciśnij przycisk **BACK** (WSTECZ), aby wyłączyć pomoc OSD.

KORZYSTANIE Z URZĄDZENIA USB LUB KOMPUTERA



Wybierz opcję

Pokaz sl.,

BGM, ↻ (**Obróć**),

🖼️/🖼️, 🔍, **Opcja**,

Ukryj lub **Wyjście**.

- Za pomocą przycisku < > wybierz poprzednie lub następne zdjęcie.
- Użyj przycisku < > do wybierania i ustawiania wartości menu na pełnym ekranie.

▶ **Pokaz sl. (Pokaz slajdów)** : jeśli nie wybrano żadnego zdjęcia, wszystkie zdjęcia w bieżącym folderze są wyświetlane w ramach pokazu slajdów. W przypadku zaznaczenia niektórych zdjęć w pokazie slajdów wyświetlane są te zdjęcia.

- Za pomocą pozycji **Opcja** można określić czas wyświetlania poszczególnych plików.

▶ **BGM** (Muzyka w tle): podczas oglądania zdjęć w pełnym rozmiarze można słuchać muzyki.

- Przed skorzystaniem z tej funkcji należy w menu Opcje wybrać urządzenie i album, z którego ma pochodzić muzyka w tle (BGM).
- **Opcje** można ustawić za pomocą przycisków **Q.MENU** (MENU PODRĘCZNE) lub **MENU** na pilocie.

▶ ↻ (**Obracanie**) : umożliwia obracanie zdjęć.

- Powoduje obrócenie zdjęcia o 90°, 180°, 270°, 360° zgodnie z kierunkiem wskazówek zegara.
- Zdjęcie nie może zostać obrócone, gdy jego długość przekracza obsługiwaną wysokość.

▶ 🖼️/🖼️ : Zdjęcie można wyświetlać w trybie Pełny ekran lub Oryginalne.

▶ 🔍 : Aby zwiększyć jasność ekranu, naciśnij kilkakrotnie przycisk **ENERGY SAVING** (OSZCZĘDZANIE ENERGII) (Zobacz str. 138)

▶ **Opcje** : umożliwia ustawienie wartości opcji **Szybkość sl. i BGM**.

- Użyj przycisku ^ v < > oraz przycisku **OK** do ustawienia wartości. Naciśnij przycisk **OK**, aby zapisać ustawienia.
- Wartości ustawienia **BGM** nie można zmieniać podczas odtwarzania muzyki w tle.
- Można wybrać tylko folder MP3 zapisany w urządzeniu, z którego są aktualnie wyświetlane zdjęcia.

▶ **Ukryj**: ukrywa menu pełnoekranowe.

- Aby ponownie wyświetlić menu na pełnym ekranie, naciśnij przycisk **OK**.

Naciśnij przycisk **EXIT** (WYJŚCIE), aby powrócić do **listy zdjęć**.

Korzystanie z funkcji listy zdjęć



- Wygląd funkcji na ilustracji może odbiegać od zakupionego odbiornika.

1  lub  Wyświetl menu **Opcje**.

2  Wybierz polecenia **Ustaw odtwarzanie wideo**, **Ustaw wideo.**, **Ustaw audio.**, **Ustaw audio.** lub **Skonfiguruj wideo 3D.** (tylko 42/47LX6***, 47/55LX9***, 50/60PX9***).



! UWAGA

- ▶ Zmiana wartości ustawień opcji **Lista filmów** nie wpływa na wartości ustawień opcji **Lista zdjęć** i **Lista muzyki**.
- ▶ Zmiana wartości ustawień opcji **Lista zdjęć** i **Lista muzyki** powoduje analogiczne dostosowanie wartości ustawień opcji **Lista zdjęć** i **Lista muzyki**, z wyłączeniem wartości ustawień opcji **Lista filmów**.
- ▶ Nie można wybrać Option (Opcja) w trybie obrazu 3D. (tylko 42/47LX6***, 47/55LX9***)
- ▶ Jeżeli chcesz słuchać muzyki BGM (muzyka podkładowa) podczas oglądania plików obrazów *mpo lub *jpg należy ustawić folder BGM w "Option - Set Photo View." Następnie można wybierać oraz słuchać muzyki w tle podczas oglądania plików *mpo. (tylko 42/47LX6***, 47/55LX9***)

KORZYSTANIE Z URZĄDZENIA USB LUB KOMPUTERA

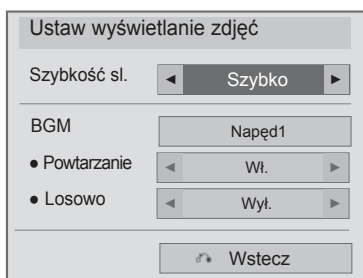
■ W przypadku wyboru opcji Ustaw widok zdjęć



-   Wybierz opcję **Szybkość sl.** lub **BGM**.
-  Dokonaj odpowiednich zmian.

■ W przypadku wyboru opcji **Ustaw wideo**

- Wygląd funkcji na ilustracji może odbiegać od zakupionego odbiornika.

Dotyczy jedynie telewizorów LCD/LED

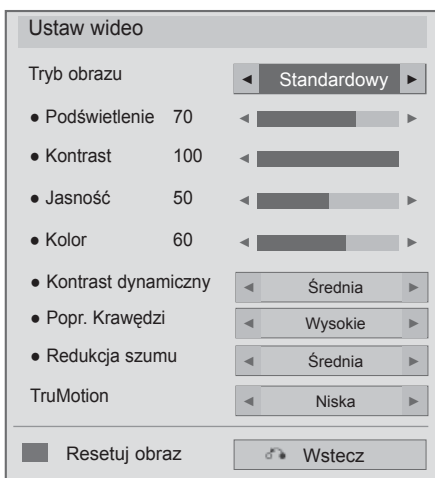

Dotyczy jedynie telewizorów plazmowych







1   Wybierz **Tryb obrazu** lub **TruMotion**.

2  Dokonaj odpowiednich zmian. (str. 139 – 148)

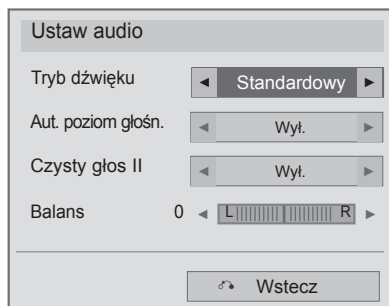
KORZYSTANIE Z URZĄDZENIA USB LUB KOMPUTERA

■ W przypadku wyboru opcji Ustaw audio



-   Wybierz opcję **Tryb dźwięku**, **Aut. poziom głośn.**, **Czysty głos II** lub **Balans**.
-  Dokonaj odpowiednich zmian. (str. 154 – 158)

■ W przypadku wyboru opcji Skonfiguruj wideo 3D, (tylko 42/47LX6***, 47/55LX9***, 50/60PX9***)

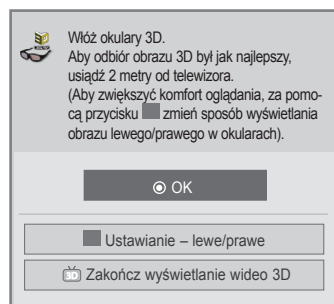

lub

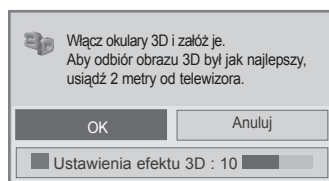

lub

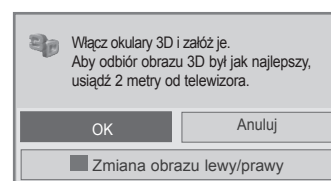

Więcej informacji znajdziesz w części Obrazy 3D w instrukcji obsługi.

LISTA MUZYKI

Urządzenie umożliwia odtwarzanie muzyki zapisanej w urządzeniu pamięci masowej USB lub na komputerze.

Zakupione pliki muzyczne (*.MP3) mogą mieć ograniczenia dotyczące praw autorskich. Odtwarzanie takich plików może nie być obsługiwane przez ten model.

To urządzenie umożliwia odtwarzanie plików muzycznych z urządzenia USB.

Menu ekranowe może się różnić w zależności od danego odbiornika. Ilustracje są przykładami pomagającymi w obsłudze telewizora.

Obsługiwane pliki muzyczne (*.MP3)

Szybkość transmisji: 32 do 320 kb/s

Częstotliwość próbkowania MPEG1 Layer3: 32 kHz, 44,1 kHz, 48 kHz

Częstotliwość próbkowania MPEG2 Layer3: 16 kHz, 22,05 kHz, 24 kHz

Elementy ekranu

Można również ustawić opcję **USB** w menu **Źródło**.

1 Wybrać **MOJE MEDIA**. 2 Wybrać opcję **Lista utworów**.

1 Preview (Podgląd): Jeżeli istnieje okładka albumu odpowiadająca plikowi (obraz okładki albumu), okładka ta jest wyświetlana.

2 Przenosi na wyższy poziom

3 Bieżąca strona/Razem stron

4 Przyciski odpowiadające klawiszom pilota zdalnego sterowania

5 Zawartość wybranego folderu

6 Bieżąca strona/całkowita liczba stron zawartości w wybranym folderze



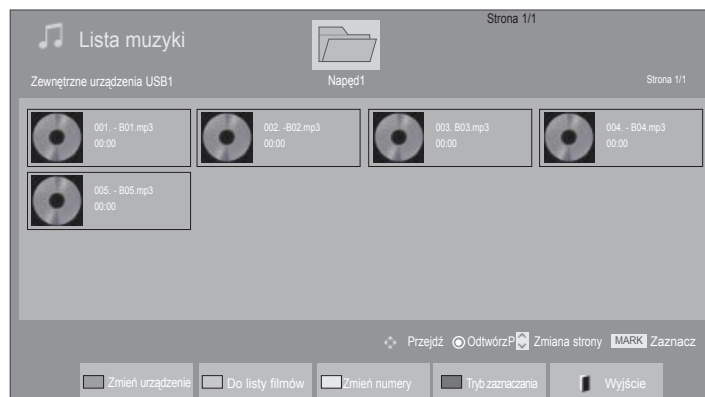

The diagram shows a TV screen displaying a music list. At the top, it says 'Lista muzyki' and 'Strona 1/1'. Below this, there are two sections: 'Zewnętrzne urządzenie USB1' and 'Napęd1'. Under 'Zewnętrzne urządzenie USB1', there are five album covers with file names: '001 - B01.mp3 00:00', '002 - B02.mp3 00:00', '003 - B03.mp3 00:00', '004 - B04.mp3 00:00', and '005 - B05.mp3 00:00'. The first album cover is highlighted with a circle labeled '1'. At the bottom of the screen, there is a navigation bar with several buttons: 'Przejdź', 'Odtwórz', 'Zmiana strony', 'MARK', and 'Zaznacz'. Below this bar, there are five more buttons: 'Zmień urządzenie', 'Do listy filmów', 'Zmień numery', 'Tryb zaznaczania', and 'Wyjście'. The 'Zmień numery' button is highlighted with a circle labeled '4'. The 'Zmień urządzenie' button is labeled '2', 'Do listy filmów' is labeled '5', and 'Wyjście' is labeled '6'. Above the screen, there are two sets of navigation icons. The first set includes a 'MENU' button and a directional pad, labeled '1'. The second set includes an 'OK' button, left and right arrow buttons, and another 'OK' button, labeled '2'. To the right of the screen, there are two more labels: '2' pointing to the top of the screen and '3' pointing to the 'Strona 1/1' text.

KORZYSTANIE Z URZĄDZENIA USB LUB KOMPUTERA

Wybieranie muzyki







■ Odtwarzanie plików muzycznych

-  Wybierz docelowy folder lub dysk.
-   Wybierz żądany utwór muzyczny.
-  Pliki muzyczne będą odtwarzane.







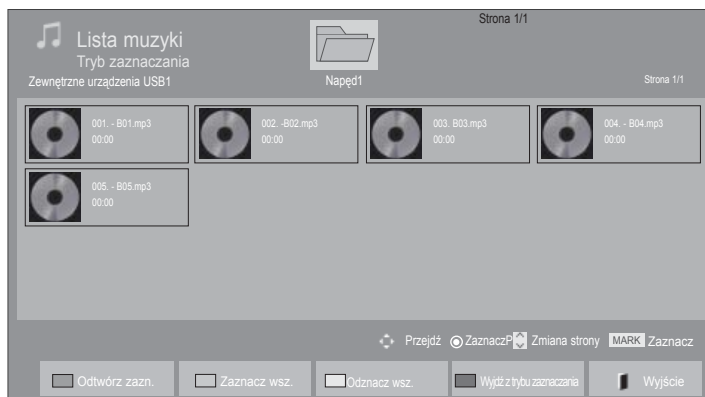

• Do nawigacji góra/dół na stronie muzyki służą przyciski **P** ^ v .

Używanie pilota zdalnego sterowania

	Zmień urządzenie.
	Naciskaj przycisk ZIELONY , aby przechodzić między wartościami Lista filmów -> Lista zdjęć .
	Wybór sposobu wyświetlania: 5 dużych miniatur lub zwykła lista.
	Przejdź do Trybu zaznaczania.
	Powrót do oglądania telewizji w trybie normalnym.

■ Odtwarzanie wybranych plików muzycznych







-  Wybierz docelowy folder lub dysk.
-   Wybierz żądany utwór muzyczny.
-  lub  Przejdź do Trybu zaznaczania.
-   Zaznacz plik muzyczny.
-  Odtwarzany będzie zaznaczony plik.

- Jeśli zaznaczono jeden lub więcej plików muzycznych, będą one odtwarzane kolejno. Na przykład aby wielokrotnie odtwarzać ten sam plik muzyczny, zaznacz go i rozpocznij odtwarzanie. Jeśli nie zaznaczono żadnego pliku muzycznego, wszystkie utwory w folderze będą odtwarzane kolejno.
- Aby uruchomić odtwarzanie losowe, należy w menu **Opcje->Ustaw odtwarzanie audio->Losowo** wybrać wartość **Wł.**

KORZYSTANIE Z URZĄDZENIA USB LUB KOMPUTERA



Używanie pilota zdalnego sterowania

 <p>RED (CZERWONY)</p>	Wyświetl wybrany plik muzyki.
 <p>GREEN (ZIELONY)</p>	Zaznacz wszystkie pliki muzyczne na ekranie.
 <p>YELLOW (ŻÓŁTY)</p>	Odznacz wszystkie zaznaczone pliki muzyczne.
 <p>BLUE (NIEBIESKI)</p>	Wyjście z Trybu zaznaczania.
 <p>EXIT</p>	Powrót do oglądania telewizji w trybie normalnym.

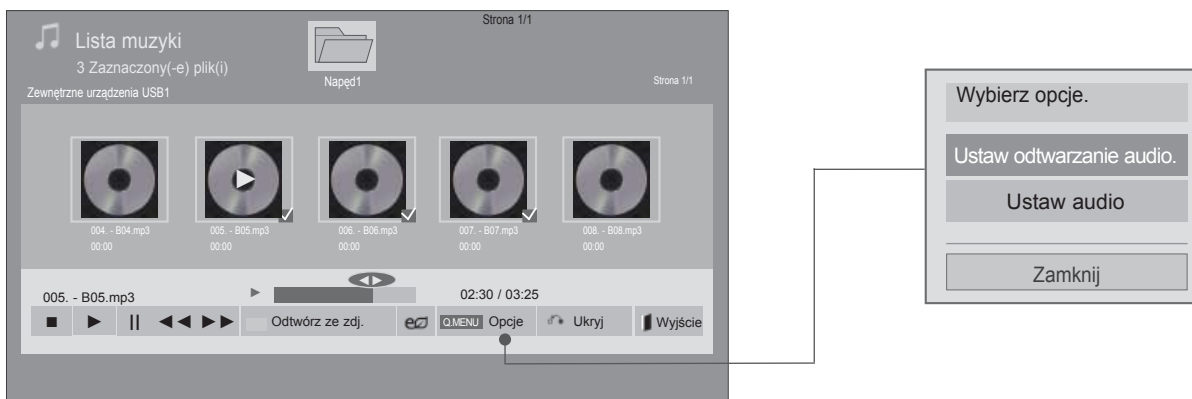
Korzystanie z funkcji listy muzyki – odtwarzanie



1  lub  Wyświetl menu **Opcje**.





2  lub  Wybierz **Ustaw odtwarzanie audio** lub **Ustaw audio**.

! UWAGA

- ▶ Zmiana wartości ustawień opcji Lista filmów nie wpływa na wartości ustawień opcji Lista zdjęć i Lista muzyki.
- ▶ Zmiana wartości ustawień opcji Lista zdjęć i Lista muzyki powoduje analogiczne dostosowanie wartości ustawień opcji Lista zdjęć i Lista muzyki, z wyłączeniem wartości ustawień opcji Lista filmów.
- ▶ Można słuchać muzyki tylko z aktualnie odtwarzanego urządzenia.

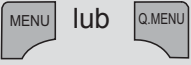

KORZYSTANIE Z URZĄDZENIA USB LUB KOMPUTERA

Używanie pilota zdalnego sterowania

■	Zatrzymaj odtwarzaną muzykę.
▶	Aby powrócić do normalnego odtwarzania, naciśnij przycisk PLAY(▶) .
	Jeżeli naciśniesz przycisk Pause() w czasie odtwarzania pliku, odtwarzanie zostanie wstrzymane. Jeżeli naciśniesz przycisk Pause() ponownie, gdy odtwarzanie będzie wstrzymane, zostanie ono wznowione.
◀◀ / ▶▶	Podczas odtwarzania Po naciśnięciu przycisku REW(◀◀) zostanie odtworzony poprzedni plik muzyczny. Po naciśnięciu przycisku FF(▶▶) zostanie odtworzony następny plik muzyczny.
	Uruchom odtwarzanie wybranych plików muzycznych a następnie przejdź do opcji Lista zdjęć .
	Aby zwiększyć jasność ekranu, naciśnij kilkakrotnie przycisk ENERGY SAVING (OSZCZĘDZANIE ENERGII) (Zobacz str. 138) Z poziomu listy filmów, listy zdjęć i listy muzyki działają jedynie opcje Wył./Wyłącz ekran (dotyczy jedynie telewizorów LCD/LED).
	Wyświetl menu Opcje .
	■ Jeżeli naciśniesz przycisk BACK (WSTECZ) w czasie, gdy muzyka jest odtwarzana, odtwarzacz muzyki zostanie ukryty i będzie wyświetlana tylko lista muzyki.
	■ Jeżeli naciśniesz przycisk EXIT (WYJŚCIE) w czasie, gdy odtwarzacz muzyki jest wyświetlany, muzyka zostanie zatrzymana, ale telewizor nie powróci do normalnego trybu oglądania telewizji. ■ Jeżeli naciśniesz przycisk EXIT (WYJŚCIE) w czasie, gdy odtwarzanie muzyki jest zatrzymane lub gdy odtwarzacz muzyki jest ukryty, telewizor powróci do normalnego trybu oglądania telewizji.
< >	■ W przypadku naciśnięcia przycisków < lub > w czasie odtwarzania kursor wskazujący pozycję może zostać wyświetlony.

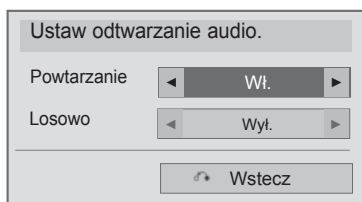
■ W przypadku wyboru opcji Ustaw odtwarzanie audio





-
-   Wybierz **Powtarzanie** lub **Losowo**.
 -  Dokonaj odpowiednich zmian.

KORZYSTANIE Z URZĄDZENIA USB LUB KOMPUTERA

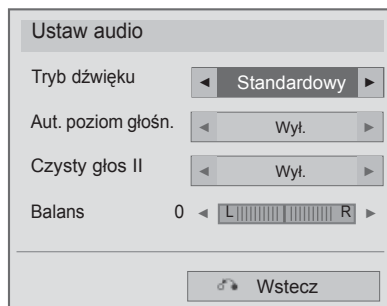
■ W przypadku wyboru opcji Ustaw audio



-   Wybierz opcję **Tryb dźwięku**, **Aut. poziom głośn.**, **Czysty głos II** lub **Balans**.
-  Dokonaj odpowiednich zmian. (str. 154 – 158)

- Jeśli podczas odtwarzania nie zostanie przez pewien czas naciśnięty żaden przycisk, okno informacyjne odtwarzania (przedstawione poniżej) będzie wyświetlane jako wygaszacz ekranu.
- Wygaszacz ekranu
Wygaszacz ekranu zapobiega uszkodzeniu pikseli, które może być spowodowane wyświetlaniem tego samego obrazu na ekranie przez dłuższy czas.

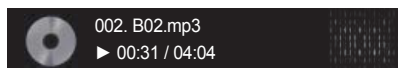

! UWAGA

- ▶ Uszkodzone pliki muzyczne nie są odtwarzane. W przypadku takich plików wyświetlany jest czas odtwarzania 00:00.
- ▶ Pliki muzyczne pobrane z płatnego serwisu, które są chronione prawami autorskimi, nie są odtwarzane. W przypadku takich plików wyświetlane są niewłaściwe informacje dotyczące czasu odtwarzania.
- ▶ Naciśnięcie przycisków OK, ■ powoduje wyłączenie wygaszacza ekranu.
- ▶ W tym trybie dostępne są także przyciski PLAY(▶), Pause(II), ■, ▶▶, ◀◀ na pilocie zdalnego sterowania.
- ▶ Możesz użyć przycisku ▶▶ aby przejść do następnego utworu oraz ◀◀ aby wrócić do poprzedniego utworu.

KORZYSTANIE Z URZĄDZENIA USB LUB KOMPUTERA

KOD REJESTRACJI DIVX

Potwierdź kod rejestracji DivX odbiornika. Używając numeru rejestracyjnego, można wypożyczać lub kupować filmy pod adresem www.divx.com/vod.

Nie jest dozwolone odtwarzanie wypożyczonych lub zakupionych plików DivX przy użyciu kodu rejestracji DivX z innego odbiornika. Możliwe jest odtwarzanie tylko plików DivX zgodnych z kodem rejestracji zakupionego odbiornika.



-   Wybrać **MOJE MEDIA**.
-    Wybierz opcję **Kod reg. DivX**.
-  Wyświetl Kod Rejestracji DivX.

• Naciśnij przycisk **MENU/EXIT** (MENU/WYJŚCIE) w celu powrotu do oglądania telewizji.



O FORMACIE DIVX: DivX® jest cyfrowym formatem obrazu wideo stworzonym przez firmę DivX, Inc. Ten produkt jest oficjalnym, certyfikowanym urządzeniem DivX umożliwiającym odtwarzanie obrazu w formacie DivX. Odwiedź stronę internetową www.divx.com, aby uzyskać więcej informacji oraz pobrać oprogramowanie umożliwiające przekonwertowanie plików do formatu DivX.

O USŁUDZE DIVX VOD (VIDEO-ON-DEMAND, wideo na żądanie): urządzenie z certyfikatem DivX Certified® należy zarejestrować, aby móc odtwarzać nagrania DivX Video-on-Demand (VOD). Aby wygenerować kod rejestracji, odszukaj sekcję DivX VOD w menu konfiguracyjnym urządzenia. Przejdź do strony internetowej vod.divx.com, aby wprowadzić kod i zakończyć proces rejestracyjny oraz dowiedzieć się więcej na temat usługi DivX VOD.

Urządzenie DivX Certified umożliwia odtwarzanie obrazów wideo nawet w rozdzielczości HD 1080p, w tym nagrań o bardzo wysokiej jakości"

"Pat. 7,295,673; 7,460,668; 7,515,710; 7,519,274"

! UWAGA

▶ Odbiornik odtwarza jedynie pliki wideo o poniższych parametrach:

Rozdzielczość: do 1920x1080 pikseli (szer. x wys.)

Szybkość klatek : do 30 klatek/s (1920x1080), do 60 klatek/s (do 1280x720)

▶ Kodeki wideo: MPEG 1, MPEG 2, MPEG 4, H.264/AVC, DivX 3.11, DivX 4.12, DivX 5.x, DivX 6, Xvid 1.00, Xvid 1.01, Xvid 1.02, Xvid 1.03, Xvid 1.10-beta1, Xvid 1.10-beta2, JPEG, VC1, Sorenson H.263/H.264

▶ Gdy lista filmów jest włączona, plik DRM /*.tp /*.trp umieszczony na serwerze DLNA nie jest odtwarzany.

DEAKTYWACJA

Celem funkcji dezaktywacji jest zapewnienie możliwości dezaktywacji urządzeń użytkownikom, którzy dokonali aktywacji wszystkich dostępnych urządzeń za pomocą serwera sieciowego, przez co aktywacja kolejnych urządzeń jest niemożliwa. DivX VOD umożliwia użytkownikowi aktywację do 6 urządzeń w ramach jednego konta, lecz w celu zmiany lub dezaktywacji tych urządzeń należy skontaktować się z działem obsługi DivX i zgłosić żądanie usunięcia urządzenia. Dzięki dodaniu tej funkcji użytkownicy mogą dezaktywować urządzenie samodzielnie, dzięki czemu możliwe jest lepsze zarządzanie urządzeniami DivX VOD.



-   Wybrać **MOJE MEDIA**.
-    Wybierz opcję **Deaktywacja**.
-   Wybierz opcję **Tak**.
-  Wyświetl opcję **Deaktywacja**.





- Naciśnij przycisk **MENU/EXIT** (MENU/WYJŚCIE) w celu powrotu do oglądania telewizji.
- Naciśnij przycisk **BACK** (WSTECZ) w celu przejścia do poprzedniego ekranu menu.

GRA

GRA

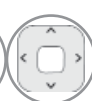
Umożliwia granie w gry zainstalowane w telewizorze.

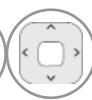

-   Wybierz menu **GRA**.
-   Wybierz grę.
-  Przejdź do wybranego trybu gry.

- Naciśnij przycisk **EXIT** (WYJŚCIE) w celu powrotu do oglądania telewizji.

EPG (ELECTRONIC PROGRAMME GUIDE — ELEKTRONICZNY PRZEWODNIK PO PROGRAMACH) (W TRYBIE CYFROWYM)

Ten system jest wyposażony w funkcję Electronic Programme Guide (EPG), która ułatwia przeglądanie oferty programów telewizyjnych.

Funkcja EPG udostępnia informacje takie, jak listy audycji emitowanych na poszczególnych programach oraz godziny rozpoczęcia i zakończenia emisji dla wszystkich dostępnych usług. Ponadto w ramach funkcji EPG dostępne są często szczegółowe informacje o programie (dostępność i ilość tych szczegółów programu może być różna dla różnych nadawców).

Z funkcji tej można korzystać tylko wtedy, gdy informacje EPG są nadawane przez nadawców.

Przed korzystaniem z funkcji EPG należy ustawić **zegar** w menu Czas.

Funkcja EPG wyświetla informacje o programach na 8 dni.

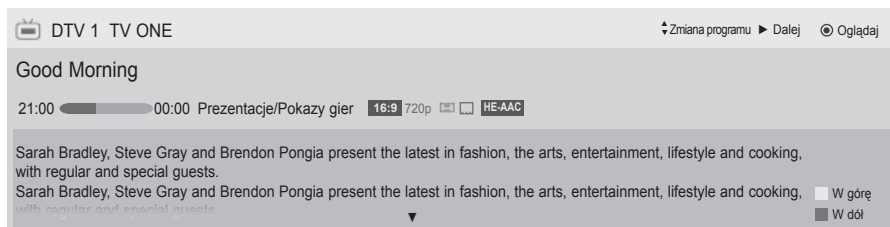

INFO Pokazuje informację bieżącego programu

- Wyświetlana z programem TV lub DTV.
- Ikona wyświetlana przy programie radiowym.
- Ikona wyświetlana przy programie w standardzie MHEG.
- Wyświetlane w przypadku programu z dźwiękiem HE-AAC.
- Proporcje ekranu nadawanego programu.
- Proporcje ekranu nadawanego programu.
- Nadawany program z ikoną może nie być wyświetlony w Monitor Out w zależności od informacji o tym programie.
- Opcja wyświetlana dla programu MHP.
- Ikona wyświetlana przy programie z teletekstem.
- Ikona wyświetlana przy programie z napisami.
- Ikona wyświetlana przy programie kodowanym.
- Displayed with a Dolby Digital Programme.
- Wyświetlane w przypadku programu z dźwiękiem Dolby Digital PLUS. 576i/p, 720p, 1080i/p: rozdzielczość stosowana w programie

Pokazuje informację o następnym programie.

Wyświetla informacje o kolejnym programie.

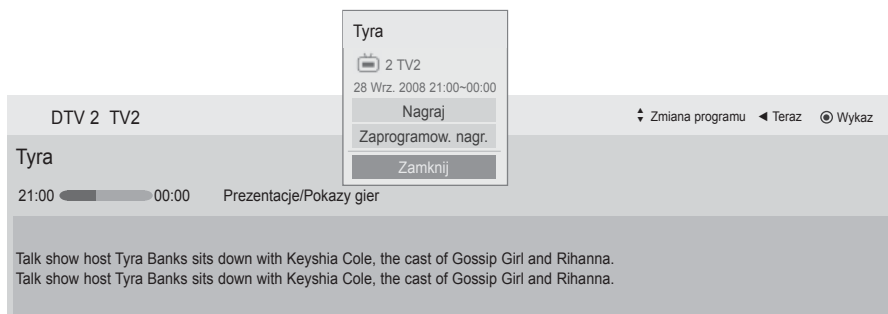

Pojawia się wyskakujące okienko ustawień nagrywania/przypomnienia.

Wybrać tryb ustawiania timera nagrywania/przypomnienia.

EPG (ELEKTRONICZNY PRZEWODNIK PO PROGRAMACH)

Włączanie i wyłączanie funkcji EPG





 Włączanie i wyłączanie funkcji EPG.

Wybór programu

 lub  Wybierz żądany program.

Funkcje przycisków w trybie TERAZ/DALEJ przewodnika po programach

Można sprawdzić program obecnie nadawany oraz następny w kolejności.

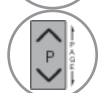
-  **RED (CZERWONY)** Zmiana trybu EPG
-  **YELLOW (ŻÓŁTY)** Wejść do trybu Manual Timer (timer ręczny).
-  **BLUE (NIEBIESKI)** Wejść do trybu Schedule List (listy harmonogramu).
W przypadku wyboru opcji „TERAZ” powoduje przejście do wybranego programu i zakończenie wyświetlania przewodnika EPG.
W przypadku wyboru opcji „DALEJ” powoduje wyświetlenie okna programowania.
-  **OK** Wybór programu OBECNY lub NASTĘPNY.
-  Wybór programu telewizyjnego.
-  Poprzednia/następna strona





Przewodnik po programach

That '70s show 25 Lis. 2008 10:05

DTV 1 YLE TV1 25 Nov. 2008 09:45-10:15

WSZYSTKO	TERAZ	DALEJ
DTV 1 YLE TV1	That '70s show	Keno
DTV 2 YLE TV2	Your World Today	World Business
DTV 4 TV...	Leaenen om Den....	Fantomen
DTV 5 YLE FST	Naturtimmen	Kriitiskt
DTV 6 CNN	Lyssna	ABC
DTV 8 YLE24	Glamour	Tänään otsikoissa

FAV Ulubione INFO Informacje Oglądaj/zapamiętaj TV/RAD RADIO
Tryb Zadania Lista zadań

-  lub  lub  Wyłączenie funkcji EPG.
-  Wybór programu telewizji cyfrowej lub radia.
-  Włączanie i wyłączanie wyświetlania szczegółowych informacji.

Funkcje przycisków w trybie 8-dniowym przewodnika po programach



Zmiana trybu EPG



Przejdź do trybu ustawiania daty.



Wejść do trybu Manual Timer (timer ręczny).



Wejść do trybu Schedule List (listy harmonogramu).



Po wybraniu opcji „Aktualnie nadawany program” powoduje przejście do wybranego programu i zakończenie wyświetlania przewodnika EPG.

Po wybraniu opcji „Program nadawany w przyszłości” wyświetlane jest okno programowania.



Wybierz program.



Wybór programu telewizyjnego.



Poprzednia/następna strona



Wyłączenie funkcji EPG.









Wybór programu telewizji cyfrowej lub radia.



Włączenie i wyłączenie wyświetlania szczegółowych informacji.





EPG (ELEKTRONICZNY PRZEWODNIK PO PROGRAMACH)

Funkcje przycisków w trybie ustawiania daty

-  lub  lub  Wyłączenie trybu ustawiania daty.
-  Przejście do wybranej daty.
-  Wybór daty.
-  lub  Wyłączenie funkcji EPG.



Funkcje przycisków w polu rozszerzonego opisu

-  Włączanie i wyłączenie wyświetlania szczegółowych informacji.
-  Przewijanie tekstu w górę i w dół
-  Wybrać tryb ustawiania timera nagrywania/przypomnienia.
-  lub  Wyłączenie funkcji EPG.

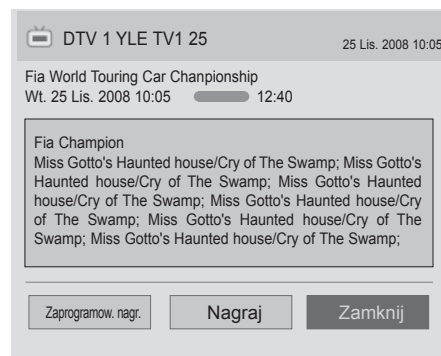

Funkcje przycisków w trybie ustawiania parametrów nagrywania/przypominania

To menu umożliwia wybór programu do nagrywania oraz ustawienie czasu jego rozpoczęcia i zakończenia, a także ustawienie programu, o którym użytkownik chce otrzymać przypomnienie, wraz z czasem rozpoczęcia i wyszarzonym czasem zakończenia.

Ta funkcja jest dostępna tylko wtedy, gdy do terminala TV-OUT(AV1), za pomocą kabla SCART, został podłączony sprzęt nagrywający, który korzysta z sygnalizowania nagrywania pin8.

Funkcja nagrywania jest obsługiwana w trybie cyfrowym, a nie w trybie analogowym.



Wyłączyć tryb Zadania.



Wybrać ustawienie funkcji przypomnienia lub nagrywania.



Wybrać Type (typ), Czas Rozpoczęcia, Czas Zakończenia lub program.



Przejdźcie do trybu Guide (Przewodnik po programach)



Zmienić na tryb Lista zadań.



Zapisywanie ustawień nagrywania z włącznikiem czasowym/przypominani.

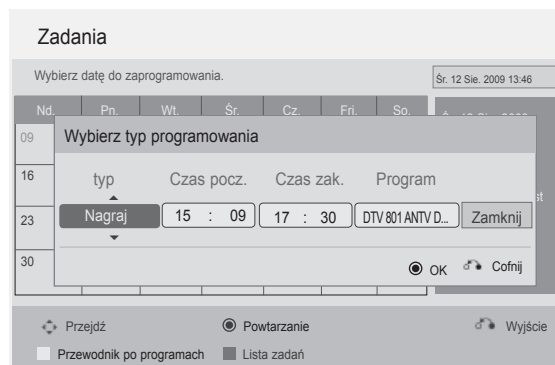







EPG (ELEKTRONICZNY PRZEWODNIK PO PROGRAMACH)

Funkcje przycisków w trybie Schedule List (Zaplanowana lista)

W przypadku utworzenia listy zaplanowanych nagrań wyświetlany jest program znajdujący się na liście, nawet jeżeli w tym momencie oglądany jest inny program.

Aktualnie nagrywana pozycja nie może być edytowana ani usunięta.

-  Zmienić na tryb Lista Zadań.
-  lub  Przejście do trybu Guide (Przewodnik po programach)
-  Wyłączyć **Lista zadań**.
-  Wybierz żądaną opcję (Modify/Delete/Delete All) / (Zmień/Usuń/Usuń wszystko).
-  Wybierz program.
-  Poprzednia/następna strona

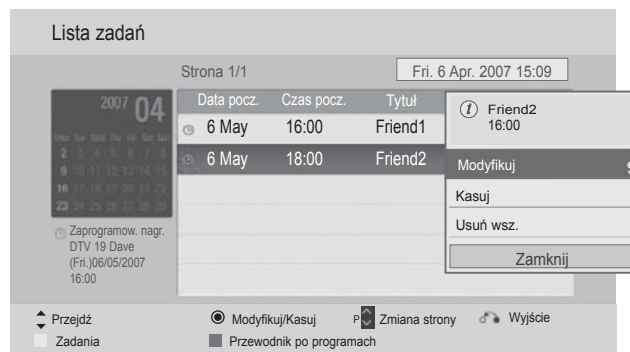

KONTROLA OBRAZU

KONTROLOWANIE ROZMIARU OBRAZU (WSPÓŁCZYNNIKA PROPORCJI)

Można oglądać obraz w różnych formatach: 16:9, 1:1 Piksel, Oryginalny, Pełna szerokość, 4:3, 14:9, Zbliżenie, Zbliżenie kinowe.

Jeśli na telewizorze jest wyświetlany przez dłuższy czas nieruchomy obraz, może on zostać utrwalony na ekranie i być stale widoczny.

Za pomocą przycisku $\wedge \vee$ można powiększyć obraz.

Ta funkcja działa na poniższym sygnale.

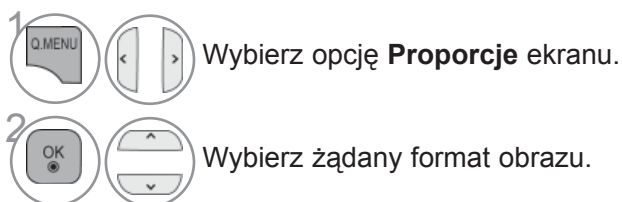

- **Proporcje ekranu** można też regulować w menu **OBRAZ**.
- Aby wybrać format Zbliżenie (Powiększenie), należy w menu Ratio (Proporcje) wybrać opcje 14:9, **Zbliżenie** i **Zbliżenie kinowe**. Po zakończeniu wyboru trybu powiększenia następuje powrót do Szybkie menu.

• 16:9

To ustawienie pozwala dostosować obraz poziomo w proporcji liniowej tak, aby wypełnić cały ekran odbiornika (przydatne szczególnie podczas oglądania filmów DVD zapisanych w formacie 4:3).



• 1:1 Piksel

Niniejszy tryb pozwoli Ci oglądać przekaz w najwyższej jakości, bez utraty ważnych szczegółów obrazu wysokiej rozdzielczości.

Uwaga: Jeśli w oryginalnym obrazie występują zakłócenia, można je zauważyć przy krawędzi.



• Rozmiar oryg.

Gdy odbiornik telewizyjny otrzyma ze złącza wideo sygnał obrazu szerokoekranowego, automatycznie przełączy się na format odbieranego obrazu.

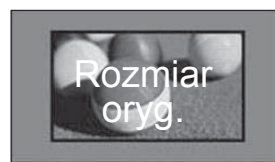

• Pełna szerokość

Kiedy odbiornik otrzyma sygnał obrazu szerokoekranowego, ta opcja umożliwi dostosowanie obrazu w poziomie lub w pionie, w proporcjach liniowych, tak aby całkowicie wypełnił ekran. Wejście DTV zapewnia odtwarzanie filmów w proporcjach 4:3 i 14:9 na całym ekranie bez żadnych zniekształceń.



KONTROLA OBRAZU

• 4:3

Ta opcja umożliwia oglądanie obrazu w oryginalnych proporcjach 4:3.



• 14:9

Opcja umożliwia wyświetlanie obrazu w formacie 14:9 lub oglądanie zwykłego programu TV w trybie 14:9. Obraz w formacie 14:9 jest wyświetlany w podobny sposób do obrazu 4:3, z lekkim przesunięciem górnej i dolnej krawędzi.



• Zbliżenie

Ta opcja pozwala oglądać obraz bez modyfikacji, który wypełnia cały ekran. Jednak górna i dolna część obrazu będą przycięte.

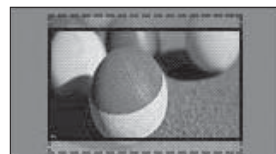

• Zbliżenie kinowe

Jeżeli chcesz powiększyć obraz, zachowując prawidłowe proporcje, wybierz opcję Cinema Zoom (Powiększenie kinowe).

Uwaga: Podczas powiększania lub zmniejszania obraz może zostać zniekształcony.

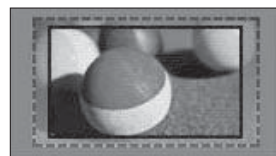

Przyciski ◀ i ▶: regulacja powiększenia funkcji Zbliżenie kinowe. Zakres regulacji: 1 – 16.
Przyciski ▼ i ▲: Zmiana położenia ekranu.

! UWAGA

- ▶ Opcje **4:3**, **16:9** (Szerokoekranowy), **14:9**, **Zbliżenie** (Powiększenie) i Zbliżenie kinowe (Powiększenie kinowe) można wybrać tylko w trybie Component.
- ▶ Opcje **4:3**, Oryginalny, **16:9** (Szerokoekranowy), **14:9**, **Zbliżenie** (Powiększenie) i Zbliżenie kinowe (Powiększenie kinowe) można wybrać tylko w trybie HDMI.
- ▶ Opcje **4:3** i **16:9** (Szerokoekranowy) można wybrać tylko w trybach RGB-PC i HDMI-PC.
- ▶ W trybie DTV/HDMI/Component (ponad 720p) dostępna jest funkcja **1:1 Piksel**.
- ▶ W trybie telewizji analogowej/cyfrowej/AV/Scart, dostępny jest współczynnik proporcji Full Wide (pełna panorama).

KREATOR OBRAZU

Dzięki tej funkcji możliwa jest regulacja jakości oryginalnego obrazu.

Należy z niej skorzystać w celu dokonania kalibracji jakości obrazu przez regulację poziomów czerni i bieli itd. Każdy użytkownik może skalibrować jakość obrazu w kilku prostych krokach.

Po ustawieniu parametrów obrazu na Low (Niskie), Recommended (Zalecane) lub High (Wysokie) wyświetlany jest przykładowy rezultat zastosowania wprowadzonych ustawień.

W trybach RGB-PC/HDMI-PC/DVI-PC, zmienione wartości parametrów Kolor, Barwa i Ostrość pozioma/pionowa, nie są stosowane.

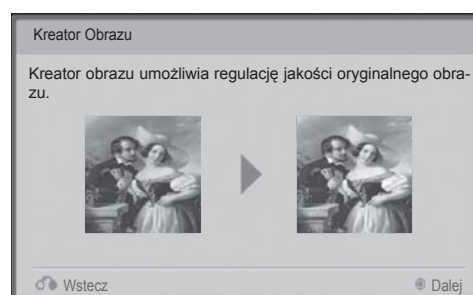
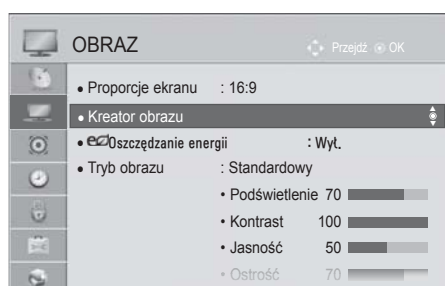

Wybierz opcję **OBRAZ**.



Wybierz opcję **Kreator obrazu**.

Dostosuj parametry trybu **Standardowy** (**Poziom czerni, Poziom bieli, Odcień, Kolory, Ostrość w poziomie, Ostrość w pionie, Podświetlenie** (jedynie w przypadku telewizorów LCD/LED)) lub **Preferowany** (**Poziom czerni, Poziom bieli, Odcień, Kolory, Ostrość, Kontrast dynamiczny, Temperatura barw, Podświetlenie** (jedynie w przypadku telewizorów LCD/LED)).



Aby zastosować ustawienia, wybierz źródło sygnału wejściowego.



- W przypadku zakończenia wprowadzania ustawień przed etapem końcowym zmiany nie zostaną zastosowane.
- Wartość regulacji zapisywana jest jako ustawienie **Ekspert1**.
- W momencie ustawienia jakości obrazu za pomocą funkcji Kreator obrazu wyłączana jest funkcja Oszczędzanie energii.
- Jeżeli ustawienie jakości obrazu **Ekspert1** zostało zmienione, użyj opcji **Resetuj obraz** przed wejściem do menu **Kreator obrazu** w celu zresetowania ustawienia jakości obrazu.
- **Standardowy**: tryb standardowej jakości obrazu.
- **Preferowany**: tryb umożliwiający wybór w miejsce standardowego obrazu jakości wybranej przez użytkownika.

- Naciśnij przycisk **MENU/EXIT** (MENU/WYJŚCIE) w celu powrotu do oglądania telewizji.
- Naciśnij przycisk **BACK** (WSTECZ) w celu przejścia do poprzedniego ekranu menu.

KONTROLA OBRAZU

e OSZCZĘDZANIE ENERGII

Funkcja umożliwia zmniejszenie zużycia energii przez telewizor.

Ustawienia fabryczne zostały skomponowane w taki sposób, aby zapewnić wysoki komfort w trakcie oglądania telewizji w domu.

Jasność ekranu można zwiększyć, regulując **poziom oszczędzania energii** lub określając **Tryb obrazu**.

Po wybraniu wartości ustawienia Oszczędzanie energii w trybie MHEG/MHP, ustawienie pozostaje w mocy po zakończeniu korzystania z trybu MHEG/MHP.

Wybranie opcji "**Wyłącz ekran**" („Wył. ekran”) dostrojeniu telewizora do stacji radiowej spowoduje zmniejszenie zużycia energii..

Dotyczy jedynie telewizorów LCD/LED



Dotyczy jedynie telewizorów plazmowych



1 Wybierz opcję **OBRAZ**.

2 Wybierz opcję **e**
Oszczędzanie energii.

3 Wybierz wartość **Auto**(Za wyjątkiem modeli 32/37/42LD4***), **Wył.**, **Minimalne**, **Średnie**, **Maksymalne** lub **Wyłącz ekran**.

1 Wybierz opcję **OBRAZ**.

2 Wybierz opcję **e**
Oszczędzanie energii.

3 Wybierz opcję **Inteligentny sensor**, **Wył.**, **Minimalne**, **Średnie**, **Maksymalne** lub **Wyłącz ekran**.

- Naciśnij przycisk **MENU/EXIT** (MENU/WYJŚCIE) w celu powrotu do oglądania telewizji.
- Naciśnij przycisk **BACK** (WSTECZ) w celu przejścia do poprzedniego ekranu menu.

- Po upływie 3 sekund od wybrania ustawienia Wył. ekran (Screen Off) w menu, ekran odbiornika zostanie wyłączony w celu oszczędzania energii.
- W przypadku wybrania opcji „**Oszczędzanie energii – Auto**(Za wyjątkiem modeli 32/37/42LD4***), **Maksymalne**” funkcja **Podświetlenie** nie będzie działać. (Dotyczy jedynie telewizorów LCD/LED)
- W przypadku dostosowania opcji „**Oszczędzanie energii – Inteligentny Sensor**” funkcje **Ostrość**, **Kolory** i **Temperatura barw** nie będą dostępne. (Dotyczy jedynie telewizorów plazmowych)
- Funkcję tę można również dostosować za pomocą przycisku **ENERGY SAVING** (OSZCZĘDZANIE ENERGII) na pilocie zdalnego sterowania.
- Po wybraniu opcji Auto podświetlenie regulowane jest automatycznie z wykorzystaniem inteligentnego czujnika warunków oświetleniowych, jeżeli telewizor jest wyposażony w taki czujnik. (Dotyczy jedynie telewizorów LCD/LED)(Za wyjątkiem modeli 32/37/42LD4***)

WSTĘPNE USTAWIENIA OBRAZU

Ustawienia Wstępne Obrazu

Żywy	zwiększenie wartości kontrastu, jasności, koloru i ostrości w celu uzyskania żywego obrazu.
Standardowy	Najbardziej uniwersalny obraz.
Kino lub <u>THX</u> Kino	Optymalizuje zużycie energii. (Dotyczy jedynie telewizorów plazmowych)
<u>THX</u> Bright room	Optymalizacja ustawień wideo pod kątem oglądania filmów.
Sport	to ustawienie optymalizuje wyświetlanie obrazu telewizyjnego w jasnych pomieszczeniach. (Dotyczy jedynie telewizorów plazmowych, 42/47/55LE8***)
Gra	Optymalizacja ustawień wideo pod kątem oglądania wydarzeń sportowych.
	Optymalizacja ustawień wideo pod kątem gier.

Dotyczy jedynie telewizorów LCD/LED

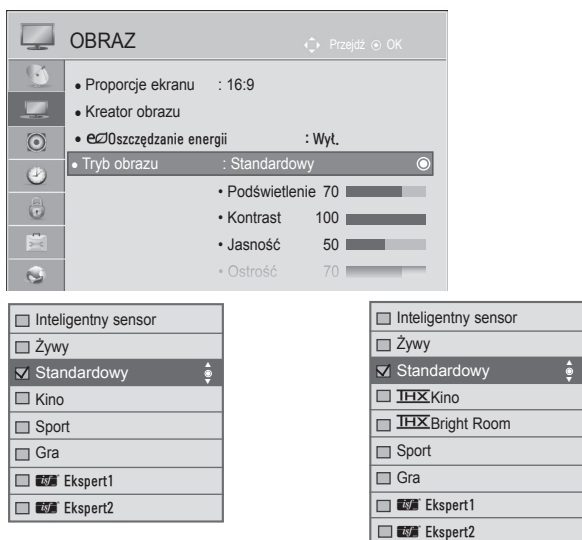

(Za wyjątkiem modeli 42/47/55LE8***)

(Tylko modele 42/47/55LE8***)

1. Wybierz opcję **OBRAZ**.
2. Wybierz opcję **Tryb obrazu**.

Wybierz jedną z opcji: **Inteligentny sensor** (Za wyjątkiem modeli 32/37/42LD4***), **Żywy**, **Standardowy**, **Kino** (Za wyjątkiem modeli 42/47/55LE8***), **THX Cinema** (Tylko modele 42/47/55LE8***), **THX Bright Room** (Tylko modele 42/47/55LE8***), **Sport** lub **Gra**.

- 3.

Dotyczy jedynie telewizorów plazmowych

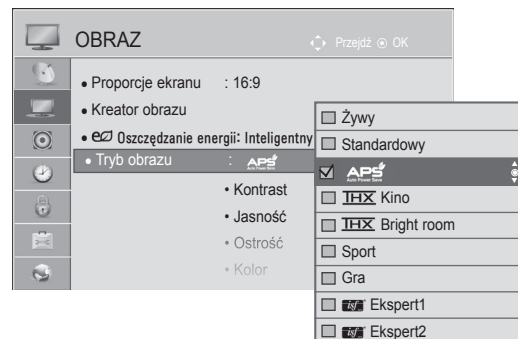

1. Wybierz opcję **OBRAZ**.
2. Wybierz opcję **Tryb obrazu**.

Wybierz jedną z opcji: **Żywy**, **Standardowy**, **APS Żywy**, **THX Kino**, **THX Bright Room**, **Sport** lub **Gra**.

- 3.

- Naciśnij przycisk **MENU/EXIT** (MENU/WYJŚCIE) w celu powrotu do oglądania telewizji.
- Naciśnij przycisk **BACK** (WSTECZ) w celu przejścia do poprzedniego ekranu menu.

KONTROLA OBRAZU

- **Tryb obrazu** optymalizuje parametry wyświetlanego obrazu. Ustawienia w menu **Tryb obrazu** należy wybierać odpowiednio do rodzaju oglądanego programu.
- Po włączeniu funkcji Inteligentny sensor najlepsza jakość obrazu jest dobierana automatycznie zależnie od otoczenia. (Za wyjątkiem modeli 32/37/42LD4***)
- **Tryb obrazu** można regulować także za pomocą przycisku **Q. Menu** (MENU PODRĘCZNE).
- **Inteligentny sensor**: Dopasowanie obrazu do warunków panujących w otoczeniu. (Za wyjątkiem modeli 32/37/42LD4***)
- **APS** (Automatyczny tryb oszczędny): maksymalizacja redukcji zużycia energii bez utraty jakości obrazu. (Dotyczy jedynie telewizorów plazmowych)
- W przypadku zmiany wartości ustawienia „**Tryb obrazu-THX Kino, THX Bright Room**” funkcje „**Oszczędzanie energii – Inteligentny sensor, Minimalne, Średnie, Maksymalne**” nie będą dostępne. (Dotyczy jedynie telewizorów plazmowych)
- W przypadku zmiany wartości ustawienia „**Tryb obrazu-THX Kino, THX Bright Room**” funkcje „**Oszczędzanie energii – Auto, Minimalne, Średnie, Maksymalne**” nie będą dostępne. (Tylko modele 42/47/55LE8***)
- W przypadku zmiany wartości ustawienia „**Tryb obrazu- APS**” funkcje „**Oszczędzanie energii – Wył., Minimalne, Średnie, Maksymalne**” nie będą dostępne. (Dotyczy jedynie telewizorów plazmowych)

• **THX Kino** (dotyczy jedynie plazmowych telewizorów): tryb jakości kinowej oferujący jakość obrazu porównywalną z jakością kinową. Umożliwia uzyskanie najwyższej jakości obrazu w przypadku każdego filmu bez konieczności dokonywania osobnych korekt. Optymalna jakość obrazu w tym trybie jest uzyskiwana w ciemnych pomieszczeniach.
Po wybraniu opcji **THX Kino, THX Bright Room**, wartość ustawienia Proporcje ekranu zmienia się na 1:1 Piksel.

• **THX Kino** (eksperyment Thomlinsona Holmana) to standard certyfikatu audio i wideo firmy THX ustanowiony przez George'a Lucasa (reżysera filmu Gwiezdne wojny) oraz Thomlinsona. Ten produkt uzyskał certyfikat THX w zakresie odtwarzania obrazu i gwarantuje jakość obrazu przewyższającą wyznaczone standardy w zakresie zarówno sprzętu, jak i oprogramowania.

RĘCZNA REGULACJA OBRAZU

Tryb obrazu-Użytkownik

Podświetlenie (dotyczy jedynie odbiorników LCD/LED)

Aby wyregulować jasność ekranu, wyreguluj jasność panelu LCD
Zalecana jest regulacja podświetlenia po ustawieniu jasności.

Kontrast

Regulacja poziomu sygnału między czernią a bielą w obrazie. Funkcji kontrast można użyć, gdy jasne fragmenty obrazu są zbyt nasycone.

Jasność

Regulacja podstawowego poziomu sygnału w obrazie.

Ostrość

Regulacja poziomu ostrości krawędzi między jasnymi a ciemnymi obszarami obrazu.
Im niższy poziom, tym bardziej miękki obraz.

Kolor

Regulacja intensywności wszystkich kolorów.

Odcień

Regulacja balansu między czerwienią a zielenią.

Temp. barw

Przesuń suwak w lewo, aby obraz stał się bardziej czerwony, lub w prawo – aby stał się bardziej niebieski.

Ta funkcja nie jest dostępna w trybie „Inteligentny sensor”. (Za wyjątkiem modeli 32/37/42LD4***)

Dotyczy jedynie telewizorów LCD/LED

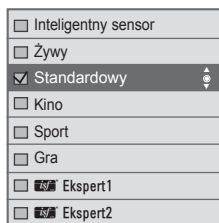
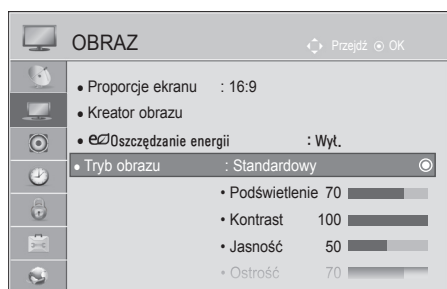

(Za wyjątkiem modeli 42/47/55LE8***)

(Tylko modele 42/47/55LE8***)



Wybierz opcję **OBRAZ**.

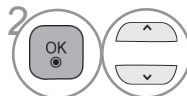

Wybierz opcję **Tryb obrazu**.

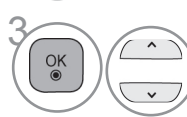

Wybierz jedną z opcji **Żywy**, **Standardowy**, **Kino** (Za wyjątkiem modeli 42/47/55LE8***) , **Sport** lub **Gra**.

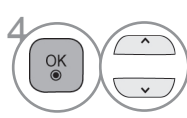

Wybierz parametr **Podświetlenie**, **Kontrast**, **Jasność**, **Ostrość**, **Kolor** lub **Odcień** lub **Temp. barw**.

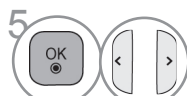

Dokonaj odpowiednich zmian.

Dotyczy jedynie telewizorów plazmowych

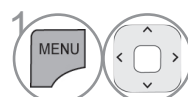
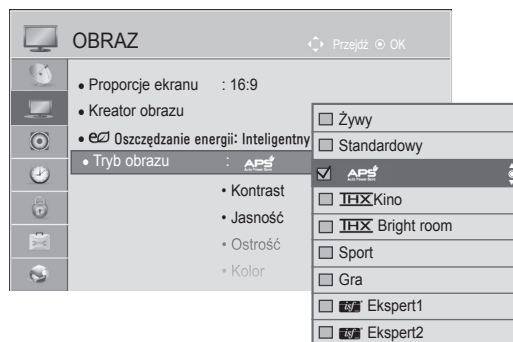

Wybierz opcję **OBRAZ**.

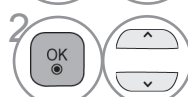

Wybierz opcję **Tryb obrazu**.



Wybierz jedną z opcji: **Żywy**, **Standardowy**, **Sport** lub **Gra**.

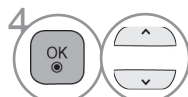

Wybierz parametr **Kontrast**, **Jasność**, **Ostrość**, **Kolor**, **Odcień** lub **Temp. barw**.

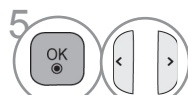

Dokonaj odpowiednich zmian.

- Naciśnij przycisk **MENU/EXIT** (MENU/WYJŚCIE) w celu powrotu do oglądania telewizji.
- Naciśnij przycisk **BACK** (WSTECZ) w celu przejścia do poprzedniego ekranu menu.

KONTROLA OBRAZU

• Korzyści płynące z używania funkcji **Podświetlenie**

(Dotyczy jedynie telewizorów LCD/LED)

- Zmniejszenie zużycia energii sięgające 60 %.
- Zmniejszenie jasności czerni. (Głębsza czerń pozwala na uzyskanie obrazu o wyższej jakości).
- Możliwość regulacji jasności bez zmiany oryginalnej rozdzielczości sygnału.

! UWAGA

- ▶ W trybie RGB-PC/HDMI-PC nie można dowolnie regulować poziomu koloru, ostrości i odcienia.
- ▶ W przypadku wybrania opcji **Ekspert1/2** można wybrać ustawienia parametrów **Podświetlenie**, **Kontrast**, **Jasność**, **Ostrość poz.**, **Ostrość pion.**, **Kolor** i **Odcień**.

TECHNOLOGIA POPRAWIANIA JAKOŚCI OBRAZU

Obraz można skalibrować dla każdego z trybów obrazu lub ustawić wartości parametrów wideo, korzystając ze specjalnego obrazu wideo.

Wartości parametrów wideo można ustawić oddzielnie dla każdego z wejść.

Aby po dokonaniu regulacji w każdym trybie wideo powrócić do ekranu ustawień fabrycznych, należy uruchomić funkcję Resetuj obraz w każdym z trybów obrazu.

Wygląd funkcji na ilustracji może odbiegać od zakupionego odbiornika.

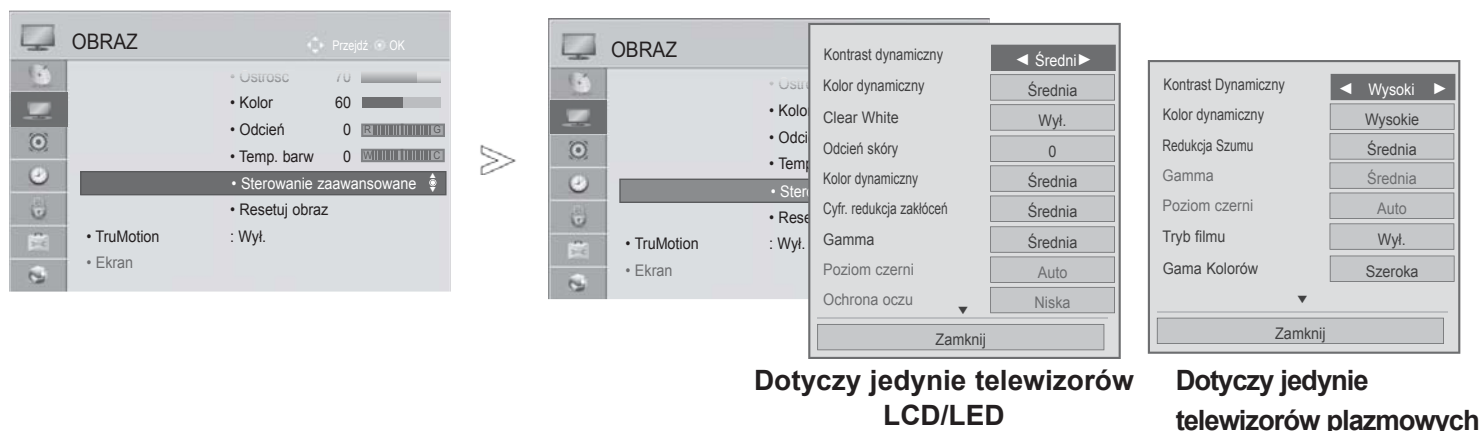

1. Wybierz opcję **OBRAZ**.

2. Wybierz menu **Sterowanie zaawansowane**.

Wybierz żądane źródło.

3. Wybierz **Kontrast dynamiczny**, **Dynamiczny kolor**, **Czysta biel** (dotyczy jedynie odbiorników TV LCD/LED), **Odcień skóry** (dotyczy jedynie telewizorów LCD/LED), **Redukcja szumu**, **Cyfr. redukcja zakłóceń** (dotyczy jedynie telewizorów LCD/LED), **Gamma**, **Poziom czerni**, **Ochrona oczu** (dotyczy jedynie telewizorów LCD/LED), **Realne kino** (dotyczy jedynie odbiorników TV LCD/LED), **Tryb filmu** (dotyczy jedynie telewizorów plazmowych), **Gama kolorów**, **Popr. krawędzi** (dotyczy jedynie telewizorów plazmowych) lub **xVYCC**. (str. 145 – 146)

4. Dokonaj odpowiednich zmian.

- Naciśnij przycisk **MENU/EXIT** (MENU/WYJŚCIE) w celu powrotu do oglądania telewizji.
- Naciśnij przycisk **BACK** (WSTECZ) w celu przejścia do poprzedniego ekranu menu.

KONTROLA OBRAZU

STEROWANIE OBRAZEM NA POZIOMIE EKSPERTA

Dzięki podziałowi na kategorie tryby obrazu **Ekspert1** i **Ekspert2** oferują więcej parametrów, które mogą być ustawiane przez użytkowników w celu osiągnięcia optymalnej jakości obrazu.

Umożliwia również profesjonalną optymalizację parametrów pracy telewizora za pomocą specjalnych filmów.



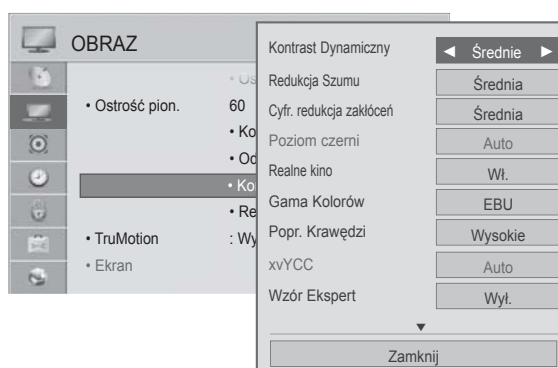
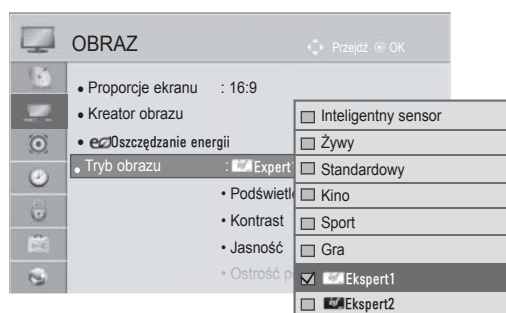



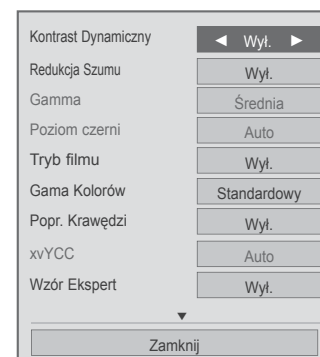





Menu Twojego telewizora może różnić się od pokazanego na ilustracji.



Dotyczy jedynie telewizorów LCD/LED



Dotyczy jedynie telewizorów plazmowych

-   Wybierz opcję **OBRAZ**.
-   Wybierz opcję **Tryb obrazu**.
-   Wybierz menu  **Ekspert1** lub  **Ekspert2**.
-   Wybierz opcję **Kontrola zaawansowana**.
-   Wybierz żądane źródło.
-   Dokonaj odpowiednich zmian.

- Naciśnij przycisk **MENU/EXIT** (MENU/WYJŚCIE) w celu powrotu do oglądania telewizji.
- Naciśnij przycisk **BACK** (WSTECZ) w celu przejścia do poprzedniego ekranu menu.

*Ta funkcja nie jest dostępna we wszystkich modelach.

<p>Kontrast Dynamiczny (Wył./Niski/Średni (dotyczy jedynie telewizorów LCD/LED)/ Wysoki)</p>	<ul style="list-style-type: none"> Regulacja poziomu kontrastu przez dopasowanie go do jasności ekranu. Obraz jest poprawiany przez rozjaśnienie jaśniejszych i przyciemnienie ciemniejszych fragmentów.
<p>Kolor dynamiczny (Wył./Niski/Średni (Dotyczy jedynie telewizorów plazmowych) Wysoki)</p>	<ul style="list-style-type: none"> Regulacja kolorów ekranu, by były one żywsze, bogatsze i czystsze. Ta funkcja powoduje zwiększenie parametrów odcienia, nasycenia i luminancji, dzięki czemu kolory czerwony, niebieski, zielony i biały są żywsze.
<p>Odcień skóry (-5 do 5)</p>	<ul style="list-style-type: none"> Umożliwia korektę odcienia skóry na obrazie pozwalającą na dobór optymalnego odcienia.
<p>Redukcja Szumu (Wył./Niski/Średni/ Wysoki/Auto (tylko w trybie analogowym))</p>	<ul style="list-style-type: none"> Redukcja zakłóceń obrazu bez wpływu na jakość obrazu wideo.
<p>Cyfr. redukcja zakłóceń (Niska/Średnia/Wysoka/ Wył.)</p>	<ul style="list-style-type: none"> Redukuje szum związany z kompresją wideo MPEG.
<p>Gamma (Sterowanie zaawansowane: Niska/Średnie/ Wysokie Kontrola zaawansowana: 1.9/2.2/2.4)</p>	<ul style="list-style-type: none"> Regulacja jasności ciemnych i szarych fragmentów obrazu. <ul style="list-style-type: none"> Niska/1.9: ciemne i szare fragmenty obrazu są jaśniejsze. Średnia/2.2: odwzorowuje oryginalne poziomy kolorów w obrazie. Wysoka/2.4: ciemne i szare fragmenty obrazu są ciemniejsze. W przypadku wykorzystania Anteny jako źródła sygnału wejściowego opcja jest domyślnie ustawiona na wartość Średnia i zdezaktywowana (dotyczy jedynie telewizorów plazmowych)
<p>Poziom czerni (Niski/Wysoki/Auto)</p>	<ul style="list-style-type: none"> Niski: obraz na ekranie jest ciemniejszy. Wysoki: Obraz na ekranie jest jaśniejszy. Auto: powoduje automatyczne ustawienie poziomu czerni na ekranie na wartość wysoką lub niską w zależności od poziomu sygnału na wejściu. W tej funkcji możliwy jest wybór wartości Niska (Niski) lub Wysoka (Wysoki) w następujących trybach: AV(NTSC-M), HDMI lub Component. W innym przypadku wartość parametru Poziom czerni (Poziom czerni) ustawiana jest na Auto.
<p>Czysta biel (Wył./Niska/Wysoka)</p>	<ul style="list-style-type: none"> Rozjaśnia i wyostrza białe obszary ekranu.
<p>Ochrona oczu (Niska/Wysoka/ Wył.)</p>	<p>*Ta funkcja nie jest dostępna we wszystkich modelach.</p> <ul style="list-style-type: none"> Automatycznie dostosowuje jasność ekranu do optymalnego poziomu dla oczu w przypadku zbyt jasnych scen. Ta funkcja jest nieaktywna w trybach „Tryb obrazu – Żywy, Kino, Expert1, Expert2, Inteligentny sensor”. (Za wyjątkiem modeli 32/37/42LD4***)
<p>Realne kino (dotyczy jedynie telewizorów LCD/LED)/ Tryb filmu (Dotyczy jedynie telewizorów plazmowych) (Wł./Wył.)</p>	<ul style="list-style-type: none"> Dzięki wyeliminowaniu zjawiska trzęsienia obrazu możesz oglądać wideo w jakości zbliżonej do kinowej. Użyj tej funkcji w czasie oglądania zawartości filmowej oryginalnie nagranej na taśmie filmowej. Funkcja ta może być używana po wyłączeniu funkcji TruMotion.

KONTROLA OBRAZU

<p>Gama Kolorów (Telewizory LCD/LED: Sterowanie zaawansowane, telewizory plazmowe: Sterowanie zaawansowane/ Kontrola zaawansowana) (Szeroka/Standardowa)</p>	<ul style="list-style-type: none"> • Standardowa: tryb wykorzystujący oryginalny zakres kolorów bez względu na charakterystykę odbiornika. • Szeroka: tryb wykorzystujący maksymalny zakres kolorów dostępny na ekranie odbiornika.
<p>Gama Kolorów (Telewizory LCD/LED: Kontrola zaawansowana) (EBU/SMPTE/BT709/ Szeroka/ Standardowa)</p>	<ul style="list-style-type: none"> • Standardowa: tryb wykorzystujący oryginalny zakres kolorów bez względu na charakterystykę odbiornika. • Szeroka: tryb wykorzystujący maksymalny zakres kolorów dostępny na ekranie odbiornika. • EBU: tryb przeznaczony do wyświetlania zakresu kolorów EBU. • SMPTE: tryb przeznaczony do wyświetlania zakresu kolorów SMPTE. • BT709: tryb przeznaczony do wyświetlania zakresu kolorów BT709.
<p>Popr. Krawędzi (Telewizory LCD/ LED:Wył./Niska/ Wysoka; telewizory plazmowe: Wł./Wył.)</p>	<ul style="list-style-type: none"> ■ Wyostrza i uwydatnia krawędzie obrazu. ■ Ta funkcja jest dostępna w trybie „Tryb obrazu – Ekspert” (dotyczy jedynie telewizorów LCD/LED).
<p>xvYCC (Auto/wył./wł.)</p>	<p>*Ta funkcja nie jest dostępna we wszystkich modelach.</p> <ul style="list-style-type: none"> ■ Funkcja ta umożliwi uzyskanie bogatszych kolorów. ■ Funkcja dostępna jest w "Tryb obrazu - Kino, Ekspert", gdy przez złącze HDMI odbierany jest sygnał xvYCC.
<p>Wzór Ekspert (Wył./Wzór1/Wzór2)</p>	<ul style="list-style-type: none"> ■ Wzorzec niezbędny do sprawdzania jakości obrazu telewizji cyfrowej. ■ Ta funkcja jest dostępna w "Tryb obrazu - Ekspert" podczas oglądania DTV.
<p>Filtr koloru (Wył./Czerwony / Zielony/Niebieski)</p>	<ul style="list-style-type: none"> ■ Ta funkcja przeznaczona jest do filtrowania niektórych kolorów sygnału wideo. Filtr RGB może być wykorzystywany do precyzyjnego ustawienia nasycenia i odcienia kolorów.
<p>Temp. barw (Średnia/Ciepła/ Zimna)</p>	<p>Ta funkcja służy do ogólnej regulacji kolorów obrazu w celu uzyskaniażądanego wrażenia.</p> <p>a. • Metoda: 2 punkty</p> <ul style="list-style-type: none"> • Wzór: wewnętrzny, zewnętrzny • Kontrast barwy czerwonej/zielonej/niebieskiej, Jasność barwy czerwonej/zielonej/niebieskiej: <p>Zakres regulacji wynosi od -50 do +50.</p> <p>b. • Metoda: 10 punktów IRE (telewizory LCD/LED), 20 punktów IRE (telewizory plazmowe)</p> <ul style="list-style-type: none"> • Wzór: wewnętrzny/zewnętrzny • IRE to jednostka amplitudy sygnału wideo, która może przyjmować wartości 10, 20, 30 do 100 (telewizory LCD/LED), 5, 10, 15 do 100 (telewizory plazmowe). Zgodnie z każdym ustawieniem można wyregulować barwę czerwoną, zieloną i niebieską. • Luminancja: Funkcja ta wyświetla obliczoną wartość luminancji dla współczynnika gamma o wartości 2.2. Użytkownik może podać wartość luminancji, której oczekuje dla IRE o wartości 100, wtedy docelowa wartość luminancji dla współczynnika gamma o wartości 2.2 jest wyświetlana co 10 kroków licząc od IRE o wartości 10 do IRE o wartości 90. (dotyczy telewizorów LCD/LED) • Czerwony/Zielony/Niebieski: zakres regulacji wynosi od -50 do +50.
<p>System zarządzania kolorami</p>	<ul style="list-style-type: none"> ■ Jako narzędzie używane przez ekspertów w celu dokonania regulacji za pomocą wzorów testowych opcja ta nie wpływa na inne kolory, lecz umożliwia wybiórczą regulację 6 przestrzeni barw (czerwonej/zielonej/niebieskiej/turkusowej/purpurowej/żółtej). <p>Różnice barw mogą nie być wyraźnie widoczne nawet w przypadku dokonywania regulacji dla ogólnego sygnału wideo.</p> <ul style="list-style-type: none"> ■ Regulacja barwy czerwonej/zielonej/niebieskiej/żółtej/turkusowej/purpurowej. • Kolor Czerwony/Zielony/Niebieski/Żółty/Niebieskozielony/Purpurowy: zakres regulacji wynosi od -30 do +30. • Odcień Czerwony/Zielony/Niebieski/Żółty/Niebieskozielony/Purpurowy: zakres regulacji wynosi od -30 do +30. ■ Ta funkcja jest niedostępna w trybach RGB-PC i HDMI (PC).

RESETUJ OBRAZ

Przywracane są domyślne ustawienia fabryczne wybranych trybów obrazu.



-   Wybierz opcję **OBRAZ**.
-   Wybierz opcję **Resetuj obraz**.
-   Wybierz opcję **Tak**.
-  Zainicjuj wyregulowane wartości.

- Naciśnij przycisk **MENU/EXIT** (MENU/WYJŚCIE) w celu powrotu do oglądania telewizji.
- Naciśnij przycisk **BACK** (WSTECZ) w celu przejścia do poprzedniego ekranu menu.

KONTROLA OBRAZU

TRUMOTION

(DOTYCZY JEDYNNIE TELEWIZORÓW LCD/LED)

Pozwala uzyskać najwyższą jakość obrazu bez efektu rozmazania lub trzęsienia w przypadku wyświetlania szybko zmieniającego się obrazu lub filmów.

Wysoki : wyświetla bardziej płynny obraz.

Niski : wyświetla płynny obraz (ustawienie zalecane)

Wyłączony: Wyłączenie funkcji TruMotion.

Użytkownik : Użytkownik może wyregulować **Judder** oraz poziom **Blur** w TruMotion Operation oddzielnie.

- **Judder**: Umożliwia regulację szumu ekranu.

- **Blur** : Reguluje powidok ekranu.







Ta funkcja jest wyłączona w trybach RGB-PC i HDMI-PC.

Po włączeniu funkcji „TruMotion” na ekranie może pojawić się szum.

Jeśli tak się stanie, wyłącz funkcję „TruMotion”.

W przypadku wyboru opcji „**Tryb obrazu – Gra**” ustaw funkcję „TruMotion” w stanie „**Wył.**”.



-   Wybierz opcję **OBRAZ**.
-   Wybierz **TruMotion**.
-   Wybierz **Niski**, **Wysoki**, **Użytkownika** lub **Wył.**
-  Dokonaj odpowiednich zmian.





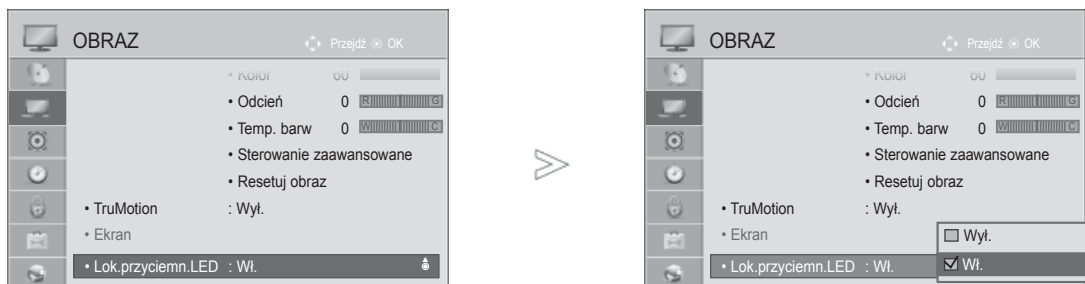

- Naciśnij przycisk **MENU/EXIT** (MENU/WYJŚCIE) w celu powrotu do oglądania telewizji.
- Naciśnij przycisk **BACK** (WSTECZ) w celu przejścia do poprzedniego ekranu menu.

LOKALNE PRZYCIEMNIENIE LED

(Tylko modele 32/37/42LE4***, 42/47/55LE5***, 42/47/55LE75**, 42/47/55LE78**, 42/47/55LE79**, 42/47/55LE8***, 42/47LX6***, 47/55LX9***)

Po analizie wejściowego sygnału wideo z podziałem na obszary ekranu, niniejsza funkcja reguluje jasność podświetlenia celem poprawy współczynnika kontrastu.



-   Wybierz opcję **OBRAZ**.
-   Wybierz opcję **Lok.przyciemn.LED**.
-   Wybierz opcję **Wł.** lub **Wył.**

- Naciśnij przycisk **MENU/EXIT** (MENU/WYJŚCIE) w celu powrotu do oglądania telewizji.
- Naciśnij przycisk **BACK** (WSTECZ) w celu przejścia do poprzedniego ekranu menu.

KONTROLA OBRAZU

WSKAŹNIK ZASILANIA (DOTYCZY JEDYNNIE TELEWIZORÓW LCD/LED)

Umożliwia sterowanie działaniem kontrolki zasilania/trybu gotowości umieszczonej z przodu telewizora.

Wskaźnik Czuwania







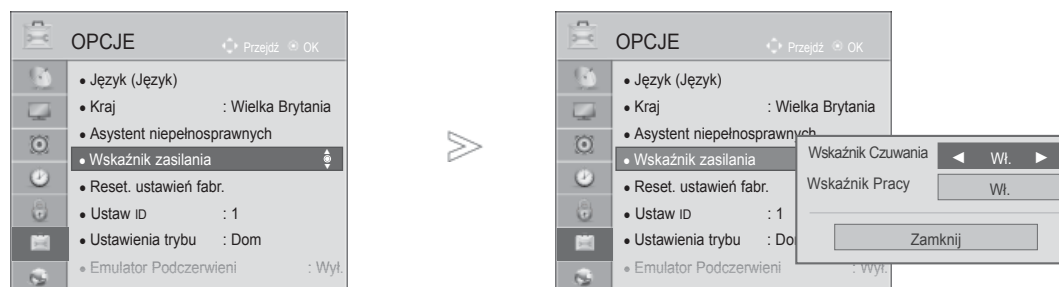

Określa czy w trybie czuwania dioda zasilania umieszczona z przodu odbiornika będzie **Wł.** czy **Wył.**.

Wskaźnik Pracy

Określa czy po włączeniu zasilania dioda zasilania umieszczona z przodu odbiornika będzie **Wł.** czy **Wył.**.

Po wybraniu trybu 3D, **wskaźnik zasilania** wyłącza się automatycznie.



-   Wybierz menu **OPCJE**.
-   Wybierz opcję **Wskaźnik zasilania**.
-   Wybierz jedną z opcji **Wskaźnik czuwania** lub **Wskaźnik pracy**.
-   Wybierz żądane źródło.

- Naciśnij przycisk **MENU/EXIT** (MENU/WYJŚCIE) w celu powrotu do oglądania telewizji.
- Naciśnij przycisk **BACK** (WSTECZ) w celu przejścia do poprzedniego ekranu menu.

MINIMALIZACJA EFEKTU POZOSTAŁOŚCI NIERUCHOMEGO OBRAZU (OPCJA ISM)

(DOTYCZY JEDYNNIE ODBIORNIKÓW PLAZMOWYCH)

Jeśli na ekranie będzie wyświetlany przez dłuższy czas nieruchomy lub zatrzymany obraz, spowoduje to powstanie efektu „widma” utrzymującego się nawet po zmianie treści na ekranie. Unikaj pozostawiania przez dłuższy czas nieruchomego obrazu na ekranie.

Wybielanie

Funkcja wybielania usuwa niepożądane obrazy, które pozostały na ekranie.

Uwaga: intensywnie wypalone obrazy mogą być niemożliwe do usunięcia za pomocą funkcji Wybielanie.







Orbiter

Funkcja Orbiter może pomóc w usuwaniu obrazów „widma”. Najlepiej jednak unikać pozostawiania nieruchomych obrazów na ekranie. W celu uniknięcia wypalenia nieruchomych obrazów treść na ekranie będzie się przesuwała co 2 minuty.

Czyszczenie kolorów

Wyświetlany jest naprzemiennie poruszający się kolorowy prostokąt oraz biały wzorec. Obraz „widma” jest trudny do wychwycenia po usunięciu widma krótkotrwałego i przy poruszającym się wzorcu kolorystycznym.



-   Wybierz menu **OPCJE**.
-   Wybierz opcję **ISM**.
-   Wybierz jedną z opcji: **Normalne**, **Orbiter**, **Czyszczenie kolorów** lub **Wybielanie**.
-  Wybierz opcję Save (Zapisz).

• Jeśli nie potrzebujesz tej funkcji, ustaw parametr na wartość **Normalne**.

- Naciśnij przycisk **MENU/EXIT** (MENU/WYJŚCIE) w celu powrotu do oglądania telewizji.
- Naciśnij przycisk **BACK** (WSTECZ) w celu przejścia do poprzedniego ekranu menu.





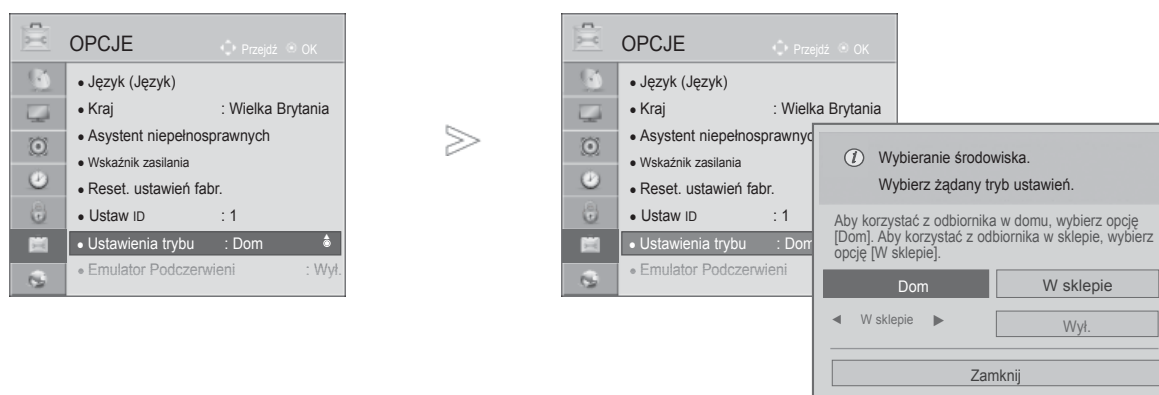

KONTROLA OBRAZU

MODE SETTING (USTAWIANIE TRYBU)

Aby zapewnić najlepszy obraz w warunkach domowych, zalecane jest ustawienie w odbiorniku trybu **Dom**.

Tryb **W sklepie** jest optymalnym ustawieniem do eksponowania urządzenia w sklepie.



- 1   Wybierz menu **OPCJE**.
- 2   Wybierz opcję **Ustawienia trybu**.
- 3   Wybierz opcję **W sklepie** lub **Dom**.
- 4  Wybierz opcję **Save (Zapisz)**.

- Naciśnij przycisk **MENU/EXIT** (MENU/WYJŚCIE) w celu powrotu do oglądania telewizji.
- Naciśnij przycisk **BACK** (WSTECZ) w celu przejścia do poprzedniego ekranu menu.

DEMO MODE (TRYB DEMONSTRACJI)









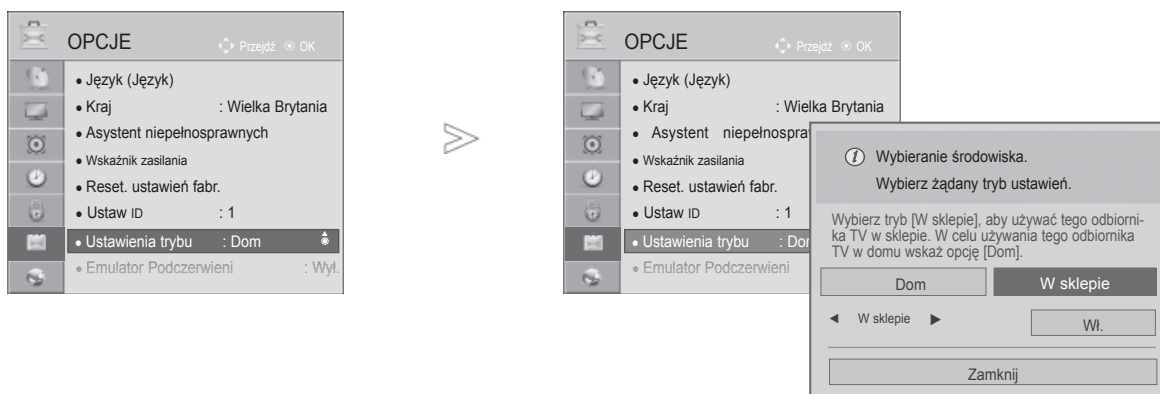

W trybie **Dom** włączenie Tryb Demo jest niemożliwe.

W trybie **W sklepie** Tryb Demo włączany jest automatycznie.

Po wybraniu w menu **W sklepie** dla ustawienia **Tryb demo** wartości **Wył.** Tryb demo nie jest uruchamiany, a ekran jest resetowany.

Ekran jest resetowany automatycznie po 5 minutach w **Tryb Demo**.



-   Wybierz menu **OPCJE**.
-   Wybierz opcję **Ustawienia trybu**.
-   Wybierz opcję **W sklepie**.
-   Wybierz opcję **Wł.**
-  Przejdź do poprzedniego ekranu menu.
Wróć do oglądania telewizji. (Poza przyciskami MUTE (WYCISZENIE) i  + , -)

- Naciśnij przycisk **MENU/EXIT** (MENU/WYJŚCIE) w celu powrotu do oglądania telewizji.
- Naciśnij przycisk **BACK** (WSTECZ) w celu przejścia do poprzedniego ekranu menu.

REGULACJA DŹWIĘKU I USTAWIANIE JĘZYKA

AUTOMATYCZNY POZIOM GŁOŚNOŚCI



Funkcja Aut. poziom głośn. umożliwia zachowanie jednakowego poziomu natężenia głosu po zmianie kanałów.

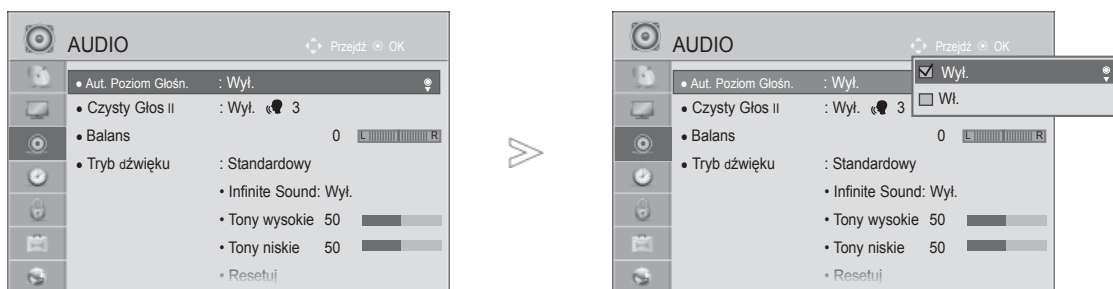

Ponieważ parametry sygnału różnych stacji nadawczych różnią się od siebie, przy każdej zmianie kanału konieczna może być regulacja głośności. Dzięki tej funkcji użytkownik może uzyskać stabilny poziom głośności, co dokonywane jest przez automatyczną regulację głośności dla każdego programu.

Jeżeli jakość lub natężenie dźwięku nie odpowiada Twoim potrzebom, zalecane jest zastosowanie osobnego systemu kina domowego lub wzmacniacza odpowiadającego różnym środowiskom użytkowania.



1   Wybierz menu **AUDIO**.

2   Wybierz opcję **Aut. poziom głośn..**





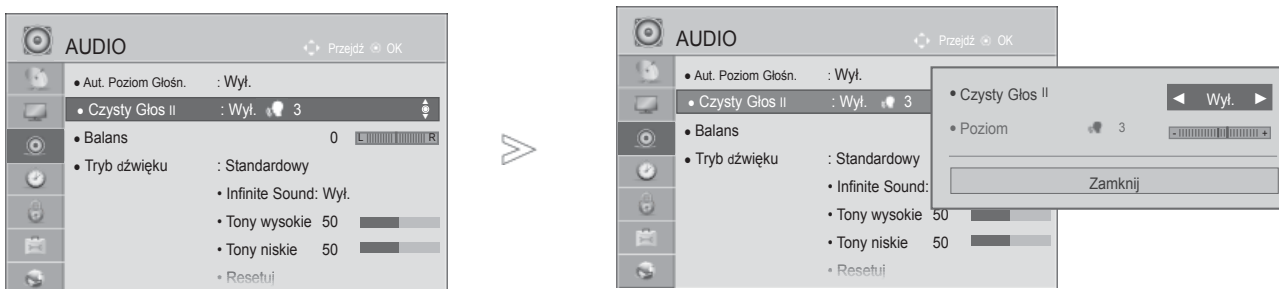

3   Wybierz opcję **Wł.** lub **Wyl.**

- Naciśnij przycisk **MENU/EXIT** (MENU/WYJŚCIE) w celu powrotu do oglądania telewizji.
- Naciśnij przycisk **BACK** (WSTECZ) w celu przejścia do poprzedniego ekranu menu.

CLEAR VOICE II (CZYSTY GŁOS II)



Funkcja „Czysty głos” odróżniając ludzki głos od innych dźwięków uwydatnia go sprawiając, że w efekcie brzmi on bardziej wyraźnie.



-   Wybierz menu **AUDIO**.
-   Wybierz opcję **Czysty głos II**.
-   Wybierz opcję **Wł.** lub **Wyl.**

- Po wybraniu „On” (**Wł.**) dla **Czysty Głos II**, funkcja Nieograniczony Dźwięk nie będzie działać.
- Wybieranie poziomów od -6 do +6.

Regulacja poziomu działania funkcji Clear Voice (Czysty głos) w przypadku wybrania opcji „On” (**Wł.**)

-  Wybierz **Poziom**.
-  Wprowadź odpowiednie zmiany.

- Naciśnij przycisk **MENU/EXIT** (MENU/WYJŚCIE) w celu powrotu do oglądania telewizji.
- Naciśnij przycisk **BACK** (WSTECZ) w celu przejścia do poprzedniego ekranu menu.

REGULACJA DŹWIĘKU I USTAWIANIE JĘZYKA

WSTĘPNE USTAWIENIA DŹWIĘKU – TRYB DŹWIĘKU





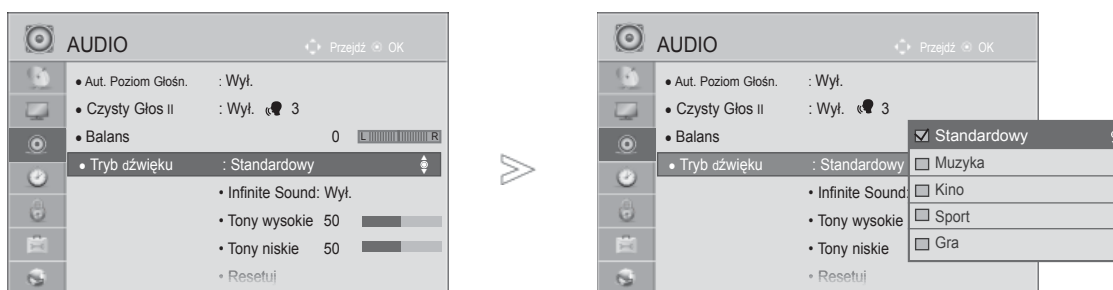

Możliwość wyboru pożądanego ustawienia dźwięku (Standardowy, Muzyka, Kino, Sport lub Gra, jak również regulacji tonów wysokich i niskich).

Tryb dźwięku pozwala korzystać z najlepszej jego jakości bez konieczności wprowadzania dodatkowych ustawień, ponieważ telewizor wybiera odpowiednie opcje na podstawie treści programu.

Tryby Standardowy, Muzyka, Kino oraz Sport są ustawieniami fabrycznymi zapewniającymi optymalną jakość brzmienia.

Standardowy	Standardowa jakość dźwięku
Muzyka	Optymalizacja dźwięku pod kątem słuchania muzyki.
Kino	Optymalizacja dźwięku pod kątem oglądania filmów.
Sport	Optymalizacja dźwięku pod kątem oglądania wydarzeń sportowych.
Gra	Optymalizacja dźwięku pod kątem gier.











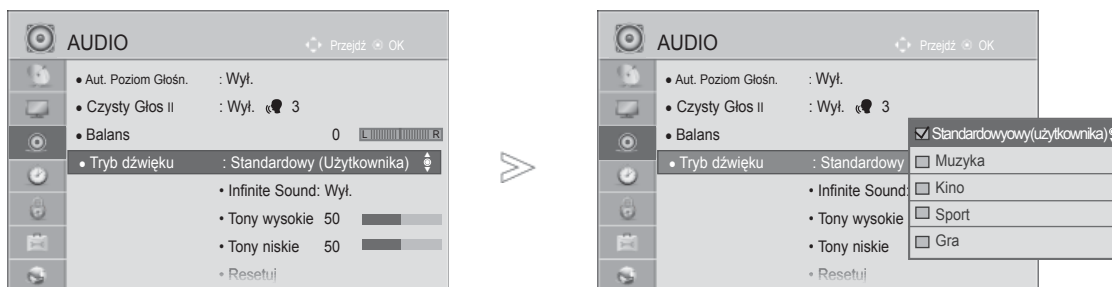

-   Wybierz menu **AUDIO**.
-   Wybierz opcję **Tryb dźwięku**.
-   Wybierz jedną z opcji **Standardowy, Muzyka, Kino, Sport lub Gra**.

• **Tryb dźwięku** można regulować także za pomocą przycisku **Q. Menu** (MENU PODRĘCZNE).

- Naciśnij przycisk **MENU/EXIT** (MENU/WYJŚCIE) w celu powrotu do oglądania telewizji.
- Naciśnij przycisk **BACK** (WSTECZ) w celu przejścia do poprzedniego ekranu menu.







REGULACJA DŹWIĘKU-TRYB UŻYTKOWNIKA



-   Wybierz menu **AUDIO**.
-   Wybierz opcję **Tryb dźwięku**.
-   Wybierz jedną z opcji **Standardowy, Muzyka Kino, Sport** lub **Gra**.
-   Wybierz opcję **Tony wysokie, Tony niskie**.
-   Ustaw żądany poziom głośności.
 - Naciśnij przycisk **MENU/EXIT** (MENU/WYJŚCIE) w celu powrotu do oglądania telewizji.
 - Naciśnij przycisk **BACK** (WSTECZ) w celu przejścia do poprzedniego ekranu menu.

INFINITE SOUND (NIEOGRANICZONY DŹWIĘK)

Wybierz tę opcję, aby dźwięk brzmiał realistycznie.

-   Wybierz menu **AUDIO**.
-   Wybrać **Infinite Sound** (nieograniczony dźwięk).
-   Wybierz opcję **Wł.** lub **Wył.**

Infinite Sound (nieograniczony dźwięk):

Infinite Sound to opatentowana przez LG technologia przetwarzania dźwięku, która stara się naśladować wrażenie dźwięku przestrzennego 5.1 przy pomocy dwóch przednich głośników.





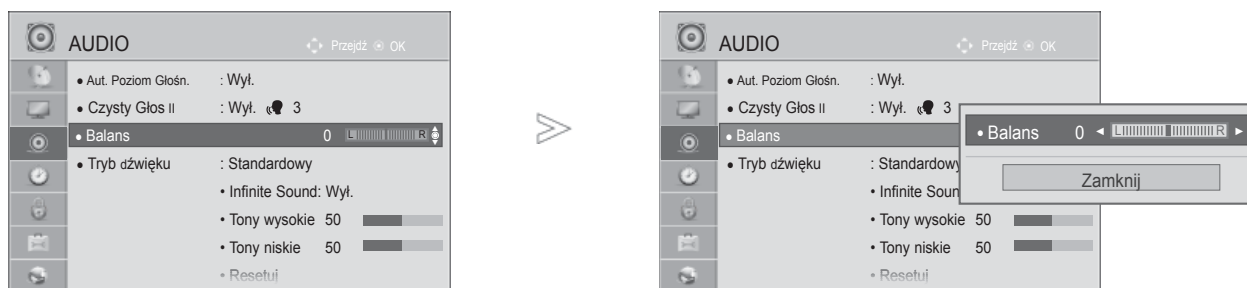

- Naciśnij przycisk **MENU/EXIT** (MENU/WYJŚCIE) w celu powrotu do oglądania telewizji.
- Naciśnij przycisk **BACK** (WSTECZ) w celu przejścia do poprzedniego ekranu menu.

REGULACJA DŹWIĘKU I USTAWIANIE JĘZYKA

REGULACJA BALANSU

Można dowolnie wyregulować balans między kanałami.



-   Wybierz menu **AUDIO**.
-   Wybierz opcję **Balans**.
-   Wprowadź odpowiednie zmiany.

- Naciśnij przycisk **MENU/EXIT** (MENU/WYJŚCIE) w celu powrotu do oglądania telewizji.
- Naciśnij przycisk **BACK** (WSTECZ) w celu przejścia do poprzedniego ekranu menu.

WŁĄCZANIE/WYŁĄCZANIE GŁOŚNIKÓW TELEWIZORA

Wbudowane głośniki telewizora mogą być włączone lub wyłączone.

W trybach **AV**, **COMPONENT**, **RGB** i **HDMI1** przy korzystaniu z przewodu HDMI-DVI, głośniki telewizora mogą działać, nawet w przypadku braku sygnału wideo.

Jeśli chcesz korzystać z zewnętrznego systemu stereofonicznego hi-fi, wyłącz wewnętrzne głośniki telewizora.

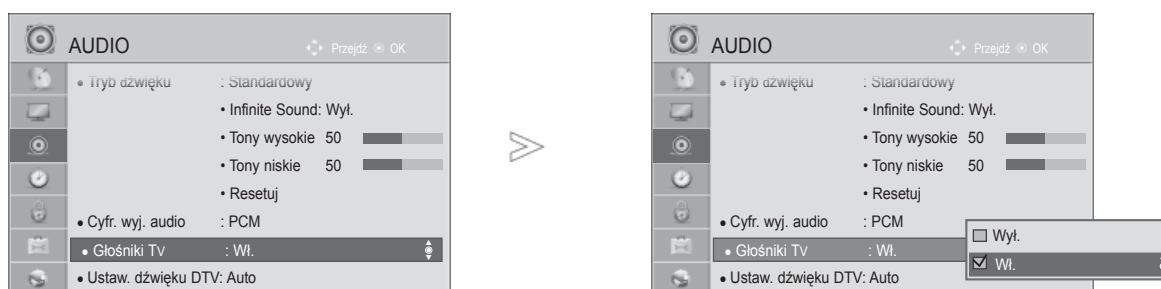

-   Wybierz menu **AUDIO**.
-   Wybierz opcję **Głośniki TV**.
-   Wybierz opcję **Wł.** lub **Wył.**

- Naciśnij przycisk **MENU/EXIT** (MENU/WYJŚCIE) w celu powrotu do oglądania telewizji.
- Naciśnij przycisk **BACK** (WSTECZ) w celu przejścia do poprzedniego ekranu menu.

! UWAGA





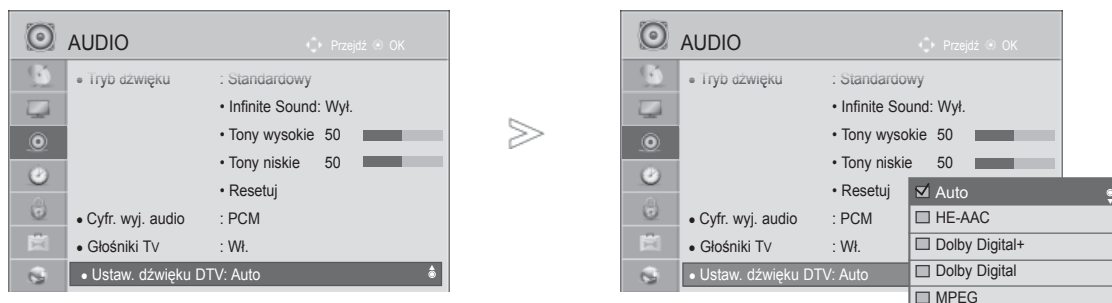

- ▶ Jeżeli głośniki telewizora zostaną wyłączone podczas działania kina domowego podłączonego za pomocą systemu Simplink, odtwarzanie dźwięku zostanie automatycznie przełączone na głośniki kina domowego, lecz po włączeniu głośników telewizora dźwięk będzie ponownie odtwarzany przez te głośniki.
- ▶ W przypadku wybrania ustawienia Wył. dla funkcji Głośniki TV niektóre pozycje w menu **AUDIO** są niedostępne.

REGULACJA DŹWIĘKU I USTAWIANIE JĘZYKA

USTAWIENIA DŹWIĘKU KANAŁÓW CYFROWYCH (TYLKO W TRYBIE CYFROWYM)

Ta funkcja umożliwia wybór pożądanego rodzaju dźwięku, jeżeli w sygnale wejściowym zawarte są różne rodzaje dźwięku.

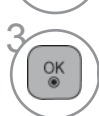

-   Wybierz menu **AUDIO**.
-   Wybierz funkcję **Ustaw. dźwięku DTV** (Ustawienia dźwięku telewizji cyfrowej).
-   Wybierz opcję **Auto, HE-AAC, Dolby Digital +, Dolby Digital** lub **MPEG**.

- Naciśnij przycisk **MENU/EXIT** (MENU/WYJŚCIE) w celu powrotu do oglądania telewizji.
- Naciśnij przycisk **BACK** (WSTECZ) w celu przejścia do poprzedniego ekranu menu.

- **Auto**: automatyczne odtwarzanie dźwięku w kolejności **HE-AAC > Dolby Digital+ > Dolby Digital > MPEG**. (Za wyjątkiem Włoch)
Auto: automatyczne odtwarzanie dźwięku w kolejności **HE-AAC > Dolby Digital+ > MPEG > Dolby Digital**. (Tylko Włochy)
- **HE-AAC, Dolby Digital+, Dolby Digital, MPEG**: umożliwia użytkownikowi wybór rodzaju dźwięku, np. w przypadku wybrania opcji **MPEG**, zawsze odtwarzany jest dźwięk **MPEG**.
Jeśli format MPEG nie jest obsługiwany, zostanie ustawiony kolejny obsługiwany rodzaj dźwięku w powyższej kolejności.
- Zobacz str. 167 – 168 (Wybór języka audio).

WYBÓR CYFROWEGO WYJŚCIA AUDIO

Ta funkcja umożliwi wybór preferowanego cyfrowego wyjścia audio.

Jeżeli dźwięk Dolby Digital jest dostępny, wybór opcji Auto w menu Cyfr. Wyj. Audio powoduje przełączenie wyjścia SPDIF (Sony Philips Digital InterFace) na Dolby Digital.

W przypadku wyboru opcji Auto w menu Cyfr. Wyj. Audio gdy dźwięk Dolby Digital nie jest dostępny, wyjście SPDIF jest przełączane na PCM (modulacja impulsowo-kodowa).

Jeśli na kanale, na którym nadawany jest sygnał Dolby Digital Audio, ustawiono zarówno format Dolby Digital jak i język dźwięku, odtwarzanie będzie przebiegać jedynie w formacie Dolby Digital.

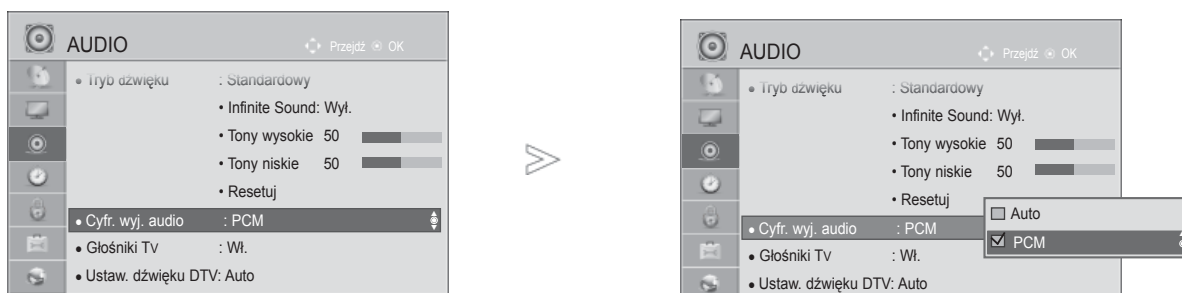

- 1 Wybierz menu **AUDIO**.
- 2 Wybierz opcję **Cyfr. Wyj. Audio**.
- 3 Wybierz opcję **Auto** lub **PCM**.



Wyprodukowano na podstawie licencji Dolby Laboratories. „Dolby” i symbol złożony z podwójnego D są znakami towarowymi firmy Dolby Laboratories.

- Jeśli włączony jest tryb HDMI, niektóre odtwarzacze DVD nie obsługują dźwięku SPDIF. Należy wtedy zmienić ustawienie wyjścia sygnału cyfrowego audio odtwarzacza DVD na dźwięk PCM. (W trybie HDMI dźwięk DOLBY DIGITAL PLUS nie jest obsługiwany.)

Pozycja	Wejściowy sygnał audio	Cyfrowy, wyjściowy sygnał audio
Auto (Głośniki włączone)	MPEG Dolby Digital Dolby Digital Plus HE-AAC	PCM Dolby Digital Dolby Digital PCM
Auto (Głośniki wyłączone)	MPEG Dolby Digital Dolby Digital Plus HE-AAC	PCM Dolby Digital Dolby Digital Dolby Digital
PCM	Wszystko	PCM

- Naciśnij przycisk **MENU/EXIT** (MENU/WYJŚCIE) w celu powrotu do oglądania telewizji.
- Naciśnij przycisk **BACK** (WSTECZ) w celu przejścia do poprzedniego ekranu menu.

REGULACJA DŹWIĘKU I USTAWIANIE JĘZYKA

RESETOWANIE AUDIO

Przywracane są domyślne ustawienia fabryczne wybranych trybów dźwięku.

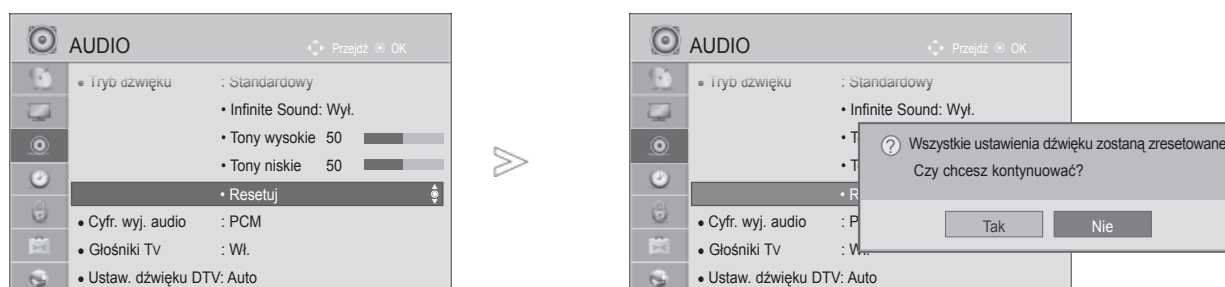

-   Wybierz menu **AUDIO**.
-   Wybierz opcję **Resetuj**.
-   Wybierz opcję **Tak**.
-  Zainicjuj wyregulowane wartości.

- Naciśnij przycisk **MENU/EXIT** (MENU/WYJŚCIE) w celu powrotu do oglądania telewizji.
- Naciśnij przycisk **BACK** (WSTECZ) w celu przejścia do poprzedniego ekranu menu.

OPIS DŹWIĘKIEM (TYLKO W TRYBIE CYFROWYM)





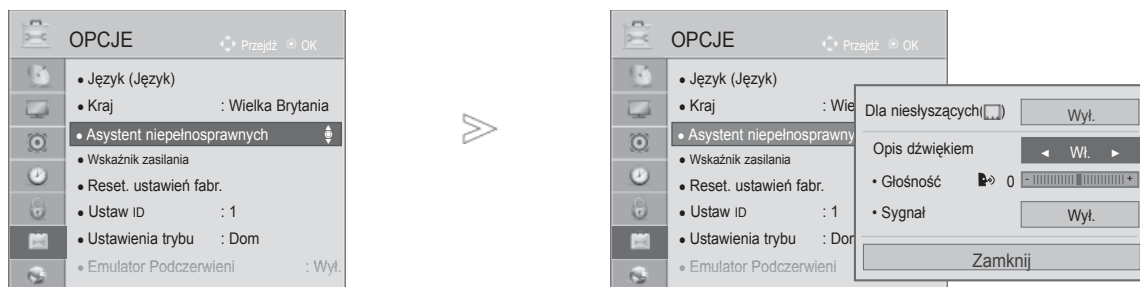

Ta funkcja jest przeznaczona dla niewidomych. Umożliwia ona korzystanie z dodatkowych objaśnień dźwiękowych dotyczących bieżącej akcji programu telewizyjnego.

Po włączeniu funkcji Opisu dźwiękiem, w przypadku programów, dla których dostępny jest opis audio, emitowane są dźwięk podstawowy oraz dodatkowe objaśnienia dźwiękowe.





Głośność Zmiana głośności dla opcji Opis dźwiękiem

Sygnal Emitowanie sygnału dźwiękowego informującego o wyborze programu zawierającego informacje, które można odtwarzać za pomocą opcji Opis dźwiękiem



-   Wybierz menu **OPCJE**.
-   Wybierz opcję **Asystent niepełnosprawnych**.
-   Wybierz opcję **Opis dźwiękiem**.

Regulacja głośności opisu audio w przypadku wybrania ustawienia On (Wł.)

-   Wybrać **Głośność** lub **Sygnal**.
-   Wprowadź odpowiednie zmiany.





- Naciśnij przycisk **MENU/EXIT** (MENU/WYJŚCIE) w celu powrotu do oglądania telewizji.
- Naciśnij przycisk **BACK** (WSTECZ) w celu przejścia do poprzedniego ekranu menu.

REGULACJA DŹWIĘKU I USTAWIANIE JĘZYKA

I/II

OBIÓR DŹWIĘKU STEREO/DUAL (TYLKO W TRYBIE ANALOGOWYM)

Gdy zostanie wybrany program, informacje o dźwięku stacji pojawiają się wraz z numerem programu i nazwą stacji.

- 1   Wybierz opcję **Audio** lub **Język audio**.
- 2   Wybierz wyjście dźwięku.

Sygnal	Napis na ekranie
Mono	MONO
Stereo	STEREO
Dual	DUAL I, DUAL II, DUAL I+II

■ Wybór dźwięku monofonicznego

Jeśli przy odbiorze stereofonicznym sygnał jest słaby, telewizor można przełączyć na odbiór mono. Przy odbiorze monofonicznym uzyskuje się większą czystość dźwięku.

■ Wybór języka w wypadku audycji dwujęzycznych

Jeśli program może być odbierany w dwóch językach (wersja dwujęzyczna), można przełączyć telewizor na odbiór DUAL I (ŚCIEŻKA I), DUAL II (ŚCIEŻKA II) LUB DUAL I+II (ŚCIEŻKA I + II).

DUAL I w głośnikach słyszalny jest podstawowy język programu.

DUAL II w głośnikach słyszalny jest dodatkowy język programu.

DUAL I+II w poszczególnych głośnikach słyszalne są różne języki.

ODBIÓR W TRYBIE NICAM (TYLKO W TRYBIE ANALOGOWYM)

Jeśli odbiornik jest wyposażony w funkcję NICAM, można odbierać wysokiej jakości dźwięk cyfrowy NICAM (Near Instantaneous Companding Dźwięk Multiplex).

Wyjście dźwięku można także wybierać zgodnie z rodzajem odbieranego programu.

-
- 1 Jeżeli odbierany jest dźwięk **NICAM mono**, można wybrać ustawienie **NICAM MONO** lub **FM MONO**.

 - 2 Jeżeli odbierany jest dźwięk **NICAM stereo**, można wybrać ustawienie **NICAM STEREO** lub **FM MONO**.
Jeżeli sygnał stereofoniczny jest słaby, należy przełączyć na ustawienie **FM MONO**.

 - 3 Jeżeli odbierany jest dźwięk **NICAM dual**, można wybrać ustawienie **NICAM DUAL I**, **NICAM DUAL II**, **NICAM DUAL I+II** lub **FM MONO**.
-

WYBÓR WYJŚCIOWEGO SYGNAŁU DŹWIĘKOWEGO DLA GŁOŚNIKÓW

W trybie AV, Component, RGB i HDMI można wybrać wyjście dźwięku dla lewego i prawego głośnika.

Wybierz wyjście dźwięku.

L+R: Sygnał audio z wejścia audio L jest wysyłany do lewego głośnika, a sygnał audio z wejścia audio R jest wysyłany do prawego głośnika.

L+L: Sygnał audio z wejścia audio L jest wysyłany do lewego i prawego głośnika.

R+R: Sygnał audio z wejścia audio R jest wysyłany do lewego i prawego głośnika.

REGULACJA DŹWIĘKU I USTAWIANIE JĘZYKA

WYBÓR JĘZYKA/KRAJU W MENU EKRANOWYM

Menu instalacyjne zostanie wyświetlone na ekranie telewizora po włączeniu go po raz pierwszy.

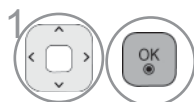

Wybierz język.

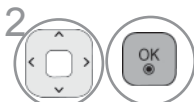

Wybierz kraj. (Za wyjątkiem modeli 32/37/42LE49**, 32/37/42/47/55LE59**, 42/47LE7390, 32/37/42/47/55LE79**, 42/47/55LE89**, 32/37/42LD49**, 32/37/42/47/55LD69**, 32/42/47LD79**, 32/37/42LD89**, 42/47LX69**, 50/60PK59*, 50/60PK79**, 50/60PK99**, 50/60PX99**)

* Jeśli chcesz zmienić Język/Kraj

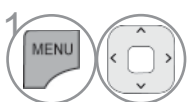

Wybierz menu **OPCJE**.



Wybrać **Language**(Język).

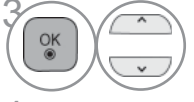

Wybrać **Język menu** (Language).



Wybrać żądany język.



Wybierz opcję Save (Zapisz).

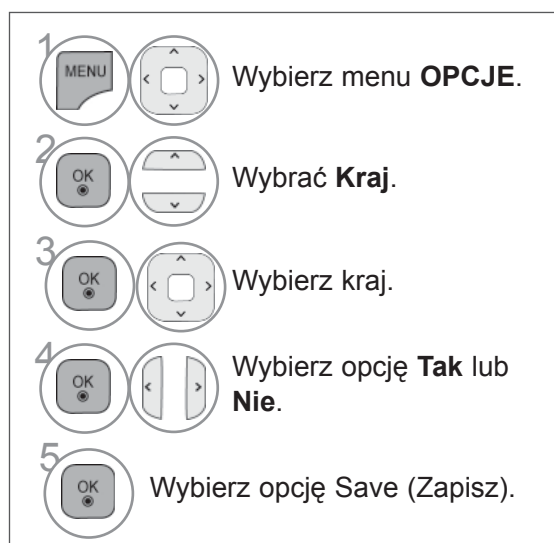

(Za wyjątkiem modeli 32/37/42LE49**, 32/37/42/47/55LE59**, 42/47LE7390, 32/37/42/47/55LE79**, 42/47/55LE89**, 32/37/42LD49**, 32/37/42/47/55LD69**, 32/42/47LD79**, 32/37/42LD89**, 42/47LX69**, 50/60PK59*, 50/60PK79**, 50/60PK99**, 50/60PX99**)

- Naciśnij przycisk **MENU/EXIT** (MENU/WYJŚCIE) w celu powrotu do oglądania telewizji.
- Naciśnij przycisk **BACK** (WSTECZ) w celu przejścia do poprzedniego ekranu menu.

! UWAGA

- ▶ Jeśli nie zakończysz instalacji przy pomocy **MENU INSTALACYJNEGO** naciśnięciem przycisku **BACK** lub jeżeli upłynie czas jego wyświetlania to menu instalacyjne będzie się pojawiać przy każdym włączeniu odbiornika, aż do zakończenia procesu instalacji.
- ▶ Jeśli wybierzesz nieprawidłowy kraj, teletext może się nie wyświetlać poprawnie i mogą wystąpić problemy z jego obsługą
- ▶ Funkcja CI (Common Interface) jest opcjonalna – zależy od konkretnego obszaru użytkowania i dostępnych usług.
- ▶ Przyciski sterowania trybem DTV mogą nie pracować – ich funkcje zależą od konkretnego obszaru użytkowania i dostępnych usług.
- ▶ W krajach, gdzie standard transmisji cyfrowej nie został jeszcze ustalony, niektóre funkcje związane z obsługą telewizji cyfrowej (DTV) mogą nie pracować, gdyż są zależne od dostępnych usług cyfrowych.
- ▶ Ustawienie kraju „UK” powinno być stosowane tylko w Wielkiej Brytanii.
- ▶ Jeśli wybierzesz kraj oznaczony jako „---” w menu, europejskie programy cyfrowe odbierane z nadajników naziemnych/sieci kablowych będą dostępne, lecz niektóre funkcje telewizji cyfrowej (DTV) mogą działać nieprawidłowo.

WYBÓR JĘZYKA









Funkcja Audio umożliwia wybór preferowanego języka dźwięku.









Jeżeli wybrany język audio nie jest dostępny dla danego programu, odtwarzany będzie język domyślny.

Jeśli napisy są nadawane w co najmniej dwóch językach, warto skorzystać z funkcji Napisy. Jeżeli wybrany język napisów nie jest dostępny, wyświetlany będzie język domyślny.

Jeśli języki wybrane jako podstawowe dla opcji Język audio, Język napisów i Język interfejsu nie są obsługiwane, można wybrać język z drugiej kategorii.

W trybie cyfrowym należy użyć funkcji Język interfejsu, gdy programy są nadawane w co najmniej w dwóch językach interfejsu. Jeśli dane teletekstu nie są nadawane w wybranym języku, zostanie wyświetlona strona z danymi w domyślnym języku interfejsu.

-   Wybierz menu **OPCJE**.
-   Wybrać **Language**(Język).
-   Wybierz opcje **Język audio**, **Język napisów** lub **Język interfejsu** (za wyjątkiem Wielkiej Brytanii).
-   Wybrać żądany język.
-  Wybierz opcję **Save** (Zapisz).

-   Wybierz menu **OPCJE**.
-   Wybierz opcję **Asystent niepełnosprawnych**.
-   Wybierz opcję **Dla niesłyszących** (□).
-   Wybierz opcję **Wł.** lub **Wył.**

- Naciśnij przycisk **BACK** (WSTECZ) w celu przejścia do poprzedniego ekranu menu.

REGULACJA DŹWIĘKU I USTAWIANIE JĘZYKA

< Wybór języka audio >

- ▶ Gdy dźwięk jest nadawany w dwóch lub w kilku językach, można wybrać język dźwięku.



Wybierz opcję **Audio** lub **Język audio**.



Wybierz język dźwięku.

< Wybór języka napisów >

- ▶ Jeżeli dostępne są dwa lub więcej języki napisów, można je przełączać przy pomocy znajdującego się na pilocie przycisku **SUBTITLE**.
- ▶ Naciśnij przycisk $\wedge \vee$, aby wybrać język napisów.

- Audio/napisy mogą być wyświetlane w prostszej formie 1 do 3 znaków, które są wysyłane przez nadawcę.
- Gdy wybierzesz uzupełniające audio (dla niedosłyszących/niedowidzących), dźwięk może być głośniejszy od podstawowego.

Język Audio - Informacja Menu OSD

Informacja na ekranie	Status
N.A	Niedostępne
	MPEG Audio
	Dolby Digital Audio
	Audio dla osób "niedowidzących"
	Audio dla osób "niedosłyszących"
	Dolby Digital Plus Audio
	Dźwięk HE-AAC

Język Napisów - Informacja Menu OSD

Informacja na ekranie	Status
N.A	Niedostępne
	Napisy w telegazecie
	Napisy dla "słabo słyszących"

USTAWIENIE CZASU

USTAWIENIA ZEGARA

Zegar jest ustawiany automatycznie, gdy odbiera sygnał cyfrowy w **Trybie automatycznym**. Możesz ustawić zegar ręcznie w **Trybie ręcznym**.

Przed użyciem włącznika/wyłącznika czasowego należy poprawnie ustawić czas.

Czas w telewizorze jest ustawiany zgodnie z informacją o przesunięciu czasu dla danej strefy czasowej oraz czasem GMT (czas uniwersalny Greenwich), które są odbierane wraz z nadawanym sygnałem. Czas jest ustawiany automatycznie przez sygnał cyfrowy.

Jeśli w menu **Str. czas.** dla nazwy miasta zostanie ustawiona opcja Kompens., czas można zmieniać co 1 godzinę.

W celu zmiany wartości menu **Str. czas.** należy przejść do trybu **Auto**.

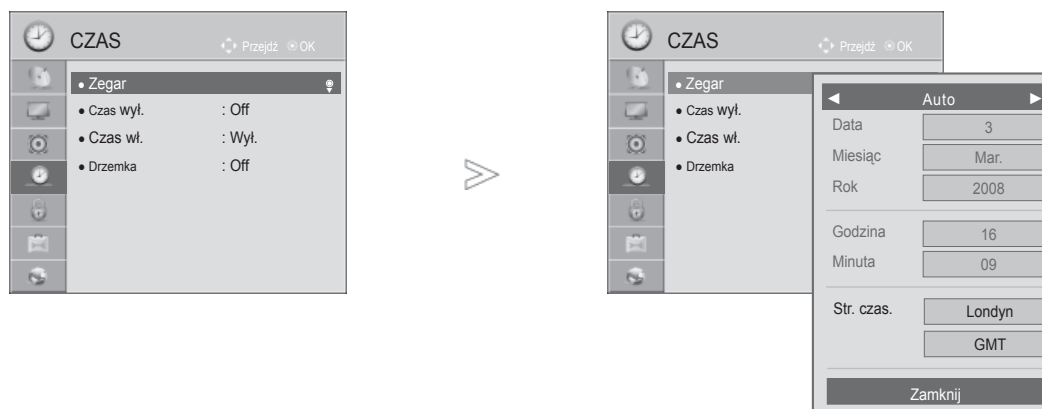

- 1   Wybierz menu **CZAS**.
- 2   Wybierz menu **Zegar**.
- 3   Wybierz menu **Auto** lub **Ręczne**.
- 4   Wybierz opcję roku, miesiąca, daty, godziny lub strefy czasowej.
- 5   Ustaw opcję roku, miesiąca, daty, godziny lub strefy czasowej.

Str. czas.
Magadan, Kamczatka
Władywostok
Jakuck
Irkuck
Krasnojarsk
Omsk
Jekaterynburg
Moskwa, Samara
Kaliningrad

Ta tabela zawiera 9 stref czasowych Rosji, a gdy użytkownik wybierze strefę czasową swojego regionu, godzina zostanie automatycznie przestawiona na czas w tym regionie.

Jednak jeśli mimo ustawienia obszaru przesunięcie czasu nie jest oferowane przez stację nadającą program, lub gdy informacje dotyczące regionu nie zgadzają się, użytkownik może wybrać opcję Przesunięcie z menu Strefa czasowa, by ustawić prawidłową godzinę

- Naciśnij przycisk **MENU/EXIT** (MENU/WYJŚCIE) w celu powrotu do oglądania telewizji.
- Naciśnij przycisk **BACK** (WSTECZ) w celu przejścia do poprzedniego ekranu menu.

USTAWIENIE CZASU

USTAWIENIE AUTOMATYCZNEGO WŁĄCZANIA/ WYŁĄCZANIA WŁĄCZNIKA CZASOWEGO





Wyłącznik czasowy o ustawionej porze automatycznie wyłącza odbiornik do trybu czuwania.

Dwie godziny po włączeniu odbiornika funkcją włącznika czasowego zostanie on automatycznie przełączony w tryb czuwania, o ile nie zostanie naciśnięty żaden przycisk.

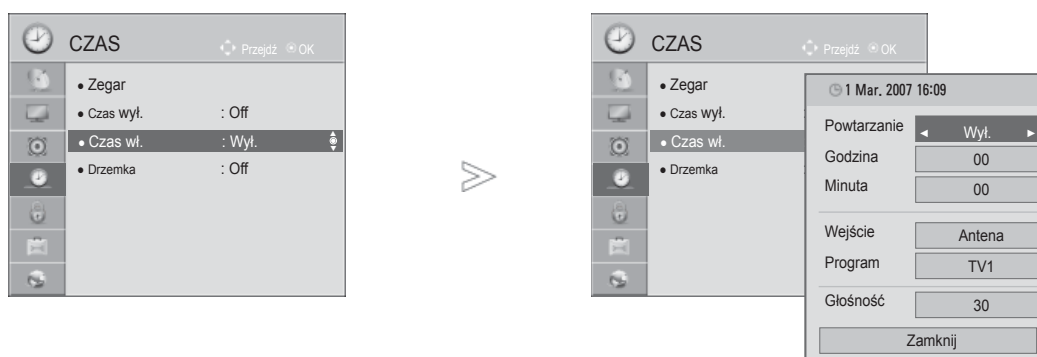



Funkcja włącznika czasowego anuluje funkcję włącznika, jeśli obie zostały ustawione na tą samą godzinę.

Odbiornik musi znajdować się w trybie czuwania, aby funkcja włącznika czasowego mogła zadziałać.



-   Wybierz menu **CZAS**.
-   Wybierz opcję **Czas Wył.** lub **Czas Wł..**
-   Wybierz menu **Powtarzanie**.
-  Wybierz jedną z opcji: **Wył.**, **Jeden raz**, **Codziennie**, **Pn. ~ Pt.**, **Pn. ~ So.**, **So. ~ Nd.** lub **Nd.**
-  Ustaw godzinę.
-  Ustaw minuty.

- Aby anulować funkcję Włącznika/wyłącznika czasowego należy wybrać **Wył.**
- Jedynie dla funkcji Włącznika czasowego:

-  Wybierz **Wejście**.
-  Wybrać źródło.
-  Ustaw program.
-  Wyreguluj poziom głośności w chwili włączenia.

- Naciśnij przycisk **MENU/EXIT** (MENU/WYJŚCIE) w celu powrotu do oglądania telewizji.
- Naciśnij przycisk **BACK** (WSTECZ) w celu przejścia do poprzedniego ekranu menu.

USTAWIENIE PROGRAMATORA TRYBU UŚPIENIA

Nie trzeba pamiętać o konieczności wyłączenia odbiornika przed snem.

Programator zasypiania automatycznie przełącza odbiornik w tryb czuwania po upływie określonego czasu.

1   Wybierz opcję **Drzemka**.

2   Wybierz opcję **Wył.**, **10**, **20**, **30**, **60**, **90**, **120**, **180** lub **240 min.**

- Po wyłączeniu odbiornika ustawiony przez użytkownika czas wyłączenia zostaje anulowany.
- **Drzemkę** można także ustawić w menu **CZAS**.

KONTROLA RODZICIELSKA/OCENY

USTAWIANIE HASŁA I BLOKADY SYSTEMU

Wprowadź hasło, naciskając cyfry 0000 na pilocie.



Jeżeli wybrany kraj to Francja, hasłem są cyfry 1234, a nie 0000.

Jeżeli wybrany kraj to Francja, hasło nie może być ustawione na 0000.

Jeżeli kanał jest zablokowany wprowadź hasło, aby go czasowo odblokować.



1   Wybierz menu **BLOKIJ**.

2   Wybierz opcję **Blokada odbiornika**.

3   Wybierz opcję **Wł.**.

4    Ustaw hasło.

5  Wpisz 4-cyfrowe hasło.
Tego numeru nie wolno zapomnieć!
Ponownie wprowadź nowe hasło w celu jego potwierdzenia.

• Jeśli zapomniałeś hasła, naciśnij cyfry 0, 3, 2, 5 na pilocie.

• Naciśnij przycisk **MENU/EXIT** (MENU/WYJŚCIE) w celu powrotu do oglądania telewizji.

• Naciśnij przycisk **BACK** (WSTECZ) w celu przejścia do poprzedniego ekranu menu.

BLOKOWANIE PROGRAMÓW

Pozwala zablokować dowolne programy, których nie chcesz oglądać lub których nie powinny oglądać dzieci.





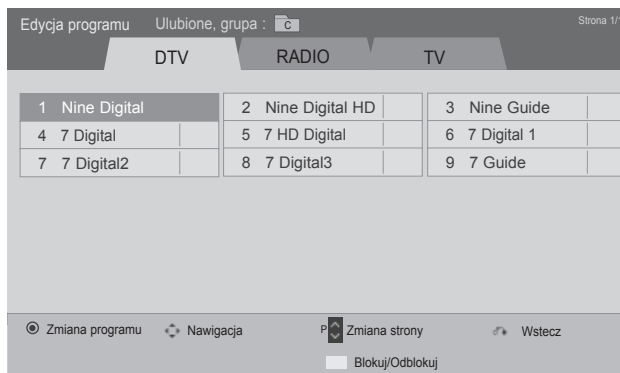
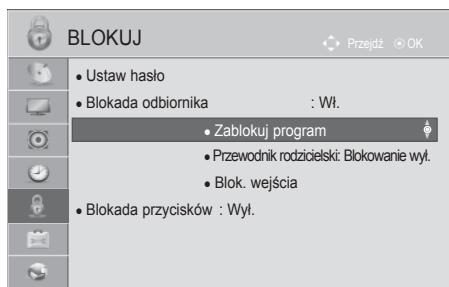



Ta funkcja jest dostępna, gdy ustawienie **Blokada odbiornika** ma wartość **Wł.**

Aby obejrzeć oceniony program, wprowadź hasło.



lub



-   Wybierz menu **BLOKUJ**.
-   Wybierz opcję **Blokada odbiornika**.
-   Wybierz menu **Zablokuj program**.
-  Wejść do trybu **Zablokuj program**.
-   Wybierz program, który ma być zablokowany.

- Naciśnij przycisk **MENU/EXIT** (MENU/WYJŚCIE) w celu powrotu do oglądania telewizji.
- Naciśnij przycisk **BACK** (WSTECZ) w celu przejścia do poprzedniego ekranu menu.

KONTROLA RODZICIELSKA/OCENY

KONTROLA RODZICIELSKA (TYLKO W TRYBIE CYFROWYM)

Funkcja ta działa zgodnie z informacjami przekazywanymi przez stację nadawczą. Dlatego jeśli sygnał zawiera złe informacje, funkcja ta nie będzie działać.

Aby uzyskać dostęp do tego menu, trzeba podać hasło.

Ten odbiornik został zaprogramowany tak, aby pamiętać ostatnio ustawioną opcję, nawet jeśli zostanie wyłączony.

Funkcja zapobiega oglądaniu przez dzieci określonych programów telewizyjnych dla dorosłych zgodnie z ustawionym limitem ocen.

Aby obejrzeć oceniony program, wprowadź hasło.

Klasyfikacja różni się między krajami.

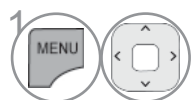
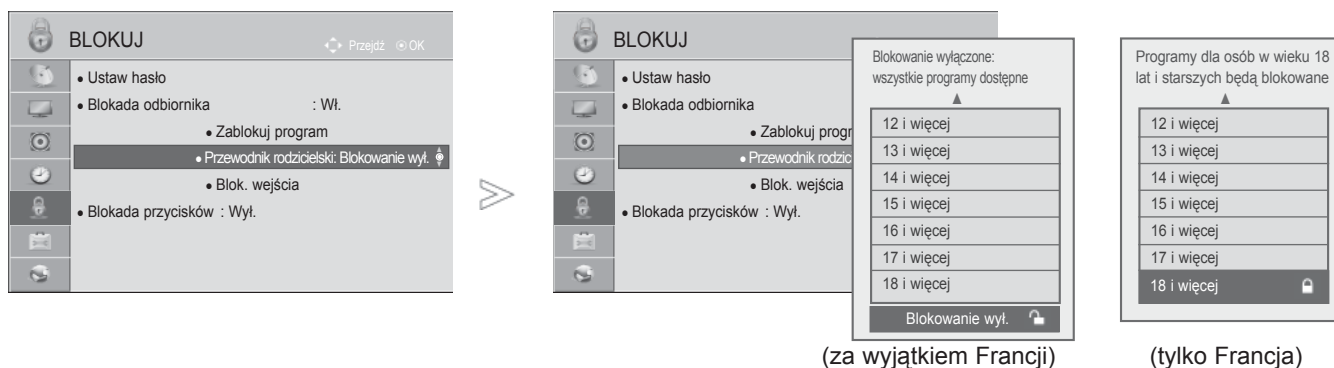

1 Wybierz menu **BLOKIJ**.

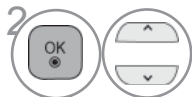

2 Wybierz opcję **Blokada odbiornika**.



3 Wybierz menu **Przewodnik rodzicielski**.

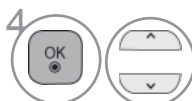

4 Dokonaj odpowiednich zmian.

- Naciśnij przycisk **MENU/EXIT** (MENU/WYJŚCIE) w celu powrotu do oglądania telewizji.
- Naciśnij przycisk **BACK** (WSTECZ) w celu przejścia do poprzedniego ekranu menu.

BLOKOWANIE WEJŚCIA ZEWNĘTRZNEGO

Funkcja umożliwia zablokowanie wejścia

Ta funkcja jest dostępna, gdy ustawienie **Blokada odbiornika** ma wartość **Wł.**

- Wygląd funkcji na ilustracji może odbiegać od zakupionego odbiornika.

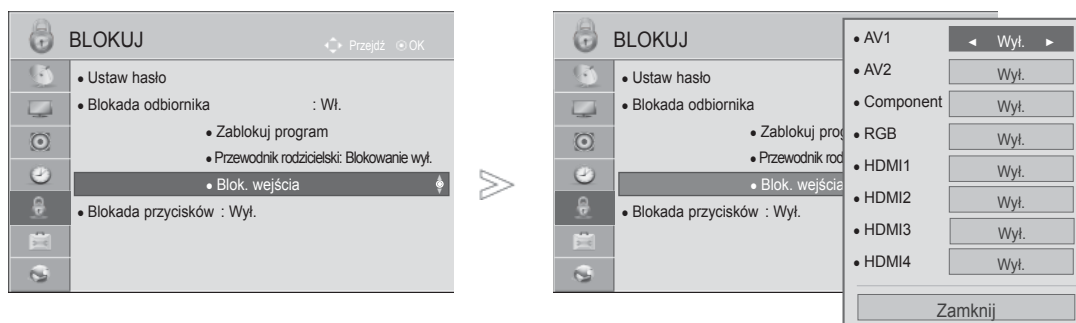

-   Wybierz menu **BLOKIJ**.
-   Wybierz opcję **Blokada odbiornika**.
-   Wybierz opcję **Blok. wejścia**.
-   Wybierz źródło.
-   Wybierz opcję **Wł.** lub **Wył.**

- Naciśnij przycisk **MENU/EXIT** (MENU/WYJŚCIE) w celu powrotu do oglądania telewizji.
- Naciśnij przycisk **BACK** (WSTECZ) w celu przejścia do poprzedniego ekranu menu.

KONTROLA RODZICIELSKA/OCENY

BLOKADA PRZYCISKÓW

Dzięki zablokowaniu przycisków przedniego panelu funkcja uniemożliwia oglądanie telewizji przez osoby niepowołane. Telewizorem można wtedy sterować wyłącznie za pomocą pilota.

Telewizor zapamiętuje ostatnio wybraną opcję, nawet po wyłączeniu zasilania.

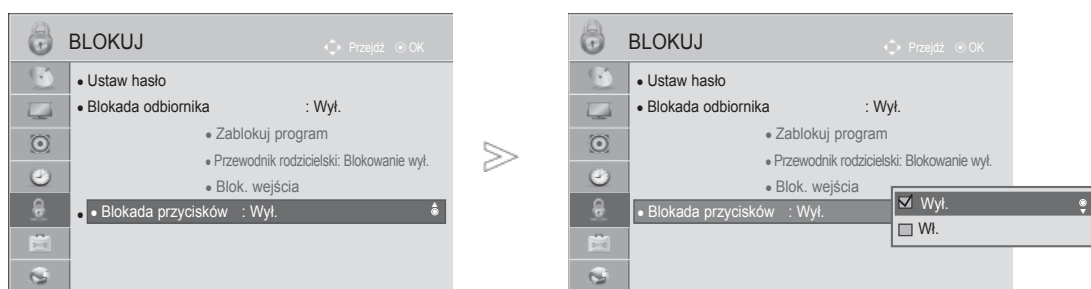

-   Wybierz menu **BLOKUJ**.
-   Wybierz menu **Blokada przycisków**.
-   Wybierz opcję **Wł.** lub **Wył.**.

- Gdy **Blokada przycisków** jest **włączona**, jeśli odbiornik jest wyłączony, naciśnij przycisk **⏻ / I**, **INPUT** (SYGNAŁ WEJŚCIOWY), **P** ^ v na odbiorniku lub przyciski **ZASILANIE**, **INPUT** (SYGNAŁ WEJŚCIOWY), **P** ^ v lub klawisze **NUMERYCZNE** na pilocie, aby włączyć urządzenie.
- Gdy **Blokada przycisków** jest **włączona**, w czasie oglądania telewizji po naciśnięciu dowolnego przycisku na panelu przednim na ekranie pojawia się napis **⚠ Blokada przycisków włączona**.
- Gdy inne menu ekranowe jest wyświetlane, funkcja **⚠ Blokada przycisków włączona** nie będzie działać.

- Naciśnij przycisk **MENU/EXIT** (MENU/WYJŚCIE) w celu powrotu do oglądania telewizji.
- Naciśnij przycisk **BACK** (WSTECZ) w celu przejścia do poprzedniego ekranu menu.

TELETEKST

- Wygląd funkcji na ilustracji może odbiegać od zakupionego odbiornika.

Ta funkcja nie jest dostępna we wszystkich krajach.

Teletext jest bezpłatną usługą nadawaną przez większość stacji telewizyjnych, która zawiera najbardziej aktualne informacje dotyczące wiadomości, pogody, programów telewizyjnych, kursów giełdowych i wielu innych dziedzin.

Dekoder teletextu tego odbiornika telewizyjnego może obsługiwać systemy SIMPLE, TOP i FASTEXT. SIMPLE (standardowy teletext) składa się z wielu stron, które są wybierane przez bezpośrednie wprowadzanie odpowiadających im numerów stron. TOP i FASTEXT są bardziej nowoczesnymi metodami pozwalającymi na szybki i łatwy wybór informacji teletextu.

WŁĄCZANIE I WYŁĄCZANIE

Naciśnij przycisk **TEXT**, aby przełączyć się na teletext. Na ekranie pojawi się pierwsza lub ostatnia strona.

U góry ekranu wyświetlane są dwa numery stron, nazwa stacji telewizyjnej, data i godzina. Pierwszy numer strony wskazuje dokonany przez użytkownika wybór, zaś drugi — aktualnie wyświetlaną stronę.

Naciśnij przycisk **TEXT**, aby wyłączyć teletext. Zostanie przywrócony poprzedni tryb wyświetlania.

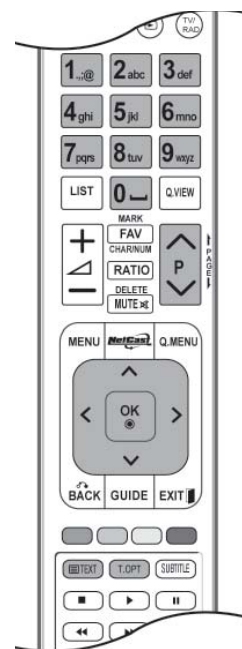

TRYB SIMPLE

■ Wybór strony

- 1 Wprowadź za pomocą przycisków NUMERYCZNYCH żądany numer strony jako trzycyfrową liczbę. Jeśli podczas wybierania zostanie naciśnięta niewłaściwa cyfra, trzycyfrową liczbę trzeba wpisać do końca, a następnie ponownie wprowadzić poprawną liczbę.
- 2 Przycisk **P** \wedge \vee może służyć do wyboru poprzedniej lub następnej strony.

TELETEKST

TRYB TOP

Na dole ekranu telewizora wyświetlane są cztery pola — czerwone, zielone, żółte i niebieskie. Żółte pole oznacza następną grupę, a niebieskie — następny blok.

■ Wybór bloku/grupy/strony

- 1 Za pomocą niebieskiego przycisku można przesuwać się z bloku do bloku.
- 2 Żółty przycisk służy do przechodzenia do następnej grupy z automatycznym przejściem do astępnego bloku.
- 3 Zielony przycisk służy do przechodzenia do następnej istniejącej strony z automatycznym przejściem do następnej grupy.
- 4 Zamiennie można używać przycisku **P** [^] .
Przycisk czerwony umożliwia powrót do poprzedniego wyboru. Zamiennie można używać przycisku **P** ^v .

■ Bezpośredni wybór strony

Tak jak w trybie SIMPLE można wybrać stronę, wpisując ją w trybie TOP jako trzycyfrową liczbę przy użyciu przycisków NUMERYCZNYCH.the NUMBER buttons in TOP mode.

TRYB FASTEXT

Strony teletekstu są zakodowane kolorami na dole ekranu i wybiera się je, naciskając przycisk w odpowiednim kolorze.

■ Wybór strony

- 1 Naciśnij przycisk **T.OPT** (OPCJE TELETEKSTU), a następnie za pomocą przycisku [^] ^v wybierz menu . Wyświetl stronę indeksu.
- 2 Strony teletekstu są oznaczone kolorami na dole ekranu i można je wybrać, naciskając przycisk w odpowiednim kolorze.
- 3 Tak jak w trybie SIMPLE można wybrać stronę, wpisując ją w trybie FASTEXT jako trzycyfrową liczbę 4 przy użyciu przycisków NUMERYCZNYCH.
- 4 Do wyboru poprzedniej lub następnej strony można też skorzystać z przycisku **P** [^] ^v .

SPECJALNE FUNKCJE TELETEKSTU

- Naciśnij przycisk **T. OPT**, a następnie za pomocą przycisku $\wedge \vee$ wybierz menu **Opcje teletekstu**.
- W Wielkiej Brytanii (w trybie cyfrowym) przycisk T. OPT nie działa.



■ Indeks

Służy do wybierania każdej strony indeksu.



■ Czas

Oglądając program telewizyjny, wybierz to menu, aby w prawym górnym rogu ekranu wyświetlić aktualny czas.

W trybie teletekstu naciśnij ten przycisk, aby wybrać numer strony podrzędnej. Numer strony podrzędnej jest wyświetlany na dole ekranu. Aby zatrzymać lub zmienić stronę podrzędną, naciśnij przycisk CZERWONY/ZIELONY, < > lub przyciski NUMERYCZNE.



■ Przytrzymaj

Zatrzymuje automatyczną zmianę strony, która odbywa się, jeśli strona teletekstu składa się z co najmniej 2 stron podrzędnych. Liczba stron podrzędnych i wyświetlana strona podrzędna są zwykle pokazane na ekranie poniżej godziny. Po wybraniu tego menu w lewym górnym rogu ekranu wyświetlany jest symbol zatrzymania, a automatyczna zmiana strony jest niemożliwa.



■ Odkryj

Wybierz to menu, aby wyświetlić ukryte informacje, na przykład rozwiązania zagadek lub łamigłówek.



■ Aktualizacja

Wyświetla obraz telewizyjny na ekranie w czasie oczekiwania na nową stronę teletekstu. Symbol pojawia się w górnym lewym rogu ekranu. Gdy zaktualizowana strona będzie dostępna, symbol zostanie zastąpiony numerem strony. Naciśnij ten przycisk ponownie, aby wyświetlić zaktualizowaną stronę teletekstu.

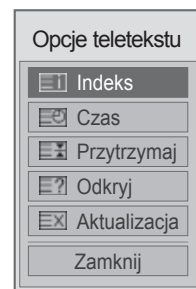

CYFROWY TELETEKST

*Ta funkcja działa tylko w Wielkiej Brytanii/Irlandii.

Odbiornik zapewnia dostęp do cyfrowego teletekstu, który znacznie udoskonalono pod różnymi względami, np. w zakresie tekstu, grafiki itd.

Dostęp do cyfrowego teletekstu zapewniają specjalne usługi cyfrowego teletekstu oraz specjalne usługi związane z nadawaniem cyfrowego teletekstu.

TELETEKST W RAMACH USŁUGI CYFROWEJ

- 1 Naciśnij przycisk numeryczny albo przycisk **P** $\wedge \vee$, aby wybrać usługę cyfrową nadającą cyfrowy teletekst.
- 2 Postępuj zgodnie z zaleceniami zamieszczonymi w cyfrowym teletekście i przejdź do następnego kroku, naciskając przycisk **TEXT**, **OK**, $\wedge \vee < >$, **CZERWONY**, **ZIELONY**, **ŻÓŁTY**, **NIEBIESKI** lub przyciski **NUMERYCZNE** itd.
- 3 Aby zmienić usługę nadającą cyfrowy teletekst, wybierz po prostu inną usługę za pomocą przycisku numerycznego albo przycisku **P** $\wedge \vee$.



TELETEKST W USŁUDZE CYFROWEJ

- 1 Naciśnij przycisk numeryczny albo przycisk **P** $\wedge \vee$, aby wybrać określoną usługę nadającą cyfrowy teletekst.
- 2 Naciśnij przycisk **TEXT** lub jeden z kolorowych przycisków, aby włączyć teletekst.
- 3 Postępuj zgodnie z zaleceniami zamieszczonymi w cyfrowym teletekście i przejdź do następnego kroku, naciskając przycisk **OK**, $\wedge \vee < >$, **CZERWONY**, **ZIELONY**, **ŻÓŁTY**, **NIEBIESKI** lub przyciski **NUMERYCZNE** itd.
- 4 Naciśnij przycisk **TEXT** lub jeden z kolorowych przycisków, aby wyłączyć cyfrowy teletekst i powrócić do oglądania telewizji.

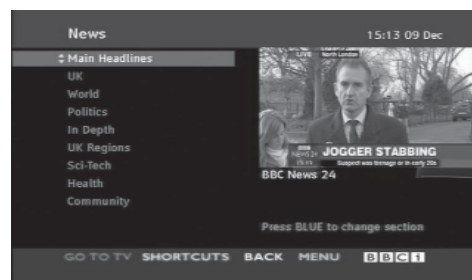

Niektóre usługi zapewniają dostęp do usług tekstowych poprzez naciśnięcie **CZERWONEGO** przycisku.

ROZWIĄZYWANIE PROBLEMÓW

Urządzenie nie działa w sposób prawidłowy.	
Nie działa pilot zdalnego sterowania	<ul style="list-style-type: none">■ Należy sprawdzić, czy pomiędzy telewizorem a pilotem nie znajduje się obiekt będący przeszkodą. Pilot musi być skierowany bezpośrednio w telewizor.■ Czy baterie są prawidłowo włożone do pilota (+ do +, - do -)?■ Włożyć nowe baterie.
Nagle wyłączyło się zasilanie	<ul style="list-style-type: none">■ Czy włączono programator zasypania?■ Sprawdzić ustawienia włączania/wyłączania. Czy nie nastąpiła przerwa w zasilaniu?■ Jeśli włączony odbiornik nie wykryje żadnego sygnału wejściowego przez 15 minut, wyłączy się automatycznie.

Nie działa funkcja wideo.	
Brak obrazu i dźwięku	<ul style="list-style-type: none">■ Sprawdzić, czy produkt jest włączony.■ Sprawdzić inny kanał. Problem może wynikać z braku sygnału.■ Czy przewód zasilający jest podłączony do gniazdka ściennego?■ Należy sprawdzić kierunek/umiejscowienie anteny telewizyjnej.■ Należy sprawdzić poprawność działania ściennego gniazda zasilania przez podłączenie do niego innego urządzenia.
Po włączeniu urządzenia obraz pojawia się wolno	<ul style="list-style-type: none">■ To normalne — podczas rozruchu obraz jest wyłączony. Jeśli obraz nie pojawi się po 5 minutach, należy skontaktować się z najbliższym serwisem.
Brak koloru albo kolor lub obraz są niskiej jakości	<ul style="list-style-type: none">■ Dostosować opcję Colour (Kolor) w menu.■ Zachować odpowiednią odległość między produktem a magnetowidem.■ Sprawdzić inny kanał. Problem może wynikać z braku sygnału.■ Czy przewody wideo są właściwie zainstalowane?■ Włączyć jakąkolwiek funkcję, aby przywrócić jasność obrazu.
Poziome/pionowe pasy lub drgający obraz	<ul style="list-style-type: none">■ Sprawdzić, czy nie występują lokalne interferencje, takie jak zakłócenia powodowane przez elektryczne urządzenia lub narzędzia.
Zły odbiór niektórych kanałów	<ul style="list-style-type: none">■ Możliwe problemy z sygnałem telewizyjnym danej stacji. Należy sprawdzić inną stację.■ Słaby sygnał nadawczy – należy zmienić ustawienie anteny, aby odbierać lepiej słabszą stację.■ Sprawdzić, czy nie występują interferencje.
Linie lub smugi na obrazie	<ul style="list-style-type: none">■ Sprawdzić stan i kierunek ustawienia anteny.
Brak obrazu po podłączeniu przewodu do złącza HDMI.	<ul style="list-style-type: none">■ Sprawdź, czy używany kabel HDMI jest kablem High Speed HDMI. W przypadku kabli HDMI niezgodnych ze standardem High Speed HDMI może wystąpić migotanie lub całkowity brak obrazu na ekranie. Należy korzystać wyłącznie z kabla High Speed HDMI.

DODATEK

Nie działa funkcja dźwięku.

Obraz jest poprawny, ale brak dźwięku	<ul style="list-style-type: none">■ Naciśnij przycisk \triangleleft + lub -.■ Czy dźwięk jest wyciszony? Naciśnij przycisk MUTE (Wycisz).■ Sprawdź inny kanał. Problem może wynikać z braku sygnału.■ Czy przewody audio są właściwie zainstalowane?
Nie działa jeden z głośników	<ul style="list-style-type: none">■ Dostosować balans w menu opcji.
Z wnętrza produktu dochodzą nietypowe dźwięki	<ul style="list-style-type: none">■ Zmiana wilgotności otoczenia lub temperatury może spowodować pojawienie się nietypowych dźwięków po włączeniu lub wyłączeniu produktu. Nie oznaczają one jego uszkodzenia.
Brak dźwięku po podłączeniu przewodu do złącza HDMI lub portu USB.	<ul style="list-style-type: none">■ Sprawdź, czy używany kabel HDMI jest kablem High Speed HDMI.■ Spróbuj podłączyć kabel USB w wersji 2.0 (lub wyższej). <p style="text-align: right;">*Ta funkcja nie jest dostępna we wszystkich modelach.</p>

Występuje problem w trybie PC. (dotyczy tylko trybu PC)

Sygnal jest poza zakresem (błędny format)	<ul style="list-style-type: none">■ Należy zmienić rozdzielczość, częstotliwość poziomą lub pionową.■ Należy sprawdzić czy źródło sygnału wejściowego pracuje poprawnie.
Pionowe pasy lub smugi w tle, szum poziomy, nieprawidłowa pozycja	<ul style="list-style-type: none">■ Należy skorzystać z funkcji automatycznej konfiguracji lub zmienić ustawienia zegara, fazy lub pozycji poziomej/pionowej (opcja).
Kolory ekranowe są niestabilne lub występuje tylko jeden kolor	<ul style="list-style-type: none">■ Należy sprawdzić przewód sygnałowy.■ Należy ponownie zainstalować kartę graficzną w komputerze.

Wystąpił problem z ustawieniami OBRAZU.

Gdy ustawienia obrazu zostaną zmienione, po określonym czasie telewizor automatycznie wraca do ustawień początkowych.	<ul style="list-style-type: none">■ Oznacza to, że telewizor znajduje się aktualnie w trybie W sklepie. Aby przełączyć się do trybu Dom, należy wykonać następujące czynności: W menu odbiornika wybierz polecenia OPCJE -> Ustawienia trybu -> Dom. Po wykonaniu tych czynności przełączanie do trybu Dom będzie zakończone.
---	---

KONSERWACJA

Można zapobiec szybkiemu uszkodzeniu się sprzętu. Dokładne i regularne czyszczenie może wydłużyć czas eksploatacji nowego telewizora.

Przed przystąpieniem do czyszczenia należy wyłączyć odbiornik i odłączyć przewód zasilający od gniazda sieci elektrycznej.

Czyszczenie ekranu

- 1 Oto znakomity sposób na usunięcie kurzu z ekranu na dłuższy czas. Należy zmoczyć miękką szmatkę w roztworze letniej wody z niewielkim dodatkiem zmiękczacza do tkanin lub płynu do zmywania naczyń. Należy wyżąć szmatkę prawie do sucha, a następnie przetrzeć nią ekran.
- 2 Należy zetrzeć z ekranu resztki wody, a następnie poczekać, aż całkowicie wyschnie, zanim włączy się ponownie telewizor.

Czyszczenie obudowy

- Aby usunąć kurz lub brud z obudowy, należy przetrzeć ją miękką, suchą, niestrzępiącą się szmatką.
- Nie wolno używać wilgotnej szmatki.

Dłuższa nieobecność

▲ PRZESTROGA

- ▶ Jeśli przewiduje się, że telewizor będzie nieużywany przez dłuższy czas (np. w związku z wyjazdem na urlop), należy odłączyć jego przewód zasilający, aby zapobiec możliwemu uszkodzeniu w wyniku uderzenia pioruna lub przebicia w sieci elektrycznej.

DODATEK

SPECYFIKACJA PRODUKTU

MODELE		32LE5***	
		32LE5500-ZA / 32LE550N-ZA 32LE5800-ZA / 32LE5900-ZA	32LE5510-ZB / 32LE551N-ZB 32LE5810-ZB / 32LE5910-ZB
Wymiary (Szerokość X Wysokość X Głębokość)	z podstawką	784,6 mm x 558,1 mm x 221,0 mm	784,6 mm x 558,1 mm x 221,0 mm
	bez podstawki	784,6 mm x 499,5 mm x 39,9 mm	784,6 mm x 499,5 mm x 39,9 mm
Ciężar	z podstawką	12,7 kg	12,7 kg
	bez podstawki	10,5 kg	10,5 kg
Zasilanie		AC 100-240 V~ 50 / 60 Hz	AC 100-240 V~ 50 / 60 Hz
Zużycie energii		130 W	130 W
MODELE		37LE5***	
		37LE5500-ZA / 37LE550N-ZA 37LE5800-ZA / 37LE5900-ZA	37LE5510-ZB / 37LE551N-ZB 37LE5810-ZB / 37LE5910-ZB
Wymiary (Szerokość X Wysokość X Głębokość)	z podstawką	905,0 mm x 630,0 mm x 270,0 mm	905,0 mm x 630,0 mm x 270,0 mm
	bez podstawki	905,0 mm x 568,0 mm x 39,9 mm	905,0 mm x 568,0 mm x 39,9 mm
Ciężar	z podstawką	15,6 kg	15,6 kg
	bez podstawki	12,8 kg	12,8 kg
Zasilanie		AC 100-240 V~ 50 / 60 Hz	AC 100-240 V~ 50 / 60 Hz
Zużycie energii		140 W	140 W
Wymiary modułu CI (Szerokość X Wysokość X Głębokość)		100,0 mm x 55,0 mm x 5,0 mm	
Warunki otoczenia	Temperatura Podczas Pracy	0°C do 40°C	
	Wilgotność Podczas Pracy	Poniżej 80%	
Warunki otoczenia	Temperatura Podczas Przechowywania	-20°C do 60°C	
	Wilgotność Podczas Przechowywania	Poniżej 85%	
Obsługiwane pliki wideo		p. str. 96 – 97	

- Podane powyżej parametry mogą zostać zmienione bez powiadomienia w celu poprawy jakości.

MODELE		42LE5***	
		42LE5500-ZA / 42LE550N-ZA 42LE5800-ZA / 42LE5900-ZA	42LE5510-ZB / 42LE551N-ZB 42LE5810-ZB / 42LE5910-ZB
Wymiary (Szerokość X Wysokość X Głębokość)	z podstawką	1016,0 mm x 692,0 mm x 270,0 mm	1016,0 mm x 692,0 mm x 270,0 mm
	bez podstawki	1016,0 mm x 630,0 mm x 29,3 mm	1016,0 mm x 630,0 mm x 29,3 mm
Ciężar	z podstawką	19,5 kg	19,5 kg
	bez podstawki	16,7 kg	16,7 kg
Zasilanie		AC 100-240 V~ 50 / 60 Hz	AC 100-240 V~ 50 / 60 Hz
Zużycie energii		150 W	150 W
MODELE		47LE5***	
		47LE5500-ZA / 47LE550N-ZA 47LE5800-ZA / 47LE5900-ZA	47LE5510-ZB / 47LE551N-ZB 47LE5810-ZB / 47LE5910-ZB
Wymiary (Szerokość X Wysokość X Głębokość)	z podstawką	1126,6 mm x 757,9 mm x 284,4 mm	1126,6 mm x 757,9 mm x 284,4 mm
	bez podstawki	1126,6 mm x 692,0 mm x 29,3 mm	1126,6 mm x 692,0 mm x 29,3 mm
Ciężar	z podstawką	22,9 kg	22,9 kg
	bez podstawki	19,6 kg	19,6 kg
Zasilanie		AC 100-240 V~ 50 / 60 Hz	AC 100-240 V~ 50 / 60 Hz
Zużycie energii		170 W	170 W
Wymiary modułu CI (Szerokość X Wysokość X Głębokość)		100,0 mm x 55,0 mm x 5,0 mm	
Warunki otoczenia	Temperatura Podczas Pracy	0°C do 40°C	
	Wilgotność Podczas Pracy	Poniżej 80%	
	Temperatura Podczas Przechowywania	-20°C do 60°C	
	Wilgotność Podczas Przechowywania	Poniżej 85%	
Obsługiwane pliki wideo		p. str. 96 – 97	

- Podane powyżej parametry mogą zostać zmienione bez powiadomienia w celu poprawy jakości.

DODATEK

MODELE		55LE5***	
		55LE5500-ZA / 55LE550N-ZA 55LE5800-ZA / 55LE5900-ZA	55LE5510-ZB / 55LE551N-ZB 55LE5810-ZB / 55LE5910-ZB
Wymiary (Szerokość X Wysokość X Głębokość)	z podstawką	1306,0 mm x 867,0 mm x 328,0 mm	1306,0 mm x 867,0 mm x 328,0 mm
	bez podstawki	1306,0 mm x 797,0 mm x 30,7 mm	1306,0 mm x 797,0 mm x 30,7 mm
Ciężar	z podstawką	34,5 kg	34,5 kg
	bez podstawki	28,8 kg	28,8 kg
Zasilanie		AC 100-240 V~ 50 / 60 Hz	AC 100-240 V~ 50 / 60 Hz
Zużycie energii		200 W	200 W
MODELE		42LX6***	
		42LX6500-ZD / 42LX650N-ZD 42LX6800-ZD / 42LX6900-ZD	47LX6500-ZD / 47LX650N-ZD 47LX6800-ZD / 47LX6900-ZD
Wymiary (Szerokość X Wysokość X Głębokość)	z podstawką	1016,0 mm x 692,0 mm x 270,0 mm	1126,6 mm x 757,9 mm x 284,4 mm
	bez podstawki	1016,0 mm x 630,0 mm x 29,3 mm	1126,6 mm x 692,0 mm x 29,3 mm
Ciężar	z podstawką	19,5 kg	22,9 kg
	bez podstawki	16,7 kg	19,6 kg
Zasilanie		AC 100-240 V~ 50 / 60 Hz	AC 100-240 V~ 50 / 60 Hz
Zużycie energii		160 W	180 W
Wymiary modułu CI (Szerokość X Wysokość X Głębokość)		100,0 mm x 55,0 mm x 5,0 mm	
Warunki otoczenia	Temperatura Podczas Pracy	0°C do 40°C	
	Wilgotność Podczas Pracy	Poniżej 80%	
Warunki otoczenia	Temperatura Podczas Przechowywania	-20°C do 60°C	
	Wilgotność Podczas Przechowywania	Poniżej 85%	
Obsługiwane pliki wideo		p. str. 96 – 97	

- Podane powyżej parametry mogą zostać zmienione bez powiadomienia w celu poprawy jakości.

MODELE		32LE7***	
		32LE7500-ZA / 32LE750N-ZA 32LE7800-ZA / 32LE7900-ZA	32LE7510-ZB / 32LE751N-ZB 32LE7810-ZB / 32LE7910-ZB
Wymiary (Szerokość X Wysokość X Głębokość)	z podstawką	786,4 mm x 556,2 mm x 221,0 mm	786,4 mm x 556,2 mm x 221,0 mm
	bez podstawki	786,4 mm x 500,4 mm x 39,9 mm	786,4 mm x 500,4 mm x 39,9 mm
Ciężar	z podstawką	14,8 kg	14,8 kg
	bez podstawki	11,7 kg	11,7 kg
Zasilanie		AC 100-240 V~ 50 / 60 Hz	AC 100-240 V~ 50 / 60 Hz
Zużycie energii		130 W	130 W
MODELE		37LE7***	
		37LE7500-ZA / 37LE750N-ZA 37LE7800-ZA / 37LE7900-ZA	37LE7510-ZB / 37LE751N-ZB 37LE7810-ZB / 37LE7910-ZB
Wymiary (Szerokość X Wysokość X Głębokość)	z podstawką	907,4 mm x 628,3 mm x 269,8 mm	907,4 mm x 628,3 mm x 269,8 mm
	bez podstawki	907,4 mm x 569,0 mm x 39,9 mm	907,4 mm x 569,0 mm x 39,9 mm
Ciężar	z podstawką	18,8 kg	18,8 kg
	bez podstawki	14,7 kg	14,7 kg
Zasilanie		AC 100-240 V~ 50 / 60 Hz	AC 100-240 V~ 50 / 60 Hz
Zużycie energii		140 W	140 W
Wymiary modułu CI (Szerokość X Wysokość X Głębokość)		100,0 mm x 55,0 mm x 5,0 mm	
Warunki otoczenia	Temperatura Podczas Pracy	0°C do 40°C	
	Wilgotność Podczas Pracy	Poniżej 80%	
	Temperatura Podczas Przechowywania	-20°C do 60°C	
	Wilgotność Podczas Przechowywania	Poniżej 85%	
Obsługiwane pliki wideo		p. str. 96 – 97	

- Podane powyżej parametry mogą zostać zmienione bez powiadomienia w celu poprawy jakości.

DODATEK

MODELE		42LE7***		
		42LE7500-ZA / 42LE750N-ZA / 42LE7800-ZA / 42LE7900-ZA	42LE7510-ZB / 42LE751N-ZB / 42LE7810-ZB / 42LE7910-ZB	42LE7300-ZA / 42LE730N-ZA / 42LE7380-ZA / 42LE7390-ZA
Wymiary (Szerokość X Wysokość X Głębokość)	z podstawką	1018,2 mm x 692,5 mm x 269,8 mm	1018,2 mm x 692,5 mm x 269,8 mm	1009,2 mm x 694,5 mm x 286,5 mm
	bez podstawki	1018,2 mm x 630,7 mm x 29,3 mm	1018,2 mm x 630,7 mm x 29,3 mm	1009,2 mm x 629,7 mm x 29,3 mm
Ciężar	z podstawką	23,2 kg	23,2 kg	25,5 kg
	bez podstawki	19,1 kg	19,1 kg	21,0 kg
Zasilanie		AC 100-240 V~ 50 / 60 Hz	AC 100-240 V~ 50 / 60 Hz	AC 100-240 V~ 50 / 60 Hz
Zużycie energii		150 W	150 W	150 W
MODELE		47LE7***		
		47LE7500-ZA / 47LE750N-ZA / 47LE7800-ZA / 47LE7900-ZA	47LE7510-ZB / 47LE751N-ZB / 47LE7810-ZB / 47LE7910-ZB	47LE7300-ZA / 47LE730N-ZA / 47LE7380-ZA / 47LE7390-ZA
Wymiary (Szerokość X Wysokość X Głębokość)	z podstawką	1128,6 mm x 758,5 mm x 284,4 mm	1128,6 mm x 758,5 mm x 284,4 mm	1119,6 mm x 757,1 mm x 286,5 mm
	bez podstawki	1128,6 mm x 693,3 mm x 29,8 mm	1128,6 mm x 693,3 mm x 29,8 mm	1119,6 mm x 691,3 mm x 29,3 mm
Ciężar	z podstawką	27,5 kg	27,5 kg	29,7 kg
	bez podstawki	23,0 kg	23,0 kg	25,2 kg
Zasilanie		AC 100-240 V~ 50 / 60 Hz	AC 100-240 V~ 50 / 60 Hz	AC 100-240 V~ 50 / 60 Hz
Zużycie energii		170 W	170 W	170 W
Wymiary modułu CI (Szerokość X Wysokość X Głębokość)		100,0 mm x 55,0 mm x 5,0 mm		
Warunki otoczenia	Temperatura Podczas Pracy	0°C do 40°C		
	Wilgotność Podczas Pracy	Poniżej 80%		
Warunki otoczenia	Temperatura Podczas Przechowywania	-20°C do 60°C		
	Wilgotność Podczas Przechowywania	Poniżej 85%		
Obsługiwane pliki wideo		p. str. 96 – 97		

- Podane powyżej parametry mogą zostać zmienione bez powiadomienia w celu poprawy jakości.

MODELE		55LE7***	
		55LE7500-ZA / 55LE750N-ZA 55LE7800-ZA / 55LE7900-ZA	55LE7510-ZB / 55LE751N-ZB 55LE7810-ZB / 55LE7910-ZB
Wymiary (Szerokość X Wysokość X Głębokość)	z podstawką	1306,0 mm x 868,1 mm x 328,0 mm	1306,0 mm x 868,1 mm x 328,0 mm
	bez podstawki	1306,0 mm x 797,4 mm x 31,2 mm	1306,0 mm x 797,4 mm x 31,2 mm
Ciężar	z podstawką	39,6 kg	39,6 kg
	bez podstawki	33,5 kg	33,5 kg
Zasilanie		AC 100-240 V~ 50 / 60 Hz	AC 100-240 V~ 50 / 60 Hz
Zużycie energii		200 W	200 W
MODELE		47LX9***	55LX9***
		47LX9800-ZA	55LX9800-ZA
Wymiary (Szerokość X Wysokość X Głębokość)	z podstawką	1085,9 mm x 710,6 mm x 255,0 mm	1255,8 mm x 805,0 mm x 255,0 mm
	bez podstawki	1085,9 mm x 654,2 mm x 31,6 mm	1255,8 mm x 749,6 mm x 31,6 mm
Ciężar	z podstawką	26,7 kg	32,7 kg
	bez podstawki	22,1 kg	28,1 kg
Zasilanie		AC 100-240 V~ 50 / 60 Hz	AC 100-240 V~ 50 / 60 Hz
Zużycie energii		210 W	260 W
Wymiary modułu CI (Szerokość X Wysokość X Głębokość)		100,0 mm x 55,0 mm x 5,0 mm	
Warunki otoczenia	Temperatura Podczas Pracy	0°C do 40°C	
	Wilgotność Podczas Pracy	Poniżej 80%	
	Temperatura Podczas Przechowywania	-20°C do 60°C	
	Wilgotność Podczas Przechowywania	Poniżej 85%	
Obsługiwane pliki wideo		p. str. 96 – 97	

- Podane powyżej parametry mogą zostać zmienione bez powiadomienia w celu poprawy jakości.

DODATEK

MODELE		42LE8***	
		42LE8500-ZA / 42LE850N-ZA 42LE8800-ZA / 42LE8900-ZA	42LE8510-ZB / 42LE851N-ZB 42LE8810-ZB / 42LE8910-ZB
Wymiary (Szerokość X Wysokość X Głębokość)	z podstawką	1013,3 mm x 705,8 mm x 235,5 mm	1013,3 mm x 705,8 mm x 235,5 mm
	bez podstawki	1013,3 mm x 645,8 mm x 34,5 mm	1013,3 mm x 645,8 mm x 34,5 mm
Ciężar	z podstawką	27,2 kg	27,2 kg
	bez podstawki	23,1 kg	23,1 kg
Zasilanie		AC 100-240 V~ 50 / 60 Hz	AC 100-240 V~ 50 / 60 Hz
Zużycie energii		160 W	160 W
MODELE		47LE8***	
		47LE8500-ZA / 47LE850N-ZA 47LE8800-ZA / 47LE8900-ZA	47LE8510-ZB / 47LE851N-ZB 47LE8810-ZB / 47LE8910-ZB
Wymiary (Szerokość X Wysokość X Głębokość)	z podstawką	1122,6 mm x 769,3 mm x 275,0 mm	1122,6 mm x 769,3 mm x 275,0 mm
	bez podstawki	1122,6 mm x 707,3 mm x 34,5 mm	1122,6 mm x 707,3 mm x 34,5 mm
Ciężar	z podstawką	31,6 kg	31,6 kg
	bez podstawki	27,0 kg	27,0 kg
Zasilanie		AC 100-240 V~ 50 / 60 Hz	AC 100-240 V~ 50 / 60 Hz
Zużycie energii		170 W	170 W
Wymiary modułu CI (Szerokość X Wysokość X Głębokość)		100,0 mm x 55,0 mm x 5,0 mm	
Warunki otoczenia	Temperatura Podczas Pracy	0°C do 40°C	
	Wilgotność Podczas Pracy	Poniżej 80%	
Warunki otoczenia	Temperatura Podczas Przechowywania	-20°C do 60°C	
	Wilgotność Podczas Przechowywania	Poniżej 85%	
Obsługiwane pliki wideo		p. str. 96 – 97	

- Podane powyżej parametry mogą zostać zmienione bez powiadomienia w celu poprawy jakości.

MODELE		55LE8***	
		55LE8500-ZA / 55LE850N-ZA 55LE8800-ZA / 55LE8900-ZA	55LE8510-ZB / 55LE851N-ZB 55LE8810-ZB / 55LE8910-ZB
Wymiary (Szerokość X Wysokość X Głębokość)	z podstawką	1292,6 mm x 875,4 mm x 311,9 mm	1292,6 mm x 875,4 mm x 311,9 mm
	bez podstawki	1292,6 mm x 802,9 mm x 34,5 mm	1292,6 mm x 802,9 mm x 34,5 mm
Ciężar	z podstawką	43,8 kg	43,8 kg
	bez podstawki	35,8 kg	35,8 kg
Zasilanie		AC 100-240 V~ 50 / 60 Hz	AC 100-240 V~ 50 / 60 Hz
Zużycie energii		230 W	230 W
MODELE		32LD4***	
		32LD480-ZB 32LD490-ZB	37LD4*** 37LD480-ZB 37LD490-ZB
Wymiary (Szerokość X Wysokość X Głębokość)	z podstawką	799,0 mm x 555,0 mm x 207,0 mm	916,0 mm x 625,0 mm x 261,0 mm
	bez podstawki	799,0 mm x 506,0 mm x 73,5 mm	916,0 mm x 575,0 mm x 77,4 mm
Ciężar	z podstawką	9,1 kg	12,5 kg
	bez podstawki	8,1 kg	10,8 kg
Zasilanie		AC 100-240 V~ 50 / 60 Hz	AC 100-240 V~ 50 / 60 Hz
Zużycie energii		120 W	160 W
MODELE		42LD4***	
		42LD480-ZB 42LD490-ZB	
Wymiary (Szerokość X Wysokość X Głębokość)	z podstawką	1023,0 mm x 685,0 mm x 261,0 mm	
	bez podstawki	1023,0 mm x 635,0 mm x 76,6 mm	
Ciężar	z podstawką	15,1 kg	
	bez podstawki	13,5 kg	
Zasilanie		AC 100-240 V~ 50 / 60 Hz	
Zużycie energii		190 W	
Wymiary modułu CI (Szerokość X Wysokość X Głębokość)		100,0 mm x 55,0 mm x 5,0 mm	
Warunki otoczenia	Temperatura Podczas Pracy	0°C do 40°C	
	Wilgotność Podczas Pracy	Poniżej 80%	
	Temperatura Podczas Przechowywania	-20°C do 60°C	
	Wilgotność Podczas Przechowywania	Poniżej 85%	
Obsługiwane pliki wideo		p. str. 96 – 97	

■ Podane powyżej parametry mogą zostać zmienione bez powiadomienia w celu poprawy jakości.

DODATEK

MODELE		32LD6***	
		32LD650-ZC / 32LD650N-ZC 32LD680-ZC / 32LD690-ZB	32LD651-ZB / 32LD651N-ZB 32LD681-ZB / 32LD691-ZB
Wymiary (Szerokość X Wysokość X Głębokość)	z podstawką	797,0 mm x 555,0 mm x 207,0 mm	797,0 mm x 555,0 mm x 207,0 mm
	bez podstawki	797,0 mm x 495,0 mm x 73,8 mm	797,0 mm x 495,0 mm x 73,8 mm
Ciężar	z podstawką	9,8 kg	9,8 kg
	bez podstawki	8,7 kg	8,7 kg
Zasilanie		AC 100-240 V~ 50 / 60 Hz	AC 100-240 V~ 50 / 60 Hz
Zużycie energii		150 W	150 W
MODELE		37LD6***	
		37LD650-ZC / 37LD650N-ZC 37LD680-ZC / 37LD690-ZB	37LD651-ZB / 37LD651N-ZB 37LD681-ZB / 37LD691-ZB
Wymiary (Szerokość X Wysokość X Głębokość)	z podstawką	916,0 mm x 625,0 mm x 261,0 mm	916,0 mm x 625,0 mm x 261,0 mm
	bez podstawki	916,0 mm x 560,0 mm x 77,7 mm	916,0 mm x 560,0 mm x 77,7 mm
Ciężar	z podstawką	12,8 kg	12,8 kg
	bez podstawki	11,2 kg	11,2 kg
Zasilanie		AC 100-240 V~ 50 / 60 Hz	AC 100-240 V~ 50 / 60 Hz
Zużycie energii		170 W	170 W
Wymiary modułu CI (Szerokość X Wysokość X Głębokość)		100,0 mm x 55,0 mm x 5,0 mm	
Warunki otoczenia	Temperatura Podczas Pracy	0°C do 40°C	
	Wilgotność Podczas Pracy	Poniżej 80%	
Warunki otoczenia	Temperatura Podczas Przechowywania	-20°C do 60°C	
	Wilgotność Podczas Przechowywania	Poniżej 85%	
Obsługiwane pliki wideo		p. str. 96 – 97	

- Podane powyżej parametry mogą zostać zmienione bez powiadomienia w celu poprawy jakości.

MODELE		42LD6***	
		42LD650-ZC / 42LD650N-ZC 42LD680-ZC / 42LD690-ZB	42LD651-ZB / 42LD651N-ZB 42LD681-ZB / 42LD691-ZB
Wymiary (Szerokość X Wysokość X Głębokość)	z podstawką	1024,0 mm x 685,0 mm x 261,0 mm	1024,0 mm x 685,0 mm x 261,0 mm
	bez podstawki	1024,0 mm x 621,0 mm x 76,8 mm	1024,0 mm x 621,0 mm x 76,8 mm
Ciężar	z podstawką	15,5 kg	15,5 kg
	bez podstawki	13,9 kg	13,9 kg
Zasilanie		AC 100-240 V~ 50 / 60 Hz	AC 100-240 V~ 50 / 60 Hz
Zużycie energii		210 W	210 W
MODELE		47LD6***	
		47LD650-ZC / 47LD650N-ZC 47LD680-ZC / 47LD690-ZB	47LD651-ZB / 47LD651N-ZB 47LD681-ZB / 47LD691-ZB
Wymiary (Szerokość X Wysokość X Głębokość)	z podstawką	1137,0 mm x 758,0 mm x 270,0 mm	1137,0 mm x 758,0 mm x 270,0 mm
	bez podstawki	1137,0 mm x 685,0 mm x 76,8 mm	1137,0 mm x 685,0 mm x 76,8 mm
Ciężar	z podstawką	20,3 kg	20,3 kg
	bez podstawki	18,3 kg	18,3 kg
Zasilanie		AC 100-240 V~ 50 / 60 Hz	AC 100-240 V~ 50 / 60 Hz
Zużycie energii		250 W	250 W
Wymiary modułu CI (Szerokość X Wysokość X Głębokość)		100,0 mm x 55,0 mm x 5,0 mm	
Warunki otoczenia	Temperatura Podczas Pracy	0°C do 40°C	
	Wilgotność Podczas Pracy	Poniżej 80%	
	Temperatura Podczas Przechowywania	-20°C do 60°C	
	Wilgotność Podczas Przechowywania	Poniżej 85%	
Obsługiwane pliki wideo		p. str. 96 – 97	

- Podane powyżej parametry mogą zostać zmienione bez powiadomienia w celu poprawy jakości.

DODATEK

MODELE		55LD6***	
		55LD650-ZC / 55LD650N-ZC 55LD680-ZC / 55LD690-ZB	55LD651-ZB / 55LD651N-ZB 55LD681-ZB / 55LD691-ZB
Wymiary (Szerokość X Wysokość X Głębokość)	z podstawką	1329,0 mm x 872,0 mm x 330,0 mm	1329,0 mm x 872,0 mm x 330,0 mm
	bez podstawki	1329,0 mm x 796,0 mm x 96,5 mm	1329,0 mm x 796,0 mm x 96,5 mm
Ciężar	z podstawką	33,0 kg	33,0 kg
	bez podstawki	29,8 kg	29,8 kg
Zasilanie		AC 100-240 V~ 50 / 60 Hz	AC 100-240 V~ 50 / 60 Hz
Zużycie energii		340 W	340 W
MODELE		32LE4***	
		32LE4800-ZB 32LE4900-ZB	37LE4*** 37LE4800-ZB 37LE4900-ZB
Wymiary (Szerokość X Wysokość X Głębokość)	z podstawką	786,0 mm x 559,0 mm x 221,0 mm	907,0 mm x 630,0 mm x 270,0 mm
	bez podstawki	786,0 mm x 500,0 mm x 39,9 mm	907,0 mm x 565,0 mm x 39,9 mm
Ciężar	z podstawką	12,4 kg	14,6 kg
	bez podstawki	10,6 kg	12,1 kg
Zasilanie		AC 100-240 V~ 50 / 60 Hz	AC 100-240 V~ 50 / 60 Hz
Zużycie energii		130 W	140 W
MODELE		42LE4***	
		42LE4800-ZB 42LE4900-ZB	
Wymiary (Szerokość X Wysokość X Głębokość)	z podstawką	1018,0 mm x 692,0 mm x 270,0 mm	
	bez podstawki	1018,0 mm x 627,0 mm x 29,8 mm	
Ciężar	z podstawką	17,0 kg	
	bez podstawki	14,5 kg	
Zasilanie		AC 100-240 V~ 50 / 60 Hz	
Zużycie energii		150 W	
Wymiary modułu CI (Szerokość X Wysokość X Głębokość)		100,0 mm x 55,0 mm x 5,0 mm	
Warunki otoczenia	Temperatura Podczas Pracy	0°C do 40°C	
	Wilgotność Podczas Pracy	Poniżej 80%	
Warunki otoczenia	Temperatura Podczas Przechowywania	-20°C do 60°C	
	Wilgotność Podczas Przechowywania	Poniżej 85%	
Obsługiwane pliki wideo		p. str. 96 – 97	

■ Podane powyżej parametry mogą zostać zmienione bez powiadomienia w celu poprawy jakości.

MODELE		32LD7***	
		32LD750-ZA / 32LD750N-ZA 32LD780-ZA / 32LD790-ZA	32LD751-ZB / 32LD751N-ZB 32LD781-ZB / 32LD791-ZB / 32LD752-ZD
Wymiary (Szerokość X Wysokość X Głębokość)	z podstawką	804,0 mm x 567,0 mm x 212,0 mm	804,0 mm x 567,0 mm x 212,0 mm
	bez podstawki	804,0 mm x 510,0 mm x 73,8 mm	804,0 mm x 510,0 mm x 73,8 mm
Ciężar	z podstawką	10,2 kg	10,2 kg
	bez podstawki	8,8 kg	8,8 kg
Zasilanie		AC 100-240 V~ 50 / 60 Hz	AC 100-240 V~ 50 / 60 Hz
Zużycie energii		150 W	150 W
MODELE		42LD7***	
		42LD750-ZA / 42LD750N-ZA 42LD780-ZA / 42LD790-ZA	42LD751-ZB / 42LD751N-ZB 42LD781-ZB / 42LD791-ZB / 42LD752-ZD
Wymiary (Szerokość X Wysokość X Głębokość)	z podstawką	1032,0 mm x 700,0 mm x 260,0 mm	1032,0 mm x 700,0 mm x 260,0 mm
	bez podstawki	1032,0 mm x 639,0 mm x 76,8 mm	1032,0 mm x 639,0 mm x 76,8 mm
Ciężar	z podstawką	16,5 kg	16,5 kg
	bez podstawki	13,8 kg	13,8 kg
Zasilanie		AC 100-240 V~ 50 / 60 Hz	AC 100-240 V~ 50 / 60 Hz
Zużycie energii		210 W	210 W
Wymiary modułu CI (Szerokość X Wysokość X Głębokość)		100,0 mm x 55,0 mm x 5,0 mm	
Warunki otoczenia	Temperatura Podczas Pracy	0°C do 40°C	
	Wilgotność Podczas Pracy	Poniżej 80%	
	Temperatura Podczas Przechowywania	-20°C do 60°C	
	Wilgotność Podczas Przechowywania	Poniżej 85%	
Obsługiwane pliki wideo		p. str. 96 – 97	

- Podane powyżej parametry mogą zostać zmienione bez powiadomienia w celu poprawy jakości.

DODATEK

MODELE		47LD7***	
		47LD750-ZA / 47LD750N-ZA 47LD780-ZA / 47LD790-ZA	47LD751-ZB / 47LD751N-ZB 47LD781-ZB / 47LD791-ZB / 47LD752-ZD
Wymiary (Szerokość X Wysokość X Głębokość)	z podstawką	1144,0 mm x 764,0 mm x 260,0 mm	1144,0 mm x 764,0 mm x 260,0 mm
	bez podstawki	1144,0 mm x 704,0 mm x 76,8 mm	1144,0 mm x 704,0 mm x 76,8 mm
Ciężar	z podstawką	20,9 kg	20,9 kg
	bez podstawki	18,2 kg	18,2 kg
Zasilanie		AC 100-240 V~ 50 / 60 Hz	AC 100-240 V~ 50 / 60 Hz
Zużycie energii		250 W	250 W
Wymiary modułu CI (Szerokość X Wysokość X Głębokość)		100,0 mm x 55,0 mm x 5,0 mm	
Warunki otoczenia	Temperatura Podczas Pracy	0°C do 40°C	
	Wilgotność Podczas Pracy	Poniżej 80%	
	Temperatura Podczas Przechowywania	-20°C do 60°C	
	Wilgotność Podczas Przechowywania	Poniżej 85%	
Obsługiwane pliki wideo		p. str. 96 – 97	

- Podane powyżej parametry mogą zostać zmienione bez powiadomienia w celu poprawy jakości.

MODELE		32LD8***
		32LD840-ZA / 32LD840N-ZA 32LD880-ZA / 32LD890-ZA
Wymiary (Szerokość X Wysokość X Głębokość)	z podstawką	803,0 mm x 568,0 mm x 212,0 mm
	bez podstawki	803,0 mm x 502,0 mm x 73,4 mm
Ciężar	z podstawką	10,0 kg
	bez podstawki	8,6 kg
Zasilanie		AC 100-240 V~ 50 / 60 Hz
Zużycie energii		150 W
MODELE		37LD8***
		37LD840-ZA / 37LD840N-ZA 37LD880-ZA / 37LD890-ZA
Wymiary (Szerokość X Wysokość X Głębokość)	z podstawką	922,0 mm x 640,0 mm x 260,0 mm
	bez podstawki	922,0 mm x 568,0 mm x 77,3 mm
Ciężar	z podstawką	13,9 kg
	bez podstawki	11,3 kg
Zasilanie		AC 100-240 V~ 50 / 60 Hz
Zużycie energii		170 W
Wymiary modułu CI (Szerokość X Wysokość X Głębokość)		100,0 mm x 55,0 mm x 5,0 mm
Warunki otoczenia	Temperatura Podczas Pracy	0°C do 40°C
	Wilgotność Podczas Pracy	Poniżej 80%
	Temperatura Podczas Przechowywania	-20°C do 60°C
	Wilgotność Podczas Przechowywania	Poniżej 85%
Obsługiwane pliki wideo		p. str. 96 – 97

■ Podane powyżej parametry mogą zostać zmienione bez powiadomienia w celu poprawy jakości.

DODATEK

MODELE		42LD8***
		42LD840-ZA / 42LD840N-ZA 42LD880-ZA / 42LD890-ZA
Wymiary (Szerokość X Wysokość X Głębokość)	z podstawką	1030,0 mm x 701,0 mm x 260,0 mm
	bez podstawki	1030,0 mm x 628,0 mm x 76,4 mm
Ciężar	z podstawką	16,5 kg
	bez podstawki	13,9 kg
Zasilanie		AC 100-240 V~ 50 / 60 Hz
Zużycie energii		210 W
Wymiary modułu CI (Szerokość X Wysokość X Głębokość)		100,0 mm x 55,0 mm x 5,0 mm
Warunki otoczenia	Temperatura Podczas Pracy	0°C do 40°C
	Wilgotność Podczas Pracy	Poniżej 80%
Warunki otoczenia	Temperatura Podczas Przechowywania	-20°C do 60°C
	Wilgotność Podczas Przechowywania	Poniżej 85%
Obsługiwane pliki wideo		p. str. 96 – 97

- Podane powyżej parametry mogą zostać zmienione bez powiadomienia w celu poprawy jakości.

MODELE		50PK5**	60PK5**
		50PK590-ZE	60PK590-ZE
Wymiary (Szerokość X Wysokość X Głębokość)	z podstawką	1171,4 mm x 786,2 mm x 309,7 mm	1392,0 mm x 915,0 mm x 384,0 mm
	bez podstawki	1171,4 mm x 724,4 mm x 55,3 mm	1392,0 mm x 852,0 mm x 55,3 mm
Ciężar	z podstawką	31,0 kg	45,9 kg
	bez podstawki	28,6 kg	41,4 kg
MODELE		50PK7***	60PK7***
		50PK760-ZC / 50PK760N-ZC 50PK780-ZC / 50PK790-ZC	60PK760-ZC / 60PK760N-ZC 60PK780-ZC / 60PK790-ZC
Wymiary (Szerokość X Wysokość X Głębokość)	z podstawką	1184,0 mm x 801,0 mm x 294,5 mm	1402,8 mm x 934,3 mm x 384,0 mm
	bez podstawki	1184,0 mm x 738,5 mm x 52,4 mm	1402,8 mm x 866,8 mm x 52,4 mm
Ciężar	z podstawką	34,5 kg	50,3 kg
	bez podstawki	29,9 kg	42,7 kg
Wymiary modułu CI (Szerokość X Wysokość X Głębokość)		100,0 mm x 55,0 mm x 5,0 mm	
Warunki otoczenia	Temperatura Podczas Pracy Wilgotność Podczas Pracy	0°C do 40°C Poniżej 80%	
	Temperatura Podczas Przechowywania Wilgotność Podczas Przechowywania	-20°C do 60°C Poniżej 85%	
Obsługiwane pliki wideo		p. str. 96 – 97	

- Podane powyżej parametry mogą zostać zmienione bez powiadomienia w celu poprawy jakości.
- Dokładne informacje o zasilaniu i zużyciu energii są umieszczone na naklejce na telewizorze.

DODATEK

MODELE		50PK9***	60PK9***
		50PK950-ZA / 50PK960-ZA 50PK950N-ZA / 50PK980-ZA 50PK990-ZA	60PK950-ZA / 60PK960-ZA 60PK950N-ZA / 60PK980-ZA 60PK990-ZA
Wymiary (Szerokość X Wysokość X Głębokość)	z podstawką	1190,0 mm x 804,5 mm x 294,5 mm	1408,8 mm x 937,9 mm x 384,0 mm
	bez podstawki	1190,0 mm x 737,0 mm x 52,4 mm	1408,8 mm x 860,7 mm x 52,4 mm
Ciężar	z podstawką	34,8 kg	50,9 kg
	bez podstawki	30,2 kg	43,3 kg
MODELE		50PX9***	60PX9***
		50PX960-ZA / 50PX950N-ZA / 50PX980-ZA / 50PX990-ZA	60PX960-ZA / 60PX950N-ZA / 60PX980-ZA / 60PX990-ZA
Wymiary (Szerokość X Wysokość X Głębokość)	z podstawką	1190,0 mm x 804,5 mm x 294,5 mm	1408,8 mm x 937,9 mm x 384,0 mm
	bez podstawki	1190,0 mm x 737,0 mm x 52,4 mm	1408,8 mm x 860,7 mm x 52,4 mm
Ciężar	z podstawką	34,8 kg	50,9 kg
	bez podstawki	30,2 kg	43,3 kg
Wymiary modułu CI (Szerokość X Wysokość X Głębokość)		100,0 mm x 55,0 mm x 5,0 mm	
Warunki otoczenia	Temperatura Podczas Pracy	0°C do 40°C	
	Wilgotność Podczas Pracy	Poniżej 80%	
	Temperatura Podczas Przechowywania	-20°C do 60°C	
	Wilgotność Podczas Przechowywania	Poniżej 85%	
Obsługiwane pliki wideo		p. str. 96 – 97	

- Dokładne informacje o zasilaniu i zużyciu energii są umieszczone na naklejce na telewizorze.

	Telewizja cyfrowa	Telewizja analogowa
System Telewizyjny	DVB-T DVB-C	PAL/SECAM B/G/D/K, PAL I/II, SECAM L/L'
Zakres Odbieranych Kanałów	VHF, UHF	VHF: E2 do E12, UHF: E21 do E69, CATV: S1 do S20, HYPER: S21 do S47
Maksymalna ilość programów do zapisania	1,000	
Impedancja Anteny Zewnętrznej	75 Ω	75 Ω

- Podane powyżej parametry mogą zostać zmienione bez powiadomienia w celu poprawy jakości.

KODY IR PILOTA ZDALNEGO STEROWANIA

*Ta funkcja nie jest dostępna we wszystkich modelach.

Kod	Funkcja	Uwaga
95	oszczędzanie energii	PRZYCISK PILOTA ZDALNEGO STEROWANIA
08	POWER	PRZYCISK PILOTA ZDALNEGO STEROWANIA (ZASILANIE WŁ/WYŁ)
0B	Oznaczenie	PRZYCISK PILOTA ZDALNEGO STEROWANIA
79	WSPÓŁCZYNNIK	PRZYCISK PILOTA ZDALNEGO STEROWANIA
F0	TV/RAD	PRZYCISK PILOTA ZDALNEGO STEROWANIA
45	Q.MENU	PRZYCISK PILOTA ZDALNEGO STEROWANIA
43	MENU	PRZYCISK PILOTA ZDALNEGO STEROWANIA
AB	GUIDE(przewodnik)	PRZYCISK PILOTA ZDALNEGO STEROWANIA
40	Up (^)	PRZYCISK PILOTA ZDALNEGO STEROWANIA
41	Down (v)	PRZYCISK PILOTA ZDALNEGO STEROWANIA
07	Left (<)	PRZYCISK PILOTA ZDALNEGO STEROWANIA
06	Right (>)	PRZYCISK PILOTA ZDALNEGO STEROWANIA
44	OK(⊙)	PRZYCISK PILOTA ZDALNEGO STEROWANIA
28	BACK (WSTECZ)	PRZYCISK PILOTA ZDALNEGO STEROWANIA
5B	EXIT (WYJŚCIE)	PRZYCISK PILOTA ZDALNEGO STEROWANIA
AA	INFO ⓘ	PRZYCISK PILOTA ZDALNEGO STEROWANIA
30	AV MODE(tryb AV)	PRZYCISK PILOTA ZDALNEGO STEROWANIA
02	↗+	PRZYCISK PILOTA ZDALNEGO STEROWANIA
03	↘-	PRZYCISK PILOTA ZDALNEGO STEROWANIA
1E	FAV (MARK) (CHAR/NUM) / Ulubione, zaznaczanie, litery i cyfry	PRZYCISK PILOTA ZDALNEGO STEROWANIA
09	MUTE (DELETE) / Wyciszenie i usuwanie	PRZYCISK PILOTA ZDALNEGO STEROWANIA
00	P ^	PRZYCISK PILOTA ZDALNEGO STEROWANIA
01	P v	PRZYCISK PILOTA ZDALNEGO STEROWANIA
10 do 19	Przyciski numeryczne 0 do 9	PRZYCISK PILOTA ZDALNEGO STEROWANIA
53	LIST(lista)	PRZYCISK PILOTA ZDALNEGO STEROWANIA
1A	Q.VIEW	PRZYCISK PILOTA ZDALNEGO STEROWANIA
72	CZERWONY	PRZYCISK PILOTA ZDALNEGO STEROWANIA
71	ZIELONY	PRZYCISK PILOTA ZDALNEGO STEROWANIA
63	ŻÓŁTY	PRZYCISK PILOTA ZDALNEGO STEROWANIA
61	NIEBIESKI (WYBÓR PRAWY/LEWY)	PRZYCISK PILOTA ZDALNEGO STEROWANIA
20	TEXT	PRZYCISK PILOTA ZDALNEGO STEROWANIA
21	T.OPT(T.Opcje)	PRZYCISK PILOTA ZDALNEGO STEROWANIA
39	SUBTITLE(napisy)	PRZYCISK PILOTA ZDALNEGO STEROWANIA
7E	SIMPLINK	PRZYCISK PILOTA ZDALNEGO STEROWANIA
91	AD	PRZYCISK PILOTA ZDALNEGO STEROWANIA
B1	■	PRZYCISK PILOTA ZDALNEGO STEROWANIA
B0	▶	PRZYCISK PILOTA ZDALNEGO STEROWANIA
BA	(FREEZE / zatrzymanie obrazu: dotyczy tylko odbiorników plazmowych)	PRZYCISK PILOTA ZDALNEGO STEROWANIA
8F	◀◀	PRZYCISK PILOTA ZDALNEGO STEROWANIA
8E	▶▶	PRZYCISK PILOTA ZDALNEGO STEROWANIA
59	NetCast	PRZYCISK PILOTA ZDALNEGO STEROWANIA
58	@	PRZYCISK PILOTA ZDALNEGO STEROWANIA
DC	3D	PRZYCISK PILOTA ZDALNEGO STEROWANIA
9F	APP/*	PRZYCISK PILOTA ZDALNEGO STEROWANIA

USTAWIENIA ZEWNĘTRZNEGO URZĄDZENIA STERUJĄCEGO

Instalacja RS-232C

Po podłączeniu wtyku wejściowego RS-232C do zewnętrznego urządzenia sterującego (jak komputer PC lub system sterowania A/V) można zewnątrz sterować funkcjami monitora.

Podłączyć port szeregowy urządzenia sterującego do złącza RS-232C na tylnym panelu monitora.

Kable połączeniowe RS-232C nie znajdują się w wyposażeniu monitora.

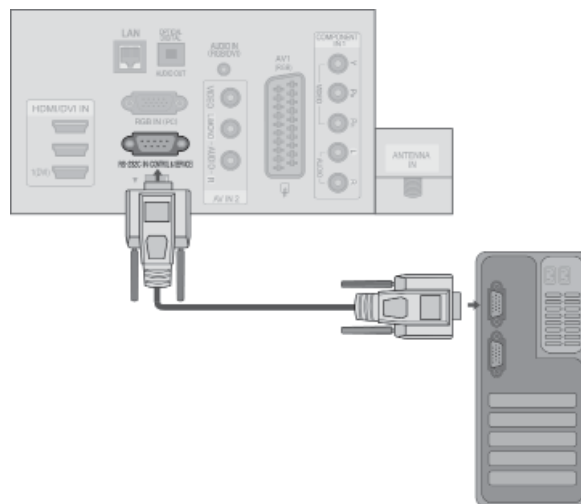

Rodzaj złącza: D-Sub męski 9-stykowy

nr	Nazwa styku
1	Nie podłączony
2	RXD (Odbiór danych)
3	TXD (Nadawanie danych)
4	DTR (Gotowość urządzenia DTE)
5	GND (Masa)
6	DSR (Gotowość urządzenia DCE)
7	RTS (żądanie nadawania danych)
8	CTS (Gotowość do nadawania danych)
9	Nie podłączony

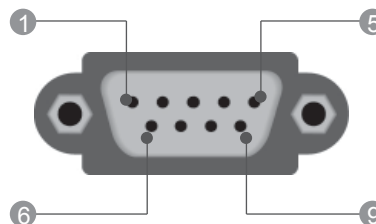

Konfiguracja RS-232C

Konfiguracja 7-przewodowa (standardowy kabel RS-232C)

	PC	TV	
RXD	2 ● — ● 3		TXD
TXD	3 ● — ● 2		RXD
GND	5 ● — ● 5		GND
DTR	4 ● — ● 6		DSR
DSR	6 ● — ● 4		DTR
RTS	7 ● — ● 8		CTS
CTS	8 ● — ● 7		RTS
	D-Sub 9	D-Sub 9	

Konfiguracja 3-przewodowa (kabel niestandardowy)

	PC	TV	
RXD	2 ● — ● 3		TXD
TXD	3 ● — ● 2		RXD
GND	5 ● — ● 5		GND
DTR	4	6	DTR
DSR	6	4	DSR
RTS	7	7	RTS
CTS	8	8	CTS
	D-Sub 9	D-Sub 9	

Ustawianie numeru identyfikacyjnego ID

Funkcja ta służy do nadania monitorowi numeru identyfikacyjnego. Zobacz sekcję „Mapowanie danych rzeczywistych”. ► **str. 207**



1 Wybierz menu **OPCJE**.



2 Wybierz menu **Ustaw ID** (Identyfikator odbiornika).



3 Ustaw **Ustaw ID**, aby wybrać żądany numer identyfikacyjny telewizora.

Dopuszczalne są identyfikatory z zakresu od 1 do 99.

- Naciśnij przycisk **BACK** (WSTECZ) w celu przejścia do poprzedniego ekranu menu.

DODATEK

Parametry komunikacyjne

- Szybkość transmisji: 9600 b/s (UART)
- Użyć kabla skrzyżowanego.
- Ilość danych : 8 bitów
- Parzystość : Brak
- Ilość bitów stopu : 1 bit
- Kod komunikacji : ASCII

Lista poleceń

	Polecenie 1	Polecenie 2	Dane (Heksadecymalny)
01. Zasilanie	k	a	00 do 01
02. Format obrazu	k	c	p. str. 205
03. Wygaszenie	k	d	p. str. 205
04. Wyciszenie	k	e	00 do 01
05. Regulacja głośności	k	f	00 do 64
06. Kontrast	k	g	00 do 64
07. Jasność	k	h	00 do 64
08. Kolor	k	i	00 do 64
09. Odcień	k	j	00 do 64
10. Ostrość	k	k	00 do 64
11. Wybór OSD	k	l	00 do 01
12. Tryb sterowania zewnętrznego k	k	m	00 do 01
13. Tony wysokie	k	r	00 do 64
14. Tony niskie	k	s	00 do 64
15. Regulacja balansu	k	t	00 do 64
16. Temp. barw	x	u	00 do 64
17. Metoda ISM	j	p	p. str. 207
18. oszczędzanie energii	j	q	00 do 05
19. Konfiguracja Automatyczna	j	u	01
20. Zmiana Kanał	m	a	p. str. 207
21. Dodanie/ Opuszczenie Kana	m	b	00 do 01
22. Klucz	m	c	Przesłanie kodu IR
23. Regulacja Podświetlenia	m	g	00 do 64
24. Wybór Wejścia (Main)	x	b	p. str. 208

* Uwaga: W trakcie operacji przez łącze USB na plikach w formacie DivX lub EMF polecenia (z wyjątkiem poleceń Zasilanie (ka) i Klucz (mc)) nie są wykonywane i są traktowane jako nieprawidłowe.

Protokół nadawania / odbierania

Transmisja

```
[Command1][Command2][ ][Set ID][ ][Dane][Cr]
```

- * [Command 1] : Pierwsze polecenie
(j, k, m lub x)
- * [Polecenie 2]: Drugie polecenie.
- * [ID odbiornika]: Wartość parametru identyfikatora odbiornika można dostosować w celu wyboru z menu opcji monitora o odpowiednim numerze identyfikacyjnym. Zakres wartości wynosi od 1 do 99. Nadanie wartości 0 spowoduje, że polecenia sterujące będą wysyłane do każdego podłączonego zestawu. Wartość identyfikatora odbiornika jest wyświetlana w menu Ustaw ID w postaci liczby dziesiętnej (od 1 do 99), a w protokole transmisji/odbioru w postaci liczby szesnastkowej (od 0x0 do 0x63).
- * [DANE] : Transmisja danych polecenia.
Transmisja danych "FF" umożliwia odczyt stanu polecenia.
- * [Cr] : Powrót karetki.
Kod ASCII "0x0D"
- * [] : Kod ASCII "spacja (0x20)"

Potwierdzenie prawidłowości

```
[Command2][ ][Set ID][ ][OK][Dane][x]
```

- * Monitor transmituje sygnał ACK (potwierdzenie) w tym formacie, gdy odbiera normalne dane. Jeśli w tym czasie jest aktywny tryb odczytu danych, potwierdzenie wskazuje aktualny stan danych. Jeśli jest aktywny tryb zapisu danych, kod ten zwraca dane do komputera PC.

Potwierdzenie błędu

```
[Command2][ ][Set ID][ ][NG][Dane][x]
```

- * Monitor transmituje sygnał ACK (potwierdzenie) w tym formacie, gdy odbiera niepoprawne dane od nieprawidłowo wykonywanych funkcji lub gdy występują błędy komunikacji.

Dane00: Nieprawidłowy kod

01. Zasilanie (Polecenie: k a)

- ▶ Steruje włączeniem/wyłączeniem monitora.

Transmisja

[k][a][][Set ID][][Dane][Cr]

Dane 00: Zasilanie wyłączone 01: Zasilanie włączone

Potwierdzenie

[a][][Set ID][][OK/NG][Dane][x]

- ▶ Wyświetlanie stanu zasilania.

Transmisja

[k][a][][Set ID][][FF][Cr]

Potwierdzenie

[a][][Set ID][][OK/NG][Dane][x]

- * Jeśli inne funkcje przesyłają '0xFF' zgodnie z tą składnią, dane zwrotne potwierdzenia prezentują status każdej z funkcji.
- * Status „OK”, „Błąd” (error) lub inne komunikaty mogą być wyświetlane na ekranie odbiornika przy włączonym zasilaniu.

02. Proporcje ekranu (Polecenie: k c) (Rozmiar obrazu głównego)

- ▶ Do wyboru formatu obrazu. (Format obrazu głównego) Format ekranu można także ustawiać, korzystając z opcji **Proporcje ekranu** w menu podręcznym (Q.MENU), lub w menu OBRAZ.

Transmisja

[k][c][][Set ID][][Dane][Cr]

Data 01 : Normalny ekran (4:3) 07 : 14:9
02 : Szeroki ekran (16:9) 09 : 1:1 Piksel
04 : Zbliżenie 0B : Pełna szerokość
06 : Oryginalny 10 do 1F: Powiększenie kinowe 1 do 16

Potwierdzenie

[c][][Set ID][][OK/NG][Dane][x]

- * W przypadku sygnału wejściowego z komputera (PC) można ustawić jedynie format 16:9 lub 4:3.
- * W trybie DTV/HDMI (1080i 50 Hz / 60 Hz, 720p 50 Hz / 60 Hz, 1080p 24 Hz / 30 Hz / 50 Hz / 60 Hz), Component (720p, 1080i, 1080p 50 Hz / 60 Hz) dostępna jest funkcja 1:1 Piksel (Tylko przeglądanie).
- * Tryb **Pełna szerokość** jest obsługiwany tylko w przypadku źródeł sygnału cyfrowego, analogowego i AV.

03. Wygaszenie ekranu (Polecenie: k d)

- ▶ Włącza/ wyłącza wygaszenie ekranu.

Transmisja

[k][d][][Set ID][][Dane][Cr]

Data 00 : Wł. wygaszenia ekranu (obraz wył.)
Video mute off (Wygaszenie obrazu wyłączone)
01 : Wył. wygaszenia ekranu (obraz wł.)
10 : Video mute on (Wygaszenie obrazu włączone)

Potwierdzenie

[d][][Set ID][][OK/NG][Dane][x]

- * Jeśli wygaszone zostanie tylko wideo, na ekranie telewizora będzie wyświetlane menu ekranowe. W przypadku włączenia opcji Screen mute (Wygaszenie ekranu) menu ekranowe nie będzie wyświetlane.

04. Wyciszenie (Polecenie: k e)

- ▶ Włącza/ wyłącza wyciszenie dźwięku. Dźwięk można również wyciszyć przy użyciu przycisku MUTE na pilocie zdalnego sterowania.

Transmisja

[k][e][][Set ID][][Dane][Cr]

Dane 00 : Dźwięk wyciszony (wyłączony dźwięk)
01 : Wyciszenie dźwięku wył. (dźwięk wł.)

Potwierdzenie

[e][][Set ID][][OK/NG][Dane][x]

05. Regulacja głośności (Polecenie: k f)

- ▶ Do regulacji głośności. Głośność można również regulować przy użyciu przycisków REGULACJI GŁOŚNOŚCI na pilocie zdalnego sterowania.

Transmisja

[k][f][][Set ID][][Dane][Cr]

DaneMin.: 00 do Maks.: 64

* Patrz „Mapowanie danych rzeczywistych 1”. (Zobacz str. 207).

Potwierdzenie

[f][][Set ID][][OK/NG][Dane][x]

06. Kontrast (Polecenie: k g)

- ▶ Do regulacji kontrastu obrazu. Kontrast można również regulować w menu obrazu.

Transmisja

[k][g][][Set ID][][Dane][Cr]

DaneMin.: 00 do Maks.: 64

* Patrz „Mapowanie danych rzeczywistych 1”. (Zobacz str. 207).

Potwierdzenie

[g][][Set ID][][OK/NG][Dane][x]

07. Jasność (Polecenie: k h)

- ▶ Do regulacji jaskrawości obrazu. Jaskrawość można również regulować w menu obrazu.

Transmisja

[k][h][][Set ID][][Dane][Cr]

DaneMin.: 00 do Maks.: 64

* Patrz „Mapowanie danych rzeczywistych 1”. (Zobacz str. 207).

Potwierdzenie

[h][][Set ID][][OK/NG][Dane][x]

08. Kolor (Polecenie: k i)

- ▶ Do regulacji koloru obrazu. Kolor można również regulować w menu obrazu.

Transmisja

[k][i][][Set ID][][Dane][Cr]

DaneMin.: 00 do Maks.: 64

** Patrz „Mapowanie danych rzeczywistych 1”. (Zobacz str. 207).

Potwierdzenie

[i][][Set ID][][OK/NG][Dane][x]

DODATEK

09. Odcień (Polecenie: k j)

- ▶ Do regulacji odcienia obrazu.
Odcień można również regulować w menuobrazu.

Transmisja

[k][j][][Set ID][][Dane][Cr]

Dane Czerwony : 00 do Zielony : 64
* Patrz „Mapowanie danych rzeczywistych 1”. (Zobacz str. 207).

Potwierdzenie

[j][][Set ID][][OK/NG][Dane][x]

10. Ostrość (Polecenie: k k)

- ▶ Do regulacji ostrości obrazu.
Ostrość można również regulować w menuobrazu.

Transmisja

[k][k][][Set ID][][Dane][Cr]

DaneMin.: 00 do Maks.: 64
* Patrz „Mapowanie danych rzeczywistych 1”. (Zobacz str. 207).

Potwierdzenie

[k][][Set ID][][OK/NG][Dane][x]

11. Wybór OSD (Polecenie: k l)

- ▶ Do włączenia/wyłączenia OSD (Menu na ekranie).

Transmisja

[k][l][][Set ID][][Dane][Cr]

Dane 00: OSD wyłączone
01: OSD włączone

Potwierdzenie

[l][][Set ID][][OK/NG][Dane][x]

12. Tryb blokady sterowania zewnętrznego (Polecenie: k m)

- ▶ Do zablokowania elementów sterowania na panelu czołowym i pilocie zdalnego sterowania.

Transmisja

[k][m][][Set ID][][Dane][Cr]

Dane 00: Blokada wyłączona
01: Blokada włączona

Potwierdzenie

[m][][Set ID][][OK/NG][Dane][x]

- * Tego trybu należy używać, jeśli nie jest używany pilot. Włączenie/wyłączenie zasilania powoduje usunięcie blokady przycisków sterujących.
- * Przy włączonej blokadzie przycisków w trybie gotowości naciśnięcie przycisku zasilania na pilocie i telewizorze nie spowoduje włączenia telewizora.

13. Tony wysokie (Polecenie: k r)

- ▶ Regulacja tonów wysokich.
Tony wysokie można też regulować w menu AUDIO.

Transmisja

[k][r][][Set ID][][Dane][Cr]

DaneMin.: 00 do Maks.: 64
* Patrz „Mapowanie danych rzeczywistych 1”. (Zobacz str. 207).

Potwierdzenie

[r][][Set ID][][OK/NG][Dane][x]

14. Tony niskie (Polecenie : ks)

- ▶ Regulacja tonów niskich.
Tony niskie można też regulować w menu AUDIO.

Transmisja

[k][s][][Set ID][][Dane][Cr]

DaneMin.: 00 do Maks.: 64
* Patrz „Mapowanie danych rzeczywistych 1”. (Zobacz str. 207).

Potwierdzenie

[s][][Set ID][][OK/NG][Dane][x]

15. Balans (Polecenie: k t)

- ▶ Do regulacji balansu.
Balans można również regulować w menudźwięku.

Transmisja

[k][t][][Set ID][][Dane][Cr]

DaneMin.: 00 do Maks.: 64
* Patrz „Mapowanie danych rzeczywistych 1”. (Zobacz str. 207).

Potwierdzenie

[t][][Set ID][][OK/NG][Dane][x]

16. Temperatury koloru (Polecenie : x u)

- ▶ Do regulacji temperatury koloru. CSM można również regulować w menu obrazu.

Transmisja

[x][u][][Set ID][][Dane][Cr]

DaneMin.: 00 do Maks.: 64
* Patrz „Mapowanie danych rzeczywistych 1”. (Zobacz str. 207).

Potwierdzenie

[u][][Set ID][][OK/NG][Data][x]

17. Metoda ISM (Polecenie: j p)

(Dotyczy jedynie telewizorów plazmowych)

- Do sterowania metodą ISM. Metodę ISM można również regulować w menu OPCJE.

Transmisja

[j][p][][Set ID][][Dane][Cr]

Dane 02: Orbiter
04: Wskaźnik pracy
08: Normalny
20: Czyszczenie kolorów

Potwierdzenie

[p][][Set ID][][OK/NG][Dane][x]

18. Oszczędzanie energii (Polecenie : j q)

- Zmniejszanie zużycia energii przez telewizor. Można też użyć polecenia Oszczędzanie energii w menu OPCJE.

Transmisja

[j][q][][Set ID][][Dane][Cr]

Funkcja Tryb oszczędny				Poziom				Opis	
7	6	5	4	3	2	1	0		
0	0	0	0	Tryb oszczędny	0	0	0	0	Wyt.
0	0	0	0	Tryb oszczędny	0	0	0	1	Minimalne
0	0	0	0	Tryb oszczędny	0	0	1	0	Średnia
0	0	0	0	Tryb oszczędny	0	0	1	1	Maksymalne
0	0	0	0	Tryb oszczędny	0	1	0	0	Auto (Dotyczy jedynie telewizorów LCD/LED)
0	0	0	0	Tryb oszczędny	0	1	0	1	Wyłącz ekran
0	0	0	0	Tryb oszczędny	0	1	0	0	Inteligentny sensor (Dotyczy jedynie telewizorów plazmowych)

Potwierdzenie

[q][][Set ID][][OK/NG][Dane][x]

19. Automatycznie regulacja (Polecenie : j u)

- Automatycznie reguluje pozycję obrazu i eliminuje jakiegokolwiek drgania obrazu. Działa tylko w trybie RG[PC].

Transmisja

[j][u][][Set ID][][Dane][Cr]

Dane 01: Do odbiornika

Potwierdzenie

[u][][Set ID][][OK/NG][Dane][x]

20. Polecenie Wyboru Kanału (Polecenie : m a)

- Wybór kanału dla podanego numeru fizycznego.

Transmisja

[m][a][][Set ID][][Dane0][][Dane1][][Dane2][Cr]

Dane00: Dane wysokiego kanału
Dane01: Dane niskiego kanału
np. nr 47 -> 00 2F (2FH)
nr 394-> 01 8A(18AH),
DTV nr 0 -> bez znaczenia
Dane02: 0x00: sygnał analogowy główny
0x10: sygnał cyfrowy główny
0x20: Radio

Zakres danych kanału

Sygnał analogowy — Min.: 00 do Maks.: 63 (0 do 99)
Sygnał cyfrowy — Min.: 00 do Maks.: 3E7 (0 do 999)
(Poza Szwecją, Finlandią, Norwegią, Danią, Irlandią)
Sygnał cyfrowy — Min.: 00 do Maks.: 270F (0 do 9999)
(Jedynie w Szwecji, Finlandii, Norwegii, Danii, Irlandii)

Potwierdzenie

[a][][Set ID][][OK/NG][Dane][x]

Dane Czerwony : 00 do Zielony : 7DH

21. Dodanie/Opuszczenie Kanału (Polecenie: m b)

- Umożliwia ustawienie statusu „przeskocz” dla aktualnego programu.

Transmisja

[m][b][][Set ID][][Dane][Cr]

Dane 00 : Przeskocz 01 : Dodaj

Potwierdzenie

[b][][Set ID][][OK/NG][Dane][x]

* Mapowanie danych rzeczywistych 1

00 : Krok 0
:
A : Krok 10 (Odb ID 10)
:
F : Krok 15 (Odb ID 15)
10 : Krok 16 (Odb ID 16)
:
64 : Krok 100
:
6E : Krok 110
:
73 : Krok 115
74 : Krok 116
:
CF : Krok 199
:
FE : Krok 254
FF : Krok 255

DODATEK

22. Key (Klucz)(Polecenie : m c)

► Do przesyłania kodu zdalnego klucza IR.

Transmisja

[m][c][][Set ID][][Dane][Cr]

DaneKod IR — zobacz str. 201.

Potwierdzenie

[c][][Set ID][][OK/NG][Dane][x]

23. Control Back Light (Regulacja podświetlenia) (Polecenie : m g)

(Dotyczy jedynie telewizorów LCD/LED)

► Regulacja podświetlenia.

Transmisja

[m][g][][Set ID][][Dane][Cr]

Dane: Dane Min.: 00 do Maks.: 64

Potwierdzenie

[g][][Set ID][][OK/NG][Dane][x]

24. Wybór wejścia (Polecenie: x b) (Wejście Głównego Obrazu)

► Wybór źródła wejściowego obrazu głównego.

Transmisja

[x][b][][Set ID][][Dane][Cr]

Dane Struktura

MSB

LSB

0	0	0	0	0	0	0	0
└ Wejście zewnętrzne ┘				└ Numer wejścia ┘			

Wejście zewnętrzne				Dane
0	0	0	0	DTV
0	0	0	1	Analogowe
0	0	1	0	AV
0	1	0	0	Component
0	1	1	0	RGB
1	0	0	0	HDMI
0	1	1	1	
1	0	0	0	
1	0	0	1	
1	0	1	0	

Numer wejścia				Dane
0	0	0	0	Wejście 1
0	0	0	1	Wejście 2
0	0	1	0	Wejście 3
0	0	1	1	Wejście 4

Potwierdzenie

[b][][Set ID][][OK/NG][Dane][x]

INFORMACJA DOTYCZĄCA OPROGRAMOWANIA OPEN SOURCE

Poniższe pliki wykonywalne GPL i biblioteki LGPL i MPL stosowane w tym produkcie podlegają umowom licencyjnym GPL2.0/LGPL2.1/MPL1.1:

PLIKI WYKONYWALNE GPL:

Linux kernel 2.6, busybox, e2fsprogs, jfsutils, lzo, msdl-1.1, mtd-utils, ntpclient, procps

BIBLIOTEKI LGPL:

Atk, cairo, directFB, ffmpeg, glib, GnuTLS, gtk+, iconv, libintl, libcrypt, libgpg-error, libsoup, libusb, pango, uClibc, webkit

BIBLIOTEKI MPL:

Nanox, spidermonkey

Na wniosek przesłany na adres opensource@lge.com firma LG Electronics może udostępnić kod źródłowy na płycie CD-ROM za opłatą pokrywającą koszty takiej dystrybucji, w tym koszty nośników, transportu i obsługi.

Ta oferta jest ważna przez okres 3 lat od daty dystrybucji tego produktu przez LG Electronics.

Kopie licencji GPL, LGPL i MPL można znaleźć na płycie CD-ROM dostarczonej z tym produktem. Przetłumaczone wersje licencji GPL oraz LGPL można znaleźć na stronach: <http://www.gnu.org/licenses/old-licenses/gpl-2.0-translations.html> i <http://www.gnu.org/licenses/old-licenses/lgpl-2.1-translations.html>.

Niniejszy produkt zawiera też inne oprogramowanie typu open source.

- boost C++: oprogramowanie opracowane przez <http://www.boost.org> i rozpowszechniane zgodnie z licencją Boost Software Licence w wersji 1.0
- c-ares: copyright © 1998 Massachusetts Institute of Technology
- expat:
 - copyright © 1998, 1999, 2000 Thai Open Source Software Center Ltd oraz Clark Cooper
 - copyright © 2001-2007 Expat maintainers.
- fontconfig: copyright © 2001, 2003 Keith Packard
- freetype: copyright © 2003 The FreeType Project (www.freetype.org).
- ICU: copyright © 1995-2008 International Business Machines Corporation i inni.
- libcurl: copyright © 1996 - 2008, Daniel Stenberg.
- libjpeg: To oprogramowanie jest częściowo oparte na pracy Independent JPEG Group, copyright © 1991 – 1998, Thomas G. Lane.
- libmng: copyright © 2000-2007 Gerard Juyn, Glenn Randers-Pehrson
- libpng: copyright © 1998-2008 Glenn Randers-Pehrson
- libupnp: copyright © 2000-2003 Intel Corporation
- libxml2 : copyright © 1998-2003 Daniel Veillard
- libxslt: copyright © 2001-2002 Daniel Veillard
- interpreter lua: copyright © 1994–2008 Lua.org, PUC-Rio
- md5: copyright © 1991-2, RSA Data Security, Inc
- openssl:
 - oprogramowanie kryptograficzne opracowane przez Erica Younga.
 - oprogramowanie napisane przez Tima Hudsona.
 - oprogramowanie opracowane przez OpenSSL Project do użycia w OpenSSL Toolkit. (<http://www.openssl.org>)

- pixman:
 - copyright © 1987, 1988, 1989, 1998 The Open Group
 - copyright © 1987, 1988, 1989 Digital Equipment Corporation
 - copyright © 1999, 2004, 2008 Keith Packard
 - copyright © 2000 SuSE, Inc.
 - copyright © 2000 Keith Packard, członek organizacji The XFree86 Project, Inc.
 - copyright © 2004, 2005, 2007, 2008 Red Hat, Inc.
 - copyright © 2004 Nicholas Miell
 - copyright © 2005 Lars Knoll i Zack Rusin, Trolltech
 - copyright © 2005 Trolltech AS
 - copyright © 2007 Luca Barbato
 - copyright © 2008 Aaron Plattner, NVIDIA Corporation
 - copyright © 2008 Rodrigo Kumpera
 - copyright © 2008 André Tupinambá
 - copyright © 2008 Mozilla Corporation
 - copyright © 2008 Frederic Plourde
 - portmap: copyright © 1983,1991 The Regents of the University of California.
 - tiff: copyright © 1987, 1993, 1994 The Regents of the University of California.
 - tinyxml: copyright © 2000-2006 Lee Thomason
 - xyssl:
 - copyright © 2006-2008 Christophe Devine
 - copyright © 2009 Paul Bakker
- zlib: copyright © 1995-2005 Jean-loup Gailly i Mark Adler

Wszelkie prawa zastrzeżone.

Niniejszym udziela się bezpłatnego zezwolenia każdej osobie nabywającej kopię tego oprogramowania i powiązanych plików dokumentacji („Oprogramowanie”) na korzystanie z Oprogramowania bez ograniczeń, łącznie z prawem do użytkowania, kopiowania, modyfikowania, scalania, publikowania, rozpowszechniania, sublicencjonowania i/lub sprzedawania kopii Oprogramowania oraz na udzielenie takiegoż zezwolenia osobom, którym Oprogramowanie jest dostarczane, pod następującymi warunkami:

OPROGRAMOWANIE JEST DOSTARCZANE „TAKIE, JAKIE JEST”, BEZ JAKICHKOLWIEK GWARANCJI, WYRAŻNYCH I DOROZUMIANYCH, W TYM RÓWNIEŻ — CHOĆ BEZ OGRANICZEŃ — GWARANCJI WARTOŚCI HANDLOWEJ, PRZYDATNOŚCI DO OKREŚLONEGO CELU ORAZ NIENARUSZANIA PRAW STRON TRZECICH. W ŻADNYM WYPADKU TWÓRCY ANI POŚIADACZE PRAW AUTORSKICH NIE BĘDĄ PONOSIĆ ODPOWIEDZIALNOŚCI ZA ŻADNE ROSZCZENIA I ODSZKODOWANIA Z TYTUŁU UMOWY, NA PODSTAWIE PRAWA DELIKTOWEGO ANI TEŻ W INNY SPOSÓB WYNIKAJĄCE LUB MAJĄCE ZWIĄZEK Z OPROGRAMOWANIEM, JEGO UŻYTKOWANIEM LUB INNYM WYKORZYSTYWANIEM.



Zaleca się również zapisanie numeru seryjnego oraz numeru modelu. Informacje te znajdują się na tabliczce znamionowej na tylnej obudowie urządzenia.

Model: _____

Numer seryjny: _____