

User's Guide Specification

담당	관리자
BAK GH 10.02.03	KIM JONG OK 10.02.03

1. Model Description

MODEL	32/37/42/47LD450-ZA	BRAND	LG	Part No.	MFL41425859 (1003-REV02)
SUFFIX	DK	Product Name	32/37/42/47LD450		

2. Printing Specification

1. Trim Size (Format) : 185mm x 260 mm
2. Printing Colors
 - Cover : 1 COLOR (BLACK)
 - Inside : 1 COLOR (BLACK)
3. Stock (Paper)
 - Cover : Uncoated paper , 백상지 60 g/㎡
 - Inside : Uncoated paper , 백상지 60 g/㎡
4. Printing Method : Off-set
5. Bindery : Saddle stitch
6. Language : EN/ RU / KA / UK (4)
7. Number of pages : 68

NOTES

“This part contain Eco-hazardous substances (Pb, Cd, Hg, Cr6+, PBB, PBDE, etc.) within LG standard level, Details should be followed Eco-SCM management standard[LG(56)-A-2524]. Especially, Part should be followed and controlled the following specification.
 (1)Eco-hazardous substances test report should be submitted when Part certification test and First Mass Production.
 (2) Especially, Don't use or contain lead(Pb) and cadmium(Cd) in ink.

3. Special Instructions

(1) Origin Notification

- * LGEIN : Printed in Indonesia
- * LGEWA : Printed in U.K.
- * LGESP : Printed in Brazil
- * LGEMX : Printed in Mexico
- * LGEND : Printed in China
- * LGEIL : Printed in India
- * LGEMA : Printed in Poland

4. Changes

10				
9				
8				
7				
6				
5				
4				
3				
2	03/08/10	BAK GH	S0-79948	Modified the 55LE5300-ZA specification.
1	02/26/10	BAK GH	S0-78868	Modified the 37LE5300-ZA specification.
REV. NO.	MM/DD/YY	SIGNATURE	CHANGE NO.	CHANGE CONTENTS

Pagination sheet

P/NO. **MFL41425859**
Total pages : 68 pages

Front Cover (EN) P/NO.	2	3	4	...	16		
Front Cover (RU)	2	3	4	...	16		
Front Cover (KA)	2	3	4	...	16		
Front Cover (UK)	2	3	4	...	Blank	Blank	Back cover



OWNER'S MANUAL

LCD TV / LED LCD TV

Please read this manual carefully before operating your set and retain it for future reference.

SAFETY INSTRUCTIONS



- Please read these safety precautions carefully before using the product.
- In this manual, the illustration may be somewhat different from your product because it is just example to help the instruction.

⚠ WARNING If you ignore the warning message, you may be seriously injured or there is a possibility of accident or death.

⚠ CAUTION If you ignore the caution message, you may be slightly injured or the product may be damaged.

PRECAUTION IN INSTALLING THE PRODUCT

⚠ WARNING

 Keep away from heat sources like electrical heaters.
- Electrical shock, fire, malfunction or deformation may occur.

 Do not use the product in damp place such as a bathroom or any place where it is likely to get wet.
- This may cause a fire or could give an electric shock.

 If you can smell smoke or other odors or hear a strange sound unplug the power cord and contact the service center.
- If you continue to use without taking proper measures, electrical shock or fire can occur.

⚠ CAUTION

 Install the product on a flat and stable place that has no risk of dropping the product.
- If the product is dropped, you may be injured or the product may be broken.

 Keep the product away from direct sunlight.
- The product can be damaged.

 Do not place the product in a built-in installation such as bookcase or rack.
- Ventilation required.

ELECTRICAL POWER RELATED PRECAUTIONS

⚠ WARNING

 Make sure to connect the power cable to the grounded current.
- You may be electrocuted or injured.

 Do not touch the power plug with wet hands. Additionally, if the cord pin is wet or covered with dust, dry the power plug completely or wipe dust off.
- You may be electrocuted due to excess moisture.

 During a thunder or lightning storm, unplug the power cable or signal cable.
- You may be electrocuted or a fire can break out.

⚠ CAUTION

Protect the power cord from physical or mechanical abuse, such as being twisted, kinked, pinched, closed in a door, or walked upon. Pay particular attention to plugs, wall outlets, and the point where the cord exits the appliance.



As long as this unit is connected to the AC wall outlet, it is not disconnected from the AC power source even if you turn off this unit by SWITCH.

PRECAUTIONS IN MOVING THE PRODUCT

⚠ WARNING

Make sure to turn off the product.
Make sure to remove all cables before moving the product.
- You may be electrocuted or the product can be damaged.



⚠ CAUTION

Do not shock the product when moving it.
- You may be electrocuted or the product can be damaged.

Make the panel face forward and hold it with both hands to move.
- If you drop the product, the damaged product can cause electric shock or fire. Contact with the service center for repair.



PRECAUTIONS IN USING THE PRODUCT

⚠ WARNING

Do not disassemble, repair or modify the product at your own discretion.
- Fire or electric shock accident can occur.
- Contact the service center for check, calibration or repair.



To reduce the risk of fire or electric shock, do not expose this apparatus to rain or moisture.

Apparatus shall not be exposed to dripping or splashing and no objects filled with liquids, such as vases, shall be placed on the apparatus.



Refer all servicing to qualified service personnel. Servicing is required when the apparatus has been damaged in any way, such as power supply cord or plug is damaged, liquid has been spilled or objects have fallen into the apparatus, the apparatus has been exposed to rain or moisture, does not operate normally, or has been dropped.



IMPORTANT INFORMATION TO PREVENT "IMAGE BURN / BURN-IN" ON YOUR TELEVISION SCREEN

- When a fixed image (e.g. logos, screen menus, video game, computer display and teletext pages) is displayed on the television for an extended period it can become permanently imprinted on the screen. This phenomenon is known as "image burn" or "burn-in". Image burn is not covered under the manufacturer's warranty.

- In order to prevent image burn, avoid displaying a fixed image on your television's screen for a prolonged period (2 or more hours for LCD, 1 or more hours for Plasma).

- Image burn can also occur on the letterboxed areas of your television if you use the 4:3 aspect ratio setting for an extended period.

PREPARATION

LCD TV MODELS, LED LCD TV MODELS : 19/22/26/32LD3***, 32/37/42/47LD4**, 32/42/46/52/60LD5***, 19/22/26LE3***, 32/37/42/47/55LE5*** ACCESSORIES

Ensure that the following accessories are included with your TV. If an accessory is missing, please contact the dealer where you purchased the TV.

- Image shown may differ from your TV.

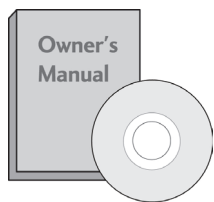

Owner's Manual

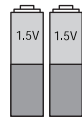

Batteries (AAA)

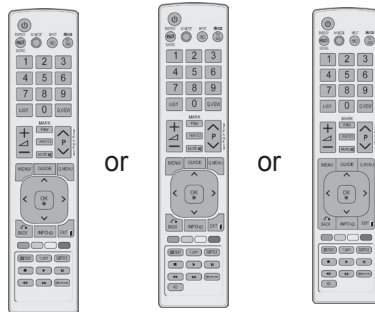

Remote Control



Ferrite Core
(This item is not included for all models.)



Power Cord
(Except for 32/37/42/47/55LE5***)



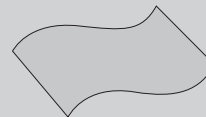





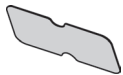

This item is not included for all models.

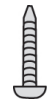

Polishing Cloth
Polishing cloth for use on the screen.

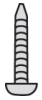
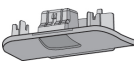
* Lightly wipe any stains or fingerprints on the surface of the TV with the polishing cloth.

Do not use excessive force. This may cause scratching or discolouration.

<p>Only 19/22LD3***</p>  <p>Cable Holder (Refer to p. 7)</p>  <p>Protection Cover (Refer to p. 8)</p>	<p>Only 26/32LD3***</p>  <p>x 8 (M4x20) Bolts for stand assembly (Refer to p. 5)</p>  <p>1-screw for stand fixing (Refer to p. 9)</p>  <p>Protection Cover (Refer to p. 8)</p>
<p>Only 32/37/42/47LD4***</p>  <p>x 8 (M4x20) (Only 32/37/42/47LD45**) Bolts for stand assembly (Refer to p. 5)</p> <p>or</p>  <p>x 4 (M4x20) (Only 32/37/42/47LD42**)</p>  <p>1-screw for stand fixing (Only 32/37/42LD4***) (Refer to p. 9)</p>  <p>Protection Cover (Refer to p. 8)</p>	
<p>Only 32/42/46/52/60LD5***</p>  <p>x 8 M4 x 20 Bolts for stand assembly (Refer to p. 5)</p>  <p>1-screw for stand fixing (Only 32/42LD5***) (Refer to p. 9)</p>  <p>Protection Cover (Refer to p. 8)</p>	

PREPARATION

Only 19/22/26LE3***



Cable Holder
(Refer to p. 7)



DC Adapter
(Refer to p. 11)



4-Ring spacers
(Only 26LE3***)
(Refer to p. 13)



x 4 (M4x14) x 4 (M4x20)
(Only 26LE3***)
Bolts for stand assembly
(Refer to p. 6)

Only 32/37/42/47/55LE5***



Cable Holder
(Refer to p. 7)

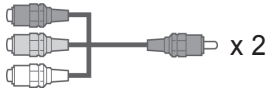

Component gender cable,
AV gender cable x 2

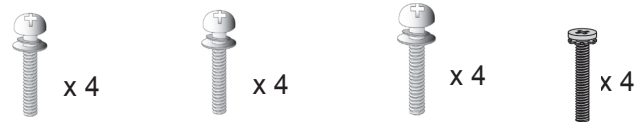

x 4 (M4x22) x 4 (M4x24) x 4 (M4x26) x 4 (M4x16)
(Only 32LE5***) (Only 37/42LE5***)
Bolts for stand assembly
(Refer to p. 6)

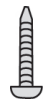

1-screw for stand
fixing
(Only 32LE5***)
(Refer to p. 9)

Separate purchase

Wall Mounting Bracket

LSW100B or LSW100BG

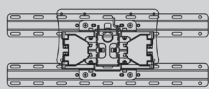

(19/22/26/32LD3***, 32LD4***, 32LD5***, 19/22/26LE3***, 32LE5***)

LSW200B or LSW200BG

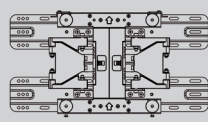

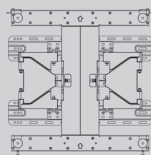

(37/42/47LD4***, 42/46LD5***, 37/42/47LE5***)

LSW400B or LSW400BG



(52/60LD5***, 55LE5***)

Wireless Media Box

(32/42/46/52/60LD5***, 32/37/42/47/55LE5***)

Use of ferrite core (This feature is not available for all models.)

Ferrite core can be used to reduce the electromagnetic wave when connecting the power cord.
The closer the location of the ferrite core to the power plug, the better it is.

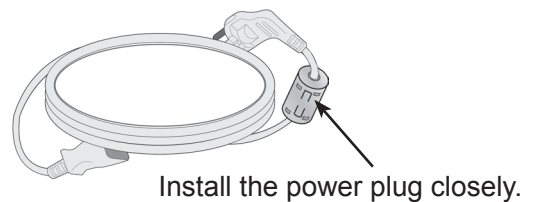

STAND INSTALLATION

■ Image shown may differ from your TV.

When assembling the desk type stand, check whether the bolt is fully tightened. (If not tightened fully, the product can tilt forward after the product installation.) If you tighten the bolt with excessive force, the bolt can deviate from abrasion of the tightening part of the bolt.

Only 19/22LD3***

- 1 Carefully place the TV screen side down on a cushioned surface to protect the screen from damage.

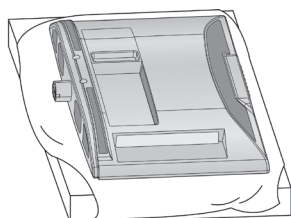

- 2 Assemble the TV as shown.

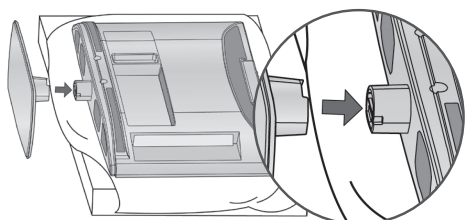

Only 32/37/42/47LD42**

- 1 Carefully place the TV screen side down on a cushioned surface to protect the screen from damage.

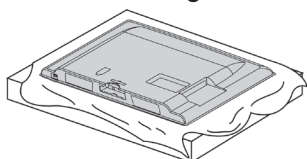

- 2 Assemble the TV as shown.

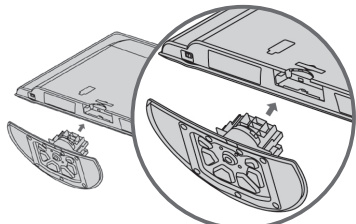

- 3 Fix the 4 bolts securely using the holes in the back of the TV.

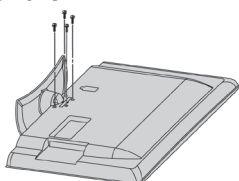

Only 26/32LD3***, 32/37/42/47LD45**, 32/42/46/52/60LD5***

- 1 Carefully place the TV screen side down on a cushioned surface to protect the screen from damage.

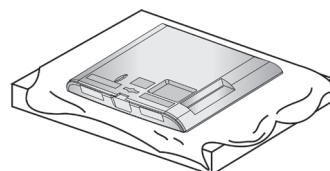

- 2 Assemble the parts of the **Stand Body** with the **Stand Base** of the TV.

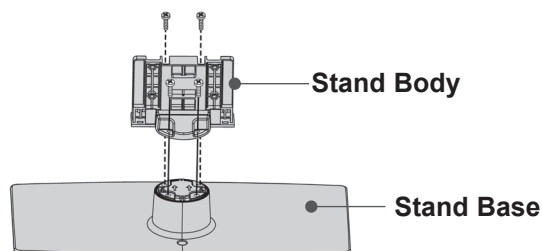

- 3 Assemble the TV as shown.

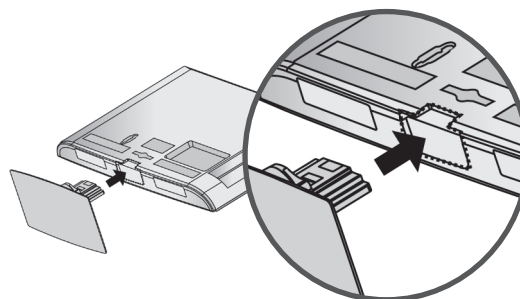

- 4 Fix the 4 bolts securely using the holes in the back of the TV.

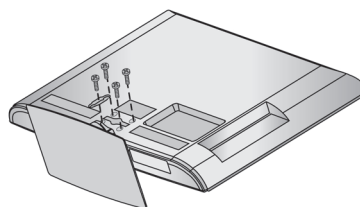

PREPARATION

Only 19/22LE3***

- 1 Carefully place the TV screen side down on a cushioned surface to protect the screen from damage.

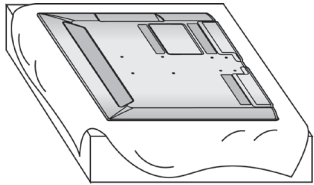

- 2 Assemble the parts of the **Stand Body** with the **Stand Base** of the TV.

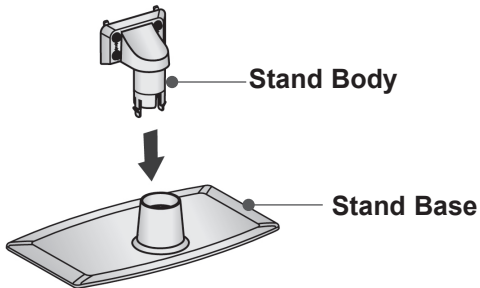

- 3 Assemble the TV as shown.

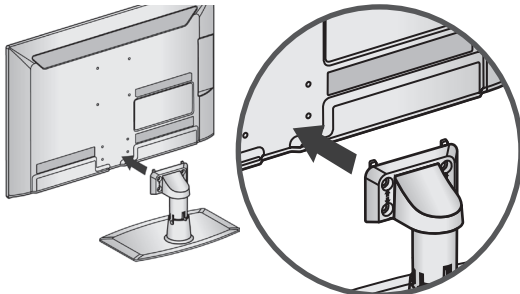

- 4 Fix the 4 bolts securely using the holes in the back of the TV.

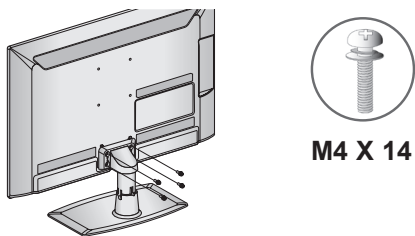

Only 26LE3***, 32/37/42/47/55LE5***

- 1 Carefully place the TV screen side down on a cushioned surface to protect the screen from damage.

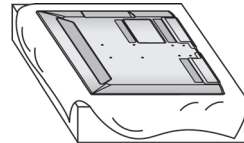

- 2 Assemble the parts of the **Stand Body** with the **Stand Base** of the TV.

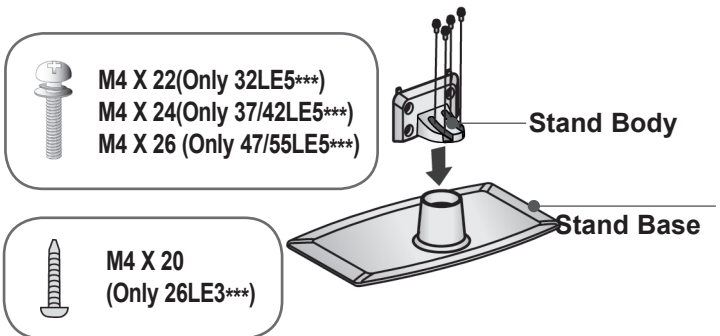

- 3 Assemble the TV as shown.

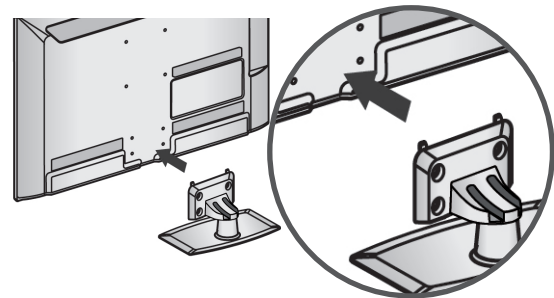

- 4 Assemble the parts of the **Stand Rear Cover** with the TV.

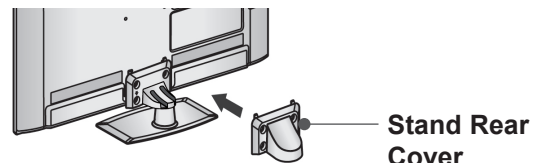

- 5 Fix the 4 bolts securely using the holes in the back of the TV.

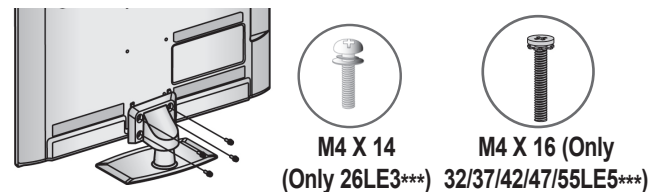

BACK COVER FOR WIRE ARRANGEMENT

■ Image shown may differ from your TV.

Only 26/32LD3***,
32/37/42/47LD4***,
32/42/46/52/60LD5***

- 1 Connect the cables as necessary.
To connect additional equipment, see the **External Equipment Setup** section.

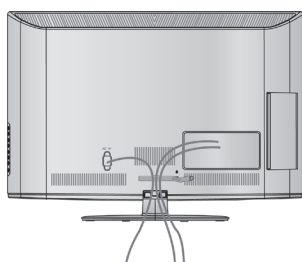

- 2 Open the **Cable Management Clip** as shown.

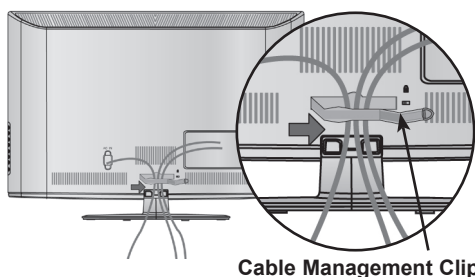

- 3 Fit the **Cable Management Clip** as shown.

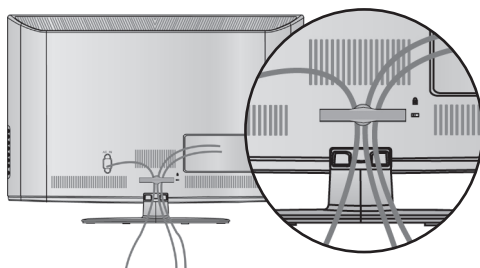

NOTE

- ▶ Do not use the **Cable Management Clip** to lift the TV.
- If the TV is dropped, you may be injured or the TV may be damaged.

Only 19/22LD3***, 19/22/26LE3***

After connecting the cables as necessary, install **Cable Holder** as shown and bundle the cables.

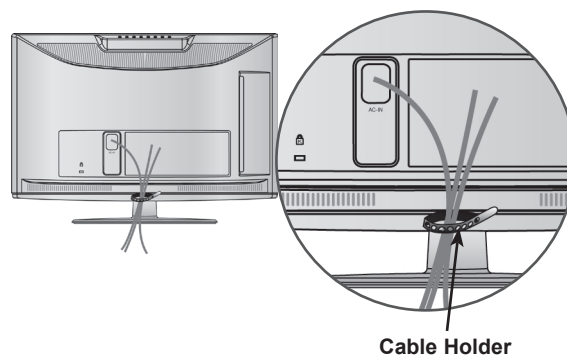

Cable Holder

Only 32/37/42/47/55LE5***

- 1 Secure the power cord with the **Cable Holder** on the TV back cover.
It will help prevent the power cable from being removed by accident.

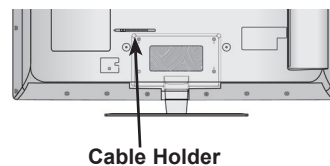

Cable Holder

- 2 After connecting the cables as necessary, install **Cable Holder** as shown and bundle the cables.

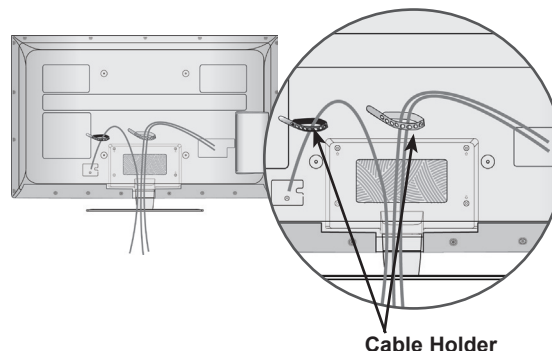

Cable Holder

PREPARATION

NOT USING THE DESK-TYPE STAND

■ Image shown may differ from your TV. When installing the wall-mounted unit, use the protection cover.

Only 19/22LD3***

- 1 Carefully place the TV screen side down on a cushioned surface to protect the screen from damage.

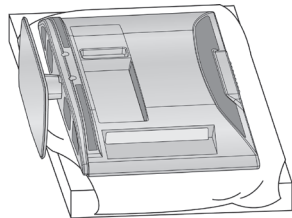

- 2 Loosen the bolts from TV.

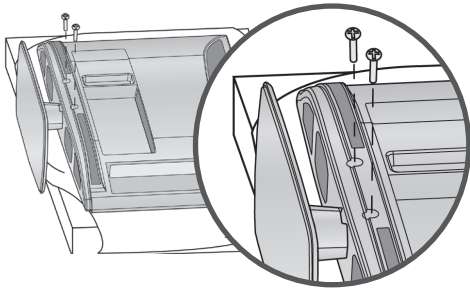

- 3 Detach the stand from TV.

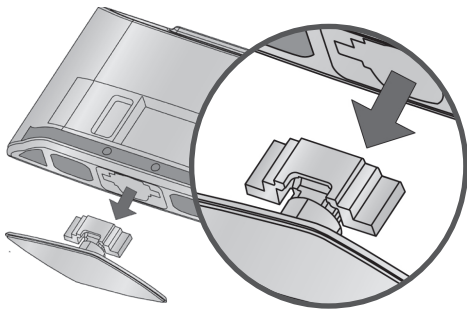

- 4 Insert the **Protection Cover** into the TV. After removing the protection paper from the protection cover, adhere it to the TV as shown.

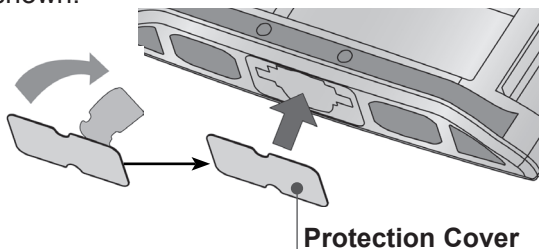

Only 26/32LD3***, 32/37/42/47LD4***, 32/42/46/52/60LD5***

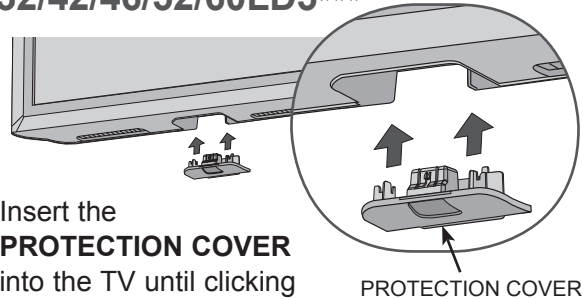

Insert the **PROTECTION COVER** into the TV until clicking sound.

SWIVEL STAND

(Except for 19/22LD3***, 19/22LE3***)

■ Image shown may differ from your TV. After installing the TV, you can adjust the TV set manually to the left or right direction by 20 degrees to suit your viewing position.

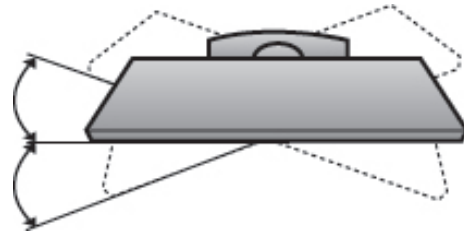

POSITIONING YOUR DISPLAY

(Only 19/22LD3***)

■ Image shown may differ from your TV. Adjust the position of the panel in various ways for maximum comfort.

• Tilt range

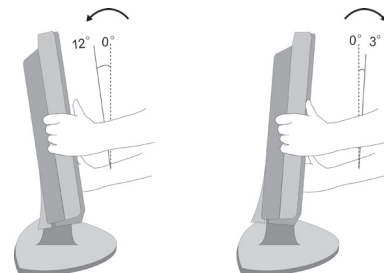

ATTACHING THE TV TO A DESK (Only 26/32LD3***, 32/37/42LD4**, 32/42LD5***, 32LE5***)

- Image shown may differ from your TV.
The TV must be attached to desk so it cannot be pulled in a forward/backward direction, potentially causing injury or damaging the product. Use only an attached screw.

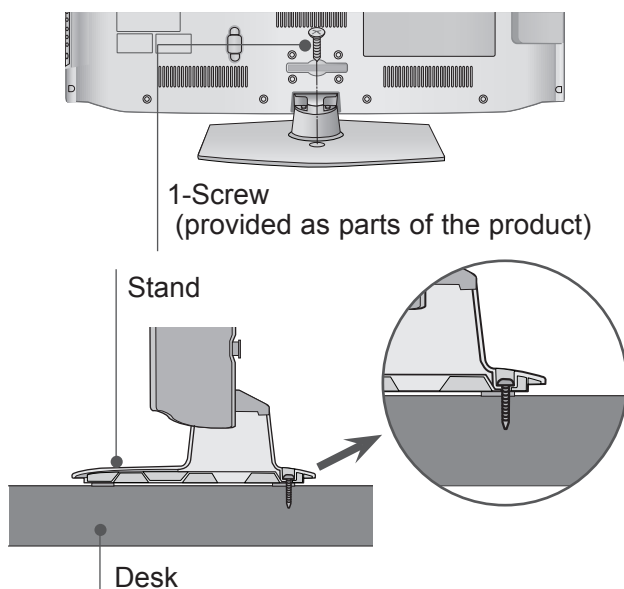

! WARNING

- ▶ To prevent TV from falling over, the TV should be securely attached to the floor/wall per installation instructions. Tipping, shaking, or rocking the machine may cause injury.

! CAUTION

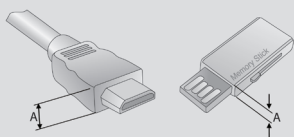

- ▶ Use a product with the following thickness for optimal connection to HDMI cable (Only HDMI IN 4) / USB device.

*A ≤ 10 mm

CAREFUL INSTALLATION ADVICE

- You should purchase necessary components to fix the TV safely and secure to the wall on the market.
- Position the TV close to the wall to avoid the possibility of it falling when pushed.
- The instructions shown below are a safer way to set up the TV, by fixing it to the wall, avoiding the possibility of it falling forwards if pulled. This will prevent the TV from falling forward and causing injury. This will also prevent the TV from damage. Ensure that children do not climb or hang from the TV.

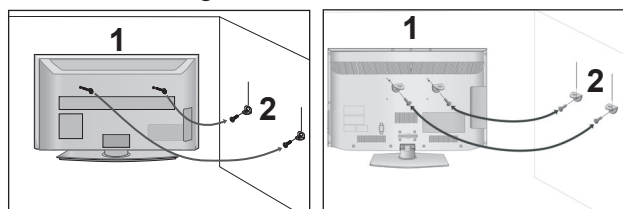

- 1 Use the eye-bolts or TV brackets/bolts to fix the product to the wall as shown in the picture. (If your TV has bolts in the eye-bolts, loosen then bolts.)

* Insert the eye-bolts or TV brackets/bolts and tighten them securely in the upper holes.

- 2 Secure the wall brackets with the bolts on the wall. Match the height of the bracket that is mounted on the wall.

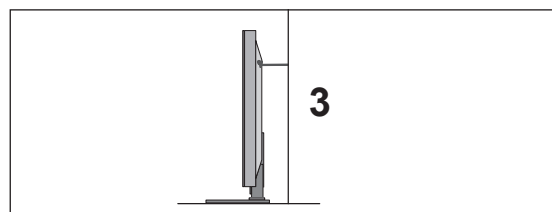

- 3 Use a sturdy rope to tie the product for alignment. It is safer to tie the rope so it becomes horizontal between the wall and the product.

! NOTE

- ▶ When moving the TV undo the cords first.
- ▶ Use a platform or cabinet strong and large enough to support the size and weight of the TV.
- ▶ To use the TV safely make sure that the height of the bracket on the wall and on the TV is the same.

PREPARATION

- The TV can be installed in various ways such as on a wall, or on a desktop etc.
- The TV is designed to be mounted horizontally.

EARTHING

Ensure that you connect the earth wire to prevent possible electric shock. If grounding methods are not possible, have a qualified electrician install a separate circuit breaker.

Do not try to earth the TV by connecting it to telephone wires, lightning rods or gas pipes.



DESKTOP PEDESTAL INSTALLATION

- Image shown may differ from your TV.

For adequate ventilation allow a clearance of 10 cm all around the TV.

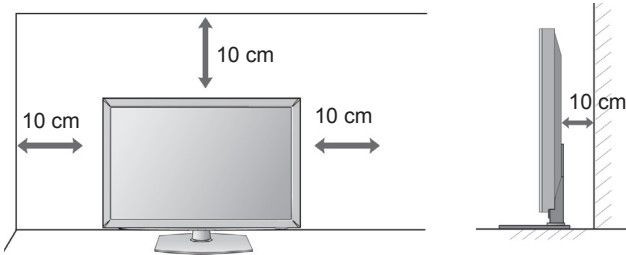

WALL MOUNT: HORIZONTAL INSTALLATION

- We recommend the use of a LG Brand wall mounting bracket when mounting the TV to a wall.
- We recommend that you purchase a wall mounting bracket which supports VESA standard.
- LG recommends that wall mounting be performed by a qualified professional installer.

NOTE

- ▶ Should Install wall mount on a solid wall perpendicular to the floor.
- ▶ Should use a special wall mount, if you want to install it to ceiling or slanted wall.
- ▶ The surface that wall mount is to be mounted on should be of sufficient strength to support the weight of TV set; e.g. concrete, natural rock, brick and hollow block.
- ▶ Installing screw type and length depends on the wall mount used. Further information, refer to the instructions included with the mount.
- ▶ LG is not liable for any accidents or damage to property or TV due to incorrect installation:
 - Where a non-compliant VESA wall mount is used.
 - Incorrect fastening of screws to surface which may cause TV to fall and cause personal injury.
 - Not following the recommended Installation method.

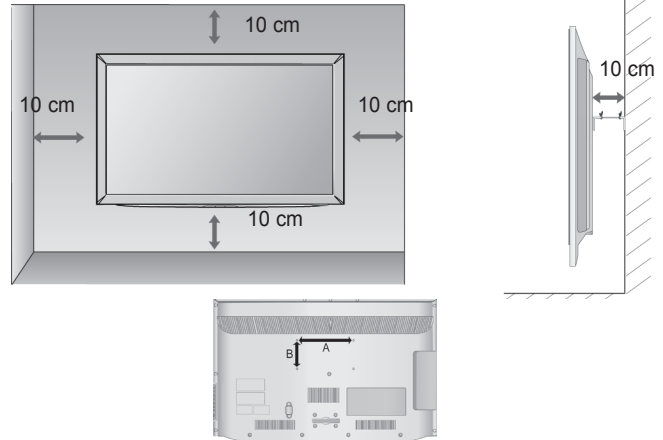

Model	VESA (A . B)	Standard Screw	Quantity
19/22LD3***	100 . 100	M4	4
26/32LD3***	200 . 100	M4	4
32LD4***	200 . 100	M4	4
37/42/47LD4***	200 . 200	M6	4
32LD5***	200 . 100	M4	4
42LD5***	200 . 200	M6	4
46LD5***	200 . 200	M6	4
52LD5***	400 . 400	M6	4
60LD5***	400 . 400	M6	4
19/22/26LE3***	100 . 100	M4	4
32LE5***	200 . 100	M4	4
37/42/47LE5***	200 . 200	M6	4
55LE5***	400 . 400	M6	4

WATCHING TV /PROGRAMME CONTROL

CONNECTING YOUR UNIT

- Image shown may differ from your TV
- To connect an additional equipment, see the External equipment Setup section in CD Manual.

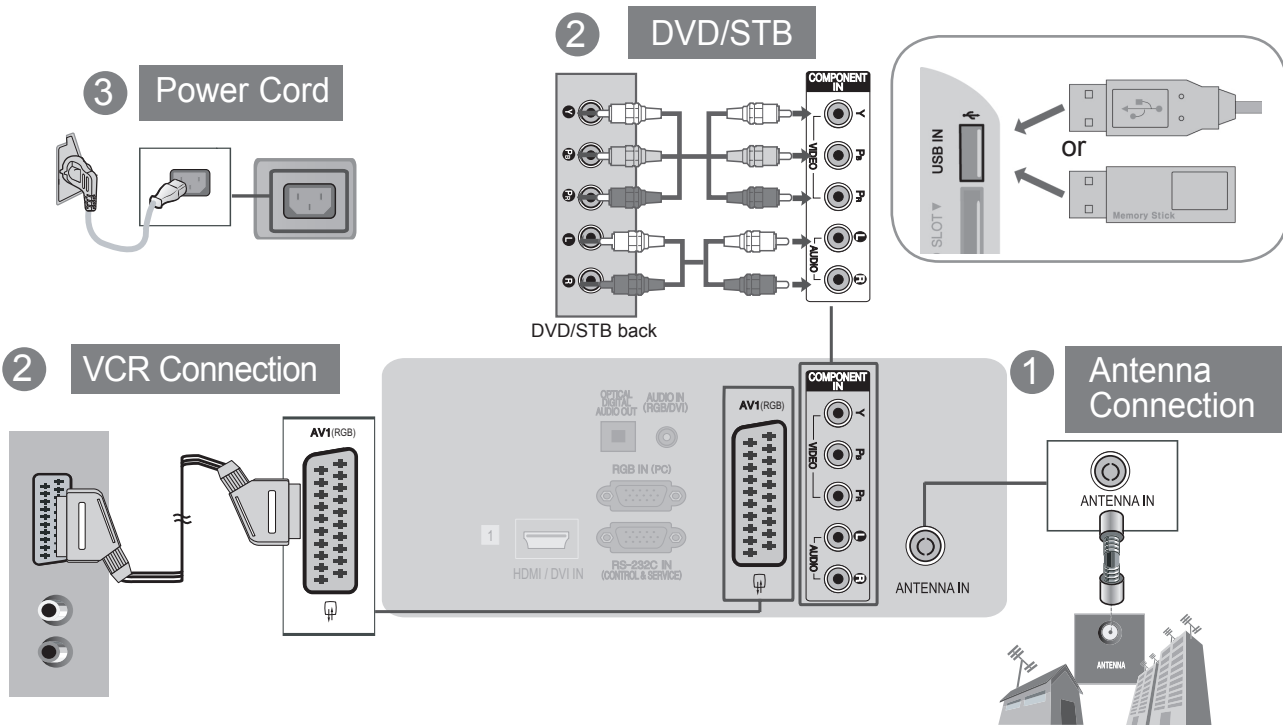

CONNECTION OF TV

(Only 19/22/26LE3***)

- Image shown may differ from your TV.

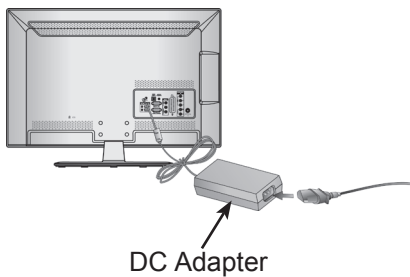

- 1 Connect the antenna cable to the antenna input port on the TV.
- 2 Connect the DC adapter plug to the power input jack on the TV.
- 3 Connect the power cord to the DC adapter first, then plug the power cord into the wall power outlet.

⚠ CAUTION

- ▶ Please be sure to connect the TV to the DC power adapter before connecting the TV's power plug to a wall power outlet.

TO VIEW THE SIMPLE MANUAL

You can easily and effectively access the TV information by viewing the simple manual on the TV.

- 1 Press the **GREEN** button, you can check the **Simple manual** menu.
- 2 Press the **EXIT** button to return to normal TV viewing.

WATCHING TV / PROGRAMME CONTROL

TURNING ON THE TV

When your TV is turned on, you will be able to use its features.

- 1 Firstly, connect the power cord correctly.
At this stage, the TV switches to standby mode.
- 2 In standby mode to turn TV on, press the O / I , **INPUT** or **P** $\wedge \vee$ (or **P** $\blacktriangle \blacktriangledown$) button on the TV or press the **POWER**, **INPUT**, **P** $\wedge \vee$ or **NUMBER** button on the remote control and the TV will switch on.

INITIALIZING SETUP

- 1 If the OSD (On Screen Display) is displayed on the screen after turning on the TV, you can adjust the **Language**, **Mode Setting**, **Power Indicator**(When you select **Home Use** from **Mode Setting** - Only LED LCD TV MODELS), **Country** or **Set Password**(When France is selected for Country), **Auto Tuning**.

Note:

- a. If you close without completing the initial setting, the Initial Setting menu can be displayed again.
- b. Press the **BACK** button to change the current OSD to the previous OSD.
- c. For those countries without confirmed DTV broadcasting standards, some DTV features might not work, depending on the DTV broadcasting environment.
- d. "Home Use" mode is the optimal setting for home environments, and is the TV's default mode.
- e. "Store Demo" mode is the optimal setting for store environments. If a user modifies image quality data, "Store Demo" mode initializes the product to the image quality set by us after a certain period of time.
- f. The mode (Home Use, Store Demo) can be changed by executing Mode Setting in the **OPTION** menu.
- g. When France is selected for Country, password is not '0', '0', '0', '0' but '1', '2', '3', '4'.

An extended Owner's Manual that contains information on the advanced features of these LG TV sets is located on the CD-ROM provided in an electronic version.
To read these files, you will need to use a Personal Computer (PC) equipped with a CD-ROM drive.

TO VIEW THE USER'S GUIDE ON THE CD-ROM

To view the User's guide on the CD-ROM, Adobe Acrobat Reader must be installed on your PC. The "ACRORD" folder on the CD-ROM contains the installation program for Acrobat Reader. If you want to install Acrobat Reader, Open "My Computer" → Open the folder "LG" → Open the folder "ACRORD" → double-click your language.

To view the User's guide

The User's guide files are included in the supplied CD-ROM.
Load the supplied CD-ROM into the CD-ROM drive of your PC.
After a while, the web page of the CD-ROM will open automatically.(Windows users only)
If the web page does not appear automatically, open the User's guide file directly.
Open "My computer" → Open the folder "LG" → Double click the "index.htm" file.

MAINTENANCE

Early malfunctions can be prevented. Careful and regular cleaning can prolong the life of your new TV. Caution: Be sure to switch the power off and unplug the power cord before you begin any cleaning.

Cleaning the Screen

- 1 A good way to keep the dust off your screen for a while is to wet a soft cloth in a mixture of luke-warm water and a little fabric softener or dish washing detergent. Wring the cloth until it is almost dry, and then use it to wipe the screen.
- 2 Ensure there is no excess water on the screen. Allow any water or dampness to evaporate before switching on.

Cleaning the Cabinet

- To remove dirt or dust, wipe the cabinet with a soft, dry, lint-free cloth.
- Do not to use a wet cloth.

Extended Absence

⚠ CAUTION

- ▶ If you expect to leave your TV dormant for prolonged periods (such as a holiday), unplug the power cord to protect against possible damage from lightning or power surges.

Installing Batteries

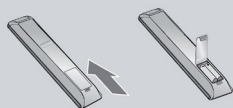

- Open the battery compartment cover on the back and install the batteries matching correct polarity (+with +, -with -).
- Install two 1.5 V AAA batteries. Do not mix old or used batteries with new ones.
- Close cover.
- To remove the batteries, perform the installation actions in reverse.

< Only 26LE3*** >

- Image shown may differ from your TV.

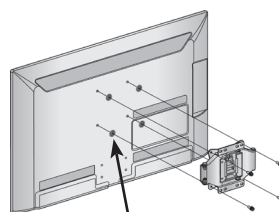

4-Ring spacers

Place the ring spacers on the set before installing the wall mounting bracket so that the inclination of the backside of the set can be adjusted perpendicularly.

APPENDIX

WEIGHT

MODELS		19LD3***	22LD3***	26LD3***	32LD3***
		19LD350-ZA / 19LD350N-ZA	22LD350-ZA / 22LD350N-ZA	26LD350-ZA / 26LD350N-ZA	32LD350-ZA / 32LD350N-ZA
Weight	with stand	3.4 kg	4.3 kg	7.3 kg	9.2 kg
	without stand	3.1 kg	4.0 kg	6.2 kg	8.2 kg
MODELS		32LD4***		37LD4***	
		32LD420-ZA / 32LD420N-ZA	32LD450-ZA / 32LD450N-ZA	37LD420-ZA / 37LD420N-ZA	37LD450-ZA / 37LD450N-ZA
Weight	with stand	12.1 kg	9.1 kg	14.9 kg	12.5 kg
	without stand	11.0 kg	8.1 kg	13.1 kg	10.8 kg
MODELS		42LD4***		47LD4***	
		42LD420-ZA / 42LD420N-ZA	42LD450-ZA / 42LD450N-ZA	47LD420-ZA / 47LD420N-ZA	47LD450-ZA / 47LD450N-ZA
Weight	with stand	18.0 kg	15.1 kg	22.5 kg	19.5 kg
	without stand	16.2 kg	13.5 kg	19.9 kg	17.5 kg
MODELS		32LD5***		42LD5***	
		32LD550-ZC / 32LD550N-ZC	32LD551-ZA / 32LD551N-ZA	42LD550-ZC / 42LD550N-ZC	42LD551-ZA / 42LD551N-ZA
Weight	with stand	9.7 kg	9.7 kg	15.4 kg	15.4 kg
	without stand	8.7 kg	8.7 kg	13.8 kg	13.8 kg
MODELS		46LD5***		52LD5***	
		46LD550-ZC / 46LD550N-ZC	46LD551-ZA / 46LD551N-ZA	52LD550-ZC / 52LD550N-ZC	52LD551-ZA / 52LD551N-ZA
Weight	with stand	18.6 kg	18.6 kg	26.9 kg	26.9 kg
	without stand	16.6 kg	16.6 kg	23.6 kg	23.6 kg
MODELS		60LD5***		32LE4***	42LE4***
		60LD550-ZC / 60LD550N-ZC	60LD551-ZA / 60LD551N-ZA	32LE4500-ZA / 32LE450N-ZA	42LE4500-ZA / 42LE450N-ZA
Weight	with stand	40.0 kg	40.0 kg	14.0 kg	17.6 kg
	without stand	35.7 kg	35.7 kg	11.2 kg	14.8 kg
MODELS		47LE4***	55LE4***	19LE3***	
		47LE4500-ZA / 47LE4500N-ZA	55LE4500-ZA / 55LE450N-ZA	19LE3300-ZA / 19LE330N-ZA	19LE3310-ZB / 19LE331N-ZB
Weight	with stand	14.0 kg	17.6 kg	3.4 kg	3.4 kg
	without stand	11.2 kg	14.8 kg	3.2 kg	3.2 kg

■ The specifications shown above may be changed without prior notice for quality improvement.

MODELS		22LE3***		26LE3***	
		22LE3300-ZA / 22LE330N-ZA	22LE3310-ZB / 22LE331N-ZB	26LD350-ZA / 26LD350N-ZA	32LD350-ZA / 32LD350N-ZA
Weight	with stand	4.2 kg	4.2 kg	6.1 kg	6.1 kg
	without stand	3.9 kg	3.9 kg	5.1 kg	5.1 kg
MODELS		32LE5***		37LE5***	
		32LE5300-ZA / 32LE530N-ZA	32LE5310-ZB / 32LE531N-ZB	37LE5300-ZA / 37LE530N-ZA	37LE5310-ZB / 37LE531N-ZB
Weight	with stand	12.65 kg	12.65 kg	15.3 kg	15.3 kg
	without stand	10.5 kg	10.5 kg	12.8 kg	12.8 kg
MODELS		42LE5***		47LE5***	
		42LE5300-ZA / 42LE530N-ZA	42LE5310-ZB / 42LE531N-ZB	47LE5300-ZA / 47LE530N-ZA	47LE5310-ZB / 47LE531N-ZB
Weight	with stand	19.2 kg	19.2 kg	22.9 kg	22.9 kg
	without stand	16.7 kg	16.7 kg	19.6 kg	19.6 kg
MODELS		55LE5***			
		55LE5300-ZA / 55LE530N-ZA		55LE5310-ZB / 55LE531N-ZB	
Weight	with stand	34.05 kg		34.05 kg	
	without stand	29.35 kg		29.35 kg	

- The specifications shown above may be changed without prior notice for quality improvement.

APPENDIX

TROUBLESHOOTING

The TV does not operate properly.	
The remote control does not work	<ul style="list-style-type: none"> ■ Check to see if there is any object between the TV and the remote control causing an obstruction. Ensure you are pointing the remote control directly at the TV. ■ Ensure that the batteries are installed with correct polarity (+ to +, - to -). ■ Ensure that the correct remote operating mode is set : TV, STB etc. ■ Install new batteries.
Power is suddenly turned off	<ul style="list-style-type: none"> ■ Is the sleep timer set? ■ Check the power control settings. Has the Power supply been interrupted. ■ If the TV is switched on and there is no input signal, it will switch off automatically after 15 minutes.

The video function does not work.	
No picture & No sound	<ul style="list-style-type: none"> ■ Check whether the TV is switched on. ■ Try another channel. The problem may be with the broadcast. ■ Is the power cord inserted correctly into the mains? ■ Check your antenna direction and/or location. ■ Test the mains outlet by plugging another TV into the same outlet.
Picture appears slowly after switching on	<ul style="list-style-type: none"> ■ This is normal, the image is muted during the TV startup process. Please contact your service centre, if the picture has not appeared after five minutes.
No or poor colour or poor picture	<ul style="list-style-type: none"> ■ Adjust Colour in menu option. ■ Allow a sufficient distance between the TV and the VCR. ■ Try another channel. The problem may be with the broadcast. ■ Are the video cables installed properly? ■ Activate any function to restore the brightness of the picture.
Horizontal/vertical bars or picture shaking	<ul style="list-style-type: none"> ■ Check for local interference such as an electrical appliance or power tool.
Poor reception on some channels	<ul style="list-style-type: none"> ■ Station or cable channel experiencing problems, tune to another station. ■ Station signal is weak, reposition the antenna to receive weaker stations. ■ Check for sources of possible interference.
Lines or streaks in pictures	<ul style="list-style-type: none"> ■ Check antenna (Change the position of the antenna).
No picture when connecting HDMI	<ul style="list-style-type: none"> ■ Check that your HDMI cable is version 1.3 or higher. If the HDMI cables don't support HDMI version 1.3, flickering or no screen display can result. Please use the latest cables that support at least HDMI version 1.3.

There is a problem with PICTURE settings.	
When the user changes the picture settings, the TV automatically converts back to the initial settings after a certain period of time.	<ul style="list-style-type: none"> ■ It means that the TV is currently set to Store Demo mode. To switch to Home use mode you should do the followings: From the TV Menu, choose OPTION -> Choose Mode Setting -> Choose Home use. Now, you have completed switching to the Home use mode.



РУКОВОДСТВО ПОЛЬЗОВАТЕЛЯ Жидкокристаллические телевизоры / ЖК-ТЕЛЕВИЗОР С LED

Перед использованием устройства, пожалуйста, внимательно прочитайте данное руководство.

Сохраните его для использования в будущем.

ИНСТРУКЦИИ ПО ТЕХНИКЕ БЕЗОПАСНОСТИ

- Прежде чем пользоваться устройством, внимательно прочитайте эти инструкции по технике безопасности.
- Иллюстрации в этом руководстве могут немного отличаться от вашего устройства и приведены здесь только для примера.



- ⚠ **ОПАСНО** Пренебрегая таким предупреждением, можно получить серьезную травму. Возможен несчастный случай или смертельный исход.
- ⚠ **ВНИМАНИЕ** Пренебрегая таким сообщением, можно получить легкую травму или повредить устройство.

МЕРЫ ПРЕДОСТОРОЖНОСТИ ПРИ УСТАНОВКЕ УСТРОЙСТВА

⚠ ОПАСНО



Держите устройство вдали от источников тепла, например электронагревателей.

- Несоблюдение этого правила может привести к поражению электрическим током, пожару, неправильной работе или деформации устройства.



Не используйте устройство в местах повышенной влажности, например в ванной комнате, или там, где оно может намокнуть.

- Иначе возможен пожар или поражение электрическим током.



При появлении запаха дыма, других запахов или необычных звуков выньте кабель питания из розетки и обратитесь в сервисный центр.

- Использование неисправного устройства может привести к поражению электрическим током или пожару.

⚠ ВНИМАНИЕ



Устройство должно стоять на плоской и устойчивой поверхности, откуда оно не может упасть.

- Если устройство упадет, оно может быть повреждено, а вы можете получить травму.



Защищайте устройство от прямого солнечного света.

- Иначе возможно повреждение устройства.



Не ставьте устройство в отсеки стенок и книжных шкафов.

- Вентиляция обязательна.

МЕРЫ ЗАЩИТЫ ОТ ПОРАЖЕНИЯ ЭЛЕКТРИЧЕСКИМ ТОКОМ

⚠ ОПАСНО



Убедитесь в том, что розетка, в которую вставлен кабель питания, заземлена.

- Иначе возможно поражение электрическим током или травма.



Не прикасайтесь к вилке мокрыми руками. Если контакты мокрые или пыльные, насухо вытрите вилку или сотрите с нее пыль.

- Избыточная влага может привести к поражению электрическим током.



Во время грозы отсоединяйте кабель питания и сигнальный кабель.

- Иначе возможно поражение электрическим током или пожар.

⚠ ВНИМАНИЕ

Защищайте кабель питания от физического или механического повреждения. Нельзя перекручивать, сгибать, пережимать кабель, наступать на него и зажимать дверью. Обращайте особое внимание на разъемы, стенные розетки и место, где кабель выходит из устройства.



Если устройство подключено к розетке переменного тока, оно не отключается от источника питания переменного тока даже при выключении с помощью переключателя питания.

МЕРЫ БЕЗОПАСНОСТИ ПРИ ПЕРЕМЕЩЕНИИ УСТРОЙСТВА

⚠ ОПАСНО

Убедитесь в том, что устройство выключено. Прежде чем перемещать устройство, отсоедините от него все кабели.



- Иначе возможно повреждение устройства или поражение электрическим током.

⚠ ВНИМАНИЕ

Во время перемещения не подвергайте устройство тряске и ударам.

- Иначе возможно повреждение монитора или поражение электрическим током.

При переноске держите устройство двумя руками экраном вперед.



- Если вы уроните устройство, то поврежденное устройство может стать причиной поражения электрическим током или пожара. Обратитесь в сервисный центр для ремонта.

МЕРЫ БЕЗОПАСНОСТИ ПРИ ЭКСПЛУАТАЦИИ УСТРОЙСТВА

⚠ ОПАСНО

Не следует самостоятельно разбирать, ремонтировать и модифицировать устройство.

- Возможно поражение электрическим током или пожар.
- Для проверки, калибровки или ремонта устройства обращайтесь в сервисный центр.



Чтобы уменьшить риск пожара или поражения электрическим током, защищайте устройство от дождя и влаги. На устройство не должны попадать капли жидкости или брызги. Нельзя ставить на него предметы, наполненные жидкостью (например, вазы).



Устройства должно обслуживаться только специалистами. Обслуживание требуется, когда устройство было повреждено каким-либо образом (поврежден кабель питания или разъем, пролита жидкость, внутрь попал посторонний предмет, устройство пострадало от дождя или влаги, устройство не работает должным образом, или его уронили).



ВАЖНАЯ ИНФОРМАЦИЯ ПО ПРЕДОТВРАЩЕНИЮ «ВЫГОРАНИЯ» ЭКРАНА ТЕЛЕВИЗОРА В РЕЗУЛЬТАТЕ ОТОБРАЖЕНИЯ ИЗОБРАЖЕНИЙ

- Если в течение продолжительного периода времени на экране отображается статическое изображение (логотипы, экранные меню, видеоигры, экраны компьютера и страницы телетекста), на экране может остаться его «отпечаток». Это явление называется «выгоранием» экрана. Гарантия производителя не распространяется на экраны с признаками «выгорания».

- Чтобы предотвратить «выгорание» экрана, не допускайте длительного отображения статического изображения на экране телевизора (2 или более часов для ЖК-экранов, 1 или более часов для плазменных экранов).

- «Выгорание» экрана может также происходить в боковых областях экрана телевизора, если формат 4:3 используется в течение продолжительного периода времени.

ПОДГОТОВКА К ИСПОЛЬЗОВАНИЮ

ДЛЯ МОДЕЛЕЙ ЖИДКОКРИСТАЛЛИЧЕСКИХ ТЕЛЕВИЗОРОВ, ЖК-ТЕЛЕВИЗОР С LED : 19/22/26/32LD3***, 32/37/42/47LD4**, 32/42/46/52/60LD5***, 19/22/26LE3***, 32/37/42/47/55LE5*** АКСЕССУАРЫ

Проверьте наличие полного комплекта аксессуаров, поставляемого с телевизором. Если чего-то не хватает, обратитесь к продавцу устройства.

- Приведенное изображение может отличаться от вашего телевизора.

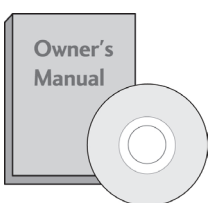

Руководство пользователя



Ферритовый сердечник
(Этот компонент доступен не для всех моделей.)

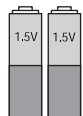

Батареи (AAA)



или



или



Пульт дистанционного управления



Кабель питания
(Кроме 32/37/42/47/55LE5***)

Этот компонент доступен не для всех моделей.



Салфетка для протирки
Протирайте экран этой салфеткой.

* Что бы удалить пятна или следы пальцев с поверхности телевизора, используйте чистую ткань.

Не надавливайте. Будьте осторожны, так как чрезмерное усилие может привести к появлению царапин и обесцвечиванию поверхности.

Только 19/22LD3***



Фиксатор проводов
(См. стр. 7)

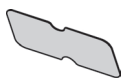

защитный кожух
(См. стр. 8)

Только 26/32LD3***



x 8

(M4x20)

винты для подставки
(См. стр. 5)



1 винт
(См. стр. 9)



защитный кожух
(См. стр. 8)

Только 32/37/42/47LD4***



x 8 или



x 4

(M4x20)
(Только 32/37/42/47LD45**)

(M4x20)
(Только 32/37/42/47LD42**)

винты для подставки
(См. стр. 5)



1 винт
(Только 32/37/42LD4***)
(См. стр. 9)

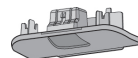

защитный кожух
(См. стр. 8)

Только 32/42/46/52/60LD5***



x 8

M4 x 20
винты для подставки
(См. стр. 5)



1 винт
(Только 32/42LD5***)
(См. стр. 9)



защитный кожух
(См. стр. 8)

ПОДГОТОВКА К ИСПОЛЬЗОВАНИЮ

Только 19/22/26LE3***



Фиксатор проводов
(См. стр. 7)



Адаптер постоянного
тока
(См. стр. 11)



4-Кольцевые
уплотнители
(Только 26LE3***)
(См. стр. 13)



x 4 x 4

(M4x14) (M4x20)
(Только 26LE3***)
винты для подставки
(См. стр. 6)

Только 32/37/42/47/55LE5***



Фиксатор проводов
(См. стр. 7)

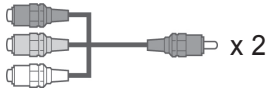

Компонентный кабель,
AV кабель x 2



x 4 x 4 x 4 x 4

(M4x22) (M4x24) (M4x26) (M4x16)
(Только 32LE5***)
(Только 37/42LE5***)
(Только 47/55LE5***)
винты для подставки
(См. стр. 6)



1 винт
(Только 32LE5***)
(См. стр. 9)

приобретается отдельно

Кронштейн для настенного крепления

LSW100B или
LSW100BG

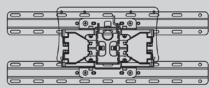

(19/22/26/32LD3***,
32LD4***, 32LD5***,
19/22/26LE3***,
32LE5***)

LSW200B или
LSW200BG

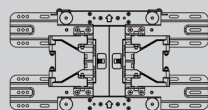

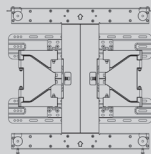

(37/42/47LD4***,
42/46LD5***,
37/42/47LE5***)

LSW400B или
LSW400BG



(52/60LD5***,
55LE5***)

Блок доступа к беспроводным медийным портам

(32/42/46/52/60LD5***,
32/37/42/47/55LE5***)

Использование ферритового сердечника (Данный аксессуар прилагается к телевизору не для всех стран.)

Ферритовый сердечник может использоваться для уменьшения электромагнитных колебаний при подключении кабеля питания. Чем ближе ферритовый сердечник подходит к штекеру, тем он лучше.

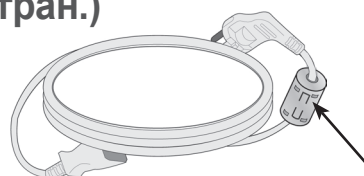

Плотно установите штекер в разъем.

УСТАНОВКА ПОДСТАВКИ

- Приведенное изображение может отличаться от вашего телевизора.

При сборке подставки настольного типа проверьте, чтобы винты были полностью завернуты. (Если винты затянуты не полностью, после установки телевизор может быть наклонен вперед.) Если вы затягиваете винты слишком сильно, то можете сорвать резьбу.

Только 19/22LD3***

- 1 Аккуратно положите телевизор экраном вниз на мягкую подкладку, чтобы защитить экран от повреждения.

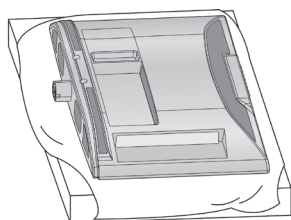

- 2 Соберите телевизор как показано.

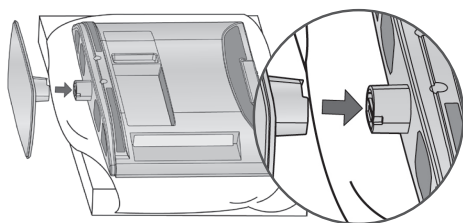

Только 32/37/42/47LD42**

- 1 Аккуратно положите телевизор экраном вниз на мягкую подкладку, чтобы защитить экран от повреждения.

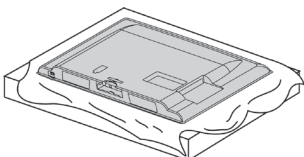

- 2 Соберите телевизор как показано.

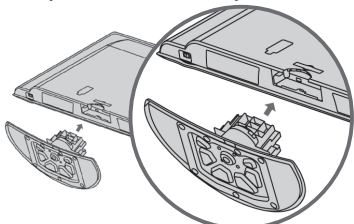

- 3 Плотно затяните 4 винта в четырех отверстиях на задней панели телевизора.

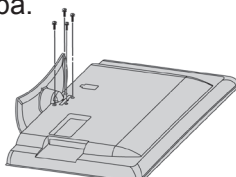

Только 26/32LD3***, 32/37/42/47LD45**, 32/42/46/52/60LD5***

- 1 Аккуратно положите телевизор экраном вниз на мягкую подкладку, чтобы защитить экран от повреждения.

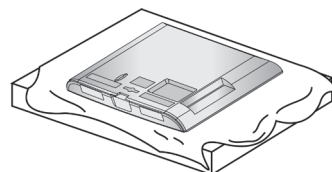

- 2 Установите компоненты ножки подставки на основание подставки телевизора.

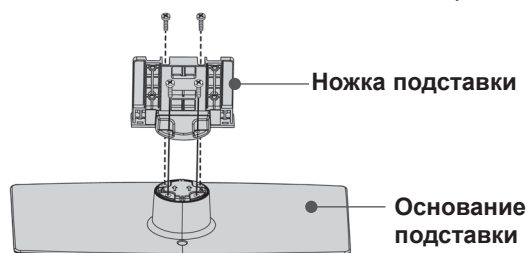

- 3 Соберите телевизор как показано.

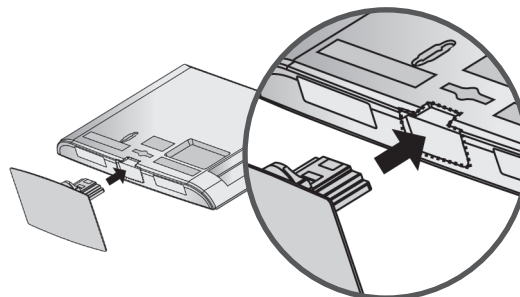

- 4 Плотно затяните 4 винта в четырех отверстиях на задней панели телевизора.

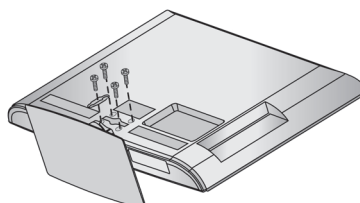

ПОДГОТОВКА К ИСПОЛЬЗОВАНИЮ

Только 19/22LE3***

- 1 Аккуратно положите телевизор экраном вниз на мягкую подкладку, чтобы защитить экран от повреждения.

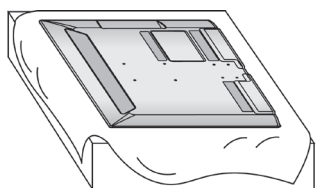

- 2 Установите компоненты ножки подставки на основание подставки телевизора.

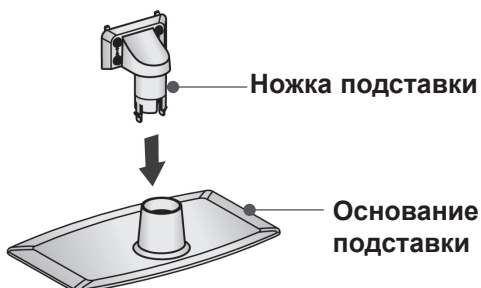

- 3 Соберите телевизор как показано.

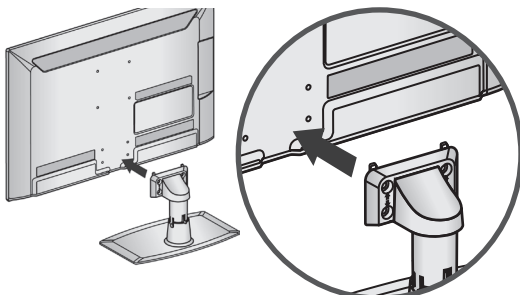

- 4 Плотно затяните 4 винта в четырех отверстиях на задней панели телевизора.

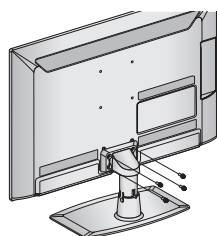

M4 X 14

Только 26LE3***, 32/37/42/47/55LE5***

- 1 Аккуратно положите телевизор экраном вниз на мягкую подкладку, чтобы защитить экран от повреждения.

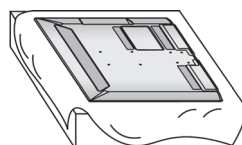

- 2 Установите компоненты ножки подставки на основание подставки телевизора.

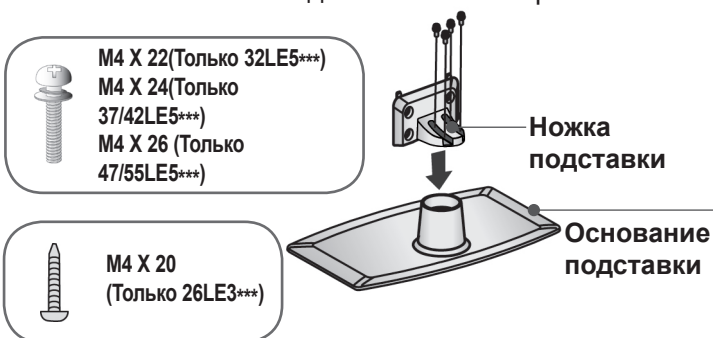

- 3 Соберите телевизор как показано.

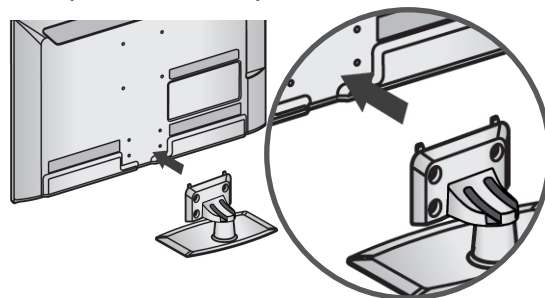

- 4 Соедините детали крышки задней стойки с телевизором.

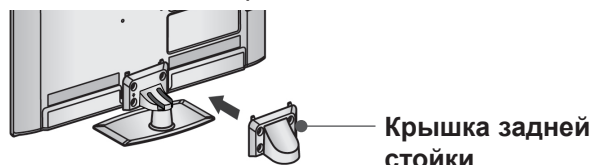

- 5 Плотно затяните 4 винта в четырех отверстиях на задней панели телевизора.

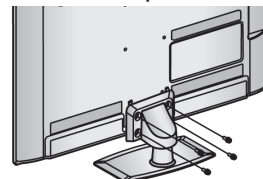

M4 X 14
(Только 26LE3***)



M4 X 16 (Только 32/37/42/47/55LE5***)

ФИКСАЦИЯ ПРОВОДОВ КОРОБОМ/ХОМУТОМ

■ Приведенное изображение может отличаться от вашего телевизора.

Только 26/32LD3***,
32/37/42/47LD4***,
32/42/46/52/60LD5***

- 1 Подсоедините необходимые провода. Порядок подключения дополнительного оборудования приведен в разделе «Внешнее оборудование».

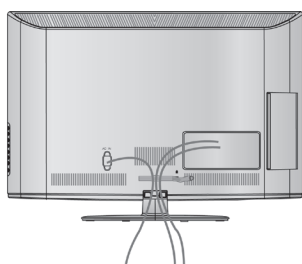

- 2 Откройте КОРОБ ДЛЯ КАБЕЛЕЙ, как показано на рисунке.

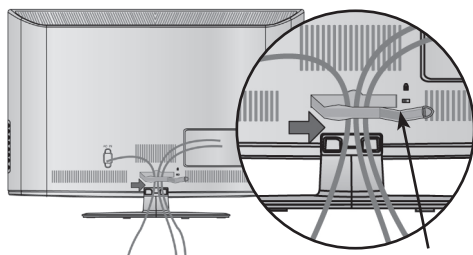

Хомут для фиксации проводов

- 3 Закрепите **Хомут для фиксации проводов**, как показано на рисунке.

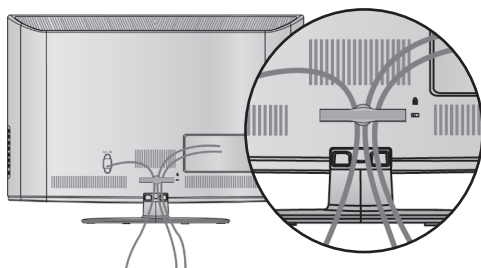

❗ ПРИМЕЧАНИЕ

- ▶ Перемещая устройство, не держите его за **Хомут для фиксации проводов**.
- Если устройство упадет, оно может сломаться, а вы - получить травму.

Только 19/22LD3***,
19/22/26LE3***

После подключения всех необходимых кабелей установите **ДЕРЖАТЕЛЬ КАБЕЛЯ**, как показано на рисунке, и закрепите кабели.

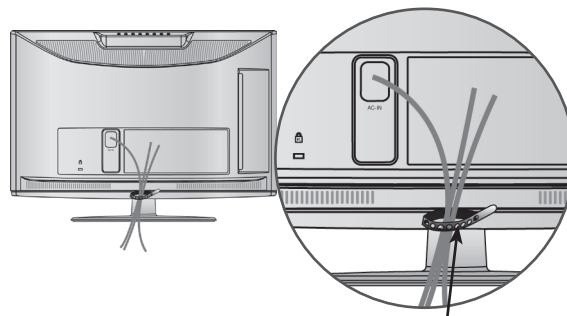

ФИКСАТОР ПРОВОДОВ

Только 32/37/42/47/55LE5***

- 1 Закрепите кабель питания с помощью **Фиксатора проводов**. Это позволит предотвратить его случайное отключение.

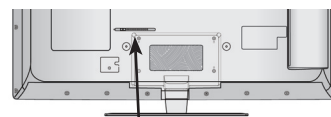

ФИКСАТОР ПРОВОДОВ

- 2 После подключения всех необходимых кабелей установите **ДЕРЖАТЕЛЬ КАБЕЛЯ**, как показано на рисунке, и закрепите кабели.

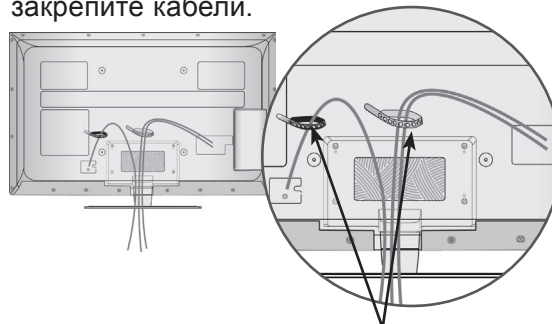

ФИКСАТОР ПРОВОДОВ

ПОДГОТОВКА К ИСПОЛЬЗОВАНИЮ

КРЕПЛЕНИЕ БЕЗ ИСПОЛЬЗОВАНИЯ НАСТОЛЬНОЙ ПОДСТАВКИ

- Приведенное изображение может отличаться от вашего телевизора. При установке устройства для настенного монтажа используйте защитную крышку.

Только 19/22LD3***

- 1 Аккуратно положите телевизор экраном вниз на мягкую подкладку, чтобы защитить экран от повреждения.

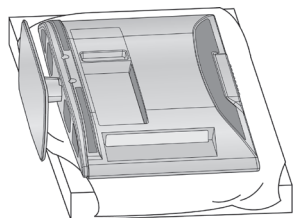

- 2 Ослабьте винты на телевизоре.

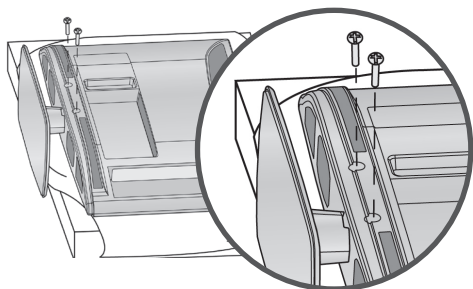

- 3 Отсоедините подставку от телевизора.

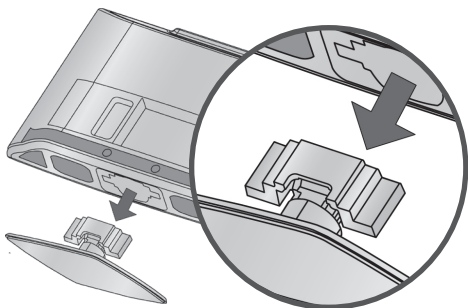

- 4 Установите защитную крышку на корпус телевизора. После удаления защитной бумаги с защитной крышки прикрепите ее на телевизор, как показано на рисунке.

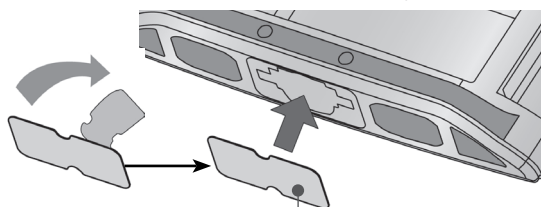

защитный кожух

Только 26/32LD3***,
32/37/42/47LD4***,
32/42/46/52/60LD5***

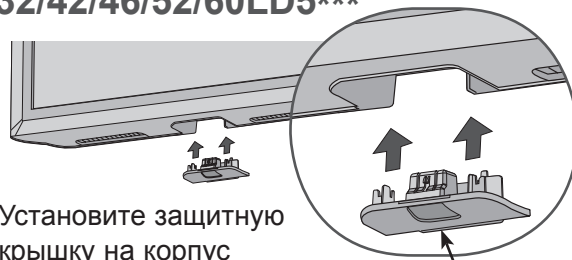

Установите защитную крышку на корпус телевизора до щелчка.

защитный кожух

ВРАЦАЮЩАЯСЯ ПОДСТАВКА

(Кроме 19/22LD3***, 19/22LE3***)

- Приведенное изображение может отличаться от вашего телевизора. После установки телевизора вы можете вручную отрегулировать положение телевизора влево или вправо на 20 градусов, чтобы улучшить видимость с места для просмотра.

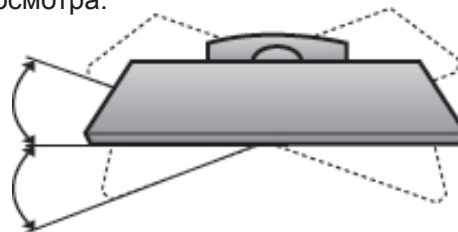

НАСТРОЙКА ПОЛОЖЕНИЯ ДИСПЛЕЯ

(Только 19/22LD3***)

- Приведенное изображение может отличаться от вашего телевизора.
- Выберите максимально удобное положение панели.

• Угол наклона

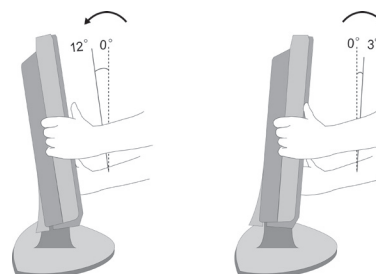

КРЕПЛЕНИЕ ТЕЛЕВИЗОРА К СТОЛУ

(Только 26/32LD3***, 32/37/42LD4**,
32/42LD5***, 32LE5***)

- Приведенное изображение может отличаться от вашего телевизора.

Телевизор должен быть прикреплен к столу так, чтобы исключить возможность его перемещения вперед или назад, что создает опасность повреждения. Пользуйтесь только прилагаемыми винтами.

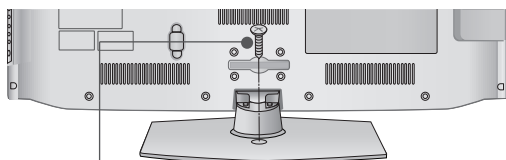

Винт(входит в комплект аксессуаров)

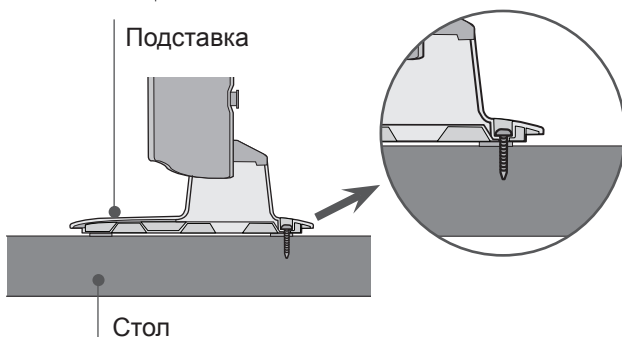

⚠ ОПАСНО

- ▶ Для предотвращения опрокидывания телевизор должен быть прикреплен к столу или стене согласно инструкциям по монтажу. Опрокидывание, тряска или раскачивание телевизора может привести к травме.

СОВЕТЫ ПО БЕЗОПАСНОЙ УСТАНОВКЕ

- Для безопасного и надежного закрепления телевизора на стене приобретите необходимые компоненты отдельно.
- Устанавливайте устройство ближе к стене, что бы оно не перевернулось при толчке назад.
- Ниже приведены инструкции по правильной установке устройства путем надежного закрепления на стене так, чтобы оно не упало, если потянуть его на себя. Это исключит возможность падения устройства и травмирования людей, а также предотвратит повреждение устройства, вызванное падением. Не позволяйте детям забираться на устройство или висеть на нем.

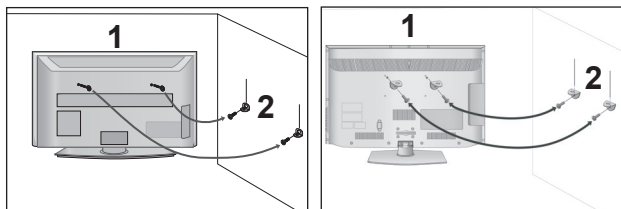

- 1 С помощью винтов с ушком или кронштейнов и винтов для ТВ закрепите устройство на стене, как показано на рисунке.

(Если в вашем телевизоре винты с ушком, ослабьте эти винты)

* Вставьте винты с ушком или винты для кронштейнов ТВ и плотно затяните их в верхних отверстиях.

- 2 Надежно закрепите кронштейны на стене с помощью винтов. Выровняйте высоту кронштейна.

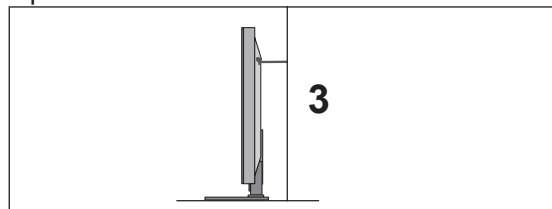

- 3 Выровняйте и привяжите устройство с помощью крепкого шнура. Надежно завяжите шнур так, чтобы он располагался горизонтально между стеной и устройством.

⚠ ПРИМЕЧАНИЕ

- ▶ При перемещении устройства в другое место сначала развяжите шнур.
- ▶ Используйте держатель или шкаф, достаточно большой и прочный, чтобы выдержать вес устройства.
- ▶ Для безопасного использования убедитесь, что высота настенных кронштейнов соответствует высоте кронштейнов устройства.

ПОДГОТОВКА К ИСПОЛЬЗОВАНИЮ

- Телевизор можно разместить в различных местах, например на стене, на столе и т.д.
- Телевизор рассчитан на работу в вертикальном положении.

ЗАЗЕМЛЕНИЕ

Во избежание поражения электрическим током не забудьте подключить провод заземления. Если заземление невозможно, обратитесь к квалифицированному электрику для установки отдельного автоматического выключателя. Не пытайтесь заземлить устройство, подключив его к телефонному кабелю, громоотводу или газовой трубе.

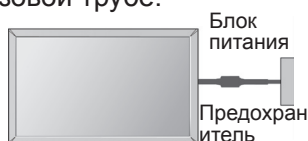

НАСТОЛЬНОЕ РАЗМЕЩЕНИЕ НА ПОДСТАВКЕ

- Приведенное изображение может отличаться от вашего телевизора.

Для адекватной циркуляции воздуха оставьте зазоры вокруг агрегата величиной не менее 10 см

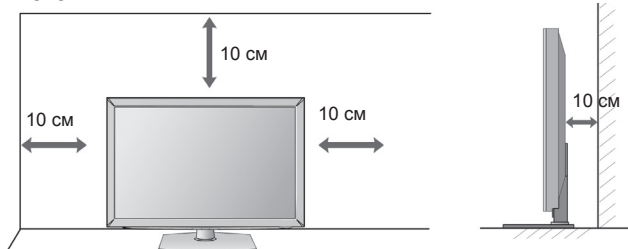

МОНТАЖ НА СТЕНУ: ВЕРТИКАЛЬНОЕ РАЗМЕЩЕНИЕ

- При монтаже телевизора на стену рекомендуется использовать фирменный настенный кронштейн LG.
- Рекомендуется приобрести настенный кронштейн, соответствующий стандарту VESA.
- Компания LG рекомендует вызывать квалифицированного мастера для крепления телевизора к стене.

ПРИМЕЧАНИЕ

- ▶ Настенное крепление необходимо устанавливать на сплошную стену, перпендикулярную полу.
- ▶ Для установки на потолок или наклонную стену следует использовать специальное крепление.
- ▶ Поверхность, на которую монтируется настенное крепление, должно быть достаточно прочным, чтобы выдержать вес телевизора. Стена должна быть, например, из бетона, натурального камня, кирпича или пустотелого кирпича.
- ▶ Тип и длина монтажных шурупов зависит от используемого настенного крепления. Более подробную информацию см. в инструкциях, прилагаемых к креплению
- ▶ Компания LG не несет никакой ответственности за несчастные случаи или повреждения имущества или телевизора, вызванные неправильной установкой:
 - при использовании настенного крепления, несовместимого со стандартом VESA;
 - при неправильном вворачивании шурупов, что может привести к падению телевизора и травмам людей;
 - при несоблюдении рекомендаций по установке.

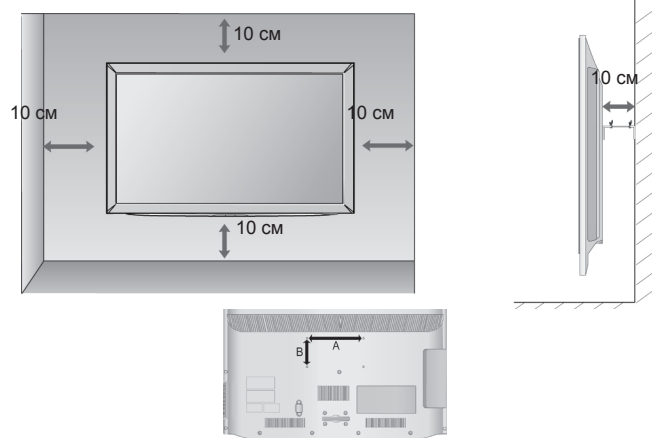

Модель	VESA (A . B)	Тип шурупа	Количество
19/22LD3***	100 . 100	M4	4
26/32LD3***	200 . 100	M4	4
32LD4***	200 . 100	M4	4
37/42/47LD4***	200 . 200	M6	4
32LD5***	200 . 100	M4	4
42LD5***	200 . 200	M6	4
46LD5***	200 . 200	M6	4
52LD5***	400 . 400	M6	4
60LD5***	400 . 400	M6	4
19/22/26LE3***	100 . 100	M4	4
32LE5***	200 . 100	M4	4
37/42/47LE5***	200 . 200	M6	4
55LE5***	400 . 400	M6	4

ПРОСМОТР ПРОГРАММЫ / УПРАВЛЕНИЕ ПРОГРАММАМИ

ПОДКЛЮЧЕНИЕ УСТРОЙСТВА

- Приведенное изображение может отличаться от изображения на вашем телевизоре.
- Инструкции по подключению дополнительного оборудования см. в разделе «Настройка внешнего оборудования» в руководстве на компакт-диске.

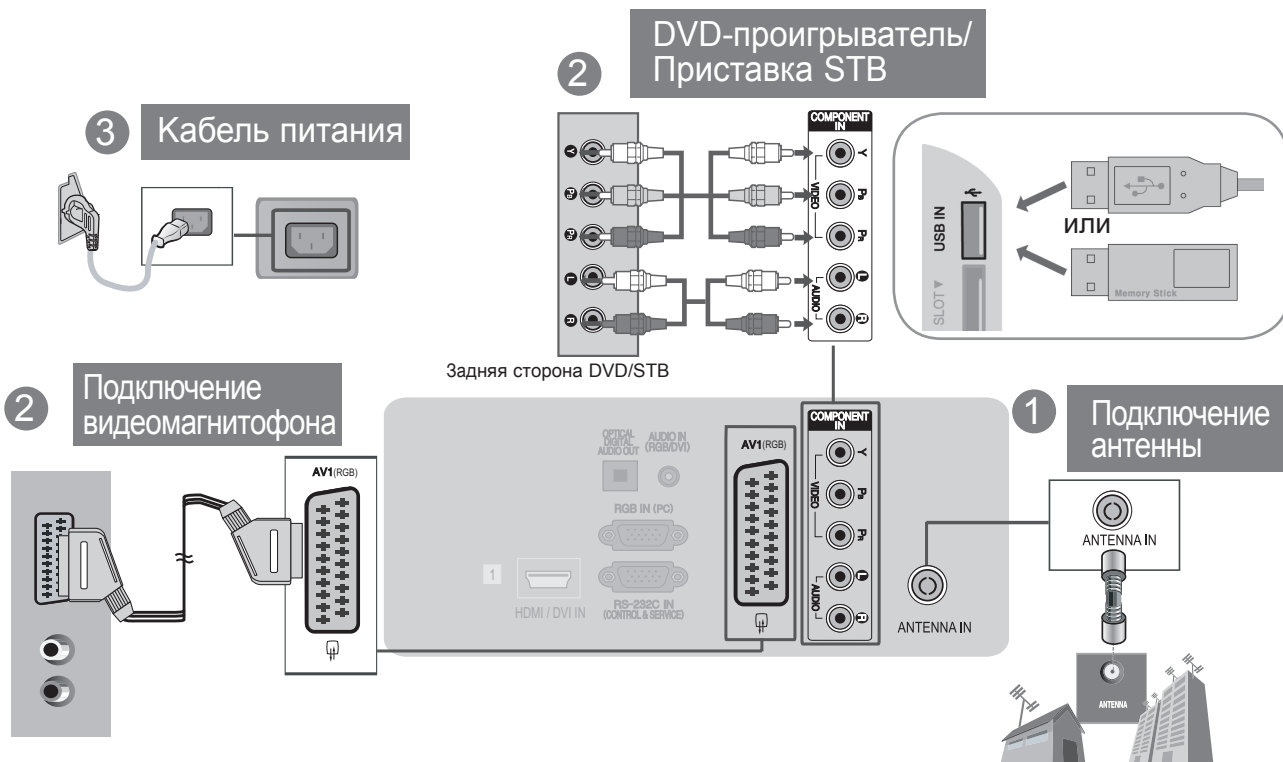

Русский

ПОДКЛЮЧЕНИЕ ТЕЛЕВИЗОРА

(Только 19/22/26LE3***)

- Приведенное изображение может отличаться от вашего телевизора.



- 1 Подключите антенный кабель к входу для антенны на телевизоре.
- 2 Вставьте штырек адаптера постоянного тока в силовое гнездо телевизора.
- 3 Сначала подсоедините силовой кабель к адаптеру постоянного тока, затем подключите силовой кабель к настенной розетке.

⚠ ВНИМАНИЕ

- ▶ Прежде чем подключать телевизор к настенной розетке, пожалуйста, убедитесь, что он подсоединен к адаптеру постоянного тока.

ПРОСМОТР КРАТКОГО РУКОВОДСТВА

Для быстрого и простого доступа к сведениям о телевизоре на нем можно просмотреть краткое руководство.

- 1 Нажмите GREEN (зеленую) кнопку, чтобы ознакомиться с упрощенной инструкцией по применению.
- 2 Для возврата к просмотру ТВ в нормальном режиме, нажмите кнопку EXIT.

ПРОСМОТР ПРОГРАММЫ / УПРАВЛЕНИЕ ПРОГРАММАМИ

ВКЛЮЧЕНИЕ И ВЫКЛЮЧЕНИЕ ТЕЛЕВИЗОРА

Если телевизор будет включен, эти функции можно будет использовать..

- 1 Сначала подключите кабель питания. телевизор перейдет в режим ожидания.
- 2 Чтобы включить телевизор, находящийся в режиме ожидания, нажмите кнопки **О/И**, **INPUT**, **P[^] v** (или **P[▲] ▼**), **Цифровые кнопки (От 0 до 9)** или цифровые кнопки на пульте дистанционного управления. (Эта функция доступна не во всех странах.)

ИНИЦИАЛИЗАЦИЯ ПРИ ВКЛЮЧЕНИИ

- 1 Если после включения телевизора на экране отображается меню функций, то можно задать Язык (Language), Настройка режима (Mode Setting), Индикатор Напряжения (Когда вы выбрали Домашний просмотр из Установка режимов – только для моделей LED LCD TV) Страну (Country), Установить пароль (Set Password) (если в разделе Страна выбрана Франция) или выполнить Автоматическую настройку (Auto Tuning).

ПРИМЕЧАНИЕ:

- Если меню было закрыто до завершения начальной настройки, меню начальной настройки можно будет вызвать снова.*
- Для перехода от текущего сообщения на экране к предыдущему нажмите кнопку BACK.*
- Для стран с неподтвержденными стандартами цифрового телевидения вещания, некоторые функции цифрового телевидения, в зависимости от среды вещания, могут не работать.*
- Режим «Домашний просмотр» - оптимальная настройка для домашнего помещения, установлен на телевизоре по умолчанию.*
- Режим «Магазин демо» - оптимальная настройка для помещения магазина. При изменении пользователем настроек качества отображаемой картинки, в режиме "Магазин демо" через некоторое время происходит сброс до настройки качества отображаемой картинки, установленной изготовителем.*
- Режим изображения — «Home Use» (Домашний просмотр) или «Store Demo» Магазин демо — может быть изменен с помощью настройки «Mode Setting» (Настройка режима) в меню OPTION (ОПЦИИ).*
- Если в разделе Страна выбрана Франция, то пароль меняется с '0', '0', '0', '0' на '1', '2', '3', '4'.*

Расширенное руководство пользователя, в котором описаны дополнительные функции этого телевизора LG, есть на компакт-диске в электронном виде. Чтобы прочитать его, вставьте компакт-диск в компьютер и откройте нужный файл.

ПРОЦЕДУРА ПРОСМОТРА РУКОВОДСТВА ПОЛЬЗОВАТЕЛЯ С КОМПАКТ-ДИСКА

чтобы ознакомиться с руководством пользователя, записанным на компакт-диске, необходимо наличие на ПК программы Adobe Acrobat Reader. В папке "ACRORD" компакт-диска содержатся необходимые установочные файлы. Для установки этих программ откройте папку "Мой компьютер" → CD/DVD-дисковод → папку "ACRORD" и дважды нажмите необходимый вам язык.

чтение руководства пользователя

Файлы руководства пользователя записаны на компакт-диске, входящем в комплект поставки. Установите этот компакт-диск в привод вашего ПК. После этого автоматически откроется веб-страница компакт-диска (только для операционной системы Windows). Если веб-страница не открывается автоматически, откройте директорию с файлом руководства пользователя. Откройте папку "Мой компьютер" → CD/DVD-дисковод → Запустить файл Index.htm".

ОБСЛУЖИВАНИЕ

Можно избежать преждевременного появления неполадок. Тщательная и регулярная чистка могут продлить срок службы телевизора.

Перед чисткой не забудьте отключить питание и отсоединить кабель питания от розетки.

Чистка экрана

- 1 Есть хороший способ защиты экрана от пыли. Намочите мягкую ткань теплой водой с добавлением небольшого количества смягчителя ткани или средства для мытья посуды. Отожмите тряпочку почти досуха и протрите экран.
- 2 Уберите с экрана излишки влаги и не включайте телевизор, пока экран полностью не высохнет.

Чистка корпуса

- Удаляйте пыль и грязь с корпуса мягкой, сухой, негрубой тканью.
- Не используйте влажную ткань.

Длительное неиспользование

⚠ ВНИМАНИЕ

- ▶ Если вы долгое время не будете использовать телевизор (например, во время отпуска), рекомендуется отключить его от розетки, чтобы избежать повреждения из-за разряда молнии или скачка напряжения.

Установка батарей

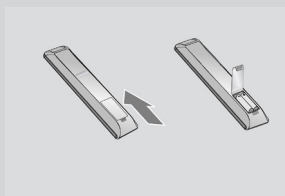

- Откройте крышку отсека для батарей с задней стороны пульта дистанционного управления. ("плюс" к "плюсу", "минус" к "минусу")
- Вставьте две батареи типа AAA 1,5 В, соблюдая полярность. Не вставляйте старые или использованные батареи вместе с новыми.
- Закройте крышку.
- Чтобы снять аккумуляторы, выполните указания по установке аккумуляторов в обратном порядке.

< Только 26LE3*** >

- Приведенное изображение может отличаться от вашего телевизора.

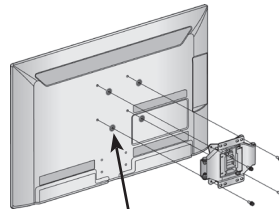

4-Кольцевые уплотнители

Перед установкой настенного крепления вставьте в телевизор кольцевые прокладки, чтобы обеспечить возможность перпендикулярной регулировки наклона панели.

ПРИЛОЖЕНИЕ

ВЕС

МОДЕЛИ		19LD3***	22LD3***	26LD3***	32LD3***
		19LD350-ZA / 19LD350N-ZA	22LD350-ZA / 22LD350N-ZA	26LD350-ZA / 26LD350N-ZA	32LD350-ZA / 32LD350N-ZA
Вес	с подставкой	3,4 кг	4,3 кг	7,3 кг	9,2 кг
	без подставки	3,1 кг	4,0 кг	6,2 кг	8,2 кг
МОДЕЛИ		32LD4***		37LD4***	
		32LD420-ZA / 32LD420N-ZA	32LD450-ZA / 32LD450N-ZA	37LD420-ZA / 37LD420N-ZA	37LD450-ZA / 37LD450N-ZA
Вес	с подставкой	12,1 кг	9,1 кг	14,9 кг	12,5 кг
	без подставки	11,0 кг	8,1 кг	13,1 кг	10,8 кг
МОДЕЛИ		42LD4***		47LD4***	
		42LD420-ZA / 42LD420N-ZA	42LD450-ZA / 42LD450N-ZA	47LD420-ZA / 47LD420N-ZA	47LD450-ZA / 47LD450N-ZA
Вес	с подставкой	18,0 кг	15,1 кг	22,5 кг	19,5 кг
	без подставки	16,2 кг	13,5 кг	19,9 кг	17,5 кг
МОДЕЛИ		32LD5***		42LD5***	
		32LD550-ZC / 32LD550N-ZC	32LD551-ZA / 32LD551N-ZA	42LD550-ZC / 42LD550N-ZC	42LD551-ZA / 42LD551N-ZA
Вес	с подставкой	9,7 кг	9,7 кг	15,4 кг	15,4 кг
	без подставки	8,7 кг	8,7 кг	13,8 кг	13,8 кг
МОДЕЛИ		46LD5***		52LD5***	
		46LD550-ZC / 46LD550N-ZC	46LD551-ZA / 46LD551N-ZA	52LD550-ZC / 52LD550N-ZC	52LD551-ZA / 52LD551N-ZA
Вес	с подставкой	18,6 кг	18,6 кг	26,9 кг	26,9 кг
	без подставки	16,6 кг	16,6 кг	23,6 кг	23,6 кг
МОДЕЛИ		60LD5***		32LE4***	42LE4***
		60LD550-ZC / 60LD550N-ZC	60LD551-ZA / 60LD551N-ZA	32LE4500-ZA / 32LE450N-ZA	42LE4500-ZA / 42LE450N-ZA
Вес	с подставкой	40,0 кг	40,0 кг	14,0 кг	17,6 кг
	без подставки	35,7 кг	35,7 кг	11,2 кг	14,8 кг
МОДЕЛИ		47LE4***	55LE4***	19LE3***	
		47LE4500-ZA / 47LE4500N-ZA	55LE4500-ZA / 55LE450N-ZA	19LE3300-ZA / 19LE330N-ZA	19LE3310-ZB / 19LE331N-ZB
Вес	с подставкой	14,0 кг	17,6 кг	3,4 кг	3,4 кг
	без подставки	11,2 кг	14,8 кг	3,2 кг	3,2 кг

- В целях повышения качества продукта данные спецификации могут изменяться без предварительного уведомления.

МОДЕЛИ		22LE3***		26LE3***	
		22LE3300-ZA / 22LE330N-ZA	22LE3310-ZB / 22LE331N-ZB	26LD350-ZA / 26LD350N-ZA	32LD350-ZA / 32LD350N-ZA
Вес	с подставкой	4,2 кг	4,2 кг	6,1 кг	6,1 кг
	без подставки	3,9 кг	3,9 кг	5,1 кг	5,1 кг
МОДЕЛИ		32LE5***		37LE5***	
		32LE5300-ZA / 32LE530N-ZA	32LE5310-ZB / 32LE531N-ZB	37LE5300-ZA / 37LE530N-ZA	37LE5310-ZB / 37LE531N-ZB
Вес	с подставкой	12,65 кг	12,65 кг	15,3 кг	15,3 кг
	без подставки	10,5 кг	10,5 кг	12,8 кг	12,8 кг
МОДЕЛИ		42LE5***		47LE5***	
		42LE5300-ZA / 42LE530N-ZA	42LE5310-ZB / 42LE531N-ZB	47LE5300-ZA / 47LE530N-ZA	47LE5310-ZB / 47LE531N-ZB
Вес	с подставкой	19,2 кг	19,2 кг	22,9 кг	22,9 кг
	без подставки	16,7 кг	16,7 кг	19,6 кг	19,6 кг
МОДЕЛИ		55LE5***			
		55LE5300-ZA / 55LE530N-ZA		55LE5310-ZB / 55LE531N-ZB	
Вес	с подставкой	34,05 кг		34,05 кг	
	без подставки	29,35 кг		29,35 кг	

- В целях повышения качества продукта данные спецификации могут изменяться без предварительного уведомления.

ПРИЛОЖЕНИЕ

УСТРАНЕНИЕ НЕИСПРАВНОСТЕЙ

Устройство не работает.

Не работает пульт дистанционного управления	<ul style="list-style-type: none">■ Проверьте, нет ли между устройством и пультом дистанционного управления какого-нибудь предмета, создающего преграду.■ Проверьте правильность установки батарей ("+" к "+", "-" к "-")?■ Замените батареи.
Неожиданно выключается питание	<ul style="list-style-type: none">■ Возможно, установлен таймер перехода в энергосберегающий режим (Таймер сну).■ Проверьте настройки питания. Возможен отказ питания.■ Если телевизор включен и отсутствует входной сигнал, он автоматически выключится через 15 минут.

Не работает функция видео.

Нет звука, Нет изображения	<ul style="list-style-type: none">■ Проверьте, включено ли устройство.■ Попробуйте другой канал. Проблема может быть в передаче.■ Убедитесь в том, что кабель питания вставлен в розетку.■ Проверьте направление и местоположение антенны.■ Проверьте настенную розетку. Попробуйте подключить к ней другое устройство.
После включения питания изображение появляется не сразу	<ul style="list-style-type: none">■ Это нормально. Пока идет процесс включения, изображения не должно быть. Но если изображение не появляется в течение 5 минут, обратитесь в сервисный центр.
Отсутствие цвета, плохие цвета или плохая картинка	<ul style="list-style-type: none">■ Настройте в меню цвет (Color).■ Между устройством и видеомагнитофоном должно быть достаточное расстояние.■ Попробуйте другой канал. Проблема может быть в передаче.■ Проверьте, правильно ли подсоединены видеокабели.■ Активируйте любую функцию, чтобы вернуть яркость изображения.
Горизонтальные или вертикальные полосы, дрожащее изображение	<ul style="list-style-type: none">■ Проверьте, нет ли помех от работающего электроприбора или электроинструмента.
Плохой прием на некоторых каналах	<ul style="list-style-type: none">■ Возможны проблемы на передающей станции или с кабелем. Настройтесь на другую станцию.■ Слабый сигнал со станции. Переориентируйте антенну для приема сигнала более слабой станции.■ Поищите возможные источники помех.
Линии или штрихи на изображении	<ul style="list-style-type: none">■ Проверьте антенну (переориентируйте ее).
Иллюстрация, демонстрирующая подключение HDMI, отсутствует.	<ul style="list-style-type: none">■ Убедитесь в том, что используется кабель HDMI версии 1.3 или более поздней. Если кабели HDMI не поддерживают стандарт HDMI версии 1.3, возможно мигание или отсутствие изображения на экране. Используйте новые кабели, поддерживающие по меньшей мере стандарт HDMI версии 1.3.

Проблема с настройками PICTURE (Картинка).

Когда пользователь изменяет настройки картинки, через определенное время для телевизора автоматически устанавливаются первоначальные настройки.	<ul style="list-style-type: none">■ Это значит, что для телевизора в данный момент включен режим «Магазин демо». Чтобы переключиться в режим «Домашний просмотр», выполните следующие действия: В меню телевизора выберите «ОПЦИИ -> Настройка режима -> Домашний просмотр». Теперь включен режим Домашний просмотр.
---	--



ПАЙДАЛАНУШЫҒА НҰСҚАУ
Сұйық кристалды теледидар /
LED бар CҚ теледидар

Теледидарды іске қосар алдында осы нұсқауды мұқият оқып шығып, келешекте пайдалануыңызға сақтап қойыңыз.

Қауіпсіздік техникасы ережелері



- Құрылғыны пайдаланар алдында осы қауіпсіздік ережелерін зер салып оқып шығуыңызды өтінеміз.
- Бұл нұсқаулықтағы суреттер сіз сатып алған құрылғыдан сәл басқаша болуы мүмкін, себебі, олар тек нұсқаулар түсінікті болу үшін көмек ретінде берілген.

- ⚠ ЕСКЕРТУ** Егер сіз ескерту хабарын назарға алмасаңыз, қатты жарақат алуыңыз мүмкін немесе тіпті жазатайым оқиға немесе өлімге соқтыру қаупі бар.
- ⚠ АБАЙ БОЛЫҢЫЗ** Егер сіз ескерту хабарын назарға алмасаңыз, сіз жеңіл жарақат алуыңыз мүмкін немесе құрылғыға зақым келуі мүмкін.

Құрылғыны орнату кезіндегі сақтық шаралары

⚠ ЕСКЕРТУ



Электр жылытқыштары сияқты жылу көздерінен алыс ұстаңыз.
- Өйтпесе электр тоғы соғуы, өрт шығуы, құрылғы дұрыс жұмыс істемеуі немесе пішіні бүлінуі мүмкін.



Құрылғы дымқыл тартуы мүмкін ванна бөлмесі сияқты қандай да бір ылғалды жерде оны пайдаланбаңыз.
- Өйтпесе бұл өрт шығуына немесе электр тоғы соғуына себеп болуы мүмкін.



Егер сіз монитордан түтін иісін немесе басқа иіс сезсеңіз немесе бөтен дыбыс естісеңіз, қуат көзіне қосу сымын ажыратыңыз да, қызмет көрсету орталығына хабарласыңыз.
- Егер сіз тиісті сақтық шараларын қабылдамастан пайдалана берсеңіз, электр тоғы соғуы немесе өрт шығуы мүмкін.

⚠ АБАЙ БОЛЫҢЫЗ



Егер сіз құрылғыны жерге құлатып алсаңыз немесе оның қорабы сынса, оны өшіріп, қуат көзіне қосу сымын ажыратыңыз.
- Егер сіз тиісті сақтық шараларын қабылдамастан пайдалана берсеңіз, электр тоғы соғуы немесе өрт шығуы мүмкін. қызмет көрсету орталығына хабарласыңыз.



Құрылғыны тура түскен күн сәулесінен аулақ ұстаңыз.
- Құрылғыға зақым келуі мүмкін.



Осы құрылғыны кітап шкафы немесе сөре сияқты құрастырмалы қондырғының ішіне қоймаңыз.
- Желдетілу талап етіледі.

Электр қуатына қатысты сақтық шаралары

⚠ ЕСКЕРТУ



Қуат көзі кабелін жерге қосылған ток көзіне жалғауды ұмытпаңыз.
- Олай болмаса сізді электр соғуы немесе жарақат алуыңыз мүмкін.



Қуат көзі ашасын дымқыл қолмен ұстамаңыз. Сонымен бірге, егер аша істікшесі дымқыл немесе шаң басқан болса, қуат көзі ашасын Әбден құрғатыңыз немесе шаңын сүртіңіз.
- Олай етпесеңіз, артық ылғалдың салдарынан сізді электр тоғы соғуы мүмкін.



Дауыл соққан немесе найзағай жарқыраған кезде қуат көзі сымын немесе сигнал кабелін ажыратып қойыңыз.
- Олай болмаса сізді электр соғуы немесе өрт шығуы мүмкін.

⚠ ЕСКЕРТУ

Қуат көзіне қосу сымын оратылып, бұратылып, қысылып, есікке қыстырылып немесе үстінен басылып қалу сияқты физикалық немесе механикалық зақымнан сақтаңыз. Әсіресе ашаларға, қабырғалық розеткаларға және сым электр аспабынан шығатын жер ерекше назар аударыңыз.

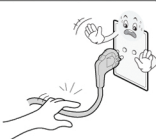

Бұл құрылғы айнымалы ток қабыға шығысына қосулы кезде құрылғыны ҚОСУ арқылы өшіретін болсаңыз да, ол айнымалы ток қорегінен ажыратылмайды.

Құрылғыны жылжытқан кездегі сақтық шаралары

⚠ ЕСКЕРТУ

Құрылғыны токтан ажыратуды ұмытпаңыз. Құрылғыны жылжытпас бұрын барлық сымдарды шешіп тастауды ұмытпаңыз.
- Өйтпесе сізді электр тоғы соғуы немесе өнімге зақым келуі мүмкін.



⚠ АБАЙ БОЛЫҢЫЗ

Құрылғыны жылжытқан кезде оны соғып алмаңыз.
- Өйтпесе сізді электр тоғы соғуы немесе өнімге зақым келуі мүмкін.

Панелін алдыңғы жаққа қаратуды ұмытпаңыз және оны жылжытқанда екі қолмен ұстаңыз.
- Егер сіз құрылғыны құлатып алсаңыз, зақымданған құрылғы электр тоғы соғуына немесе өрт шығуына себеп болуы мүмкін. Жөндеу үшін қызмет көрсету орталығына хабарласыңыз.



Құрылғыны пайдалану кезіндегі сақтық шаралары

⚠ ЕСКЕРТУ

Құрылғыны өз бетіңізше бөлшектемеңіз, жөндемеңіз және өзгертпеңіз.
- Өйткені өрт шығуы немесе электр тоғы соғуы мүмкін.
- Тексеру, дәлдеу немесе жөндеу үшін қызмет көрсету орталығына хабарласыңыз.



Өрт шығу не электр тоғы соғу қатерін азайту үшін осы құрылғыға жаңбыр не ылғал тигізбеңіз.

Бұл аппаратқа ештеңенің тамшылауына не шашырауына жол бермеу керек және аппараттың үстіне ваза сияқты ішінде сұйықтық бар заттар қоюға болмайды.



Кез келген ағымдық жөндеуге байланысты білікті қызмет көрсетуші мамандарға жүгініңіз. Ағымдық жөндеу құрылғыға кез келген түрде зақым келген жағдайда, мысалы, қуат көзіне қосу сымы немесе ашасы зақымданғанда, құрылғының ішіне сұйық зат ағып кетсе немесе қатты заттар түсіп кеткенде, құрылғыға жаңбыр немесе ылғал тисе, ол дұрыс жұмыс істемесе немесе құлап кеткен жағдайда қажет болады.



ТЕЛЕДИДАР БЕЙНЕБЕТІНДЕТ "БЕЙНЕ-НІҢ КҮЙІП КЕТУКҮЙІП КЕТУДІ" АЛДЫН АЛУҮШІН МАҢЫЗДЫ АҚПАРАТ

- Егер орнатылған бейне (мысалы, логотип, бейнебет мәзірлері, бейне ойын, компьютер дисплейі және телемәтін беттері) теледидарда ұзақ уақыт бойы көрсетілсе, оның ізі бейнебетте уақытша қалып қоюы мүмкін. Бұл құбылыс "бейненің күйіп кетуі" немесе "күйіп кету" деген атаумен белгілі. Бейненің күйіп кетуіне дайындаушы кепілдігі берілмейді.
- Бейненің күйіп кетуін алдын алу үшін орнатылған бейненің теледидар бейнебетіне шамадан тыс уақыт көрсетіліп тұруына жол бермеңіз (СКД үшін 2 немесе одан көп сағат, плазмалық теледидар үшін 1 немесе одан да көп сағат).
- Егер 4:3 бейне пішімі теңшелімін ұзақ уақыт бойы қолданатын болсаңыз, бейненің күйі теледидардың кең бейнебеттік пішім аумағында да пайда болуы мүмкін.

ДАЙЫНДЫҚ

СҰЙЫҚ КРИСТАЛДЫ ТЕЛЕДИДАРЛАР МОДЕЛЬДЕРІ, ЖАРЫҚ ДИОД СКБ ТД ҮЛГІЛЕР : 19/22/26/32LD3***, 32/37/42/47LD4**, 32/42/46/52/60LD5***, 19/22/26LE3***, 32/37/42/47/55LE5*** КЕРЕК-ЖАРАҚТАР

Теледидармен бірге төмендегі керек-жарақтардың қоса жеткізілгеніне көз жеткізіңіз. Егер қандай да бір керек бөлшек жетпейтін болса, осы құрылғыны сатып алған дүкендегі сатүшінға хабарласыңыз.

■ Көрсетілген бейне ТД көрсетілгеннен өзгешеленуі мүмкін



Бұл бұйым барлық үлгілерге қосылмаған

* Құрылғының бетінен дақты немесе саусақтың іздерін кетіру үшін таза матаны пайдаланыңыз. Сондай қатты баспаңыз. Абайлы болыңыз, өйткені шектен тыс жігер сызаттың пайда болуына және беттің түсі жоюына зкеледі.

Тазартқыш шүберек
Бейнебетті шүберекпен тазалаңыз.

Ағылшын тілі

Тек қана 19/22LD3***

Кабель ұстатқыш (7-бетті қараңыз)

Қорғаныш жабын (8-бетті қараңыз)

Тек қана 26/32LD3***

x 8 (M4x20) Подставка үшін болт (5-бетті қараңыз)

1-бұранда (9-бетті қараңыз)

Қорғаныш жабын (8-бетті қараңыз)

Тек қана 32/37/42/47LD4***

x 8 немес x 4 (M4x20) (Тек қана 32/37/42/47LD45**) Подставка үшін болт (5-бетті қараңыз)

(M4x20) (Тек қана 32/37/42/47LD42**) Подставка үшін болт (5-бетті қараңыз)

1-бұранда (Тек қана 32/37/42LD4***) (9-бетті қараңыз)

Қорғаныш жабын (8-бетті қараңыз)

Тек қана 32/42/46/52/60LD5***

x 8 M4 x 20 Подставка үшін болт (5-бетті қараңыз)

1-бұранда (Тек қана 32/42LD5***) (9-бетті қараңыз)

Қорғаныш жабын (8-бетті қараңыз)

ДАЙЫНДЫҚ

Тек қана 19/22/26LE3***



Кабель ұстатқыш
(7-бетті қараңыз)



ТТ өтпелігі
(11-бетті
қараңыз)



4 аралық шығыршық
(Тек қана 26LE3***)
(13-бетті қараңыз)



(M4x14) x 4



x 4

(M4x20)
(Тек қана 26LE3***)
Подставка үшін болт
(6-бетті қараңыз)

Тек қана 32/37/42/47/55LE5***



Кабель ұстатқыш
(7-бетті қараңыз)

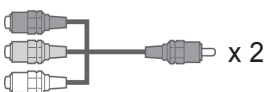

Құрамдас бөліктің екі
жақты кабелі, екі жақты
AV кабелі



x 4

(M4x22)
(Тек қана
32LE5***)



x 4

(M4x24)
(Тек қана
37/42LE5***)

Подставка үшін болт
(6-бетті қараңыз)



x 4

(M4x26)
(Тек қана
47/55LE5***)



x 4

(M4x16)



1-бұранда
(Тек қана 32LE5***)
(9-бетті қараңыз)

Бөлей сатып алынады

Қабырғаға орнатылған тіреуіш қапсырма

LSW100B
немесе
LSW100BG

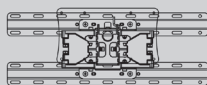

(19/22/26/32LD3***,
32LD4***, 32LD5***,
19/22/26LE3***,
32LE5***)

LSW200B
немесе
LSW200BG

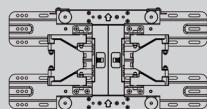

(37/42/47LD4***,
42/46LD5***,
37/42/47LE5***)

LSW400B
немесе
LSW400BG

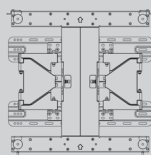

(52/60LD5***,
55LE5***)

Сымсыз Media Box
құрылғысы



(32/42/46/52/60LD5***,
32/37/42/47/55LE5***)

Ферритті өзекшені пайдалану

(Бұл функция барлығы модуль үшін мүмкін емес.)

Электр шнурын жалғаған кезде электромагнитті толқынды азайтуға ферритті өзекшені пайдалануға болады. Ферритті өзекше электр шнурына неғұрлым жақын болса, солғұрлым жақсы.

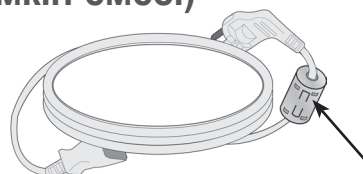

Электр шнурын жақын орнатыңыз.

НЕГІЗГІ ҚОСЫЛЫМ

■ Кәрсетілген бейне ТД кәрсетілгеннен өзгешеленуі мүмкін

Үстелүсті тіреуішін жинаған кезде бұrandаның толық тартылғанын тексеріңіз. (Егер толық тартылмаса, бұйым орнатылғаннан кейін бұйымды алға еңкейтуге болады.) Егер сіз бұrandаны артық күшпен тартсаңыз, бұrandа тарту бөлігінен ауытқуы мүмкін

Тек қана 19/22LD3***

- 1 Бейнебетті бүлінуден қорғау үшін ТД бейнебетін жастыққа төмен қаратып қойыңыз.

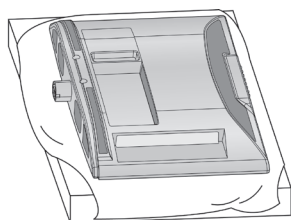

- 2 ТД-ды көрсетілгендей құрастырыңыз.

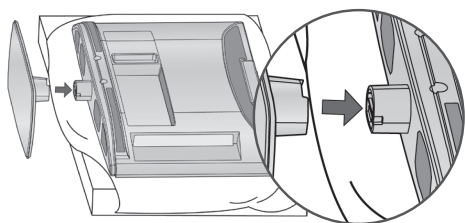

Тек қана 32/37/42/47LD42**

- 1 Бейнебетті бүлінуден қорғау үшін ТД бейнебетін жастыққа төмен қаратып қойыңыз.

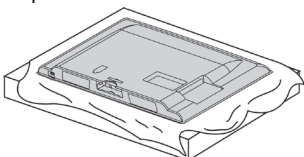

- 2 ТД-ды көрсетілгендей құрастырыңыз.

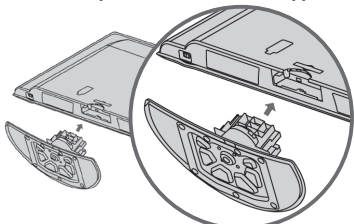

- 3 ТД артқы бөлігіндегі саңылауларды пайдалана отырып, 4 болтты қауіпсіз түрде бекітіңіз.

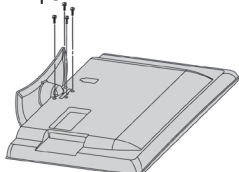

Тек қана 26/32LD3***, 32/37/42/47LD45**, 32/42/46/52/60LD5***

- 1 Бейнебетті бүлінуден қорғау үшін ТД бейнебетін жастыққа төмен қаратып қойыңыз.

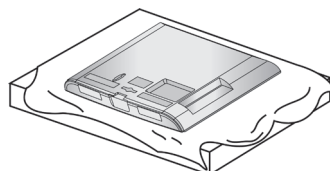

- 2 Тірек корпусының бөліктерін теледидардың тірек негізімен бірге жинаңыз.

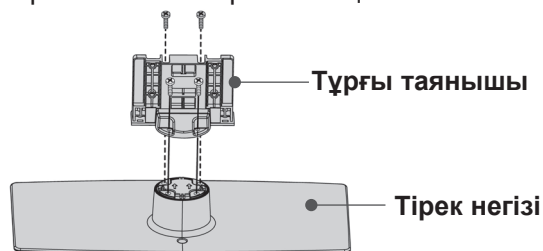

- 3 ТД-ды көрсетілгендей құрастырыңыз.

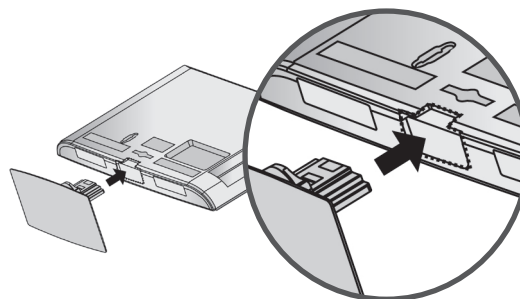

- 4 ТД артқы бөлігіндегі саңылауларды пайдалана отырып, 4 болтты қауіпсіз түрде бекітіңіз.

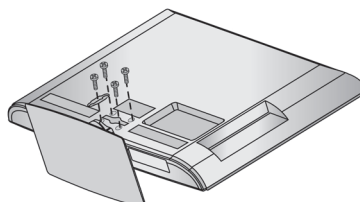

ДАЙЫНДЫҚ

Тек қана 19/22LE3***

- 1 Бейнебетті бүлінуден қорғау үшін ТД бейнебетін жастыққа төмен қаратып қойыңыз.

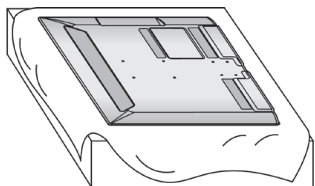

- 2 Тірек корпусының бөліктерін теледидардың тірек негізімен бірге жинаңыз.

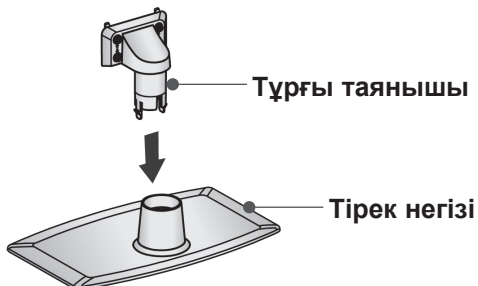

- 3 ТД-ды көрсетілгендей құрастырыңыз.

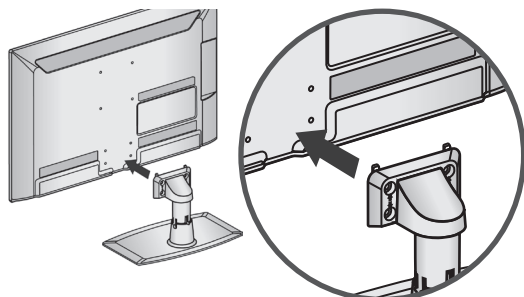

- 4 ТД артқы бөлігіндегі саңылауларды пайдалана отырып, 4 болтты қауіпсіз түрде бекітіңіз.

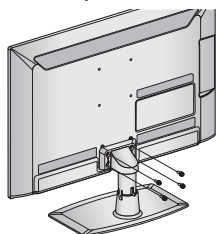

M4 X 14

Тек қана 26LE3***, 32/37/42/47/55LE5***

- 1 Бейнебетті бүлінуден қорғау үшін ТД бейнебетін жастыққа төмен қаратып қойыңыз.

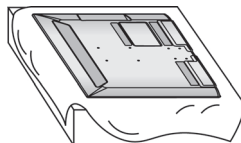

- 2 Тірек корпусының бөліктерін теледидардың тірек негізімен бірге жинаңыз.

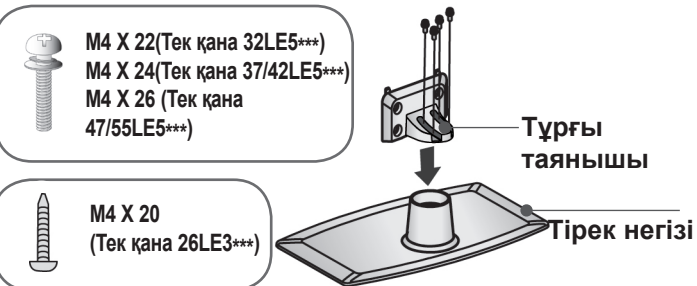

- 3 ТД-ды көрсетілгендей құрастырыңыз.

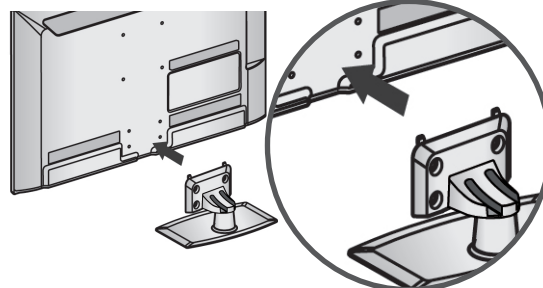

- 4 Тұғырдың артқы қақпағының бөлшектерін теледидарға жалғаңыз.

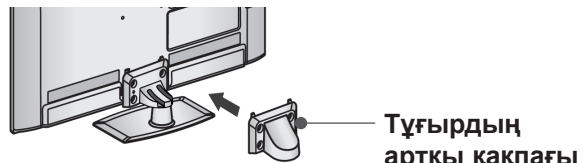

- 5 ТД артқы бөлігіндегі саңылауларды пайдалана отырып, 4 болтты қауіпсіз түрде бекітіңіз.

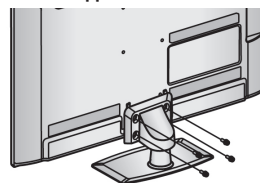

M4 X 14
(Тек қана 26LE3***)



M4 X 16 ((Тек қана 32/37/42/47/55LE5***)

КАБЕЛЬДІ ОРНАЛАСТЫРУ ҮШІН АРТҚЫ ҚАҚПА

■ Көрсетілген бейне ТД көрсетілгеннен өзгешеленуі мүмкін.

Тек қана 26/32LD3***,
32/37/42/47LD4***,
32/42/46/52/60LD5***

- 1 Кабельдерді қажетінше жалғаңыз. Қосымша жабдықтарды қосу үшін Сыртқы жабдықтарды орнату бөлімін қараңыз.

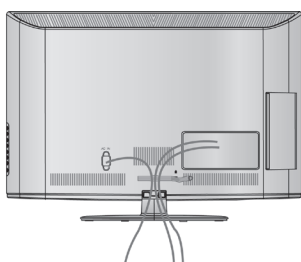

- 2 КАБЕЛЬДІ БАСАРУ қысқышын көрсетілгендей етіп ашыңыз.

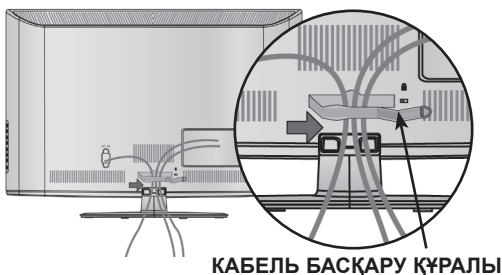

КАБЕЛЬ БАСҚАРУ ҚҰРАЛЫ

- 3 Көрсетілгендей КАБЕЛЬДІ БАСҚАРУ ҚЫСҚЫШЫН реттеңіз.

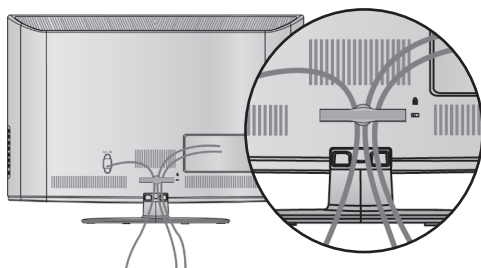

❗ ЕСКЕРІМ

- ▶ ТД кетеру үшін КАБЕЛЬ БАСҚАРУ ҚҰРАЛЫН қолданбаңыз.
- Егер жабдық құласа, ол сынып қалуы мүмкін, Ал сіз - жарақат алуыңыз мүмкін.

Тек қана 19/22LD3***,
19/22/26LE3***

Кабельдер дурыс қажетінше қосылғаннан кейін КАБЕЛЬ ҰСТАҒЫШЫН көрсетілгендей орнатыңыз және кабельдерді жинаңыз.

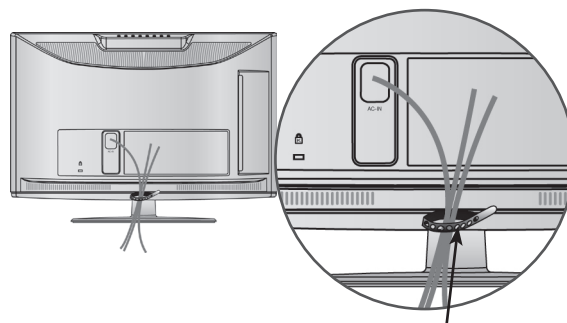

КАБЕЛЬ ҰСТАТҚЫШ

Тек қана 32/37/42/47/55LE5***

- 1 Электр қуаты сымын теледидардың артқы бетіндегі кабель ұстағышпен ұстатып қойыңыз. Ол қуат кабелінің байқаусызда ажыратылуынан сақтайды.

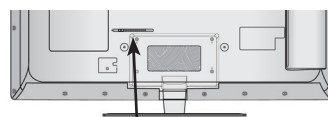

Кабель ұстатқыш

- 2 Кабельдерді қажетінше қосып болғаннан соң көрсетілгендей етіп КАБЕЛЬ ҰСТАҒЫШТЫ орнатыңыз және кабельдерді жинаңыз

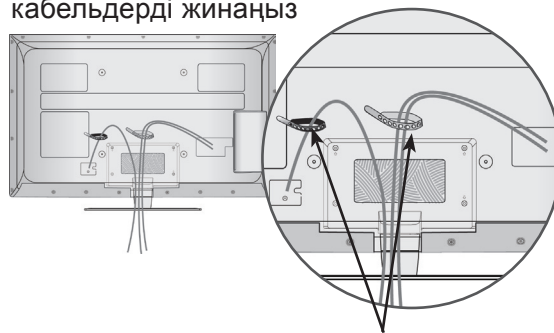

Кабель ұстатқыш

ДАЙЫНДЫҚ

АСТЫҒЫ ТАҒАН ҚОЛДАНБАУ

- Көрсетілген бейне ТД көрсетілгеннен өзгешеленуі мүмкін. Қабырғада орнатылатын құрылғыны орнатқанда, қорғаныш қақпағын пайдаланыңыз.

Тек қана 19/22LD3***

- 1 Бейнебетті бүлінуден қорғау үшін ТД бейнебетін жастыққа төмен қаратып қойыңыз.

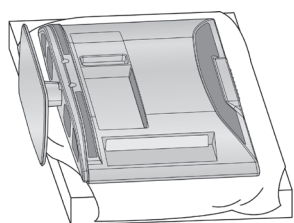

- 2 Болттарды теледидардан босатыңыз.

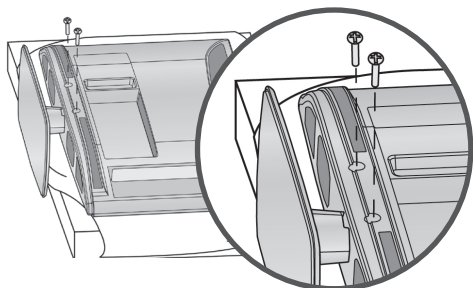

- 3 Тіректі теледидардан ажыратыңыз.

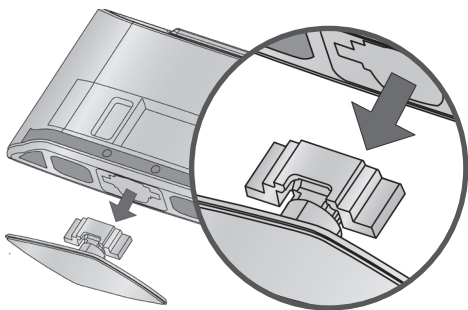

- 4 Қорғаныш қақпағын теледидарға салыңыз. Қорғаныш қағазын қорғаныш қақпағынан алып тастағаннан кейін, оны көрсетілгендей етіп теледидарға жапсырыңыз.

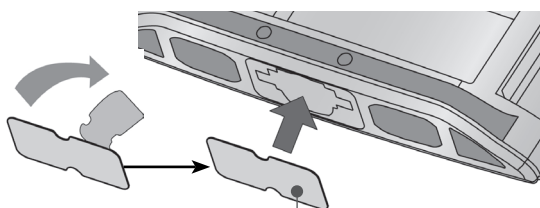

Қорғаныш жабын

Тек қана 26/32LD3***,
32/37/42/47LD4***,
32/42/46/52/60LD5***



PROTECTION COVER
(Қауіпсіздік қақпағын)

дыбыс шыққанға дейін енгізіп басыңыз.

Қорғаныш жабын

ТОПСАЛЫ ТҮҒЫР

(19/22LD3*** 19/22LE3*** басқалар үшін)

- Көрсетілген бейне ТД көрсетілгеннен өзгешеленуі мүмкін.

Теледидарды орнатқаннан кейін өзіңізге көруге ыңғайлы 20 градуста оны солға немесе оңға бұрап қолмен келтіре аласыз..

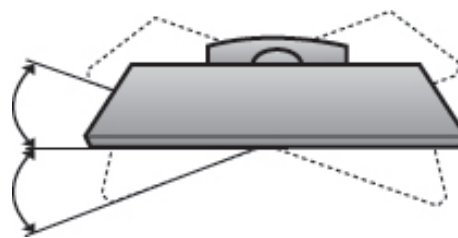

БЕЙНЕБЕТТІ ОРНАЛАСТЫРУ

(Тек қана 19/22LD3***)

- Көрсетілген бейне ТД көрсетілгеннен өзгешеленуі мүмкін.
- Панельдің орны мейлінше ыңғайлы болатындай етіп әр түрлі жолмен орналастырып көріңіз.
- Еңкейту ауқымы

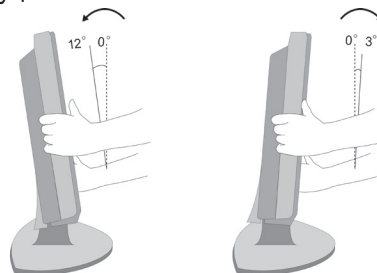

ТЕЛЕДИДАРДЫ ҮСТЕЛГЕ ТІРКЕУ (Тек қана 26/32LD3***, 32/37/42LD4**, 32/42LD5***, 32LE5***)

- Көрсетілген бейне ТД көрсетілгеннен өзгешеленуі мүмкін. Теледидарды үстелге қойғанда, оның алға немесе артқа қисаймауын қадағалаңыз, әйтпесе жарақат алуыңыз немесе құрылғыны зақымдауыңыз мүмкін. Тек қоса берілген бқранданы пайдаланыңыз.

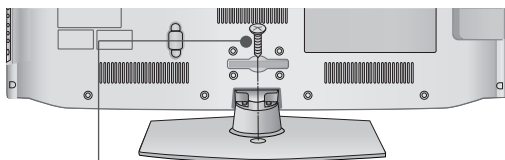

1-бұранда (өнім бөлшектері ретінде ұсынылады)

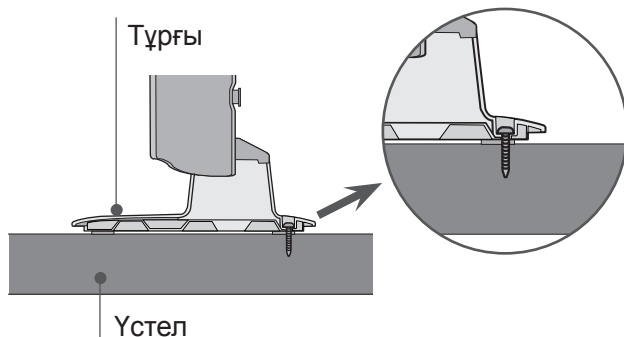

❗ ЕСКЕРТУ

- ▶ Келесі модель еңкею және топса мүмкіндіктері жоқ тұрақты бекітілген тіректі модель болып табылады, сондықтан тым көп күш салу құрылғыны зақымдауы мүмкін.

МҰҚИЯТ ОРНАТУ КЕҢЕСІ

- ТД Қауіпсіздігін күшейту және қабырғаны қауіпсіз ұстау үшін қажетті құрамдастарды сатып алуыңыз қажет.
- ТД-ды қозғау кезінде оны құлатпау үшін қабырғаға жақын орналастырыңыз.
- Төменде көрсетілген нұсқаулар ТД орнатудың анағұрлым қауіпсіз жолы: оны тартқанда алға құлап қалу мүмкіндігін алдын ала отырып, ТД-ды қабырғаға орнату. Бұл ТД-дың алдыңғы беттен құлап, бұзылуының алдын алады. Бұл ТД-ды бұзылудан қорғайды. Балалардың ТД үстіне шығуына немесе таянуына жол бермеңіз.

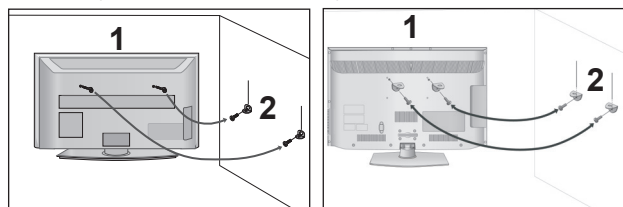

- 1 Суретте көрсетілгендей құлақты болттардың көмегімен немесе кронштейндердің көмегімен және ТД үшін болттармен орнатқыш қабырғасына бекітіңіз. (Егер ТД қапталында болттар болса, оларды босатыңыз.)
* Құлақты винттерді немесе ТД кронштейнерлері үшін винттерді қосыңыз және оларды жоғарғы тесікке тығыз бұраңыз.
- 2 Винттердің көмегімен қабырғадағы кронштейндерді нақты етіп бекітіңіз. Кронштейн биіктігін теңестіріңіз.

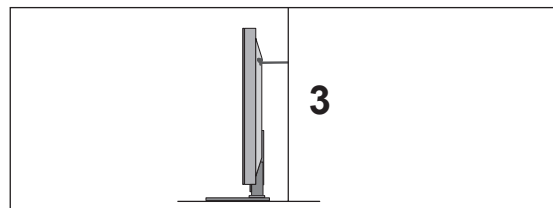

- 3 Тура ұстау үшін өнімді мықты арқанмен байлаңыз. Бауды қабырға мен құрылғының ортасында көлденең тартулы тұратындай етіп байласа, мықтырақ болады.

❗ ЕСКЕРІМ

- ▶ Құрылғыны басқа орынға ауыстырмас бұрын әуелі бауды шешіп алыңыз.
- ▶ Құрылғының мөлшері мен салмағын көтере алатындай үлкен әрі мықты ұстағыш немесе қаптама пайдаланыңыз.
- ▶ Құрылғыны пайдалану қауіпсіз болу үшін қабырғаға орнатылған кронштейннің биіктігі құрылғының биіктігімен бірдей болуын қамтамасыз етіңіз.

ДАЙЫНДЫҚ

- Теледидарды түрлі тәсілдермен орнатуға болады, мысалы, қабырғаға, үстел үстіне және т.б.
- Теледидар келбеу жағдайда жұмыс істеуге есептелген.

ЖЕРГЕ ҚОСУ

Электр тоғы соқпас үшін өткізгішті жерге қосуды ұмытпаңыз. Егер жерге қосуға мүмкіндік болмаса, бөлек автоматикалық сәндіргішті орнату үшін білікті электрикке жолығыңыз. Жабдықты телефон кабеліне қосуға, найзағай төтенше немесе газ трубасына жерге қосуға тырыспаңыз.



ҮСТЕЛ ҮСТІНЕ ҚОЙЫЛАТЫН ТҮРҒЫНЫ ОРНАТУ

- Көрсетілген бейне ТД көрсетілгеннен.

Дұрыс желдетілуі үшін теледидардың жан-жағынан 10 см бос жер қалдырыңыз.

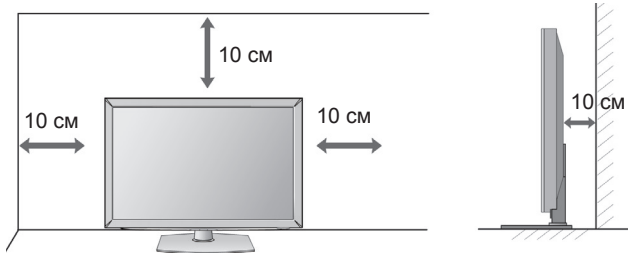

ҚАБЫРҒАҒА ОРНАТУ: КӨЛДЕНЕҢ ОРНАТУ

- ТД қабырғаға орнатылатын кезде LG Brand қабырғаға орнатылатын тіреуіш қапсырманың қолданылуын ұсынамыз.
- VESA стандарттарын қолдайтын қабырғаға орнатылатын тіреуіш қапсырманы сатып алуыңызды ұсынамыз.
- LG қабырғаға орнатуды білікті кәсіби орнатушы жүзеге асыруын ұсынады.

ЕСКЕРІМ

- ▶ Қабырға тіркеуіші қатты қабырғаға жерге перпендикуляр орнатылуы керек.
- ▶ Егер төбеге немесе қисайтылған қабырғаға орнатылатын болса, арнайы қабырға бекіткіш қолданылуы керек.
- ▶ Қабырғаға бекіткіш бекітілуі тиіс бет ТД құрылғысының салмағын көтеруге жеткілікті түрде мықты болуы тиіс, мысалы, темірбетон, табиғи жыныс, кірпіш және бос блоктан жасалған.
- ▶ Орнатылатын болт түрі мен ұзындығы қолданылған қабырға тіреуішіне байланысты болады. Қосымша ақпарат алу үшін бекітумен бірге берілетін нұсқауларынан қараңыз.
- ▶ LG дұрыс емес орнатуға қатысты мүлікке немесе ТД-ға қандай да бір жайсыз оқиғалар немесе зиян үшін жауапты емес:
 - VESA стандарттарына сай емес қабырғаға тіреуіш қолданылған жағдайда.
 - Болттың бетке дұрыс емес бекітілмеуінен ТД-ның құлауы және адамға жеке зақым келтіруі
 - Ұсынылған орнату әдісін орындамау

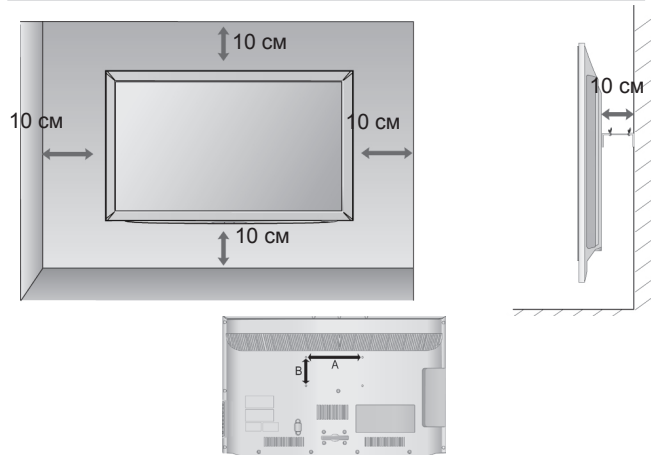

Үлгі	VESA (A, B)	Стандарт Болт	Көлемі
19/22LD3***	100 . 100	M4	4
26/32LD3***	200 . 100	M4	4
32LD4***	200 . 100	M4	4
37/42/47LD4***	200 . 200	M6	4
32LD5***	200 . 100	M4	4
42LD5***	200 . 200	M6	4
46LD5***	200 . 200	M6	4
52LD5***	400 . 400	M6	4
60LD5***	400 . 400	M6	4
19/22/26LE3***	100 . 100	M4	4
32LE5***	200 . 100	M4	4
37/42/47LE5***	200 . 200	M6	4
55LE5***	400 . 400	M6	4

ТД / БАҒДАРЛАМАСЫН БАСҚАРУҒА ШОЛУ

ҚҰРЫЛҒЫҢЫЗДЫ ҚОСУ

- Көрсетілген бейне ТД көрсетілгеннен өзгешеленуі мүмкін.
- Қосымша жабдықты қосу үшін CD Нұсқаудағы Сыртқы жабдықты Орнату бөліміне қараңыз.

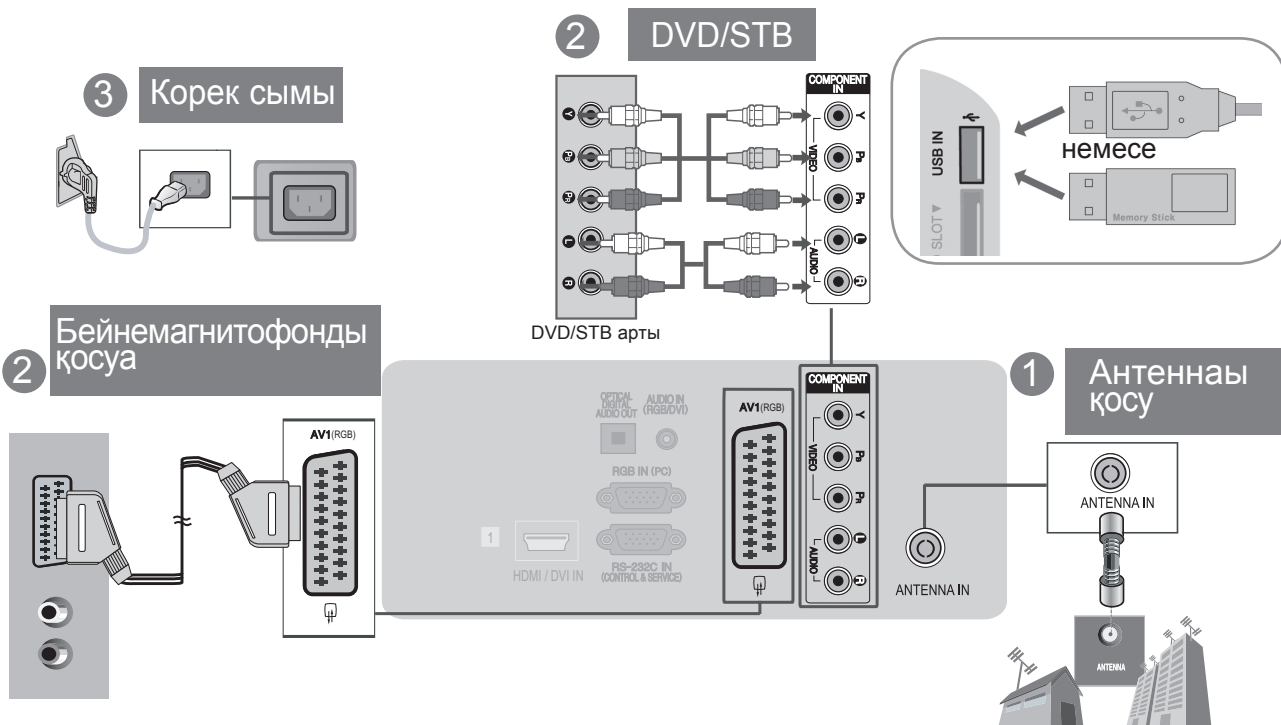

Ағылшын тілі

ТЕЛЕДИДАРДЫ ЖАЛҒАУ

(Тек қана 19/22/26LE3***)

- Көрсетілген бейне ТД көрсетілгеннен өзгешеленуі мүмкін.

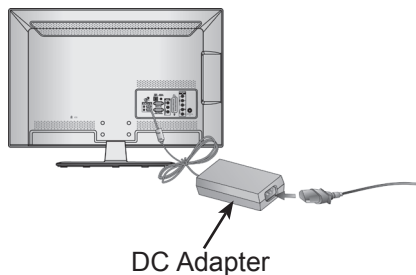

- 1 Антеннаның сымын теледидардағы антенна кіріс ұясына жалғаңыз.
- 2 ТТ өтпелігінің ашасын теледидардағы қуат кіріс ұяшығына жалғаңыз.
- 3 Қуат сымын әуелі ТТ өтпелігіне жалғаңыз, содан кейін қуат сымын қабырғадағы электр розеткасына жалғаңыз.

⚠ НАЗАР

- ▶ Теледидардың қуат ашасын қабырғадағы электр розеткасына жалғамас бұрын теледидарды ТТ қуат өтпелігіне жалғауды ұмытпаңыз.

ҚАРАПАЙЫМ НҰСҚАУЛЫҚТЫ ҚАРАУ ҮШІН

Теледидардағы қарапайым нұсқаулықты қарап шығу арқылы ТД ақпаратына оңай және тиімді кіруіңізге болады.

- 1 GREEN (жасыл) түймешікті басыңыз, сонда сіз Simple Manual (жай ғана қолмен) мәзірін тексере аласыз.
- 2 Қалыпты теледидарды қарауға оралу үшін EXIT(КЕЛЕСІ) түймешігін басыңыз.

ТД / БАҒДАРЛАМАСЫН БАСҚАРУҒА ШОЛУ

ТЕЛЕДИДАРДЫ ҚОСУ

Егер сіздің теледидарыңыз қосұлы болса, оның мүмкіндігі сізге рұқсат болады.

- 1 Алдымен қорек сымын дұрыстап жалғаңыз.
Осы уақытта теледидар күту режиміне ауытырылып қосылады.
- 2 Теледидарды, күту режимінде тұрғанды, қосу үшін O / I , **INPUT** немесе $\text{P} \wedge \vee$ (немесе **P** $\blacktriangle \blacktriangledown$) теледидардағы немесе **POWER, INPUT, P** $\wedge \vee$ нүктелеріне басыңыз, дистанциялық басқару пультіндегі (0~9) Санына басып, содан кейін теледидарды қосыңыз.

БАПТАУЛАРДЫ ИНИЦИАЛИЗАЦИЯЛАУ

- 1 Егер теледидарды іске қосқаннан кейін бейнебетте OSD (Бейнебет көрінісі) көрінсе, **Language** (тіл), **Mode Setting** (режимді баптау), Power Indicator (қуат индикаторы) (Home Use (үйде пайдалану) функциясын Mode Setting (режим орнату) мәзірінен таңдаған кезде – тек жарық диодты СКБ бар ТД ҮЛГІЛЕРІ) **Country** (ел) немесе **Set Password** (құпиясөз орнату) (Ел ретінде Франция таңдалған кезде), **Auto Tuning** (авто баптау) параметрлерін лайықтай аласыз.

ЕСКЕРІМ:

- Егер сіз бастапқы баптауларды аяқтамай жабатын болсаңыз, Бастапқы Баптаулар мәзірі қайта көрсетілуі мүмкін.
- Қазіргі бейнебетті алдыңғы бейнебетке өзгерту үшін **BACK** (артқа) түймешігін басыңыз.
- СТД тарату стандарттары орнатылмаған елдерді, СТД тарату ортасына байланысты кейбір СТД мүмкіндіктері жұмыс істемеуі мүмкін
- Телевизорды үйде көргеніңізде "Үйде қолдану" қалыпты күйі болып есептеледі және телевизордың әдепкі параметрі болып есептеледі
- «Сақтау көрмесі» күйінде дуken үшін қалыпты параметр болып есептеледі Егер пайдаланушы суреттің сапалық деректерін өзгертетін болса, «Сақтау көрмесі» күйі біраз уақыт өткеннен соң қайтадан біз ұсынатын сурет сапасын орнатады.
- (Үйде қолдану, Сақтау көрмесі) режимі ОПЦИЯ мәзіріндегі Режим параметрлері орындау арқылы өзгертуге болады.
- Ел ретінде Франция таңдалған кезде, құпия сөз '0', '0', '0', '0' болмайды, '1', '2', '3', '4' болады.

Пайдаланушының кеңейтілген басшылығы, қайсыда осы LG теледидарының қосымша функциялары сипатталған, ықшам-дискіде электрондық түрде бар. Оны оқып шығу үшін, керек файлды жеке компьютердің (ЖК) көмегімен ашыңыз CD-ROM дискіенгізушімен жабдықталған.

ЫҚШАМ-ДИСКІДЕ ПАЙДАЛАНУШЫНЫҢ НҰСҚАУЛЫҒЫН ҚАРАУ

Ықшам-дискіден пайдаланушының нұсқаулығын қарастыру үшін компьютерде Adobe Acrobat Reader бағдарламасы орнатулы болу керек. Дискідегі ACRORD қалтасында орнату бағдарламасы бар. Бағдарламаны орнату үшін, таңдаңыз "My Computer" (Менің компьютерім) → LG қалтасы → "ACRORD" қалтасы → және талап етілген тілді екі рет нұқыңыз.

Пайдаланушының нұсқаулығын қарау

Жеткізілген ықшам-дискіде пайдаланушы нұсқаулығының электрондық нұсқасы бар. Ықшам-дискі компьютердің дискенгізгішіне салыңыз. Біраз уақыттан кейін ықшам-дискіден веб-бет автоматты ашылады (тек қана ОС Windows үшін). Егер веб-бет автоматты пайда болмаса, пайдаланушы нұсқаулығының файлы ашыңыз Ашыңыз "My computer" (Менің компьютерім) → "LG" қалтасы → және "index.htm" файлды екі рет нұқыңыз.

ҚЫЗМЕТ КӨРСЕТУ

Алдын ала бұзылуды болдырмауға болады. Үнемі нақты тазалау теледидар қызметін ұзаққа созады.

Тазарту алдында кабель қоректену қосылғыштан алып тастауды ұмытпаңыз.

Тапзарту экраны

- 1 Мониторды күту бойынша кішкене кеңес. Жұмсақ матаны жылы суға батырып, оған матаны жұмсарту немесе ыдыс жуу заттарын қосыңыз. Матаны құрғақ қылып сығып, экранды сүртіңіз.
- 2 Экраннан артық дымқылды сүтіп, экран толығымен кепкенінше теледидарды қоспаңыз.

Тұлғаны тазарту

- Тұлғадан шаң мен кірді жұмсақ, құрғақ матамен алып тастаңыз.
- Сулы матаны пайдаланбағаныңызға көзіңізді жеткізіңіз.

Қосымша пайдаланбау

⚠ НАЗАР

- ▶ Егер сіз теледидарды ұзақ уақыт пайдаланбасаңыз (мысалы, демалыс кезінде), найзағай немесе кернеудің болмауы үшін оны қосылғыштан алып тастаңыз.

Батареяларды орнату

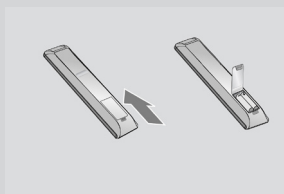

- Құрылғының артқы жағындағы батарея бөлікшесін ашыңыз.
- 1,5 В ААА мөлшерлі екі батареяны үйектігін дұрыс келтіріп (+ және +, - және -) салыңыз. Ескі немесе пайдаланылған батареялар мен жаңа батареяларды араластырмаңыз.
- Қақпағын жабыңыз.
- Батареяларды алу үшін, орнату әрекеттерін кері қарай орындаңыз.

< Тек қана 26LE3*** >

- Көрсетілген бейне ТД көрсетілгеннен өзгешеленуі мүмкін.

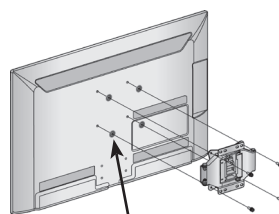

4 аралық шығыршық

Қабырғаға ілетін кронштейндерді орнатпас бұрын, аралық шығыршықтарды құрылғының артқы жағының еңісін перпендикуляр қалыпта лайықтауға болатындай етіп орналастырыңыз.

АҚАУЛЫҚТЫ ТЕКСЕРУ ТІЗІМІ

САЛМАҒЫ

МОДЕЛДЕРІ		19LD3***	22LD3***	26LD3***	32LD3***
		19LD350-ZA / 19LD350N-ZA	22LD350-ZA / 22LD350N-ZA	26LD350-ZA / 26LD350N-ZA	32LD350-ZA / 32LD350N-ZA
Салмағы	подставкамен подставкасыз	3,4 кг	4,3 кг	7,3 кг	9,2 кг
		3,1 кг	4,0 кг	6,2 кг	8,2 кг
МОДЕЛДЕРІ		32LD4***		37LD4***	
		32LD420-ZA / 32LD420N-ZA	32LD450-ZA / 32LD450N-ZA	37LD420-ZA / 37LD420N-ZA	37LD450-ZA / 37LD450N-ZA
Салмағы	подставкамен подставкасыз	12,1 кг	9,1 кг	14,9 кг	12,5 кг
		11,0 кг	8,1 кг	13,1 кг	10,8 кг
МОДЕЛДЕРІ		42LD4***		47LD4***	
		42LD420-ZA / 42LD420N-ZA	42LD450-ZA / 42LD450N-ZA	47LD420-ZA / 47LD420N-ZA	47LD450-ZA / 47LD450N-ZA
Салмағы	подставкамен подставкасыз	18,0 кг	15,1 кг	22,5 кг	19,5 кг
		16,2 кг	13,5 кг	19,9 кг	17,5 кг
МОДЕЛДЕРІ		32LD5***		42LD5***	
		32LD550-ZC / 32LD550N-ZC	32LD551-ZA / 32LD551N-ZA	42LD550-ZC / 42LD550N-ZC	42LD551-ZA / 42LD551N-ZA
Салмағы	подставкамен подставкасыз	9,7 кг	9,7 кг	15,4 кг	15,4 кг
		8,7 кг	8,7 кг	13,8 кг	13,8 кг
МОДЕЛДЕРІ		46LD5***		52LD5***	
		46LD550-ZC / 46LD550N-ZC	46LD551-ZA / 46LD551N-ZA	52LD550-ZC / 52LD550N-ZC	52LD551-ZA / 52LD551N-ZA
Салмағы	подставкамен подставкасыз	18,6 кг	18,6 кг	26,9 кг	26,9 кг
		16,6 кг	16,6 кг	23,6 кг	23,6 кг
МОДЕЛДЕРІ		60LD5***		32LE4***	42LE4***
		60LD550-ZC / 60LD550N-ZC	60LD551-ZA / 60LD551N-ZA	32LE4500-ZA / 32LE450N-ZA	42LE4500-ZA / 42LE450N-ZA
Салмағы	подставкамен подставкасыз	40,0 кг	40,0 кг	14,0 кг	17,6 кг
		35,7 кг	35,7 кг	11,2 кг	14,8 кг
МОДЕЛДЕРІ		47LE4***	55LE4***	19LE3***	
		47LE4500-ZA / 47LE4500N-ZA	55LE4500-ZA / 55LE450N-ZA	19LE3300-ZA / 19LE330N-ZA	19LE3310-ZB / 19LE331N-ZB
Салмағы	подставкамен подставкасыз	14,0 кг	17,6 кг	3,4 кг	3,4 кг
		11,2 кг	14,8 кг	3,2 кг	3,2 кг

- Жоғарыда көрсетілген техникалық сипаттамалар сапаны жақсарту мақсатында алдын ала құлақтандырусыз өзгертілуі мүмкін.

МОДЕЛДЕРІ		22LE3***		26LE3***	
		22LE3300-ZA / 22LE330N-ZA	22LE3310-ZB / 22LE331N-ZB	26LD350-ZA / 26LD350N-ZA	32LD350-ZA / 32LD350N-ZA
Салмағы	подставкамен	4,2 кг	4,2 кг	6,1 кг	6,1 кг
	подставкасыз	3,9 кг	3,9 кг	5,1 кг	5,1 кг
МОДЕЛДЕРІ		32LE5***		37LE5***	
		32LE5300-ZA / 32LE530N-ZA	32LE5310-ZB / 32LE531N-ZB	37LE5300-ZA / 37LE530N-ZA	37LE5310-ZB / 37LE531N-ZB
Салмағы	подставкамен	12,65 кг	12,65 кг	15,3 кг	15,3 кг
	подставкасыз	10,5 кг	10,5 кг	12,8 кг	12,8 кг
МОДЕЛДЕРІ		42LE5***		47LE5***	
		42LE5300-ZA / 42LE530N-ZA	42LE5310-ZB / 42LE531N-ZB	47LE5300-ZA / 47LE530N-ZA	47LE5310-ZB / 47LE531N-ZB
Салмағы	подставкамен	19,2 кг	19,2 кг	22,9 кг	22,9 кг
	подставкасыз	16,7 кг	16,7 кг	19,6 кг	19,6 кг
МОДЕЛДЕРІ		55LE5***			
		55LE5300-ZA / 55LE530N-ZA		55LE5310-ZB / 55LE531N-ZB	
Салмағы	подставкамен	34,05 кг		34,05 кг	
	подставкасыз	29,35 кг		29,35 кг	

- Жоғарыда көрсетілген техникалық сипаттамалар сапаны жақсарту мақсатында алдын ала құлақтаңдырусыз өзгертілуі мүмкін.

АҚАУЛЫҚТЫ ТЕКСЕРУ ТІЗІМІ

АҚАУЛЫҚТЫ ТЕКСЕРУ ТІЗІМІ

Құрылғы дұрыс жұмыс істемей тұр.	
Қашықтан басқару пульті жұмыс істемейді	<ul style="list-style-type: none"> ■ Құрылғы мен қашықтан басқару пульті арасында жұмысқа кедергі келтіретін тосқауыл бар-жоғын тексеріңіз. ■ Батареялар үйектілігі дұрыс келтіріліп салынған ба (+ пен +, - пен -)? ■ Жаңа батареялар орнатыңыз.
Қуат көзі кенеттен ажыратылып кетеді	<ul style="list-style-type: none"> ■ Ұйқылық таймері орнатылған ба? ■ Қуат көзін қосу/ажырату параметрлерін тексеріңіз. Қуат көзі үзілген ■ Егер теледидар қосұлы болса және кіріс сигналы болмаса, ол 15 минуттан кейін автоматты түрде өшеді

Бейне қабылдау қызметі жұмыс істемейді	
Бейне сурет және дыбыс жоқ	<ul style="list-style-type: none"> ■ Құрылғының іске қосылғанын тексеріңіз. ■ Басқа бір арнаны қосып көріңіз. Хабар тарату стансасында ақаулық болуы мүмкін ■ Қуат көзіне қосу сымы қабырғалық розеткаға сұғылған ба? ■ Антеннаның бағытын және / немесе орналасуын тексеріңіз. ■ Қабырғадағы қуат көзі розеткасын тексеріңіз, құрылғының қуат көзіне қосу сымы сұғулы болған розеткаға құрылғының басқа қуат көзіне қосу сымын жалғаңыз.
Іске қосқаннан кейін бейне баяу пайда болады	<ul style="list-style-type: none"> ■ Бұл қалыпты жайт, іске қосу барысында құрылғы бәсеңдетілген режимде тұрады. Егер бес минуттан кейін бейне пайда болмаса, қызмет көрсету орталығына хабарласыңыз.
Түс жоқ немесе нашар немесе бейне нашар	<ul style="list-style-type: none"> ■ Түсті мәзір параметрінде баптаңыз. ■ Құрылғы мен бейне магнитофон арасында дұрыс қашықтық сақтаңыз. ■ Басқа бір арнаны қосып көріңіз. Хабар тарату стансасында ақаулық болуы мүмкін ■ Бейне магнитофон сымдары дұрыс орнатылған ба? ■ Бейне суреттің айқындылығын қалпына келтіру үшін кез келген жетені (функцияны) іске қосыңыз.
Көлденең/тік жолақтар немесе бейне сурет дірілі	<ul style="list-style-type: none"> ■ Электр аспабы немесе электр сайманы сияқты жергілікті кедергі жоқ екенін тексеріңіз.
Кейбір арналардан хабар қабылдау нашар	<ul style="list-style-type: none"> ■ Стансаны немесе кабельдік теледидар жұмысының ақаулықтары, басқа стансаны баптаңыз ■ Стансаның сигналы әлсіз, әлсіз стансадан хабар қабылдау үшін антеннаның бағытын өзгертіңіз. ■ Ықтимал кедергі келтіретін көздер жоғын тексеріңіз.
Суретте сызықтар немесе жіңішке жолақтар бар	<ul style="list-style-type: none"> ■ Антеннаны тексеріңіз (Антеннаның бағытын өзгертіңіз).
HDMI құрылғысын жалғаған кезде сурет шықпайды.	<ul style="list-style-type: none"> ■ HDMI кабелінің нұсқасы 1.3 немесе одан жоғары болуы тиіс. Егер HDMI кабельдері HDMI 1.3 нұсқасын қолдамаса, жыпылықтау немесе экранда көрініс жоқ болуы мүмкін Ең кемінде HDMI 1.3 нұсқасын қолдайтын соңғы шыққан кабельдерді пайдаланыңыз.

СУРЕТ параметрлерінде ақау бар.	
Пайдаланушы сурет параметрлерін өзгерткен кезде теледидар белгілі бір уақыт өткен соң автоматты түрде бастапқы параметрлеріне қайта оралады.	<ul style="list-style-type: none"> ■ Бұл ТД-ның Сақтау көрмесі режиміне орнатулы екендігін білдіреді Үйде қолдану режимін орнату үшін келесіні істеңіз: ТД мәзірінен ПАРАМЕТР -> Режим орнату -> Үйде қолдану таңдаңыз. Енді Үйде қолдану режиміне толығымен қосылдыңыз.



Посібник користувача
РІДКОКРИСТАЛІЧНІ ТЕЛЕВІЗОРИ /
РК-ТЕЛЕВІЗОР З LED

Будь-ласка уважно ознайомтеся із даною інструкцією перед початком користування пристроєм.
Збережіть її на майбутнє.

ІНСТРУКЦІЇ З ТЕХНІКИ БЕЗПЕКИ



- Будь ласка, уважно прочитайте ці застереження з безпеки, перш ніж розпочинати експлуатацію виробу.
- Ілюстрації, наведені в цьому керівництві можуть дещо відрізнятись від вашого приладу, оскільки вони є лише прикладами для сприяння поясненню.

- ПОПЕРЕДЖЕННЯ** Нехтування попереджувальними повідомленнями може призвести до серйозної травми, нещасного випадку або летальних наслідків.
- УВАГА** Нехтючи застережливими повідомленнями, ви ризикуєте зазнати легких травм або пошкодити цей виріб.

ЗАСТЕРЕЖЕННЯ СТОСОВНО ВСТАНОВЛЕННЯ ВИРОБУ

ПОПЕРЕДЖЕННЯ

Встановлюйте виріб подалі від джерел тепла, таких як електричні нагрівальні пристрої.

- Це може призвести до ураження електричним струмом, виникнення пожежі, несправної роботи або деформації виробу.

Не використовуйте виріб у приміщенні з підвищеною вологістю, наприклад у ванній кімнаті, або в іншому місці де на нього може потрапити вода.

- Це може спричинити пожежу або ураження електричним струмом!

Якщо відчувається запах диму або інші незвичні запахи, або чути сторонні шуми, висуньте шнур живлення з настінної розетки та зверніться до сервісного центру.

- Якщо продовжити працювати, не вживши відповідних заходів, це може призвести до ураження електричним струмом або виникнення пожежі.

УВАГА

Встановлюйте виріб на плоскій та стійкій поверхні, з якої він не зможе впасти.

- Якщо виріб впаде, він може завдати вам травми або пошкодитись.

Не залишайте виріб під прямим сонячним промінням.

- Це може призвести до пошкодження виробу.

Не розташовуйте продукт у вбудованих конструкціях, наприклад полицях або книжкових шафах. - Потрібна вентиляція.

ЗАУВАЖЕННЯ СТОСОВНО ЕЛЕКТРИЧНОГО ЖИВЛЕННЯ

ПОПЕРЕДЖЕННЯ

Переконайтесь, що шнур живлення підключено до заземленого джерела живлення.

- У протилежному випадку ви можете отримати смертельне ураження електричним струмом або серйозну травму.

Не доторкайтесь до кабелю живлення вологими руками. Крім того, якщо штепсельна розетка волога або вкрита пилом, повністю висушіть її або очистіть від пилу.

- Вас може бути уражено електричним струмом через надмірну вологість.

Під час грози відключіть шнур живлення або сигнальний кабель.

- Існує небезпека ураження електричним струмом або виникнення пожежі.

УВАГА

Уникайте фізичного або механічного ураження кабелю живлення, наприклад, перекручування, стиснення, затискання в дверях або ходіння по ньому. Під час користування, будьте особливо уважними до розеток, вилок і точок, де кабель виходить з пристрою.

Доки пристрій підключено до настінної розетки змінного струму, він залишається підключеним до джерела живлення незалежно від того, чи вимкнули ви пристрій за допомогою кнопки SWITCH (Увімкнення).

ЗАСТЕРЕЖЕННЯ СТОСОВНО ПЕРЕМІЩЕННЯ ВИРОБУ

ПОПЕРЕДЖЕННЯ

Обов'язково вимикайте виріб. Перш ніж переносити виріб, від'єднуйте від нього всі кабелі.

- У протилежному випадку ви можете зазнати смертельного ураження електричним струмом; або виріб може бути пошкоджено.

УВАГА

Не труйте виріб, переносячи його.

- У протилежному випадку ви можете зазнати смертельного ураження електричним струмом; або виріб може бути пошкоджено. Переносьте монітор, тримаючи його двома руками екраном уперед.
- Якщо виріб впаде, то, пошкодившись, він може спричинити ураження електричним струмом або пожежу. Зверніться до сервісного центру, щоб виконати ремонт.

ЗАСТЕРЕЖЕННЯ СТОСОВНО ЕКСПЛУАТАЦІЇ ВИРОБУ

ПОПЕРЕДЖЕННЯ

Не розбирайте виріб, не ремонтуйте його та не змінюйте його самостійно.

- Може статися пожежа або ураження електричним струмом.
- Зверніться до сервісного центру для перевірки або ремонту виробу.

Для зменшення ризику виникнення пожежі або ураження електричним струмом, бережіть виріб від дощу та вологи. На прилад в жодному разі не повинна капати або розливатися рідина, на нього не можна ставити предмети, заповнені рідиною, наприклад, вази.

Обслуговування повинно виконуватись виключно кваліфікованим персоналом. Необхідність у технічному обслуговуванні виникає у випадку пошкодження виробу, або його частини, наприклад, кабелю живлення або вилок, розлиття рідини або падіння предметів у виріб, дії дощу або підвищеної вологи, порушення нормальної роботи або падіння.

ВАЖЛИВА ІНФОРМАЦІЯ ЩОДО ПОПЕРЕДЖЕННЯ "IMAGE BURN / BURN-IN" (ЕФЕКТУ ПРОГОРАННЯ АБО ЗАЛИШКОВОГО ЗОБРАЖЕННЯ) НА ЕКРАНІ ТЕЛЕВІЗОРА

- Коли зображення (логотипів, меню екрана, відеогри, дисплея комп'ютера або сторінок телетексту) відображається на екрані телевізора протягом тривалого часу, воно може залишитися на поверхні екрана при зміні каналу. Цей феномен називається "image burn" (ефект прогорання) або "burn-in" (залишкове зображення). Відповідно до гарантії, наданої виробником, ефект залишкового зображення не підлягає відшкодуванню.
- Щоб попередити виникнення залишкового зображення, уникайте тривалого відображення зображення на екрані телевізора (від 2 годин для рідкокристалічних екранів або від 1 години для плазмових телевізорів).
- Ефект залишкового зображення також може виникнути під час розміщення кадру у форматі 16:9 у кадрі з форматом 4:3, якщо налаштування цього формату (4:3) використовуються тривалий час.

ПІДГОТОВКА

МОДЕЛІ РІДКОКРИСТАЛІЧНИХ ТЕЛЕВІЗОРІВ, МОДЕЛІ РК-ТЕЛЕВІЗОРІВ : 19/22/26/32LD3***, 32/37/42/47LD4**, 32/42/46/52/60LD5***, 19/22/26LE3***, 32/37/42/47/55LE5***

АКСЕСУАРИ

Впевніться, що наступні аксесуари входять в комплект Вашого рідкокристалічного телевізора. Якщо якогось з цих аксесуарів немає, зверніться до дилера, який продав Вам телевізор.

- Зображення на ілюстрації можуть не співпадати з виглядом вашого телевізора.



Ця функція недоступна для всіх моделей.



Серветка (Використовувати тільки для поверхні екрану)

* Плями та відбитки пальців, що з'явилися на поверхні виробу, слід видаляти тільки тканиною для чищення поверхонь виробу.

Не тріть сильно, видаляйте плями дуже обережно. Будьте обережні, так як надлишкове натискання може викликати подряпини та втрату кольору.

UKRAINIAN

Тільки 19/22LD3***

Кріплення для кабелів (Див. стор. 7)

Захисна кришка (Див. стор. 8)

Тільки 26/32LD3***

Болти для кріплення підставки (Див. стор. 5)

1-Гвинт для фіксації підставки (Див. стор. 9)

Захисна кришка (Див. стор. 8)

Тільки 32/37/42/47LD4***

Болти для кріплення підставки (Див. стор. 5)

1-Гвинт для фіксації підставки (Тільки 32/37/42LD4***) (Див. стор. 9)

Захисна кришка (Див. стор. 8)

Тільки 32/42/46/52/60LD5***

Болти для кріплення підставки (Див. стор. 5)

1-Гвинт для фіксації підставки (Тільки 32/42LD5***) (Див. стор. 9)

Захисна кришка (Див. стор. 8)

ПІДГОТОВКА

Тільки 19/22/26LE3***

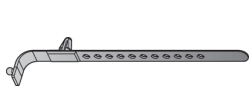

Кріплення для кабелів
(Див. стор. 7)



Адаптер постійного струму
(Див. стор. 11)



4-Ring spacers
(Тільки 26LE3***)
(Див. стор. 13)



(M4x14) x 4



x 4

(M4x20)
(Тільки 26LE3***)

Болти для кріплення підставки
(Див. стор. 6)

Тільки 32/37/42/47/55LE5***



Кріплення для кабелів
(Див. стор. 7)

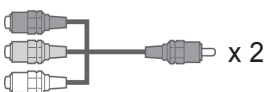

Компонентний кабель-перехідник, аудіо-/відеокабель-перехідник



x 4

(M4x22)
(Тільки 32LE5***)



x 4

(M4x24)
(Тільки 37/42LE5***)

Болти для кріплення підставки
(Див. стор. 6)



x 4

(M4x26)
(Тільки 47/55LE5***)



x 4

(M4x16)



1-Гвинт для фіксації підставки
(Тільки 32LE5***)
(Див. стор. 9)

Постачається окремо

Кронштейн для кріплення на стіні

LSW100B або LSW100BG

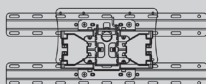

(19/22/26/32LD3***, 32LD4***, 32LD5***, 19/22/26LE3***, 32LE5***)

LSW200B або LSW200BG

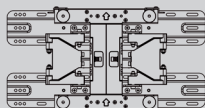

(37/42/47LD4***, 42/46LD5***, 37/42/47LE5***)

LSW400B або LSW400BG

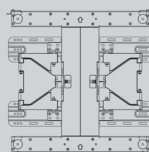

(52/60LD5***, 55LE5***)

Бездротового медіабоксу



(32/42/46/52/60LD5***, 32/37/42/47/55LE5***)

Використання феритового осердя (Ця функція доступна не для всіх моделей.)

Використовуйте феритове осердя для зменшення електромагнітних хвиль під час підключення кабелю живлення. Чим ближче розташоване феритове осердя до штекера електроживлення, тим краще.

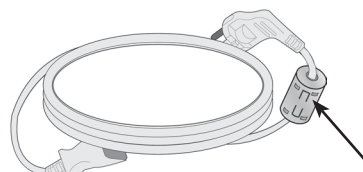

Розташуйте штекер електроживлення якнайближче.

ВСТАНОВЛЕННЯ ПІДСТАВКИ

- Зображення на ілюстрації можуть не співпадати з виглядом вашого телевізора.
- Під час монтажу настільної підставки, переконайтесь, що болт повністю затягнутий. (Якщо його не затягнути як слід, після встановлення пристрій може нахилитись уперед). У разі затягнення болта з надмірною силою, він може відхилитися внаслідок стирання різьбової частини.

Тільки 19/22LD3***

- 1 Обережно покладіть телевізор екраном вниз на м'яку поверхню для захисту екрана від пошкодження.

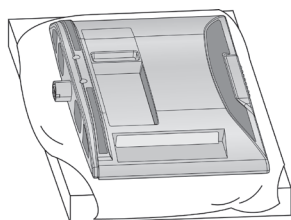

- 2 Приєднайте підставку до телевізора, як показано на малюнку.

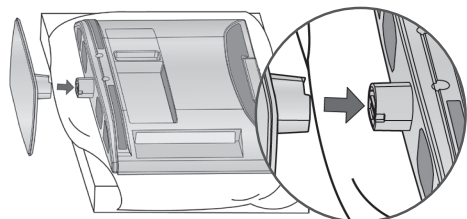

Тільки 32/37/42/47LD42**

- 1 Обережно покладіть телевізор екраном вниз на м'яку поверхню для захисту екрана від пошкодження.

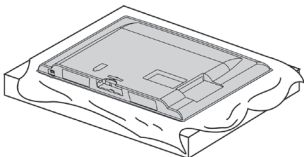

- 2 Приєднайте підставку до телевізора, як показано на малюнку.

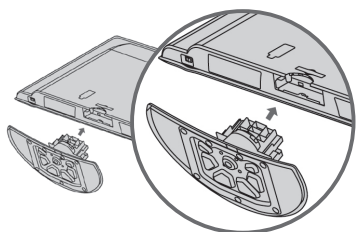

- 3 Надійно закрутіть 4 болти в отвори на задній панелі телевізора.

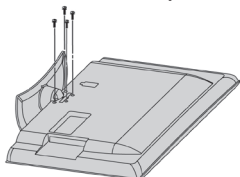

Тільки 26/32LD3***, 32/37/42/47LD45**, 32/42/46/52/60LD5***

- 1 Обережно покладіть телевізор екраном вниз на м'яку поверхню для захисту екрана від пошкодження.

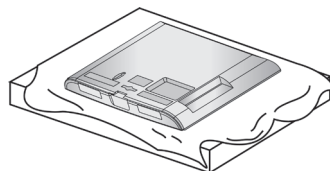

- 2 Під'єднайте частини опорної ніжки до базової підставки телевізора.

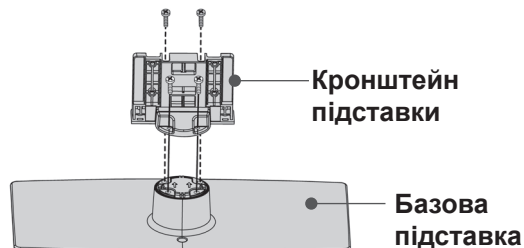

- 3 Приєднайте підставку до телевізора, як показано на малюнку.

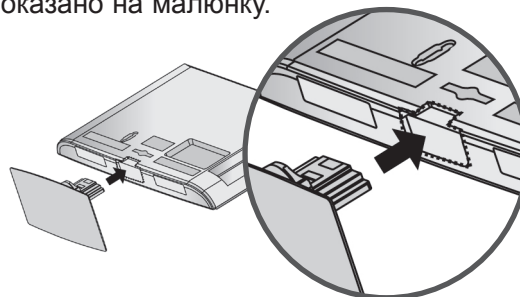

- 4 Надійно закрутіть 4 болти в отвори на задній панелі телевізора.

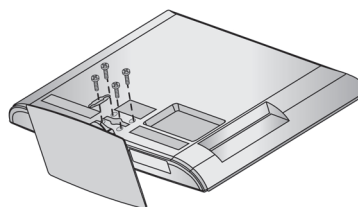

ПІДГОТОВКА

Тільки 19/22LE3***

- 1 Обережно покладіть телевізор екраном вниз на м'яку поверхню для захисту екрана від пошкодження.

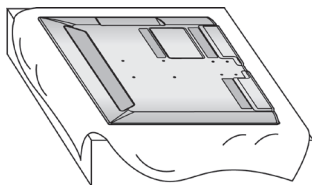

- 2 Під'єднайте частини опорної ніжки до базової підставки телевізора.

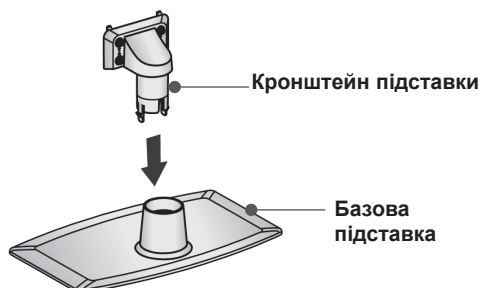

- 3 Приєднайте підставку до телевізора, як показано на малюнку.

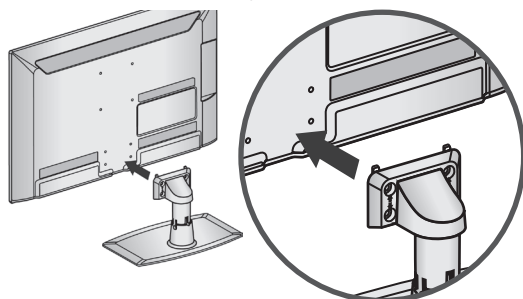

- 4 Надійно закрутіть 4 болти в отвори на задній панелі телевізора.

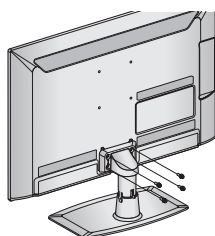

M4 X 14

Тільки 26LE3***, 32/37/42/47/55LE5***

- 1 Обережно покладіть телевізор екраном вниз на м'яку поверхню для захисту екрана від пошкодження.

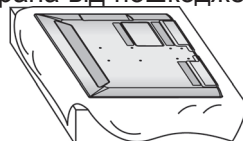

- 2 Під'єднайте частини опорної ніжки до базової підставки телевізора.

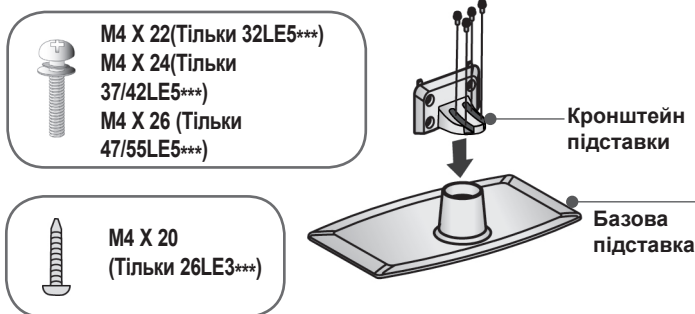

- 3 Приєднайте підставку до телевізора, як показано на малюнку.



- 4 Змонтувати деталі задньої кришки підставки на телевізорі.

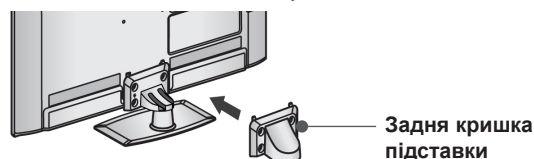

- 5 Надійно закрутіть 4 болти в отвори на задній панелі телевізора.

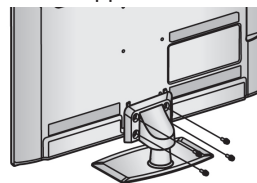

M4 X 14
(Тільки 26LE3***)



M4 X 16 (Тільки
32/37/42/47/55LE5***)

ЗАДНЯ КРИШКА ДЛЯ РОЗТАШУВАННЯ ДРОТІВ

■ Зображення на ілюстрації можуть не співпадати з виглядом вашого телевізора.

Тільки 26/32LD3***,
32/37/42/47LD4***,
32/42/46/52/60LD5***

- 1 Підключіть необхідні кабелі.
Інструкції по підключенню зовнішнього обладнання див. у розділі «Підключення зовнішнього обладнання».

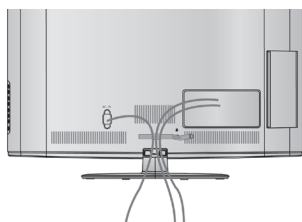

- 2 Установіть **КОРОБ ДЛЯ КАБЕЛІВ** як показано на малюнку.

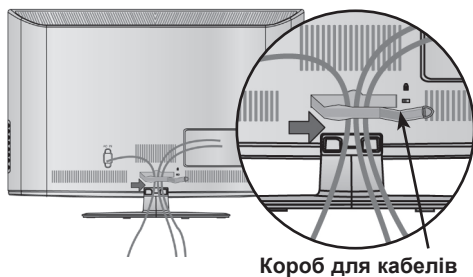

Короб для кабелів

- 3 Встановіть **ЗАЖИМ УТРИМУВАЧА КАБЕЛІВ**, як показано.

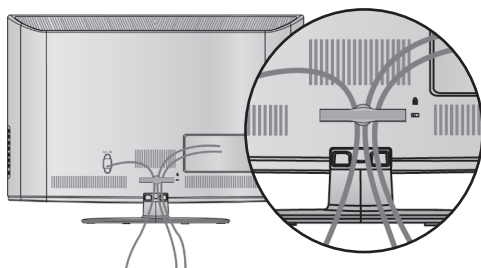

❗ ПРИМІТКА

- ▶ Не використовуйте **КОРОБ ДЛЯ КАБЕЛІВ** для піднімання телевізора.
- Падіння телевізора загрожує йому пошкодженням, а Вам травмуванням.

Тільки 19/22LD3***,
19/22/26LE3***

Після підключення кабелів належним чином установіть **ТРИМАЧ КАБЕЛІВ**, як показано на рисунку, та об'єднайте кабелі.

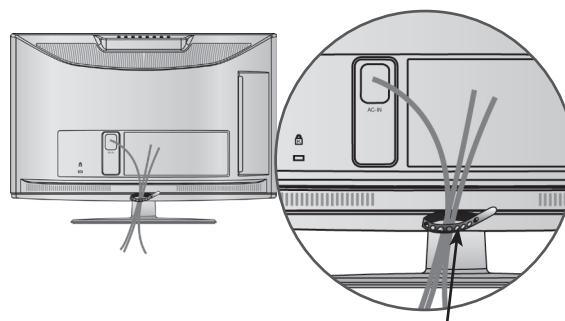

Cable Holder

Тільки 32/37/42/47/55LE5***

- 1 Закріпіть кабель живлення за допомогою фіксатора для кабелю на тильній стороні телевізора.
Це допоможе запобігти випадковому від'єднанню кабелю.

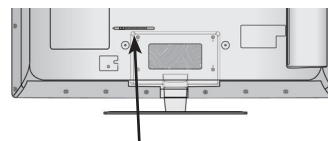

Кріплення для кабелів

- 2 Після підключення кабелів належним чином установіть **ТРИМАЧ КАБЕЛІВ**, як показано на рисунку, та об'єднайте кабелі.

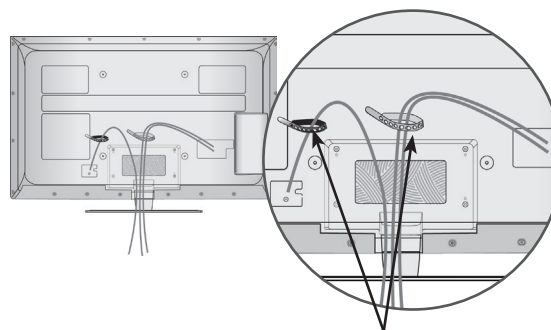

Кріплення для кабелів

ПІДГОТОВКА

ВСТАНОВЛЕННЯ БЕЗ НАСТІЛЬНОЇ ПІДСТАВКИ

- Зображення на ілюстрації можуть не співпадати з виглядом вашого телевізора. Під час установлення настінного блоку використовуйте захисну кришку. Тільки 19/22LD3***

- 1 Обережно покладіть телевізор екраном вниз на м'яку поверхню для захисту екрана від пошкодження.

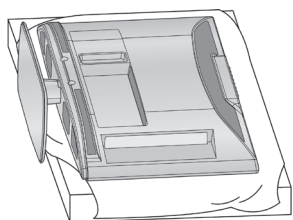

- 2 Відвинтіть болти від телевізора.

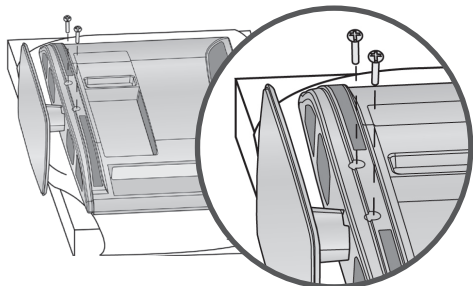

- 3 Від'єднайте підставку від телевізора.

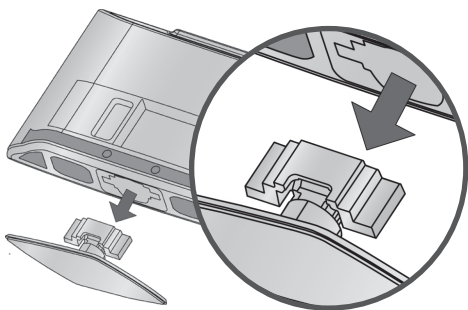

- 4 Уставте захисну кришку у телевізор. Зніміть захисний папір із захисної кришки та прикріпіть її до телевізора, як показано на рисунку.

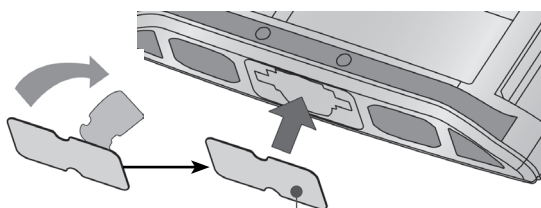

захисна кришка

Тільки 26/32LD3***,
32/37/42/47LD4***,
32/42/46/52/60LD5***



Установіть **ЗАХИСНУ КРИШКУ** та натисніть на неї, поки вона не клацне.

захисна кришка

ПОВОРОТНА ПІДСТАВКА

(Крім 19/22LD3***, 19/22LE3***)

- Зображення на ілюстрації можуть не співпадати з виглядом вашого телевізора.

Після встановлення телевізора ви можете вручну повернути екран на 20 градусів вліво або вправо щоб підібрати найбільш зручне для вас положення екрана.

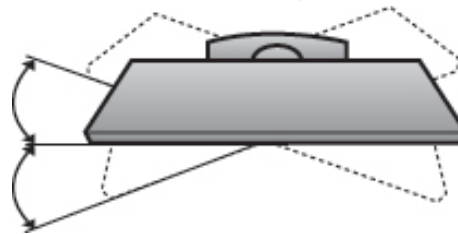

РОЗТАШУВАННЯ ДИСПЛЕЯ

(Тільки 19/22LD3***)

- Зображення може трохи відрізнитись від вигляду Вашого телевізора.
- Розташуйте панель у найбільш зручному для використання положенні, виконавши для цього деякі налаштування.

- Діапазон нахилу

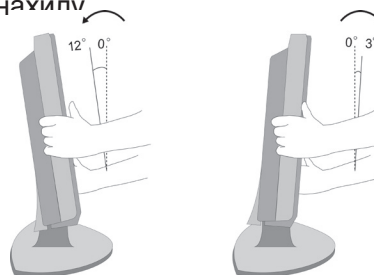

ФІКСАЦІЯ ТЕЛЕВІЗОРА НА СТОЛІ (Тільки 26/32LD3***, 32/37/42LD4**, 32/42LD5***, 32LE5***)

- Зображення на ілюстрації можуть не співпадати з виглядом вашого телевізора.

Телевізор потрібно зафіксувати на столі таким чином, щоб його неможливо було нахилити вперед або назад, що може становити потенційну небезпеку травмування або ушкодження виробу. Використовуйте тільки гвинти із комплекту.

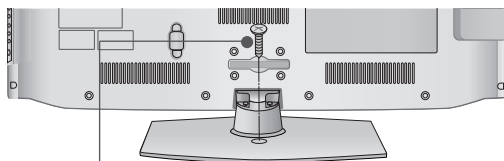

1-гвинт (постачаються як деталі продукту)

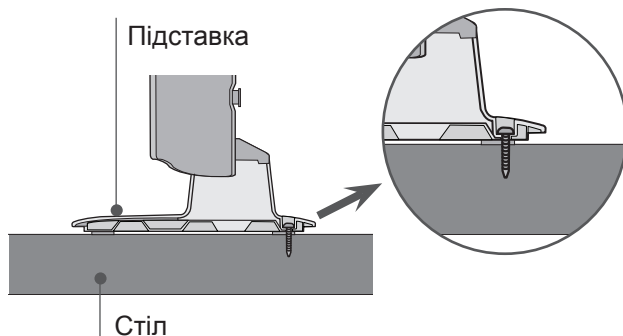

❗ ПОПЕРЕДЖЕННЯ

- ▶ щоб запобігти падінню телевізора, його необхідно надійно закріпити на підлозі/стіні згідно з інструкцією зі встановлення. Нахилання, розгойдування і трясіння апарату може стати причиною травмування.

ПОРАДИ ЩОДО ОБЕРЕЖНОСТІ ПІД ЧАС УСТАНОВКИ

- Щоб надійно та безпечно прикріпити телевізор до стіни, ви повинні придбати необхідні компоненти в магазині.
- Установіть телевізор ближче до стіни, щоб він не міг перекинутися при поштовху.
- Нижче наведені інструкції по правильній установці пристрою шляхом його надійного закріплення на стіні так, щоб він не впав, якщо його потягнути до себе. Це виключить можливість падіння телевізора і травмування людей, а також запобіжить пошкодженню пристрою. Не дозволяйте дітям забиратися на телевізор і висіти на ньому.

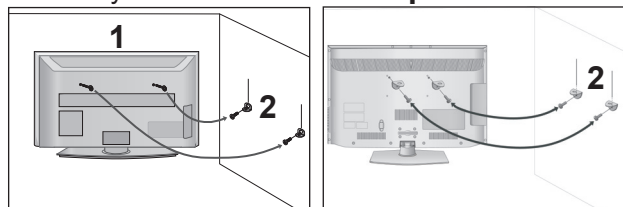

- 1 Використайте болти з кільцями та кронштейни/болти телевізора, щоб зафіксувати телевізор на стіні, як показано на малюнку. (Якщо на телевізорі в місцях для гвинтів з вушком установлені гвинти, викрутіть їх перед установкою гвинтів з вушком).

* Вкрутіть болти з кільцями або кронштейни/болти телевізора і надійно затягніть їх у верхніх отворах.

- 2 Зафіксуйте кронштейни на стіні за допомогою окремих болтів. Кронштейни, прикріплені до стіни, повинні співпадати по висоті з кронштейнами телевізора.

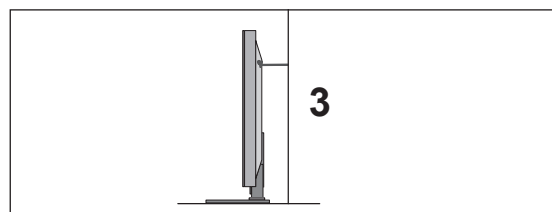

- 3 Під час вирівнювання використовуйте міцну мотузку. Задля більшої безпеки рекомендується прив'язати мотузку таким чином, щоб вона знаходилась в горизонтальному положенні між стіною та телевізором.

❗ ПРИМІТКА

- ▶ Якщо необхідно перенести телевізор у інше місце, спершу розв'яжіть мотузку.
- ▶ Використовуйте відповідний тримач для телевізора або комод, який достатньо великий і міцний, щоб витримати вагу телевізора.
- ▶ Задля безпечного використання телевізора впевніться, що висота кронштейна, прикріпленого до стіни, відповідає висоті телевізора.

ПІДГОТОВКА

- Телевізор можна встановлювати різними способами, наприклад на стіні чи на столі.
- Телевізор розроблений для розміщення в горизонтальному положенні.

ЗАЗЕМЛЕННЯ

Обов'язково заземліть телевізор для попередження ураження електрострумом. Якщо заземлити телевізор неможливо, зверніться до кваліфікованого майстра із проханням встановити : окремий автоматичний пристрій припинення подачі струму. Не намагайтесь заземлити пристрій шляхом його приєднання до телефонних ліній, громовідводів чи газових труб.



ВСТАНОВЛЕННЯ НА ПІДСТАВЦІ НА ГОРИЗОНТАЛЬНІЙ ПОВЕРХНІ ПОЛОЖЕННІ

- Зображення на ілюстрації можуть не співпадати з виглядом вашого телевізора. Для забезпечення належної вентиляції потрібно залишити по 10 см вільного місця з кожного боку телевізора.

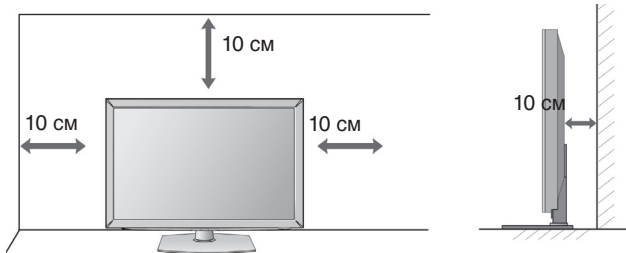

ЗАКРІПЛЕННЯ НА СТІНІ В ГОРИЗОНТАЛЬНОМУ ПОЛОЖЕННІ

- Для настінного монтажу телевізора рекомендується використовувати стінний кронштейн торгової марки LG.
- Радимо придбати стінний кронштейн, який підтримує стандарт VESA.
- Компанія LG рекомендує скористатися послугами професійного кваліфікованого установника для настінного монтажу телевізора.

ПРИМІТКА

- ▶ Настінний монтаж мусить здійснюватися на міцній стіні перпендикулярно підлозі.
- ▶ Якщо ви хочете прикріпити телевізор до стелі або скісної стіни, необхідно використовувати спеціальний настінний тримач.
- ▶ Поверхня стіни, на яку монтується телевізор, мусить бути достатньо міцною, щоб витримати вагу телевізора, наприклад поверхня з бетону, природної породи, цегли або пустотілого блоку.
- ▶ Тип і довжина болтів для монтажу залежить від настінного тримача, який використовується. Щоб отримати додаткову інформацію, зверніться до інструкції конкретного настінного тримача.
- ▶ Компанія LG не відповідає за будь-які нещасні випадки або пошкодження власності та телевізора внаслідок неправильного монтажу в таких випадках:
 - використання невідповідного настінного тримача VESA;
 - неправильне прикріплення болтів до поверхні, що може призвести до падіння телевізора чи індивідуальних травм;
 - невиконання рекомендованого методу монтажу.

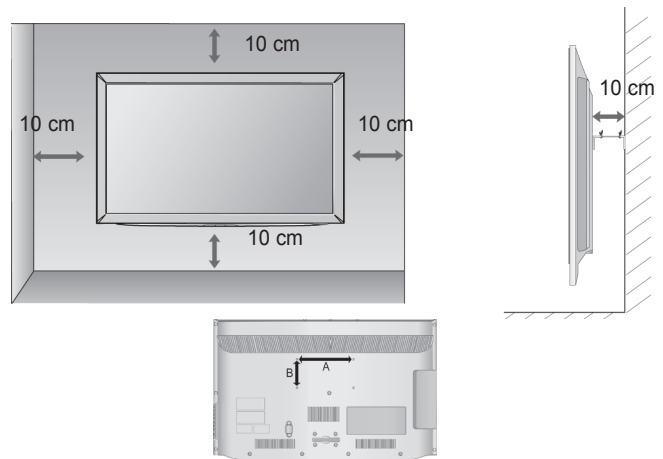

Модель	VESA (A . B)	Стандарт Болт	Кіп'якість
19/22LD3***	100 . 100	M4	4
26/32LD3***	200 . 100	M4	4
32LD4***	200 . 100	M4	4
37/42/47LD4***	200 . 200	M6	4
32LD5***	200 . 100	M4	4
42LD5***	200 . 200	M6	4
46LD5***	200 . 200	M6	4
52LD5***	400 . 400	M6	4
60LD5***	400 . 400	M6	4
19/22/26LE3***	100 . 100	M4	4
32LE5***	200 . 100	M4	4
37/42/47LE5***	200 . 200	M6	4
55LE5***	400 . 400	M6	4

ПЕРЕГЛЯДТБ/КЕРУВАННЯПРОГРАМАМИ

ПРИЄДНАННЯ ПРИБОРУ

- Надане зображення може відрізнятись від вашого телевізора.
- Щоб приєднати додаткове обладнання, див. розділ про встановлення додаткового обладнання на компакт-диску з посібником.

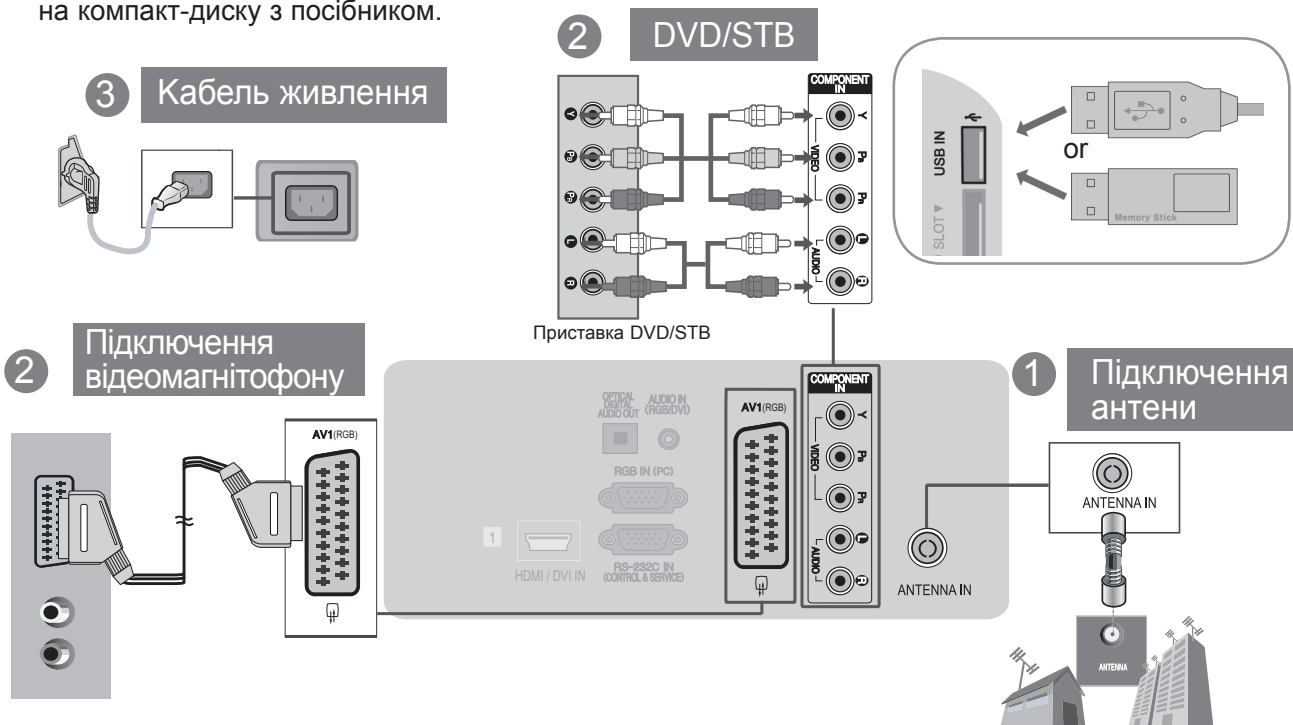

ПІДКЛЮЧЕННЯ ТЕЛЕВІЗОРА

(Тільки 19/22/26LE3***)

- Зображення на ілюстрації можуть не співпадати з виглядом вашого телевізора.
- 1 Підключити кабель антени до гнізда для підключення антени на телевізорі.
 - 2 Підключити штекер адаптера постійного струму до роз'єму для підключення до електромережі на телевізорі.
 - 3 Спочатку підключіть шнур живлення до адаптера, потім підключіть шнур до розетки.

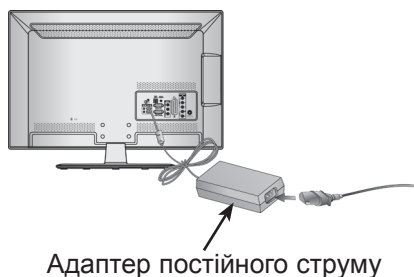

⚠ УВАГА

- Завжди спочатку підключайте телевізор до адаптера постійного струму, а потім підключайте шнур живлення телевізора до розетки.

ПЕРЕГЛЯД СТИСЛОГО ПОСІБНИКА З УСТАНОВКИ

Докладніше про установку та налаштування телевізора див. у стислому посібнику з установки.

- 1 По натисканню ЗЕЛЕНОЇ кнопки відбувається перехід до меню Simple Manual (Стисла інструкція).
- 2 Натисніть кнопку **EXIT (ВИХІД)** для повернення до нормального перегляду ТБ.

ПЕРЕГЛЯД ТБ / КЕРУВАННЯ ПРОГРАМАМИ

УВІМКНЕННЯ ТЕЛЕВІЗОРА

Функції телевізора можна використовувати, коли він увімкнений.

- 1 Спершу підключіть дрід живлення.
В цей момент телевізор увімкнеться в режимі очікування.
- 2 Щоб увімкнути телевізор в режимі очікування, натисніть кнопки \odot / I , **INPUT** або $P \wedge \vee$ (або $P \blacktriangle \blacktriangledown$) на телевізорі або натисніть кнопки **POWER**, **INPUT**, $P \wedge \vee$ кнопки з цифрами (0~9) на пульті дистанційного управління, після чого телевізор увімкнеться.

ЗАПУСК ПРОГРАМИ УСТАНОВКИ

- 1 Якщо після ввімкнення телевізора на екрані відображається екранне меню, ви можете виконати настройки **Language** (Мова), **Mode Setting** (Режим), Power Indicator (Індикатор живлення) (при виборі Home Use (Домашній перегляд) в Mode Setting (Настройка режиму) – тільки моделі РК-телевізорів з LED-підсвічуванням) **Country** (Країна) і **Set Password** (Установити пароль) (Якщо вибрана країна Франція), **Auto Tuning** (Автоматичне налаштування каналів).

ПРИМІТКИ:

- а. Якщо ви закриєте вікно, не задавши вихідні параметри, меню "Initial Setting" (Вихідні параметри) може відобразитися знов.
- б. Щоб повернутися з поточної сторінки меню до попередньої, натисніть кнопку **BACK** (НАЗАД).
- в. У країнах, де відсутні єдині стандарти цифрового телебачення, деякі функції цифрового телебачення можуть бути недоступні, в залежності від характеристик цифрового телемовлення.
- г. Режим "Режим для дому" є оптимальним для дому; у телевізорі цей режим встановлено за замовчуванням.
- д. Режим "Режим для магазину" є оптимальним для магазинів. Після того як користувач змінить якість зображення у режимі "Режим для магазину", через певний проміжок часу відновлюється якість зображення, встановлена нами.
- е. Режим (Режим для дому, Режим для магазину) можна змінити, вибравши відповідний режим у розділі Режим настроювання в меню Додаткові.
- ж. Наприклад, якщо вибрана країна Франція, буде встановлено пароль "1", "2", "3", "4", а не "0", "0", "0", "0".

Розширене керівництво користувача, що містить розширені функції цих телевізорів LG, міститься в електронному вигляді на CD-ROM. Для того, щоб його прочитати, вам потрібно відкрити файли за допомогою Персонального комп'ютера (PC) з пристроєм для читання CD-ROM.

ПЕРЕГЛЯД КЕРІВНИЦТВА КОРИСТУВАЧА НА КОМПАКТ-ДИСКУ

Для перегляду Керівництва користувача на компакт-диску на вашому ПК має бути встановлений Adobe Acrobat Reader. Компакт-диск має папку "ACRORD", у якій міститься програма його інсталяції. Якщо ви бажаєте встановити ці програми, відкрийте "My Computer" (Мій комп'ютер) → Відкрийте "LG" → Відкрийте "ACRORD" → та двічі клацніть на вашій мові.

Для перегляду Керівництва користувача

Файли керівництва користувача знаходяться на компакт диску, що постачається разом із приладом. Вставте отриманий компакт-диск у привід компакт-дисків свого ПК. Через деякий час автоматично відкриється веб-сторінка з компакт-диска (тільки для операційної системи Windows) Якщо веб-сторінка не з'являється автоматично, відкрийте безпосередньо Керівництво користувача. Відкрийте "My computer" (Мій комп'ютер) → Відкрийте "LG" → Відкрийте файл "index.htm".

ОБСЛУГОВУВАННЯ

Неполадки на ранній стадії користування можна попередити. Обережне і регулярне чищення може збільшити строк служби Вашого нового телевізора.

УВАГА: Обов'язково вимкніть живлення та вийміть вилку шнура живлення з розетки перед тим, як приступити до чищення телевізора.

Чищення екрана

- 1 Пропонуємо спосіб чищення, який дозволить на деякий час захистити екран від пилу. Змочіть м'яку тканину в ледь теплій воді з додаванням невеликої кількості засобу для пом'якшення тканин або миючого засобу для посуду. Викрутіть тканину майже насухо і протріть нею екран.
- 2 Заберіть надлишок води з екрана і дозвольте йому висохнути на повітрі перед тим, як вмикати телевізор.

Чищення корпусу

- Щоб почистити корпус телевізора від бруду або пилу, протріть його м'якою, сухою тканиною без ворсу.
- Забороняється використовувати мокру тканину.

Тривала відсутність

⚠ УВАГА

- ▶ Якщо Ви плануєте залишити телевізор без догляду на тривалий час (наприклад, під час відпустки), рекомендується вийняти вилку шнура живлення з розетки для попередження можливих пошкоджень від стрибків напруги або ударів блискавки.

Встановлення батарейок

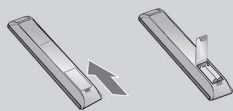

- Відкрийте кришку відсіку батарейок зі зворотнього боку пульта та вставте батарейки, правильно зіставивши полюси (+ із +, - із -).
- Вставте дві батарейки 1,5 В ААА. Не вставляйте старі або використані батарейки з новими.
- Закрийте кришку.
- Щоб витягнути акумулятори, необхідно виконати в зворотному порядку дії, як при встановленні.

< Тільки 26LE3*** >

- Зображення на ілюстрації можуть не співпадати з виглядом вашого телевізора.

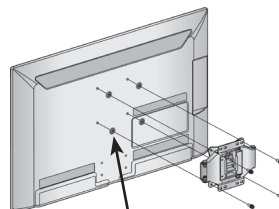

4 кільцеві прокладки

Для того, щоб мати можливість налаштувати нахил нижнього краю телевізора в перпендикулярному напрямку, перед установкою кронштейна для кріплення на стіні на телевізор слід установити кільцеві прокладки.

ДОДАТОК

ВАГА

МОДЕЛІ		19LD3***	22LD3***	26LD3***	32LD3***
		19LD350-ZA / 19LD350N-ZA	22LD350-ZA / 22LD350N-ZA	26LD350-ZA / 26LD350N-ZA	32LD350-ZA / 32LD350N-ZA
Вага	разом з підставкою	3,4 кг	4,3 кг	7,3 кг	9,2 кг
	без підставки	3,1 кг	4,0 кг	6,2 кг	8,2 кг
МОДЕЛІ		32LD4***		37LD4***	
		32LD420-ZA / 32LD420N-ZA	32LD450-ZA / 32LD450N-ZA	37LD420-ZA / 37LD420N-ZA	37LD450-ZA / 37LD450N-ZA
Вага	разом з підставкою	12,1 кг	9,1 кг	14,9 кг	12,5 кг
	без підставки	11,0 кг	8,1 кг	13,1 кг	10,8 кг
МОДЕЛІ		42LD4***		47LD4***	
		42LD420-ZA / 42LD420N-ZA	42LD450-ZA / 42LD450N-ZA	47LD420-ZA / 47LD420N-ZA	47LD450-ZA / 47LD450N-ZA
Вага	разом з підставкою	18,0 кг	15,1 кг	22,5 кг	19,5 кг
	без підставки	16,2 кг	13,5 кг	19,9 кг	17,5 кг
МОДЕЛІ		32LD5***		42LD5***	
		32LD550-ZC / 32LD550N-ZC	32LD551-ZA / 32LD551N-ZA	42LD550-ZC / 42LD550N-ZC	42LD551-ZA / 42LD551N-ZA
Вага	разом з підставкою	9,7 кг	9,7 кг	15,4 кг	15,4 кг
	без підставки	8,7 кг	8,7 кг	13,8 кг	13,8 кг
МОДЕЛІ		46LD5***		52LD5***	
		46LD550-ZC / 46LD550N-ZC	46LD551-ZA / 46LD551N-ZA	52LD550-ZC / 52LD550N-ZC	52LD551-ZA / 52LD551N-ZA
Вага	разом з підставкою	18,6 кг	18,6 кг	26,9 кг	26,9 кг
	без підставки	16,6 кг	16,6 кг	23,6 кг	23,6 кг
МОДЕЛІ		60LD5***		32LE4***	42LE4***
		60LD550-ZC / 60LD550N-ZC	60LD551-ZA / 60LD551N-ZA	32LE4500-ZA / 32LE450N-ZA	42LE4500-ZA / 42LE450N-ZA
Вага	разом з підставкою	40,0 кг	40,0 кг	14,0 кг	17,6 кг
	без підставки	35,7 кг	35,7 кг	11,2 кг	14,8 кг
МОДЕЛІ		47LE4***	55LE4***	19LE3***	
		47LE4500-ZA / 47LE4500N-ZA	55LE4500-ZA / 55LE450N-ZA	19LE3300-ZA / 19LE330N-ZA	19LE3310-ZB / 19LE331N-ZB
Вага	разом з підставкою	14,0 кг	17,6 кг	3,4 кг	3,4 кг
	без підставки	11,2 кг	14,8 кг	3,2 кг	3,2 кг

■ Вищенаведені характеристики можуть бути змінені без попереднього повідомлення з метою удосконалення,

МОДЕЛІ		22LE3***		26LE3***	
		22LE3300-ZA / 22LE330N-ZA	22LE3310-ZB / 22LE331N-ZB	26LD350-ZA / 26LD350N-ZA	32LD350-ZA / 32LD350N-ZA
Вага	разом з підставкою	4,2 кг	4,2 кг	6,1 кг	6,1 кг
	без підставки	3,9 кг	3,9 кг	5,1 кг	5,1 кг
МОДЕЛІ		32LE5***		37LE5***	
		32LE5300-ZA / 32LE530N-ZA	32LE5310-ZB / 32LE531N-ZB	37LE5300-ZA / 37LE530N-ZA	37LE5310-ZB / 37LE531N-ZB
Вага	разом з підставкою	12,65 кг	12,65 кг	15,3 кг	15,3 кг
	без підставки	10,5 кг	10,5 кг	12,8 кг	12,8 кг
МОДЕЛІ		42LE5***		47LE5***	
		42LE5300-ZA / 42LE530N-ZA	42LE5310-ZB / 42LE531N-ZB	47LE5300-ZA / 47LE530N-ZA	47LE5310-ZB / 47LE531N-ZB
Вага	разом з підставкою	19,2 кг	19,2 кг	22,9 кг	22,9 кг
	без підставки	16,7 кг	16,7 кг	19,6 кг	19,6 кг
МОДЕЛІ		55LE5***			
		55LE5300-ZA / 55LE530N-ZA		55LE5310-ZB / 55LE531N-ZB	
Вага	разом з підставкою	34,05 кг		34,05 кг	
	без підставки	29,35 кг		29,35 кг	

■ Вищенаведені характеристики можуть бути змінені без попереднього повідомлення з метою удосконалення,

ДОДАТОК

УСУНЕННЯ НЕСПРАВНОСТЕЙ

Телевізор не працює як слід.

Телевізор не працює як слід	<ul style="list-style-type: none">■ Впевніться, що між телевізором та пультом дистанційного управління немає перешкод.■ Чи правильно вставлені батарейки (+ до +, - до -)?■ Замініть батарейки.
Живлення раптово вимикається	<ul style="list-style-type: none">■ Можливо, встановлено таймер вимкнення?■ Перевірте настройки управління живленням. Живлення переривається.■ Якщо телевізор увімкнено, та немає вхідного сигналу, його буде вимкнено автоматично за 15 хвилин.

Телевізор не працює як слід.

Немає зображення і звуку	<ul style="list-style-type: none">■ Перевірте, чи телевізор увімкнено.■ Спробуйте переключити на інший канал. Проблема може полягати в трансляції.■ Чи вставлена вилка шнура живлення у розетку?■ Перевірте спрямування та розміщення антени.■ Перевірте розетку на справність, увімкнувши в неї інший пристрій.
Зображення з'являється повільно після увімкнення	<ul style="list-style-type: none">■ Це нормальне явище, оскільки зображення завжди приглушене під час процедури увімкнення телевізора. Зверніться до свого сервісного центру, якщо зображення не з'явилося після п'яти хвилин.
Відсутній колір або низька якість кольору та зображення	<ul style="list-style-type: none">■ Відрегулюйте параметр Color (Колір) у відповідному меню.■ Підтримуйте достатню відстань між телевізором та відеомагнітофоном.■ Спробуйте переключити на інший канал. Проблема може полягати в трансляції.■ Чи правильно підключені кабелі відеосигналу?■ Увімкніть будь-яку функцію, яка відновить яскравість зображення.
Горизонтальні/вертикальні смуги або миготіння зображення	<ul style="list-style-type: none">■ Перевірте, чи немає поблизу джерела перешкод на зразок електричного пристрою чи інструменту.
Поганий прийом на деяких каналах	<ul style="list-style-type: none">■ Ймовірно, виникли проблеми на телевізійній станції чи у постачальника послуг кабельного телебачення. Переключіть канал.■ Слабкий сигнал телевізійного передавача. Спрямуйте антену в бік джерела сильнішого сигналу.■ Пошукайте джерела можливих перешкод.
Лінії або інші спотворення зображення	<ul style="list-style-type: none">■ Перевірте антену (спрямуйте антену в інший бік).
Відсутнє зображення, коли підключається HDMI	<ul style="list-style-type: none">■ Переконайтеся, що ваш кабель підтримує версію HDMI не нижче 1.3. Якщо кабелі HDMI не підтримують версію HDMI 1.3, можливе мерехтіння або відсутність зображення на екрані. Використовуйте нові кабелі, які підтримують версію HDMI не нижче 1.3.

Виникла проблема з налаштуваннями Зображення (ЗОБРАЖЕННЯ)

Під час зміни настройок зображення екрана згодом автоматично повертається до вихідних настройок.	<ul style="list-style-type: none">■ Це означає, що на даний момент телевізор знаходиться в режимі Режим для магазину. Щоб увімкнути режим Режим для дому, необхідно виконати такі дії. В меню телевізора виберіть Додаткові → Режим налаштування → Режим для дому. Таким чином, ви завершили перехід до режиму Режим для дому.
--	--



LG Customer Information Centre

Country	LG Service ☎	Country	LG Service ☎
Österreich	0 810 144 131	Nederland	0900 543 5454
Belgie/ Luxemburg	015 200 255	Norge	800 187 40
България	0700 15454	Polska	0801 54 54 54 022 454 54 54
Česká Rep.	810 555 810	Portugal	808 78 54 54
Danmark	80 88 57 58	România	031 228 3542
Suomi	0800 116587	Slovensko	0850 111 154
France	<small>3220 dites LG ou tapez 54</small> 01805 473784	España	902 500 234
Deutschland	01805 473784	Sverige	0771 41 4379
Ελλάδα	801 11 200 900	Schweiz	0848 543 543
Magyarország	06 40 54 54 54	United Kingdom	0844 847 5454
Éire	0818 27 6955	Россия	8 800 200 7676
Italia	199 600 099	Эстония	800 9990
Беларусь	8 820 0071 1111	Украина	8 800 303 0000
Латвия	8 0003 271	Казахстан	8 8000 805 805
Литва	8 800 30 800		

www.lge.com

An extended Owner's Manual that contains information on the advanced features of these LG TV sets is located on the CD- ROM provided in an electronic version.

To read these files, you will need to use a Personal Computer (PC) equipped with a CD- ROM drive.

Record the model number and serial number of the TV.

Refer to the label on the back cover and quote this information to your dealer when requiring any service.

Model : _____

Serial No. : _____



**Digital Video
Broadcasting**

Trade Mark of the DVB Digital Video
Broadcasting Project (1991 to 1996)