

Model	V-KC902H***		
Language	English+French+German+Italian		
Page	24	Color(cover/body)	2/1
Material	Weight 80g	Size(W*H)	150 x 220(mm)
Date	2010.10.08	Designer	An Zhanwang
Part No.	MFL56999667	Description	Owner's manual

Chage Record

No.	Change content	ECO No.	Date	Designer	Confirm
①					
②					
③					
④					
⑤					
⑥					
⑦					
⑧					
⑨					

OWNER'S MANUAL MANUEL D'UTILISATION MANUALE DELL'UTENTE BENUTZERHANDBUCH

V-KC902H***

New Type Cyclone Vacuum Cleaner
Aspirateur LG Kompressor
Aspirapolvere effetto ciclone nuovo modello
Moderner Zyklonen-Staubsauger

This information contains important instructions for the safe use and maintenance of the vacuum cleaner. Especially, please read all of the information on page 4,5 for your safety. Please keep this manual in an easily accessible place and refer to it anytime.

Il s'agit d'informations importantes pour assurer une utilisation et une maintenance sûres de l'appareil. Veuillez particulièrement lire les informations sécuritaires présentées pages 6 et 7. Veuillez conserver le présent manuel dans un endroit accessible pour consultation ultérieure.

Queste informazioni contengono importanti indicazioni per la sicurezza, l'uso e la manutenzione di questo aspirapolvere. In particolare, leggere tutte le informazioni alle pagine 8 e 9 per sicurezza. Conservare questo manuale in un posto facilmente accessibile e consultarlo quando necessario.

Auf den folgenden Seiten erhalten Sie wichtige Anleitungen zur sicheren Bedienung und zur Wartung des Staubsaugers.

Lesen Sie zu Ihrer eigenen Sicherheit besonders die Hinweise auf den Seiten 10 und 11 sorgfältig durch.





Table of contents
Table des Matières
Sommario
Inhaltsverzeichnis

Important safety instructions	4~5
Consignes de sécurité importantes	6~7
Istruzioni importanti per la sicurezza	8~9
Wichtige Sicherheitsinformationen	10~11
How to use	12
Comment utiliser	
Usò	
Bedienung des Gerätes	
Assembling vacuum cleaner	12
Assembler l'aspirateur	
Montaggio dell'aspirapolvere	
Zusammenbau des Staubsaugers	
Operating vacuum cleaner	14
Utiliser l'aspirateur	
Funzionamento dell'aspirapolvere	
Bedienung des Staubsaugers	
Using carpet and floor nozzle	15
Utiliser la brosse sols durs et moquettes et la brosse parquet	
Usò della spazzola per tappeti e pavimenti	
Saugdüse für Auslegeware und Böden	
Using All Floor and mini turbine nozzle	16
Utiliser la brosse Turbo-combi et la brosse mini turbine	
Usò della spazzola universale e mini turbina	
Verwendung der Bodendüse und des Mini-Turbinenaufsatzes	
Using accessory nozzles	17
Utiliser les accessoires	
Usò degli accessori	
Verwendung der Zubehöraufsätze	
Emptying dust tank	18
Vider le bac à poussière	
Svuotamento del contenitore raccogli-polvere	
Entleeren des Staubbehälters	
Cleaning dust tank	19
Nettoyer le bac à poussière	
Pulizia del contenitore raccogli-polvere	
Reinigung des Staubbehälters	
Cleaning air filter and motor safety filter	20
Nettoyer le filtre entrée moteur	
Pulizia del filtro dell'aria e del filtro di sicurezza del motore	
Reinigung des Luftfilters und des Motorschutzfilters	
Cleaning exhaust filter	21
Nettoyer le filtre d'échappement	
Pulizia del filtro di scarico	
Reinigung des Abluftfilters	
What to do if your vacuum cleaner does not work	22
Que faire si votre aspirateur ne fonctionne pas	
Cosa fare se l'aspirapolvere non funziona	
Hinweise bei Funktionsstörungen des Staubsaugers	
What to do when suction performance decreases	22
Que faire lorsque la puissance d'aspiration diminue	
Cosa fare se la potenza di aspirazione diminuisce	
Hilfe bei beeinträchtigter Saugleistung	





IMPORTANT SAFETY INSTRUCTIONS

Read and follow all instructions before using your vacuum cleaner to prevent the risk of fire, electric shock, personal injury, or damage when using the vacuum cleaner. This guide does not cover all possible conditions that may occur. Always contact your service agent or manufacturer about problems that you do not understand. This appliance complies with the following EC Directives: -2006/95/EC Low Voltage Directive -2004/108/EC EMC Directive.



This is the safety alert symbol.

This symbol alerts you to potential hazards that can kill or hurt you and others.

All safety messages will follow the safety alert symbol and either the word "WARNING" or "CAUTION."

These words mean:



WARNING

This symbol will alert you to hazards or unsafe practices which could cause serious bodily harm or death.



CAUTION

This symbol will alert you to hazards or unsafe practices which could cause bodily injury or property damage.



WARNING

- **Do not plug in if control knob is not in OFF position.**
Personal injury or product damage could result.
- **Keep children away and beware of obstructions when rewinding the cord to prevent personal injury**
The cord moves rapidly when rewinding.
- **Disconnect electrical supply before servicing or cleaning the unit or when cleaner is not in use.**
Failure to do so could result in electrical shock or personal injury.
- **Do not use vacuum cleaner to pick up anything that is burning or smoking such as cigarettes, or hot ashes.**
Doing so could result in death, fire or electrical shock.
- **Do not vacuum flammable or explosive substances such as gasoline, benzene, thinners, propane (liquids or gases).**
The fumes from these substances can create a fire hazard or explosion. Doing so could result in death or personal injury.
- **Do not handle plug or vacuum cleaner with wet hands.**
Doing so could result in death or electrical shock.
- **Do not unplug by pulling on cord.**
Doing so could result in product damage or electrical shock. To unplug, grasp the plug, not the cord.
- **Keep hair, loose clothing, fingers, and all parts of the body away from openings and moving parts.**
Failure to do so could result in electrical shock or personal injury.
- **Do not pull or carry by cord, use cord as a handle, close a door on cord, or pull cord around sharp edges or corners. Do not run vacuum cleaner over cord. Keep cord away from heated surfaces.**
Failure to do so could result in electrical shock or personal injury or fire or product damage.
- **The hose contains electrical wires. Do not use it if it is damaged, cut or punctured.**
Failure to do so could result in death, or electrical shock.
- **Do not allow to be used as toy. Close attention is necessary when used by or near children.**
Personal injury or product damage could result.
- **Do not use the vacuum cleaner if the power cord or plug is damaged or faulty.**
If the power cord is damaged, it must be replaced by an approved LG Electronics Service Agent to avoid a hazard.
- **Do not use vacuum cleaner if it has been under water.**
Personal injury or product damage could result. In these cases, contact LG Electronics Service Agent to avoid hazard.
- **Do not continue to vacuum if any parts appear missing or damaged.**
Personal injury or product damage could result. In these cases, contact LG Electronics Service Agent to avoid hazard.
- **Do not use an extension cord with this vacuum cleaner**
Fire hazard or product damage could result.
- **Using proper voltage.**
Using improper voltage may result in damage to the motor and possible injury to the user. Proper voltage is listed on the bottom of vacuum cleaner.
- **Turn off all controls before unplugging.**
Failure to do so could result in electrical shock or personal injury.
- **Do not change the plug in any way.**
Failure to do so could result in electrical shock or personal injury or product damage. Doing so result in death. If plug does not fit, contact a qualified electrician to install the proper outlet.
- **Repairs to electrical appliances may only be performed by qualified service engineers.**
Improper repairs may lead to serious hazards for the user.
- **Do not put fingers near the gear.**
Failure to do so could result in personal injury.

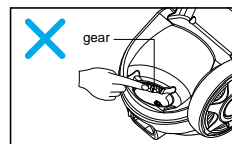

IMPORTANT SAFETY INSTRUCTIONS

⚠ CAUTION

- **Do not put any objects into openings.**
Failure to do so could result in product damage.
- **Do not use with any opening blocked: keep free of dust, lint, hair, and anything that may reduce air flow.**
Failure to do so could result in product damage.
- **Do not use vacuum cleaner without dust tank and/or filters in place.**
Failure to do so could result in product damage.
- **Always clean the dust bin after vacuuming carpet cleaners or fresheners, powders and fine dust.**
These products clog the filters, reduce airflow and can cause damage to the cleaner. Failure to clean the dust bin could cause permanent damage to the cleaner.
- **Do not use vacuum cleaner to pick up sharp hard objects, small toys, pins, paper clips, etc.**
They may damage the cleaner or dust bin.
- **Store the vacuum cleaner indoors.**
Put the vacuum cleaner away after use to prevent tripping over it.
- **This appliance is not intended for use by persons (including children) with reduced physical, sensory or mental capabilities, or lack of experience and knowledge, unless they have been given supervision or instruction concerning use of the appliance by a person responsible for their safety.**
Children should be supervised to ensure that they do not play with the appliance.
- **Use only as described in this manual. Use only with LG recommended or approved attachments and accessories.**
Failure to do so could result in personal injury or product damage.
- **To avoid personal injury and to prevent the machine from falling when cleaning stairs, always place it at the bottom of stairs.**
Failure to do so could result in personal injury or product damage.
- **Use accessory nozzles in sofa mode.**
Failure to do so could result in product damage.
- **Don't grasp the tank handle when you are moving the vacuum cleaner.**
The vacuum cleaner's body may fall when separating tank and body. Personal injury or product damage could result. **You should grasp the carrier handle** when you are moving the vacuum cleaner.
- **If after emptying the dust tank the indicator light is on (red), clean the dust tank.**
Failure to do so could result in product damage.
- **Make sure the filters (exhaust filter and motor safety filter) are completely dry before replacing in the machine.**
Failure to do so could result in product damage.
- **Do not dry the filter in an oven or microwave.**
Failure to do so could result in fire hazard.
- **Do not dry the filter in a clothes dryer.**
Failure to do so could result in fire hazard.
- **Do not dry near an open flame.**
Failure to do so could result in fire hazard.
- **Only use parts produced or recommended by LG Electronics Service Agents.**
Failure to do so could result in product damage.
- **Do not push or pull the lever on the vacuum cleaner**
If the lever is damaged, the vacuum cleaner may not work properly and indicator light may flash red and alarm may sound although dust tank is not full. In this case, contact LG Electronics Service Agent.
<Do not push or pull the lever>

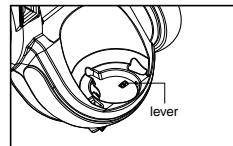

Thermal protector :

This vacuum cleaner has a special thermostat that protects the vacuum cleaner in case of motor overheating. If the vacuum cleaner suddenly shuts off, turn off the switch and unplug the vacuum cleaner. Check the vacuum cleaner for possible source of overheating such as a full dust tank, a blocked hose or clogged filter. If these conditions are found, fix them and wait at least 30 minutes before attempting to use the vacuum cleaner. After the 30 minute period, plug the vacuum cleaner back in and turn on the switch. If the vacuum cleaner still does not run, contact a qualified electrician.





Consignes de sécurité importantes

Veillez lire et respecter l'ensemble des consignes avant d'utiliser l'aspirateur afin d'éviter tout risque d'incendie, de choc électrique, de blessure corporelle ou quelconque dommage. Le présent guide ne détaille pas l'ensemble des situations pouvant se présenter. Toujours contacter un réparateur qualifié ou bien le fabricant pour les problèmes que vous ne comprenez pas. Cet appareil est conforme aux directives européennes suivantes : -2006/95/EC Directive de Basse Tension -2004/108/EC EMC Directive



Il s'agit du symbole de sécurité.

Ce symbole vous avertit des dangers potentiels qui pourraient tuer ou blesser vous-même ou des tiers.

Tous les messages de sécurité seront précédés des symboles de sécurité ainsi que du mot «AVERTISSEMENT» ou «ATTENTION».

Ces mots signifient :



AVERTISSEMENT

Ce symbole vous prévient des risques ou des pratiques risquées pouvant provoquer des blessures corporelles ou le décès.



ATTENTION

Ce symbole vous prévient des risques ou des pratiques risquées pouvant provoquer des blessures corporelles ou des dommages matériels.



AVERTISSEMENT

- **Ne brancher l'appareil que si la molette de contrôle est sur la position OFF**
Cela pourrait provoquer des blessures corporelles ou des dommages matériels.
- **Éloignez les enfants et faites attention aux obstacles lorsque vous rembobinez le câble avant d'éviter tout incident.**
Le câble se rembobine rapidement.
- **Débranchez le câble électrique avant de réparer ou de nettoyer l'appareil, ou bien lorsque vous ne l'utilisez pas.**
Dans le cas contraire, cela pourrait provoquer un choc électrique ou des blessures corporelles.
- **Ne pas utiliser l'aspirateur pour aspirer des matières incandescentes telles que des cigarettes ou des cendres.**
Cela pourrait provoquer le décès, un incendie ou un choc électrique.
- **Ne pas aspirer de substances inflammables ou explosives telles que de l'essence, du benzène, des diluants ou du propane (liquide ou gazeux).**
Les vapeurs de ces substances peuvent créer un incendie ou une explosion. Cela pourrait provoquer un décès ou des blessures corporelles.
- **Ne pas manipuler la prise ou l'aspirateur avec les mains mouillées.**
Cela pourrait provoquer un décès ou un choc électrique.
- **Ne pas débrancher en tirant sur le câble.**
Cela pourrait provoquer un décès ou un choc électrique.
- **Éloignez les cheveux, les vêtements amples, les doigts et toute autre partie du corps des ouvertures et des parties mobiles.**
Le non respect de cette consigne pourrait provoquer un choc électrique ou des blessures corporelles.
- **Ne pas tirer ou soulever par le câble, ne pas utiliser le câble comme poignée, ne pas faire passer l'appareil sur le câble ou bien le tirer contre des coins ou des angles pointus. Éloignez le câble des surfaces chaudes.**
Le non respect de cette consigne pourrait provoquer un choc électrique, un incendie, des blessures corporelles ou des dommages matériels.
- **Le tube contient des câbles électriques. Ne pas l'utiliser s'il a été endommagé, coupé ou percé.**
Le non respect de cette consigne pourrait provoquer un choc électrique ou un décès.
- **L'aspirateur ne doit pas être utilisé comme un jouet. Surveillez les enfants lorsque ceux-ci utilisent l'appareil ou en sont proches.**
Cela pourrait provoquer des blessures corporelles ou des dommages matériels.
- **N'employez pas l'aspirateur si le cordon de raccordement secteur ou la fiche est endommagée ou défectueuse.**
Si le cordon de raccordement secteur est endommagé, il doit être remplacé par un Agent du Service Electronique LG approuvé pour éviter un risque.
- **Ne pas utiliser l'aspirateur sans le faire réparer s'il a été immergé dans l'eau.**
Cela pourrait provoquer des blessures corporelles ou des dommages matériels. Dans ce cas, contactez le service après-vente LG Electronics pour éviter tout risque.
- **Ne pas continuer d'aspirer si un défaut ou un dommage apparaît ou si une pièce manque.**
Cela pourrait provoquer des blessures corporelles ou des dommages matériels. Dans ce cas, contactez le service après-vente LG Electronics pour éviter tout risque.
- **Ne pas utiliser de rallonges électriques avec cet aspirateur.**
Cela pourrait provoquer un incendie ou des dommages matériels.
- **Utiliser la bonne tension électrique.**
Utiliser une mauvaise tension électrique peut endommager le moteur et blesser l'utilisateur. La tension à utiliser est indiquée sous l'aspirateur. À respecter pour éviter tout risque.
- **Vérifiez que l'appareil est éteint avant de le débrancher.**
Le non respect de cette consigne pourrait provoquer un choc électrique ou des blessures corporelles.
- **Ne jamais changer la prise.**
Le non respect de cette consigne pourrait provoquer un choc électrique ou des dommages matériels, et même entraîner la mort. Si la prise ne correspond pas, contactez un électricien qualifié pour installer une prise murale adéquate.
- **Les réparations doivent toujours être réalisées par des techniciens qualifiés.**
Des mauvaises réparations peuvent faire encourir de sérieux risques à l'utilisateur.
- **Ne pas mettre les doigts près de la roulette.**
Cela pourrait provoquer des blessures corporelles.

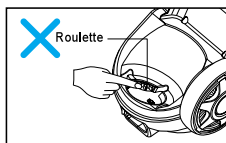

Consignes de sécurité importantes

ATTENTION

- **Ne pas insérer d'objets dans les ouvertures.**
Le non respect de cette consigne pourrait provoquer des dommages matériels.
- **Ne pas utiliser l'appareil si certaines ouvertures sont bloquées : retirez la poussière, la suie, les cheveux et tout ce qui pourrait réduire le flux d'air.**
Le non respect de cette consigne pourrait provoquer des dommages matériels.
- **Ne pas utiliser l'aspirateur sans le bac à poussière et/ou les filtres en place.**
Le non respect de cette consigne pourrait provoquer des dommages matériels.
- **Toujours nettoyer le bac à poussière après l'utilisation de produits nettoyeurs de tapis ou moquettes ou après avoir aspiré de la poussière fine (farine, etc.).**
Ces matières peuvent obstruer les filtres, réduire le flux d'air et endommager l'appareil. Ne pas nettoyer le bac à poussière pourrait provoquer des dommages irréversibles à l'appareil.
- **Ne pas utiliser l'aspirateur pour ramasser des objets pointus, des petits jouets, des punaises, des trombones, etc.**
Ceci pourrait endommager l'aspirateur ou le bac à poussière.
- **Conservez l'aspirateur en intérieur.**
Rangez l'appareil après usage pour éviter toute chute.
- **Cet appareil n'est pas prévu à l'usage des personnes (enfants y compris) présentant des capacités physiquement, sensoriellement ou mentalement réduites, ou le manque d'expérience et de connaissance, à moins qu'ils aient été donnés la surveillance ou l'instruction au sujet de l'utilisation de l'appareil par une personne chargée de leur sûreté.**
Des enfants devraient être surveillés pour s'assurer qu'ils ne jouent pas avec l'appareil.
- **Utilisez uniquement des pièces produites ou recommandées par le service client LG Electronics.**
Le non respect de cette consigne pourrait provoquer des dommages matériels.
- **Utilisez uniquement l'appareil comme indiqué dans le présent manuel. Utilisez uniquement avec des accessoires et brosses recommandés ou approuvés par LG.**
Le non respect de cette consigne pourrait provoquer des blessures corporelles ou des dommages matériels.
- **Afin d'éviter toute blessure corporelle et d'éviter que l'appareil ne chute lorsque vous nettoyez les escaliers, placez toujours l'aspirateur en bas de l'escalier.**
Le non respect de cette consigne pourrait provoquer des blessures corporelles ou des dommages matériels.
- **Utilisez les accessoires en mode sofa.**
Le non respect de cette consigne pourrait provoquer des dommages matériels.
- **Ne pas déplacer l'aspirateur en le soutenant par la poignée du bac à poussière.**
Il se peut que le corps de l'appareil se détache et tombe. Cela pourrait provoquer des dommages ou des blessures corporelles. Déplacez l'appareil en le tenant par la poignée du corps de l'appareil.
- **Si après avoir vidé le bac à poussière, le voyant s'allume (rouge) ou clignote, nettoyez le bac.**
Le non respect de cette consigne pourrait provoquer des dommages matériels.
- **Assurez-vous que les filtres (filtre entrée moteur et filtre sortie moteur) soient entièrement secs avant de les replacer dans l'appareil.**
Le non respect de cette consigne pourrait provoquer des dommages matériels.
- **Ne pas essayer de sécher le filtre dans un four ou un micro-ondes.**
Le non respect de cette consigne pourrait provoquer un risque d'incendie.
- **Ne pas sécher le filtre dans un sèche-linge.**
Le non respect de cette consigne pourrait provoquer un risque d'incendie.
- **Ne pas sécher à proximité d'un feu.**
Le non respect de cette consigne pourrait provoquer un risque d'incendie.
- **Ne pas pousser ou tirer le levier situé sous le bac.**
Si le levier est endommagé, l'aspirateur ne fonctionnera pas correctement : le voyant clignotera en rouge et l'alarme retentira même si le bac à poussière n'est pas plein. Dans ce cas, contactez un réparateur du service client LG Electronics.
<Ne pas pousser ou tirer le levier>

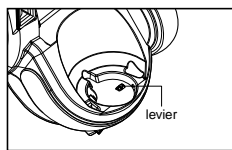

Protecteur Thermique

Cet aspirateur est muni d'un thermostat spécial qui le protège en cas de surchauffe du moteur. Si l'aspirateur s'éteint soudainement, éteignez l'interrupteur et débranchez l'appareil. Vérifiez une éventuelle raison de surchauffe sur l'aspirateur, comme un bac à poussière plein, un tube bouché ou bien un filtre très sale. Si vous trouvez une des conditions ci-dessus, réparez-les et attendez environ 30 minutes avant de réutiliser l'appareil. Au bout de 30 minutes, branchez et rallumez l'aspirateur. Si l'aspirateur ne fonctionne toujours pas, contactez un électricien qualifié.



ISTRUZIONI IMPORTANTI PER LA SICUREZZA

Prima di utilizzare l'aspirapolvere, leggere e seguire tutte le istruzioni per evitare il rischio di incendi, scosse elettriche, lesioni personali o danni nell'uso dell'apparecchio. Questa guida non copre tutte le possibili situazioni che potrebbero verificarsi. In caso di problemi che non si riesce a risolvere, rivolgersi sempre al rappresentante di zona o al fabbricante. Questo apparecchio è conforme alle seguenti Direttive: -2006/95/EC Direttiva bassa tensione - 2004/108/EC Direttiva EMC



Questo è il simbolo di avvertimento per la sicurezza.

Questo simbolo avverte l'utente di potenziali pericoli che possono causare lesioni o morte dell'utente o di terzi. Tutti i messaggi di sicurezza seguono il simbolo di avvertimento per la sicurezza e la dicitura "AVVERTENZA" o "ATTENZIONE". Questi termini indicano:



AVVERTENZA

Questo simbolo segnala all'utente pericoli o pratiche non sicure che possono provocare lesioni o morte.



AVVERTENZA

Questo simbolo segnala all'utente pericoli o pratiche non sicure che possono provocare lesioni o danni alle cose.



AVVERTENZA

- **Non collegare se la manopola di comando non è in posizione OFF.**
Si possono verificare lesioni personali o danni al prodotto.
- **Durante il riavvolgimento del cavo, tenere i bambini lontano e fare attenzione a eventuali ostacoli onde evitare lesioni personali**
Durante il riavvolgimento, il cavo si muove molto rapidamente.
- **Staccare l'alimentazione elettrica prima di effettuare interventi di manutenzione o di pulire l'unità, oppure quando non è utilizzata.**
In caso contrario, si possono verificare scosse elettriche o lesioni personali.
- **Non utilizzare l'aspirapolvere per aspirare alcun oggetto bruciante o che rilascia fumo, come sigarette o ceneri bollenti.**
Ciò potrebbe provocare morte, incendi o scosse elettriche.
- **Non aspirare sostanze infiammabili o esplosive come benzina, gasolio, solventi, propano (liquidi o gas).**
I fumi di queste sostanze possono originare pericoli di incendio o esplosioni. Ciò potrebbe provocare morte o lesioni personali.
- **Non maneggiare l'aspirapolvere o la spina con le mani bagnate.**
Ciò potrebbe provocare morte o scosse elettriche.
- **Non scollegare l'aspirapolvere tirando il cavo.**
Ciò potrebbe provocare danni al prodotto o scosse elettriche. Per scollegarlo, afferrare la spina anziché il cavo.
- **Tenere capelli, indumenti larghi, dita e tutte le parti del corpo lontano dalle aperture e dalle parti mobili.**
In caso contrario, si possono verificare scosse elettriche o lesioni personali.
- **Non trascinare o trasportare l'aspirapolvere per il cavo, utilizzare il cavo come maniglia, chiuderlo in una porta o tirarlo attorno ad angoli o lungo bordi taglienti. Non trascinare l'aspirapolvere sopra il cavo. Tenere il cavo lontano da superfici roventi.**
In caso contrario, si possono verificare scosse elettriche, lesioni personali, incendi o danni al prodotto.
- **Il flessibile contiene fili elettrici. Non utilizzarlo se danneggiato, tagliato o perforato.**
In caso contrario, si possono verificare morte o scosse elettriche.
- **Non utilizzare l'apparecchio come giocattolo. Prestare particolare attenzione nell'uso in prossimità di bambini.**
Si possono verificare lesioni personali o danni al prodotto.
- **Non utilizzare l'aspirapolvere se il cavo di alimentazione o la spina è danneggiato o difettoso.**
Se il cavo di alimentazione è danneggiato, onde evitare problemi farlo sostituire da un tecnico autorizzato LG Electronic.
- **Se l'aspirapolvere è stato messo in acqua, non utilizzarlo prima di averlo fatto riparare.**
Si possono verificare lesioni personali o danni al prodotto. In questi casi, rivolgersi a un rappresentante dell'assistenza LG Electronics per evitare pericoli.
- **Non continuare a utilizzare l'apparecchio se presenta parti mancanti o se è danneggiato.**
Si possono verificare lesioni personali o danni al prodotto. In questi casi, rivolgersi a un rappresentante dell'assistenza LG Electronics per evitare pericoli.
- **Non utilizzare prolunghe con questo aspirapolvere**
Si possono verificare danni al prodotto o pericoli di incendio.
- **Uso di tensioni inadeguate.**
L'uso di tensioni inadeguate può provocare danni al motore e lesioni all'utente. La tensione corretta è indicata nella parte inferiore dell'aspirapolvere.
- **Spegnere l'elettrodomestico prima di scollegarlo.**
In caso contrario, si possono verificare scosse elettriche o lesioni personali.
- **Non modificare in alcun modo la spina.**
In caso contrario, si possono verificare scosse elettriche, lesioni personali o danni al prodotto. Ciò potrebbe provocare la morte. Se la spina non entra, contattare un elettricista qualificato per installare una presa adeguata.
- **Le riparazioni di elettrodomestici devono essere effettuate esclusivamente da tecnici qualificati.**
Riparazioni inadeguate possono provocare seri pericoli per l'utente.
- **Tenere le dita lontano dai meccanismi.**
In caso contrario si potrebbero avere delle lesioni.

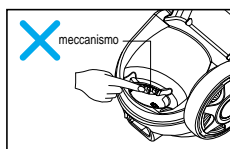

ISTRUZIONI IMPORTANTI PER LA SICUREZZA

AVVERTENZA

- **Non inserire alcun oggetto nelle aperture.**
In caso contrario, si possono verificare danni al prodotto.
- **Non utilizzare l'apparecchio se le aperture sono ostruite: tenerle pulite da polvere, filaccia, peli e qualunque cosa possa ridurre il flusso dell'aria.**
In caso contrario, si possono verificare danni al prodotto.
- **Non utilizzare l'aspirapolvere privo del contenitore raccogli-polvere e/o dei filtri.**
In caso contrario, si possono verificare danni al prodotto.
- **Pulire sempre il contenitore raccogli-polvere dopo aver pulito tappeti, aspirato polveri e polveri fini.**
Questi prodotti ostruiscono i filtri, riducono il flusso dell'aria e possono danneggiare l'aspirapolvere. La mancata pulizia del raccogli-polvere può causare danni permanenti all'aspirapolvere.
- **Non utilizzare l'aspirapolvere per raccogliere oggetti affilati, piccoli giocattoli, spille, graffette fermacarta, ecc.**
Questi oggetti possono danneggiare il contenitore raccogli-polvere o l'aspirapolvere.
- **Conservare l'aspirapolvere al chiuso.**
Riporre l'aspirapolvere dopo l'uso per evitare incidenti.
- **Questo apparecchio non è inteso per l'uso dalle persone (compresi i bambini) con ridotte capacità fisiche, sensoriali o capacità mentale, o la mancanza di esperienza e di conoscenza, a meno che non siano fornite da una persona responsabile per la loro sicurezza le istruzioni o le supervisioni in materia di utilizzare l'apparecchio.**
I bambini devono essere sotto supervisione in modo di garantire che non giochino all'apparecchio in oggetto.
- **Utilizzare esclusivamente parti prodotte o raccomandate da LG.**
In caso contrario, si possono verificare danni al prodotto.
- **Utilizzare esclusivamente come descritto in questo manuale. Utilizzare solo con attacchi e accessori prodotti o consigliati da LG.**
In caso contrario, si possono verificare lesioni personali o danni al prodotto.
- **Per evitare lesioni personali e impedire cadute dell'apparecchio durante la pulizia di scale, metterlo sempre nella parte bassa delle scale.**
In caso contrario, si possono verificare lesioni personali o danni al prodotto.
- **Le bocchette accessorie vanno usate in modalità SOFA.**
In caso contrario, si possono verificare danni al prodotto.
- **Non afferrare la maniglia del contenitore mentre si sta muovendo l'aspirapolvere.**
L'apparecchio potrebbe cadere e il contenitore potrebbe staccarsi. Si possono verificare lesioni personali o danni al prodotto. **Afferrare la maniglia del contenitore** tenendo l'aspirapolvere fermo
- **Se dopo aver svuotato il contenitore, la spia è accesa (rossa) o lampeggiante, pulire il contenitore.**
In caso contrario, si possono verificare danni al prodotto.
- **Assicurarsi che il filtro (filtro di scarico e filtro di sicurezza del motore) sia completamente asciutto prima di rimontarlo nell'apparecchio.**
In caso contrario, si possono verificare danni al prodotto.
- **Non asciugare il filtro in forno.**
In caso contrario, si possono verificare pericolo di incendio.
- **Non asciugare il filtro in asciugabiancheria.**
In caso contrario, si possono verificare pericolo di incendio.
- **Non asciugare in prossimità di fiamme libere.**
In caso contrario, si possono verificare pericolo di incendio.
- **Non tirare o spingere la leva dell'aspirapolvere**
Se la leva è danneggiata, l'aspirapolvere potrebbe non funzionare correttamente e la luce dell'indicatore potrebbe lampeggiare e potrebbe essere emesso un allarme sebbene il sacchetto non sia pieno. In questo caso, contattare un rappresentante dell'assistenza LG Electronics.

<Non tirare o spingere questa leva>

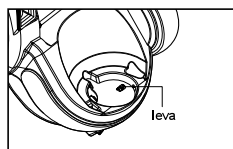

Protettore termico:

questo aspirapolvere è dotato di uno speciale termostato per preservarlo dal rischio di surriscaldamento del motore. Se l'aspirapolvere si spegne improvvisamente, spegnere l'interruttore e scollegarlo. Controllare l'assenza di possibili cause di surriscaldamento come il contenitore polvere pieno, un tubo o filtro ostruito. In una di queste circostanze, risolvere il problema e attendere almeno 30 minuti prima di riutilizzare l'aspirapolvere. Una volta trascorsi 30 minuti, collegare l'aspirapolvere e accendere l'interruttore. Se il problema persiste, contattare un elettricista qualificato.





WICHTIGE SICHERHEITSHINWEISE

Lesen und befolgen Sie vor dem Einsatz des Staubsaugers sämtliche Anleitungen, um Brandgefahren, Stromschläge, Verletzungsgefahren oder Schäden am Gerät vorzubeugen. Dieses Handbuch umfasst u. U. nicht alle möglich auftretenden Bedingungen. Wenden Sie sich bei unbekanntem Problemen stets an einen Kundendienst oder an den Hersteller. Dieses Gerät erfüllt die folgenden EU-Richtlinien: - 2006/95/EC Niederspannung Richtlinie -2004/108/EC EMC Richtlinie.



Dieses Symbol weist auf Sicherheitsrelevante Themen hin.

Dieses Symbol weist auf mögliche Gefahren hin, die für den Menschen zum Tod oder zu Verletzungen führen können. Jedem Sicherheitshinweis wird ein Warnsymbol sowie entweder der Hinweis "ACHTUNG" oder "VORSICHT" vorangestellt. Diese Hinweise haben folgende Bedeutungen:



ACHTUNG

Dieser Hinweis warnt vor Gefahren oder sicherheitsrelevanten Vorgängen, die zu schweren Verletzungen oder zum Tod führen können.



VORSICHT

Dieser Hinweis warnt vor Gefahren oder sicherheitsrelevanten Vorgängen, die zu Verletzungen oder Sachschäden führen können.



ACHTUNG

- **Den Netzstecker nicht anschließen, wenn sich der Schalter in der Position OFF befindet.**
Es besteht die Gefahr von Verletzungen oder Schäden am Gerät.
- **Achten Sie darauf, dass sich beim Aufwickeln des Netzkabels keine Kinder oder Gegenstände in der Nähe des Staubsaugers befinden, um Verletzungen zu vermeiden.**
Das Kabel wird sehr schnell aufgewickelt.
- **Ziehen Sie vor der Wartung, Reinigung oder bei Nichtgebrauch des Staubsaugers den Netzstecker ab.**
Ansonsten besteht die Gefahr von Stromschlägen oder Verletzungen.
- **Keine brennenden oder rauchenden Gegenstände mit dem Staubsauger einsaugen, wie z. B. Zigaretten oder heiße Asche.**
Ansonsten besteht Lebens-, Brand- oder Stromschlaggefahr.
- **Keine brennbaren oder explosiven Stoffe einsaugen, wie z. B. Benzin, Benzol, Verdüner oder Propan (flüssig oder gasförmig).**
Die Dämpfe solcher Stoffe können Brand- oder Explosionsgefahren hervorrufen und es besteht Lebens- oder Verletzungsgefahr.
- **Netzstecker und Staubsauger niemals mit feuchten Händen berühren.**
Ansonsten besteht Lebens- oder Stromschlaggefahr.
- **Den Netzstecker beim Abziehen nicht am Kabel festhalten.**
Ansonsten besteht die Gefahr von Schäden am Gerät oder Stromschlägen. Halten Sie das Netzkabel beim Abziehen immer am Netzstecker selbst fest.
- **Haare, lockere Kleidung, Finger sowie andere Körperteile nicht vor die Öffnungen oder an die beweglichen Teile des Staubsaugers halten.**
Ansonsten besteht die Gefahr von Stromschlägen oder Verletzungen.
- **Den Staubsauger nicht mit Hilfe des Netzkabels tragen oder daran ziehen, das Kabel nicht als Griff verwenden, in einer Tür einklemmen oder um scharfe Kanten und Ecken führen. Nicht mit dem Staubsauger über das Kabel fahren. Das Kabel von heißen Gegenständen fernhalten.**
Ansonsten besteht die Gefahr von Stromschlägen, Verletzungen, Bränden oder Schäden am Gerät.
- **Im Schlauch befinden sich elektrische Leitungen. Keinen beschädigten, eingeschnittenen oder durchstochenen Schlauch verwenden.**
Ansonsten besteht Lebens- oder Verletzungsgefahr.
- **Den Staubsauger nicht als Spielzeug benutzen. Seien Sie bei der Bedienung durch Kinder oder in der Nähe von Kindern besonders wachsam.**
Es besteht die Gefahr von Verletzungen oder Schäden am Gerät.
- **Benutzen Sie den Staubsauger nicht, wenn das Netzanschlusskabel oder der Stecker beschädigt oder fehlerhaft ist.**
Wenn das Netzanschlusskabel beschädigt ist, muss es von einer qualifizierten LG Elektronik-Dienstleistungsagentur ersetzt werden, um eine Gefahr zu vermeiden.
- **Ein in Wasser getauchtes Gerät niemals ohne vorherige Reparatur verwenden.**
Es besteht die Gefahr von Verletzungen oder Schäden am Gerät. Wenden Sie sich zur Vermeidung von Gefahren an den LG Electronics Kundendienst.
- **Den Staubsauger bei offensichtlichen Defekten oder fehlenden bzw. beschädigten Teilen nicht weiter verwenden.**
Es besteht die Gefahr von Verletzungen oder Schäden am Gerät. Wenden Sie sich zur Vermeidung von Gefahren an den LG Electronics Kundendienst.
- **Verwenden Sie für den Staubsauger kein Verlängerungskabel.**
Es besteht die Gefahr von Bränden oder Schäden am Gerät.
- **Es muss eine geeignete Netzspannung vorhanden sein.**
Bei falscher Netzspannung können Schäden am Motor auftreten und Verletzungen verursacht werden. Die erforderliche Netzspannung ist auf der Unterseite des Staubsaugers angegeben. Vermeiden Sie mögliche Gefahren.
- **Schalten Sie vor dem Ziehen des Netzsteckers alle Schalter und Regler aus.**
Ansonsten besteht die Gefahr von Stromschlägen oder Verletzungen.
- **Der Netzstecker darf in keiner Weise verändert werden.**
Ansonsten besteht die Gefahr von Stromschlägen, Verletzungen oder Schäden am Gerät. Des Weiteren besteht Lebensgefahr. Sollte der Netzstecker nicht passen, wenden Sie sich zur Montage einer geeigneten Steckdose an einen qualifizierten Elektriker.
- **Reparaturen an Elektrogeräten dürfen ausschließlich von qualifizierten Fachkräften durchgeführt werden.**
Unsachgemäße Reparaturen können erhebliche Gefahren für den Anwender verursachen.
- **Keinen Finger in den Antrieb einführen.**
Ansonsten besteht die Gefahr von Verletzungen oder Schäden am Gerät.

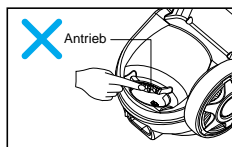

WICHTIGE SICHERHEITSHINWEISE

⚠ VORSICHT

- **Keine Gegenstände in die Öffnungen einführen.**
Dies kann zu Schäden am Gerät führen.
- **Das Gerät nicht bei verdeckten Öffnungen verwenden: halten Sie die Öffnungen frei von Staub, Verunreinigungen, Haaren und Objekten, die den Luftstrom verhindern.**
Ansonsten können Schäden am Gerät verursacht werden.
- **Den Staubsauger niemals ohne eingesetzten Staubbehälter und/oder Filter verwenden.**
Ansonsten können Schäden am Gerät verursacht werden.
- **Der Staubbehälter sollte nach dem Aufsaugen von Teppichreinigern, Erfrischern, Puder und Feinstaub immer gereinigt werden.**
Solche Produkte können die Filter verstopfen, den Luftstrom verringern und so zu Schäden am Staubsauger führen. Ohne regelmäßige Reinigung des Staubbehälters kann der Staubsauger dauerhaft beschädigt werden.
- **Keine scharfen und harten Gegenstände, Spielzeug, Nadeln, Büroklammern usw. mit dem Staubsauger aufsaugen.**
Solche Gegenstände können den Staubsauger oder den Staubbehälter beschädigen.
- **Bewahren Sie den Staubsauger in geschlossenen Räumen**
Stellen Sie den Staubsauger nach der Arbeit immer beiseite, damit sie nicht darüber fallen.
- **Dieses Gerät ist nicht geeignet für Personen (einschließlich Kinder) mit verringerten körperlichen, sensorischen oder psychischen Fähigkeiten oder mit Mangel an Erfahrung und Wissen, es sei denn sie Aufsicht oder Anweisung hinsichtlich des Gebrauches des Gerätes von einer Person gegeben worden sind, die für ihre Sicherheit verantwortlich ist.**
Kinder sollten beaufsichtigt werden, um zu garantieren, dass sie das Gerät nicht spielen.
- **Es sollten ausschließlich von LG Electronics empfohlene Ersatzteile verwendet werden.**
Ansonsten besteht die Gefahr von Schäden am Gerät.
- **Das Gerät nur nach den Empfehlungen in dieser Bedienungsanleitung einsetzen und nur von LG empfohlene oder zugelassene Aufsätze und Zubehörteile verwenden.**
Ansonsten besteht die Gefahr von Verletzungen oder Schäden am Gerät.
- **Um Verletzungsgefahren und Unfälle beim Saugen von Treppenstufen zu vermeiden, stellen Sie das Gerät immer vor die unterste Stufe der Treppe.**
Ansonsten besteht die Gefahr von Verletzungen oder Schäden am Gerät.
- **Zum Absaugen von Sofas müssen die Zubehöraufsätze verwendet werden.**
Ansonsten können Schäden am Gerät verursacht werden.
- **Den Staubsauger zum Tragen nicht am Behältergriff festhalten.**
Beim Abnehmen des Behälters könnte das Gerätegehäuse herunterfallen und Verletzungen oder Schäden am Gerät verursachen. Den Staubsauger zum Tragen immer am Tragegriff festhalten
- **Falls die Anzeige (rote Leuchte) nach dem Entleeren des Staubbehälters rot aufleuchtet bzw. blinkt, reinigen Sie den Staubbehälter.**
Ansonsten können Schäden am Gerät verursacht werden.
- **Die Filter (Abluftfilter und Motorschutzfilter) müssen vor dem Einsetzen in den Staubsauger vollständig getrocknet sein.**
Ansonsten können Schäden am Gerät verursacht werden.
- **Die Filter zum Trocknen niemals in einen Ofen oder in ein Mikrowellengerät legen.**
Ansonsten besteht Brandgefahr.
- **Die Filter zum Trocknen niemals in einen Wäschetrockner geben.**
Ansonsten besteht Brandgefahr.
- **Die Filter nicht in der Nähe von offenem Feuer trocknen.**
Ansonsten besteht Brandgefahr.
- **Den Hebel am Staubsauger weder ziehen noch drücken**
Sollte der Hebel beschädigt sein, arbeitet der Staubsauger u. U. nicht mehr richtig, die Anzeige blinkt rot und ein Warnsignal ertönt, auch wenn der Staubbehälter nicht voll ist. Wenden Sie sich in diesem Fall an den LG Electronics Kundendienst.
<Hebel nicht ziehen oder drücken>

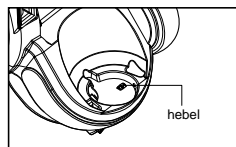

Überhitzungsschutz:

Dieser Staubsauger besitzt einen speziellen Thermostat, der den Staubsauger vor einer Überhitzung des Motors schützt. Falls sich der Staubsauger plötzlich ausschaltet, schalten Sie den Netzschalter aus und ziehen Sie den Netzstecker. Suchen Sie nach der möglichen Ursache der Überhitzung, z. B. voller Staubbehälter, verstopfter Schlauch oder Filter, beheben Sie den Fehler und warten Sie mindestens 30 Minuten, bevor Sie das Gerät wieder anschließen und einschalten. Sollte sich der Staubsauger trotzdem nicht einschalten lassen, verständigen Sie einen Elektriker.

How to use Assembling vacuum cleaner
Comment utiliser Assembler l'aspirateur
USO Montaggio dell'aspirapolvere
Bedienung des Gerätes Zusammenbau des Staubsaugers

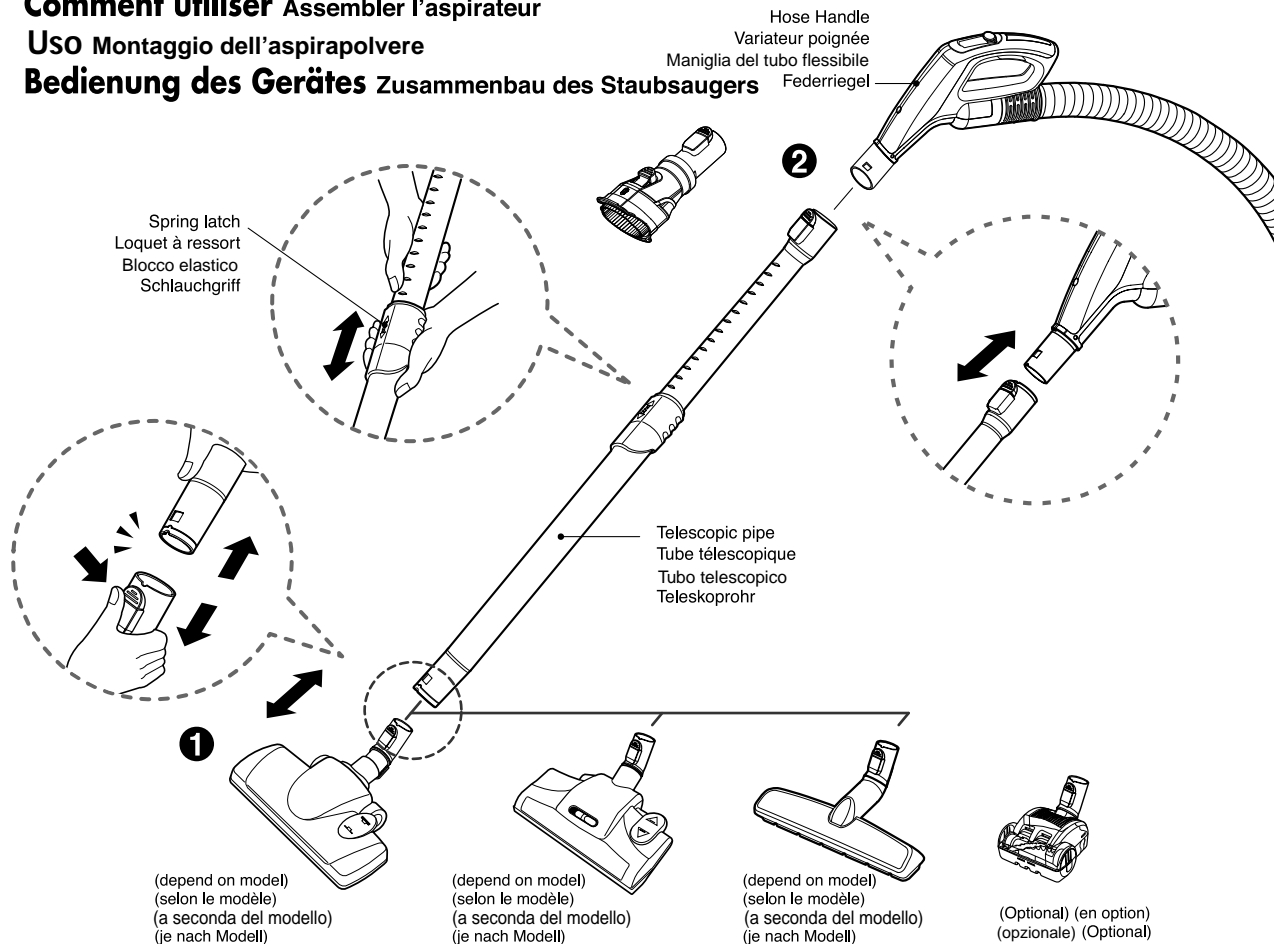

1 Carpet and floor nozzle (depend on model)
Brosse sols durs et moquettes (selon le modèle)
Spazzola per tappeti e pavimenti (a seconda del modello)
Saugdüse für Auslegeware und Böden (je nach Modell)

Push the nozzle into the telescopic pipe.

Insérez la brosse dans le tube télescopique.

Montare la spazzola sul tubo telescopico.

Stecken Sie die Saugdüse auf das Teleskoprohr.

2 Telescopic pipe
Tube Télescopique
Tubo telescopico
Teleskoprohr

- Push telescopic pipe firmly into hose handle.
- Grasp the spring latch to expand.
- Pull out the pipe to desired length.

- Insérez fermement le tube télescopique dans la poignée.
- Actionnez le loquet pour étirer
- Tirez le tube télescopique jusqu'à obtenir la longueur désirée

- Premere con decisione il tubo telescopico nella maniglia del tubo.
- Afferrare e tendere il blocco elastico.
- Estrarre il tubo fino alla lunghezza desiderata.

- Drücken Sie das Teleskoprohr fest auf den Schlauchgriff.
- Drücken Sie zum Ausziehen des Rohrs auf den Federriegel.
- Ziehen Sie das Rohr auf die gewünschte Länge heraus.

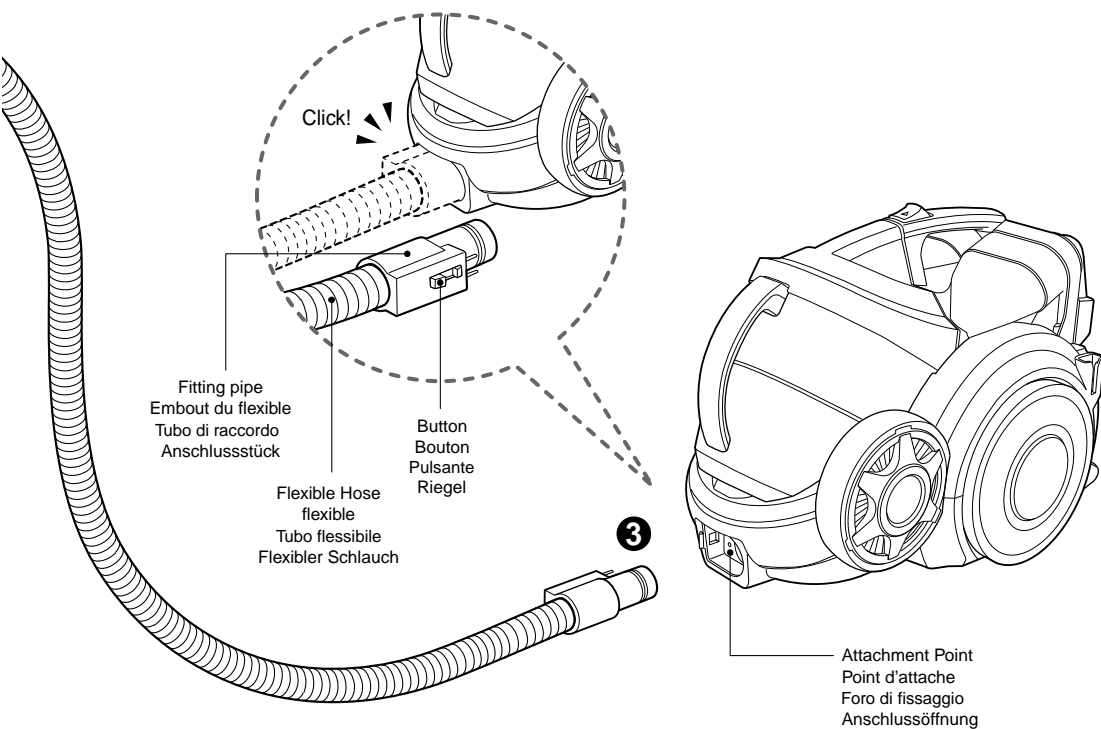

3 Connecting the hose to the vacuum cleaner
Relier le tuyau à l'aspirateur
Collegamento del tubo flessibile all'aspirapolvere
Anschluss des Schlauchs am Staubsauger

Push the fitting pipe on the flexible hose into the attachment point on the vacuum cleaner. To remove the flexible hose from the vacuum cleaner, press the button situated on the fitting pipe, then pull the fitting pipe out of the vacuum cleaner.

Insérez l'embout du flexible sur le point d'attache de l'aspirateur. Pour retirer le flexible de l'aspirateur, appuyez sur le bouton situé à l'embout du flexible, puis ôtez le flexible de l'aspirateur.

Collegare il raccordo del tubo flessibile al foro di fissaggio sull'aspirapolvere. Per staccare il tubo flessibile dall'aspirapolvere, premere il pulsante situato sul raccordo, quindi tirarlo.

Drücken Sie das Anschlussstück des flexiblen Schlauchs in die Anschlussöffnung des Staubsaugers. Drücken Sie zum Abnehmen des Schlauchs vom Staubsauger auf den Riegel am Anschlussstück und ziehen Sie den Schlauch vom Staubsauger ab.

How to use Operating vacuum cleaner

Comment utiliser Utiliser l'aspirateur

USO Funzionamento dell'aspirapolvere

Bedienung des Gerätes Bedienung des Staubsaugers

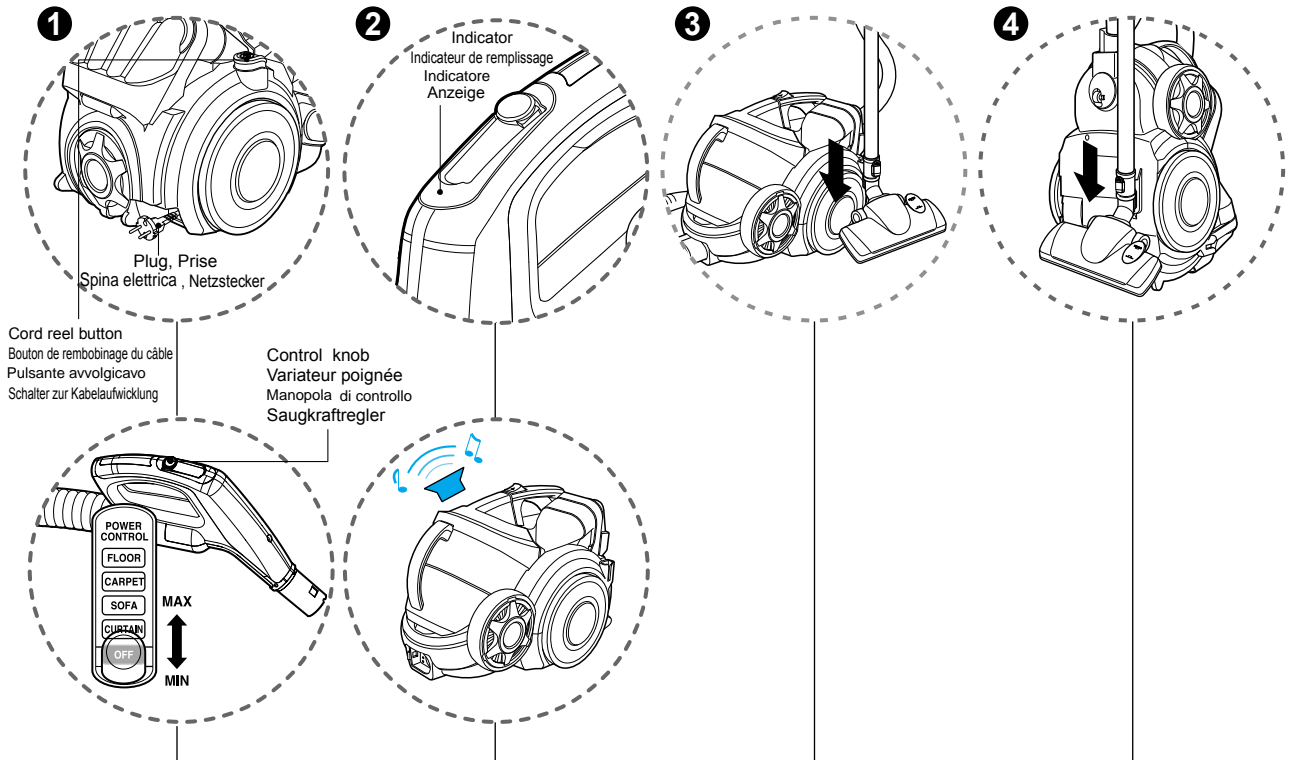

1 How to operate Comment faire fonctionner Funzionamento Bedienung des Gerätes

- Pull out the power cord to the desired length and plug into the socket.
- Place the control knob of the hose handle to the required position.
- To turn off, slide control knob to OFF position.
- Press the cord reel button to rewind the power cord after use.
- Tirez le câble d'alimentation à la longueur désirée puis branchez dans la prise murale.
- Sélectionnez le type de sols aspiré à l'aide de la molette du variateur poignée.
- Pour l'éteindre, placez la molette du variateur poignée sur la position OFF.
- Appuyez sur le bouton de rembobinage pour rembobiner le câble après utilisation.
- Estrarre il cavo di alimentazione per la lunghezza desiderata e collegarlo alla presa.
- Impostare la manopola di controllo sulla maniglia nella posizione richiesta.
- Per spegnere l'apparecchio, scorrere la manopola di controllo su OFF.
- Netzkabel auf die gewünschte Länge herausziehen und an die Steckdose anschließen.
- Schieben Sie den Saugkraftregler am Griff in die gewünschte Stellung.
- Schieben Sie den Saugkraftregler zum Abschalten in die Position OFF.
- Drücken Sie zum Aufwickeln des Netzkabels nach dem Saugen den Schalter zur Kabelaufwicklung.

2 Indicator and alarm sound Voyant et signal sonore Voyant e allarme acustico Anzeige und Warnsignal

- The indicator light of the hose handle is on and alarm will sound when dust tank is full. After about 2 minutes, vacuum cleaner will turn itself off and alarm will sound. Empty the dust tank and reuse the vacuum cleaner.
- Le voyant lumineux de la poignée s'allume et signal sonore retentit lorsque le bac est plein. Au bout de 2 minutes, l'aspirateur s'éteint automatiquement et l'alarme retentit. Videz le bac à poussière et réutilisez l'aspirateur.
- L'indicatore luminoso della maniglia si accende e l'allarme suona quando il contenitore raccogli-polvere è pieno. Dopo circa 2 minuti, l'aspirapolvere si spegne da solo ed emette un allarme. Prima di riutilizzare l'apparecchio, svuotare il contenitore raccogli-polvere.
- Bei vollem Staubbehälter leuchtet die Anzeige am Schlauchgriff auf und ein Warnsignal ertönt. Nach ca. zwei Minuten schaltet sich der Staubsauger automatisch ab und ein Warnsignal ertönt. Leeren Sie den Staubbehälter und schalten Sie den Staubsauger wieder ein.

3 Park mode Position parking Modalità parcheggio Abstellsystem

- To store during vacuuming, for example to move a small piece of furniture or a rug, use park mode to support the flexible hose and nozzle.
- Pour immobiliser l'appareil pendant l'utilisation, par exemple pour déplacer un meuble ou un tapis, utilisez la position parking pour soutenir le flexible et la tête d'aspiration.
- Per lasciare momentaneamente l'aspirapolvere, ad esempio per spostare un mobile o un tappeto, utilizzare il sistema di bloccaggio per mantenere il tubo flessibile e la spazzola.
- Bei kurzen Pausen während des Saugens, z. B. beim Verschieben von Möbeln oder Teppichen, können Sie das Abstellsystem nutzen, um den Schlauch und die Saugdüse vorübergehend abzustellen.

4 Storage Rangement Conservazione Lagerung

- When you have switched off and unplugged the vacuum cleaner, press the cord reel button to automatically rewind the cord.
- You can store your vacuum cleaner in a vertical position by sliding the hook on the nozzle into the slot on the underside of the vacuum cleaner.
- Une fois que vous avez éteint et débranché votre aspirateur, appuyez sur le bouton de rembobinage pour rembobiner automatiquement le câble.
- Vous pouvez ranger votre aspirateur en position verticale en faisant glisser le crochet dans la position parking située au dos de l'aspirateur.
- Dopo aver spento l'aspirapolvere e averlo staccato dalla presa elettrica, premere il pulsante per avvolgere automaticamente il cavo.
- È possibile conservare l'aspirapolvere in posizione verticale facendo scorrere il gancio posto sulla spazzola nella fessura sotto l'aspirapolvere.

NOTICE, REMARQUE

When indicator light flashes and alarm sounds :

1. Dust tank is full → slide handle knob to OFF position and empty dust tank
2. Power is on without dust tank → slide handle knob to OFF position and reattach dust tank
3. Rotating plate in the dust tank is restricted because of obstruction → slide handle knob to OFF position and remove obstruction

Lorsque le voyant lumineux clignote et que l'alarme retentit

1. Le bac à poussière est plein.
→ Faites glisser le variateur poignée sur la position OFF puis videz le bac.
2. L'appareil est allumé sans le bac à poussière.
→ Faites glisser le variateur poignée sur la position OFF puis réinstallez le bac.
3. Les pales situées dans le bac ne peuvent pas tourner car il y a des obstructions.
→ Faites glisser le variateur poignée sur la position OFF puis éliminez les obstructions.

AVVISO, HINWEIS

Quando la spia dell'indicatore lampeggia e l'allarme suona:

1. Il contenitore della polvere è pieno → far scorrere la manopola di controllo su OFF e svuotare il contenitore
2. L'alimentazione è accesa senza contenitore → far scorrere la manopola di controllo su OFF e rimontare il contenitore
3. La rotazione della piastra nel contenitore è impossibile a causa di ostruzioni → far scorrere la manopola di controllo su OFF e rimuovere l'ostruzione.

Wenn die Anzeige blinkt und das Warnsignal ertönt:

1. Der Staubbehälter ist voll
→ schieben Sie den Riegel am Griff in die Position OFF und entleeren Sie den Staubbehälter
2. Der Staubsauger wird ohne eingesetzten Staubbehälter eingeschaltet
→ schieben Sie den Riegel am Griff in die Position OFF und setzen Sie den Staubbehälter wieder ein
3. Die Rotationsscheibe im Staubbehälter wird durch ein Hindernis blockiert
→ schieben Sie den Riegel am Griff in die Position OFF und beseitigen Sie die Blockade

How to use Using carpet and floor nozzle

Comment utiliser Utiliser la brosse sols durs et moquettes et la brosse parquet

USO Uso della spazzola per tappeti e pavimenti



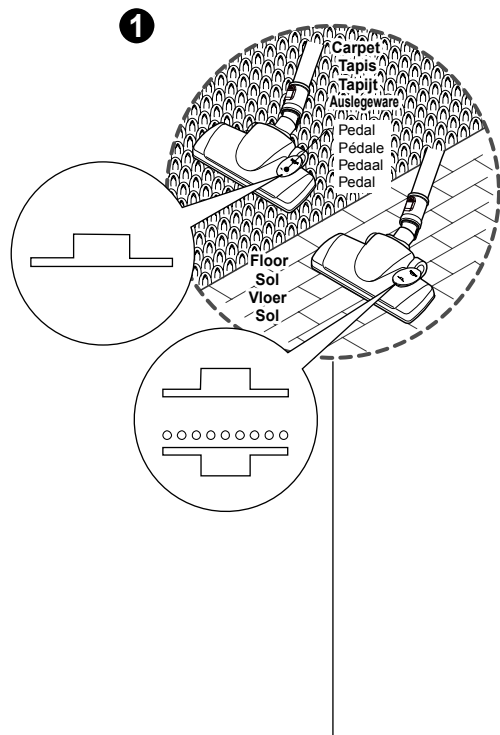

Bedienung des Gerätes Saugdüse für Auslegeware und Böden

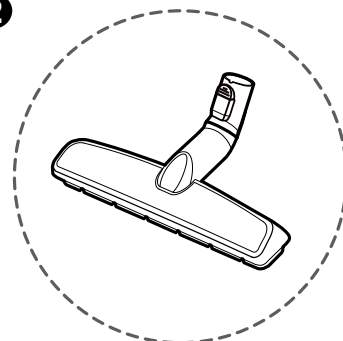
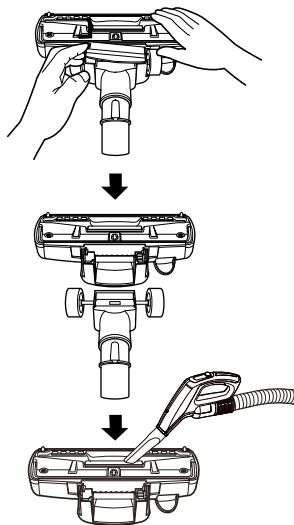

- 2**
- Cleaning carpet and floor nozzle
 - La nettoyer la tête de la brosse sols durs et moquettes
 - Spazzola per tappeti e pavimenti
 - Reinigung der Saugdüse für Auslegeware und Böden



1 Carpet and floor nozzle (depend on model) Brosse Sols durs et Moquettes (selon le modèle) Spazzola per tappeti e pavimenti (a seconda del modello) Saugdüse für Auslegeware und Böden (je nach Modell)

- **The 2 position nozzle**
This is equipped with a pedal which allows you to alter its position according to the type of floor to be cleaned.
- **Carpet or rug position**
press the pedal () to lower brush.
- **Hard floor position** (tiles, parquets floor)
Both pedal position are suitable.
- **La brosse sols durs et moquette**
est munie d'une pédale qui vous permet de modifier sa position en fonction du type de sols.
- **Position tapis ou moquette**
appuyez sur la pédale () pour rétracter les poils.
- **Position sols durs** (carrelage, parquet)
Les deux positions sont disponibles.
- **La spazzola a due posizioni**
Questa è dotata di un pedale che consente di cambiare la posizione a seconda del tipo di pavimento da pulire.
- **Posizione adatta per tappeti**
Premere il pedale () per abbassare la spazzola.
- **Posizione adatta per pavimenti duri** (mattonelle, parquet...) Entrambe posizioni del pedale sono adatte.
- **Zweistufige Saugdüse** Diese Düse besitzt ein Pedal, mit dem die Bürstenstellung je nach zu reinigendem Untergrund eingestellt werden kann.
- **Auslegeware oder Teppich:**
Drücken Sie zum Herausfahren der Bürste auf das Pedal ().
- **Harte Böden** (Fliesen, Parkettböden):
Beide Pedalstellungen sind geeignet.

- Open the cover by pulling the hook.
↓
- Separate the nozzle into two parts
↓
- Clean the hole of the nozzle.
- Ouvrir le couvercle en tirant sur le crochet.
↓
- Séparer la brosse en deux parties.
↓
- Nettoyer le conduit d'air de la brosse.
- Aprire lo sportello tirando il gancio.
↓
- Separare la spazzola in due parti.
↓
- Pulire il foro della spazzola.
- Öffnen Sie die Klappe durch Ziehen am Haken.
↓
- Klappen Sie den Aufsatz auseinander.
↓
- Reinigen Sie die Öffnung der Düse.

2 Hard Floor Nozzle (depend on model) Brosse parquet (selon le modèle) Bocchetta per pavimenti duri (a seconda del modello) Aufsatz für harte Böden (je nach Modell)

- Efficient cleaning of hard floors (wood, linoleum, etc.)
- Nettoyage efficace des parquets et sols durs. (bois, linoléum, etc.)
- Pulizia efficace di pavimenti duri (legno, linoleum, ecc.)
- Gründliche Reinigung harter Böden (Holz, Linoleum usw.)

How to use Using All Floor nozzle and mini turbine nozzle

Comment utiliser Utiliser la brosse Turbo-combi et la brosse mini turbine

USO Uso della spazzola universale e mini turbina

Bedienung des Gerätes Verwendung der Bodendüse und des Mini-Turbinenaufsatzes

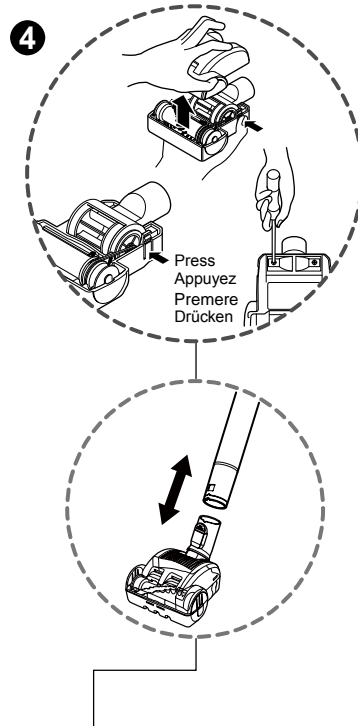
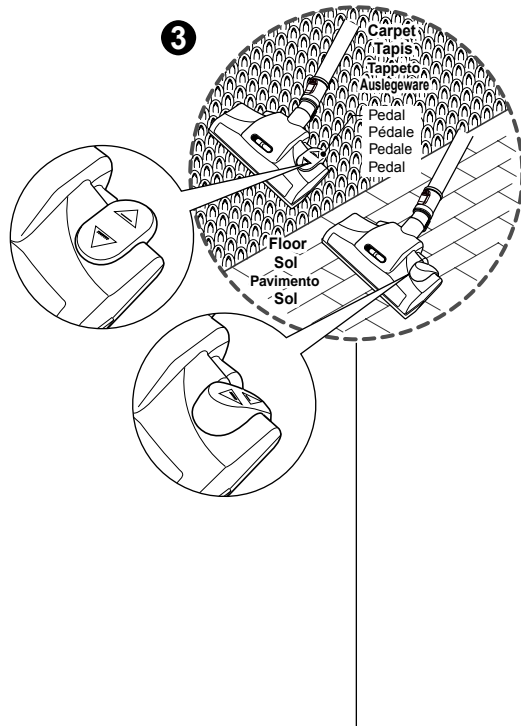

3 All Floor nozzle (depend on model)
La brosse Turbo-combi (selon le modèle)
Spazzola universale (a seconda del modello)
Bodendüse (je nach Modell)

- **The 2 position nozzle**
This is equipped with a pedal which allows you to alter its position according to the type of floor to be cleaned.
- **Carpet or rug position**
Press the pedal (▲), then brush will rotate
- **Hard floor position**
Press the pedal (▲), then brush will stop rotating
- **La brosse Turbo-combi**
est munie d'une pédale qui vous permet de modifier sa position en fonction du type de sols.
- **Position tapis ou moquette**
Appuyez sur la pédale (▲), pour mettre en marche la turbine.
- **Position sols durs**
Appuyez sur la pédale (▲), alors la turbine s'arrête.
- **La spazzola a due posizioni**
è dotata di un pedale che consente di cambiarne la posizione a seconda del tipo di pavimento da pulire.
- **Posizione adatta per tappeti**
Premere il pedale (▲) per ruotare la spazzola.
- **Posizione adatta per pavimenti duri**
Premere il pedale (▲) per arrestare la spazzola.
- **Die zweistufige Saugdüse**
besitzt ein Pedal, mit dem die Bürstenstellung je nach zu reinigendem Untergrund eingestellt werden kann.
- **Auslegeware oder Teppich:**
Drücken Sie auf das Pedal (▲). Die Bürste dreht sich.
- **Harte Böden:**
Drücken Sie auf das Pedal (▲). Die Bürste dreht nicht mehr.

4 Mini turbine nozzle (optional)
La brosse mini turbine (en option)
Spazzola mini turbina (opzionale)
Mini-Turbinenaufsatz (optional)

- Mini turbine is used for stairs and other hard to reach places.
- To clean the mini turbine nozzle, remove the nozzle cover :
Remove 2 screws on the bottom and take mini turbine nozzle cover off as shown.
- Frequently clean and remove hair, string, and lint build-up in the brush area. Failure to do so could damage to mini turbine nozzle.
- La mini turbina est utilisée pour les escaliers ainsi que pour toutes les surfaces difficilement accessibles.
- Pour nettoyer la brosse mini turbine, retirez le couvercle : retirez les 2 vis de dessous et retirez le couvercle de la mini turbine comme montré.
- Nettoyez et retirez fréquemment les cheveux, ficelles et peluches pris dans la brosse. Dans le cas contraire, cela pourrait endommager la brosse mini turbine.
- La mini turbina può essere utilizzata per pulire scale e altri punti difficili da raggiungere.
- Per usare la mini turbina, rimuovere il coperchio dell'ugello: togliere le 2 viti sul fondo e rimuovere il coperchio dell'ugello come mostrato.
- Pulire spesso e togliere peli, capelli e polvere accumulata nell'area della spazzola. In caso contrario, la mini turbina potrebbe danneggiarsi.
- Der Mini-Turbinenaufsatz eignet sich zum Säugen von Treppenstufen und schwer zugänglichen Orten.
- Um die Mini-Turbinenaufsatz zu reinigen, nehmen Sie die Abdeckung der Saugdüse ab. Lösen Sie die beiden Schrauben auf der Unterseite und nehmen Sie die Abdeckung des Mini-Turbinenaufsatzes wie gezeigt ab.
- In der Bürste angesammelte Haare, Fäden und Verunreinigungen sollten regelmäßig beseitigt werden. Ansonsten könnte der Mini-Turbinenaufsatz beschädigt werden.

• **Cleaning All Floor nozzle**
• **Nettoyer la brosse Turbo-combi**

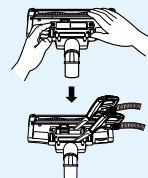

• **Spazzola universale**
• **Reinigung der Bodendüse**

- Open the cover by pulling the hook.
- Ouvrir le couvercle en tirant sur le crochet.
- Aprire lo sportello tirando il gancio.
- Öffnen Sie die Klappe durch Ziehen am Haken.
- Clean the hole and brush of the nozzle.
- Nettoyer le conduit d'air et la brosse.
- Pulire il foro e la spazzola.
- Reinigen Sie die Bürste und die Öffnung von unten.

How to use Using accessory nozzles
Comment utiliser Utiliser les accessoires

USO Uso degli accessori

Bedienung des Gerätes Verwendung der Zubehöraufsätze

Upholstery nozzle
 Embout pour tissu
 Battitappeto
 Polsterdüse

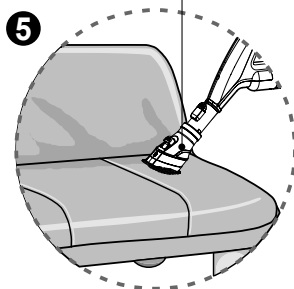

Dusting brush
 Brosse meubles
 Spazzola spolverante
 Möbelbürste

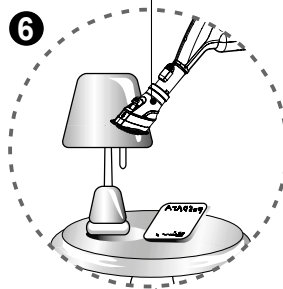

Crevice tool
 Suceur plat
 Bocchetta per fessure
 Fugendüse

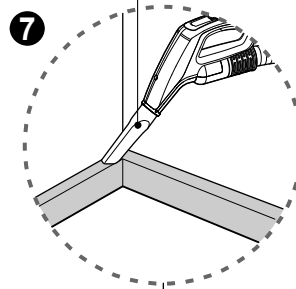

5 Upholstery nozzle
L'accessoire pour tissu
Battitappeto
Polsterdüse

Upholstery nozzle is for vacuuming upholstery, mattresses etc.

L'accessoire pour tissu sert à aspirer les tissus, matelas, etc.

Il battitappeto serve per pulire tappezzeria, materassi, ecc.

Der Polsterdüse dient zum Saugen von z. B. Polstermöbeln und Matratzen.

Push the button, Appuyez sur le bouton
 Premere il tasto, Verriegelung drücken

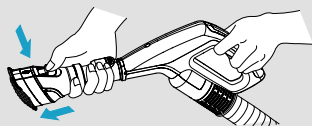

<Upholstery nozzle mode> <Mode Embout Tissu>
 <Modalità Battitappeto> <Verwendung der Polsterdüse >

Pull the cover, Tirez le couvercle
 Tirare il coperchio, Abdeckung abziehen

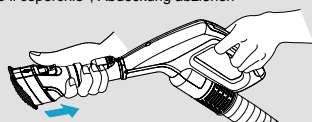

<Dusting brush mode> <Brosse meubles>
 <Spazzola spolverante> <Möbelbürste >

6 Dusting brush
Brosse meubles
Spazzola spolverante
Möbelbürste

Dusting brush is for vacuuming picture frames, furniture frames, books and other irregular surfaces.

La brosse meubles sert à aspirer les cadres photos, les encadrements des meubles, les livres et tout objet à surface irrégulière.

La spazzola spolverante serve per pulire cornici, mobili, libri e altri oggetti irregolari.

Die Möbelbürste dient zum Absaugen von Bilderrahmen, Möbelgestellen, Büchern und anderen ungleichmäßigen Oberflächen.

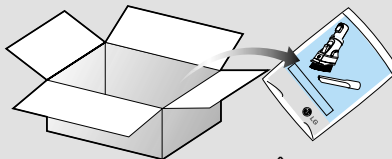

• BOX • • BOÎTE •
 • CONFEZIONE • • VERPACKUNG •

- Accessory nozzles included in the "PE BAG" with owner's manual.
- Les accessoires sont inclus dans le "PE BAG" avec le manuel de l'utilisateur.
- Le spazzole accessorio sono incluse nel sacchetto "PE" con il manuale dell'utente.
- Die Zubehöraufsätze befinden sich zusammen mit der Bedienungsanleitung im Kunststoffbeutel.

7 Crevice tool
Suceur Plat
Bocchetta per fessure
Fugendüse

Crevice tool is for vacuuming in those normally hard-to-reach places such as reaching cobwebs or between the cushions of a sofa.

Le suceur plat sert à atteindre les zones difficiles d'accès comme les toiles d'araignées ou entre les coussins d'un canapé.

La bocchetta per fessure serve per la pulizia di punti normalmente inaccessibili, ad esempio ragnatele, o tra i cuscini di un divano.

Die Fugendüse dient zum Absaugen an schwer zugänglichen Orten, wie z. B. bei Spinnweben oder zwischen den Sofakissen.

NOTICE

Use accessory in the sofa mode

REMARQUE

Utilisez l'accessoire en mode sofa.

AVVERTENZA

Usare gli accessori in modalità sofa

HINWEIS

Polstermöbel nur mit dem Aufsatz absaugen





How to use Emptying dust tank Comment utiliser Vider le bac à poussière

USO Svuotamento del contenitore raccogli-polvere Bedienung des Gerätes Entleeren des Staubbehälters

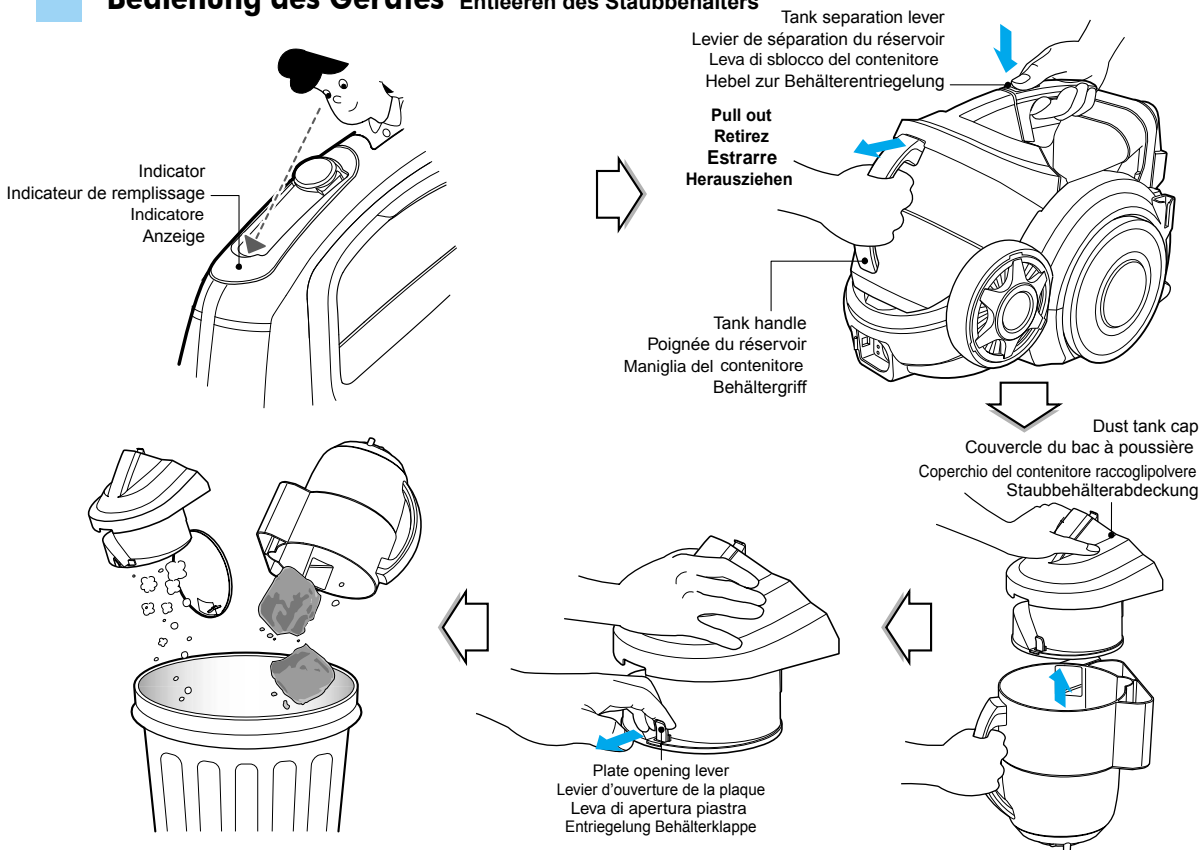

- The dust tank needs emptying when indicator light is on.
- Turn off the vacuum cleaner and unplug it.
 - Grasp the handle of the tank and then press the tank separation lever.
 - Pull out the dust tank.
 - Empty the tank and then assemble the dust tank as below
- Le bac à poussière doit être vidé lorsque le voyant s'allume.
- Éteignez et débranchez l'appareil.
 - Agrippez la poignée du réservoir puis appuyez sur le levier de séparation.
 - Retirez le bac à poussière.
 - Videz le réservoir puis assemblez-le comme indiqué ci-dessous.
- Quando l'indicatore è acceso occorre svuotare il contenitore della polvere
- Spegner l'aspirapolvere e scollegarlo dalla presa elettrica.
 - Afferrare la maniglia del contenitore e premere la leva di sblocco.
 - Estrarre il contenitore.
 - Svuotare il contenitore, quindi rimontarlo come mostrato sotto
- Der Staubbehälter muss entleert werden, sobald die Anzeige aufleuchtet.
- Schalten Sie den Staubsauger aus und ziehen Sie den Netzstecker.
 - Halten Sie den Behältergriff fest und drücken Sie den Hebel zur Behälterentriegelung.
 - Ziehen Sie den Staubbehälter heraus.
 - Entleeren Sie den Behälter und setzen Sie ihn wieder im Staubsauger ein (s. Abb.)

Assembling dust tank

First, place the bottom of dust tank on the vacuum cleaner and tilt.

Assembler le réservoir à poussière
Tout d'abord, placez le bas du bac à poussière sur l'aspirateur puis clipsez-le.

Montaggio del contenitore raccogli-polvere
Mettere per prima cosa il fondo del raccogli-polvere sull'aspirapolvere e inclinare.

Zusammenbau des Staubbehälters
Setzen Sie zunächst den Boden des Staubbehälters auf den Staubsauger und kippen Sie ihn leicht.

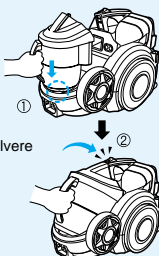

NOTICE, REMARQUE, AVVERTENZA , HINWEIS

- If suction power decreases after emptying dust tank, clean dust tank → next page
- **Since dust tank is full, indicator continues to flash for 2-3 minutes and suction power will decrease for a while, then vacuum cleaner will turn itself off.**
- Si la puissance d'aspiration diminue après avoir vidé le bac à poussière, nettoyez-le. → Voir page suivante.
- **Si le bac à poussière est plein, le voyant continue de clignoter pendant 2 à 3 minutes et la puissance d'aspiration va commencer à diminuer puis l'aspirateur s'éteindra tout seul.**
- Se la potenza di aspirazione diminuisce dopo avere svuotato il serbatoio di raccolta della polvere, pulire il serbatoio della polvere pagina successiva → Pagina successiva
- **Poiché il serbatoio di raccolta della polvere è pieno, la spia continua a lampeggiare per 2-3 minuti e la potenza di aspirazione diminuisce per un po', poi l'aspirapolvere si spegne da solo.**
- Sollte die Saugleistung nach dem Entleeren des Staubbehälters abnehmen, reinigen Sie den Behälter nach den Anleitungen auf der folgenden Seite.
- **Wenn der Staubbehälter voll ist, blinkt die Anzeige zwei bis drei Minuten lang weiter und die Saugleistung wird herabgesetzt. Danach schaltet sich der Staubsauger automatisch ab.**

Moving the vacuum cleaner

- Don't grasp the tank handle when you are moving the vacuum cleaner. The vacuum cleaner's body may fall when separating tank and body.
- You should grasp the carrier handle when you are moving the vacuum cleaner.

Déplacer l'aspirateur

- Ne pas déplacer l'aspirateur en le soulevant par la poignée du bac à poussière. Le corps de l'aspirateur pourrait se détacher et tomber.
- Manipulez l'aspirateur par la poignée du corps de l'appareil.

Spostamento dell'aspirapolvere

- Non afferrare la maniglia del contenitore mentre si sta muovendo l'aspirapolvere. L'apparecchio potrebbe cadere quando si stacca il contenitore dal corpo dell'aspirapolvere. Afferrare la maniglia del contenitore tenendo l'aspirapolvere fermo

Tragen des Staubsaugers

- Den Staubsauger zum Tragen nicht am Behältergriff festhalten. Beim Abnehmen des Behälters könnte das Gerätegehäuse herunterfallen. Den Staubsauger zum Tragen immer am Tragegriff festhalten.



Tank handle
Poignée du réservoir
Maniglia serbatoio
Behältergriff



Carrier handle
Poignée du corps de l'appareil
Maniglia trasporto
Tragegriff

How to use Cleaning dust tank
Comment utiliser Nettoyer le bac à poussière
Uso Pulizia del contenitore raccogli-polvere
Bedienung des Gerätes Reinigung des Staubbehälters

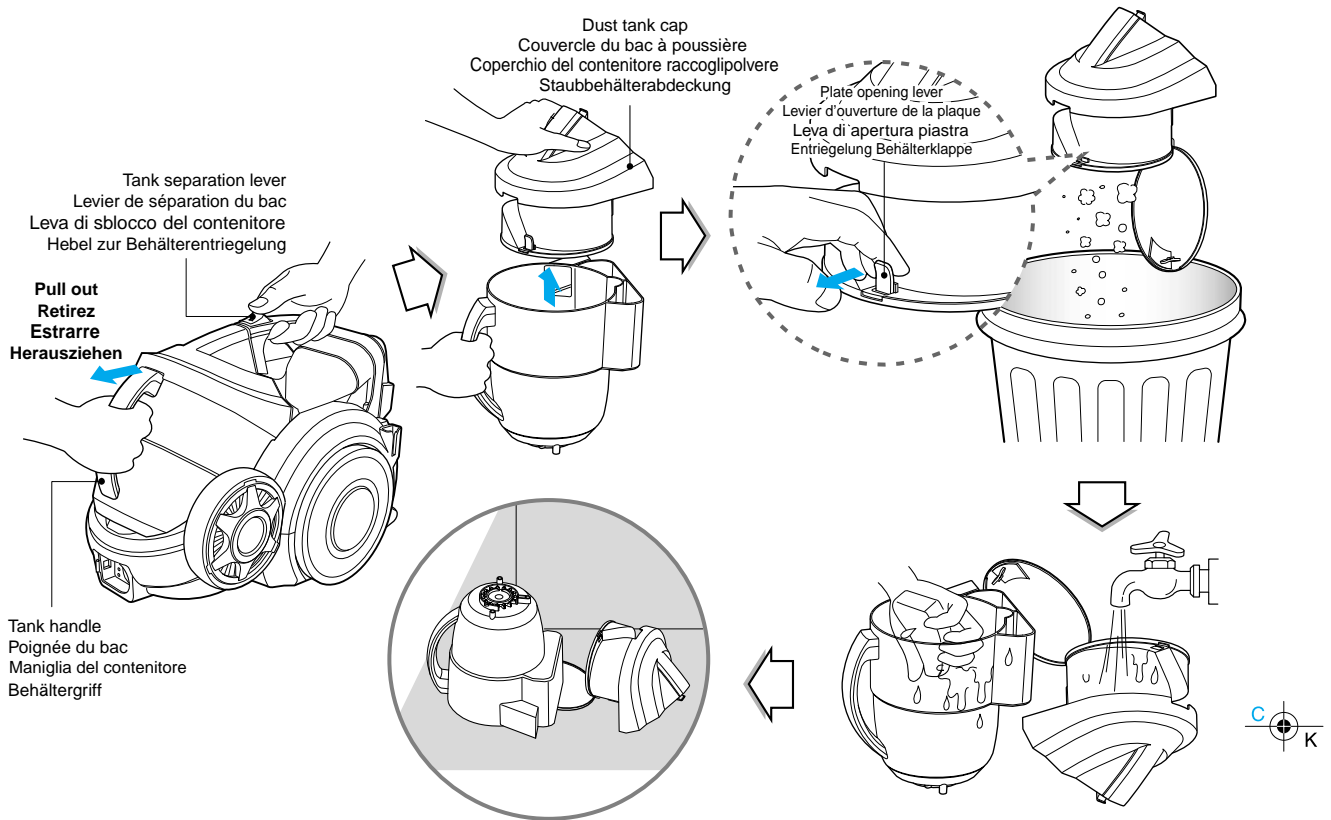

- Press tank separation lever and pull out dust tank.
- Raise dust tank cap
- Dry fully in shade so that moisture is entirely removed.

- Appuyez sur le levier de séparation du bac puis retirez le bac à poussière.
- Soulevez le couvercle du bac à poussière.
- Séchez-les entièrement à l'ombre pour éliminer l'humidité.

NOTICE

If suction power decreases after cleaning dust tank, clean air filter and motor safety filter. ➔ Next page

REMARQUE

Si la puissance d'aspiration diminue après avoir nettoyé le réservoir à poussière, nettoyez le filtre entrée moteur. ➔ Page suivante

- Premere la leva di sblocco ed estrarre il contenitore raccogli-polvere.
- Sollevare il coperchio del contenitore raccogli-polvere.
- Farli asciugare completamente all'ombra.

- Drücken Sie auf den Hebel zur Behälterentriegelung und ziehen Sie den Staubbehälter heraus.
- Heben Sie die Staubbehälterabdeckung ab.
- Vor dem Einsetzen müssen Abdeckung und Filter vollständig an der Luft getrocknet sein.

AVVERTENZA

Se la potenza di aspirazione diminuisce dopo aver pulito il contenitore, pulire il filtro dell'aria e il filtro di protezione del motore. ➔ Pagina successiva

HINWEIS

Sollte die Saugleistung nach der Reinigung des Staubbehälters weiterhin gering sein, reinigen Sie den Luftfilter und den Motorschutzfilter. ➔ Nächste Seite



How to use Cleaning air filter and motor safety filter

Comment utiliser Nettoyer le filtre entrée moteur

USO Pulizia del filtro dell'aria e del filtro di sicurezza del motore

Bedienung des Gerätes Reinigung des Luftfilters und des Motorschutzfilters

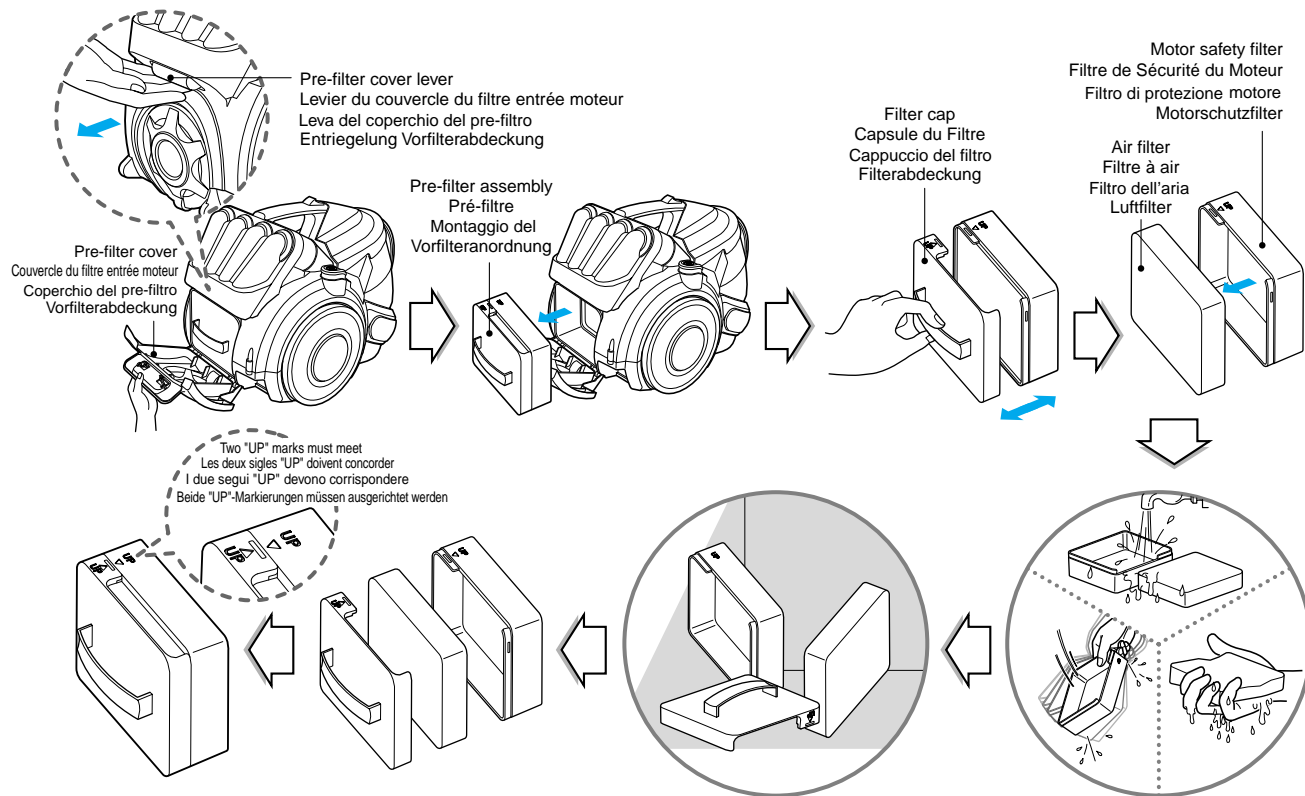

If suction power is decreased after cleaning dust tank, clean air filter and motor safety filter. Air filter and motor safety filter are located at the back of vacuum cleaner in the above figure.

- Open the pre filter cover by pulling the pre filter cover lever and take out pre filter assembly
- Separate the parts
- Wash air filter and motor safety filter with water
- Do not wash filters with hot water.
- Dry fully in shade so that moisture is entirely removed.
- Air filter and motor safety filter should be cleaned in the above case.

Si la puissance d'aspiration est diminuée après avoir nettoyé le bac à poussière, nettoyez le filtre à air et le filtre de sécurité du moteur. Le filtre à air et le filtre de sécurité du moteur sont situés à l'arrière de l'aspirateur sur l'image ci-dessus.

- Ouvrez le couvercle du filtre entrée moteur en tirant sur son levier puis retirez le filtre.
- Séparez les différentes parties
- Lavez le filtre à air et le filtre de sécurité du moteur à l'eau courante
- Ne pas laver à l'eau chaude.
- Séchez entièrement à l'ombre pour éliminer toute l'humidité.
- Le filtre à air et le filtre de sécurité du moteur doivent être nettoyés comme indiqué ci-dessus environ tous les 6 mois.

NOTICE

If filters are damaged, do not use them.
In this cases, contact LG Electronics Service Agent.

REMARQUE

Si les filtres sont endommagés, ne pas les utiliser.
Dans ce cas, contactez un réparateur LG Electronics.

Se la potenza di aspirazione diminuisce dopo aver pulito il contenitore, pulire il filtro dell'aria e il filtro di protezione del motore. I due filtri sono situati sul retro dell'aspirapolvere come mostrato nella figura.

- Aprire il coperchio del pre-filtro tirando la leva apposta ed estrarre il pre-filtro
- Separare i pezzi
- Lavare il filtro dell'aria e il filtro del motore con acqua
- Non lavare i filtri in acqua calda.
- Far asciugare all'ombra per eliminare tutta l'umidità.
- I due filtri devono essere puliti nel suddetto caso ma comunque, il ciclo standard di pulizia di questi componenti è minimo ogni sei mesi.

Sollte die Saugleistung nach der Reinigung des Staubbehälters weiterhin gering sein, reinigen Sie den Luftfilter und den Motorschutzfilter. Luftfilter und Motorschutzfilter befinden sich auf der Rückseite des Staubsaugers (s. Abb.)

- Ziehen Sie zum Öffnen der Vorfilterabdeckung an der Entriegelung und nehmen Sie die Vorfilteranordnung heraus.
- Nehmen Sie die Einzelteile auseinander
- Spülen Sie Luftfilter und Motorschutzfilter mit Wasser ab.
- Bitte waschen Sie nicht mit dem Filter mit dem Heisswasser
- Vor dem Einsetzen müssen Abdeckung und Filter vollständig an der Luft getrocknet sein.
- In den hier beschriebenen Fällen sollten der Luftfilter und der Motorschutzfilter sofort gereinigt werden

AVVERTENZA

Se i filtri sono danneggiati non montarli sull'unità. In questo caso rivolgersi al servizio di assistenza LG Electronics

HINWEIS

Beschädigte Filter dürfen nicht eingesetzt werden. Wenden Sie sich in diesem Fall an den LG Electronics Kundendienst.

How to use Cleaning exhaust filter
Comment utiliser Nettoyer le filtre d'échappement
Usò Pulizia del filtro di scarico
Bedienung des Gerätes Reinigung des Abluftfilters

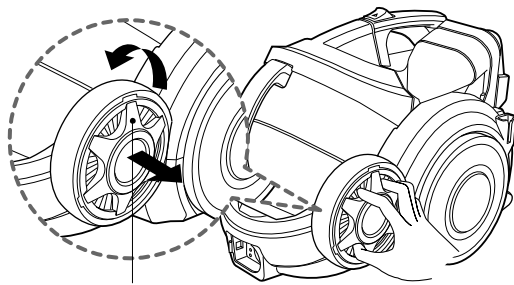

Exhaust filter cover
 Couvercle du filtre sortie moteur
 Sportello del filtro di scarico
 Abdeckung des Abluftfilters

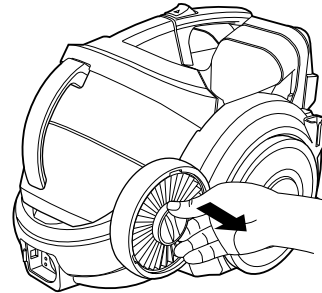

White side up
 Côté blanc en haut
 Lato bianco verso l'alto
 Weiße Seite nach oben

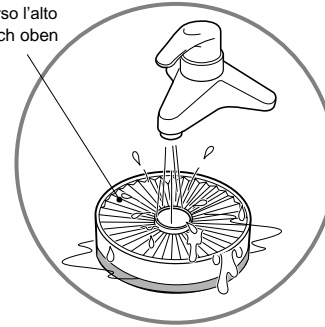
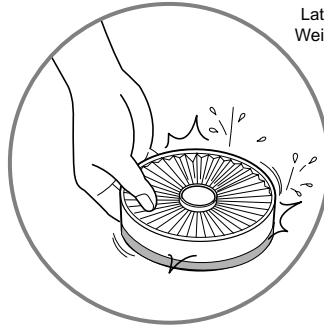
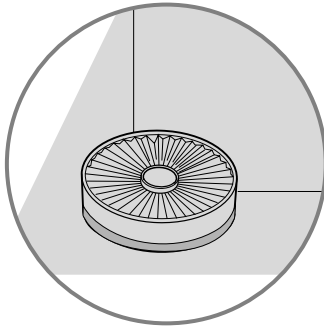

- The exhaust filter is a washable and reusable HEPA filter.
- To clean the exhaust filter, remove the exhaust filter cover on the body by rotating it counterclockwise.
- Separate the exhaust filter.
- Wash the filter cleanly in flowing water.
- Remove moisture.
- **When filter is washed, make sure not to wash green side of filter**
- Dry fully in shade so that moisture is entirely removed.
- The exhaust filter should be cleaned at least once a year.

Exhaust filter cover assembling

- Fit exhaust filter cover lugs to the grooves of vacuum cleaner body
- Join it to the body by rotating it clockwise.

- Le filtre sortie moteur est un filtre HEPA lavable et réutilisable.
- Pour le nettoyer, retirez le couvercle du filtre sur le corps de l'appareil en le faisant tourner dans le sens inverse des aiguilles d'une montre.
- Retirez le filtre sortie moteur.
- Lavez le filtre à l'eau claire.
- Éliminez l'humidité.
- **Une fois le filtre propre, assurez-vous de ne pas laver son côté vert.**
- Séchez entièrement à l'ombre afin d'éliminer toute l'humidité.
- Le filtre sortie moteur doit être lavé au moins une fois par an.

Couvercle du filtre sortie moteur

- Encastrez les encoches du filtre sortie moteur aux ouvertures prévues à cet effet sur l'aspirateur.
- Assemblez-le au corps de l'appareil en le vissant dans le sens des aiguilles d'une montre.

- Il filtro di scarico è un filtro HEPA riutilizzabile e lavabile.
- Per pulire il filtro di scarico, rimuovere lo sportello del filtro sul corpo dell'aspirapolvere ruotandolo in senso antiorario.
- Staccare il filtro di scarico.
- Lavare il filtro in acqua corrente pulita.
- Rimuovere l'umidità.
- **Durante il lavaggio del filtro, fare attenzione a non bagnare il lato verde.**
- Farlo asciugare completamente all'ombra.
- Il filtro di scarico deve essere pulito almeno una volta all'anno.

Montaggio dello sportello del filtro di scarico

- Inserire i perni del coperchio del filtro di scarico nelle scanalature del corpo dell'aspirapolvere
- Fissarlo all'unità ruotandolo in senso orario.
- Der Abluftfilter ist ein abwaschbarer und wieder verwendbarer HEPA-Filter.
- Um den Abluftfilter zu reinigen, nehmen Sie die Abdeckung des Abluftfilters durch Drehen entgegen dem Uhrzeigersinn vom Gerät ab.
- Nehmen Sie den Abluftfilter ab.
- Spülen Sie den Filter unter fließendem Wasser ab.
- Trocknen Sie den Filter gut ab.
- **Bei der Reinigung des Filters darf die grüne Seite nicht abgespült werden.**
- Vor dem Einsetzen muss der Filter vollständig an der Luft getrocknet sein.
- Der Abluftfilter sollte mindestens einmal im Jahr gereinigt werden.

Aufsetzen des Abluftfilterabdeckung

- Richten Sie die Nuten in der Abdeckung des Abluftfilters mit den Kerben im Staubsaugergehäuse aus.
- Drehen Sie die Abdeckung zum Befestigen am Gerät im Uhrzeigersinn.



What to do if your vacuum cleaner does not work

Que faire si votre aspirateur ne fonctionne pas

Cosa fare se l'aspirapolvere non funziona

Hinweise bei Funktionsstörungen des Staubsaugers

Check that the vacuum cleaner is plugged in correctly and that the electrical socket is working.

Vérifiez que votre aspirateur soit correctement branché et que la prise murale fonctionne.

Controllare che l'aspirapolvere sia collegato correttamente e che la presa elettrica funzioni.

Überprüfen Sie, ob der Staubsauger richtig angeschlossen ist und dass die Steckdose funktioniert.

What to do when suction performance decreases

Que faire lorsque la puissance d'aspiration diminue

Cosa fare se la potenza di aspirazione diminuisce

Hinweise bei beeinträchtigter Saugleistung

- Turn off the vacuum cleaner and unplug it.
- Check the telescopic pipe, flexible hose and cleaning tool for blockages or obstructions.
- Check that the dust tank is not full. Empty if necessary.
- Check that the exhaust filter is not clogged. Clean the exhaust filter if necessary.
- Check that the air filter is not clogged. Clean the air filter if necessary.
- Éteignez et débranchez l'aspirateur.
- Vérifiez que le tube télescopique, le flexible et les brosses ne soient pas obstrués ou bloqués.
- Vérifiez que le réservoir à poussière ne soit pas plein. Videz-le si nécessaire.
- Vérifiez que le filtre d'échappement ne soit pas bouché. Nettoyez-le si nécessaire.
- Vérifiez que le filtre à air ne soit pas bouché. Nettoyez-le si nécessaire.
- Spegner l'aspirapolvere e scollegarlo dalla presa elettrica.
- Controllare che il tubo telescopico, il tubo flessibile e gli accessori di pulizia non siano ostruiti.
- Controllare che il contenitore non sia pieno. Svuotarlo, se necessario.
- Controllare che il filtro di scarico non sia ostruito. Pulire il filtro di scarico, se necessario.
- Controllare che il filtro dell'aria non sia ostruito. Pulire il filtro dell'aria, se necessario.
- Schalten Sie den Staubsauger aus und ziehen Sie den Netzstecker.
- Überprüfen Sie das Teleskoprohr, den flexiblen Schlauch und die Saugdüse auf Verstopfungen oder Hindernisse.
- Prüfen Sie, ob der Staubbehälter voll ist. Entleeren Sie ihn gegebenenfalls.
- Überprüfen Sie, ob der Abluftfilter verstopft ist und reinigen Sie den Filter gegebenenfalls.
- Überprüfen Sie, ob der Luftfilter verstopft ist und reinigen Sie den Filter gegebenenfalls.

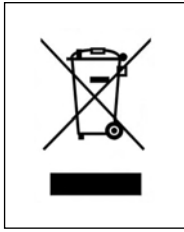

Disposal of your old appliance

1. When this crossed-out wheeled bin symbol is attached to a product it means the product is covered by the European Directive 2002/96/EC.
2. All electrical and electronic products should be disposed of separately from the municipal waste stream via designated collection facilities appointed by the government or the local authorities.
3. The correct disposal of your old appliance will help prevent potential negative consequences for the environment and human health.
4. For more detailed information about disposal of your old appliance, please contact your city office, waste disposal service or the shop where you purchased the product.



Mise au rebut de votre appareil

1. Lorsque le symbole d'une poubelle à roulettes barrée d'une croix est apposé sur un produit, cela signifie que l'appareil est couvert par la directive européenne 2002/96/EC.
2. Tous les appareils électriques et électroniques doivent être mis au rebut séparément des ordures ménagères via les systèmes de ramassage d'objets encombrants organisés par les municipalités.
3. Suivre la bonne démarche pour mettre au rebut vos appareils aide à préserver l'environnement et la santé humaine.
4. Pour plus d'informations sur ce sujet, veuillez contacter votre mairie, le service de ramassage des ordures ou bien le magasin où vous avez acheté votre appareil.



Smaltimento degli elettrodomestici

1. Quando su un elettrodomestico è presente questo simbolo, significa che l'elettrodomestico va smaltito secondo la Direttiva Europea 2002/96/EC.
2. I prodotti elettrici ed elettronici vanno smaltiti separatamente dai rifiuti domestici mediante i servizi forniti dalle autorità municipali.
3. Il corretto smaltimento degli elettrodomestici impedisce potenziali conseguenze negative per l'ambiente e per la salute umana.
4. Per maggiori informazioni sullo smaltimento degli elettrodomestici, rivolgersi agli enti locali preposti o al rivenditore.



Entsorgung des Altgerätes

1. Falls an einem Produkt das Symbol eines durchgestrichenen Abfallbehälters angebracht ist, unterliegt es der EU-Richtlinie 2002/96/EC.
2. Alle elektrischen und elektronischen Produkte sollten getrennt vom Hausmüll bei einer Sammelstelle eines staatlichen oder lokalen Entsorgungsunternehmens entsorgt werden.
3. Eine ordnungsgemäße Entsorgung des Altgerätes hilft bei der Vermeidung von Umwelt- und Gesundheitsschäden.
4. Informationen zur Entsorgung Ihrer Altgeräte erhalten Sie bei Ihrer Stadtverwaltung, Ihrem Entsorgungsunternehmen oder beim Händler, bei dem Sie das Produkt erworben haben.



