



РЪКОВОДСТВО ЗА ПОТРЕБИТЕЛЯ

ВИДЕО приемник за кола

БЪЛГАРСКИ

Преди да използвате вашата система, прочетете внимателно настоящото ръководство и го запазете за бъдещи справки.

МОДЕЛ
LDF900UR

P/NO : MFL63284953

1 Информация за безопасност



ВНИМАНИЕ
РИСК ОТ ЕЛЕКТРИЧЕСКИ УДАР –
НЕ ОТВАРЯЙ

ВНИМАНИЕ: ЗА ДА СЕ НАМАЛИ ОПАСНОСТТА ОТ ЕЛЕКТРИЧЕСКИ УДАР, НЕ СВАЛЯЙТЕ ГОРНИЯ (ИЛИ ЗАДНИЯ) КАПАК. ВЪТРЕ НЯМА ЧАСТИ, КОИТО ДА СЕ ОБСЛУЖВАТ ОТ ПОТРЕБИТЕЛЯ. ЗА ОБСЛУЖВАНЕ ТЪРСЕТЕ КВАЛИФИЦИРАН ПЕРСОНАЛ ОТ СЕРВИЗ.



Знакът „светкавица в равностранен триъгълник“ има за цел да предупреди потребителя за наличието на неизолирано опасно напрежение в затворената част на уреда, което може да е достатъчно силно, за да представлява риск от електрически удар.



Знакът „удивителна в равностранен триъгълник“ има за цел да предупреди потребителя за наличието на важни инструкции за работа и поддръжка (обслужване) в ръководството, съпровождащо уреда.



Винаги управлявайте превозното средство по безопасен начин. Не се разсейвайте по време на шофиране и винаги имайте предвид пътните условия. Не променяйте настройките или другите функции. Преди да се опитате да извършите такава операция, спрете на безопасно и разрешено място.



Не използвайте уреда в продължение на много часове при изключително високи или ниски температури. (-10°C до 60°C)



За да се намали рискът от ел. удар, не отстранявайте капака на този уред. В него няма части, които да се обслужват от потребителя. За сервизно обслужване се обръщайте към квалифициран сервизен персонал.



За да се намали опасността от пожар или ел. удар, не излагайте този уред на капеща или течаща вода, дъжд или влага.



Поради висока температура на външната повърхност на уреда моля използвайте уреда само инсталиран в кола.

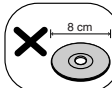

Този уред не може да работи с 8-сантиметрови дискове (използват се само 12-сантиметрови).



Когато шофирате, поддържайте настройката на силата на звука на подходящо ниво.



Винаги пазете от изпускане и избягвайте силен удар.



Шофьорът не трябва да гледа в монитора, докато шофира. Ако шофьорът гледа в монитора докато шофира, това може да доведе до разсейване и да причини злополука.



Това устройство е за превозни средства с 12-волтова акумулаторна батерия и отрицателно заземяване. Преди да инсталирате в превозно средство за почивка, в камион или автобус, проверете волтажа на акумулаторната батерия. За да избегнете късо съединение в електрическата система, уверете се, че кабелът на електрическото захранване е откачен преди да

започнете инсталирането.

ВНИМАНИЕ: Този продукт използва лазерна система. За да се осигури правилното използване на този продукт, моля прочетете внимателно това ръководство за потребителя и го запазете за бъдещи справки. Ако уредът се нуждае от поправка, свържете се с официален сервизен център.

Използване на прибори, настройки или изпълнение на процедури, различни от посочените тук, може да доведе до излагане на опасно лъчение.

За да се предпазите от директно излагане на лазерния лъч, не се опитвайте да отваряте корпуса. Лазерният лъч е видим при отваряне. **НЕ ГЛЕДАЙТЕ В ЛЪЧА.**

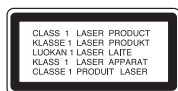

“Това устройство е снабдено с преносима батерия или акумулатор.

Безопасен начин за изваждане на батерията или акумулатора от уреда:

Извадете старата батерия или акумулатор, като следвате в обратен ред стъпките за инсталирането им. За да предотвратите замърсяване на околната среда и евентуални заплахи за здравето на хора и животни, оставете старата батерия или акумулатор в подходяща опаковка на определеното място за събирането им. Не изхвърляйте батерии или акумулатори заедно с другите отпадъци. Препоръчително е да използвате батерии и акумулатори, предлагани от местните системи за възстановяване на част от стойността им при връщане на старите. Батерията не трябва да бъде излагана на прекалено висока температура, като например слънчеви лъчи, огън и т.н.”

Трябва да настроите опцията за дисков формат на [Mastered], за да направите дисковете съвместими с плещите на LG, когато форматирате презаписваеми дискове. Когато настроите опцията на Live System, няма да можете да го използвате на LG плещ.

(Файлова система Mastered/Live: система на дисков формат за Windows Vista)

За осигуряване на безопасно шофиране

- за да избегнете риск от злополука и потенциално нарушение на приложимите закони, този уред не трябва да се използва с видео екран, който се вижда и от шофьора.
- Този уред улавя дали е поставена ръчната спирачка или не, и не ви позволява да гледате DVD, VCD, файл със снимки или филм на екрана, свързан с FRONT VIDEO OUTPUT, докато шофирате. Ако се опитате да гледате DVD, VCD, файл със снимки или филм, екранът ще стане черен. Когато паркирате колата си на безопасно място и дръпнете ръчната спирачка, картината отново се появява на екрана.

Изхвърляне на стария уред



1. Когато този символ на зачеркнат контейнер за смет е поставен върху дадено изделие, това означава, че изделието попада под разпоредбите на Европейска директива 2002/96/EC.
2. Всички електрически и електронни изделия трябва да се изхвърлят отделно от битовите отпадъци, на определени за целта места, определени от държавните или местните органи.
3. Правилното изхвърляне на стария уред ще предпази околната среда и човешкото здраве от евентуални негативни последици.
4. За по-подробна информация за изхвърлянето на вашия стар уред се обърнете към вашата община, службата за събиране на отпадъци или магазина, откъдето сте закупили уреда.



С настоящото LG декларира, че това/тези изделие(я) отговаря(т) на съществените изисквания и другите приложими условия на Директиви 2006/28/EC (ANNEX I, 3.2.9), 72/245/EEC, и 2006/95/EC.

Представител за Европа:

LG Electronics Service Europe B.V.
Veluwezoom 15, 1327 AE Almere. The Netherlands
(Tel : +31-(0)36-547-8888)

Съдържание

1

Информация за безопасност

- 2 Информация за безопасност

2

Подготовка

- 6 Въведение
- 9 Преден панел
- 10 Дистанционно управление

3

Монтаж

- 11 За подвижния панел за управление
- 11 За подвижния панел за управление
- 12 Откачане на панела за управление.
- 13 Монтаж
- 13 Монтаж
- 13 Извадете наличния приемник.
- 14 ISO-DIN Монтаж
- 14 Поставяне на батерия в дистанционното управление.
- 15 Свързване
- 15 Свързване към автомобила
- 16 Свързване към оборудване по избор
- 17 Регулиране на общите настройки
- 17 Бутони за настройка на MENU
- 17 Преглед на функциите от MENU
- 18 XDSS+/EQ
- 18 Sound
- 19 Display
- 19 Light
- 20 Setup

4

Работа

- 21 Основни функции
- 22 Други операции
 - 22 За да покажете информация за файла
 - 22 За претърсване напред или назад
 - 22 Възпроизвеждане кадър по кадър
 - 23 Бързо търсене
 - 23 Използване на Менюто за функциите
 - 24 Използване на лентата за търсене по час
 - 24 Възобновяване на възпроизвеждането
 - 25 Разглеждане на снимки
- 25 Слушане на радио
 - 26 Ръчно записване на желаните честоти
 - 26 Слушане на предварително записана радиостанция
 - 26 Регулиране на настройките на TUNER A
- 27 Слушане на музика или гледане на филм чрез свързване на външно устройство
 - 27 Предотвратяване на значителни промени в силата на звука при превключване на източниците на звук
- 28 Записване на USB устройство от Диск или FM тунер

5

Техническо обслужване

- 29 Забележки относно дисковете
- 29 Работа с уреда

6

Отстраняване на неизправности

- 30 Отстраняване на неизправности

7

Приложение

- 31 Списък на кодовете на страни
- 32 Технически характеристики
- 33 Търговски марки и лицензи

1

2

3

4

5

6

7

2 Подготовка

2

Подготовка

Въведение

⊘ Относно появяването на екрана на символа

“⊘” може да се появи на вашия телевизионен екран по време на работа и означава, че функцията, обяснена в настоящето ръководство за потребителя, не е изпълнима за конкретната медия.

Символи, използвани в това ръководство

DVD

DVD-Video, DVD±R/RW
във видеорежим или VR
режим и финализиран

ACD

Аудио CD дискове

MOVIE

Филмови файлове

MUSIC

Музикални файлове

PHOTO

Файлове с изображения

Инициализиране на уреда

Можете да рестартирате устройството, когато не работи добре.

1. Натиснете  и свалете предния панел.
Вж. страница 12 за начина на сваляне на панела за управление.
2. Натиснете бутона зад отвора RESET (ИНИЦИАЛИЗИРАНЕ) със заострен предмет.

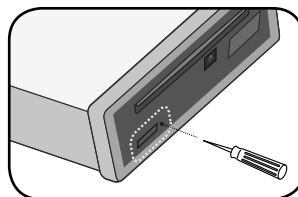

Изискване за USB устройство за възпроизвеждане

- Не изваждайте USB устройството по време на работа (възпроизвеждане и т.н.).
- Не се поддържа USB устройство, което изисква допълнително програмно инсталиране, когато го включвате към компютър.
- USB устройство: USB устройство, което поддържа USB 1.1 и USB 2.0 скорост.
- Могат да се възпроизведат филмови, музикални и снимкови файлове. За подробности относно работата с всеки файл вижте съответните страници.
- Препоръчително е редовно да правите резервно копие за предотвратяване на загуба на данни.
- Ако използвате удължителен USB кабел, USB хъб, USB мулти-четец или външен твърд диск (HDD), е възможно USB устройството да не бъде разпознато.
- Когато свържете USB устройство разделено на сектори, само първият сектор се чете.
- Някои USB устройства може да не работят с този уред.
- Цифрови фотоапарати и мобилни телефони не се поддържат.
- USB портът на уреда не може да се свърже към компютър. Уредът не може да се използва като запаметяващо устройство.

Съвместимост на файловете

Музикални файлове

- Честота на дискретизация : от 8 до 48 kHz (MP3), под 48 kHz (WMA)
- Скорост в битове : от 8 до 320kbps (MP3), под 320 kbps (WMA)
- Разширения на файловете: ".mp3", ".wma", ".wav", ".ogg", ".aac(по-малък от 16 kHz)"
- Максимален брой на файловете: Под 3000.
- Файлов формат на CD-ROM: ISO9660/ JOLIET
- Препоръчваме да използвате Easy-CD Creator, който създава файлова система ISO 9660.

Файлове с изображения

- Макс. ширина в пиксели: 4 000 x 4 000 пиксела
- Максимален брой на файловете: Под 3000.
- Някои дискове може да не работят поради различен формат на запис или състоянието на диска.
- Разширения на файловете: ".jpg", ".jpeg", ".png", ".gif", ".tiff", ".bmp"
- Файлов формат на CD-ROM: ISO9660/ JOLIET

Филмови файлове

- Налична разделителна способност: 720 x 576 (W x H) пиксела
- Честота на кадрите: 30 FPS (frames per second – кадри в секунди)
- Възпроизводими кодек формати: "MPEG1", "MPEG2", "MPEG4", "MP4V3S", "3IVX" "MSVC", "3IVO", "3IV1", "3IV2".
- Това видео поддържа само 1 warp точка на Global Motion Compensation (GMC) (Глобална компенсация на движението).

Възпроизводими дискове



DVD-VIDEO (12 см диск)
Дискове, напр. с филми, които могат да се закупят или наемат.



DVD-R (12 см диск)



DVD-RW (12 см диск)



DVD+R (12 см диск)
Поддържа също така и двуслойни дискове



DVD+RW (12 см диск)



Аудио CD: Музикални CD дискове или CD-R/ CD-RW във формат на музикално CD, които могат да бъдат закупени.

Някои DVD±RW/ DVD±R или CD-RW/ CD-R не могат да се възпроизведат на този уред поради качеството на записа или физическото състояние на диска, или поради характеристиките на записващото устройство и авторския софтуер.

Регионални кодове

Този уред има регионален код, отпечатан на долната страна на уреда. На това устройство могат да се гледат видео дискове с етикети, които са върху капака на устройството или „ALL“ (Всички).

Авторски права

Законът забранява неразрешеното копиране, показване и разпространяване чрез кабел, възпроизвеждане на обществени места или наемане на материали, защитени от авторско право. Този уред има функция за защита на авторските права, разработена от Rovi. На някои дискове са записани сигнали за защита. Когато правите запис или възпроизведате картина от тези дискове, се появява шум. Този продукт включва технология за защита на авторските права, защитена от патенти на САЩ и други права върху интелектуална собственост. Използването на тази технология за защита на авторските права трябва да бъде разрешено от Rovi и предназначението ѝ е само за домашно ползване и други ограничени случаи на визуална употреба, освен ако Rovi не е дала разрешение за друго. Обратният инженеринг и дезасемблирането са забранени.

ПОТРЕБИТЕЛИТЕ ТРЯБВА ДА ЗНАЯТ, ЧЕ НЕ ВСИЧКИ ТЕЛЕВИЗОРИ ОТ КЛАС "HIGH DEFINITION" (С ВИСОКА РАЗДЕЛИТЕЛНА СПОСОБНОСТ) СА НАПЪЛНО СЪВМЕСТИМИ С ТОЗИ УРЕД И ТЕ МОГАТ ДА ПРИЧИНЯТ СМУЩЕНИЯ В КАРТИНАТА. В СЛУЧАЙ НА ПРОБЛЕМИ С КАРТИНАТА ПРИ ПРОГРЕСИВНО СКАНИРАНЕ С 525 ИЛИ 625 РЕДА СЕ ПРЕПОРЪЧВА ПОТРЕБИТЕЛЯТ ДА ПРЕВКЛЮЧИ НА ИЗХОД "STANDARD DEFINITION" (СТАНДАРТНА РАЗДЕЛИТЕЛНА СПОСОБНОСТ). АКО ВЪЗНИКНАТ ВЪПРОСИ ОТНОСНО СЪВМЕСТИМОСТТА НА ТЕЛЕВИЗОРА С МОДЕЛА 525p И 625p НА УРЕДА, МОЛЯ ОБЪРНЕТЕ СЕ КЪМ НАШИЯ СЕРВИЗЕН ЦЕНТЪР.

Правенето на неразрешени копия на защитен срещу копиране материал, включително на компютърни програми, файлове, предавания и звукозаписи, може да бъде нарушение на авторски права и да представлява углавно престъпление.

Този уред не трябва да се използва за такива цели.

**Бъдете отговорни
Спазвайте авторските права**

Преден панел

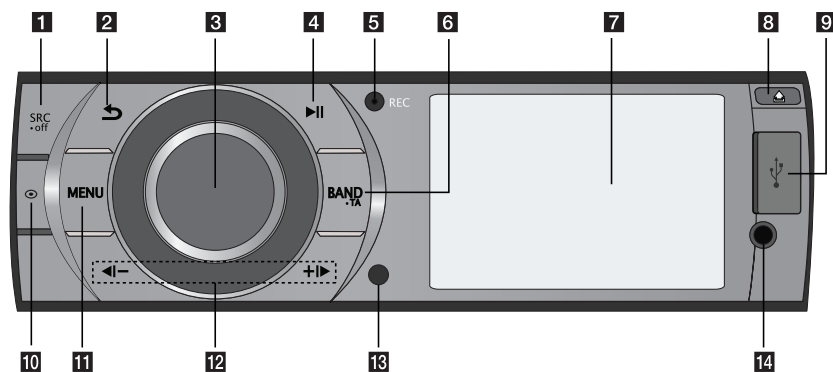

1 SRC/• OFF

- Като го натиснете, избира функционални източници.
- Като се натисне и задържи, включва или изключва устройството.

2 Връща се на предходната стъпка.

3 Копче за силата на звука

- Регулира силата на звука.
- Потвърждава направените настройки.
- Проверява записи или файловете.

4 ►|| Превключва между възпроизвеждане и пауза.

5 REC Записване към USB устройство

6 BAND/• TA

- Избира честота на станция в режим Tuner.
- Избира меню за категории по време на проиграване на диск или на USB устройство с файлове с музика, филми или снимки на едно място.
- Търси станции, които имат TA/TR информация, когато го натиснете и задържите.

7 Екран

8 Отваря предния панел.

9 USB порт

10 Показва информация за файл/диск.

11 MENU

Активира или деактивира менюто с настройки.

12 ◀|/▶

Пропускане / Преглеждане / Търсене / Настройване

13 Датчик за дистанционно управление

14 AUX

Ако се свърже към друг портативен плейър, можете да слушате музика или да гледате филм.

! ЗАБЕЛЕЖКА

За възпроизвеждане на видео от външно устройство, трябва да го свържете с 3.5 мм (4-полюсен) жак както е показан по-долу.

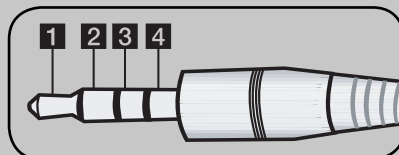

1 Audio L

2 Audio R

3 GND

4 Video

Дистанционно управление

2

Подготовка

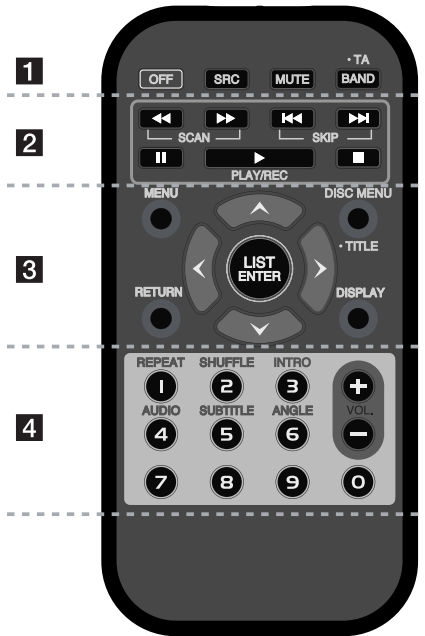

..... 1

- OFF:** Изключва устройството.
- SRC:** Избира източника на сигнал.
- MUTE:** Спира временно звука.
- BAND/- TA :**
 - Избира честота на станция в режим Tuner.
 - Избира меню за категории по време на проиграване на диск или на USB устройство с файлове с музика, филми или снимки на едно място.
 - Търси станции, които имат TA/TR информация, когато го натиснете и задържите.

..... 2

- ◀◀/▶▶ SCAN:** Търсене назад или напред.
- ◀◀/▶▶ SKIP:** Прескача на следваща или предишна глава/писта/файл.

- || :** Постава на пауза възпроизвеждането.
- ▶ :** Започнете възпроизвеждането или записа.
- :** Спира възпроизвеждането.

..... 3

- MENU:** Активира или деактивира менюто с настройки.
- RETURN:** Връща се на предходната стъпка.
- Бутони за посоките:** Избира опция от менюто.

- LIST/ ENTER :**
 - Проверява песните или файловете в режим Диск или предварително зададените станции в режим Тунер.
 - Потвърждава направените настройки.

DISPLAY: Показва или затваря екранния дисплей.

- DISC MENU/- TITLE:**
 - Като се натисне, отваря се менюто на диска.
 - Като се натисне и задържи, показва Менюто със заглавията на видео диска, ако има такава.

..... 4

- Цифрови бутони (1 - 6)**
Избира предварително зададена станция под номер в Tuner или част от филм, когато е поставен DVD диск.

- VOL. +/- :** Регулира силата на звука.
- REPEAT :** Повтаря възпроизвеждането
- SHUFFLE :** Произволно възпроизвеждане
- INTRO:** Сканиране по начало
- AUDIO:** Избира език за озвучаването или канал.
- SUBTITLE:** Избира език за субтитрите.
- ANGLE:** Избира ъгъл на DVD камера, ако има такава.

3

Монтаж

За подвижния панел за управление

Трябва да поставите контролния панел след като разопаковате кутията, за да използвате устройството на приемателя. Можете да го свалите, когато искате и да го съхранявате в кутия.

Поставяне на панела за управление

1. Прикрепете част **A** от панела за управление към част **B** на устройството.
2. Прикрепете част **C** от панела за управление към част **D** от устройството като натиснете панела за управление наляво.
3. Затворете панела за управление.

Поставяне на панела за управление

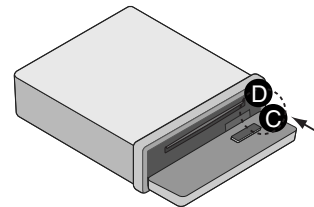
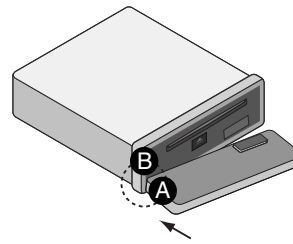



⚠ ВНИМАНИЕ

- Бутоните за управление могат да не работят както трябва, ако панелът за управление не е поставен правилно. Ако това се случи, леко натиснете екрана.
- Не оставяйте панела за управление в която и да е част изложен на висока температура или пряка слънчева светлина.
- Не изпускайте панела за управление или не го подлагайте по друг начин на силно въздействие.
- Не позволявайте летливи агенти като бензин, разтворители или инсектициди да влизат в контакт с повърхността на панела за управление.

Откачане на панела за управление.

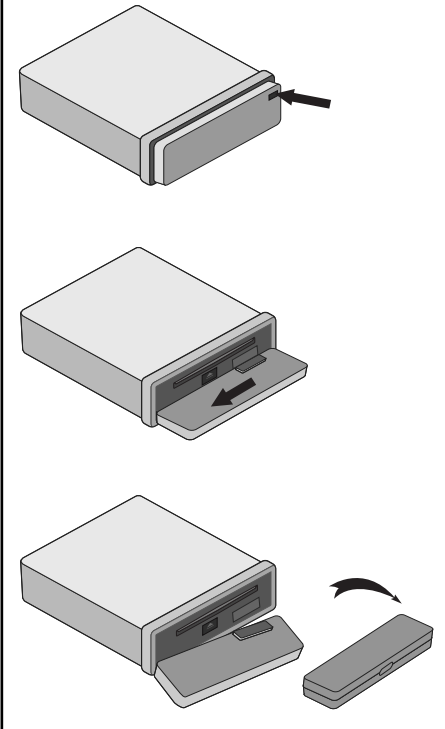
Откачане на панела за управление



1. Натиснете , за да отворите панела за управление.
2. Дръпнете панела за управление наляво.
3. Издърпайте панела за управление от устройството.
4. Поставете извадения панел за управление в защитната кутия.



ЗАБЕЛЕЖКА

Периодично почиствайте контактните гнезда на гърба на панела за управление с памучна кърпа, навлажнена със спирт.

За безопасност, изключете двигателя преди да почистите и извадете ключа от стартера.

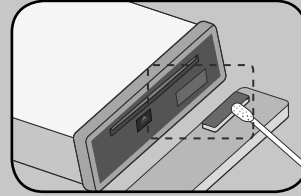

Основен монтаж

Основен монтаж

Преди да монтирате, уверете се дали запалването е изключено и извадете клемата за акумулаторната батерия, за да избегнете късо съединение.

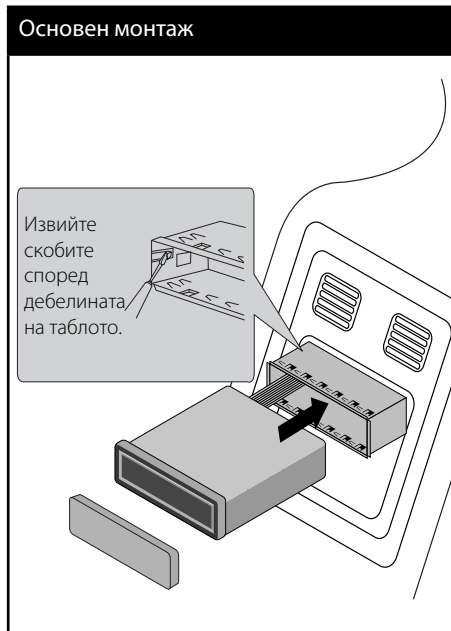

1. Извадете наличния приемник.
2. Направете нужните свързвания.
3. Монтирайте монтажната кутия
4. Монтирайте приемника в монтажната кутия.

Извадете наличния приемник.

Ако вече има монтажна кутия за приемник в таблото, трябва да се извади.

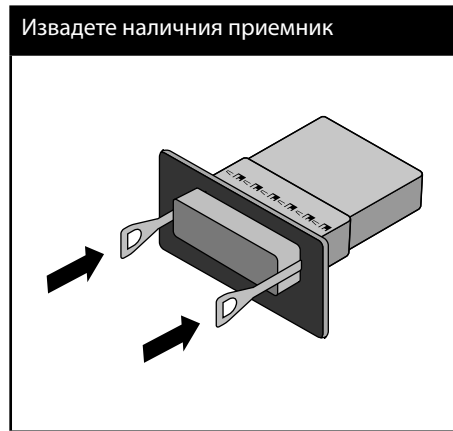

1. Извадете задната подложка от устройството.
2. Извадете панела за управление и регулиращия пръстен от устройството.
3. Поставете рамото в дупката от едната страна на устройството.
4. Изпълнете същото действие от другата страна и издърпайте устройството от монтажната рамка.

ISO-DIN Монтаж

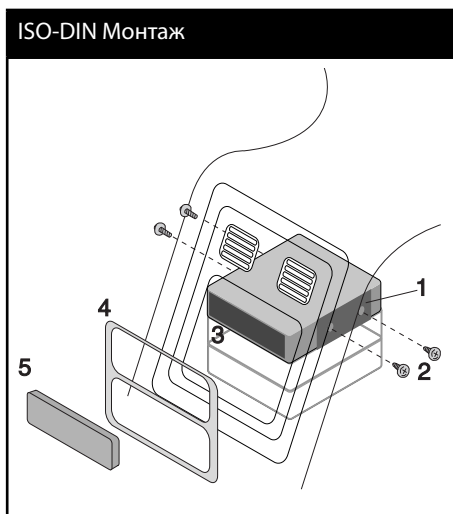

1. Плъзнете устройството в ISO-DIN рамка.
2. Поставете винтовете от старото устройство.
3. Плъзнете устройството и рамката в преградния отвор.
4. Монтирайте панела на отвора или платката за адаптера.
(Според модела, тази стъпка може да не е необходима.)
5. Монтирайте панела за управление към устройството.

Поставяне на батерия в дистанционното управление

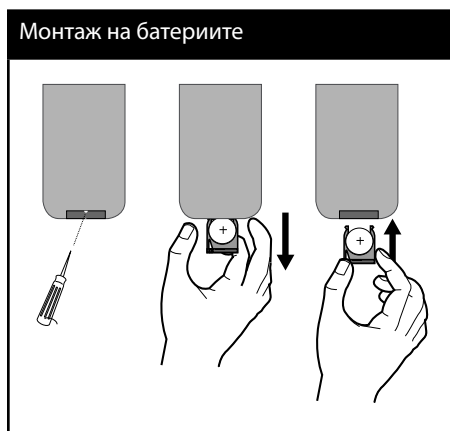

1. Издърпайте държача на батериите с остър предмет като химикалка, например.
2. Поставете батерията $+$ и $-$ правилно в държача.
3. Плъзнете обратно държача на батериите в първоначалното му положение.



ЗАБЕЛЕЖКА

- Използвайте една CR2025 (3 V) литиева батерия.
- Свалете батерията, ако не използвате дистанционното управление дълго време.
- Не оставяйте продукта на топло и влажно място.
- Не пипайте батерията с метални инструменти.
- Не съхранявайте батерията с метални материали.

Свързване

Свързване към автомобила

Преди да монтирате, уверете се дали запалването е изключено и извадете клемата за акумулаторната батерия, за да избегнете късо съединение.

Свързване 1

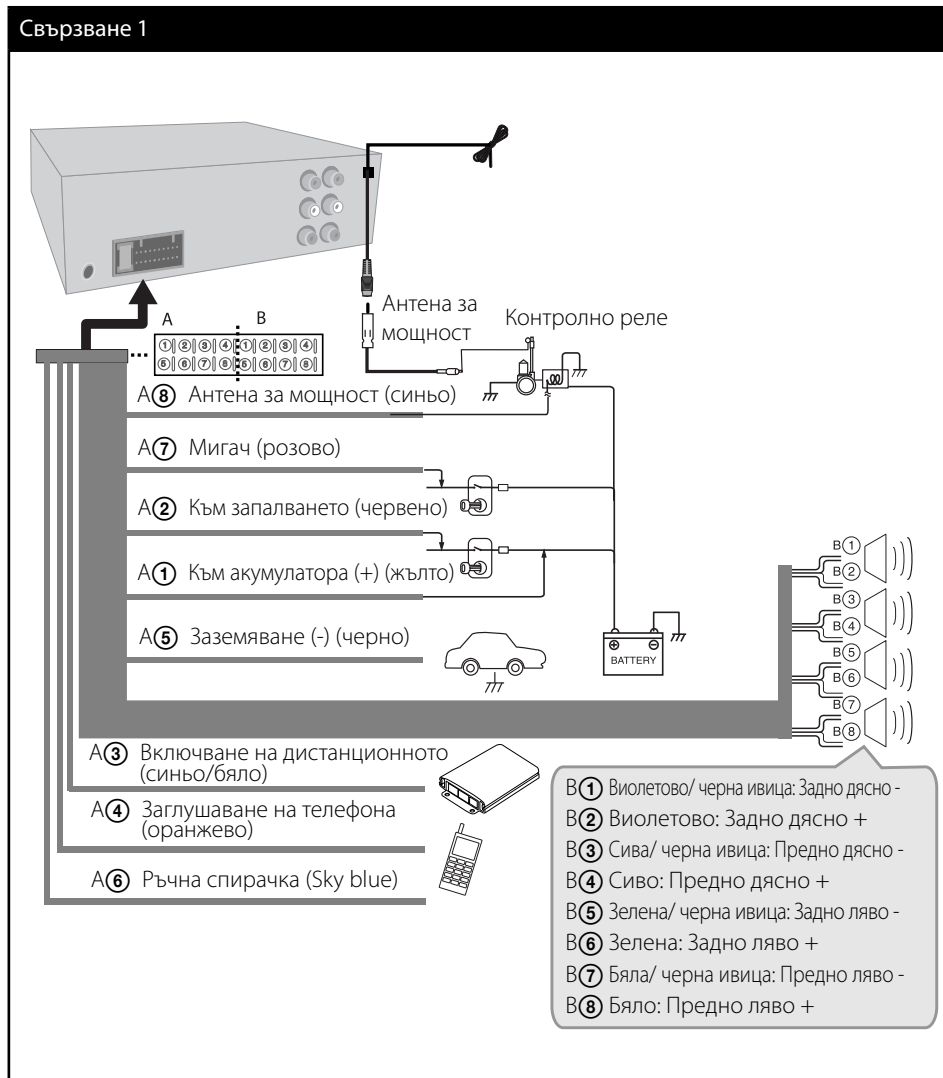

Свързване към оборудване по избор

Можете да свържете оборудване по избор към съответните клеми на устройството.

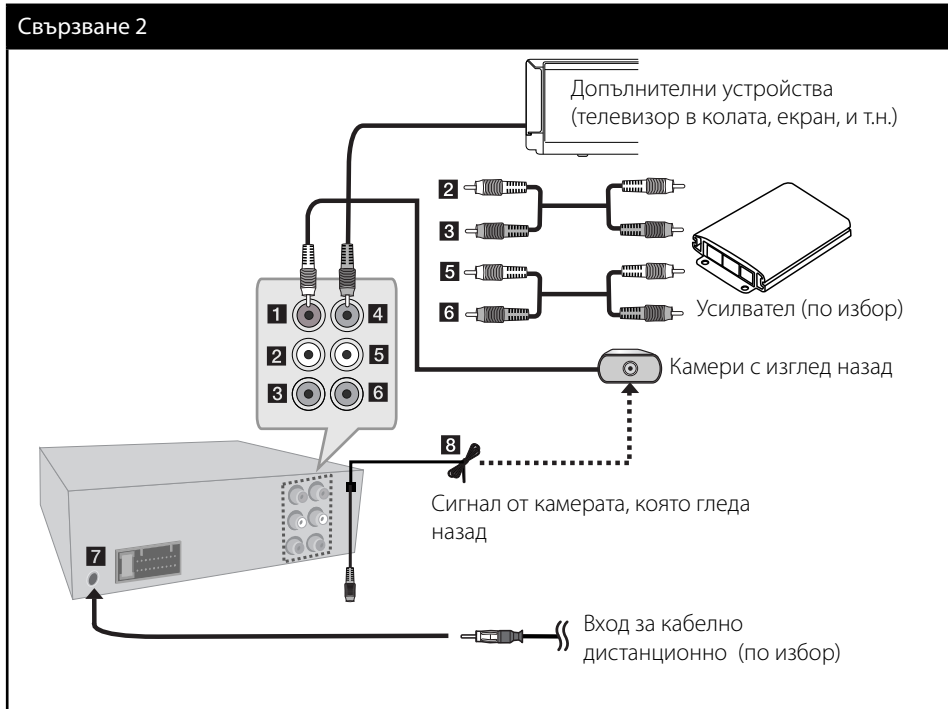

| №. | Терминал | Позиция |
|----|---------------------------------------|--|
| 1 | Вход за видео - VIDEO IN | Камери с изглед назад |
| 2 | Изход за аудио - Audio out | Високоговорител в лява задна част или Ляв суббуфер (по избор) |
| 3 | Изход за аудио - Audio out | Високоговорител в дясна задна част или Десен суббуфер (по избор) |
| 4 | Изход за видео - Video out | Допълнителни устройства (телевизор в колата, екран, и т.н.) |
| 5 | Изход за аудио - Audio out | Високоговорител в дясна лява част |
| 6 | Изход за аудио - Audio out | Високоговорител в дясна предна част |
| 7 | Вход за кабелно дистанционно | Контролен адаптер с кабел (не се предлага) |
| 8 | Сигнал от камерата, която гледа назад | Камера с изглед назад |

Регулиране на общите настройки

Можете да смените настройките на устройството като натиснете **MENU**.

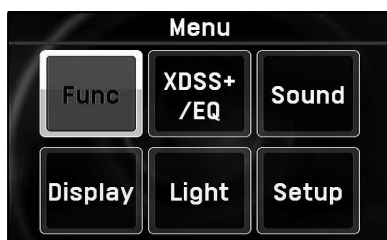

Бутони за настройка на MENU

| Основен уред | Дистанционно управление | Работа |
|---|-------------------------|--|
| Натиснете MENU | MENU | Активира или деактивира менюто с настройки. |
| Завъртете копчето за Увеличаване/намаляване на звука | \wedge/\vee $</>$ | <ul style="list-style-type: none"> Прехвърля на други функции от менюто. Регулира степента на настройката. |
| Натиснете копчето за Увеличаване/намаляване на звука | LIST/ENTER | <ul style="list-style-type: none"> Потвърждава избраното меню или зададената степен. Избира или задава опцията в менюто, но само когато съществуват 3 опции в менюто. |
| | RETURN | <ul style="list-style-type: none"> Като го натиснете, ви прехвърля на предишната стъпка. Като го натиснете и задържите, можете да се върнете на статуса възпроизвеждане. |

Преглед на функциите от MENU

| | |
|------------------|-------------------|
| XDSS+ /EQ | OFF |
| | XDSS+ |
| | Pop |
| | Classic |
| | Rock |
| Sound | Jazz |
| | Vocal |
| | Salsa |
| | Samba |
| | Reggae |
| | Russy |
| | User EQ 1 |
| | User EQ 2 |
| | Balance/Fader |
| | Subwoofer |
| Display | User EQ 1/2 |
| | Auto-EQ |
| | DRC |
| | Language |
| | TV Aspect |
| Light | B.L.E |
| | Album Art |
| | TV System |
| Setup | Code Page |
| | Brightness |
| | Cotrast |
| | DVD Audio Lang |
| | DVD Subtitle Lang |
| | DVD Menu Lang |
| | Lock |
| | REC Bit Rate |
| Beep | |
| Clock | |

XDSS+/EQ

Функцията ви помага да се радвате на по-богат звук. Индикаторът светва в следния ред: OFF → XDSS+ → Pop → Classic → Rock → Jazz → Vocal → Salsa → Samba → Reggae → Russy → User EQ 1 → User EQ 2 → ...

Sound

Balance/ Fader

Можете да регулирате силата на ляв/десен/преден/заден говорител.

1. Натиснете **MENU**.
2. Изберете **[Sound]** и натиснете копчето за усилване/намаляване (**LIST/ENTER** на дистанционното управление).
3. Изберете **[Balance/Fader]** и натиснете копчето за усилване/намаляване (**LIST/ENTER** на дистанционното управление).
4. Регулирайте нивото на баланса (ляв/десен говорител) като използвате копчето за увеличаване/намаляване (\wedge/\vee на дистанционното управление).

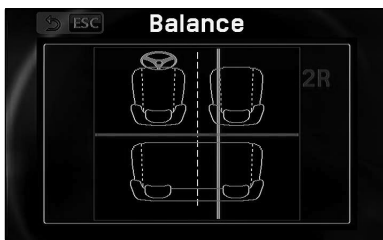

И натиснете копчето за усилване/намаляване (**LIST/ENTER** на дистанционното управление).

5. Регулирайте нивото на баланса (ляв/десен говорител) като използвате копчето за увеличаване/намаляване (\wedge/\vee на дистанционното управление).

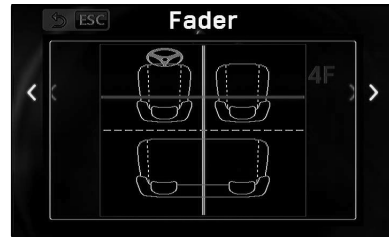

И натиснете копчето за усилване/намаляване (**LIST/ENTER** на дистанционното управление).

Subwoofer

Subwoofer level

Регулира силата на нискочестотния високоговорител.

Subwoofer Frequency

Регулира честотата на нискочестотния високоговорител.

User EQ 1/2

Можете да регулирате ниските, средните или високите тонове като въртите копчето за увеличаване/намаляване на звука на устройството или като натиснете < или > на дистанционното устройство.

Auto-EQ

Подбира звуковия еквилайзер, който е най-близо до жанра, включен в ID3 етикета на файла с песента. Автоматичният EQ (AUTO EQ) работи само с музикален файл, поддържан с Genre (жанр) в устройството.

DRC(Управление на динамичния обхват)

Звукът става по-ясен, когато се намали височината (само за Dolby Digital). Задайте [ON] за този ефект.

Display

Language

Изберете език за менюто Setup (Инсталация) и за показване на екрана.

TV Aspect

Изберете опцията за TV формат на изображението според типа на вашия монитор.

[16:9]

Изберете при свързан монитор с размери 16:9. Картината 4:3 се коригира хоризонтално (в линейна пропорция), така че да запълни целия екран.

[4:3 Letter Box]

Изберете при свързан стандартен монитор с размери 4:3. Показва широкоекранна картина с ленти в горната и долната част на екрана.

[4:3 Pan Scan]

Изберете при свързан стандартен монитор с размери 4:3. Показва картина, която е отрязана, за да се побере на вашия телевизионен екран. Картината е отрязана от двете страни.

V.L.E (Подобряване силата на черния цвят)

Подобрява силата на черния цвят само, когато сте настроили монитора на цветна телевизия NTSC.

Album Art

Когато слушате музикални файлове, можете да изберете картината на екрана като наистинете **DISPLAY**. След това, ако зададете изглед Album Art (художествен албум), можете да настроите картината според предпочитанията си.

[Text]

Показва тестове само с ID3 маркер или CD текст.

[Thumbnail]

Показва и двата текста, както и изображения с ID3 маркер от художествен албум.

[Full Screen]

Показва и двата текста, както и изображения с ID3 маркер от художествен албум на цял екран.

TV System

Трябва да изберете подходящ системен режим на вашия монитор сред системите за цветна телевизия NTSC, PAL, или автоматично.

Code Page

Ако CD TEXT, ID3 TAG, или файл със субтитри на филм не се показват правилно, можете да промените страницата с кода, за да ги виждате както трябва.

1. Изберете съответната страница с кода като използвайте копчето за увеличаване/намаляване на звука (**▲** или **▼** на дистанционното управление).
2. Натиснете копчето за усилване/намаляване на звука (**LIST/ENTER** на дистанционното управление) многократно, докато текстът не се покаже както трябва и после пак го натиснете.

Light

Brightness

Регулирайте степента на яркост на екрана за Daylight (ден) или Nighttime (нощ).

Contrast

Регулирайте степента на контраст на екрана за Daylight (ден) или Nighttime (нощ).



ЗАБЕЛЕЖКА

Според статуса на регулатора за светлините в колата, уредът разпознава Daylight (ден) или Nighttime (нощ).

Setup

Език на DVD Аудио / DVD Субтитри / DVD Меню

Изберете предпочитания от вас език за озвучаването (звука на диска), субтитрите и менюто на диска по време на възпроизвеждането на DVD.

Original

Отнася се до оригиналния език, на който е записан диска.

Lock

Password

Можете да промените паролата. Когато използвате уреда за първи път, въведете парола по подразбиране 0000.

1. Въведете текущата парола и натиснете копчето за усилване/намаляване (**LIST/ENTER** на дистанционното управление).

2. Въведете нова парола и натиснете копчето за усилване/намаляване (**LIST/ENTER** на дистанционното управление).

3. Въведете отново паролата и натиснете копчето за усилване/намаляване (**LIST/ENTER** на дистанционното управление), за да потвърдите.

Area Code

Въведете кода на региона, чиито стандарти са използвани за задаване на ограничителен клас на DVD видеодиска, съгласно списъка на стр. 31.

Rating

Блокира възпроизвеждането на DVD, чието съдържание има определен ограничителен клас. (Не всички дискове са с определен клас.)

[Rating 1-8]

Рейтинг „едно“ (1) има най-много ограничения, а рейтинг „осем“ (8) е с най-малко ограничения.

REC Bit Rate

Можете да зададете качеството на записания файл, като изберете от 96 Kbps, 128 Kbps, или 192 Kbps.

Beep

2nd

Генерира се звук, когато се натисне бутон за по-дълго от 2 секунди.

All

Звуковия сигнал се генерира при натискане на който и да е бутон.

OFF

Звуковият сигнал се деактивира.

Clock

Само, когато настроите СТ на OFF в Менюто на функциите при режим Tuner, можете да го регулирате.

Time format

Можете да регулирате системата за времето, като избирате между 12-часовата и 24-часовата системи.

Clock Setting

Настройте часа и после минутите като използвате копчето за звука (**Λ** или **V** на дистанционното управление).

След като настроите и двете, натиснете копчето за звука (**Λ** или **V** на дистанционното управление, за да потвърдите.



ЗАБЕЛЕЖКА

Ако зададете формат на времето на 12 часа, можете първо да изберете между сутрин и следобед.

4 Работа

Основни функции

1. Включете уреда като натиснете който и да е бутон върху него.
2. Поставете диска след като натиснете  или свържете USB устройството към USB порт.
3. Изберете функцията DISC или USB като натиснете **SRC**.
4. Завъртете копчето за увеличаване/ намаляване на звука на уреда или натиснете **VOL.+/-** на дистанционното управление.



ЗАБЕЛЕЖКА

Уверете се, че натискате  след като отворяте предния панел за изваждане на диска. Вижте дадената по-долу снимка.

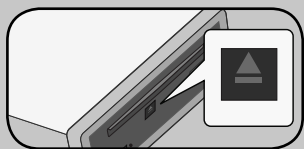

Използване на смесен диск или USB устройство

Когато пускате диск или USB устройство с файлове с аудио, видео или снимки на едно място, можете да изберете категория на файла, който искате да чуete като натиснете **BAND/TA**.

Преди да гледате DVD

DVD | **MOVIE**

Когато се опитвате да гледате видео диск, екранът показва следните данни. После изберете [Yes] или [No] като въртите копчето за увеличаване/намаляване на звука или натиснете **</>** на дистанционното управление.



[Yes]

Възпроизвеждането започва без каквито и да са ограничения.

[No]

Екранът става черен 5 секунди след като сте избрали функцията. Но, когато натиснете който и да е бутон, екранът се включва и изключва след 5 секунди.



ЗАБЕЛЕЖКА

Дори и да сте избрали [No], ако свържете ръчната спирачка към уреда, екранът няма да става черен дори и след 5 минути.

За да направите пауза във възпроизвеждането

Натиснете ►|| (|| на дистанционното управление) по време на възпроизвеждането. Натиснете ►|| ► (► на дистанционното управление), за да започне отново възпроизвеждането.

За претърсване напред или назад

• На уреда

Натиснете и задръжте ◀- или +▶ непрекъснато по време на възпроизвеждането, за да превъртите напред или назад с различни скорости на възпроизвеждане.

• На дистанционното управление

Натиснете ◀◀ или ▶▶ непрекъснато по време на възпроизвеждането, за да превъртите напред или назад с различни скорости на възпроизвеждане.

Прескачане към следваща/предишна глава/писта/файл

По време на възпроизвеждането, натиснете ◀- или +▶ (◀◀ или ▶▶ на дистанционното управление), за да преминете на следващата глава/песен/файл или за да се върнете в началото на настоящата глава/песен/файл. Натиснете ◀- (◀◀ на дистанционното управление) два пъти едно след друго бързо, за да се върнете към предишната глава/песен/файл.

Временно изключване на звука

1. Натиснете **MUTE**, за да заглушите звука на вашето устройство.
2. За да отмените, натиснете който и да е бутон.

Други операции

За да покажете информация за файла

Ако искате да покажете текущ файл/диск по време на възпроизвеждането, натиснете ◉ (**DISPLAY** на дистанционното управление).



ЗАБЕЛЕЖКА

За музикални файлове, натиснете ◉ (**DISPLAY** на дистанционното управление) няколко пъти по време на просвирването, можете да зададете фона на екрана с името на файла, ID3 TAG, или часа.

Забавяне на скоростта на възпроизвеждане

Докато възпроизвеждането е на пауза, натиснете няколко пъти ►►, за да проверите различни скорости на бавен каданс за файлове с филми.

Възпроизвеждане кадър по кадър

Натиснете ||, докато се възпроизвежда филм. Натиснете || многократно, за да се възпроизвежда кадър по кадър.

Бързо търсене

1. Натиснете копчето за усилване/намаляване (**LIST/ENTER** на дистанционното управление).



2. Натиснете **↵** (**RETURN** на дистанционното управление), за да проверите папките.
3. Изберете желаната от вас папка като използвате копчето за усилване/намаляване на звука (**▲/▼/◀/▶** на дистанционното управление).
4. Натиснете копчето за усилване/намаляване (**LIST/ENTER** на дистанционното управление).
5. Изберете желания от вас файл/песен като използвате копчето за усилване/намаляване на звука (**▲/▼** на дистанционното управление).
6. Натиснете копчето за усилване/намаляване на уреда (**LIST/ENTER** на дистанционното управление), за да започне възпроизвеждането.

За DVD диск можете да потърсите според дадените по-долу функции. Когато изберете Title Search (Търсене на заглавие) или Chapter Search (Търсене на глава), можете да изберете исканата глава или заглавие като използвате копчето за увеличаване/намаляване на звука (**▲/▼** на дистанционното управление) след стъпка 1.



! ЗАБЕЛЕЖКА

- Ако не натиснете бутон в рамките на 10 минути, прозорецът на екрана изчезва.
- При някои дискове не може да бъде избран номер на заглавие.
- Наличните опции може да се различават в зависимост от диска или заглавието.

Използване на Менюто за функциите

Чрез регулиране на функционалните менюта, можете да се наслаждавате на файлове/песни/части от филми според вашето желание.

1. Натиснете **MENU**.
2. Изберете **Func** и натиснете копчето за усилване/намаляване (**LIST/ENTER** на дистанционното управление).
3. Изберете желаната от вас функция като използвате копчето за усилване/намаляване на звука (**▲/▼** на дистанционното управление).
4. Натиснете копчето за усилване/намаляване (**LIST/ENTER** на дистанционното управление) няколко пъти, за да регулирате функциите.
5. Натиснете **↵** (**RETURN** на дистанционното управление), за да се върнете към предишното меню.

[Repeat]

DVD | MOVIE | MUSIC | PHOTO

Задава повтаряне на възпроизвеждането според файл, папка, песен, заглавие или част.

[Shuffle]**MUSIC**

Задава произволно възпроизвеждане според файлове, папки или песни. По време на произволното възпроизвеждане, дори и да натиснете **◀|-(|◀◀** на дистанционното управление), няма да се върнете към предишната песен.

[Intro Scan]**MUSIC**

Първите 10 секунди на всяка една песен/файл върху диска или в избраната папка се възпроизвеждат.

[Audio]**DVD MOVIE**

Избира език за озвучаване или канал.

[Subtitle]**DVD MOVIE**

Избира език за субтитрите.

[Angle]**DVD**

Ако дискът съдържа сцени, записани под различен ъгъл от камера, можете да го смените по време на възпроизвеждането.

**ЗАБЕЛЕЖКА**

За регулиране на функциите от менюто Repeat (повторение), Shuffle (превключване), Intro Scan (сканиране на началото), Audio language (език за озвучаване), Subtitle (субтитри), или Angle (ъгъл), просто можете да използвате бутоните за пряк достъп на дистанционното управление.

**Използване на лентата за търсене по час****DVD MOVIE**

Като използвате лентата за търсене по час, можете лесно да намерите точката, откъдето искате да започне възпроизвеждането на файловете с филми.

1. По време на прослушването, натиснете и задръжте копчето за намаляване/увеличаване на звука (**LIST/ENTER** на устройството), докато лентата не светне червено.



2. Завъртете копчето за увеличаване/намаляване на звука на уреда или натиснете **</>**, за да изберете точката, от която искате да възпроизведете.
3. Натиснете копчето за усилване/намаляване (**LIST/ENTER** на дистанционното управление).

Възобновяване на възпроизвеждането**DVD**

Уредът записва точката, в която сте натиснали **■**, в зависимост от диска. Ако на екрана за кратко се появи "■■■", натиснете **▶**, за да възобновите възпроизвеждането (от сцената в тази точка).

Ако натиснете **■** два пъти, "■■" се появява на екрана. Уредът ще изтрие точката на спиране.

**ЗАБЕЛЕЖКА**

Точката за стартиране може да се изтрие при изключване на уреда или изваждане на поставения диск.

Разглеждане на снимки

1. Натиснете копчето за усилване/намаляване (**LIST/ENTER** на дистанционното управление).
2. Натиснете **↵ (RETURN)** на дистанционното управление), за да проверите папките.
3. Изберете желаната от вас папка като използвате копчето за усилване/намаляване на звука (**Λ/V** на дистанционното управление).
4. Натиснете копчето за усилване/намаляване (**LIST/ENTER** на дистанционното управление).
5. Изберете желания файл като използвате копчето за увеличаване/намаляване на звука (**Λ/V** на дистанционното управление).
6. Натиснете копчето за увеличаване/намаляване на звука (**LIST/ENTER** на дистанционното управление), за да разгледате снимка.

За да прескочите към следваща/предишна снимка

Докато гледате снимка, натиснете **◀|** или **+|▶** (< или > на дистанционното управление), за да се върнете на предишната или да отидете на следващата снимка.



ЗАБЕЛЕЖКА

Ако искате да се върнете на първия файл от предишната или следващата папка, натиснете **Λ** или **V** на дистанционното управление.

За завъртане на снимка в различни посоки

Натиснете **◀◀** или **▶▶** на дистанционното управление за да завъртите снимката по посока или обратно на часовниковата стрелка.

Гледане на снимки като слайд шоу

1. Натиснете **▶||▶** (▶ на дистанционното управление), за да започне слайд шоуто.
2. Натиснете **▶||||▶** (|| на дистанционното управление) по време на слайд шоуто, за да спрете за момент слайд шоуто.

Регулиране на скоростта на слайд шоуто

Можете да зададете скорост на слайд шоуто в менюто за Функции (Func menu).

1. Натиснете **MENU**.
2. Изберете **Func** и натиснете копчето за усилване/намаляване (**LIST/ENTER** на дистанционното управление).
3. Изберете **Slide Show** като използвате копчето за увеличаване/намаляване на звука (**Λ** или **V** на дистанционното управление).
4. Натиснете копчето за усилване/намаляване на звука (**LIST/ENTER** на дистанционното управление) няколко пъти, за да зададете скоростта като изберете между Slow (бавна), Normal (нормална), или Fast (бърза).

Слушане на радио

1. Изберете **Tuner** като натиснете **SRC**.
2. Изберете честотен обхват като натиснете **BAND/+ TA**.
3. За ръчно търсене, натиснете и задръжте **◀|+|▶** на уреда или **</>** на дистанционното управление, докато се появи "Manual" („Ръчно“) на екрана. После го натиснете няколко пъти, за да изберете желаната честота.

За автоматично търсене, натиснете **◀|+|▶** на уреда или **<** или **>** на дистанционното управление, докато се появи "Search" („Търсене“) на екрана.

4. Завъртете копчето за увеличаване/намаляване на звука на уреда или натиснете **VOL.+/-** на дистанционното управление.

Ръчно записване на желаните честоти

1. Натиснете **BAND/• TA**, за да изберете желания обхват за съхранение.
2. Натиснете и задръжте **◀/•+▶** на уреда или **<** или **>** на дистанционното управление и после го натиснете няколко пъти, за да изберете желаната честота.
3. Изберете желания, предварително зададен номер.

• На уреда

Натиснете копчето за усилване/намаляване на звука и го завъртете. После отново го натиснете, за да запазите.

• **На дистанционното управление** натиснете и задръжте един от бутоните за пренастройка от 1-6 на дистанционното управление докато не се чуе звуковия сигнал.

4. Повторете стъпки от 1 до 3, за да пренастроите другите станции.



ЗАБЕЛЕЖКА

когато запазвате станция с предварително зададени номера, на които има вече запазена станция от същия обхват, записаната станция автоматично се изтрива

Слушане на предварително записана радиостанция

1. Натиснете **BAND/• TA** (ОБХВАТ), за да изберете желания обхват.
2. Натиснете копчето за силата на звука или бутона **LIST/ENTER** на дистанционното управление.
3. Завъртете копчето за силата на звука или натиснете бутоните **<** или **>** на дистанционното управление, за да изберете някоя от предварително записаните радиостанции.
4. Натиснете копчето за усилване/намаляване (**LIST/ENTER** на дистанционното управление).

или

Натиснете **BAND/• TA** (ОБХВАТ) и после един от номерираните бутони (1–6).

Регулиране на настройките на ТУНЕРА

1. Натиснете **MENU**.
2. Изберете **Func** и натиснете копчето за усилване/намаляване (**LIST/ENTER** на дистанционното управление).
3. Изберете желаната от вас функция като използвате копчето за усилване/намаляване на звука (**Λ/V** на дистанционното управление).
4. Натиснете копчето за усилване/намаляване (**LIST/ENTER** на дистанционното управление) няколко пъти, за да регулирате функциите.
5. Натиснете **↵** (**RETURN** на дистанционното управление), за да се върнете към предишното меню.

Auto Store

Шестте най-силни честоти за излъчване ще бъдат запазени от бутоните за предварителна настройка от 1 до 6 по реда на силата на сигнала.

За да изчистите, натиснете **BAND/• TA** или **SRC**.

Preset scan

Всяка предварително зададена станция от всеки честотен обхват е показана в синьо.

За да изчистите, натиснете **BAND/• TA** или **SRC**.

Sensitivity

Позволява тунерът да открива повече радиостанции в области със слаб сигнал. Можете да зададете чувствителността на приемането на сигнала да е различна според районите.

[Local] В области с добър сигнал

[Normal] В области с добър нормален сигнал

[Dx] В области с лош сигнал

PTY (Тип програма)

Търси радиостанции по видове програми на FM тунера.

AF(алтернативна честота)

Когато качеството на приемане падне и зададете AF на ON, тунерът автоматично променя станцията в мрежата, като излъчва с по-добро качество на приема.

REG (Region)**[ON]**

Уредът прехвърля на друга станция в същата мрежа, която излъчва същата програма, когато получените сигнали от текущата станция отслабнат.

[OFF]

Уредът прехвърля на друга станция в същата мрежа, когато получените сигнали от текущата станция отслабнат. (В този режим програмата може да се различава от приеманата обикновено.)

TA(съобщения за пътната обстановка)**[Alarm]**

Когато настроената станция няма TR информация в продължение на 5 секунди, системата издава двукратен звуков сигнал.

[Seek]

Когато настроената станция не получава TR информация в продължение на 5 секунди, ресивърът се връща на следващата станция, която има TR информация.

PI (идентификация на програма)**[Sound]**

Когато слушаната радиостанция превключи на алтернативна честота (AF) с известен идентификатор на програмата (PI), радиото продължава да работи нормално.

[Mute]

Когато слушаната радиостанция превключи на алтернативна честота (AF) с неизвестен идентификатор на програмата (PI), радиото изключва звука, докато определи PI.

CT (Часово време)

Можете да използвате RDS CT информацията, за да сверите часовника. Когато не се получава RDS CT информация, а след това настроите CT на OFF (изкл.), можете сами да нагласите часовника. Вижте стр. 20 за нагласянето на часовника.

Слушане на музика или гледане на филм чрез свързване на външно устройство

Можете да слушате музика и да гледате филми на външно устройство като го свържете към уреда.

1. Свържете външно устройство към AUX буксата с входен кабел.
2. Изберете **AUX** като натиснете **SRC**.
3. Пуснете свързаното допълнително оборудване.
4. Завъртете копчето за увеличаване/намаляване на звука на уреда или натиснете **VOL.+/-** на дистанционното управление

Предотвратяване на значителни промени в силата на звука при превключване на източниците на звук

Можете да регулирате силата на звука на всеки един източник, за да предотвратите радикални промени в силата на звука като регулирате усилването звука на входа.

1. Натиснете **MENU**.
2. Натиснете копчето за усилване/намаляване на звука (**LIST/ENTER** на дистанционното управление) няколко пъти, за да изберете AUX Input Gain (Усилване на звука на входа) от -6 dB до +6 dB.
3. Натиснете **↩ (RETURN)** на дистанционното управление, за да се върнете към предишното меню.

Записване на USB устройство от Диск или FM тунер

1. Отворете капака на USB устройството и го свържете към уреда.
2. Изберете Disc (диск) или FM тунер.
3. Стартирайте възпроизвеждането.
4. При режим FM тунер, натиснете **REC**, за да започнете да записвате.

При режим възпроизвеждане на CD, натисни **REC**, тогава функциите от менюто се показват както е дадено по-долу;

Track

Можете да запишете песента, която искате.

1. Натиснете копчето за усилване/ намаляване (**LIST/ENTER** на дистанционното управление).
2. Като въртите копчето за увеличаване/ намаляване на звука (**LIST/ENTER** на дистанционното управление), изберете желаната песен.
3. Натиснете копчето за усилване/ намаляване (**LIST/ENTER** на дистанционното управление).

All

Можете да запишете всички песни.

Remaining

Можете да записвате избрана песен, както и останалите песни.

1. Изберете [Remaining] (оставаци песни) като използвате копчето за усилване/намаляване на звука (**Λ/V** на дистанционното управление).
2. Натиснете копчето за усилване/ намаляване (**LIST/ENTER** на дистанционното управление).

3. Като въртите копчето за увеличаване/ намаляване на звука (**LIST/ENTER** на дистанционното управление), изберете желаната песен.
4. Натиснете копчето за усилване/ намаляване (**LIST/ENTER** на дистанционното управление).
5. Натиснете **REC** или **↩ (RETURN)** на дистанционното управление) отново, за да спре.



ЗАБЕЛЕЖКА

- Не изваждайте USB устройството по време на запис, защото на компютъра може да се създаде непълен файл, който няма да може да се изтрие.
- Когато паметта на USB устройството е пълна, на екрана се появява "Not Enough Memory" (Паметта е пълна) и записването спира.
- При запис от тунер излъчванията се записват по 20 секунди на едно име на файл.
- Ако отстраните отстраните USB устройството, предният панел се отваря или уредът се изключва по време на записа, като записването спира.
- Ако записът внезапно спре, запазва се само името на файла в съответната папка без записани данни.

5

Техническо обслужване

Забележки относно
дискете

Работа с дискете



Не слагайте лепенки по дискете.

Съхраняване на дискете

След използване на диска винаги го връщайте в опаковката му. Не излагайте дискете на пряка слънчева светлина или на източници на топлина и никога не ги оставяйте в паркиран автомобил, изложени на пряка слънчева светлина.

Почистване на дискете

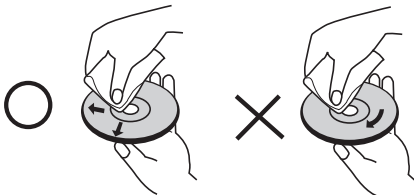

Не използвайте силни разтворители, например алкохол, бензен, разреждители, почистващи препарати или антистатичен спрей за грамофонни плочи.

Работа с уреда

Транспортиране на уреда

Запазете оригиналната кутия и опаковъчните материали. Ако се наложи да транспортирате системата, използвайте оригиналната фабрична опаковка, за да ѝ осигурите максимална защита.

Поддържайте външните повърхности чисти.

- Не използвайте летливи течности (например спрей против насекоми) близо до системата.
- Ако прилагате голям натиск при почистване на системата, може да увредите повърхностите ѝ.
- Не оставяйте гумени или пластмасови изделия продължително време в контакт с корпуса на системата.

Почистване на системата

За почистване на плетра използвайте мека суха кърпа. Ако повърхностите са силно замърсени, използвайте мека кърпа, навлажнена с разтвор на слаб миещ препарат. Не използвайте силни разтворители, като алкохол, бензен или разреждители, тъй като те могат да увредят повърхностите на корпуса.

Техническо обслужване на уреда

Уредът е високотехнологично, прецизно устройство. Ако оптичната приемна леща или механизмът за въртене на диска се замърсят или износят, качеството на изображението може да се влоши. За допълнителна информация се обръщайте към най-близката официална сервизна база.

6 Отстраняване на неизправности

| Признаци | Решение |
|--|---|
| Електрозахранването не е включено./ Устройството не работи. | <ul style="list-style-type: none"> • Потвърдете още веднъж, че всички свързвания са правилни. • Поправете проблема, който е накарал бушонът да гръмне и после го сменете. • Уверете се, че правилно сте инсталирали бушон със същата мощност. • Изключете и включете уреда. |
| Няма звук или звукът е изкривен. | <ul style="list-style-type: none"> • Уредът е в режим на претърсване, забавено възпроизвеждане или пауза. • Силата на звука е ниска. • Свържете правилно кабелите. (стр. 15) |
| Звукът е накъсан. | <ul style="list-style-type: none"> • Закрепете уреда здраво. |
| Уредът не започва възпроизвеждане. | <ul style="list-style-type: none"> • Поставете възпроизводим диск. (Проверете типа на диска, системата за цветна телевизия и регионалния код). • Поставете диска със записа надолу. • Почистете диска. • Отменете функцията 'Ограничителен клас' или променете нивото на ограничителния клас. |
| Радиостанциите не могат правилно да се настройват. | <ul style="list-style-type: none"> • Настройте станциите ръчно. • Предварително запомнете някои станции. |
| Дистанционното управление не работи правилно. | <ul style="list-style-type: none"> • Дистанционното не е насочено към сензора на уреда. • Дистанционното управление е твърде далеч от уреда. • Има преграда между дистанционното управление и уреда. • Батериите на дистанционното управление са изтощени. |

7

Приложение

Списък на кодовете на страни

Изберете код на страна от този списък.

| Страна | Код | Страна | Код | Страна | Код | Страна | Код |
|-------------|-----|----------------|-----|-----------------|-----|-------------|-----|
| Афганистан | AF | Фиджи | FJ | Монако | MC | Сингапур | SG |
| Аржентина | AR | Финландия | FI | Монголия | MN | Словакия | SK |
| Австралия | AU | Франция | FR | Мароко | MA | Словения | SI |
| Австрия | AT | Германия | DE | Непал | NP | Южна Африка | ZA |
| Белгия | BE | Великобритания | GB | Холандия | NL | Южна Корея | KR |
| Бутан | BT | Гърция | GR | Холандски | | Испания | ES |
| Боливия | BO | Гренландия | GL | Антили | AN | Шри Ланка | LK |
| Бразилия | BR | Хонконг | HK | Нова Зеландия | NZ | Швеция | SE |
| Камбоджа | KH | Унгария | HU | Нигерия | NG | Швейцария | CH |
| Канада | CA | Индия | IN | Норвегия | NO | Тайван | TW |
| Чили | CL | Индонезия | ID | Оман | OM | Тайланд | TH |
| Китай | CN | Израел | IL | Пакистан | PK | Турция | TR |
| Колумбия | CO | Италия | IT | Панама | PA | Уганда | UG |
| Конго | CG | Ямайка | JM | Парагвай | PY | Украйна | UA |
| Коста Рика | CR | Япония | JP | Филипини | PH | САЩ | US |
| Хърватия | HR | Кения | KE | Полша | PL | Уругвай | UY |
| Чехия | CZ | Кувейт | KW | Португалия | PT | Узбекистан | UZ |
| Дания | DK | Либия | LY | Румъния | RO | Виетнам | VN |
| Еквадор | EC | Люксембург | LU | Руска федерация | RU | Зимбабве | ZW |
| Египет | EG | Малайзия | MY | Саудитска | | | |
| Ел Салвадор | SV | Малдиви | MV | Арабия | SA | | |
| Етиопия | ET | Мексико | MX | Сенегал | SN | | |

Технически характеристики

Общи

| | |
|--------------------------------------|--|
| Изходна мощност: | 53 W x 4 CH (макс.) |
| Източник на захранване: | DC 12 V |
| Импеданс на високоговорителя: | 4 Ω |
| Заземителна система: | Отрицателна |
| Размери (Ш x В x Д): | 178 x 50 x 169 мм (без панела за управление) |
| Нето тегло (прибл.): | 1.42 кг |

ТУНЕР

| | |
|--------------------------------|---|
| FM обхват за настройка: | от 87.5 до 107.9 или от 87.5 до 108 MHz |
| AM обхват за настройка: | от 520 до 1720 или от 522 до 1620 kHz |

CD

| | |
|-------------------------------------|--------------------|
| Честотен обхват: | от 20 Hz до 20 kHz |
| Съотношение сигнал/шум: | 85 dB |
| Изкривяване: | 0.1 % |
| Разделяне на канали (1 kHz): | 55 dB |

AUX

| | |
|--|--------------------|
| Честотен обхват: | от 20 Hz до 20 kHz |
| Съотношение сигнал/шум: | 85 dB |
| Изкривяване: | 0.1 % |
| Разделяне на канали (1 kHz): | 55 dB |
| Максимално входно ниво (1 kHz): | 2 V |

USB

| | |
|------------------------------------|---|
| Версия | USB 1.1 и USB 2.0 Full Speed |
| Захранване на шината (USB): | DC 5 V $\overline{\text{---}}$ 500 mA постоянен ток |

Изход

| | |
|----------------------------|--------------------|
| Честотен обхват: | от 20 Hz до 20 kHz |
| Изходно напрежение: | 2 V (макс.) |

Нискочестотен високоговорител (по избор)

| | |
|----------------------------|--------------------|
| Честотен обхват: | от 20 Hz до 120 Hz |
| Изходно напрежение: | 2 V (макс.) |

Търговски марки и лицензи



Произведено по лиценз на Dolby Laboratories.
„Dolby“ и символът „двойно D“ са търговски
марки на Dolby Laboratories.



Фирменият знак „DVD“ е търговска марка на
DVD Format/Logo Licensing Corporation.



MP3
CD-R/RW

COMPACT
disc
DIGITAL AUDIO

DVD
VIDEO

DOLBY
DIGITAL

Plays
Windows
Media™