



POLSKI

PODRĘCZNIK UŻYTKOWNIKA

# Odbiornik samochodowy DVD

Proszę dokładnie przeczytać ten podręcznik przed rozpoczęciem użytkowania zestawu i zachować go na przyszłość.

**Model**

LDF900UR

P/NO : MFL63284953

## 1

# Informacja dot. bezpieczeństwa

Informacja dot. bezpieczeństwa



**UWAGA:** ABY ZREDUKOWAĆ RYZYKO PORAŻENIA PRĄDEM ELEKTRYCZNYM, NIE ZDEJMOWAĆ POKRYWY. WEWNĄTRZ NIE MA CZĘŚCI, KTÓRE MOGĄ BYĆ NAPRAWIANE PRZEZ UŻYTKOWNIKA.



Symbol błyskawicy w trójkącie informuje użytkownika o obecności niez izolowanego, niebezpiecznego napięcia elektrycznego wewnątrz produktu, które powoduje znaczące zagrożenie porażeniem prądem elektrycznym.



Symbol wykrzyknika w trójkącie informuje użytkownika o obecności ważnych instrukcji dot. obsługi i konserwacji (serwisowania) w dokumentacji dołączonej do użytkownika.



Zawsze należy prowadzić pojazd w bezpieczny sposób. Nie wolno być roztrągnionym podczas prowadzenia pojazdu, zawsze należy zwracać uwagę na sytuację panującą na drodze. Nie zmieniać ustawień lub funkcji. Przed przystąpieniem do tych czynności należy zjechać na pobocze w bezpieczny i zgodny z przepisami sposób.



Nie wolno używać przez wiele godzin w bardzo wysokich lub niskich temperaturach.  
(-10 °C do 60 °C)



Aby zmniejszyć ryzyko porażenia prądem, nie zdejmować pokrywy ani tylnej części urządzenia. Wewnątrz nie ma części, które użytkownik mógłby naprawiać własnoręcznie. Wezwać wykwalifikowany personel serwisowy.



W celu zmniejszenia ryzyka pożaru lub porażenia prądem nie wystawiać urządzenia na działanie wody w postaci kropel, rozprysków, deszczu lub wilgoci.



Z powodu wysokiej temperatury wytwarzającej się na obudowie urządzenia, prosimy używać go tylko po zainstalowaniu w samochodzie.

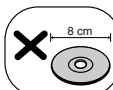

W urządzeniu nie można odtwarzać płyt 8 cm (tylko 12 cm).



Podczas prowadzenia pojazdu utrzymywać głośność na bezpiecznym poziomie.



Nie upuszczać oraz unikać mocnych uderzeń.



Kierowca nie może oglądać monitora w czasie prowadzenia pojazdu. Jeżeli kierowca będzie oglądał monitor w czasie prowadzenia pojazdu, może doprowadzić do nieuwagi i spowodować wypadek.



To urządzenie jest przeznaczone do pojazdów z akumulatorem o napięciu 12 volt i negatywnym uziemieniem. Przed zainstalowaniem w pojeździe rekreacyjnym, ciężarowym lub autobusie, sprawdź napięcie akumulatora. Aby uniknąć zwarcia instalacji elektrycznej, należy odłączyć przewód ujemny (-) akumulatora przed rozpoczęciem instalacji.

**UWAGA:** Ten produkt zawiera system laserowy.

Aby zapewnić prawidłowe użytkowanie urządzenia, prosimy o uważne przeczytanie niniejszej instrukcji i zachowanie jej na przyszłość. Skontaktować się z autoryzowanym serwisem, jeżeli zajdzie potrzeba konserwacji urządzenia.

Wykonywanie procedur sterowania, regulacji lub jakichkolwiek innych niż tutaj podane może być przyczyną wystawienia się na niebezpieczne promieniowanie.

Nie otwierać obudowy, ponieważ może to być przyczyną wystawienia się na bezpośrednie działanie wiązki lasera. Widzialne promieniowanie lasera po otwarciu. **NIE PATRZYĆ NA WIĄZKĘ.**

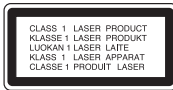

"To urządzenie jest wyposażone w przenośną baterię lub akumulator.

#### Bezpieczny sposób wyjęcia baterii ze sprzętu:

Wyjąć starą baterię lub paczkę baterii, wykonując kroki montażu w odwrotnej kolejności. Aby uniknąć zanieczyszczenia środowiska i szkodliwego wpływu na zdrowie ludzi i zwierząt, zużyte baterie lub akumulatorki należy umieścić w odpowiednim pojemniku w oznaczonym punkcie zbiórki odpadów. Nie wyrzucać baterii i akumulatorków wraz z odpadami gospodarstwa domowego. Zalecamy korzystanie z lokalnych, darmowych systemów baterii i akumulatorków zwrotnych. Bateria nie może być wystawiana na nadmierne ciepło, jak np. promienie słoneczne, pożar itp."

Podczas formatowania płyt wielokrotnego zapisu należy ustawić format na [Mastered], tak aby płyta były kompatybilna z odtwarzaczami LG. Jeżeli wybrana zostanie opcja „Live System”, nie będzie można jej używać w odtwarzaczach LG

(Mastered/Live File System: System formatu płyty dla Windows Vista).

#### Aby zapewnić bezpieczne prowadzenie

- Aby uniknąć ryzyka wypadku i potencjalnego złamania przepisów ruchu drogowego, to urządzenie nie może być używane tak, aby ekran był w polu widzenia kierowcy.
- To urządzenie rozpoznaje, kiedy hamulec postojowy pojazdu jest zaciągnięty i uniemożliwia oglądanie DVD, VCD, ZDJĘĆ lub pliku z filmem, gdy wyświetlacz jest przyłączony do FRONT VIDEO OUTPUT (przedniego wyjścia wideo) w czasie prowadzenia. W czasie próby oglądania DVD, VCD, PHOTO lub pliku z filmem ekran pozostanie czarny. Obraz pojawi się na ekranie po zaparkowaniu pojazdu w bezpiecznym miejscu i zaciągnięciu hamulca postojowego.

#### Likwidacja starego urządzenia



1. Jeśli do urządzenia został dołączony ten symbol przekreślonego pojemnika na śmieci oznacza to, że produkt jest objęty Europejską Dyrektywą 2002/96/EC.
2. Produkty elektryczne i elektroniczne powinny być oddzielone od innych odpadów oraz powinny podlegać utylizacji w miejscach wskazanych przez rząd lub lokalnych prawodawców.
3. Właściwa likwidacja urządzenia pomoże chronić środowisko naturalne i ludzkie zdrowie.
4. Więcej szczegółowych informacji o likwidacji nieużywanego urządzenia można uzyskać w urzędzie miasta, punktach uzdatniania odpadów lub w sklepie, gdzie produkt został kupiony.



Firma LG Electronics deklaruje niniejszym że niniejszy(e) produkt(y) jest/są zgodne z wymaganiami oraz innymi postanowieniami Dyrektyw 2006/28/EC (ANNEX I , 3.2.9), 72/245/EEC, oraz 2006/95/EC.

Przedstawiciel na Europe :

LG Electronics Service Europe B.V.  
Veluwezoom 15, 1327 AE Almere. The  
Netherlands  
(Tel : +31-(0)36-547-8888)

## Spis treści

### 1

#### Informacja dot. bezpieczeństwa

---

- 2 Informacja dot. bezpieczeństwa

### 2

#### Przygotowanie

---

- 6 Wprowadzenie  
9 Panel przedni  
10 Pilot

### 3

#### Instalacja

---

- 11 **Podłączenie głośników**  
11 Zakładanie panelu sterowania  
12 Odtwarzanie panelu sterowania  
13 **Instalacja**  
13 Instalacja podstawowa  
13 Zdemontuj dotychczas używany odbiornik  
14 Instalacja ISO-DIN  
14 **Instalowanie baterii pilota zdalnego sterowania**  
15 **Podłączenie**  
15 Podłączenie w samochodzie  
16 Podłączanie do wyposażenia opcjonalnego  
17 **Dostosowywanie ustawień ogólnych**  
17 Przyciski do ustawień w MENU  
17 Przegląd elementu MENU  
18 XDSS+/EQ  
18 Dźwięk  
19 Wyś.  
19 Rozj.  
20 Konfig.

## 4

### Obsługa

---

- 21 Działania podstawowe
- 22 Inne operacje
  - 22 Wyświetlanie informacji o pliku
  - 22 Zwolnienie prędkości odtwarzania
  - 22 Odtwarzanie klatka-po-klatce
  - 23 Szybkie szukanie
  - 23 Korzystanie z menu FUN.
  - 24 Używanie paska wyszukiwania czasu
  - 24 Wznowienie odtwarzania
  - 25 Przeglądanie zdjęć
- 25 **Słuchanie radia**
  - 26 Ręczne zapisywanie wybranych częstotliwości
  - 26 Słuchanie zapamiętanej stacji
  - 26 Ustawienia TUNER
- 27 **Odtwarzanie muzyki lub filmu z podłączonego urządzenia zewnętrznego**
  - 27 Unikanie nagłych zmian głośności przy przetaczaniu źródeł.
- 28 Nagrywanie na USB z płyty lub z tunera FM

## 5

### Konserwacja

---

- 29 Uwagi dotyczące płyt
- 29 Obsługa urządzenia

## 6

### Rozwiązywanie problemów

---

- 30 Rozwiązywanie problemów

## 7

### Załącznik

---

- 31 Lista kodów obszarów
- 32 Specyfikacje
- 33 Znaki handlowe i licencje

1

2

3

4

5

6

7

# 2 Przygotowanie

2

Przygotowanie

## Wprowadzenie

### O wyświetlanym symbolu

Ikona "⓪" pojawiająca się na ekranie oznacza, że funkcja objaśniona w niniejszej instrukcji obsługi jest niedostępna dla danego nośnika.

### Symbole używane w tym podręczniku

<b>DVD</b>	DVD-Video, DVD±R/RW w trybie Video lub w trybie VR i sfinalizowane
<b>ACD</b>	Audio CD
<b>MOVIE</b>	Pliki filmowe
<b>MUSIC</b>	Pliki Audio
<b>PHOTO</b>	Pliki ze zdjęciami

### Resetowanie urządzenia

Jeżeli urządzenie, nie pracuje ono prawidłowo można je zresetować.

1. Naciśnij  i ściągnij panel przedni.  
Patrz strona 12, aby uzyskać informacje na temat ściągnięcia panelu.
2. Włóż do otworu **RESET** ostry przedmiot.

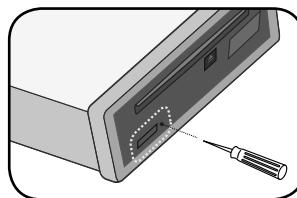

## Wymagania dla odtwarzalnego urządzenia USB

- Nie wolno odłączać urządzenia USB podczas działania (odtworzenie, itp.)
- Urządzenie zewnętrzne USB, które wymaga instalacji dodatkowego oprogramowania przy podłączeniu do komputera, nie będzie obsługiwane.
- Urządzenie USB: Urządzenie USB zgodne z USB 1.1 lub USB 2.0 Full Speed.
- Mogą być odtwarzane pliki z filmami, muzyką i zdjęciami. Zobacz odpowiednie strony, w celu uzyskania szczegółów obsługi poszczególnych plików.
- Aby zapobiec utracie danych zalecane jest regularne wykonywanie kopii zapasowych.
- Jeżeli korzystasz z przedłużacza USB, koncentratora USB hub, czytnika kart USB, lub dysku zewnętrznego HDD, wówczas urządzenie USB może nie być rozpoznane.
- Jeżeli przyłączysz do jednostki urządzenie USB podzielone na partycje, zostanie rozpoznana tylko pierwsza partycja na nim.
- Niektóre urządzenia USB mogą nie pracować z tym urządzeniem.
- Aparaty cyfrowe i telefony komórkowe nie są obsługiwane.
- Gniazda USB urządzenia nie można podłączyć do komputera PC. Urządzenie nie może być używane jako pamięć zewnętrzna.

## Kompatybilność pliku

### Pliki Audio

- W granicach 8 do 48 kHz (MP3), poniżej 48 kHz (WMA)
- Prędkość danych : 8 do 320 kbps (MP3), poniżej 320 kbps (WMA)
- Rozszerzenia plików: ".mp3", ".wma", ".wav", ".ogg", ".aac(mniej niż 16 kHz)"
- Maksymalna ilość plików: Poniżej 3000.
- Format plików CD-ROM: ISO9660/ JOLIET
- Zalecamy zastosowanie programu "Easy-CD Creator", który tworzy system plików zgodny z ISO 9660.

### Pliki ze zdjęciami

- Maksymalna szerokość pikseli: 4 000 x 4 000 pikseli
- Maksymalna ilość plików: Poniżej 3000.
- Niektóre płyty mogą nie działać z powodu innego formatu nagrywania lub ich stanu (uszkodzenia).
- Rozszerzenia plików : ".jpg", ".jpeg", ".png", ".gif", ".tiff", ".bmp"
- Format plików CD-ROM: ISO9660/ JOLIET

### Pliki filmowe

- Dostępne rozdzielczości: 720 x 576 (W x H) pikseli
- Częstotliwość ramki: 30 FPS
- Odtwarzane formaty kodowania: "MPEG1", "MPEG2", "MPEG4", "MP4V3S", "3IVX" "MSVC", "3IVO", "3IV1", "3IV2".
- Ten odtwarzacz obsługuje tylko jeden punkt osnowy Global Motion Compensation (GMC).

## Odtwarzane typy płyt



DVD-VIDEO (płyta 8 cm / 12 cm)  
Płyty, na których znajdują się filmy do sprzedaży lub wypożyczenia.



DVD-R (płyta 12 cm)



DVD-RW (płyta 12 cm)



DVD+R (płyta 12 cm)  
W trybie video obsługiwane są jedynie płyty o podwójnej warstwie.



DVD+RW (12 cm disc)



Audio CD: Kupione płyty muzyczne lub CD-R/CD-RW w formacie płyt muzycznych.

Niektórych płyt DVD±RW/ DVD±R lub CD-RW/ CD-R nie da się odtworzyć ze względu na jakość nagrania, stan fizyczny, właściwości urządzenia nagrywającego lub oprogramowanie antypirackie.

### Kod regionalne

Urządzenie to ma przypisany kod regionu, który jest podany na etykiecie znajdującej się od spodu. Urządzenie to może odtwarzać tylko płyty DVD oznaczone tak samo jak na górze urządzenia lub "ALL".

## Prawa autorskie

Prawo zabrania kopiowania, rozpowszechniania, pokazywania, rozpowszechniania za pomocą przewodu, publicznego odtwarzania lub wypożyczenia, materiału objętego prawami autorskimi bez zezwolenia. To urządzenie ma funkcje zabezpieczającą przed kopiowaniem, dostarczoną przez Rovi. Niektóre płyty zawierają sygnały zabezpieczające przed kopiowaniem. Podczas nagrywania lub odtwarzania na obrazie pojawiają się zakłócenia. Urządzenie to zawiera technologię chronioną prawami autorskimi przez patenty w USA oraz inne prawa własności intelektualnej. Użycie tej chronionej technologii musi być autoryzowane przez firmę Rovi i jest ona przeznaczona tylko do użytku domowego oraz innego ograniczonego chyba, że autoryzacja Rovi postanawia inaczej. Przeróbka lub demontaż są zabronione.

NALEŻY ZWRÓCIĆ UWAGĘ, ŻE NIE WSZYSTKIE ZESTAWY TELEWIZYJNE HIGH DEFINITION SĄ W PEŁNI KOMPATYBILNE Z TYM URZĄDZENIEM I MOGĄ POWODOWAĆ ZNIEKSZTAŁCENIA NA WYŚWIETLANYM OBRAZIE. W PRZYPADKU PROBLEMÓW ZE SKANOWANIEM PROGRESYWNYM 525 LUB 625 ZALECA SIĘ, ABY UŻYTKOWNIK ROZŁĄCZYŁ POŁĄCZENIE Z WYJŚCIEM 'STANDARD DEFINITION'. W RAZIE PYTAŃ DOTYCZĄCYCH KOMPATYBILNOŚCI TELEWIZORA Z NINIEJSZYM URZĄDZENIEM 525p LUB 625p PROSIMY O KONTAKT Z CENTRUM OBSŁUGI KLIENTA.

Wykonywanie nieautoryzowanych kopii materiałów chronionych przed kopiowaniem, takich jak programy komputerowe, pliki, audycje lub nagrania dźwiękowe może być niezgodne z zasadami praw autorskich i może być przestępstwem. Urządzenie to nie może być wykorzystywane do tego celu.

**Zachowaj odpowiedzialność  
Przestrzegaj praw autorskich**



## Panel przedni

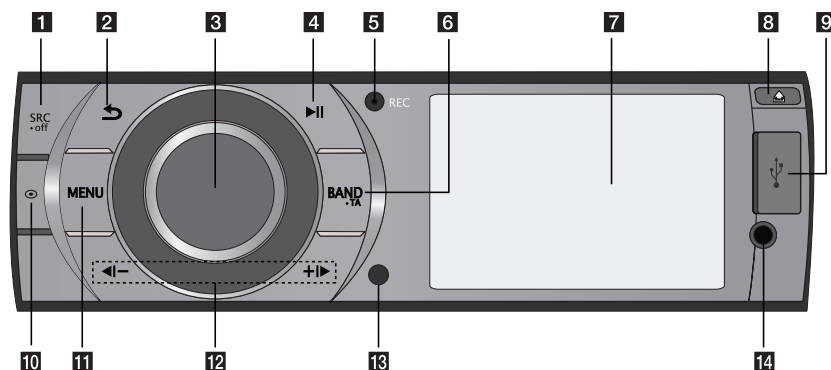

### 1 SRC/• OFF

- Po wciśnięciu wybiera źródła funkcji.
- Po wciśnięciu i przytrzymaniu, włącza lub wyłącza urządzenie.

### 2 Powrót do poprzedniego kroku.

### 3 Pokrętko głośności

- Regulacja poziomu głośności.
- Potwierdzenie ustawień.
- Sprawdza utwory lub pliki.

### 4 ►|| Uruchamianie odtwarzania i pauza.

### 5 REC Nagrywanie do USB

### 6 BAND/• TA

- Wybiera zakres w trybie TUNER.
- Wybiera menu kategorii w czasie odtwarzania płyty lub USB, zawierających muzykę, film i zdjęcia jednocześnie.
- Po naciśnięciu i przytrzymaniu wyszukuje stacje, które mają informacje TA/TP.

### 7 Okienko wyświetlacza

### 8 Otwiera panel przedni.

### 9 Port USB

### 10 Wyświetla informacje o pliku/płyce.

### 11 MENU

Włącza lub wyłącza menu ustawień.

### 12 ◀|/▶

Pominięcie / szukanie / przeszukiwanie / strojenie

### 13 Czujnik pilota

### 14 AUX

Po podłączeniu zewnętrznego odtwarzacza, można cieszyć się jego muzyką lub filmem w urządzeniu.

### ! Uwaga

Dla odtwarzania obrazu video z urządzenia zewnętrznego, należy podłączyć je przy pomocy złącza 3,5 mm (4 styki) tak, jak to pokazano poniżej.

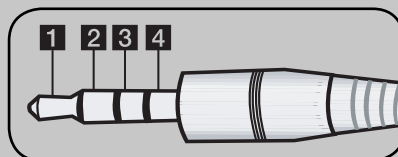

1 Audio L

2 Audio R

3 GND

4 Video

# Pilot

2

Przygotowanie

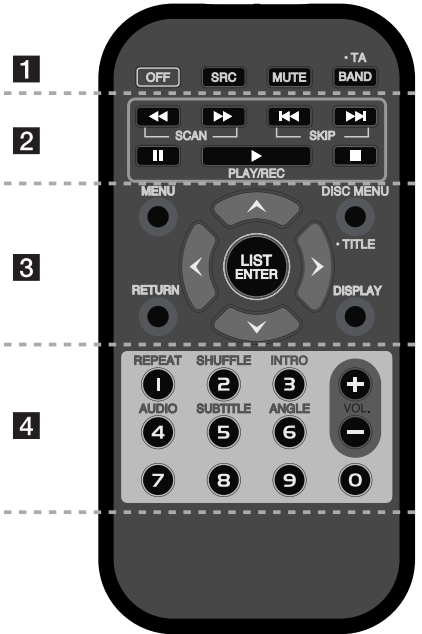

..... **1** .....

- OFF:** Wyłącza urządzenie.
- SRC:** Wybór źródła.
- MUTE:** Chwilowe wyłączenie dźwięku.
- BAND/• TA :**
  - Wybiera zakres w trybie TUNER.
  - Wybiera menu kategorii w czasie odtwarzania płyty lub USB, zawierających muzykę, film i zdjęcia jednocześnie.
  - Po naciśnięciu i przytrzymaniu wyszukuje stacje, które mają informacje TA/TP.

..... **2** .....

**◀◀/▶▶ SCAN:** Przeszukuje wstecz lub w przód.

- ◀◀/▶▶ SKIP:** Przejście do następnego lub poprzedniego rozdziału/ścieżki/pliku.
- || :** Wstrzymuje odtwarzanie.
- ▶ :** Rozpoczyna odtwarzanie lub nagrywanie
- :** Zatrzymuje odtwarzanie.

..... **3** .....

- MENU:** Włącza lub wyłącza menu ustawień.
- RETURN:** Powrót do poprzedniego kroku.
- Przyciski kierunku:** Wybieranie opcji w menu.

- LIST/ ENTER :**
  - Sprawdza utwory lub pliki w trybie CD lub zapamiętanych stacji w trybie TUNER.
  - Potwierdzenie ustawień.

**DISPLAY:** Włącza lub wyłącza informacje wyświetlane na ekranie.

- DISC MENU/- TITLE:**
  - Po naciśnięciu wchodzi do menu płyty.
  - Po naciśnięciu i przytrzymaniu, wyświetla menu tytułu DVD, jeśli jest dostępne.

..... **4** .....

- Przyciski numeryczne (1 - 6)**
  - Wybór zaprogramowanych stacji w trybie TUNER lub rozdziału dla płyty DVD.
- VOL. +/- :** Regulacja poziomu głośności.
- REPEAT :** Odtwarzanie powtarzane
- SHUFFLE :** Odtwarzanie losowe
- INTRO:** Skanowanie początków utworów
- AUDIO:** Wybiera język lub kanał audio.
- SUBTITLE:** Wybiera język napisów.
- ANGLE:** Wybiera kąt kamery DVD, jeśli opcja ta jest dostępna.

# 3

## Instalacja

### O odłączanym panelu

Po rozpakowaniu należy założyć panel sterowania w celu użycia urządzenia. W razie potrzeby można go zdjąć i przechowywać w ochronnym pojemniku.

#### Zakładanie panelu sterowania

1. Przymocuj część **A** panelu do części **B** urządzenia.
2. Przymocuj część **C** panelu do części **D** urządzenia jednocześnie naciskając panel w lewo.
3. Zamknij panel sterowania.

#### Zakładanie panelu sterowania

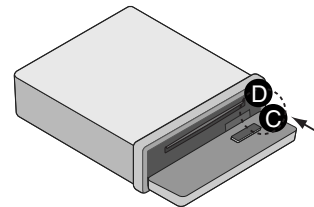
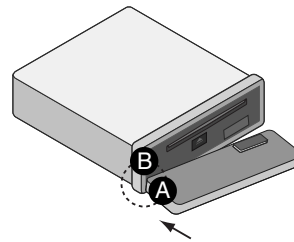



#### CAUTION

- Przyciski sterownia mogą nie działać, jeżeli panel nie jest podłączony prawidłowo. Jeżeli tak się stanie, należy delikatnie docisnąć panel.
- Nie wolno pozostawiać panelu w miejscach narażonych na wysokie temperatury lub bezpośrednie działanie promieni słonecznych.
- Nie wolno upuszczać panelu lub w inny sposób narażać go na uderzenia.
- Nie wolno pozwalać aby substancje takie jak benzyna, rozpuszczalnik lub środki owadobójcze wchodziły w kontakt z powierzchnią panelu.

## Odlączenie panelu sterowania

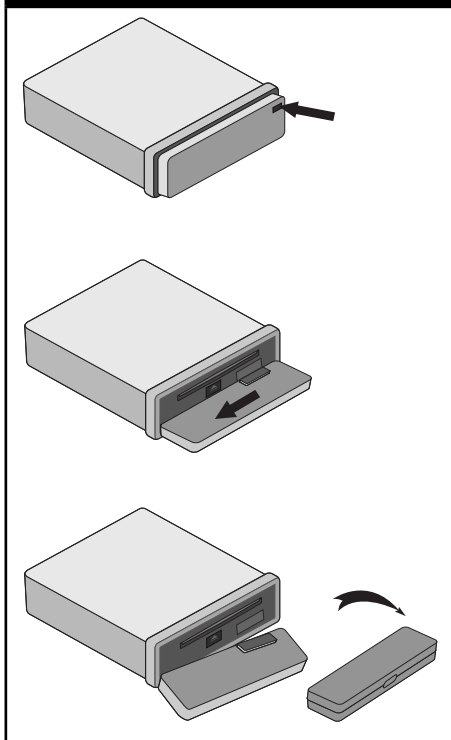
### Odlączenie panelu sterowania



1. Wciśnij  w celu zdjęcia panelu sterowania.
2. Naciśnij panel sterowania w lewo.
3. Wyciągnij panel z urządzenia.
4. Włóż odlączony panel do etui ochronnego.

### ! Uwaga

Co jakiś czas wycieraj styki w tylnej części panelu sterowania wacikiem nasączonym alkoholem. Z powodów bezpieczeństwa przed przystąpieniem do czyszczenia wyjmij kluczyk ze stacyjki samochodu.

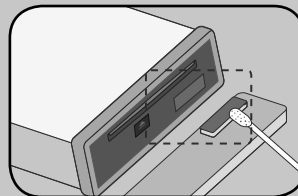



## Instalacja ISO-DIN

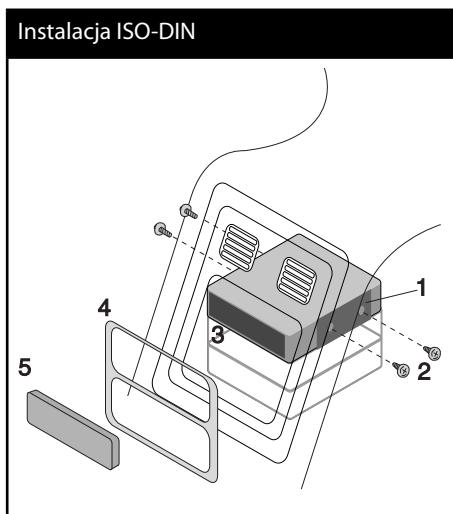

1. Wsuń urządzenie w ramę ISO-DIN.
2. Dopasuj śruby wyjęte ze starego urządzenia.
3. Wsuń urządzenie i ramę do otworu w desce rozdzielczej.
4. Zainstaluj panel lub płytkę adaptera. (Zależnie od modelu, krok ten może nie być konieczny.)
5. Zainstaluj panel sterowania w urządzeniu.

## Instalowanie baterii pilota zdalnego sterowania

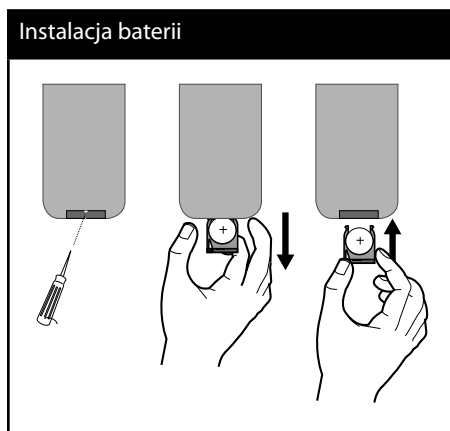

1. Przy pomocy długopisu  $\oplus$  lub  $\ominus$  ołówka wyciągnij pokrywę baterii.
2. Włóż baterię prawidłowo do uchwytu.
3. Wsuń uchwyt baterii na miejsce.

### ! Uwaga

- Stosuj tylko baterię litową CR2025 (3 V).
- Jeżeli nie korzystasz z pilota przez dłuższy okres czasu, wyjmij z niego baterię.
- Unikać użytkowania produktu w miejscach gorących i wilgotnych.
- Nie manipuluj przy baterii metalowymi narzędziami.
- Nie przechowuj baterii z elementami metalowymi.

# Podłączenie

## Podłączenie w samochodzie

Przed instalacją upewnij się, że starter jest ustawiony w pozycji OFF i odepnij zacisk akumulatora, by uniknąć zwarcia.

### Podłączenie 1

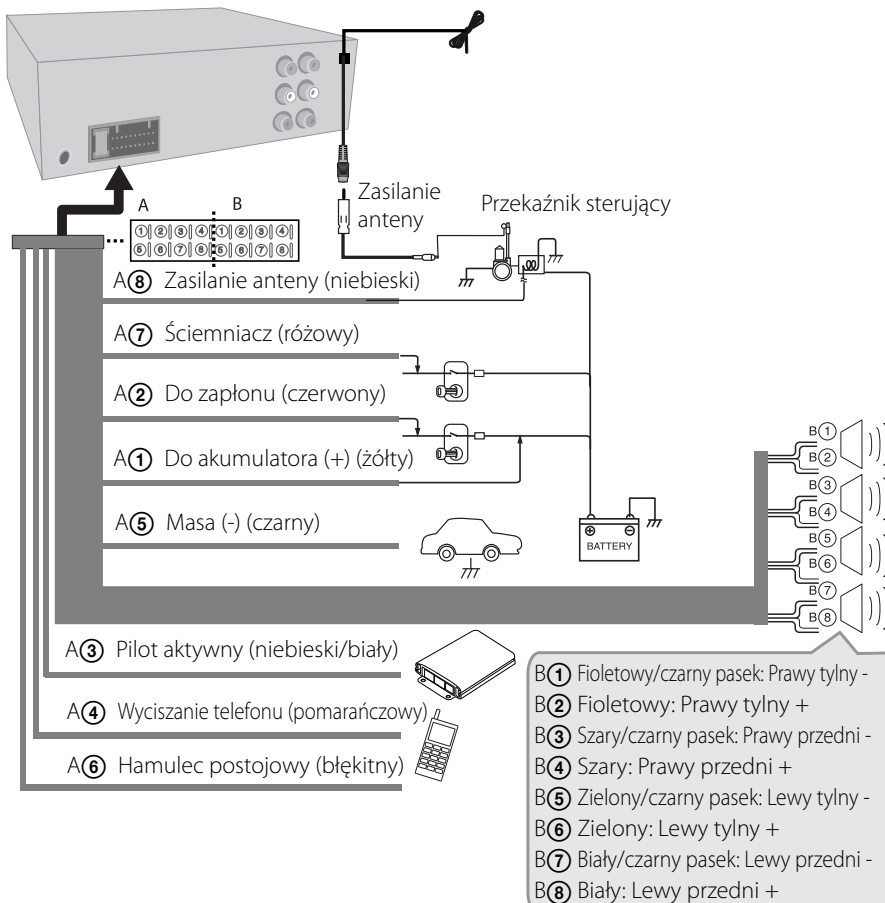

## Podłączanie do wyposażenia opcjonalnego

Możesz podłączyć wyposażenie opcjonalne do odpowiednich gniazd na urządzeniu.

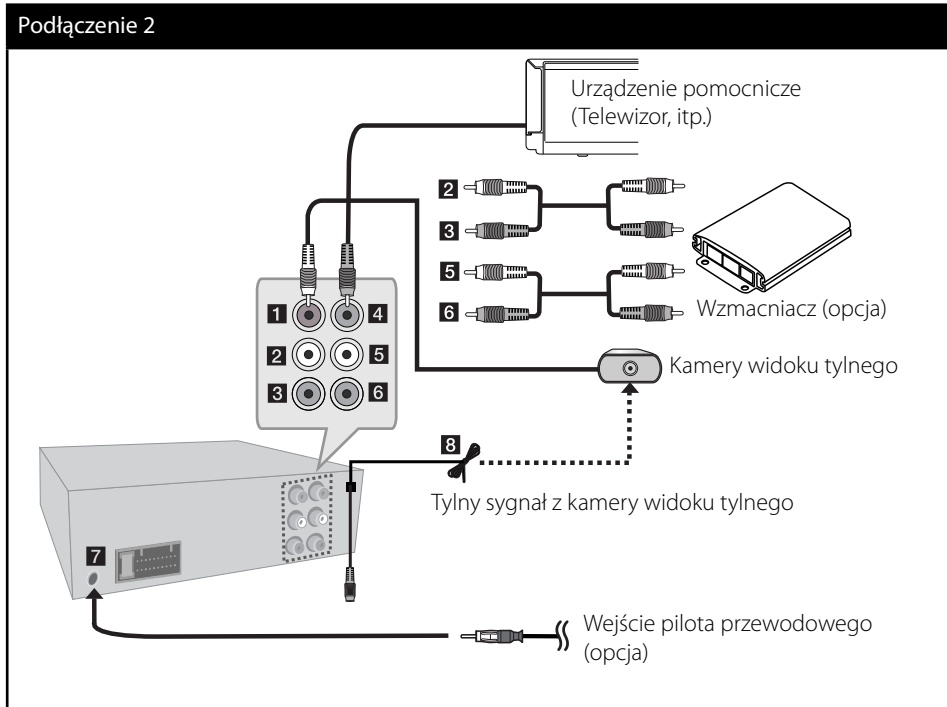

No.	Terminal	Pozycja
1	Wejście wideo	Kamery widoku tylnego
2	Wyjście audio	Tyłny lewy głośnik lub Subwoofer lewy (opcja)
3	Wyjście audio	Tyłny prawy głośnik lub Subwoofer prawy (opcja)
4	Wyjście wideo	Urządzenie pomocnicze (Telewizor, itp.)
5	Wyjście audio	Przedni lewy głośnik
6	Wyjście audio	Przedni prawy głośnik
7	Wejście pilota przewodowego	Adapter sterowania przewodowego (nie ma w zestawie)
8	Tyłny sygnał z kamery widoku tylnego	Kamery widoku tylnego



## Dostosowywanie ustawień ogólnych

W **MENU** możesz zmienić nastawy urządzenia.



### Przyciski do ustawień w MENU

Urządzenie główne	Pilot	Działanie
Naciśnij <b>MENU</b>	<b>MENU</b>	Włącza lub wyłącza menu ustawień.
Obróć <b>pokrętko głośności</b>	^/V </>	<ul style="list-style-type: none"> <li>Przejdzie do innych elementów menu.</li> <li>Reguluje ustawienie głośności.</li> </ul>
Naciśnij <b>pokrętko głośności</b>	<b>LIST/ENTER</b>	<ul style="list-style-type: none"> <li>Potwierdza wybrane menu lub ustawiony poziom.</li> <li>Wybór lub ustawienie opcji menu, jeżeli są tylko 3 opcje menu.</li> </ul>
	<b>RETURN</b>	<ul style="list-style-type: none"> <li>Po wciśnięciu możesz przejść do poprzedniego kroku.</li> <li>Po wciśnięciu i przytrzymaniu, możesz powrócić do statusu odtwarzania.</li> </ul>

### Przegląd elementu MENU

<b>XDSS+ /EQ</b>	Wył. XDSS+ POP KLASYCZNA ROCKOWA JAZZ WOKAL SALSA SAMBA REGGAE RUSSY UŻYT. 1 UŻYT. 2
<b>Dźwięk</b>	Balans / Tłumik
	SubWoofer
	UŻYT. 1/2
	AUTO-EQ
<b>Wyś.</b>	DRC
	JĘZYK
	Wsp.obrazu TV
	B.L.E
	Sort. wg alb.
<b>Rozj.</b>	System TV
	Strona kodowa
<b>Konfig.</b>	Jasność
	Kontrast
	Audio płyty
	Napisy płyty
	Menu płyty
	BLOKADA
	Pr. Nagrywania
Sygnal	
Ustawienia zegara	

## XDSS+/EQ

Funkcja ta pozwala na lepsze dopasowanie barwy dźwięku. Światelko wskaźnika podświetli się w następującym porządku.

Wyl. → XDSS+ → POP → KLASYCZNA → ROCKOWA → JAZZ → WOKAL → SALSA → SAMBA → REGGAE → RUSSY → UŻYT. 1 → UŻYT. 2 → ...

## Dźwięk

### Balans / Tłumik

Możesz ustawić moc głośników lewego/prawego przedniego/tylnego.

1. Naciśnij **MENU**.
2. Wybierz [**Dźwięk**] i naciśnij pokrętkę głośności (**LIST/ENTER** na pilocie zdalnego sterowania).
3. Wybierz [**Balans / Tłumik**] i naciśnij pokrętkę głośności (**LIST/ENTER** na pilocie zdalnego sterowania).
4. Ustaw poziom balansu (głośnik lewy/prawy) za pomocą pokrętki głośności (**Λ/V** na pilocie zdalnego sterowania).

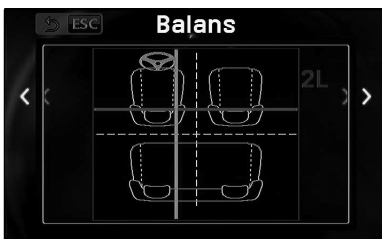

Następnie naciśnij pokrętkę głośności (**LIST/ENTER** na pilocie zdalnego sterowania).

5. Ustaw poziom wyciszacza (głośnik przedni/tylny) za pomocą pokrętki głośności (**Λ/V** na pilocie zdalnego sterowania).

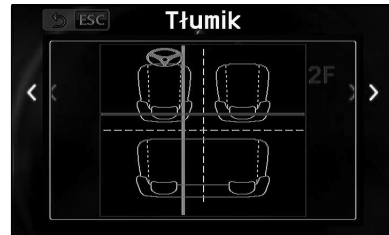

Następnie naciśnij pokrętkę głośności (**LIST/ENTER** na pilocie zdalnego sterowania).

### SubWoofery

#### Poziom subwoofera

Ustawia moc subwoofera.

#### Cz.subwoofera

Ustawia częstotliwość subwoofera.

### UŻYT. 1/2

Możesz ustawić poziomy Bass (tony niskie), Middle (tony średnie) oraz Treble (tony wysokie), obracając pokrętkę głośności na urządzeniu lub naciskając **<** lub **>** na pilocie.

### AUTO-EQ

Korektor ustawia się automatycznie w zależności od typu dźwięku zapisanego w ID3 Tag dla plików muzycznych. AUTO-EQ pracuje tylko gdy gatunek pliku muzycznego jest obsługiwany przez urządzenie.

### DRC(Kontrola dynamiki sygnału)

Dzięki tej opcji dźwięk staje się czystszy po ściszeniu (tylko Dolby Digital). Ustaw opcję DRC na [Wł.], aby włączyć ten efekt.

## Wyś.

### JĘZYK

Wybrać język dla menu konfiguracji oraz dla wyświetlacza ekranowego.

### Wsp.obrazu TV

Wybierz opcję proporcji obrazu telewizora w zależności od typu Twojego monitora.

#### [16:9]

Wybierz, gdy podłączony jest monitor w standardzie 16:9. Obraz 4:3 jest dopasowywany w poziomie (proporcjonalnie) tak, aby wypełnił cały ekran.

#### [4:3 Zwykły]

Wybierz, gdy podłączony jest monitor w standardzie 4:3. Wyświetla obraz kinowy z paskami u góry i u dołu ekranu.

#### [4:3 Panorama]

Wybierz, gdy podłączony jest monitor w standardzie 4:3. Przycina szeroki obraz po obu stronach tak, by wypełnić cały ekran. Obie strony obrazu są wycięte.

### B.L.E (Poprawa poziomu czerni)

Poprawia poziom czerni tylko gdy monitor jest ustawiony na NTSC.

### Sort. wg alb.

W czasie słuchania plików muzycznych, możesz wybrać widok wyświetlacza, naciskając **DISPLAY**. Następnie, gdy ustawiłeś widok Album Art, możesz go dopasować do swoich preferencji.

#### [TEKST]

Wyświetla tylko teksty ID3 Tag lub CD text.

#### [Miniatury]

Wyświetla zarówno teksty jak i obrazy album art. z ID3 Tag. tag.

### [Pełny ekran]

Wyświetla zarówno teksty tytułu jak i obrazy album art. z ID3 Tag na pełnym ekranie.

### System TV

Musisz wybrać odpowiedni tryb systemu dla swojego monitora z dostępnych NTSC, PAL, lub Auto.

### Strona kodowa

Jeżeli napisy CD TEXT, ID3 TAG lub pliku z filmem nie są wyświetlane poprawnie, możesz zmienić stronę kodową, aby były wyświetlane poprawnie.

1. Wybierz odpowiednią stronę kodową za pomocą pokrętki głośności (**▲** lub **▼** na pilocie).
2. Wielokrotnie naciśnij pokrętkę głośności (**LIST/ENTER** na pilocie) aż tekst będzie wyświetlany poprawnie a następnie naciśnij je.

### Rozj.

### Jasność

Ustawia poziom jasności okna wyświetlacza dla dnia (Daylight) i nocy (Nighttime).

### Kontrast

Ustawia poziom kontrastu okna wyświetlacza dla dnia (Daylight) i nocy (Nighttime).



#### Uwaga

W zależności od statusu ściemniacza samochodu, urządzenie rozpoznaje dzień lub noc.

## Konfig.

### Audio płyty / Napisy płyty / Menu płyty

Wybierz preferowany język dla ścieżki audio (audio płyty), napisów oraz menu płyty w czasie odtwarzania DVD.

#### Oryginał

Wybiera oryginalny język w którym została nagrana płyta.

### BLOKADA

#### Hasło

Możesz zmienić hasło. Po pierwszym uruchomieniu wprowadź domyślne hasło 0000.

1. Wprowadź bieżące hasło i naciśnij pokrętkę głośności (**LIST/ENTER** na pilocie zdalnego sterowania).
2. Wprowadź nowe hasło i naciśnij pokrętkę głośności (**LIST/ENTER** na pilocie zdalnego sterowania).
3. Ponownie wprowadź hasło i naciśnij pokrętkę głośności (**LIST/ENTER** na pilocie zdalnego sterowania).

#### Kod regionu

Wpisz kod regionu, którego standardy były użyte do oceny kategorii płyty DVD, w oparciu o listę znajdującą się na stronie 31.

#### Wartość

Blokuje odtwarzanie ocenionych na podstawie zawartości płyt DVD. (Nie wszystkie płyty mają ocenę.)

#### [Wartość 1-8]

Ocena jeden (1) jest najbardziej restrykcyjna, a ocena osiem (8) jest najmniej restrykcyjna.

## Pr. Nagrywania

Możesz ustawić jakość nagranych plików na 96 Kbps, 128 Kbps lub 192 Kbps.

## Sygnał

### 2nd

Sygnał dźwiękowy jest generowany przy naciśnięciu przycisku na dłużej niż 2 sekundy.

### Wszystko

Dźwięk rozlega się po przyciśnięciu dowolnego przycisku.

### Wył.

Sygnał dźwiękowy jest wyłączony.

## Ustawienia zegara

Możesz to ustawić, tylko gdy CT w menu FUN. trybu Tuner, jest ustawione na Wył..

### Format czasu

Możesz ustawić format czasu na 12 lub 24 godziny.

### Ustawienia zegara

Przy pomocy pokrętki głośności ustaw godzinę a następnie minuty (**▲** lub **▼** na pilocie). Po dokonaniu ustawień, aby potwierdzić naciśnij pokrętkę głośności (**▲** lub **▼** na pilocie).



### Uwaga

Jeżeli ustawiłeś format czasu (Time Format) na 12 godzin, najpierw musisz wybrać AM (przed południem) lub PM (po południu).

# 4

## Obstuga

### Działania podstawowe

1. Włącz urządzenie naciskając dowolny przycisk.
2. Po naciśnięciu włóż płytę  lub podłącz urządzenie USB do portu USB.
3. Zaciśnięciem **SRC.** wybierz funkcję DISC (płyta) lub USB.
4. Obróć pokrętkę głośności na urządzeniu lub naciśnij **VOL.+/-** na pilocie.

#### Uwaga

Upewnij się, że naciskasz  po otwarciu przedniego panelu w celu wyjęcia płyty. Patrz obraz poniżej.

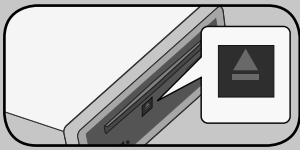

### Aby użyć płyty lub urządzenia USB o mieszanej zawartości

Podczas odtwarzania płyty lub napędu typu Flash USB, zawierającego pliki DivX, MP3/WMA i JPG, istnieje możliwość wyboru menu plików w celu ich odtwarzania naciskając **BAND/+ TA.**

### Before watching DVD

**DVD** **MOVIE**

W czasie próby odtworzenia DVD na ekranie pojawi się poniższe. Następnie wybierz [Tak] lub [Nie], obracając pokrętkę głośności lub naciskając < lub > na pilocie.

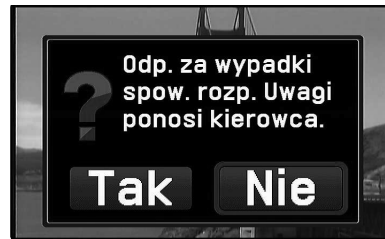

#### [Tak]

Odtwarzanie rozpoczyna się bez żadnego ograniczenia.

#### [Nie]

Ekran staje się czarny po upływie 5 sekund od wybrania elementu. Jednakże po naciśnięciu dowolnego przycisku ekran włączy się ponownie i wyłączy po upływie kolejnych 5 sekund.

#### Uwaga

Nawet jeżeli wybierzesz [Nie], po podłączeniu hamulca postojowego do urządzenia, ekran nie stanie się czarny nawet po upływie 5 sekund.

## Aby wstrzymać odtwarzanie

Podczas odtwarzania naciśnij ►|| (|| na pilocie).

Nacisnąć ►|| (► na pilocie), aby wznowić odtwarzanie.

## Aby przeszukać do przodu lub do tyłu

### • Na urządzeniu

Nacisnąć i przytrzymać ◀- lub +► w trakcie odtwarzania, aby odtwarzać szybko do przodu lub szybko do tyłu z różnymi szybkościami.

### • Na pilocie zdalnego sterowania

Naciśnij wielokrotnie ◀◀ lub ►► w trakcie odtwarzania, aby odtwarzać szybko do przodu lub szybko do tyłu z różnymi szybkościami.

## Aby przejść do następnego/ poprzedniego rozdziału/ utworu/pliku

Podczas odtwarzania, wciśnij ◀- lub +► (◀◀ lub ►► na pilocie zdalnego sterowania) w celu przejścia do następnego rozdziału/ utworu lub w celu powrotu do początku bieżącego rozdziału/ utworu.

Wciśnij dwukrotnie ◀- (◀◀ na pilocie zdalnego sterowania) w celu powrotu do poprzedniego rozdziału/ utworu.

## Chwilowe wyłączenie dźwięku

1. Naciśnij **MUTE**, aby wyciszyć urządzenie.
2. Aby anulować, naciśnij dowolny klawisz.

## Inne operacje

### Wyświetlanie informacji o pliku

Jeżeli chcesz wyświetlić informacje o aktualnie odtwarzanym pliku/płyce, naciśnij ◉ (DISPLAY na pilocie).



### Uwaga

Dla plików muzycznych naciśnij wielokrotnie ◉ (DISPLAY na pilocie) w czasie odtwarzania, aby ustawić tło odtwarzania z nazwą pliku, ID3 TAG lub zegarem.

### Zwolnienie prędkości odtwarzania

Gdy odtwarzanie jest wstrzymane, naciskając wielokrotnie ►►, możesz wybierać różne prędkości powolnego odtwarzania.

### Odtwarzanie klatka-po-klatce

Naciśnij || w czasie odtwarzania filmu. Naciskaj przycisk ||, aby odtwarzać klatka-po-klatce.

## Szybkie szukanie

1. Naciśnij pokrętkę głośności (**LIST/ENTER** na pilocie zdalnego sterowania), aby sprawdzić pliki.



2. Naciśnij **↩** (**RETURN** na pilocie), aby sprawdzić katalogi.
3. Wybierz żądany katalog za pomocą pokrętki głośności (**▲/▼/◀/▶** na pilocie zdalnego sterowania).
4. Naciśnij pokrętkę głośności (**LIST/ENTER** na pilocie zdalnego sterowania).
5. Wybierz żądany plik/ utwor za pomocą pokrętki głośności (**▲/▼** na pilocie zdalnego sterowania).
6. Naciśnij pokrętkę głośności (**LIST/ENTER** na pilocie zdalnego sterowania), aby rozpocząć odtwarzanie.

Dla płyty DVD możesz wyszukiwać według poniższych elementów. Po wybraniu Title Search (szukanie tytułu) lub chapter Search (szukanie rozdziału) możesz wybrać żądany rozdział lub tytuł za pomocą pokrętki głośności (**▲/▼** na pilocie) po kroku 1.



## ! Uwaga

- Jeżeli przez 10 sekund nie zostanie wciśnięty żaden przycisk, elementy wyświetlane na ekranie znikną.
- Na niektórych płytach nie można wybrać numeru tytułu.
- Dostępne elementy mogą różnić się w zależności od płyty lub tytułu.

## Korzystanie z menu FUN.

Ustawiając menu FUN., możesz cieszyć się plikami/utworami/rozdziałami na swój własny sposób.

1. Naciśnij **MENU**.
2. Wybierz **FUN.** i naciśnij pokrętkę głośności (**LIST/ENTER** na pilocie zdalnego sterowania).
3. Wybierz żądany element za pomocą pokrętki głośności (**▲/▼** na pilocie zdalnego sterowania).
4. Wielokrotnie naciśnij pokrętkę głośności (**LIST/ENTER** na pilocie zdalnego sterowania), aby ustawić elementy.
5. Naciśnij **↩** (**RETURN** na pilocie), aby powrócić do poprzedniego menu.

### [Powtarzanie]

**DVD** **MOVIE** **MUSIC** **PHOTO**

Ustawia odtwarzanie losowe dla Files (plików), Folders (katalogów) lub Tracks (utworów).

### [Losowe]

**MUSIC**

Ustawia odtwarzanie losowe dla Files (plików), Folders (katalogów) lub Tracks (utworów). Jeżeli podczas odtwarzania losowego wciśniesz przycisk **◀|◀** na pilocie, urządzenie nie przejdzie do wcześniejszego utworu.

[Ods.pocz. utw.]

### MUSIC

Odtwarzane jest pierwsze 10 sekund każdego pliku/utworu z aktualnie wybranego folderu.

[Audio]

### DVD MOVIE

Wybiera język lub kanał audio.

[Napis]

### DVD MOVIE

Wybiera język napisów.

[Kąt]

### DVD

Jeśli płyta zawiera sceny nakręcone z kilku kamer, podczas odtwarzania można przełączać na inne widoki (ujęcia). Jeśli płyta zawiera sceny nakręcone z kilku kamer, podczas odtwarzania można przełączać na inne widoki (ujęcia).



### Uwaga

W celu ustawienia menu Repeat, Shuffle, Intro Scan, Audio language, Subtitle lub Angle możesz użyć przycisków skrótu na pilocie.



## Używanie paska wyszukiwania czasu

### DVD MOVIE

Za pomocą paska wyszukiwania czasu możesz w łatwy sposób znaleźć żądany punkt rozpoczęcia odtwarzania pliku z filmem.

1. Naciśnij i przytrzymaj pokrętko głośności w czasie odtwarzania (**LIST/ENTER** na urządzeniu) aż pasek stanie się czerwony.



2. Obróć pokrętko głośności lub naciśnij **</>**, aby wybrać punkt, który chcesz odtworzyć.
3. Naciśnij pokrętko głośności (**LIST/ENTER** na pilocie zdalnego sterowania).

## Wznowienie odtwarzania

### DVD

W zależności od płyty urządzenie zapamiętuje punkt, w którym został naciśnięty **■**.

Jeżeli na ekranie na krótko pojawia się „■■■ (wznowienie po zatrzymaniu)”, naciśnij **▶**, aby wznowić odtwarzanie (od określonej sceny).

Jeżeli dwukrotnie naciśniesz **■**, na ekranie pojawi się “■■■”(zatrzymanie zupełne). Urządzenie wyczyści punkt zatrzymania.



### Uwaga



Punkt wznowienia może być wymazany po wyłączeniu urządzenia lub po wyjęciu płyty.



## Przeglądanie zdjęć

1. Naciśnij pokrętło głośności (**LIST/ENTER** na pilocie zdalnego sterowania), aby sprawdzić pliki.
2. Naciśnij  (**RETURN** na pilocie), aby sprawdzić katalogi.
3. Wybierz żądany katalog za pomocą pokrętła głośności (**Λ/V** na pilocie zdalnego sterowania).
4. Naciśnij pokrętło głośności (**LIST/ENTER** na pilocie zdalnego sterowania).
5. Przy pomocy pokrętła głośności wybierz odpowiedni plik (**Λ/V** na pilocie zdalnego sterowania).
6. Naciśnij pokrętło głośności (**LIST/ENTER** na pilocie), aby wyświetlić zdjęcie.

### Aby przejść do następnego/ poprzedniego zdjęcia



Naciśnij  lub  (< lub > na pilocie) w czasie wyświetlania zdjęć, aby przejść do poprzedniego lub następnego zdjęcia.









#### Uwaga

Jeżeli chcesz przejść do pierwszego pliku poprzedniego lub następnego katalogu, naciśnij (**Λ** lub **V** na pilocie).

### Aby obrócić zdjęcie

Naciśnij  lub  na pilocie, aby obrócić zdjęcie zgodnie z ruchem wskazówek zegara lub w przeciwną stronę.

### Wyświetlanie zdjęć w pokazie slajdów



1. Naciśnij   ( na pilocie zdalnego sterowania), aby uruchomić pokaz slajdów.
2. Podczas pokazu slajdów naciśnij   ( na pilocie), aby wstrzymać pokaz.



### Ustawianie szybkości pokazu slajdów

W menu FUN. można wybrać szybkość dla pokazu slajdów.

1. Naciśnij **MENU**.
2. Wybierz **FUN.** i naciśnij pokrętło głośności (**LIST/ENTER** na pilocie zdalnego sterowania).
3. Wybierz **Pokaz sl.** za pomocą pokrętła głośności (**Λ** lub **V** na pilocie).
4. Naciskaj wielokrotnie pokrętło głośności (**LIST/ENTER** na pilocie zdalnego sterowania), aby ustawić szybkość na Slow (wolna), Normal (normalna) lub Fast (szybka).

## Słuchanie radia

1. Wybierz **TUNER**, naciskając **SRC**.
2. Wybierz zakres, naciskając **BAND/•TA**.
3. Dla wyszukiwania ręcznego naciśnij i przytrzymaj  na jednostce lub  na pilocie, aż pojawi się "Ręcznie". Następnie naciskaj go wielokrotnie w celu wybrania żądanej częstotliwości.

Dla wyszukiwania automatycznego naciśnij i przytrzymaj  na jednostce lub  na pilocie, aż pojawi się "Szukaj".

4. Obróć pokrętłem głośności na urządzeniu lub naciśnij **VOL.+/-** na pilocie.

## Ręczne zapisywanie wybranych częstotliwości

1. Naciśnij **BAND/•TA**, aby wybrać pasmo.
2. Naciśnij i przytrzymaj **◀|/|▶** na urządzeniu lub **<** lub **>** na pilocie, a następnie naciśnij go wielokrotnie, aby wybrać żadaną częstotliwość.

3. Wybierz żądany numer pamięci.

- **Na urządzeniu**

Naciśnij pokrętło głośności i obróć je. A następnie naciśnij je ponownie, aby zachować.

- **Na pilocie zdalnego sterowania**

Naciśnij i przytrzymaj jeden z przycisków pamięci 1-6 na pilocie, aż usłyszysz sygnał dźwiękowy.

4. Powtórz kroki 1-3 w celu zaprogramowania innych stacji.



### Uwaga

Gdy zaprogramujesz stację pod numerem, pod którym uprzednio zaprogramowano inną stację w tym samym paśmie, uprzednio zaprogramowana stacja jest automatycznie wymazywana.

## Słuchanie zapamiętanej stacji

1. Wciśnij **BAND/•TA** w celu wybrania żadanego pasma.
2. Naciśnij pokrętło głośności lub **LIST/ENTER** na pilocie.
3. Obróć pokrętło na urządzeniu lub naciśnij **<** lub **>** na pilocie, aby wybrać zapamiętaną stację.
4. Naciśnij pokrętło głośności (**LIST/ENTER** na pilocie), aby wyświetlić zdjęcie.

**lub**

Naciśnij **BAND/•TA**, a następnie jeden z przycisków pamięci 1 do 6.

## Ustawienia TUNER

1. Naciśnij **MENU**.
2. Wybierz **FUN.** i naciśnij pokrętło głośności (**LIST/ENTER** na pilocie zdalnego sterowania).
3. Wybierz żądany element za pomocą pokrętła głośności (**▲/▼** na pilocie zdalnego sterowania).
4. Wielokrotnie naciśnij pokrętło głośności (**LIST/ENTER** na pilocie zdalnego sterowania), aby ustawić elementy.
5. Naciśnij **↵** (**RETURN** na pilocie), aby powrócić do poprzedniego menu.

### AUTO. ZAPIS

Sześć najsilniejszych stacji zostanie zapisanych pod numerami 1 do 6 w kolejności od najsilniejszej. Aby anulować, naciśnij **BAND/•TA** lub **SRC**.

### Wyszukiwanie

Każda zapamiętana stacja z każdego zakresu jest wyświetlana na niebiesko.

Aby anulować, naciśnij **BAND/•TA** lub **SRC**.

### Czułość

W obszarze o słabym odbiorze, funkcja ta umożliwia wyszukanie większej ilości stacji. Możesz wybrać czułość odbioru sygnału w zależności od obszarów.

**[Lokalny]** Na obszarach z dobrą siłą sygnału

**[Zwykła]** Na obszarach z normalną siłą sygnału

**[Dx]** Na obszarach ze słabą siłą sygnału

### PTY (Typu programu)

Wyszukuje stacje radiowe według typów programu tunera FM.

### AF(częstotliwość alternatywną)

Gdy spada jakość odbioru i ustawisz AF na ON, odbiornik automatycznie przestrasza na inną stację w obrębie sieci, umożliwiającą odbiór o lepszej jakości.

**REG (Regionalne)****[Wł.]**

Urządzenie będzie przełączać się na kolejne stacje nadające ten sam program, gdy odbierany sygnał będzie stawał się za słaby.

**[Wył.]**

Urządzenie będzie przełączać się na kolejne częstotliwości nadające ten sam program, gdy odbierany sygnał będzie stawał się za słaby. (W trybie tym, program może się różnić od aktualnie odbieranego.)

**TA (Komunikaty drogowe)****[Alarm]**

Gdy dostrojona stacja nie wysłała informacji TP przez 5 sekund, rozlegnie się podwójny sygnał dźwiękowy.

**[Szukaj]**

Gdy dostrojona stacja nie wysłała informacji TP przez 5 sekund, odbiornik dostraja się do kolejnej stacji, która posiada informacje TP.

**PI (Identyfikacja programu)****[Dźwięk]**

Gdy częstotliwość dostrojonej stacji przełącza się na AF (częstotliwość alternatywną) z niezidentyfikowanym PI, dźwięk jest utrzymywany.

**[Wycisz]**

Gdy częstotliwość dostrojonej stacji przełącza się na AF (częstotliwość alternatywną) z niezidentyfikowanym PI, dźwięk jest wyciszony, aż do momentu zidentyfikowania PI.

**CT (Czas zegara)**

Można wykorzystać informacje RDS CT w celu aktualizacji czasu. Jeśli informacja RDS CT nie została odebrana i CT jest ustawione na wył., można własnoręcznie nastawić czas. Patrz strona 20, aby uzyskać informacje dot. ustawiania zegara.

## Odtwarzanie muzyki lub filmu z podłączonego urządzenia zewnętrznego

Możesz cieszyć się muzyką lub filmami na urządzeniu zewnętrznym, podłączając go do jednostki.

1. Podłącz urządzenie zewnętrzne do gniazda AUX przy pomocy kabla połączeniowego.
2. Wybierz **AUX**, naciskając **SRC**.
3. Uruchom odtwarzanie na podłączonym urządzeniu.
4. Obróć pokrętkę głośności na urządzeniu lub naciśnij **VOL.+/-** na pilocie.

4

Obsługa

## Unikanie nagłych zmian głośności przy przełączaniu źródeł.

Można ustawić poziom dźwięku każdego źródła, tak aby zapobiec nagłym zmianom głośności podczas przełączania, ustawiając opcję AUX Input Gain.

1. Naciśnij **MENU**.
2. Naciskaj wielokrotnie pokrętkę głośności (**LIST/ENTER** na pilocie), aby wybrać przyrost wejścia AUX (AUX Input Gain) od -6 dB do +6 dB.
3. Naciśnij **↵** (**RETURN** na pilocie), aby powrócić do poprzedniego menu.

## Nagrywanie na USB z płyty lub z tunera FM

1. Otwórz pokrywę USB i podłącz do jednostki.
2. Wybierz Disc (płyta) lub tuner FM.
3. Rozpoczyna odtwarzanie.
4. Naciśnij **REC**, aby rozpocząć nagrywanie w trybie tunera FM.

Naciśnij **REC** trybie odtwarzania CD, a następnie pojawią się poniższe elementy menu.

### Utwór

Można nagrać wybraną ścieżkę.

1. Naciśnij pokrętkę głośności (**LIST/ENTER** na pilocie zdalnego sterowania).
2. Obracaj pokrętkę głośności (**LIST/ENTER** na pilocie), aby wybrać żądany utwór.
3. Naciśnij pokrętkę głośności (**LIST/ENTER** na pilocie zdalnego sterowania).

### Wszystko

Możesz nagrać wszystkie utwory.

### Pozostały czas

Możesz nagrać wybrany utwór i wszystkie pozostałe.

1. Wybierz [Pozostały czas] za pomocą pokrętki głośności (**▲/▼** na pilocie zdalnego sterowania).
2. Naciśnij pokrętkę głośności (**LIST/ENTER** na pilocie zdalnego sterowania).
3. Obracaj pokrętkę głośności (**LIST/ENTER** na pilocie), aby wybrać żądany utwór.
4. Naciśnij pokrętkę głośności (**LIST/ENTER** na pilocie zdalnego sterowania).

5. Naciśnij ponownie **REC** lub **↵ (RETURN)** na pilocie), aby zatrzymać.



### Uwaga

- Nie odłączaj urządzenia USB w czasie nagrywania, ponieważ może zostać utworzony niekompletny plik, nieusuwalny na PC.
- Gdy pamięć USB jest pełna, na wyświetlaczu pojawi się "PAMIĘĆ PEŁNA", a nagrywanie zostanie przerwane.
- Dla nagrywania z tunera, audycje są nagrywane w 20 minutowych plikach.
- Jeżeli w czasie nagrywania urządzenie USB zostanie wyjęte, przedni panel zostanie otwarty lub jednostka zostanie wyłączona, nagrywanie zostanie zatrzymane.
- Jeżeli nagrywanie zostanie nagle przerwane, w odpowiednim katalogu zostanie zapisana tylko nazwa pliku bez nagranych danych.

# 5 Konserwacja

## Uwagi dotyczące płyt

### Obchodzenie się z płytami



Nigdy nie nalepiać na płytę papieru lub taśmy samoprzylepnej.

### Przechowywanie płyt

Po odtworzeniu schować płytę do futerału. Nie wystawiać płyt na bezpośrednie działanie promieni słonecznych lub źródeł ciepła i nigdy nie zostawiać ich w zaparkowanym samochodzie wystawionych na działanie słońca.

### Czyszczenie płyt

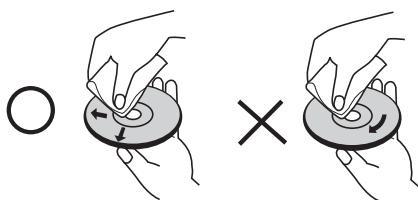

Nie używać rozpuszczalników, takich jak alkohol, benzen, rozcieńczalniki czy powszechnie dostępne środki czyszczące lub antystatyczne aerozole służące do czyszczenia starszych płyt winylowych.

## Obsługa urządzenia

### Wysyłanie urządzenia

Proszę zachować oryginalne opakowanie i materiały pakunkowe. W razie konieczności wysłania urządzenia, w celu zapewnienia najlepszej ochrony, zapakuj ponownie urządzenie, tak jak było zapakowane oryginalnie w fabryce.

Utrzymywanie czystości powierzchni zewnętrznych

- Nie używać w pobliżu urządzenia cieczy agresywnych, takich jak środki owadobójcze.
- Czyszczenie z dużą siłą może zniszczyć powierzchnię.
- Nie pozostawiać przez dłuższy czas produktów gumowych lub plastikowych w kontakcie z urządzeniem.

### Czyszczenie urządzenia

Odtwarzacz należy czyścić miękką szmatką. Jeżeli powierzchnie są mocno zabrudzone, użyj miękkiej szmatki lekko zwilżonej w roztworze delikatnego detergentu. Nie stosuj silnych rozpuszczalników, takich jak alkohol, benzen, rozcieńczalniki, ponieważ mogą uszkodzić powierzchnię urządzenia.

### Konserwacja urządzenia

Urządzenie to jest bardzo precyzyjne i zaawansowane technologicznie. Jeżeli soczewki optyczne oraz części napędu płyty są brudne lub zużyte, jakość obrazu może być pogorszona. Szczegółowe informacje można uzyskać w najbliższym autoryzowanym centrum serwisowym.

# 6

## Rozwiązywanie problemów

Objawy	Rozwiązanie
Zasilanie nie włącza się./ Urządzenie nie działa.	<ul style="list-style-type: none"> <li>• Sprawdź ponownie, czy wszystkie połączenia są poprawne.</li> <li>• Napraw problem, który był przyczyną spalenia bezpiecznika, następnie wymień bezpiecznik. Upewnij się, że instalujesz właściwy bezpiecznik o tych samych parametrach.</li> <li>• Wyłącz, a następnie ponownie włącz urządzenie.</li> </ul>
Nie ma dźwięku lub jest on zniekształcony.	<ul style="list-style-type: none"> <li>• Urządzenie jest w trybie skanowania, zwolnionego tempa lub włączona jest pauza.</li> <li>• Głośność jest niska.</li> <li>• Podłącz przewody prawidłowo. (strona 15)</li> </ul>
Dźwięk przeskakuje.	<ul style="list-style-type: none"> <li>• Zamocować urządzenie tak, by było stabilne.</li> </ul>
Urządzenie nie rozpoczyna odtwarzania.	<ul style="list-style-type: none"> <li>• Włożyć płytę, którą można odtworzyć. (Sprawdź rodzaj płyty, system koloru i kod regionu.)</li> <li>• Umieścić płytę stroną odtwarzaną skierowaną w dół.</li> <li>• Wyczyścić płytę.</li> <li>• Wyłączyć funkcję oceny kategorii lub zmienić poziom kategorii.</li> </ul>
Stacje radiowe nie są odbierane właściwie.	<ul style="list-style-type: none"> <li>• Dostrój stacje ręcznie.</li> <li>• Zapisz jakieś stacje.</li> </ul>
Pilot nie działa poprawnie.	<ul style="list-style-type: none"> <li>• Pilot zdalnego sterowania nie jest skierowany na czujnik znajdujący się w urządzeniu.</li> <li>• Pilot zdalnego sterowania znajduje się za daleko od urządzenia.</li> <li>• Na drodze pomiędzy pilotem a urządzeniem znajduje się przeszkoda.</li> <li>• Włóż nową baterię.</li> </ul>

# 7

## Załącznik

### Lista kodów obszarów

Wybrać kod obszaru z listy.

Obszar	Kod	Obszar	Kod	Obszar	Kod	Obszar	Kod
Afganistan	AF	Fiji	FJ	Monaco	MC	Singapur	SG
Argentyna	AR	Finlandia	FI	Mongolia	MN	Republika Słowacka	SK
Australia	AU	Francja	FR	Marok	MA	Słowenia	SI
Austria	AT	Niemcy	DE	Nepal	NP	Południowa Afryka	ZA
Belgia	BE	Wielka Brytania	GB	Holandia	NL	Korea Południowa	KR
Bhutan	BT	Grecja	GR	Antyle		Hiszpania	ES
Bolivia	BO	Grenlandia	GL	Holenderskie	AN	Sri Lanka	LK
Brazylia	BR	Hong Kong	HK	Nowa Zelandia	NZ	Szwecja	SE
Kambodża	KH	Węgry	HU	Nigeria	NG	Szwajcaria	CH
Kanada	CA	Indie	IN	Norwegia	NO	Tajwan	TW
Chile	CL	Indonezja	ID	Oman	OM	Tajlandia	TH
Chiny	CN	Izrael	IL	Pakistan	PK	Turcja	TR
Kolumbia	CO	Włochy	IT	Panama	PA	Uganda	UG
Kongo	CG	Jamaica	JM	Paragwaj	PY	Ukraina	UA
Costa Rica	CR	Japonia	JP	Filipiny	PH	Stany Zjednoczone	US
Chorwacja	HR	Kenia	KE	Polska	PL	Urugwaj	UY
Republika Czeska	CZ	Kuwait	KW	Portugalia	PT	Uzbekistan	UZ
Dania	DK	Libia	LY	Rumunia	RO	Wietnam	VN
Ekwador	EC	Luksembourg	LU	Federacja Rosyjska	RU	Zimbabwe	ZW
Egipt	EG	Malezja	MY	Arabia Saudyjska	SA		
El Salvador	SV	Malediwy	MV	Senegal	SN		
Ethiopia	ET	Maksyk	MX				

## Specyfikacje

### Ogólne

<b>Moc wyjściowa:</b>	53 W x 4 CH (Maks.)
<b>Źródło zasilania:</b>	DC 12 V
<b>Impedancja głośników:</b>	4 Ω
<b>System uziemienia:</b>	Negatywny
<b>Wymiary (S x W x G):</b>	178 x 50 x 169 mm (Bez panelu sterowania)
<b>Masa netto (około):</b>	1,42 kg

### TUNER

<b>Zakres strojenia FM:</b>	87,5 do 107,9 lub 87,5 do 108 MHz
<b>Zakres strojenia AM:</b>	520 do 1720 lub 522 do 1620 kHz

### CD

<b>Częstotliwość:</b>	20 Hz do 20 kHz
<b>Stosunek sygnał/szum:</b>	85 dB
<b>Zniekształcenia:</b>	0.1 %
<b>Separacja kanału (1 kHz):</b>	55 dB

### AUX

<b>Częstotliwość:</b>	20 Hz do 20 kHz
<b>Stosunek sygnał/szum:</b>	85 dB
<b>Zniekształcenia:</b>	0.1 %
<b>Separacja kanału (1 kHz):</b>	55 dB
<b>Maks. poziom wejścia (1 kHz):</b>	2 V

### USB

<b>Wersja</b>	USB 1.1 oraz USB 2.0 Full Speed
<b>Zasilanie Bus Power (USB)</b>	DC 5V $\overline{\text{---}}$ 500 mA

### Line OUT

<b>Częstotliwość:</b>	20 Hz do 20 kHz
<b>Napięcie wyjściowe:</b>	2 V (Maks.)

### Subwoofer (OPCJA)

<b>Częstotliwość:</b>	20 Hz do 120 Hz
<b>Napięcie wyjściowe:</b>	2 V (Maks.)



## Znaki handlowe i licencje



Wyprodukowane na licencji Dolby Laboratories.  
"Dolby", i symbol podwójnego D, są znakami  
handlowymi Dolby Laboratories.



„Logo DVD” jest znakiem handlowym DVD Format/  
Logo Licensing Corporation.



**MP3**  
CD-R/RW

COMPACT  
**disc**  
DIGITAL AUDIO

**DVD**  
VIDEO

 **DOLBY**  
DIGITAL

Plays   
Windows  
Media™