



NO.12 Ying Bin Road,Hai Ling District,Tai Zhou,Jiang Su,China
<http://www.lg.com>



FREEZER

User's Guide

Please read this User's Guide carefully before operating and keep it handy for reference at all times.

CONGELADOR

Guía Del Usuario

Lea por favor la guía de usuario cuidadosamente antes de funcionar y manténgala práctica para la referencia siempre.

CONGELADOR

Guia dos Consumidores

Por favor, leia este Guia com muita atenção antes de operar, e guarde-o sempre num lugar conveniente para referência.

Lea detenidamente el contenido de esta tarjeta de Garantía

Contenido

Introducción	Instrucción de seguridad importante	20
	Disposición de viejo producto y embalaje de la nueva	22
	Identificación de piezas	23
Instalación	Localización	24
	Conexión Eléctrica	25
Operación	El comenzar	25
Sugerencia en el almacenaje del alimento	Almacenar alimento	26
	Fabricación Del Hielo	26
Cuidado y mantenimiento	Descongelación	27
	Limpieza	28
	Información general	29
	Puntos para ahorro de energía	30
Investigación de averías	Investigación de averías	31
Para invertir las puertas	Cómo invertir la puerta	33
	Manija de la puerta	34

La aplicación es conveniente para almacenar las mercancías congeladas. Es restricta para el uso de la casa. Si se utiliza para el propósito industrial o comercial, observe las regulaciones relacionadas firmemente. Si usa a otro propósito o uso erróneo, el fabricante no es responsable de los daños causados. No hacer caso de las recomendaciones para el uso ambiental hará que su aplicación consume una energía más alta.

Precaución

Instrucción de seguridad Importante

Este refrigerador-congelador se debe instalar y establecer correctamente de acuerdo con la instrucción de instalación antes de que se utilice.

Nunca desenchufe su refrigerador-congelador tirando en el cable eléctrico. Agarre siempre el enchufe firmemente y hale recto hacia fuera del enchufe.

Al mover su aplicación lejos desde la pared, tenga cuidado de no rodar sobre o de no dañar el cable eléctrico.

Después de que su refrigerador-congelador esté en la operación, no toque las superficies frías en el compartimiento del congelador, particularmente cuando las manos son húmedas o mojadas. La piel puede adherir a estas superficies extremadamente frías.

Saque el enchufe de energía antes de limpiar el congelador-refrigerador. Nunca dañe, seriamente doble, saque, o tuerze el cable eléctrico porque el daños del cable eléctrico pueden causar un fuego o un choque electrónico. Nunca coloque los productos de cristal en el congelador porque pueden estar rotos cuando se congela su contenido interno.

Don't use an extension cord

Si es posible, conecte el refrigerador-congelador con su propio enchufe eléctrico individual para evitar que él y otras aplicaciones o luces de la casa causen una sobrecarga.

Accesibilidad del enchufe de la fuente

Reemplazo Del cable De la Fuente

⚠ PELIGRO

Poner a tierra

⚠ ADVERTENCIA

⚠ PRECAUCIÓN

Instrucción de seguridad Importante

El enchufe de la fuente del refrigerador-congelador se debe colocar en la posición accesible fácil para la desconexión rápida en emergencia.

Si se daña el cable de la fuente, debe ser substituida por el fabricante o su agente del servicio o una persona semejantemente cualificada para evitar un peligro.

Riesgo de atrapa del niño.

Antes de usted lance lejos su viejo refrigerador o congelador: Quite las puertas.

Deje los estantes en lugar de modo que los niños no puedan subir fácilmente adentro.

I En el acontecimiento de un corto circuito eléctrico, el poner a tierra reduce el riesgo de la descarga eléctrica proporcionando un alambre del escape para la corriente eléctrica. Para prevenir descarga eléctrica posible, esta aplicación debe ser puesta a tierra. El uso incorrecto del enchufe que pone a tierra puede dar lugar a una descarga eléctrica.

Consulte a un electricista o a persona cualificado del servicio si las instrucciones que ponen a tierra no se entienden totalmente, o si usted tiene dudas en si la aplicación está puesta a tierra correctamente.

⚠ Mantenga las aberturas de la ventilación, en el recinto de la aplicación o la estructura incorporada, lejos de la obstrucción.

⚠ No utilice los dispositivos mecánicos u otros medios para acelerar el proceso de descongelación, con excepción de éstos recomendados por el fabricante.

⚠ No dañe el circuito refrigerante.

⚠ No utilice las aplicaciones eléctricas dentro de los compartimientos del almacenaje del alimento de la aplicación, a menos que estén del tipo recomendado por el fabricante.

⚠ El gas que sopla del refrigerante y del aislamiento usado en la aplicación requiere procedimientos especiales de la disposición. En la disposición, consulte por favor con el agente del servicio o una persona semejantemente cualificada.

Este dispositivo no está destinado para ser utilizado por personas (incluyendo a niños) disminuidas físicas, mentales o sensoriales, o sin experiencia o conocimiento, a menos que lo hagan bajo supervisión o hayan recibido instrucciones sobre el uso del dispositivo por parte de una persona responsable de su seguridad.

Los niños deben estar siempre supervisados para garantizar que no jueguen con el electrodoméstico.

Disposición del viejo producto

Disposición de viejo producto y embalaje de la nueva

La vieja aplicación que ha expirado vida se debe destruir para hacerlo seguro antes de la disposición. Tome hacia fuera los enchufes de energía, separe los alambres de la conexión y quite o destruya todos los resortes, cierres o empernarse, para evitar que atrapen a los niños durante juego.

Para la protección del medio ambiente, los viejos refrigeradores se deben disponer apagado por una agencia profesional de la disposición. Si usted tiene cualquier pregunta, consulte por favor con la agencia local de la venta o la autoridad local.

Disposición del embalaje de la aplicación nueva

Todos los materiales de embalaje usados para esta aplicación son favorables al medio ambiente.

Las materias referentes al material son como sigue:

- PE** : Polietileno -- Hoja o bolsillo para el embalaje
- PS** : Objetos formados hechos de espuma Poliestireno LIBRE-CFC
- PP** : Atando con correa hecha del polipropileno

La toma detrás

Esta aplicación contiene el líquido (refrigerante, lubricante) y se hace de las piezas y de los materiales que son reutilizables y/o reciclables.

Todos los materiales importantes se deben enviar al centro de la colección del material de desecho y se pueden reutilizar después de la reanudación (reciclaje).

Para la toma detrás, entre en contacto con por favor con la agencia local.

Cómo deshacerse de aparatos eléctricos y electrónicos viejos



1. Si en un producto aparece el símbolo de un contenedor de basura tachado, significa que éste se acoge a la Directiva 2002/96/CE.
2. Todos los aparatos eléctricos o electrónicos se deben desechar de forma distinta del servicio municipal de recogida de basura, a través de puntos de recogida designados por el gobierno o las autoridades locales.
3. La correcta recogida y tratamiento de los dispositivos inservibles contribuye a evitar riesgos potenciales para el medio ambiente y la salud pública.
4. Para obtener más información sobre cómo deshacerse de sus aparatos eléctricos y electrónicos viejos, póngase en contacto con su ayuntamiento, el servicio de recogida de basuras o el establecimiento donde adquirió el producto.

Identificación de piezas

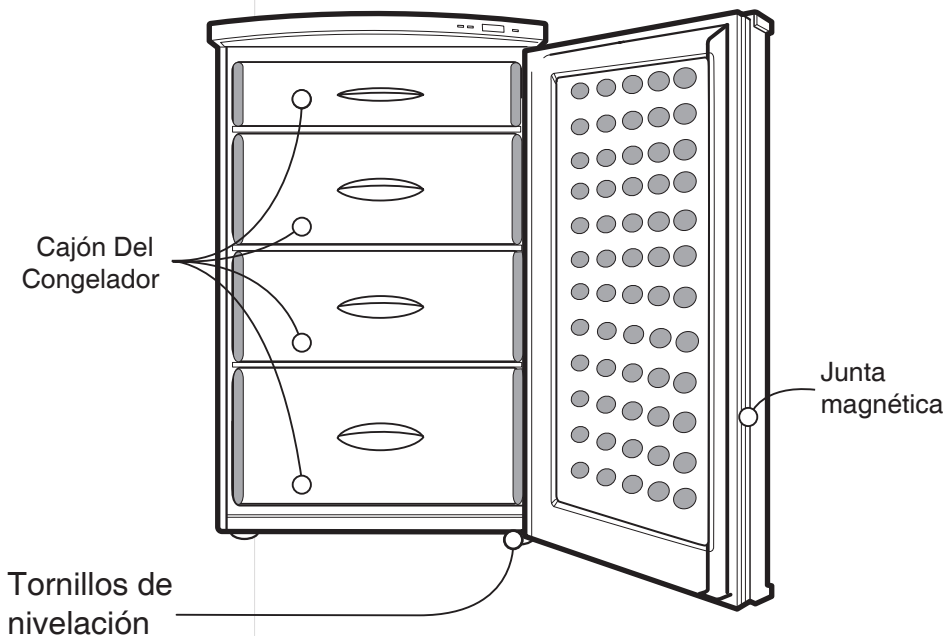

NOTA

Esto es un modelo básico. La forma del refrigerador está conforme a cambio.

Localización

Esta aplicación es conveniente para usar en la temperatura ambiente en medio $+16^{\circ}\text{C}$ y $+38^{\circ}\text{C}$. Si la temperatura ambiente cae abajo $+16^{\circ}\text{C}$, es posible que los alimentos que congelan en el compartimiento del congelador están deshgelados porque la temperatura del congelador aumenta.

Recomendamos que el refrigerador esté instalado en un lugar seco y bien ventilado. Cerciórese de que la aplicación no esté expuesta a la luz del sol directa ni esté colocada en vecindad de una fuente de calor tal como estufa, calentadores, radiador. Para asegurar la correcta circulación del aire alrededor del frigorífico/congelador, mantenga el espacio libre suficiente en ambos lados, así como en la parte superior, y mantenga la unidad a al menos 2 pulgadas (5 cm.) de la pared posterior.

NOTA

Coloque en un suelo plano y firme. Si el piso no es uniforme, ajuste los pies usando el tornillo de nivelación en el borde delantero del gabinete.

Si el frente es levemente más alto que la parte posterior, la puerta puede cerrarse más fácilmente.

Conexión eléctrica

Esta aplicación se debe conectar con fuentes AC 220~240V , 50 Hz. Usted debe conectar esta aplicación solamente con el zócalo de energía con poner a tierra la conformación con las regulaciones relacionadas y solamente un experto aprobado debe instalar esta aplicación.

Operacion

El comenzar

Antes de encendido, deje la aplicación que está parada por lo menos 2 horas, de modo que la circulación del refrigerante se estabilice y no ocurran ningunos problemas de funcionamiento.

Función del control electrónico

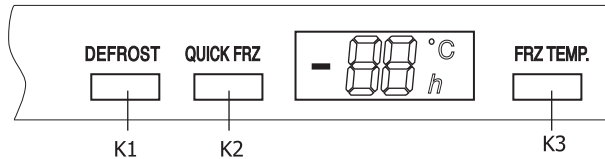

Quando son las energías de la aplicación estan en esencendo, el estado inicial exhibido en el LED es “-18 °C”.

- **Botón K1 (Descongele):**

Presione el botón K1 por tres segundos la primera vez, indicador “-”, “ °C” “h” el funcionamiento apagada, del compresor de la parada y el valor exhibido en el LED es “OF”. Presione el botón K1 por tres segundos la segunda vez, indicador “-”, “ °C”, “h” exhiba normalmente, compresor que funciona normalmente y el LED exhibe el estado inicial.

- **Botón K2 (congelar rápido):**

Presione el botón K2 para la primera vez, indicador “-”, “ °C” “shut off”, indicador brilla “h” y el tiempo de congelación inicial exhibido es “3h”. Presione el botón K2 para la segunda vez que es el tiempo de congelación exhibido es “2h”. Presione el botón K2 por la tercera vez que es el tiempo de congelación exhibido es “1h”. El compresor funcionará a partir de 1 hora a 3 horas según el tiempo de congelación exhibido en LED. Presione el botón K2 para la cuarta vez, los indicadores recuperará el estado antes de helada rápida.

- **Botón K3 (regulación de temperatura):**

Presione el botón K3 continuamente, la temperatura proporcionada exhibida será de -14 °C a -24 °C circular.

NOTA

Almacenar el alimento

Abrir la puerta a menudo o guardar la puerta abierta por un tiempo largo, aumenta la temperatura interior. Esto reduce la vida de almacenaje y el sabor de los alimentos, y aumenta el consumo de energía.

No toque los alimentos congelados con las manos mojadas. Usted podría conseguir sabañones en sus manos.

Cerciórese de que alimentos que no se congelan no toque los alimentos congelados. Los alimentos congelados pueden derretir.

Los materiales de embalaje convenientes para refrigerar los alimentos son

- bolsos de polietileno, hoja plástica, congelando contenedores.

Los materiales que se envuelven convenientes son

- goma, clips plásticos, uniendo la cinta, secuencia.

Antes de sellar, consiga librado del aire de bolsos y de hoja del embalaje.

El aire permanecido hace los alimentos que almacenan secos.

Usted puede congelar los alimentos rápidamente cuando el embalaje es nivelado. No almacene las botellas en el compartimiento del congelador. Pueden romperse cuando son congeladas.

Fabricación Del Hielo

Para hacer los cubos del hielo, llene la bandeja 3/4 del hielo por completo de agua y colóquela en el fondo del compartimiento del congelador.

Para quitar los cubos del hielo, sostenga la bandeja del hielo en sus extremos y tuerze suavemente.

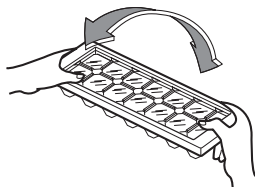

Puntos

Para quitar los cubos del hielo fácilmente, chorre agua en la bandeja antes de torcer.

Descongelación

Descongelación del compartimiento del refrigerador

Cuando el congelador está funcionando, la helada se forma en la pared posterior del compartimiento del refrigerador y derrite automáticamente el compresor se detiene.

Descongelación del compartimiento del congelador

La humedad forma helada o el hielo en el compartimiento del congelador mientras que la aplicación está trabajando o cuando se abre la puerta del congelador. El hielo y la helada grueso disminuyen el aire fresco y aumentan el consumo de energía.

Desconge La Capa Del Hielo

Si el compartimiento del congelador se hiela pesadamente, descongele como sigue.

- Quite el alimento congelado, envuélvase en periódico y almacénelo en un lugar fresco.
- Deje la puerta abierta, y límpiela fuera del agua con una esponja.
- Seque el compartimiento del congelador a fondo, gire la aplicación, y substituya los alimentos congelados.

Puntos

Es provechoso colocar un cazo con la agua caliente adentro del cuarto que congela para asistir descongelacion.

NOTA

Nunca ponga los dispositivos eléctricos en el refrigerador para descongelar. Tome el cuidado al usar la descongelación rocían para asistir a la descongelación. Estos aerosoles incluyen las sustancias que contienen el gas explosivo, o dañosos para la síntesis o la salud humana.

 Advertencia

Limpieza

Quite siempre los enchufes o el interruptor de fuente antes de limpiar.

No utilice los objetos agudos (tales como cuchillo, destornillador) que podrían romper el circuito refrigerante dando por resultado riesgos ambientales y de salud. Nunca utilice el limpiador del vapor o el limpiador de la presión del vapor puesto que el vapor caliente puede dañar la superficie del refrigerador y los dispositivos eléctricos. Nunca utilice la arena, el solvente abrasivo del detergente, del ácido o del producto químico.

- El compartimiento del congelador se debe limpiar por lo menos una vez al mes.
- El tiempo más apropiada para la limpieza del compartimiento del congelador es un tiempo después de descongelar.
- Limpie el refrigerador que incluye los dispositivos interiores con ropas o agua tibia. Usted puede utilizar el detergente comercial para los artículos de mesa.
- Limpie con frecuencia la entrada del dren del agua en el lado trasero interior del refrigerador. Limpie la entrada del dren usando objetos como un palillo para no estorbar la entrada del dren. El cuidado debe ser tomado de modo que no lo haga el agua de limpieza los desbordamientos en la tina del dren.

Limpie regularmente el cambiador de calor en el lado trasero del refrigerador usando un cepillo liso de modo que las acumulaciones de saquen el polvo y los residuos. No interrumpa la extensión del interior y no cause el consumo de energía creciente.

Cualquier daño al cambiador de calor u otros acontecimientos que conducen a la exposición del refrigerante al ambiente, se deben evitar debido a riesgos potenciales del ambiente y de salud.

Información general

El salir

Cuando usted planea estar ausente por un período extendido, quitar todo el alimento, desconectar el cable eléctrico, limpiar el interior a fondo, y dejar la puerta ABIERTA para prevenir la formación del olor.

Apagón

La mayoría de los apagones se corrigen sobre una hora o dos y no afectarán sus temperaturas del refrigerador. Sin embargo, usted debe reducir al mínimo el número de las aberturas de la puerta mientras que la energía está APAGADO durante apagones de una duración más larga, ponga un bloque del hielo seco encima de sus paquetes congelados.

Si usted mueve

Quite todos los artículos dentro del refrigerador o sujete con seguridad todos los artículos flojos. Para evitar de dañar el tornillo de nivelación, déles vuelta a toda la manera en la base.

Pipa anti-condensación

- La pipa de anti-condensación está instalada alrededor de la parte delantera del refrigerador-congelador para evitar el rocío.
- Especialmente después de la instalación o cuando la temperatura ambiente es alta, el refrigerador-congelador puede sentirse caliente, de el cual es absolutamente normal.

Pipa anti-condensación

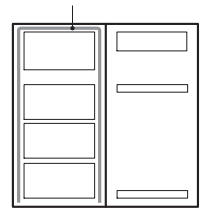

Puntos para ahorro de energía

- After moving the appliance, allow 2 hours to turn on again.
- No coloque la aplicación cerca del radiador, de la estufa, y de fuentes de calor. Si la temperatura ambiente es alta, el compresor funcionará más largo.
- Coloque la aplicación en un cuarto fresco y bien ventilado. No exponga a la luz del sol directa.
- No mantenga la puerta abierta demasiado de largo.
- No coloque el alimento y las bebidas calientes en la aplicación. Refresque por favor abajo primero el vapor de comestibles calientes contribuiría de otra manera a la congelación de la unidad del evaporador; y el período que se refresca debe ser tan corto como sea posible, por razones de la salud y de la higiene.
- No fije la temperatura de la aplicación más bajo que necesitada.
- Coloque los alimentos congelados para deshelar en el refrigerador. Pueden ser utilizados para refrescar el refrigerador.
- Sustituya la junta magnética de la puerta si no está funcionando correctamente.

Investigación de averías

Antes de llamar para el servicio, compruebe esta lista. Puede ahorrarle tiempo y costo. Esta lista incluye las ocurrencias comunes que no son el resultado de la ejecución defectuosa o materiales en esta aplicación.

Problema	Causas Posibles
El Refrigerador-Congelador no funciona	<ul style="list-style-type: none">• El enchufe de energía se puede desenchufar del enchufe eléctrico. Enchúfelo con seguridad.• El fusible de la casa ha soplado o el interruptor ha disparado. Compruebe y/o sustituya el fusible y reajuste el interruptor.• Corte de energía. Compruebe las luces de la casa.
Vibración o confundir o ruido anormal	<ul style="list-style-type: none">• El piso en el cual el refrigerador-congelador está instalado puede ser desigual o el refrigerador-congelador puede ser inestable. Haga uniforme rotando el tornillo de nivelación.• Objetos innecesarios puestos en el lado trasero del refrigerador-congelador.
La temperatura de alimentos dentro del refrigerador no es bastante fría	<ul style="list-style-type: none">• Muy frecuente o las aberturas demasiado largas de la puerta. Hay una fuente de calor cerca de Refrigerador-Congelador. Una cantidad grande de alimento fue colocada dentro del compartimiento del refrigerador.
La temperatura dentro del refrigerador es demasiado fría	<ul style="list-style-type: none">• El regulador electrónico está fijando a la figura extremadamente baja.

Problema

Causas Posibles

**El refrigerador
tiene olor**

- Los alimentos con olores fuertes deben ser cubiertos o ser envueltos firmemente
- Compruebe si hay el alimento estropeado
- El interior necesita limpiar
- Refiera a la “sección de la limpieza”

**Formas de
humedad en
superficie del
gabinete**

- **Este fenómeno es probable ocurrir en un espacio mojado.**
Limpíelo con una toalla seca

Cómo invertir la puerta

Su refrigerador se diseña con una puerta reversible, así que usted puede abrirse de izquierdo o de derecho. Es mejor colocar la bisagra de la puerta de nuevo como necesaria en el principio puesto que es incómodo hacerlo más tarde. Para cambiar la bisagra de la puerta refiera por favor al diagrama abajo y siga de la forma siguiente.

Precaution

1. Primero desenchufe la aplicación.
2. Quite los alimentos y los accesorios como los estantes o las bandejas que no están fijados en el refrigerador.
3. Ponga cuidadosamente la aplicación en un amortiguador como material de embalaje para evitar el daño del circuito de la refrigeración.
4. Use “+” conductor o llave de tuercas para fijar o para quitar los pernos.

1. Desatornille los PERNOS 2x, después quite la bisagra (l) .
2. Quite la PIERNA.
3. Tire suavemente de la puerta hacia abajo para quitarla.
4. Antes de reinstalar la puerta, intercambie el casquillo de la bisagra tirando de él hacia fuera de su localización actual y colocándolo de nuevo en el otro lado de la puerta. El cuidado se debe tomar para no dañar las superficies adyacentes al quitar el casquillo de la bisagra
5. Desatornille el perno de bisagra superior (u) y atorníllelo en el agujero lateral opuesto.

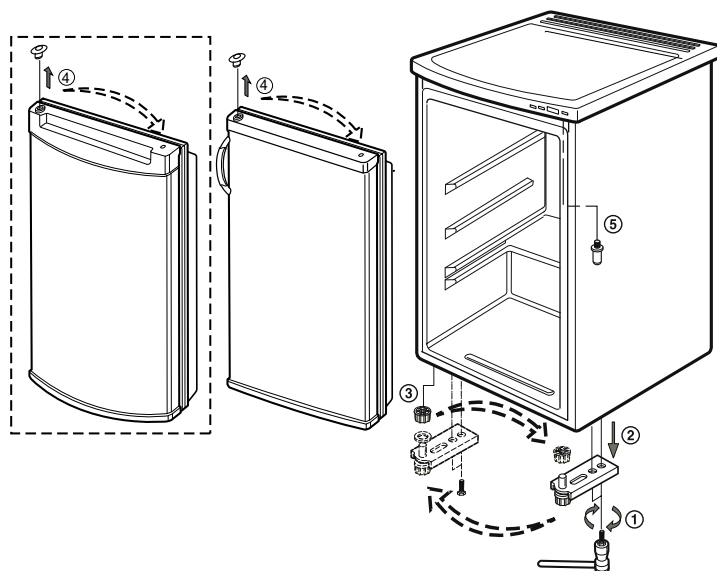

Cómo invertir la puerta

6. Después de reinstalar la puerta, fije la bisagra más baja (I) en el lado opuesto usando los PERNOS 2x.
7. Fije la pierna.
8. Coloque cuidadosamente la aplicación en una posición vertical. Ajuste el tornillo de nivelación para cerciorarse de que la aplicación es constante y comprobar que la puerta se abre y se cierra correctamente.

NOTA

En caso de que de aplicar la puerta reversible, cuando usted cierra la puerta con la fuerza excesiva, podría haber el caso que la puerta no cierra debido a fuerza de la reacción. Compruebe por favor si la puerta se cierra correctamente.

Manija de la puerta (Opción)

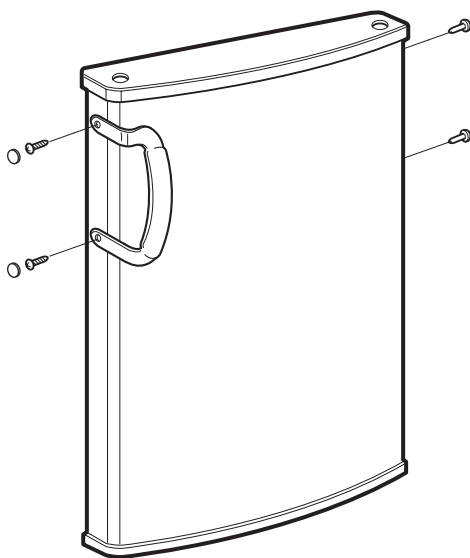

NOTA

El cambio del sentido de apertura de las puertas no está cubierto por la garantía.

DATOS DEL USUARIO Y DEL PRODUCTO

NOMBRE Y APELLIDOS:

DOMICILIO:

C. POSTAL:

POBLACIÓN:

PROVINCIA:

TELÉFONO:

FECHA DE COMPRA:

MODELO:

Nº DE SERIE:

SELLO DEL ESTABLECIMIENTO:

RELLENAR TODOS LOS DATOS POR EL ESTABLECIMIENTO O TIENDA EN EL MOMENTO DE LA COMPRA



TARJETA DE GARANTÍA

- 1.-Guarde durante todo el período de garantía esta tarjeta debidamente cumplimentada y sellada por la tienda junto con la factura de compra.
- 2.-Cuando requiera cualquier servicio de reparación deberá mostrar esta tarjeta de garantía.
- 3.- Para cualquier información sobre nuestros productos, nuestra compañía, o si tiene cualquier duda o quiere hacer alguna consulta puede hacerlo a través de nuestras web o nuestra línea de atención al cliente.
- 4.- Lea detenidamente el contenido de esta tarjeta de garantía.

CERTIFICADO DE GARANTIA COMERCIAL (FRIGORÍFICOS)

REQUISITOS PARA LA VALIDEZ DE LA GARANTIA

1. La presente garantía sólo ampara productos oficiales importados por LG ELECTRONICS ESPAÑA, S.A., y para beneficiarse de la misma deberá:

- 1.1. En el periodo pre-venta (tienda), ésta deberá reflejar el numero de garantía, modelo del aparato y numero de serie del mismo.
- 1.2. En el periodo de Garantía Comercial (Usuario), será REQUISITO IMPRESCINDIBLE adjuntar junto a la presente Garantía Comercial debidamente cumplimentada y sellada por el establecimiento, el original del ticket o factura de compra que identifique el modelo de aparato.
2. Los beneficios de la garantía sólo serán válidos si se utilizan los Servicios Técnicos que LG ELECTRONICS ESPAÑA, SA. tiene establecidos en su Red de Asistencia Técnica.
3. El aparato debe ser utilizado de conformidad con las instrucciones que se detallan en su manual.

COBERTURA DE LA GARANTIA

- La garantía se aplica a los modelos de FRIGORÍFICOS de marca LG.
- El periodo de garantía es el siguiente:

Desplazamiento: 24 meses

Piezas y mano de obra : 24 meses

Garantía extendida de este producto: Compresor 7 años

- La aplicación de la garantía comienza a partir de la fecha de la adquisición (Fecha de la factura).

EXCLUSIONES DE LA GARANTIA

- Incumplimiento de cualquiera de los requisitos del punto anterior.
- Todo componente o accesorio interior o exterior del aparato, que no esté especificado e incluido en este certificado de garantía.
- Las puestas en marcha y demostraciones de funcionamiento al usuario, configuración de sistemas.
- Si la avería es producida por incendio, inundación, humedad excesiva, agentes meteorológicos, golpeo, aplastamiento o aplicación de voltaje o energía inadecuada.
- Los daños por el mal trato, incluso los de transportes, que deberán reclamarse en presencia del personal de la Compañía de Transportes, por lo que conviene inspeccionar los paquetes antes de conformar los albaranes de entrega correspondientes.
- Las averías producidas por rotura física, tales como carcasis, plásticos, pinturas, esmaltes, cristales, embellecedores y similares.
- Los productos por mal uso al no atender las instrucciones de funcionamiento y manejo que se adjuntan con cada aparato.
- Por la utilización de accesorios no adecuados o recambios no originales en el aparato.
- Los aparatos que no llevan identificado número de fábrica o que éste haya sido alterado o borrado.
- Cuando el número de serie del aparato no coincide con el número expresado en el certificado de garantía.
- Si el aparato es reparado o manipulado por personal no autorizado por LG ELECTRONICS ESPAÑA, SA.
- Los trabajos de mantenimiento propios de cada aparato, cualquiera que sea su periodicidad.
- Cuando la avería produzca un componente o accesorio interno o externo al aparato no incluido o especificado en este certificado de garantía.
- Gastos de instalación, en su caso.
- Cuando el uso que se le ha dado al aparato no ha sido exclusivamente el doméstico.
- Todo tipo de filtros.
- Las averías producidas por el uso normal del aparato, tales como desgaste de gomas, limpiezas de filtros, desgaste de correas de tracción, etc.....
- Por la mala ubicación del producto .
- Partes móviles (puertas, cajetines, tapas, etc...)
- Las partes de madera, goma, plástico, cristal.
- La presente Garantía comercial no afecta a los derechos de que dispone el usuario conforme a las previsiones contenidas en la Ley 23/2003, de 10 de julio, de Garantías de Bienes de Consumo (BOE 165, de 11 de julio de 2003).
- El titular de la Garantía Comercial disfrutará de los derechos y coberturas que se contienen en el presente documento, para todo el territorio nacional.

Los daños causados por el manejo y transporte, incluidos las rayas, picadas y cualquier otro daño estético, a no ser que estos daños sean por materiales defectuosos y sean comunicados en el plazo de 15 días desde la fecha de compra al teléfono 902.500.234

- Durante el tiempo que dure la reparación, no se abonarán daños y perjuicios por el tiempo que el aparato esté fuera de servicio.
- LG ELECTRONICS ESPAÑA, SA. no se hace responsable de los daños que un aparato pueda causar a elementos externos.
- Para reclamar los derechos y coberturas que se contienen en el presente documento el usuario dispondrá de la vía de comunicación con nuestro número de Atención al Cliente, por escrito dirigido a las Oficinas Centrales o Central de Servicios Técnicos y por la vía de jurisdicción ordinaria.

PROTECCIÓN DE DATOS

- Los datos de carácter personal facilitados y relativos al usuario contenidos en la Garantía Comercial son imprescindibles para la correcta administración de las relaciones contractuales entre las partes y serán incorporados a un fichero de LG. No obstante dichos datos podrán ser utilizados por LG para ofrecerle productos y servicios de su interés. Si el cliente no desea recibir información actualizada sobre los servicios y productos de LG, o desea ejercer sus derechos de acceso, rectificación, cancelación, y oposición podrá dirigir un escrito por correo certificado a LG ELECTRONICS ESPAÑA, S.A., Complejo Europa Empresarial, Edif.: Madrid, Ctra. N-VI, Km. 24, Las Rozas (28230 Madrid)

DIRECTORIO DE CONTACTOS LG

902.500.234

Este es nuestro número de atención al cliente para cualquier tipo de consulta, reclamación o para requerir asistencia técnica.

<http://es.lgservice.com>

A través de esta web podrá descargarse manuales, actualizaciones de SW y realizar consultas técnicas por e-mail.

www.lg.com

Esta es nuestra página corporativa donde podrán encontrar información sobre nuestra compañía.

OFICINAS CENTRALES LG ELECTRONICS ESPAÑA S.A.

Complejo Europa Empresarial
Edificio Madrid
Ctra. Nacional VI, Km. 24
28230 Las Rozas MADRID
Tel: (00 34) 91211.22.22
Fax:(00 34) 91211.22.46

CENTRAL DE SERVICIOS TÉCNICOS LG ELECTRONICS ESPAÑA S.A.

Pol. In. El Oliveral Sector 13
Parcela 27 A
Ribarroja del Turia 46190
VALENCIA
Tel: (00 34) 902.500.234
Fax: (00 34) 96 305.05.01