



ESPAÑOL

MANUAL DEL PROPIETARIO

REPRODUCTOR Y GRABADOR PORTÁTIL DE MÚSICA

Lea este manual detenidamente antes de utilizar su equipo y guárdelo para referencias futuras.

Lea detenidamente el contenido de esta tarjeta de garantía.

MODELO

LPC54 (LPC54)

P/NO : MFL61543982

Medidas de seguridad



PRECAUCIÓN

RIESGO DE DESCARGA ELÉCTRICA. NO ABRIR



PRECAUCIÓN: PARA REDUCIR EL RIESGO DE DESCARGA ELÉCTRICA, NO EXTRAIGA LA CUBIERTA (O PARTE POSTERIOR). EN EL INTERIOR NO HAY NINGUNA PIEZA QUE PUEDA SER REEMPLAZADA POR EL USUARIO. DEJE QUE EL MANTENIMIENTO LO REALICE PERSONAL CUALIFICADO.



Este símbolo de relámpago con punta de flecha dentro de un triángulo equilátero tiene el propósito de alertar al usuario de la presencia de voltaje peligroso no aislado dentro de la caja del producto, siendo éste de una magnitud suficiente como para constituir cierto peligro de descarga eléctrica para las personas.



El signo de exclamación dentro de un triángulo equilátero está destinado para alertar al usuario de la presencia de instrucciones de mantenimiento y funcionamiento en la documentación que acompaña al producto.

ADVERTENCIA: EL EQUIPO NO DEBERÁ EXPONERSE A LA LLUVIA O LA HUMEDAD A FIN DE EVITAR EL RIESGO DE FUEGO O DESCARGA ELÉCTRICA.

ADVERTENCIA: No instale el equipo en un espacio cerrado, como en una estantería o mueble similar.

PRECAUCIÓN: No obstruya ninguno de los orificios de ventilación. Instalar conforme a las instrucciones del fabricante. Las ranuras y orificios de la carcasa cumplen un propósito de ventilación y aseguran el correcto funcionamiento del producto, y a fin de protegerlo de un posible sobrecalentamiento. Los orificios no deben obstruirse en ningún caso colocando el producto sobre una cama, sofá, alfombra o superficie similar. Este producto no debe colocarse en una instalación empotrada, como una librería o estante, a menos que se proporcione una correcta ventilación del mismo y se respeten todas las instrucciones del fabricante.

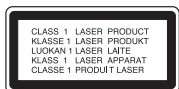

PRECAUCIÓN: Este producto utiliza un sistema láser.

Para asegurar el uso apropiado de este equipo por favor, lea detenidamente este manual del propietario y consérvelo para futuras consultas. Si la unidad precisa mantenimiento, póngase en contacto con un centro de servicio autorizado.

El uso de controles, ajustes, o la ejecución de procedimientos diferentes a los aquí especificados, puede dar lugar a una exposición peligrosa a la radiación.

Para prevenir la exposición directa al rayo láser, no intente abrir la carcasa. Radiación visible del láser al abrirlo. NO FIJE LA VISTA EN EL HAZ DE LUZ.

PRECAUCIÓN: El aparato no debe exponerse al agua (goteo o salpicaduras) y tampoco se deben colocar sobre él objetos que contengan líquidos, como floreros.

PRECAUCIÓN referente al cable de alimentación.

Se recomienda colocar la mayoría de los electrodomésticos sobre un circuito dedicado.

Es decir, un circuito de un único enchufe que accione solamente este electrodoméstico y que no tenga enchufes o circuitos derivados adicionales. Revise la página de especificaciones de este manual del propietario para asegurarse. No sobrecargue los enchufes de pared. Los enchufes de pared sobrecargados, flojos o dañados, los cables de extensión, los cables de alimentación deteriorados o el aislamiento dañado o agrietado del cable son elementos peligrosos. Cualquiera de estas condiciones puede dar lugar a descargas eléctricas o fuego. Examine periódicamente el cable de su electrodoméstico, y si presenta daños o deterioro, desenchúfelo, cese el uso del electrodoméstico y reemplace el cable por una pieza de recambio exacta facilitada por un distribuidor de servicio autorizado. Proteja el cable de alimentación contra daños físicos o mecánicos, como el ser torcido, doblado, pinzado, atrapado bajo una puerta cerrada, o ser pisado continuamente. Preste especial atención a los enchufes, tomas de pared y al punto de salida del cable del electrodoméstico. Para desconectar la alimentación principal, retire el enchufe del cable principal de alimentación. Durante la instalación del producto, asegúrese de que el enchufe sea fácilmente accesible.

Las marcas del aparato se encuentran en la parte inferior del mismo.

Este dispositivo está provisto de una batería o acumulador portátil.

Forma segura de extraer la batería o el acumulador del equipo: Retire la batería o juego de baterías antiguo y siga los pasos en orden inverso a su colocación. Para impedir la contaminación del medioambiente o los posibles efectos adversos en la salud de humanos y animales, coloque la batería antigua o el acumulador en el contenedor apropiado de los puntos de recogida designados para tal fin. No elimine las pilas o el acumulador junto con la basura doméstica. Se recomienda utilizar baterías y acumuladores con sistema de reembolso gratuito en su localidad. La batería no debe exponerse a calor intenso, como la luz del sol, un incendio o similar.



Cómo deshacerse de los aparatos eléctricos y electrónicos usados

1. Si en un producto aparece el símbolo de un contenedor de basura tachado, significa que éste se acoge a la Directiva 2002/96/CE.
2. Todos los aparatos eléctricos o electrónicos se deben desechar de forma distinta al servicio municipal de recogida de basura, a través de los puntos de recogida designados por el gobierno o las autoridades locales.
3. La correcta recogida y tratamiento de los dispositivos inservibles contribuye a evitar riesgos potenciales para el medio ambiente y la salud pública.
4. Para obtener más información sobre cómo deshacerse de los aparatos eléctricos y electrónicos usados, póngase en contacto con su ayuntamiento, el servicio de recogida de basuras o el establecimiento donde adquirió el producto.



LG Electronics declara por este documento que este/estos producto(s) cumplen con los requisitos esenciales y las demás provisiones de la Directiva 2004/108/EC, 2006/95/EC y 2009/125/EC.

Representación europea:

LG Electronics Service Europe B.V.
Veluwezoom 15, 1327 AE Almere, The Netherlands
(Tel: +31-(0)36-547-8888)

Fuente de alimentación

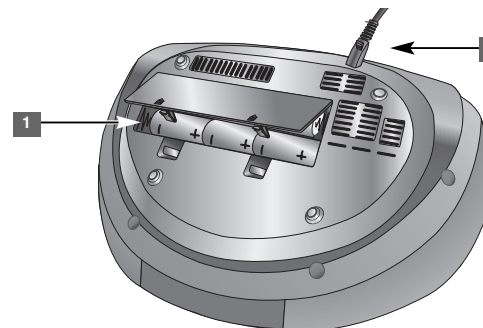

1 Instalación de la pila

1. Presione y abra la cubierta de las pilas.
2. Coloque seis pilas "C" (R14) (no suministradas) en el compartimento y asegúrese de que los polos \oplus y \ominus están orientados correctamente.
3. Vuelva a colocar la cubierta de las pilas.

2 Conexión con el cable de alimentación CA

1. Conecte un extremo del cable de alimentación CA (suministrado) en la clavija AC IN situada en el lateral de la unidad.
2. Conecte el otro extremo del cable a una toma de pared.

Nota:

- Desenchufe el cable de alimentación CA de la toma de pared si no va a utilizar el aparato durante un largo período de tiempo.
- Para evitar los daños ocasionados por una posible fuga de las pilas, retire las pilas si no tiene pensado usar la unidad durante un largo período de tiempo.
- Cuando las pilas estén gastadas, cambie todas las pilas por otras nuevas.
- Las pilas no se agotan cuando el cable de alimentación CA está conectado a la toma de pared.
- Las pilas (el juego de batería o las pilas instaladas) no deberán exponerse a un calor excesivo, por ejemplo, bajo la luz directa del sol, al fuego o elementos similares.

Índice

	Página
Fuente de alimentación	3
Unidad principal	4
Escuchar la radio	4
Escuchar CDs	5
Utilización de un dispositivo USB	6
Escuchar música desde un reproductor portátil	6
Escuchar cintas de casete	7
Grabación en CINTA	7
Grabación en un dispositivo USB	8
Ajustar el reloj	9
Solución de problemas	10
Especificaciones	10

Unidad principal

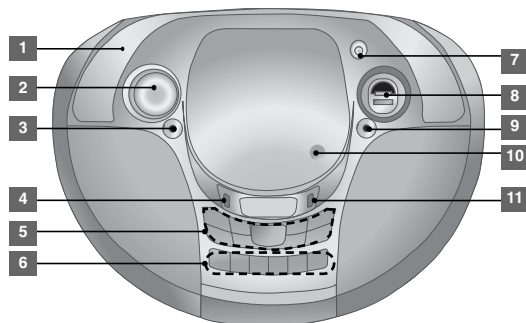

1 Asa

2 Control de **VOLUME**

3 Conector para auriculares.
Advertencia: una presión de sonido excesiva en los auriculares puede producir una pérdida de la capacidad auditiva.

4 **CLOCK**
Para ajustar el reloj y comprobar la hora.

5 **⏻ / ⏻**
Encender/apagar el equipo

• Botón **■ CLEAR/PRESET- EQ/**
Ajuste de la calidad del sonido
Puede elegir diferentes impresiones de sonido.
XDSS-
Sonido extremo dinámico
Refuerza los agudos, los graves y el efecto surround.

Botón **ST/MONO-**

• **⏮ ⏮** BACKWARD
⏭ ⏭ FORWARD
Botón - **SKIP/ SEARCH / TUNING / TIME +**

• Botón **▶/|| PRESET**

• Botón **FUNCTION**
[CD, USB, TAPE, PORTABLE, FM, AM]

• Botón **● / ||**
Grabación (Grabación en USB)/
Pausa

• Botón **REPEAT- SET- PROG-**

6 Utilizar cuando reproduzca cintas de casete.

• **||** Pausa
• **■/▲** Detener/Expulsar
• **⏮/⏭** Buscar
• **◀** Reproducir
• **●** Grabar

7 ANTENA

8 Conector **USB**

9 **PORT.IN**

La unidad se puede utilizar para reproducir música desde muchos tipos de reproductores portátiles.

10 **▲ PUSH OPEN**

Se utiliza para insertar o extraer CDs.

11 **TIMER**

Con la función **TIMER** puede encender o apagar el CD, el dispositivo **USB** y el **SINTONIZADOR** a la hora deseada.

Escuchar la radio

	EN LA UNIDAD
1. Seleccionar FM o AM (opcional)	FUNCTION
2. Seleccionar la emisora de radio	TUNING -/+
3. Para "guardar" una emisora de radio: se mostrará un número de presintonía en la pantalla.	PROG -
4. Seleccionar el número de presintonía	PRESET -/+
5. Para confirmar pulse: se pueden guardar hasta 50 emisoras de radio. (FM: 30, AM: 20)	PROG -
6. Para seleccionar una emisora "guardada"	PRESET -/+

Escuchar la radio : qué más puede hacer

Búsqueda automática de emisoras de radio

- 1 Pulse y mantenga pulsado **TUNING - / +** en la unidad más de 0,5 segundos.
- 2 El sintonizador comenzará la exploración automáticamente y se detendrá cuando encuentre una emisora de radio.

Borrado de todas las emisoras guardadas

- 1 Pulse y mantenga pulsado **■ CLEAR** en la unidad durante dos segundos. Se mostrará "CLEAR".
- 2 Pulse **■ CLEAR** en la unidad para borrar todas las emisoras almacenadas.

Mejorar una mala recepción de FM

Pulse y mantenga pulsado **ST/MONO-** en la unidad. Se cambiará el sintonizador de estéreo a mono y normalmente mejorará la recepción.

Escuchar CDs

Esta unidad puede reproducir CD de audio y de MP3/ WMA.

	EN LA UNIDAD
1. Seleccionar la función CD	FUNCTION
2. Abrir la compuerta de CD	▲ PUSH OPEN
3. Insertar el CD: La etiqueta hacia arriba.	-
4. Cerrar la compuerta de CD	-
5. Iniciar la reproducción del CD	▶/
6. Detener la reproducción del CD	■

Escuchar CDs : qué más puede hacer

Pausa y reanudación de un CD

- 1 Presione ▶/|| en el equipo durante la reproducción.
- 2 Pulse el botón de nuevo para continuar con la reproducción.

Búsqueda de una sección dentro de una pista

Mantenga pulsado ◀◀ ◀◀ / ▶▶ ▶▶ durante la reproducción y suelte el botón en el lugar donde desee escuchar.

Saltar a otra pista (archivos)

Pulse ◀◀ ◀◀ / ▶▶ ▶▶ en la unidad.

Escuchar las pistas (archivos) repetidamente o de forma aleatoria.

- 1 Pulse reiteradamente REPEAT.
Las pistas se reproducirán varias veces o de forma aleatoria.
- 2 Para volver a la reproducción normal, pulse REPEAT varias veces.

Nota:

Dependiendo del estado del equipo de grabación o del propio disco CD-R/RW, es posible que algunos discos MULTISESIÓN mixtos no se puedan reproducir en la unidad.

Creación de una lista de reproducción personalizada

Puede reproducir hasta 40 de un CD de forma ordenada.

- 1 Inserte un CD y espere a que lo lea.
- 2 Pulse y mantenga pulsado PROG- cuando la reproducción esté detenida.
- 3 Pulse ◀◀ ◀◀ / ▶▶ ▶▶ para seleccionar una pista.
- 4 Pulse PROG- de nuevo para guardar y seleccionar otra pista.
Repita los pasos 3 y 4.
- 5 Pulse ▶/|| para reproducir los archivos de música preprogramados.
- 6 Para borrar la selección actual, pulse ■ dos veces.

Ajuste de la calidad del sonido

Puede elegir diferentes impresiones de sonido.

Pulse EQ/XDSS reiteradamente, la pantalla cambia en el siguiente orden, NORMAL → ROCK → POP → CLASSIC → JAZZ → XDSS ...

Acerca de MP3/ WMA

La compatibilidad de los discos MP3/WMA con esta unidad está limitada como sigue:

- Frecuencia de muestreo: 32 a 48 kHz (MP3), 32 a 48 kHz (WMA)
- Velocidad de bits: 32 a 320 kbps (MP3), 40 a 320 kbps (WMA)
- El formato físico del CD-R debe cumplir con la normativa "ISO 9 660/ JOLIET".
- Si graba archivos MP3/WMA usando un software que no pueda crear un SISTEMA DE ARCHIVOS, por ejemplo "Direct-CD" etc., no será posible reproducir los archivos MP3. Le recomendamos que utilice "Easy-CD Creator", que sí crea un sistema de archivos tipo ISO 9 660.
- No utilice caracteres especiales como "/ : * ? " < > " etc.
- El CD o el dispositivo USB admiten 99 carpetas y 999 pistas.

Utilización de un dispositivo USB

Puede disfrutar de archivos multimedia guardados en un dispositivo USB conectándolo en el Puerto USB de la unidad. Si desea usar otras funciones, consulte la sección "Escuchar CDs".

	EN LA UNIDAD
1. Conectar el dispositivo USB al puerto USB de la unidad.	-
2. Seleccionar la función USB.	FUNCTION
3. Seleccionar un archivo que desee reproducir.	◀◀ ◀ / ▶ ▶▶
4. Iniciar la reproducción.	▶ /
5. Detener la reproducción de un archivo multimedia	■
6. Antes de desconectar el dispositivo USB portátil, cambie a otra función.	FUNCTION

Dispositivos USB compatibles

- Reproductor MP3: Reproductor MP3 de tipo Flash.
- Unidad USB Flash: Dispositivos que admiten USB 2.0 o USB 1.1.
- La función USB puede no estar disponible dependiendo del dispositivo.
- No admite dispositivos que requieran instalación adicional de software al conectarlo a un ordenador.

Compruebe lo siguiente.

- No retire el dispositivo USB mientras esté en funcionamiento.
- Los dispositivos USB de gran capacidad podrían tardar más de unos minutos en examinarse.
- Para prevenir la pérdida de datos, haga una copia de seguridad.
- Si usa un cable de extensión o un concentrador USB, el dispositivo USB no podrá ser reconocido.
- No se admite el sistema de archivos NTFS. Sólo se admite el sistema de archivos FAT (16/ 32).
- Esta unidad no se admitirá cuando el número total de archivos sea 1 000 o más.

- No se admiten discos duros externos, dispositivos bloqueados o dispositivos de memoria USB.
- El puerto USB de la unidad no puede conectarse al PC. La unidad no puede usarse como un dispositivo de almacenamiento.

Escuchar música desde un reproductor portátil

La unidad se puede utilizar para reproducir música desde muchos tipos de reproductores portátiles.

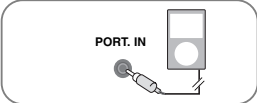
	EN LA UNIDAD
1. Conectar el reproductor portátil al conector PORT. IN de la unidad.	-
	
2. Encender el dispositivo.	⏻ / I
3. Seleccionar la función PORTABLE.	FUNCTION
4. Encender el reproductor portátil e iniciar la reproducción.	-

Escuchar cintas de casete

	EN LA UNIDAD
1. Seleccionar la función CINTA	FUNCTION
2. Abrir la compuerta para cintas	■/▲
3. Insertar la cinta	-
4. Cerrar la compuerta para cintas	-
5. Iniciar la reproducción de la cinta	◀
6. Detener la reproducción de la cinta La unidad de casete se detendrá automáticamente al final de la cinta	■/▲

Escuchar cintas de casete : qué más puede hacer

Reproducir con avance o rebobinado rápido

Pulse ◀◀/▶▶ en la unidad durante la reproducción, o bien detenga la reproducción, pulse ◀ (o ■/▲) en el punto deseado.

Pausar y reiniciar la reproducción de una cinta

Pulse || en el equipo durante la reproducción. Vuelva a pulsar este botón para reanudar la reproducción.

Grabación en CINTA

Este aparato le permite grabar varias fuentes de sonido en una cinta de casete.

	EN LA UNIDAD
1. Abrir la compuerta para cintas.	■/▲
2. Insertar una cinta virgen y cerrar la compuerta.	-
3. Seleccionar un modo en el que desea grabar.	FUNCTION
4. Reproduzca primero una fuente de sonido.	▶/
5. Pulse Se inicia la grabación.	◀●
6. Para detener la grabación, pulse	■/▲

Grabación sincronizada desde CD en cinta

	EN LA UNIDAD
1. Abrir la compuerta para cintas.	■/▲
2. Insertar una cinta virgen y cerrar la compuerta.	-
3. Seleccionar la función CD (sólo en CD de audio)	FUNCTION
4. Iniciar la grabación La grabación sincronizada se iniciará automáticamente en 7 segundos.	◀●
5. Para detener la grabación, pulse	■/▲

Nota:

Durante la grabación, pulsar || para hacer una pausa.

Grabación en un dispositivo USB

Puede grabar varias fuentes de sonido en el USB.

	EN LA UNIDAD
1. Conectar el dispositivo USB a la unidad.	-
2. Seleccionar un modo en el que desee grabar: Reproduzca primero una fuente de sonido.	FUNCTION
3. Iniciar la grabación	● / ■■
4. Para detener la grabación, pulse	■

Grabación en un dispositivo USB : qué más puede hacer

Para establecer la tasa de bits de grabación y la velocidad

- Pulse ● / ■■ en el reproductor durante más de 3 segundos.
- Use ◀◀ ◀▶▶▶▶▶ en el reproductor para seleccionar la tasa de bits entre 96/128/192/256 Kbps. Puede establecer la calidad del archivo grabado.
- Presione ● / ■■ de nuevo para seleccionar la velocidad de grabación.
- Use ◀◀ ◀▶▶▶▶▶ para seleccionar la velocidad de grabación deseada.
 - X 1 SPEED**
 - Puede escuchar música mientras se graba.
 - X 2 SPEED**
 - Sólo se puede grabar el archivo de música.
- Presione ● / ■■ para finalizar el ajuste.

NOTAS:

En el modo de radio o portátil, no es posible establecer la velocidad de grabación.

Grabación de un archivo de música de una fuente de disco en un USB

Grabación de una pista -

Si la grabación USB se inicia durante la reproducción del CD, en el dispositivo USB se grabará una pista/ archivo.

Grabación de todas las pistas -

Si el estado de la grabación USB en el CD está detenido, se grabarán todas las pistas/archivos.

Grabación de lista de programas -



Grabaciones en dispositivo USB tras crear su propio programa si desea grabar una pista. (CD de audio, MP3, WMA)

Pausa de grabación

Durante la grabación, pulse ● / ■■ para hacer una pausa en la grabación. Pulse ● / ■■ para continuar con la grabación. (Sólo con la radio o con un dispositivo portátil)

Durante la grabación, compruebe lo siguiente





- Cuando detenga la grabación, se almacenará el archivo que se ha grabado en ese momento.
- No retire el dispositivo USB ni apague la unidad durante la grabación USB. Si lo hace, podría crearse un archivo incompleto y no se eliminaría en el PC.
- Si la grabación USB no funciona, se mostrará en la pantalla un mensaje como "NO USB", "ERROR", "USB FULL".
- Para las grabaciones USB no podrá usarse ni un lector multitarjeta ni un HDD externo.
- El tamaño máximo de cada archivo grabado es de aproximadamente 510 MB.
- No puede grabar más de 999 archivos.
- Se guardará de la forma siguiente.**

CD DE AUDIO	MP3/ WMA	Las demás fuentes
 CD_REC TRK_001 TRK_002 : :	 FILE_REC (Nombre de archivo) (Nombre de archivo) : :	 EXT_REC AUDIO_001 AUDIO_002 : :





La realización de copias no autorizadas de material con protección anticopia, (incluidos los programas informáticos, archivos, emisiones o grabaciones de sonido), podría infringir los derechos de autor y como tal, constituir un delito. Este equipo no debería utilizarse para dichos fines.

Sea responsable
Respete los derechos de autor

Ajustar el reloj

	EN LA UNIDAD
1. Encienda el equipo	
2. Pulsar durante al menos 2 segundos	CLOCK
3. Seleccionar entre: AM 12:00 (para una visualización en: "a.m." o "p.m.") o bien, 0:00 (para una visualización de 24 horas).	
4. Confirmar su selección	SET
5. Seleccionar la hora	
6. Pulsar	SET
7. Seleccionar los minutos	
8. Pulsar El ajuste del reloj ha terminado.	SET

Uso del reproductor como despertador

- 1 Encienda el equipo.
- 2 Mantenga pulsado **TIMER**. Parpadearán todas las funciones, por ejemplo, TUNER, CD....
- 3 Pulse **SET** cuando se muestre la función que desee activar.
 - Si selecciona "TUNER", aparecerán las emisoras guardadas como presintonías. Use  en la unidad para seleccionar la emisora deseada. A continuación, pulse **SET** en la unidad.
- 4 Seleccione una de ellas pulsando **SET**.
- 5 A continuación puede configurar la hora a la que desea que salte la alarma. Pulse  para cambiar las horas y los minutos y **SET** para guardar la hora.
- 6 Se mostrará "OFF TIME". A continuación, puede configurar la hora a la que desea que se detenga la función. Pulse  para cambiar las horas y los minutos y **SET** para guardar la hora.
- 7 Se mostrará la selección del volumen (VOL) al que desea ser despertado. Use  para cambiar el volumen y **SET** para guardarlo. El icono del reloj "⌚" mostrará que ha activado la alarma.
- 8 Pulse el botón **TIMER** 2 veces. Puede comprobar el estado de la configuración.

NOTAS:

- Debe apagar la unidad para usar la función de alarma.
- Si desconecta el cable de alimentación o retira las pilas, la función de alarma no estará disponible.
- Si configura la hora del reloj, puede comprobar la hora pulsando el botón **CLOCK** incluso cuando el reproductor esté apagado.
- Si configura la hora del reloj y la alarma, puede comprobar el icono de alarma "⌚" pulsando el botón **CLOCK** incluso cuando el reproductor esté apagado.

Solución de problemas

Problema	Causa	Solución
ALIMENTACIÓN ELÉCTRICA		
No hay alimentación.	El cable de alimentación no está conectado.	Enchufe el cable de alimentación.
	No queda carga en las pilas.	Cambie las pilas por otras nuevas.
RADIO		
No hay sonido.	El interruptor de función no está colocado en el modo Radio.	Coloque el interruptor en el modo Radio.
Hay algo de ruido.	Hay dispositivos electrónicos cerca del reproductor.	Aleje el reproductor de los dispositivos.
CD		
La unidad no inicia la reproducción.	Ha insertado un disco no reproducible.	Inserte un disco reproducible.
	El disco está boca abajo.	Coloque el disco con la cara de reproducción hacia abajo.
	El disco no está colocado en la guía.	Coloque el disco correctamente en la bandeja de discos, dentro de la guía.
	El disco está sucio.	Limpie el disco.
CINTA		
No se puede grabar	Las lengüetas de protección frente a la grabación se han quitado.	Cubra los orificios del borde posterior de la cinta de casete con cinta adhesiva.

Especificaciones

General	
Suministro eléctrico	230 V ~ 50 Hz
Consumo eléctrico	20 W
Peso neto	2,75 kg
Dimensiones externas (An. x Al. x Prof.)	(398,5 x 188 x 300) mm
Temperatura de funcionamiento	5 °C a 35 °C
Humedad de funcionamiento	5 % a 85 %
Sintonizador	
Rango de sintonización FM	87,5 a 108,0 MHz o 87,50 a 108,00 MHz
Rango de sintonización AM (opcional)	522 a 1 620 kHz o 520 a 1 710 kHz o 522 a 1 710 kHz
Amplificador	
Potencia de salida	2,5 W + 2,5 W
T.H.D	10 %
Respuesta de frecuencia	120 Hz a 18 kHz
Relación señal-ruido	50 dB
CD	
Respuesta de frecuencia	100 Hz a 18 kHz
Relación señal-ruido	55 dB
Rango dinámico	55 dB
Altavoces	
Tipo	2 altavoces de 2 vías
Impedancia	3 Ω
Potencia nominal de entrada	3,0 W
Máxima potencia de entrada	6,0 W
Dimensiones netas (An. x Al. x Prof.)	(99,5 x 37 x 45) mm
Peso neto (1EA)	135 g
USB	
Versión	1,1
Alimentación eléctrica del bus	DC 5 V = 500 mA

El diseño y las especificaciones están sujetos a cambio(s) sin previo aviso.

