



РЪКОВОДСТВО ЗА ПОТРЕБИТЕЛЯ

Мини Hi-Fi система

Преди да използвате вашия уред, прочетете внимателно настоящото ръководство и го запазете за бъдещи справки.

МОДЕЛ

XA105 (XA105, XAS105F)

БЪЛГАРСКИ

1

Информация за езопасност



ВНИМАНИЕ

**РИСК ОТ ЕЛЕКТРИЧЕСКИ УДАР
НЕ ОТВАРЯЙТЕ**

ВНИМАНИЕ: ЗА НАМАЛЯВАНЕ НА РИСКА ОТ ЕЛЕКТРИЧЕСКИ УДАР НЕ СВАЛЯЙТЕ ГОРНИЯ (ИЛИ ЗАДНИЯ) КАПАК. ВЪТРЕ НЯМА ЧАСТИ ЗА ПОПРАВКА ОТ ПОТРЕБИТЕЛЯ. ЗА ОБСЛУЖВАНЕ ТЪРСЕТЕ КВАЛИФИЦИРАН СЕРВИЗЕН ПЕРСОНАЛ.



Знакът „светкавица в равностранен триъгълник“ е предупреждение към потребителя за наличието на неизолирано опасно напрежение в затворената част на уреда, което може да е достатъчно силно и да представлява опасност от електрически удар.



Знакът „удивителна в равностранен триъгълник“ е предупреждение към потребителя за наличието на важни инструкции за работа и поддръжка (обслужване) в ръководството, съпровождащо уреда.

ВНИМАНИЕ: ЗА НАМАЛЯВАНЕ НА РИСКА ОТ ЕЛЕКТРИЧЕСКИ УДАР НЕ ИЗЛАГАЙТЕ УРЕДА НА ДЪЖД ИЛИ ВЛАГА

ВНИМАНИЕ: Не инсталирайте уреда в затворено пространство, като библиотечен шкаф или подобна мебел.

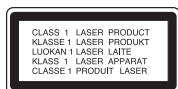

ВНИМАНИЕ: В уреда е използвана лазерна система. За да сте сигурни, че правилно използвате този уред, моля внимателно прочетете

това ръководство и го запазете за бъдещи справки. Ако уредът се нуждае от сервис, обърнете се към официален сервизен център.

Използването на различни от посочените тук управляващи устройства, настройки или извършването на процедури, различни от посочените в това ръководство, може да доведе до излагане на опасно лъчение.

За да се предпазите от директно излагане на лазерните лъчи, не се опитвайте да отваряте уреда. Лазерното лъчение е видимо при отваряне. **НЕ ГЛЕДАЙТЕ В ЛАЗЕРНИЯ ЛЪЧ.**

ВНИМАНИЕ: Уредът не трябва да се излага на вода (капки или пръски) и върху него не трябва да се поставят предмети, пълни с течности, като вази например.

ВНИМАНИЕ по отношение на захранващия кабел

За повечето уреди се препоръчва включване към отделна верига.

Това означава самостоятелна верига, която да захранва само този уред, без допълнителни изходи или разклонения по нея. За да сте сигурни, проверете на страницата с технически характеристики в това ръководство за потребителя. Не претоварвайте стенните контакти. Претоварените стенни контакти, разхлабените или повредените контакти, разклонителите, протритите кабели или повредената, напукана изолация на проводниците са опасни. Всяко от тези обстоятелства може да причини електрически удар или пожар. Периодично оглеждайте кабела на уреда и ако видът му показва повреда или влошаване на състоянието, изключете го от контакта, прекратете използването на уреда и сменете кабела с точно същия вид кабел от официален сервис. Пазете захранващия кабел от физически или механични повреди, като усукване, прегъване, прищипване, затискане от врата или настъпване. Обръщайте особено внимание на щепселите, стенните контакти и мястото,

откъдето кабелът излиза от уреда. За да изключите захранването от мрежата, изтеглете щепсела на захранващия кабел от контакта. При монтиране на уреда се убедете, че щепселът е лесно достъпен.

ВНИМАНИЕ: Не покривайте никакви вентилационни отвори. Монтирайте в съответствие с инструкциите на производителя. Слотовете и отворите в кутията са направени за вентилация и за осигуряване на надеждна работа на продукта, както и да го защитят от прегряване. Отворите не трябва никога да се покриват като се поставя продуктът на легло, канале, килим или друга подобна повърхност. Този продукт не трябва да се вгражда в библиотека или да се поставя на рафтове, освен ако не се осигури правилна вентилация или не се спази инструкцията на производителя.

Това устройство е снабдено с преносима батерия или акумулатор.

Безопасен начин за изваждане на батерията или акумулатора от уреда:

Извадете старата батерия или акумулатор, като следвате в обратен ред стъпките за инсталирането им. За да предотвратите замърсяване на околната среда и евентуални заплахи за здравето на хора и животни, оставете старата батерия или акумулатор в подходяща опаковка на определеното място за събирането им. Не изхвърляйте батерии или акумулатори заедно с другите отпадъци. Препоръчително е да използвате батерии и акумулатори, предлагани от местните системи за възстановяване на част от стойността им при връщане на старите. Батерията не трябва да бъде излагана на прекалено висока температура, като например слънчеви лъчи, огън и т.н.

Трябва да настроите опцията за формат на диска на [Mastered], за да направите дисковете съвместим с LG плейерите, когато форматирате презаписващи се дискове. Когато настроите опцията на Live File System, няма да можете да я използвате на LG плейерите.

(Mastered/ Live File System : Система за дисков формат за Windows Vista)

Изхвърляне на стария уред



1. Когато този символ на зачеркнат контейнер за смет е поставен върху дадено изделие, това означава, че изделието попада под разпоредбите на Европейска директива 2002/96/EC.
2. Всички електрически и електронни изделия трябва да се изхвърлят отделно от битовите отпадъци, на определени за целта места, определени от държавните или местните органи.
3. Правилното изхвърляне на стария уред ще предпази околната среда и човешкото здраве от евентуални негативни последици.
4. За по-подробна информация за изхвърлянето на вашия стар уред се обърнете към вашата община, службата за събиране на отпадъци или магазина, откъдето сте закупили уреда.



С настоящото LG декларира, че това/тези изделие(я) отговаря(т) на съществените изисквания и другите приложими условия на Директиви 2004/108/EC, 2006/95/EC и 2009/125/EC.

Представител за Европа :

LG Electronics Service Europe B.V.
Veluwezoom 15, 1327
AE Almere.
The Netherlands
(Tel : +31-(0)36-547-8888)

1 Информация за езопасност

1 2 ВНИМАНИЕ

2 Подготовка

6 Принадлежности
6 Изисквания към
възпроизвежданите файлове
7 Дистанционно управление
8 Преден панел
8 Заден панел

3 Монтаж

10 Свързване на тонколоните
10 Свързване на тонколоните
към уреда
10 Свързване на антената
11 Свързване на други устройства
11 Свързване чрез USB
11 Изваждане на USB
устройството
11 Съвместими USB устройства
11 Изискване към USB
устройството
11 PORT. IN Връзка

4 Работа

12 Основни функции
12 Работа с CD/ USB
13 Други операции
13 Извеждане на информация
за диска на екрана
13 Настройка на часовника за
автоматично изключване
13 НАМАЛЯВАНЕ НА
ОСВЕТЕНОСТТА
13 Временно изключване на
звука
14 Показване на информация
за файла (ID3 tag)
14 Слушане на музика от
вашето външно устройство
14 Нагласяне на часовника
15 Използване на вашия плеър
като будилник
16 Запис върху USB
17 Настройка на съраунд
режима
18 Работа с радиото
18 Слушане на радио
19 Запаметяване на
радиостанции
19 Изтриване на всички
съхранени радиостанции
19 Подобряване на лошо FM
приемане
19 Показване на информация
за радиостанция- по избор

5

Техническо обслужване

- 20 Работа с уреда
- 20 Забележки относно дисковете

6

Отстраняване на проблеми

- 21 Отстраняване на проблеми

7

Приложение

- 22 ТЕХНИЧЕСКИ
ХАРАКТЕРИСТИКИ

1

2

3

4

5

6

7

2 Подготовка

2

Подготовка

Принадлежности

Моля проверете комплекта с доставените принадлежности.



FM антена (1)

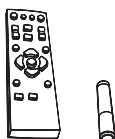

Дистанционно управление (1)/
Батерия (1)



Портативен кабел
(1)-по избор

Изисквания към възпроизвежданите файлове

Изисквания към музикалните MP3/ WMA файлове

Съвместимостта на MP3/ WMA дисковете с този уред е ограничена както следва :

- Честота на дискретизация : от 32 до 48 kHz (MP3), от 32 до 48 kHz (WMA)
- Скорост в битове : от 32 до 320 kbps (MP3), 40 до 320 kbps (WMA)
- Максимален брой файлове: под 999
- Разширения на файловете : ".mp3"/ ".wma"
- Файлов формат на CD-ROM: ISO9660/ JOLIET
- Препоръчваме да използвате Easy-CD Creator, който създава файлова система ISO 9660.

Дистанционно управление

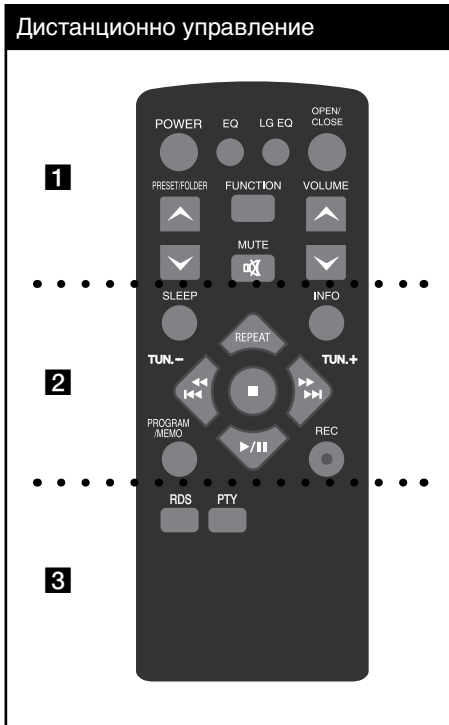

..... **1**

POWER : За включване и изключване на уреда (ON и OFF).

EQ : Можете да изберете какъв да е звукът.

LG EQ : Можете да изберете ефект за Natural (естествено) или Local (местно) звучене.

OPEN/CLOSE : Отваря и затваря поставката за диска.

◆ **PRESET/FOLDER** : Търси папка с MP3/ WMA файлове. Когато се възпроизвежда CD/ USB, съдържащо MP3/ WMA файлове в няколко папки, натискането на **PRESET/**

FOLDER избира папката, която желаете да възпроизведете. Избор на предварително запамен номер на радиостанция.

FUNCTION : Избира функция и входен източник.

🔇 **(MUTE)** : Изключване на звука.

◆ **VOLUME** : Контрол на силата на звука.

..... **2**

SLEEP : Настройва системата за автотматично изключване в зададено време. (Dimmer : Дисплеят потъмнява наполовина.)

INFO : Вижте информация за вашата музика. MP3 файловете често се доставят с етикети. Етикетите дават информация за Заглавие, Изпълнител, Албум или Час.

REPEAT : Избира желан режим на прослушване.

TUN. (-/+) : Избира радиостанция.

⏮ ⏪ / ⏩ ⏭ (SKIP/ SEARCH) :

- Търси откъс в писта.

- Прескача бързо назад или напред.

▶ / ⏸ : Започва или поставя на пауза възпроизвеждане.

■ : Стоп.

PROGRAM/MEMO : За запаметяване на радиостанции. Ако сте запаметили радиостанции с използване на **PROGRAM/MEMO**, можете да ги превъртате и да изберете една.

● **(REC)** : Записва.

..... **3**

RDS/ PTY(по избор) : RDS (Система за радиоданни)

Търси радиостанции по тип радиостанция



Забележка

Това ръководство обяснява експлоатацията с използване на дистанционно управление.

2

Подготовка

Преден панел

2
Подготовка

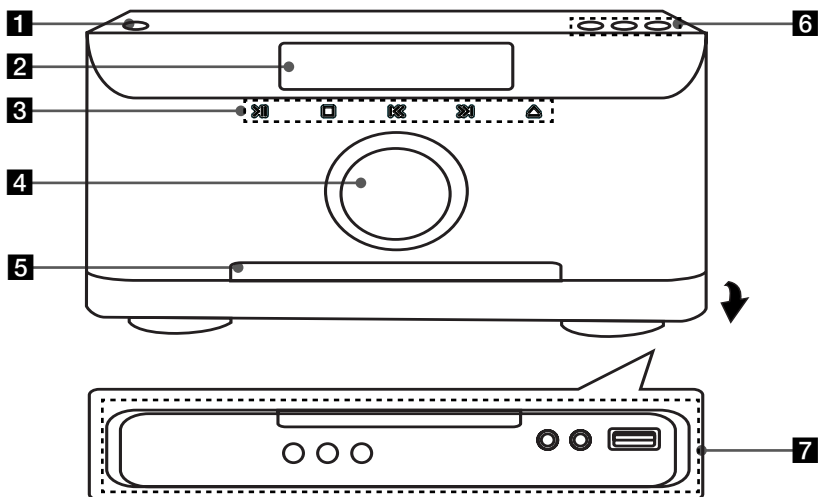

Заден панел

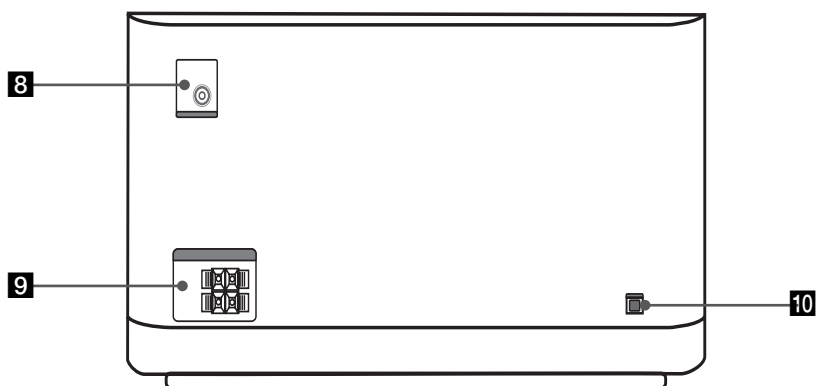

1  (Power ON/ OFF) (Включване/
изключване)

2 **Дисплей**

3  Започва или поставя на пауза
възпроизвеждане.

Спира възпроизвеждане или запис.

  Търси назад или напред

Преминува на предишната/следващата
песен.

 Можете да го използвате при
поставяне или изваждане на CD дискове.

4 Копче за усилване/намаляване на звука
Контрол на силата на звука.

5 Поставка за диска.

6 **FUNC.**

(Функции) Избира функциите.

EQ

Можете да изберете какъв да е звукът.

USB REC

Директен запис на USB.

7 **CLOCK**

Настройка на часовника и проверка на
часа.

TIMER

Използвайте плейъра като аларма.

SET/ RDS (по избор)

Потвърждава настройката.

Показва информация за радиостанциите.

(по избор)

PHONES

Жак за слушалки

Предупреждение, че прекаленото
налягане на шума в слушалките за глава
и мини слушалките може да доведе до
загуба на слуха.

PORT.IN

Плейърът може да се използва за
прослушване на музика от много видове
портативни устройства.

USB конектор

8 АНТЕНА (FM)

9 Клема за ГОВОРИТЕЛИ

10 Електрозахранващ кабел.

3 Монтаж

Свързване на тонколоните

3

Монтаж

Свързване на тонколоните към уреда

За да свържете кабела към уреда, натиснете всеки пластмасов палец, за да отворите клемите на всяка тонколона. Вкарайте проводника и отпуснете палеца.

Свържете черния край на всеки проводник към клемите, маркирани с – (минус), а другия край към клемите, маркирани с + (плюс).

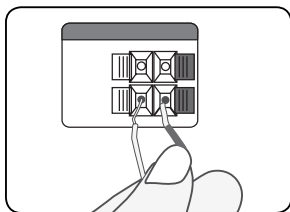

⚠ ВНИМАНИЕ

Във високоговорителите има магнитни части, така че може да има смущения в цвета на телевизионния екран или на монитора на компютъра. Моля, използвайте високоговорителите далеч както от екрана на телевизора, така и от този на компютъра.

Свързване на антената

За да слушате радиопредавания, свържете FM (F) антената към системата.

Свързване на антената

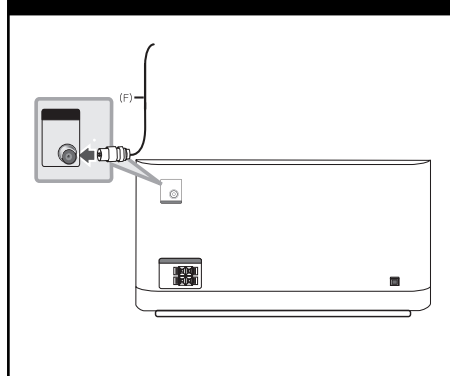

⚠ Забележка

Разпънете докрай линейната антена за FM. След свързване на антената за FM я установете възможно най-близо до хоризонталното положение.

Свързване на други устройства

Свързване чрез USB

Свържете USB памет (или MP3 плеър, или друго подобно устройство) към USB входа на предния панел на системата.



Изваждане на USB устройството

1. Изберете друг режим на работа или натиснете два пъти едно след друго бутона ■.
2. Извадете USB устройството от системата.

Съвместими USB устройства

- MP3 плеър: MP3 плеър, тип флаш
- USB флаш устройство: Устройства, които поддържат USB 2.0 или USB 1.1
- Функцията USB на този уред не поддържа някои USB устройства.

Изискване към USB устройството

- Устройства, които изискват инсталация на допълнителна програма, когато го свържете към компютър, не се поддържат.
- Не изваждайте USB устройството, докато то работи.
- При USB с голям капацитет търсенето може да отнеме повече от няколко минути.
- За да предотвратите загуба на данни, направете резервно копие на всички данни.
- Ако използвате USB удължителен кабел или USB концентратор, USB устройството не се разпознава.
- Използването на файлова система NTFS не се поддържа (поддържа се само файлова система FAT (16/32)).
- Този уред не се поддържа, ако общият брой на файловете е 1 000 и повече.
- Външен твърд диск, заключени устройства или USB устройства от твърд тип не се поддържат.
- USB портът на уреда не може да се свърже към компютър. Уредът не може да се използва като запаметяващо устройство.

PORT. IN Връзка

Свържете изхода (слушалки или изходен кабел) на портативното устройство (MP3 или PMP, и т.н.) към AUDIO входната съединителна клема.

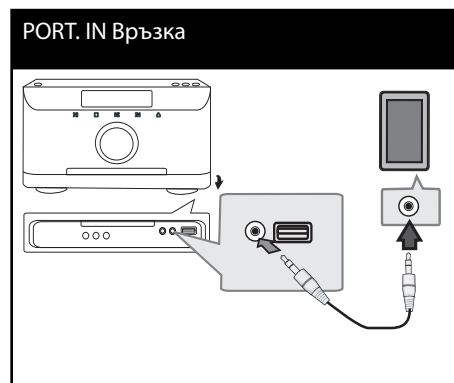

4 Работа

Основни функции

Работа с CD/ USB

1. Поставете диска като използвате **OPEN/CLOSE** или свържете USB устройството към USB портата.
2. Изберете функция CD или USB като натиснете **FUNCTION**.
3. Изберете файл (или песен), който искате да пуснете като натиснете **◀◀** или **▶▶**.

4

Работа

| За да | Направете следното |
|--|--|
| Стоп | Натиснете ■ . |
| Възпроизвеждане | Натиснете ▶/ . |
| Пауза | Натиснете ▶/ . |
| Прескачане към следваща/предишна писта/файл | По време на възпроизвеждане натиснете ◀◀ ◀◀ или ▶▶ ▶▶ , за да преминете към следващата писта/файл или да се върнете към началото на текущата писта/файл. Натиснете бързо два пъти ◀◀ ◀◀ , за да преминете към предходната писта/файл. |
| Търсене на откъс в рамките на една писта | Натиснете и задръжте ◀◀ ◀◀ или ▶▶ ▶▶ по време на възпроизвеждане и го отпуснете на мястото, откъдето искате да слушате. |
| Възпроизвеждане с повторение или в произволна последователност | Натиснете REPEAT няколко пъти, на екрана се появява последователно, REPEAT ONE -> REPEAT DIR (само за MP3/WMA) -> REPEAT ALL -> RANDOM -> OFF. |

Други операции

Извеждане на информация за диска на екрана

Програмната функция позволява да запаметявате названията на любимите си файлове от дискове или USB устройства.

Една програма може да включва до 20 листи/файла.

1. Поставете CD или USB и изчакайте да се прочете.
2. Натиснете **PROGRAM/MEMO** на дистанционното управление в състояние на стоп.
3. Натиснете **◀◀ ◀◀** или **▶▶ ▶▶** на дистанционното управление, за да изберете песен.
4. Натиснете **PROGRAM/MEMO** отново, за да съхраните и изберете следващата писта.
5. Натиснете **▶/II**, за да възпроизведете включените в програмата музикални файлове.
6. За да изтриете избора си, натиснете два пъти **■**.



Забележка

Програмите се изтриват и когато дискът или USB устройството се извадят, системата се изключи или се смени функцията.

Настройка на часовника за автоматично изключване

Натиснете **SLEEP** един или повече пъти, за да изберете време на изчакване между 10 и 180 минути, след което уредът ще се изключи.

неколкократно, докато се появи „SLEEP 10“, а след това натиснете **SLEEP** още веднъж, докато на дисплея се показва „SLEEP 10“.



Забележка

Можете да проверите оставащото време, преди уредът да се изключи. Натиснете **SLEEP**. Оставащото време се появява на дисплея.

НАМАЛЯВАНЕ НА ОСВЕТЕНОСТТА

Натиснете **SLEEP** (в режим СЪН) веднъж. Екранът ще се затъмни. За да анулирате, натиснете **SLEEP** няколко пъти, докато изчезне затъмнението.

Временно изключване на звука

Натиснете **MUTE**, за да заглушите звука на устройството.

Можете да заглушите звука на устройството, за да говорите, например по телефона, иконата за заглушаване “**⊗**” премигва на екрана.

Показване на информация за файла (ID3 tag)

Когато възпроизвеждате MP3 файл, съдържащ информация за файла, можете да покажете на екран информацията, като натиснете **INFO**.

Слушане на музика от вашето външно устройство

Устройството може да се използва за пускане на музика от много видове портативни плейъри.

1. Свържете портативния плейър към **PORT. IN** (PORTABLE IN) входна клема на устройството.
2. Включете захранването, като натиснете **⏻/I (POWER)**.
3. Изберете функцията PORTABLE с натискане на бутона **FUNCTION**.
4. Включете портативния плейър и го пуснете да свири.

Нагласяне на часовника

1. Включете захранването.
2. Натиснете **CLOCK** поне за 2 секунди.
3. Изберете една от двете опции, като използвате **|<< или >>|**.
- AM 12:00 (за 12-часов формат) или 0:00 (за 24-часов формат)
4. Натиснете **SET**, за да потвърдите настройката.
5. Изберете часа. Използвайте **|<< или >>|**.
6. Натиснете **SET**.
7. Изберете минутите, като използвате **|<< или >>|**.
8. Натиснете **SET**.

Използване на вашия плеър като будилник

1. Включете захранването.
2. Натиснете и задръжте **TIMER**.
Всяка една функция започва да свети.
3. Натиснете **SET**, когато се покаже функцията, с която искате да бъдете събудени.
4. На дисплея се показва „ON TIME“ (час вкл.). Тук нагласяте часа, в който желаете да се включи будилникът. Използвайте |<< или >>|, за да смените часа и минутите, и **SET**, за да съхраните.
5. На дисплея се показва „OFF TIME“ (час изкл.). Тук нагласяте часа, в който желаете функцията да се изключи.
6. Използвайте |<< или >>|, за да смените часа и минутите, и натиснете **SET**, за да съхраните.
7. Ще ви бъде показана силата на звука (VOL), с която искате да бъдете събудени. Използвайте |<< или >>|, за да смените силата на звука, и **SET**, за да съхраните. Изключете системата. Иконата на часовника “⌚” показва, че будилникът е нагласен.
8. Натиснете бутона **TIMER** 2 пъти. Можете да проверите настройката.



Забележка

- Ако нагласите часовото време, можете да проверявате колко е часът с натискане на **CLOCK** дори когато плеърът е изключен.
- Ако нагласите часовото време и будилника, можете да проверявате иконата на будилника “⌚” с натискане на **CLOCK** дори когато плеърът е изключен.
- Ако нагласите часовото време и будилника, можете да проверявате иконата на будилника “⌚” и настройките с натискане на **TIMER** дори когато уредът е изключен.
- Внимавайте да използвате бутоните - **CLOCK**, **TIMER** и **SET** на устройството.

Запис върху USB

Можете да записвате различни източници на звук на USB устройство.

1. Свържете USB устройството към уреда.
2. Изберете функция, при която искате да запишете възпроизвеждане на първия източник на звук.

Записване на една песен – Можете да запишете на USB устройство след като пуснете файла, който искате.

Записване на всички песни – Можете да запишете на USB устройство след като спре възпроизвеждането.

Записване на програмиран списък – След като преминете към програмирания списък и можете да го запишете на USB устройството.

3. Започнете записването като натиснете ● REC.
4. За да спрете записването, натиснете ■.

Пауза на запис

Натиснете ● REC по време на запис за пауза.
Натиснете ● REC, за да продължите записа.
(Само за Radio/ PORTABLE)

За да изберете пропускателната способност и скоростта на записване

1. Натиснете ● REC за повече от 3 секунди.
2. Използвайте ◀◀ ◀◀ или ▶▶ ▶▶ за избор на темпо.
3. Натиснете ● REC отново за избор на скорост на записване.
4. Използвайте ◀◀ ◀◀ или ▶▶ ▶▶ за избор на желаната скорост на записване.

X1 SPEED

- Можете да слушате музика, докато я записвате.

X2 SPEED

- Можете само да записвате музикален файл.

5. Натиснете ● REC за край на настройките.



Забележка

В режим „Радио“ или „Преносим уред“ не можете да задавате скоростта на запис.

Незрешеният презапис на материали, защитени от авторско право, включително компютърни програми, файлове, предавания и звукови записи, нарушава авторските права и представлява престъпление. Тази техника не трябва да се използва за такива цели.

**Бъдете отговорни
Спазвайте авторските права**



Забележка

- Можете да проверите процента на записа върху USB на екрана по време на запис (само аудио, MP3/ WMA CD).
- По време на запис на MP3/ WMA няма звук.
- Когато спрете записа по време на възпроизвеждане, ще се съхрани файлът, който е записан по това време (само аудио CD).
- Не изваждайте USB устройството или не го изключвайте по време на записването на USB устройството.
- Ако ли не, може да се запише непълен файл и да не се изтрие на компютъра.
- Ако записването върху USB не работи, на дисплея се показват съобщения като „NO USB“, „ERROR“, „FULL“ или „NO REC“.
- Многокартов четец или външен твърд диск не могат да се използват за запис на USB.
- За записан файл, максималният размер е около 512 MB.
- Когато спрете записа по време на възпроизвеждане, файлът няма да се съхрани. (MP3/ WMA)
- Не можете да запишете повече от 999 файла.
- **Ще бъде съхранен както следва**

| AUDIO CD | MP3/ WMA | Други източници |
|--|--|---|
| CD_REC TRK_001 TRK_002 | FILE_REC ABC(Име на файла) DEF(Име на файла) | EXT_REC AUDIO_001 AUDIO_002 |

Настройка на съраунд режима

Системата има известен брой предварително настроени полета за обмен (съраунд) звук. Можете да изберете желаните звуков режим като използвате **EQ/ LG EQ**.

Показаните опции на еквайзера може да се различават в зависимост от звуковите източници и ефекти.

| НА ДИСПЛЕЯ | Описание |
|-----------------------------------|---|
| NATURAL | Можете да се наслаждавате на приятен и естествен звук. |
| Local (местен) специален еквайзер | Регионално оптимизиран звуков ефект. (DANGDUT/ ARABIC/ PERSIAN/ INDIA/ REGUETON/ MERENGUE/ SALSA/ SAMBA/ CUMBIA/ HIPHOP) |
| AUTO EQ | Задава звуковия еквайзер за режима, който е най-близък до жанра, включен в ID3 тага на MP3 файловете с песни. |
| POP CLASSIC JAZZ ROCK | Тази програма придава възторжена атмосфера към звука, като ви дава усещането, че сте на истински концерт на рок, поп, джаз или класическа музика. |
| MP3 - OPT | Тази функция е оптимизирана за компресиращ се MP3 файл. Тя подобрява звученето на високите тонове. |
| BASS BLAST | Подсилете ефектите от високите, ниските и заобикалящите звуци. |
| VIRTUAL | Можете да се наслаждавате на по-виртуален съраунд звук. |
| BYPASS | Можете да се наслаждавате на звука без еквайзерен ефект. |



Забележка

- В някои съраунд режими звукът от определени тонколони може да е слаб или да липсва – това зависи от режима на възпроизвеждане и от източника на звуков сигнал и не е неизправност.
- Понякога се налага съраунд режимът да се инициализира след смяна на източника на сигнал или дори след смяна на пистата.

Работа с радиото

Внимавайте, и двете антени FM да са свързани. (Вижте страница 10)

Слушане на радио

1. Натискайте бутона **FUNCTION**, докато на дисплея се появи FM.
Радиото се настройва на последната слушана станция.
2. Натиснете и задръжте за около две секунди бутона **TUN. (-/+)**, докато индикацията за честотата започне да се променя; след това отпуснете бутона.
Сканирането на честотите спира, когато системата намери някоя станция.

или

Натиснете неколкократно **TUN. (-/+)**.

3. Регулирайте силата на звука като натиснете **VOLUME (▲/▼)** няколко пъти.

Запаметяване на радиостанции

Можете да зададете предварително 50 станции за FM.

Преди да промените настройката на честотата, намалете до минимум силата на звука.

1. Натискайте бутона **FUNCTION**, докато на дисплея се появи FM.
2. Изберете желаната честота като използвате **TUN. (-/+)**.
3. Натиснете **PROGRAM/MEMO**. На дисплея започва да мига предварително избран номер.
4. Натиснете **PRESET/FOLDER (▲/▼)**, за да изберете желания от вас номер.
5. Натиснете **PROGRAM/MEMO**. Честотата на радиостанцията се запаметява в системата.
6. Повторете стъпки 2 до 5, за да запаметите още станции.

Изтриване на всички съхранени радиостанции

1. Натиснете и задръжте **PROGRAM/MEMO** в продължение на две секунди. На дисплея на DVD приемника ще започне да мига ERASE ALL.
2. Натиснете **PROGRAM/MEMO**, за да изтриете всички съхранени радиостанции.

Подобряване на лошо FM приемане

Натиснете **►/II**. Това ще превключи тунера от стерео на моно и обикновено подобрява приемането.

Показване на информация за радиостанция- по избор

FM тунерът е снабден с функцията RDS (Radio Data System – система за радиоданни). Тя показва информация за радиостанцията, която слушате. Натиснете **RDS** неколккратно, за да обходите различните типове данни :

- PS** (Programme Service Name – име на програмната услуга)
На дисплея се появява името на канала.
- PTY** (Programme Type Recognition – разпознаване на типа програма)
Типът програма (напр. Jazz – джаз, или News – новини) се появява на дисплея.
- RT** (Radio Text – радиотекст)
Текстово съобщение съдържа специална информация от излъчващата радиостанция. Този текст може да преминава през дисплея.
- CT** (Time controlled by the channel – точно време, управл явано от канала)
Показва часа и датата, излъчвани от радиостанцията.

Можете да търсите радиостанции по тип програма, като натиснете **RDS**. На дисплея ще се покаже последният използван PTY. Натиснете **PTY** един или повече пъти, за да изберете типа програма, който предпочитате. Натиснете и задръжте **◀◀ ◀◀** или **▶▶ ▶▶**. Тунерът автоматично търси станция. Когато бъде открита станция, търсенето спира.

5

Техническо обслужване

Работа с уреда

Транспортиране на уреда

Запазете оригиналната кутия и опаковъчните материали. Ако се наложи да транспортирате системата, използвайте оригиналната фабрична опаковка, за да ѝ осигурите максимална защита.

Поддържайте външните повърхности чисти

- Не използвайте летливи течности (например спрей против насекоми) близо до системата.
- Ако прилагате голям натиск при почистване на системата, може да увредите повърхностите ѝ.
- Не оставяйте гумени или пластмасови изделия продължително време в контакт с корпуса на системата.

Почистване на системата

За почистване на плееъра използвайте мека суха кърпа. Ако повърхностите са силно замърсени, използвайте мека кърпа, навлажнена с разтвор на слаб миещ препарат. Не използвайте силни разтворители, като алкохол, бензен или разреждители, тъй като те могат да увредят повърхностите на корпуса.

Техническо обслужване на уреда

Уредът е високотехнологично, прецизно устройство. Ако оптичната приемна леща или механизмът за въртене на диска се замърсят или износят, качеството на изображението може да се влоши. За допълнителна информация се обръщайте към най-близкия официален сервизен център.

Забележки относно дисковете

Работа с дисковете

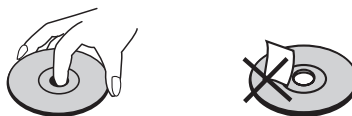

Не докосвайте долната страна (със записа) на дисковете.

Съхраняване на дисковете

След използване на диска винаги го връщайте в опаковката му. Не излагайте дисковете на пряка слънчева светлина или на източници на топлина и никога не ги оставяйте в паркиран автомобил, изложени на пряка слънчева светлина.

Почистване на дисковете

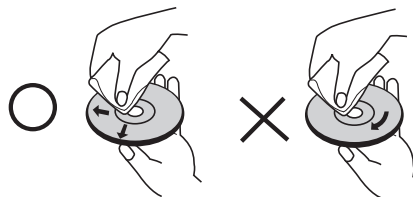

Не използвайте силни разтворители, например алкохол, бензен, разреждители, почистващи препарати или антистатичен спрей за грамофонни плочи.

6

Отстраняване на проблеми

Отстраняване на проблеми

| | ПОПРАВКА | ПРОБЛЕМ | ПРИЧИНА |
|-------------------------|---|---|---|
| Обща информация | Няма захранване. | Захранващият кабел не е включен. | Включете захранващия кабел. |
| | | Проверете дали няма прекъсване на електроподаването. | Проверете състоянието чрез използване на други електронни устройства. |
| | Няма звук | Проверете дали сте избрали правилната функция. | Натиснете FUNCTION и проверете избраната функция. |
| | | Аудио кабелите са повредени. | Заменете с нов аудио кабел. |
| CD диск | Уредът не започва възпроизвеждане. | Поставен е невъзпроизводим диск. | Поставете възпроизводим диск. |
| | | Няма поставен диск. | Поставете диск. |
| | | Дискът е замърсен. | Почистете диска. (Вж. страница 20). |
| | | Дискът е поставен с етикета надолу. | Поставете правилно диска – етикетът или страната с печат трябва да бъде отгоре. |
| РАДИО | Радиостанциите не могат да се настроят добре. | Аntenата не е разположена на подходящо място или не е свързана добре. | Свържете антената добре. |
| | | Излъчваният от радиостанцията сигнал е твърде слаб. | Настройте станцията ръчно. |
| | | Няма предварително запаметени станции или предварително запаметените станции са изтрити (когато настройвате чрез претърсване на предварително запаметените канали). | Задайте предварително някои радио станции, вижте страница 19 за подробности. |
| Дистанционно управление | Дистанционното управление не работи правилно. | Дистанционното управление е твърде далеч от уреда. | Работете с дистанционното управление на разстояние до 23 фута (7 м). |
| | | Съществува преграда между дистанционното управление и уреда. | Отстранете преградата. |
| | | Батериите в дистанционното управление са изтощени. | Подменете батериите с нови. |

7

Приложение

ТЕХНИЧЕСКИ ХАРАКТЕРИСТИКИ

Общи

| | |
|-----------------------------|--|
| Захранване | Вижте главния етикет |
| Консумация на енергия | Вижте главния етикет |
| Нето тегло | 1.8 кг |
| Външни размери (Ш x В x Д) | (240 x 142 x 240) мм |
| Работни условия Температура | От 5 °C до 35 °C, Положение при работа : Горизонтално |
| Работна влажност | От 5 % до 85 % |

Тунер FM

| | |
|--------------------------|---|
| FM обхват на настройване | 87.5 до 108.0 MHz или 87.50 до 108.00 MHz |
| FM средна честота | 128 kHz |

Усилвател

| | |
|-----------------|----------|
| Изходна мощност | 50 W x 2 |
|-----------------|----------|

USB

| | |
|----------------------------|------------------------------------|
| Захранване на шината (USB) | 5 V $\overline{\text{---}}$ 500 mA |
| USB Версия | USB 2.0 или USB 1.1 |

CD

| | |
|--------------------------|-----------------|
| Честотна характеристика | 40 Hz до 20 kHz |
| Съотношение сигнал - шум | 60 dB |
| Динамичен обхват | 55 dB |

ТЕХНИЧЕСКИ ХАРАКТЕРИСТИКИ

Тонколони

| | Предна част |
|----------------------------------|------------------------|
| Име на високоговорителя | XAS105F |
| Тип | 2 двулентови тонколони |
| Импеданс | 8 Ω |
| Номинална входна мощност | 50 W |
| Максимална входна мощност | 100 W |
| Нетни размери (Ш x В x Д) | (155 x 264 x 158) мм |
| Нетно тегло (1EA) | 1.6 кг |

Дизайнът и техническите характеристики подлежат на промени без предизвестие.

