



VARTOTOJO VADOVAS

# STILINGA „Blu-ray Disc™“ / DVD namų kino sistema

Prieš pradėdami naudoti šį prietaisą, įdėmiai perskaitykite šį vadovą ir išsaugokite jį, kad galėtumėte juo pasinaudoti ateityje.

## MODELIS

HB45E (HB45E, SB45E-F/W)

P/NO : MFL67084727

LIETUVIŲ

## 1

# Saugumo informacija



## DĖMESIO

**ELEKTROS SMŪGIO PAVOJUS  
NEATIDARYTI**

**DĖMESIO:** NORĖDAMI SUMAŽINTI ELEKTROS SMŪGIO PAVOJŲ NENUIMKITE (GALINIO) DANGČIO. VIDUJE NĖRA DETALIŲ, KURIAS GALĖTŲ TAISYTI VARTOTOJAS. DĖL TECHNINIO APTARNAVIMO KREIPKITĖS Į KVALIFIKUOTĄ SPECIALIŠTĄ



Žaibo blyksnio su strėlės smaigaliu simbolis su lygiakraščiu trikampių skirta tam, kad perspėtų vartotoją apie neizoliuotą pavojingą įtampą produkte, kurios gali pakakti, kad žmonėms sukeltų elektros iškvos riziką.



Šauktuko ženklas lygiakraščiam trikampyje skirtas tam, kad perspėtų vartotoją apie svarbias naudojimo ar techninės priežiūros (remonto) nurodymus literatūroje, pateikiamoje kartu su prietaisu.

## Perspėjimai arba įspėjimai

**ĮSPĖJIMAS:** KAD IŠVENGTUMĖTE GAISRO AR ELEKTROS SMŪGIO PAVOJAUS, NELEISKITE ŠIAM GAMINIUI PAKLIŪTI PO LIETUMI ARBA TEN, KUR DIDELĖ DRĖGMĖ.

**ĮSPĖJIMAS:** Įrangos nemontuokite mažoje patalpoje, pvz. knygų spintoje ar panašiai.

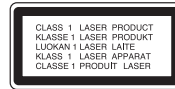

**DĖMESIO:** neuždenkite ventilacijos angų.

Montuokite pagal gamintojo instrukciją.

Ventiliacijos angos korpuse skirtos ventilacijai ir užtikrina patikimą produkto veikimą bei saugo nuo perkaitimo. Angų niekada nereikėtų uždengti gaminį pastatant ant lovos, sofas, kilimo ar panašaus paviršiaus. Šio gaminio nestatykite uždaruose balduose, pvz., knygų spintoje ar lentynoje, nebent ten būtų tinkama ventilacija arba būtų laikomasi gamintojo instrukcijos.

**DĖMESIO:** šiame gaminyje yra lazerinė sistema.

Kad produktą tinkamai naudotumėte, atidžiai perskaitykite savininko vadovą ir pasilikite ateičiai.

Dėl įrenginio techninio aptarnavimo kreipkitės į kvalifikuotą aptarnavimo centrą.

Čia neaprašytas valdiklių, reguliavimo ar procedūrų efektyvumo naudojimas gali sukelti kenksmingą spinduliavimo pavojų.

Kad išvengtumėte tiesioginio lazerio spindulių poveikio, nebandykite atidarinti korpuso. Atidarius matomas lazerinis spinduliavimas. NEŽIŪRĖKITE Į SPINDULĮ.

**ĮSPĖJIMAS dėl maitinimo tinklo**

Daugelį prietaisų rekomenduojama prijungti prie jiems skirtų grandinių;

Tai yra, grandinės su vienu kištuku, kuri teikia įtampą tik tam prietaisui ir neturi papildomų išvadų ar išsišakančių grandinių. Pasitikslinkite peržiūrėdami šio vartotojo vadovo techninių duomenų puslapyje. Neperkraukite sieninių lizdų. Perkrauti sieniniai lizdai, klibančios ar netinkamos naudojimui rozetės, pailginimo laidai, nušiuurę maitinimo laidai arba sugadinta ar sutrūkinėjusi laidų izoliacija yra pavojinga. Šios sąlygos gali sukelti elektros smūgį arba gaisrą. Periodiškai tikrinkite prietaiso laidą, ir, jei jis apgadintas ar nusidėvėjęs, ištraukite jį iš kištukinio lizdo, nebenaudokite prietaiso, ir kreipkitės į kvalifikuotą specialistą, kuris pakeis laidą lygiai tokiu pačiu. Saugokite tinklo laidą nuo netinkamo fizinio ar mechaninio naudojimo: jo nevyniokite, nenarpliokite, neprispauskite ar nepriverkite durimis, neužlipkite ant jo. Atkreipkite dėmesį ir į kištukus, rozetes ir į tą vietą kur tinklo laidas išlenda iš prietaiso. Norėdami išjungti prietaisą iš maitinimo tinklo, ištraukite maitinimo tinklo kištuką. Montuodami produktą patikrinkite, ar kištukas lengvai prieinamas.

Šiame prietaise įrengtas nešiojamasis maitinimo elementas arba akumuliatorius.

**Kaip saugiai išimti maitinimo elementą arba akumuliatorių iš prietaiso:**

Norėdami išimti seną akumuliatorių arba akumuliatoriaus pakuotę iš įrenginio, atlikite veiksmus atvirkščia tvarka.

Norint neteršti aplinkos ir nepadaryti žalos žmonių sveikatai bei gyvūnams, atiduokite senus maitinimo elementus arba akumuliatorius į tinkamus surinkimo punktus. Neišmeskite maitinimo elementų arba akumuliatorių kartu su kitomis buitinėmis atliekomis. Rekomenduojama naudoti nemokamas vietines maitinimo elementų ir akumuliatorių surinkimo sistemas. Saugokite maitinimo elementą nuo pernelyg didelio karščio, pavyzdžiui, tiesioginių saulės spindulių, ugnies ir pan.

**DĖMESIO:** prietaisą saugokite nuo vandens (varvančio ar taškomo), ant jo nestatykite indų su vandeniu, pvz., vazų.

**Seno prietaiso išmetimas**

1. Jei gaminys pažymėtas perbraukto šiukšlių konteinerio su ratukais simboliu, reiškia, kad produktą draudžia Europos Direktyva 2002/96/EB.
2. Visi elektros ir elektroniniai gaminiai neturėtų būti išmetami į bendrus atliekų konteinerius, bet pristatomi į tam skirtas vietas, numatytas vyriausybės ar vietinės valdžios.
3. Tinkamas nebenaudojamų prietaisų išmetimas padės išvengti galimų neigiamų pasekmių aplinkai ir žmonių sveikatai.
4. Išsamesnės informacijos apie tai, kaip išmesti seną prietaisą, kreipkitės į miesto valdybą, atliekų tvarkymo tarnybą arba į parduotuvę, kurioje įsigijote gaminį.



Šiame dokumente bendrovė „LG Electronics“ pareiškia, kad ši (šie) gaminys (-iai) atitinka pagrindinius reikalavimus ir kitas susijusias Direktyvų 2004/108/EB, 2006/95/EB, ir 2009/125/EB nuostatas.

Įgaliojatis atstovas Europoje:

LG Electronics Service Europe B.V.  
Veluwezoom 15, 1327 AE Almere, The Netherlands  
(Tel : +31-(0)36-547-8888)

### Pastabos dėl autorių teisių

- Sistema AACS (Advanced Access Content System) yra patvirtinta duomenų apsaugos sistema, skirta BD formatui, panaši į sistemą CSS (Content Scramble System), skirtą DVD formatui, todėl sistema AACS saugomų duomenų atkūrimui, analoginio signalo išvesčiai ir pan. taikomi tam tikri apribojimai. Šio gaminio veikimas ir jam taikomi apribojimai gali skirtis priklausomai nuo įsigijimo laiko, nes AACS gali taikyti ir (arba) pakeisti apribojimus po šio gaminio išleidimo.
- Be to, BD-ROM ženklas ir BD+ papildomai naudojami kaip BD formato duomenų apsaugos sistemos, kurios reiškia tam tikrus apribojimus, įskaitant apribojimus BD-ROM ženklu ir (arba) BD+ saugomo turinio atkūrimui. Norėdami gauti papildomos informacijos apie AACS, BD-ROM ženklą, BD+ arba šį gaminį, susisiekit su įgaliotuoju klientų aptarnavimo centru.
- Daugelis BD-ROM/DVD diskų yra saugomi autorių teisių. Dėl to grotuvą privalote prijungti tik prie televizoriaus, o ne vaizdo grotuvo. Prijungus prie vaizdo grotuvo, autorių teisėmis saugomų diskų atkuriamas vaizdas būna iškraipytas.
- Šiame gaminyje yra autorių teisių ginama technologija, saugoma JAV patentų ir kitų intelektinės nuosavybės teisių. Šios autorių teisių ginamos technologijos gali būti naudojamos tik leidus „Macrovision“, jos yra skirtos tik namų naudojimui arba ribotai kitų peržiūrai, nebent būtų gautas „Macrovision“ leidimas naudoti kitaip. Apgrąžos inžinerija ar išardymas griežtai draudžiamas.“
- Pagal JAV autorių teisių įstatymus ir kitų šalių autorių teisių įstatymus už televizijos programų, vaizdajuosčių, BD-ROM diskų, DVD, CD diskų ir kitų duomenų neleistiną įrašymą, naudojimą, rodymą, platinimą arba pakeitimą taikoma civilinė ir (arba) baudžiamoji atsakomybė.

### Svarbi pastaba dėl televizoriaus spalvų sistemos

Šio grotuvo spalvų sistema gali skirtis, priklausomai nuo leidžiamų diskų.

Pavyzdžiui, kai grotuvu leidžiamas diskas yra įrašytas NTSC spalvų sistema, vaizdas atkuriamas kaip NTSC signalas.

Tik universalios spalvų sistemos televizorius gali priimti visus grotuvo siunčiamus signalus.

- Jeigu turite PAL spalvų sistemos televizorių, naudodami diskus arba vaizdo duomenis, įrašytus NTSC sistema, matysite tik iškraipytus vaizdus.
- Universalios spalvų sistemos televizorius automatiškai parenka spalvų sistemą, pagal įvesties signalus. Jeigu spalvų sistema nėra parenkama automatiškai, išjunkite televizorių, tuomet vėl jį įjunkite, kad ekrane vaizdai būtų rodomi tinkamai.
- Netgi jeigu diskai, įrašyti NTSC spalvų sistema yra tinkamai rodomi per televizorių, grotuvus gali įrašyti juos netinkamai.

# Turinys

## 1

### Saugumo informacija

---

- 3 Pespėjimai arba įspėjimai

## 2

### Paruošimas

---

- 8 Įvadas
- 8 Apie  simbolio rodymą
- 8 Šiame vadove naudojami simboliai
- 9 Pateiktieji priedai
- 9 Atkuriami diskai
- 11 Failų suderinamumas
- 12 Regiono kodas
- 12 AVCHD (Advanced Video Codec High Definition)
- 12 Tam tikri sistemos reikalavimai
- 12 Pastabos dėl suderinamumo
- 13 Nuotolinio valdymo pultas
- 14 Priekinis/viršutinis skydas
- 15 Galinis skydas

## 3

### Įrengimas

---

- 16 **Garsiakalbio prijungimas**
- 16 Garsiakalbių prijungimas prie grotuvo
- 17 **Prijungimas prie televizoriaus**
- 17 HDMI prijungimas
- 18 Kas yra SIMPLINK?
- 19 Vaizdo lizdų sujungimas
- 19 Raiškos nustatymas
- 20 **Antenos prijungimas**
- 20 **Išorinio prietaiso prijungimas**
- 20 AUX prijungimas
- 21 PORT. IN prijungimas
- 21 OPTINIŲ ĮVESTIES LIZDŲ 1/2 prijungimas
- 22 **Prijungimas prie namų tinklo**
- 22 Laidinio tinklo prijungimas
- 23 Laidinio ryšio nustatymas
- 25 **USB prietaiso prijungimas**
- 26 **Nustatymai**
- 26 Pareguliuokite nustatymo parametrus
- 27 [DISPLAY] meniu
- 28 [LANGUAGE] meniu
- 29 [AUDIO] meniu
- 30 [LOCK] meniu
- 31 [NETWORK] meniu
- 31 [OTHERS] meniu
- 32 **Garso efektas**

## 4

### Veikimas

---

- 33 Bendra informacija apie atkūrimą
- 35 Progresyvus atkūrimas
- 38 Ekrane rodomas meniu
- 41 BD-LIVE paleidimas
- 42 Filmų ir vaizdo diskų leidimas
- 44 Nuotraukų peržiūra
- 47 Muzikos klausymasis
- 50 iPod leidimas
- 53 Radijo funkcijos
- 54 Failų leidimas naudojant namų tinklą
- 59 „NetCast™ Entertainment Access“ naudojimas
- 60 YouTube
- 63 „Picasa Web Albums“ albumų peržiūra
- 67 „AccuWeather“ naudojimas

## 5

### Techninė priežiūra

---

- 69 Pastabos dėl diskų
- 69 Prietaiso naudojimas

## 6

### Trikčių šalinimas

---

- 70 General
- 71 Vaizdas
- 71 Garsas
- 72 Network

## 7

### Priedas

---

- 73 e televizoriaus valdymas naudojant pateiktąjį nuotolinio valdymo pultą
- 73 Nuotolinio valdymo pulto nustatymas televizoriui valdyti
- 74 Sričių kodų sąrašas
- 75 Kalbų kodų sąrašas
- 76 Tinklo programinės įrangos naujinimas
- 76 Pranešimas apie tinklo programinės įrangos naujinimą
- 76 Software Update
- 78 Vaizdo raiška
- 79 Prekių ženklai ir licencijos
- 81 Techniniai duomenys
- 83 Svarbi informacija, susijusi su tinklo paslaugomis
- 84 Pranešimas dėl galimos šaltinio programinės įrangos
- 85 „Gracenote®“ Vartotojas Licencinė sutartis

1

2

3

4

5

6

7

# 2

## Paruošimas

2

Paruošimas

### Įvadas

#### Apie simbolio rodyimą

Simbolis „“ gali pasirodyti televizoriaus ekrane naudojantis įrenginiu, o tai reiškia, kad funkcijos, aprašytos šiame savininko vadove, nėra konkrečioje laikmenoje.

#### Šiame vadove naudojami simboliai



#### PASTABA

Nurodo specialias pastabas ir valdymo funkcijas.



#### ĮSPĖJIMAS

Reiškia perspėjimus, kad būtų išvengta galimos žalos dėl netinkamo naudojimo.

Skyriuje, kurio pavadinime yra vienas iš šių simbolių, šnekama tik apie diską, kurį nurodo simbolis.

<b>BD</b>	BD-ROM diskas
<b>DVD</b>	DVD-Video, DVD±RW, esant vaizdo režimui arba VR režimui, kai diskai yra visiškai įrašyti
<b>AVCHD</b>	DVD±R/RW AVCHD formatu
<b>ACD</b>	garso kompaktiniai diskai
<b>MOVIE</b>	filmų failai
<b>MUSIC</b>	muzikos failai
<b>PHOTO</b>	nuotraukų failai

## Pateiktieji priedai

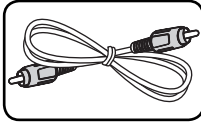

Vaizdo kabelis (1)

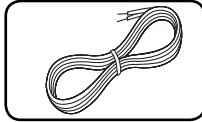

Spalvotas garsiakalbio kabelis (3)



Nuotolinis valdymo pultas (1)

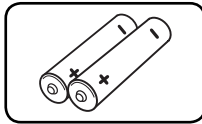

Maitinimo elementai (2)

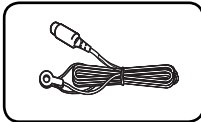

FM antena (1)

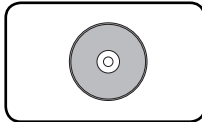

Kompaktinis diskas su programine įranga Nero MediaHome4 Essentials (1)

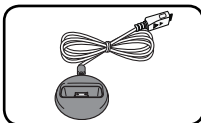

„iPod“ dėklas

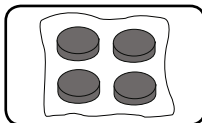

Kojelė

## Atkuriami diskai



Blu-ray diskai

- Diskai, pvz., filmų, kuriuos galima nusipirkti arba išsinuomoti.
- BD-R/RE diskai, kuriuose yra filmų, muzikos arba nuotraukų failai.



DVD-VIDEO

8 cm / 12 cm diskai

Diskai, pvz., filmų, kuriuos galima nusipirkti arba išsinuomoti.



DVD±R

8 cm / 12 cm diskai

- Tik vaizdo įrašų režimui ir iki galo įrašytiems diskams
- Taip pat palaiko dvigubo sluoksnio diskus
- Užbaigtas AVCHD formatas
- DVD±R diskai, kuriuose yra filmų, muzikos arba nuotraukų failai.



DVD-RW

8 cm / 12 cm diskai

- Tik VR režimui, vaizdo įrašų režimui ir iki galo įrašytiems diskams
- Užbaigtas AVCHD formatas
- DVD-RW diskai, kuriuose yra filmų, muzikos arba nuotraukų failai.



DVD+RW

8 / 12 cm disc

- Tik vaizdo įrašų režimui ir iki galo įrašytiems diskams
- AVCHD formatas
- Užbaigtas AVCHD formatas
- DVD+RW diskai, kuriuose yra filmų, muzikos arba nuotraukų failai.



Audio CD

8 cm / 12 cm diskai



CD-R/RW

8 / 12 cm disc

- CD-R/RW diskai, kuriuose yra garso įrašų, filmų, muzikos arba nuotraukų failai.



**PASTABA**

- Priklausomai nuo įrašymo įrangos būklės arba CD-R/RW (arba DVD±R/RW) diskų, kai kurių CD-R/RW (arba DVD±R/RW) diskų prietaisas negroja.
- Priklausomai nuo įrašymo įrangos ir užbaigtumo, kai kurių įrašytų diskų (CD-R/RW, DVD±R/RW arba BD-R/RE) prietaisas gali negroti.
- BD-R/RE, DVD±R/RW ir CD-R/RW diskai, įrašyti asmeniniu kompiuteriu arba DVD ar CD įrašymo įrenginiu, gali būti negrojami, jeigu jie yra sugadinti arba purvini, arba jeigu purvinas ar sudrėkęs grotuvo lazerio lęšis.
- Įrašius diską asmeniniu kompiuteriu, net jeigu įrašyta suderinamu formatu, tam tikrais atvejais diskas gali būti negrojamas dėl programinės įrangos nustatymų, naudotų įrašant diską. (Daugiau informacijos žr. programinės įrangos gamintojo vadovą).
- Grotuvas reikalauja, kad diskai ir įrašai atitiktų tam tikrus techninius standartus, tik taip galima pasiekti optimalią įrašo kokybę.
- Ankščiau įrašyti DVD diskai automatiškai atitinka šiuos standartus. Įrašomų diskų formatų yra labai daug (įskaitant ir CD-R talpinančius MP3 ar WMA failus) ir, kad įrašas atitiktų nustatymus, jums reikia tam tikrų anksčiau egzistavusių sąlygų (žr. viršuje).
- Klientai turėtų įsidėmėti, kad, norint parsisiųsti MP3 / WMA failus ir muziką iš interneto, reikia gauti leidimą. Mūsų kompanija negali suteikti tokio leidimo. Leidimo visada reikėtų prašyti autoriaus teisių savininko.
- Kai formatuojate diskus jūs turite nustatyti disko formatavimo opciją į [Mastered] tam, kad diskas būtų tinkamas LG grotuvams. Jei parinktį nustatote į „Live File System“, jūs negalėsite jo naudoti su LG grotuvais. („Mastered/Live File System“: disko formatavimo sistema skirta „Windows Vista“)

## Failų suderinamumas

### Bendra informacija

#### Galimi failų plėtiniai:

„.jpg“, „.jpeg“, „.png“, „.avi“, „.divx“, „.mpg“, „.mpeg“, „.mkv“, „.mp4“, „.mp3“, „.wma“, „.wav“

- Galimi failų plėtiniai skiriasi priklausomai nuo DLNA serverių.
- Šis grotuvas neatkuria tam tikrų „wav“ failų.
- Leistinas failo pavadinimo ilgis yra 180 ženklų.
- Priklausomai nuo failų dydžio ir skaičiaus, laikmenos nuskaitymas gali užtrukti kelias minutes.

**Maksimalus failų/aplankų skaičius:** mažiau nei 2000 (bendras failų ir aplankų skaičius)

**CD-R/RW, DVD±R/RW, BD-R/RE formatai:** formatai ISO 9660+JOLIET, UDF ir UDF Bridge

### filmų failai

#### Galima raiška:

1920 x 1080 (P x A) pikselių

**Galimi subtitrai:** SubRip (.srt / .txt), SAMI (.smi), SubStation Alpha (.ssa/.txt), MicroDVD (.sub/.txt), VobSub (.sub), SubViewer 1.0 (.sub), SubViewer 2.0 (.sub/.txt), TMPlayer (.txt), DVD Subtitle System (.txt)

- VobSub (.sub) neveikia esant [Home Link] funkcijai.

**Tinkamas kodeko formatai:** „DIVX3.xx“, „DIVX4.xx“, „DIVX5.xx“, „XVID“, „DIVX6.xx“ (tik standartinis atkūrimas), H.264/MPEG-4 AVC, MPEG1 SS, MPEG2 PS, MPEG2 TS

**Tinkamas garso formatai:** „Dolby Digital“, „DTS“, „MP3“, „WMA“, „AAC“, „AC3“

- Šis prietaisas palaiko ne visus WMA ir AAC garso formatus.

#### Išrankos dažnis:

32-48 kHz (WMA),

16-48 kHz (MP3)

#### Sparta bitais:

20-320 Kbps (WMA),

32-320 Kbps (MP3)



### PASTABA

- HD kokybės filmų failai, esantys diske arba USB, 1.0/1.1 gali nebūti tinkamai grojami. HD filmų failams groti rekomenduojama BD, DVD arba USB 2.0.
  - Šis grotuvas palaiko H.264/MPEG-4 AVC profilį Main, High, esant 4.1 lygiui. Leidžiant aukštesnio lygio failą, ekrane bus rodomas įspėjamas pranešimas.
  - Šis grotuvas nepalaiko failų, kurie yra sukurti naudojant GMC\*<sup>1</sup> arba Qpel\*<sup>2</sup>. Tai MPEG4 standarto, panašiai kaip DivX arba XVID, vaizdo kodavimo būdai.
- \*1 GMC – Global Motion Compensation (bendra judesio kompensacija)  
\*2 Qpel – Quarter pixel (ketvirtadalio pikselio)

### muzikos failai

#### Išrankos dažnis:

8-48 kHz (WMA)

11-48 kHz (MP3)

#### Sparta bitais:

8-320 kbps (WMA, MP3)



### PASTABA

- Šis įrenginys negali palaikyti MP3 failų su ID3 žyma.
- Leidžiant VBR failus, ekrane rodomas atkūrimo laikas gali būti neteisingas.

### nuotraukų failai

#### Rekomenduojamas formatai:

Mažesnės nei 4 000 x 3 000 x 24 bitų/pikselių  
Mažesnės nei 3 000 x 3 000 x 32 bitų/pikselių

- Progresinio glaudinimo ir glaudinimo nepatiriant nuostolių nuotraukų failai nepalaikomi.

## Regiono kodas

Ant šio prietaiso galinės dalies yra atspausintas regiono kodas. Šiuo įrenginiu galima groti tik tuos BD-ROM arba DVD diskus, kurie turi tą patį regiono kodą kaip ir įrenginys, arba jei matote užrašą ALL (VISI).

## AVCHD (Advanced Video Codec High Definition)

- Šiuo grotuvu galima leisti AVCHD formato diskus. Šie diskai paprastai yra įrašyti ir naudojami vaizdo kamerose.
- AVCHD formatas yra didelio ryškumo skaitmeninės vaizdo kameros formatas.
- MPEG-4 AVC/H.264 formatu galima efektyviau glaudinti vaizdus nei naudojant įprastą vaizdų glaudinimo formatą.
- Kai kuriuose AVCHD diskuose naudojamas „x.v.Color“ formatas.
- Šiuo grotuvu galima leisti AVCHD diskus, naudojant „x.v.Color“ formatą.
- Kai kurie AVCHD formato diskai gali būti neatkuriami, priklausomai nuo įrašymo sąlygų.
- AVCHD formato diskai turi būti įrašyti iki galo.
- „x.v.Color“ siūlo daugiau spalvų nei įprasti DVD kamera įrašyti diskai.

## Tam tikri sistemos reikalavimai

Gero ryškumo vaizdo įrašo atkūrimas:

- Gero ryškumo ekranas, kuris turi HDMI įvesties lizdus.
- BD-ROM diskas su gero ryškumo vaizdo įrašu.
- Tam tikram turiniui (kaip nurodyta disko gamintojų) būtina, kad rodymo prietaise būtų DVI įvesties lizdas, palaikantis HDMI arba HDCP.
- Leidžiant kopijavimo apsaugą turinčius įrašus, norint, kad standartinė DVD raiška būtų pagerinta, būtina, kad rodymo prietaise būtų DVI įvesties lizdas, palaikantis HDMI arba HDCP.

## Pastabos dėl suderinamumo

- BD-ROM yra naujas formatas, todėl galimos tam tikros diskų, skaitmeninių jungčių ir kitos suderinamumo problemos. Jeigu atsirastų problemų dėl suderinamumo, kreipkitės į įgijotąjį techninio aptarnavimo centrą.
- Peržiūrint gero ryškumo įrašą ir pagerinant standartinį DVD įrašą, jūsų rodymo prietaise gali prireikti DVI įvesties lizdo, palaikančio HDMI arba HDCP.
- Leidžiant kai kuriuos BD-ROM ir DVD diskus, tam tikros valdymo komandos arba funkcijos gali neveikti.
- Galite naudoti USB įrenginį, kuris yra naudojamas tam tikrai informacijai apie diską saugoti, įskaitant duomenis, atsisiųstus iš interneto. Jūsų naudojamas diskas apsprendžia, kaip ilgai ši informacija bus saugoma.

## Nuotolinio valdymo pultas



### Maitinimo elemento įdėjimas

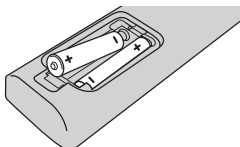

Nuimkite kitoje valdymo pulto pusėje esantį maitinimo elementų dangtelį ir įdėkite du R03 (AAA talpos) maitinimo elementus **+** bei tinkamai atitaisykite **-**.

..... **1** .....

**⏻ (POWER):** jungia arba išjungia grotuvą.

**⏮ OPEN/CLOSE:** Skirtas įdėti arba išimti diską.

**RADIO&INPUT:** pakeičia įvesties režimą.

**0-9 sunumeruoti mygtukai:** parenka meniu esančius sunumeruotus punktus.

**CLEAR:** pašalina žymes paieškos meniu arba skaičių, įvestą nustatant slaptažodį.

**REPEAT:** kartoja pageidaujamą skyrių arba kartoja tam tikra seka.

..... **2** .....

**⏮/⏭ (SCAN):** ieško atgal ir pirmyn.

**⏮/⏭/⏭ (SKIP):** įjungia kitą arba ankstesnį skyrių/takelį/failą.

**■ (STOP):** sustabdo atkūrimą.

**▶ (PLAY):** paleidžia atkūrimą.

**⏸ (PAUSE):** pristabdo atkūrimą.

**SPEAKER LEVEL:** Nustato pageidaujamo garsiakalbio garsumo lygį.

**SOUND EFFECT:** Parenka garso efekto režimą.

**VOL +/- :** Reguliuoja garsiakalbio garsumą.

**OPTICAL:** Tiesiogiai pakeičia įvesties režimą į optinį

**MUTE:** Nutildo prietaiso garsą.

..... **3** .....

**🏠 HOME:** rodo arba uždaro meniu [Home Menu].

**MUSIC ID:** prijungus prie tinklo, atkūrimo metu gali teikti informaciją apie leidžiamą dainą.

**📺 INFO/DISPLAY:** atidaro arba uždaro OSD langą (ekrane rodomą langą).

**Kryptiniai mygtukai:** parenka meniu pasirinktį.

**⊙ ENTER:** patvirtina meniu pasirinkimą.

**↶ RETURN:** uždaro meniu arba vėl paleidžia atkūrimą.

**TITLE/POPUP:** rodo DVD kūrinių meniu arba laikinąjį BD-ROM meniu, jei jis yra.

**DISC MENU:** paleidžia diske esantį meniu.

..... **4** .....

**Spalvoti (R, G, Y, B) mygtukai:** naudojami naršyti įvairiuose meniu.

**RDS:** radijo duomenų sistema.

**PTY:** peržiūri RDS programos tipą.

**PTY SEARCH:** ieško programos tipo.

**MONO/STEREO:** Parenka mono/ stereofoninį FM režimą.

**MARKER:** grojant pažymi bet kokį tašką.

**SEARCH:** rodo arba uždaro paieškos meniu.

**SLEEP:** Nustato tam tikrą laikotarpį, kuriam pasibaigus prietaisas išsijungia.

● **REC:** Records an audio CD.

**Televizoriaus valdymo mygtukai:** žr. 73 psl.

2

Paruošimas

## Priekinis/viršutinis skydas

2  
Paruošimas

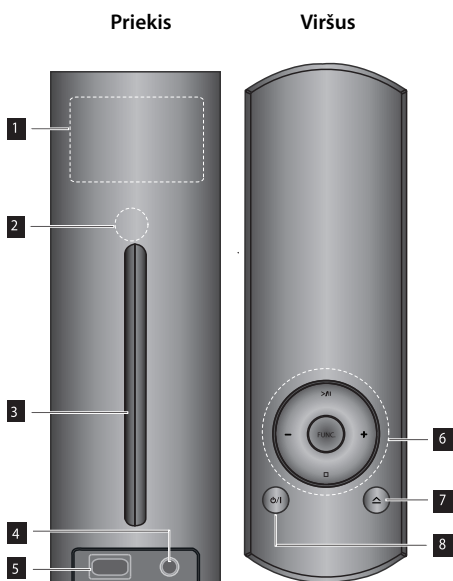

### 1 Ekranas langas

Pagal prietaiso pastatymo padėtį, vaizdas rodomas horizontaliai arba vertikalčiai.

### 2 Nuotolinio valdymo jutiklis

### 3 Anga diskui dėti

### 4 Port.IN

### 5 USB prievadas

### 6 (STOP): sustabdo atkūrimą.

>|| (PLAY): Pradeda arba pristabdo atkūrimą.

FUNC.: pakeičia įvesties režimą.

+/- : Reguliuoja garsiakalbio garsumą.

### 7 (Disko įdėjimo/išėmimo mygtukas)

### 8 (POWER) mygtukas



### PASTABA

- Šį grotuvą galima nustatyti į horizontalią arba vertikalčią padėtį.
- Jeigu grotuvą statote horizontaliai, prieš jį pastatydami, būtina pritvirtinkite kojeles, kaip pavaizduota toliau. Jos apsaugo apatinę plokštę nuo subraižymo.

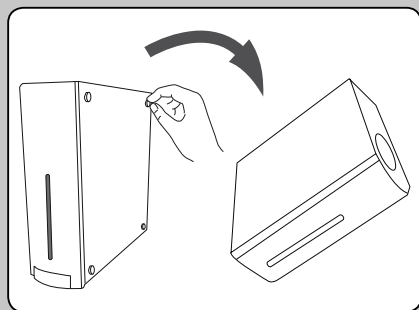

## Galinis skydas

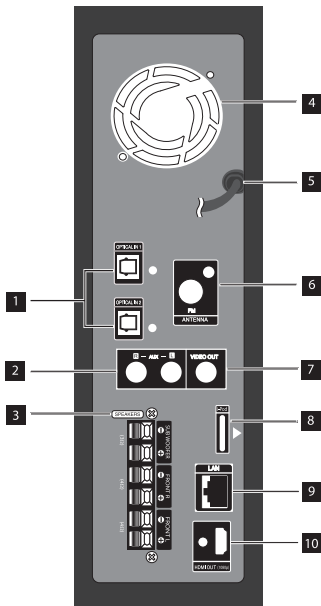

- 1** OPTICAL IN 1(TV) / 2
- 2** AUX (L/R) INPUT
- 3** Garsiakalbių jungtis
- 4** Aušintuvas
- 5** Kintamosios srovės maitinimo laidas  
Įjunkite kištuką į elektros lizdą.
- 6** Antenos jungtis
- 7** VIDEO OUT
- 8** iPod jungtis
- 9** Vietinio tinklo prievadas
- 10** HDMI OUT (A tipo, 1.3 versijos)  
Sujungkite televizoriaus ir grotuvo HDMI įvesties lizdus.

# 3

## Įrengimas

### Garsiakalbio prijungimas

3  
Įrengimas

#### Garsiakalbių prijungimas prie grotuvo

1. Prijunkite garsiakalbio laidus prie pagrindinio prietaiso. Kiekvienas garsiakalbio laidas yra skirtingos spalvos. Prijunkite atitinkamų spalvų laidus prie garsiakalbių.

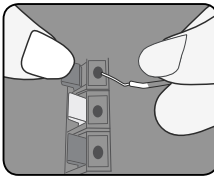

Spalva	Garsiakalbis	Padėtis
Oranžinė	Žemų dažnių garsiakalbis	Žemų dažnių garsiakalbis
Raudona	Priekinės	Priekinė dešinioji
Balta	Priekinės	Priekinė dešinioji

2. Prijunkite garsiakalbio laidą prie garsiakalbio gnybto.

Juodą laidą būtinai reikia prijungti prie gnybto, pažymėto “-” (minusu), o kitą laidą reikia prijungti prie gnybto, pažymėto “+” (pliusu).

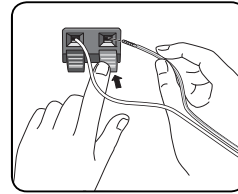

#### ! ĮSPĖJIMAS

- Prižiūrėkite vaikus, kad jie nekištų rankų ar kokių nors daiktų į \*garsiakalbio kanalą.  
\*Garsiakalbio kanalas: anga sodriam žemų tonų garsui garsiakalbyje (priedas).
- Statykite centrinį garsiakalbį saugiu atstumu, kad jo negalėtų pasiekti vaikai.  
Kitaip garsiakalbis gali nukristi ir sužeisti žmogų ir (arba) padaryti žalos turtui.
- Garsiakalbiuose yra magnetinių dalių, todėl televizoriaus ar kompiuterio ekrane gali būti iškraipomos spalvos. Pastatykite garsiakalbius toliau nuo televizoriaus ar kompiuterio ekrano.

## Prijungimas prie televizoriaus

Atlikite vieną iš šių prijungimų, priklausomai nuo turimos įrangos galimybių.

- HDMI jungtis (17-18 psl.)
- Vaizdo lizdų sujungimas (19 psl.)



### PASTABA

- Grotuvą galima prijungti įvairiais būdais - tai priklauso nuo jūsų televizoriaus ir kitų įrenginių, prie kurių norite prijungti. Naudokite tik vieną iš šiame vadove nurodytų prijungimo būdų.
- Norėdami gerai prijungti ,atitinkamai žr. televizoriaus, stereofoninės sistemos ir kitų prietaisų vadovus.
- Grotuvas būtina turi būti tiesiogiai prijungtas prie televizoriaus. Nustatykite tinkamą televizoriaus vaizdo signalų išvesties kanalą.
- Nejunkite šio grotuvo per vaizdo grotuvą. Vaizdą gali iškreipti apsaugos nuo kopijavimo sistema.

## HDMI prijungimas

Jeigu turite HDMI televizorių arba monitorių, galite prijungti jį prie šio grotuvo, naudodami HDMI kabelį (A tipo, 1.3 versijos). Įjunkite grotuvo HDMI kištuką į televizoriaus arba monitoriaus, kuris yra suderinamas su HDMI, HDMI IN lizdą.

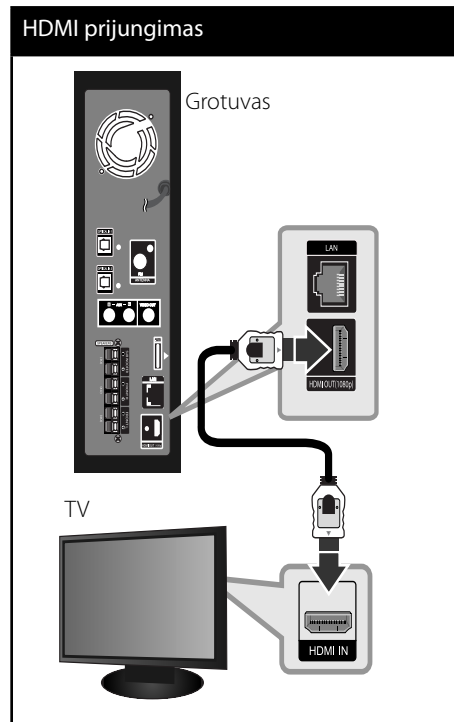

Nustatykite televizoriaus šaltinį į HDMI (žr. televizoriaus vartotojo vadovą).



**PASTABA**

- Pakeitus raišką, kai ryšys jau nustatytas, gali atsirasti veikimo sutrikimų. Norėdami pašalinti problemą, išjunkite grotuvą, tuomet vėl jį įjunkite.
- Kai HDMI ryšys su HDCP nenustatytas, televizoriaus ekranas taps juodas. Tokiu atveju patikrinkite HDMI ryšį arba atjunkite HDMI kabelį.
- Jeigu ekrane vis tiek matomas vaizdo triukšmas arba linijos, patikrinkite HDMI kabelį (paprastai kabelio ilgis neturi viršyti 4,5 m; reikia naudoti didelės spartos HDMI kabelį (1.3 versijos).
- Jeigu prijungtas HDMI prietaisas nepriima grotuvo garso išvesties signalų, HDMI prietaiso garso signalai gali būti sutrikdyti arba nesiuočiami.
- Kai naudojate HDMI jungtį, galite pakeisti HDMI išvesties raišką. (Žr. skyrių „Raiškos nustatymas“, esantį 19 psl.)
- Pasirinkite vaizdo signalų išvesties tipą iš HDMI OUT išvesties lizdo, naudodami [HDMI Colour Setting] parinktį, esančią [Setup] meniu (žr. 28 psl.).
- Kai prijungiate su HDMI arba DVI suderinamą prietaisą, įsitikinkite šiais dalykais:
  - Pabandykite išjungti HDMI/DVI prietaisą ir šį grotuvą. Paskui įjunkite HDMI/DVI prietaisą ir palikite jį įjungtą maždaug 30 sekundžių, tuomet įjunkite šį grotuvą.
  - Prijungto prietaiso vaizdo išvesties signalai yra tinkamai nustatyti šiam įrenginiui.
  - Prijungtas prietaisas yra suderinamas su 720x576p, 1280x720p, 1920x1080i arba 1920x1080p vaizdo išvestimi.
- Ne visi su HDCP suderinami HDMI arba DVI prietaisai veiks su šiuo grotuvu.
  - Naudojant su HDCP prietaisu nesuderinamą prietaisą, vaizdas nebus tinkamai rodomas.
  - Šis grotuvas neveikia ir televizoriaus ekranas tampa juodas.

**Kas yra SIMPLINK?**

Kai šis prietaisas ir LG televizorius su SIMPLINK yra sujungti naudojant HDMI jungtį, kai kurias šio prietaiso funkcijas galima valdyti televizoriaus nuotolinio valdymo pultu.

Funkcijos, kurias galima valdyti LG televizoriaus nuotolinio valdymo pultu: paleisti, pristabdyti, nuskaityti, praleisti, sustabdyti, išjungti ir pan.

Išsamiau apie SIMPLINK funkciją žr. televizoriaus vartotojo vadovą.

LG televizorius su SIMPLINK funkcija pažymėtas pirmiau pavaizduotu logotipu.

**PASTABA**

- Priklausomai nuo disko tipo arba leidimo būsenos, tam tikros SIMPLINK komandos gali skirtis nuo numatytųjų arba visai neveikti.
- Naudojant SIMPLINK funkciją, reikia prijungti prie OPTICAL IN 1 lizdo, norint mėgautis televizoriaus garsu per garsiakalbių sistemą.

## Vaizdo lizdų sujungimas

Vaizdo kabeliu sujunkite prietaiso VIDEO OUT lizdą su atitinkamu televizoriaus įvesties lizdu. Galite klausytis garso per sistemos ausines.

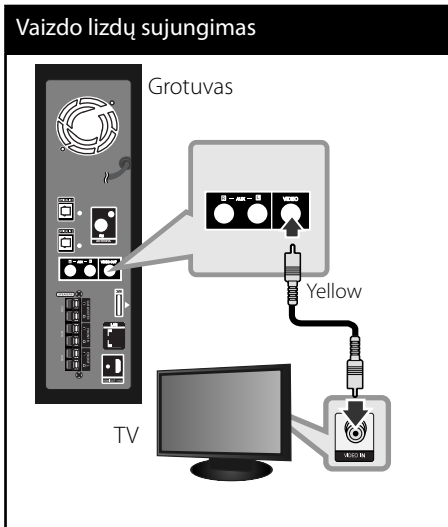

## Raiškos nustatymas

Grotuvas užtikrina kelias išvesties raiškos parinktis, skirtas HDMI OUT lizdams. Galite pakeisti raišką, naudodami [Setup] meniu.

1. Paspauskite HOME (🏠).
2. Spauskite </>, kad pasirinktumėte [Setup], tuomet spauskite ENTER (⊙). Pasirodys [Setup] meniu.

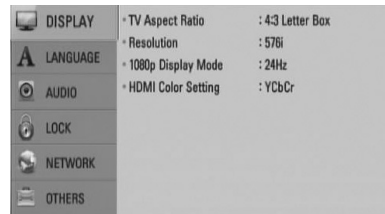

3. Spauskite ^/v, kad pasirinktumėte parinktį [DISPLAY], tuomet paspauskite >, kad atidarytumėte papildomą meniu.
4. Naudodami ^/v, pasirinkite [Resolution] parinktį, tada paspauskite ENTER (⊙), kad atidarytumėte trečiąjį meniu lygį.

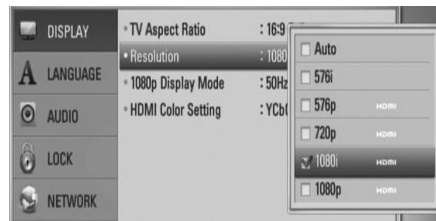

5. Naudodami ^/v, pasirinkite norimą raiškos nustatymą, tada paspauskite ENTER (⊙) ir patvirtinkite pasirinkimą.



### PASTABA

- Jeigu televizorius nepalaiko jūsų grotuve nustatytos raiškos, galite nustatyti 576p raišką, atlikę šiuos veiksmus:
  1. Dukart paspauskite HOME (🏠).
  2. Palaikykite nuspaudę ■ ilgiau nei 5 sekundes.
- Vaizdo signalų išvestį paveikia keli veiksniai, todėl žr. skyrių „Vaizdo raiška“, esantį 78 psl.

## Antenos prijungimas

Prijunkite pateiktą anteną, kad galėtumėte klausytis radijo.

### Antenos prijungimas

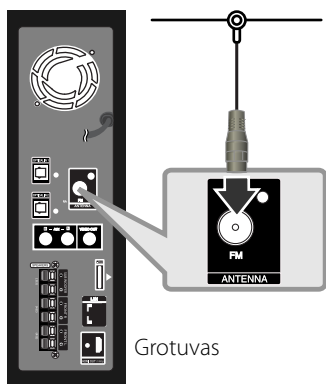

### ! PASTABA

Prijungę FM laidinę anteną, nustatykite ją kaip įmanoma horizontaliau. Būtinai iki galo ištieskite FM laidinę anteną.

## Įšorinio prietaiso prijungimas

### AUX prijungimas

Galite mėgautis savo papildomo prietaiso garsu per sistemos garsiakalbius, naudodami analoginių garso signalų išvesties lizdus.

Įjunkite papildomo įrenginio analoginio garso signalų išvesties kištukus į šio prietaiso AUX L/ R (ĮVESTIES) lizdus. Tuomet pasirinkite parinktį [AUX], paspausdami mygtukus RADIO & INPUT ir ENTER (⊙).

Taip pat galite paspausti viršutiniame skyde esantį mygtuką FUNC., kad pasirinktumėte įvesties režimą.

### AUX prijungimas

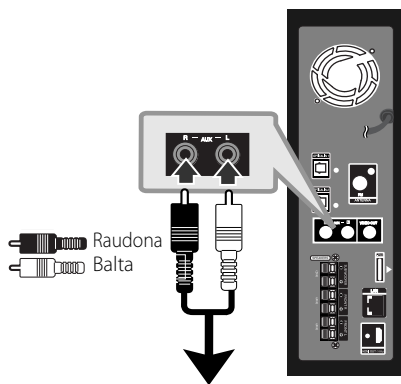

Į papildomo įrenginio (televizoriaus, vaizdo grotuvo ir pan.) garso signalų išvesties lizdus



## PORT. IN prijungimas

Galite mėgautis savo nešiojamojo garso grotuvo garsu per sistemos garsiakalbius.

Įjunkite nešiojamojo grotuvo ausinių kištuką į šio prietaiso PRIEVADO ĮVESTIES lizdą. Tuomet pasirinkite parinktį [PORTABLE], paspausdami mygtukus RADIO & INPUT ir ENTER (⊙).

Taip pat galite paspausti viršutiniame skyde esantį mygtuką FUNC., kad pasirinktumėte įvesties režimą.

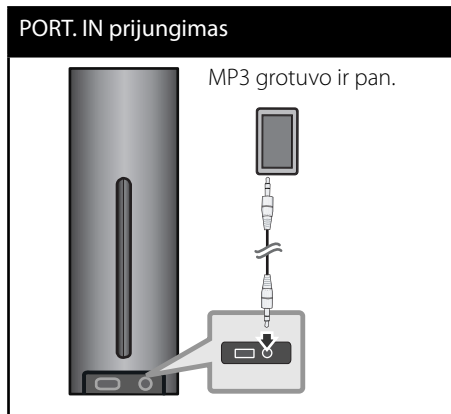

## OPTINIŲ ĮVESTIES LIZDŲ

### 1/2 prijungimas

Galite mėgautis savo papildomo prietaiso garsu per sistemos garsiakalbius, naudodami skaitmeninius optinius lizdus.

Įjunkite papildomo įrenginio optinius kištukus į prietaiso „OPTICAL IN 1/2“ lizdus. Tuomet pasirinkite parinktį [OPTICAL], paspausdami mygtukus RADIO & INPUT ir ENTER (⊙). Arba, norėdami pasirinkti tiesiogiai, paspauskite OPTICAL.

Taip pat galite paspausti viršutiniame skyde esantį mygtuką FUNC., kad pasirinktumėte įvesties režimą.

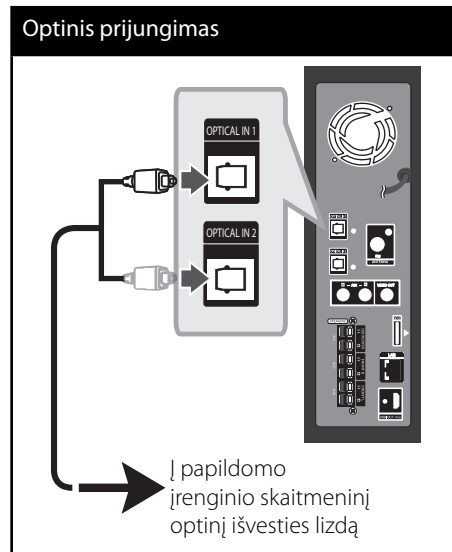

## Prijungimas prie namų tinklo

Šį grotuvą galima prijungti prie vietinio tinklo (LAN), naudojant galinėje plokštėje esantį LAN prievadą arba vidinį belaidį modulį. Prijungus prietaisą prie plačiajuosčio namų tinklo, galite naudotis tokiomis paslaugomis kaip programinės įrangos naujinimas, Home Link, BD-LIVE junglumas ir duomenų perdavimo paslaugos.

3

Įrengimas

### Laidinio tinklo prijungimas

Naudojant laidinį tinklą, užtikrinamas geriausias veikimas, nes prie tinklo tiesiogiai prijungtų prietaisų neveikia radijo dažnio trikdžiai. Išsamiau žr. tinklinio prietaiso dokumentaciją. Sujunkite grotuvo LAN prievadą su atitinkamu modemo arba maršrutizatoriaus prievadu, naudodami parduotuvėje įsigytą JAN arba eterneto kabelį (CAT5 arba geriau su RJ45 jungtimi). Toliau pateiktame laidinio prijungimo pavyzdyje šis grotuvas gali naudoti bet kokiame kompiuteryje saugomus duomenis.

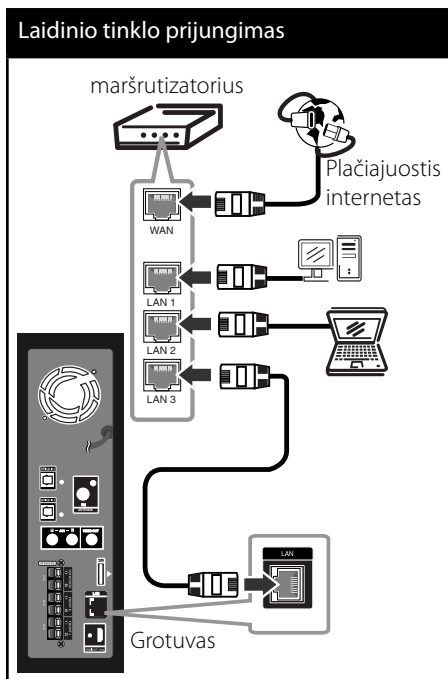

### PASTABA

- Įjungdami arba išjungdami LAN kabelį, laikykite už kabelio kištuko dalies. Išjungdami, netraukite už LAN kabelio; ištraukite tik nuspaudę fiksuotą.
- Į LAN prievadą neįjunkite modulinio telefono kabelio.
- Galimos įvairios prijungimo konfigūracijos, todėl vadovaukitės telekomunikacijų bendrovės arba interneto paslaugų tiekėjo pateiktais nurodymais.
- Jeigu norite naudoti kompiuteriuose arba DLNA serveriuose saugomus duomenis, šį grotuvą privaloma prijungti prie to paties vietinio tinklo, naudojant maršrutizatorių.

## Laidinio ryšio nustatymas

Prieš nustatant laidinį ryšį, jūsų namų tinklą reikia prijungti prie plačiajuosčio interneto tinklo.

Laidais prijungus DHCP serverį prie vietinio tinklo (LAN), šiam grotuvui bus automatiškai priskirtas IP adresas. Fiziškai sujungus prietaisus, gali prireikti pareguliuoti kelis namų tinklo nustatymus, kad grotuvas tinkamai veiktų. Pareguliuokite [NETWORK] nustatymus, atlikdami šiuos veiksmus.

### Paruošimas

1. Meniu [Setup] pasirinkite parinktį [Connection Setting], tuomet paspauskite ENTER (⊙).

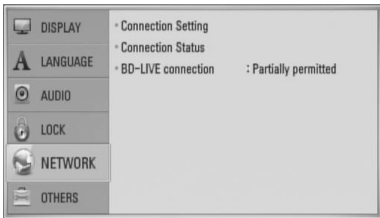

2. Naudodami  $\wedge/\vee/</>$ , pasirinkite IP režimą - [Dynamic] arba [Static].  
Norėdami, kad IP adresas būtų priskirtas automatiškai, paprastai pasirinkite [Dynamic].

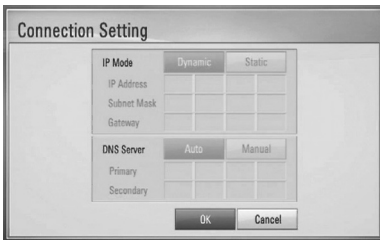

### ! PASTABA

Jeigu tinkle nėra prijungto DHCP serverio, o jūs norite nustatyti IP adresą rankiniu būdu, pasirinkite [Static], tuomet, naudodami  $\wedge/\vee/</>$  ir skaičių mygtukus, nustatykite [IP Address], [Subnet Mask], [Gateway] ir [DNS Server]. Jeigu suklystumėte įvesdami skaičių, paspauskite CLEAR, kad pažymėta dalis būtų ištrinta.

3. Norėdami pritaikyti tinklo nustatymus, pasirinkite [OK] ir paspauskite ENTER (⊙).
4. Grotuvas paprašys patikrinti tinklo ryšį. Norėdami pabaigti tinklo ryšio nustatymą, pasirinkite [OK] ir paspauskite ENTER (⊙).

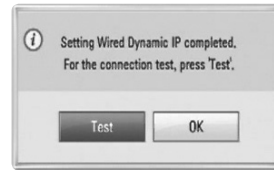

5. Jeigu pirmiau minėto 5 žingsnio metu pasirinkote [Test] ir paspaudėte ENTER (⊙), ekrane bus rodoma tinklo ryšio būklė. Jį taip pat galite patikrinti atidarę [Setup] meniu ir pasirinkę [Connection Status].

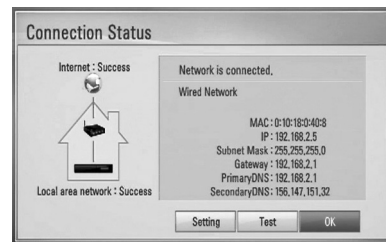

**Pastabos dėl tinklo ryšio:**

- Daugelį tinklo prijungimo problemų nustatymo metu dažnai galima išspręsti atlikus pakartotinę maršrutizatoriaus arba modemo keltį. Prijungus grotuvą prie namų tinklo, greitai išjunkite namų tinklo maršrutizatorių ir (arba) atjunkite jo kabelį arba kabelinį modemą. Tuomet vėl įjunkite ir (arba) prijunkite maitinimo kabelį.
- Priklausomai nuo interneto paslaugų teikėjo (ISP), prietaisų, kurių signalai gali būti priimami, skaičius gali būti ribojamas pagal galiojančias paslaugos teikėjo sutarties sąlygas. Dėl išsamesnės informacijos kreipkitės į savo ISP.
- Mūsų bendrovė nėra atsakinga už jokių šio grotuvo veikimo sutrikimus ir (arba) interneto ryšio nutrūkimą dėl ryšio klaidų/sutrikimų, susijusių su jūsų plačiajuosčio interneto ryšiu arba kita prijungta įranga.
- Mūsų bendrovė neuztikrina BD-ROM diskų funkcijų, kurios veikia naudojant interneto ryšio funkciją; mūsų bendrovė nėra atsakinga už šių funkcijų funkcionalumą arba tęstinį prieinamumą. Šis grotuvas gali nepalaikyti tam tikros, su disku susijusios informacijos, kuri gali būti prieinama naudojant interneto ryšį. Jei turite klausimų apie tokį turinį, susisiekite su disko gamintoju.
- Tam tikriems interneto duomenims gali prireikti spartesnio interneto ryšio.
- Netgi tuomet, kai grotuvas yra tinkamai prijungtas ir sukonfigūruotas, tam tikras interneto turinys gali tinkamai neveikti dėl užimto ar intensyvaus interneto naudojimo, interneto paslaugų teikėjo užtikrinamo ryšio kokybės arba problemų dėl turinio perdavėjo.
- Kai kurios interneto prijungimo operacijos gali neveikti dėl tam tikrų apribojimų, kuriuos nustato interneto ryšio paslaugų teikėjas (ISP), palaikantis plačiajuosčio interneto ryšį.
- Bet kokie ISP mokesčiai, įskaitant, bet neapsiribojant, prijungimo mokesčius, yra jūsų atsakomybė.
- Norint prijungti šį grotuvą laidais, reikia 10 Base-T arba 100 Base-TX vietos tinklo LAN prievado. Jeigu jūsų interneto paslauga nenumato tokio prijungimo būdo, grotuvo prijungti negalėsite.
- Norėdami naudoti xDSL paslaugą, privalote naudoti maršrutizatorių.
- Norint naudotis DSL paslauga, reikia įsigyti DSL modemą, o norint naudoti laidinio modemo paslaugą, reikia laidinio modemo. Priklausomai nuo prieigos būdo ir abonemento sutarties su ISP, gali būti neįmanoma naudoti šio grotuvo interneto prijungimo funkcijos, arba gali būti apribotas prietaisų, kuriuos galite prijungti vienu metu, skaičius. (Jeigu jūsų ISP leidžia naudoti interneto ryšį tik viename prietaise ir jūs jau naudojate jį savo kompiuteryje, gali būti neleidžiama prijungti šį grotuvą.)
- Gali būti neleidžiama naudoti maršrutizatorių arba jo naudojimas gali būti apribotas, priklausomai nuo jūsų ISP politikos ir taikomų apribojimų. Dėl išsamesnės informacijos kreipkitės tiesiogiai į savo ISP.
- Išjunkite visus jūsų namuose esančius nenaudojamus elektrinius įrenginius. Kai kurie prietaisai gali trukdyti tinklo duomenų perdavimo srautams.

## USB prietaiso prijungimas

Šiuo grotuvu galima leisti USB įrenginyje esančius filmų, muzikos ir nuotraukų failus.

1. Iki galo įkiškite USB įrenginį į USB prievadą.

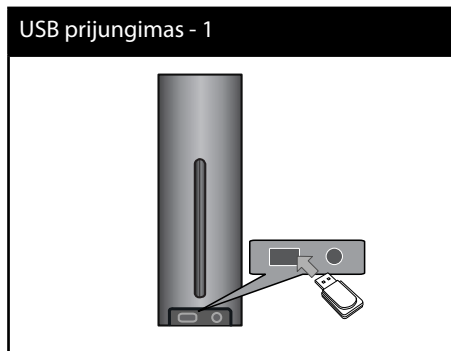

Prijungus USB prietaisą, kai rodomas HOME meniu, grotuvas automatiškai paleidžia USB laikmenoje esamą muzikos failą. Jeigu USB laikmenoje yra kelių tipų failai, ekrane rodomas failų tipų pasirinkimo meniu.



Failo nuskaitymas gali užtrukti kelias minutes, priklausomai nuo USB laikmenoje esančio turinio apimties. Norėdami sustabdyti įlėkimą, pasirinkę [Cancel], paspauskite mygtuką ENTER (⊙).

2. Mygtukais </> pasirinkite [Movie], [Photo] arba [Music] ir paspauskite ENTER (⊙).
3. Mygtukais ^/v/</> pasirinkite failą ir paspauskite PLAY arba ENTER (⊙), kad failas būtų paleistas. Galite ekrane patikrinti, kiek USB įrenginyje liko vietos.



4. Pasirinkite kitą režimą. Atsargiai ištraukite USB įrenginį.

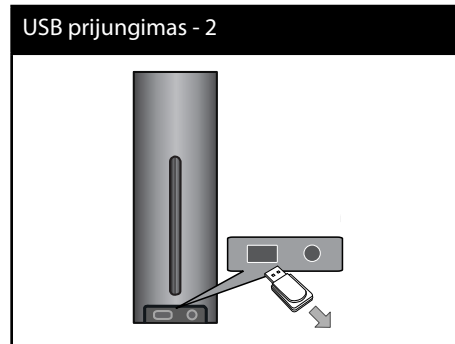



## ! PASTABA

- Šis grotuvas palaiko USB atminties įrenginius/ išorinius HDD diskus, suformatuotus FAT16, FAT32 ir NTFS formatais paleidžiant failus (muzikos, nuotraukų, filmų). Deja BD-LIVE ir Audio CD įrašų atveju, palaikomi tik FAT16 ir FAT32 formatai. Naudokite USB atminties laikmeną/ išorinį HDD kietąjį diską, suformatuotus arba FAT16, arba FAT32, kai naudojate BD-LIVE ir Audio CD įrašus.
- USB įrenginį galima naudoti kaip vietos atmintį, norint mėgautis BD-LIVE diskais internetu.
- Šis įrenginys gali palaikyti iki 4 USB įrenginio skirsnių.
- Neišskleiskite USB įrenginio turinio, kai jis yra naudojamas (leidžiamas ir pan.).
- USB įrenginiai, kuriuos įjungus į kompiuterį reikia įdiegti papildomą programinę įrangą, nėra palaikomi.
- USB įrenginys: USB įrenginys, kuris palaiko USB1.1 ir USB2.0.
- Galima leisti filmų, muzikos ir nuotraukų failus. Detaliau apie kiekvieną failą žr. atitinkamuose puslapiuose.
- Norint išvengti duomenų praradimo, rekomenduojama reguliariai daryti atsargines visų duomenų kopijas.
- Naudojant USB ilginimo laidą, USB šakotuvą arba universalų USB skaitytuvą, USB įrenginys gali būti neatpažįstamas.
- Kai kurie USB įrenginiai su šiuo prietaisu gali neveikti.
- Skaitmeniniai fotoaparatai ir mobiliojo ryšio telefonai nepalaikomi.
- Įrenginio USB jungtis negali būti prijungta prie asmeninio kompiuterio. Įrenginys negali būti naudojamas kaip duomenų laikymo įrenginys.

## Nustatymai

### Pareguliuokite nustatymo parametrus

Grotuvo nustatymus galite pakeisti atidarę [Setup] meniu.

1. Paspauskite HOME.



2. Spauskite </>, kad pasirinktumėte [Setup], tuomet spauskite ENTER (⊙). Pasirodys [Setup] meniu.

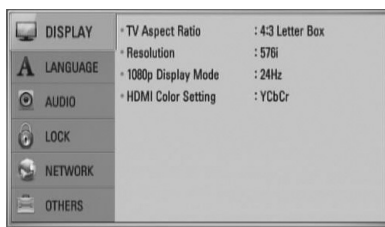

3. Naudodami ^/V, pasirinkite pirmą nustatymų pasirinktį, tada paspauskite >, kad atidarytumėte antrą lygį.

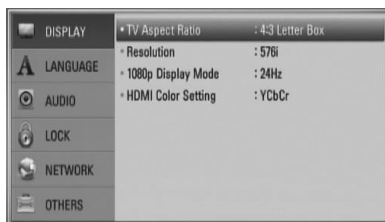

4. Naudodami  $\wedge/V$ , pasirinkite antrą norimą pasirinktį, tada paspauskite ENTER (⊙), kad atidarytumėte trečią lygį.

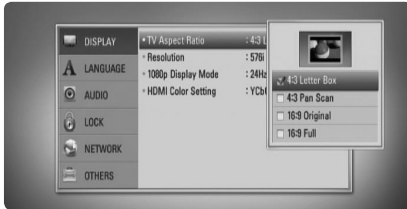

5. Naudodami  $\wedge/V$ , pasirinkite norimą nustatymą, tada paspauskite > arba ENTER (⊙), kad patvirtintumėte savo pasirinkimą.



## [DISPLAY] meniu

### TV Aspect Ratio

Pasirinkite televizoriaus formatinį koeficientą pagal savo televizoriaus tipą.

#### [4:3 Letter Box]

Pasirinkite, kai prijungtas standartinis 4:3 televizorius. Rodomi kino salės tipo vaizdas su juodomis juostomis vaizdo viršuje ir apačioje.

#### [4:3 Pan Scan]

Pasirinkite, kai prijungtas standartinis 4:3 televizorius. Rodo apkarpytą vaizdą, pritaikytą jūsų televizoriaus ekranui. Abu vaizdo šonai yra nukirpti.

#### [16:9 Original]

Pasirinkite, kai prijungtas 16:9 plačiaekranis televizorius. 4:3 formato vaizdas rodomas originaliu 4:3 formatu, o kairėje ir dešinėje ekrano pusėse matomos juodos juostos.

#### [16:9 Full]

Pasirinkite, kai prijungtas 16:9 plačiaekranis televizorius. 4:3 formato vaizdas nustatomas horizontaliai (linijiniu santykiu), kad užpildytų visą ekraną.



### PASTABA

Galite pasirinkti parinktis [4:3 Letter Box] ir [4:3 Pan Scan], kai nustatyta didesnė nei 720p raiška.

### Resolution

Nustato papildomo prietaiso ir HDMI vaizdo signalų išvesties raišką. Daugiau informacijos apie raiškos nustatymą žr. 19 ir 78 puslapiuose.

#### [Auto]

Jeigu HDMI OUT išvesties lizdas yra prijungtas prie televizoriaus, rodančio ekrano informaciją(EDID), geriausia prijungto televizoriaus raiška parenkama automatiškai.

#### [1080p]

Išveda 1080 progresinio vaizdo linijas.

#### [1080i]

Išveda 1080 mišraus vaizdo linijas.

#### [720p]

Išveda 720 progresinio vaizdo linijas.

#### [576p]

Išveda 576 progresinio vaizdo linijas.

#### [576i]

Išveda 576 mišraus vaizdo linijas.

### 1080p Display Mode

Kai raiškos nustatymas yra 1080p, pasirinkite [24 Hz], kad filmai būtų rodomi sklandžiai (1080p/24 Hz) ekrane su HDMI, suderinamame su 1080p/24 Hz įvestimi.



#### PASTABA

- Jeigu pasirinksite [24 Hz], pakeičiant vaizdo įrašus ir filmus, gali atsirasti tam tikrų vaizdo trikdžių. Tokiu atveju pasirinkite [50 Hz].
- Net kai nustatymui [1080p Display Mode] parenkamas [24 Hz], jeigu jūsų televizorius nėra suderinamas su 1080p/24 Hz, faktinis vaizdo išvesties dažnis bus 50 Hz arba 60 Hz, kad atitiktų vaizdo šaltinio formatą.

### HDMI Color Setting

Pasirinkite išvesties tipą HDMI OUT išvesties lizde. Apie šį nustatymą skaitykite rodymo prietaisų naudojimo instrukcijose.

#### [YCbCr]

Pasirinkite prijungdami HDMI rodymo prietaisą.

#### [RGB]

Pasirinkite prijungdami DVI rodymo prietaisą.



### [LANGUAGE] meniu

#### Display Menu

Pasirinkite [Setup] meniu ir ekrane rodomų meniu kalbą.

#### Disc Menu/Disc Audio/Disc Subtitle

Pasirinkite garso įrašo (disko įgarsinimo), subtitrų ir disko meniu kalbą.

#### [Original]

Tai originali kalba, kuria buvo įrašytas diskas.

#### [Other]

Spauskite ENTER (⏏), norėdami pasirinkti kitą kalbą. Naudokite skaičių mygtukus, tuomet paspauskite ENTER (⏏), kad įvestumėte atitinkamą 4-ženklį skaičių, atitinkantį 75 psl. sąrašė pateiktos kalbos kodą.

#### [Off] (tik disko subtitrams)

Išjungia subtitrus.



#### PASTABA

Priklausomai nuo disko, jūsų kalbos nustatymas gali neveikti.



## [AUDIO] meniu

### Garsiakalbių nustatymas

Norint gauti geriausios kokybės garsą, naudokite garsiakalbio nustatymo ekraną, kad nustatytumėte prijungtų garsiakalbių garsumą ir jų atstumą nuo klausymo vietos. Norėdami nustatyti vienodą visų garsiakalbių garsumo lygį, atlikite testą.



#### [Speaker]

Pasirinkite norimą nustatyti garsiakalbį.

#### [Volume]

Nustatykite kiekvieno garsiakalbio išvesties lygį.

#### [Distance]

Pareguliuokite atstumą tarp kiekvieno garsiakalbio ir klausymo vietos.

#### [Test/ Stop test tone]

Garsiakalbiai skleis tikrinimo tonus.

#### [OK]

Patvirtina nustatymą.

#### [Cancel]

Atšaukia nustatymą.

### HD AV Sync

Kartais skaitmeniniuose televizoriuose vaizdas atsilieka nuo garso. Jei taip atsitiktų, jūs galite kompensuoti tai, nustatydami garso uždelimą, kad jis „palauktų“, kol bus parodytas vaizdas: tai vadinama sinchronizavimu HD AV Sync.

Spauskite **▲ ▼**, kad parinktumėte didesnį ar mažesnį uždelimo laiką, kurį galima nustatyti nuo 0 iki 300 ms.

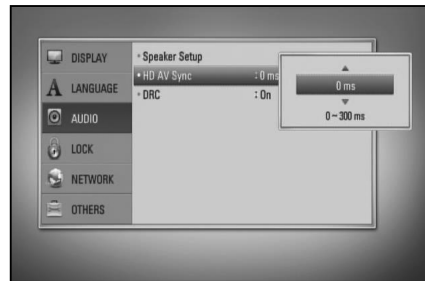

Delsos trukmė priklausys nuo to, kokį skaitmeninį televizijos kanalą esate įjungę. Perjungus kanalą, gali prireikti iš naujo nustatyti HD AV Sync (HD garso ir vaizdo sinchronizaciją).

### DRC (Dinaminio diapazono valdymas)

Atkuriant sistemos Dolby Digital arba Dolby Digital Plus garsą, galite panorėti suglaudinti dinaminį garso išvesties diapazoną (skirtumą tarp garsiausių ir tyliausių tonų). Taip galėsite tyliau klausytis filmo ir labai aiškiai girdėti garsus. Norėdami gauti šį efektą, nustatykite DRC į [On] (įjungta).



#### PASTABA

DRC nustatymą galima pakeisti tik tuomet, kai diskas nėra įdėtas arba prietaisas veikia visiško sustabdymo režimu.



## [LOCK] meniu

[LOCK] nustatymai paveikia tik BD ir DVD atkūrimą.

Norėdami atidaryti [LOCK] parinktis, privalote įvesti savo sukurtą 4-ženklį saugos kodą.

Jei dar neįvedėte slaptažodžio, būsite paraginti tai padaryti. Norėdami sukurti naują slaptažodį, dukart įveskite 4-ženklį slaptažodį ir paspauskite ENTER (⊙).

## Password

Galite įvesti arba pakeisti slaptažodį.

### [None]

Norėdami sukurti naują slaptažodį, įveskite 4-ženklį slaptažodį dukart ir paspauskite ENTER (⊙).

### [Change]

Įveskite dabartinį slaptažodį ir paspauskite ENTER (⊙). Norėdami sukurti naują slaptažodį, dukart įveskite 4-ženklį slaptažodį ir paspauskite ENTER (⊙).



## PASTABA

Jei suklydote prieš paspausdami ENTER (⊙), paspauskite CLEAR. Tada įveskite teisingą slaptažodį.

## Jei pamiršote slaptažodį

Jei pamiršote slaptažodį, jį galite ištrinti tokiu būdu:

1. Pirmiausia išimkite iš prietaiso diską.
2. Meniu [Setup] pasirinkite parinktį [Password].
3. Skaičių mygtukais įveskite skaičių „210499“. Slaptažodis yra ištrintas.

## DVD Rating

Blokuoja įvertintų DVD grojimą pagal jų turinį. (Ne visus diskai turi kategorijos nustatymą.)

### [Rating 1-8]

Pirma kategorija (1) turi daugiausiai apribojimų, o aštunta kategorija (8) turi mažiausiai apribojimų.

### [Unlock]

jei pasirinkote [Unlock], tėvų kontrolė išjungiama, o diskas grojamas be apribojimų.

## BD Rating

Nustatomas BD-ROM leidimo apribojimas pagal amžių. Skaičių mygtukais įveskite BD-ROM peržiūros amžiaus apribojimą.

### [255]

Galima groti visus BD-ROM diskus.

### [0-254]

Draudžiama leisti BD-ROM su atitinkamais, juose įrašytais kategorijos apribojimais.



## PASTABA

[BD rating] taikoma tik BD diskams, kuriuose yra funkcija Advanced Rating Control (pažangi kategorijos kontrolė).

## Area Code

Įveskite srities, kurios standartai naudojami DVD vaizdo diskui įvertinti, kodą pagal sąrašą 74 psl.



## [NETWORK] meniu

Norint naudotis programinės įrangos naujiniais, BD Live, Home Link ir NetCast funkcijomis, reikia nustatyti [NETWORK] nustatymus.

### Connection Setting

Jeigu jūsų namų tinklas yra paruoštas prijungti grotuvą, grotuvą reikia nustatyti, kad galima būtų nustatyti laidinį arba belaidį tinklo ryšį ir prijungti grotuvą. (Žr. skyrių „Prijungimas prie namų tinklo“, esantį p. 22.)

### Connection Status

Jeigu norite patikrinti šio grotuvo tinklo būseną, pasirinkite parinktį [Connection Status] ir spauskite ENTER (⊙), kad patikrintumėte, ar nustatytas tinklo ir interneto ryšys.

### BD-LIVE connection

Naudojant BD-LIVE funkciją, galite apriboti interneto prieigą.

#### [Permitted]

Interneto prieiga leidžiama visam BD-LIVE turiniui.

#### [Partially permitted]

Interneto prieiga leidžiama tik tam BD-LIVE turiniui, kuris turi savininkų sertifikatus. Interneto prieiga ir AACs interneto funkcijos yra draudžiamos visiems BD-LIVE turiniams, neturintiems sertifikatų.

#### [Prohibited]

Interneto prieiga draudžiama visam BD-LIVE turiniui.



## [OTHERS] meniu

### DivX VOD

APIE DIVX VIDEO: DivX® - tai skaitmeninio vaizdo formatas, sukurtas "DivX, Inc.". Šis prietaisas yra oficialiai DivX sertifikuotas įrenginys, kuris rodo DivX vaizdo įrašus. Daugiau informacijos ir programinės įrangos priemonių, skirtų konvertuoti failus į DivX vaizdo formatą, rasite apsilankę interneto adresu [www.divx.com](http://www.divx.com).

APIE POPULIARIAUSIĄ DIVX VIDEO: Šį DivX Certified® sertifikuotą prietaisą būtina užregistruoti, kad juo galima būtų žiūrėti "DivX Video-on-Demand" (VOD) turinį. Norėdami sukurti registracijos kodą, prietaiso nustatymo meniu suraskite skyrių "DivX VOD". Įveskite šį kodą [vod.divx.com](http://vod.divx.com) tinklavietėje, kad užbaigtumėte registracijos procesą ir sužinotumėte daugiau apie DivX VOD.

#### [Register]

Rodo grotuvo registracijos kodą.

#### [Deregister]

Dezaktyvuoja grotuvą ir rodo dezaktyvacijos kodą.



### PASTABA

Visi iš DivX® VOD parsisiųsti vaizdo įrašai, naudojant šio grotuvo registracijos kodą, gali būti leidžiami tik šiuo grotuvu.

### Auto Power Off

Sustabdžius diską, per 5 minutes įsijungs ekrano apsauga. Jeigu šią parinktį nustatote ties [On], prietaisas automatiškai išsijungs ekrano užsklandos funkcijai paveikus 25 minutes.

Jeigu norite, kad ekrano užsklandos funkcija veiktų tol, kol jūs vėl imsite naudoti prietaisą, šią parinktį nustatykite ties [Off].

### Initialize

#### [Factory Set]

Jūs galite atitaisyti grotuvo originalius gamyklinius nustatymus.

#### [BD Storage Clear]

Inicijuoja BD turinį iš prijungto USB įrenginio.



### PASTABA

Jei grotuve nustatote originalius gamyklinius parametrus naudodami parinktį [Factory Set] (gamyklos nustatymai), turėsite vėl nustatyti visus internetinių paslaugų ir tinklo parametrų aktyvinimą.

### Software

#### [Information]

Rodoma dabartinė programinės įrangos versija.

#### [Update]

Galite atnaujinti programinę įrangą, prijungę prietaisą tiesiai prie programinės įrangos naujinimo serverio (žr. p. 76-77).

### Disclaimer Notice

Norėdami peržiūrėti tinklo paslaugos atsisakymo pareiškimą, spauskite ENTER (⊙) (p. 83).

## Garso efektas

Galite pasirinkti tinkamą garso režimą. Kelis kartus paspauskite **SOUND EFFECT** (garso efektas), kol priekinio skydo ekranėlyje arba televizoriaus ekrane pasirodys pageidaujamas režimas. Gali būti rodomi skirtingi ekvalaizerio punktai, priklausomai nuo garso šaltinių ir efektų.

**[Natural]:** Galite mėgautis geru, natūraliu garsu.

**[Bypass]:** Sustiprina žemų tonų efektą priekiniuose kairiajame ir dešiniajame garsiakalbiuose ir žemų tonų garsiakalbyje.

**[Bass Blast]:** Reinforce the bass sound effect from front left and right speaker and subwoofer.

**[Clear Voice]:** Šis režimas išryškina balsą, pagerindamas balso skambėjimo kokybę.

**[Virtual]:** Naudojant pagerintą centrinį kanalą, galite mėgautis dar dinamiškesniu garsu.

**[Game]:** Galite mėgautis dar virtualesniu garsu žaisdami video žaidimus.

**[Night]:** Ši parinktis gali praversti, kai norite žiūrėti filmus vėlai naktį tyliau.

**[Mus. ReTouch]:** Klausydami MP3 failų arba kitais suglaudintais formatais įrašytos muzikos, galite pagerinti garso kokybę.

**[Loudness]:** Pagerina žemų ir aukštų tonų garsą.

**[Natural Plus]:** Galite mėgautis natūralaus garso efektu, tarytum per 5.1 kanalą.

# 4

## Veikimas

### Bendra informacija apie atkūrimą

#### Diskų leidimas

1. Dėkite diską etikete į kairę angos diskui atžvilgiu, kaip parodyta.  
Jeigu statote horizontalioje padėtyje, dėkite diską etikete aukštyn angos diskui atžvilgiu. Tuomet diskas įtraukiamas automatiškai.

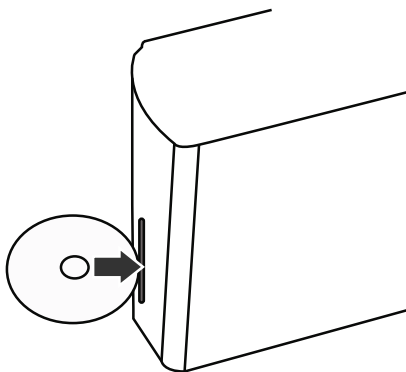

Daugelis CD, BD-ROM ir DVD-ROM diskų paleidžiami automatiškai.

2. Paspauskite HOME (🏠).



3. Mygtukais </> pasirinkite [Movie], [Photo] arba [Music], tuomet paspauskite ENTER (⊙).
4. Mygtukais </> pasirinkite parinktį [Disc] ir paspauskite ENTER (⊙).

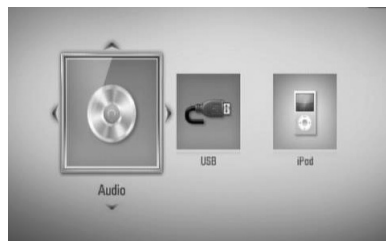

Prijungus iki dviejų prietaisų, ekrane rodomas pirmiau pateiktas vaizdas.

5. Mygtukais ▲/▼/</> pasirinkite failą ir paspauskite ► (PLAY) arba ENTER (⊙), kad failas būtų paleistas.

#### ! PASTABA

- Šiame vadove aprašytos atkūrimo funkcijos ne visuomet veikia esant įvairiems failams ir laikmenoms. Kai kurios funkcijos gali neveikti: tai priklauso nuo daugelio veiksnių.
- Priklausomai nuo BD-ROM pavadinimų, norint, kad atkūrimas būtų atliekamas tinkamai, gali prireikti prijungti USB įrenginį.



**Norėdami sustabdyti atkūrimą**

Atkūrimo metu spauskite ■ (STOP).

**Norėdami pristabdyti atkūrimą**

Atkūrimo metu paspauskite ■■ (PAUSE).  
Norėdami vėl paleisti atkūrimą, paspauskite ► (PLAY).

**Norėdami leisti po vieną kadra**

Žiūrėdami filmą, paspauskite ■■ (PAUSE).  
Kelis kartus paspauskite ■■ (PAUSE), kad filmas būtų rodomas po vieną kadra.

**Norėdami pasukti pirmyn arba atgal**

Atkūrimo metu paspauskite ◀◀ arba ▶▶, kad greitai pasuktumėte pirmyn arba atsuktumėte atgal.  
Kelis kartus paspaudę ◀◀ arba ▶▶, galite nustatyti įvairų atkūrimo greitį.

**Norėdami sulėtinti atkūrimo greitį**

Pristabdę atkūrimą, kelis kartus paspauskite ▶▶, kad nustatytumėte įvairų sulėtinto judesio rodymo greitį.

**Norėdami perjungti kitą/ ankstesnį skyrių/takelį/failą**

Grojanč diskui paspauskite ◀◀ arba ▶▶ ir pereisite prie kito skyriaus / įrašo / failo arba grįšite prie peržiūrimo / klausomo skyriaus / įrašo / failo.

Jei norite grįžti prie ankstesnio skyriaus / įrašo / failo, trumpai du kartus paspauskite ◀◀.

**Disko meniu naudojimas**

**BD DVD AVCHD**

**Norėdami atidaryti disko meniu**

Įdėjus ir nuskaičius diską, kuriame yra meniu, šis meniu gali pasirodyti ekrane. Jeigu norite atidaryti disko meniu atkūrimo metu, spauskite DISC MENU.

Mygtukais ^/V/</> naršykite meniu elementus.

**Norėdami atidaryti laikinąjį meniu langą**

Kai kuriuose BD-ROM diskuose yra laikinieji meniu, kuriuos galima atidaryti atkūrimo metu.

Atkūrimo metu paspauskite TITLE/POPUP ir mygtukais ^/V/</> naršykite meniu elementus.

## Atkūrimo tęsimas

**BD DVD AVCHD MOVIE ACD**  
**MUSIC**

Priklausomai nuo disko, įrenginys gali įsiminti tašką, kuriame paspaudėte **■** (STOP).

Jeigu ekrane trumpam pasirodo **||■** (Resume Stop) (laikina sustabdyta), paspauskite **▶** (PLAY), kad vėl būtų tęsiamas atkūrimas (nuo sustabdymo taško).

Jeigu dukart paspausite **■** (STOP) arba išimsite diską, ekrane bus rodoma **■** (Complete Stop) (visiškai sustabdyta). Įrenginys ištrins įsimintą sustabdymo tašką.



### PASTABA

- Tęsimo taškas gali būti ištrintas paspaudus kokį nors mygtuką (pavyzdžiui: **⏻** (POWER), **▲** (OPEN/CLOSE) ir pan.).
- BD-Video diskuose su BD-J, atkūrimo tęsimo funkcija neveikia.
- BD-ROM interaktyvaus kūrinio atkūrimo metu vieną kartą paspaudus **■** (STOP), prietaisas bus visiškai sustabdytas.

## Progresyvus atkūrimas

### Atkūrimo kartojimas

**BD DVD AVCHD ACD MUSIC**

Grojančiam diskui kelis kartus paspauskite REPEAT ir pasirinkite norimą kartojimo režimą.

#### BDs/DVDs

- ↺ A-** – bus nuolat kartojama pasirinkta dalis.
- ↺ Chapter** – dabartinis failas bus leidžiamas pakartotinai.
- ↺ Title** – dabartinis kūriny bus leidžiamas pakartotinai.

Norėdami vėl įjungti įprastą atkūrimą, keliskart paspauskite REPEAT, kad pasirinktumėte [Off].

#### Garso kompaktiniai diskai/muzikos failai

- ↺ Track** – dabartinis takelis arba failas bus leidžiamas pakartotinai.
- ↺ All** – visi takeliai arba failai bus leidžiami pakartotinai.
- ✂** – takeliai arba failai bus leidžiami atsitiktine tvarka.
- ✂ All** – visi takeliai arba failai bus leidžiami pakartotinai atsitiktine tvarka.
- ↺ A-B** – bus nuolat kartojama pasirinkta dalis. (Tik AUDIO CD)

Norėdami vėl įjungti įprastą atkūrimą, spauskite CLEAR.



### PASTABA

- Jeigu pakartotinai leidžiant skyrių/garso takelį paspausite **▶▶▶**, atkūrimo kartojimas bus atšauktas.
- Ši funkcija gali veikti ne su visais diskais ar kūrinių.

## Repeating a specific portion

**BD DVD AVCHD ACD**

Šis grotuvas gali kartoti pasirinktą takelio dalį.

1. Atkūrimo metu tuo momentu, nuo kurio norite pradėti kartojimą, paspauskite REPEAT [A-]. Tuomet paspauskite ENTER (Ⓞ).
2. Paspauskite ENTER (Ⓞ) kartojimo dalies pabaigoje.  
Jūsų pasirinkta dalis bus nuolat kartojama.
3. Norėdami vėl įjungti įprastą atkūrimą, keliskart paspauskite REPEAT, kad pasirinktumėte [Off].



### PASTABA

Negalite pasirinkti trumpesnės nei 3 sekundžių trukmės dalies.

Ši funkcija gali veikti ne su visais diskais ar kūrinių.

4

Veikimas

## Žymeklio paieška

**BD DVD AVCHD MOVIE**

Diską galima paleisti nuo iki devynių atsimintų taškų.

### To enter a marker

1. Pristabdę atkūrimą, norimame taške paspauskite MARKER.  
Televizoriaus ekrane trumpam pasirodys žymeklio piktograma.
2. Pakartokite 1 žingsnį, kad pridėtumėte iki devynių žymeklių.

### Pažymėtos scenos iškvietimas

1. Paspauskite SEARCH ir ekrane bus rodomas paieškos meniu.
2. Spauskite atitinkamo skaičiaus mygtuką, kad pasirinktumėte žymeklio numerį, kurį norite iškviešti. Diskas pradedamas groti nuo pažymėtos scenos.

## Kaip ištrinti žymeklį

1. Spauskite SEARCH ir ekrane bus rodomas paieškos meniu.



2. Spauskite V, kad pažymėtumėte žymeklių skaičių. Naudokite </>, kad pasirinktumėte pažymėtą sceną, kurios žymėjimą norite ištrinti.
3. Spauskite CLEAR ir pažymėta scena bus ištrinta iš paieškos meniu.



### PASTABA

- Ši funkcija gali neveikti: tai priklauso nuo diskų, kūrinių, serverio galimybių.
- Visi pažymėti taškai yra ištrinami, jeigu kūriny yra visiškai sustabdomas ■, paleidžiamas kitas kūriny arba išėmus diską.
- Jeigu bendra kūrinio trukmė yra trumpesnė nei 10 sekundžių, ši funkcija neveikia.

## Paieškos meniu naudojimas

**BD DVD AVCHD MOVIE**

Naudojant paieškos meniu, galima lengvai rasti tašką, nuo kurio norite paleisti atkūrimą.

### Kaip rasti tašką

1. Atkūrimo metu spauskite SEARCH, kad būtų atidarytas paieškos meniu.



2. Spauskite </>, kad pasuktumėte atkūrimą 15 sekundžių pirmyn arba atgal. Galite pasirinkti tašką, kurį norite praleisti, paspausdami ir laikydami nuspaudę mygtuką </>.

## Kaip paleisti atkūrimą nuo pažymėtos scenos

1. Spauskite SEARCH ir ekrane bus rodomas paieškos meniu.
2. Spauskite **V**, kad pažymėtumėte žymeklių skaičių. Naudokite **</>**, kad pasirinktumėte pažymėtą sceną, kurią norite paleisti.
3. Spauskite ENTER (⊙), kad atkūrimas būtų paleistas nuo pažymėtos scenos.

### ! PASTABA

- Ši funkcija gali neveikti: tai priklauso nuo diskų, kūrinių, serverio galimybių.
- Ši funkcija gali neveikti leidžiant tam tikrus [Home Link] įrašus: tai priklauso nuo failo tipo ir DLNA serverio galimybių.

## Turinio vaizdo pakeitimas

### MOVIE | MUSIC | PHOTO

Meniu [Movie], [Music], [Photo] arba [Home Link] galite pakeisti turinio vaizdą.

### 1 būdas

Kelias kartus paspauskite raudoną (R) mygtuką.

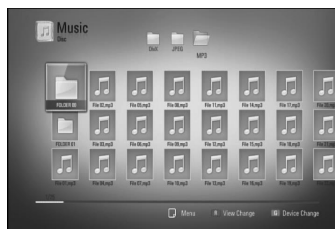
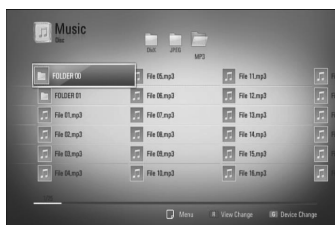

4

Veikimas

### 2 būdas

1. Atidarę turinį, paspauskite INFO/DISPLAY (□), kad atidarytumėte parinkčių meniu.
2. Naudokite **Λ/V**, kad pasirinktumėte [View Change] parinktį.
3. Spauskite ENTER (⊙), kad pakeistumėte turinio vaizdą.

## Turinio informacijos peržiūra

### MOVIE

Grotuvas gali rodyti turinio informaciją

1. Pasirinkite failą, naudodami  $\wedge/V/</>$ .
2. Paspauskite INFO/DISPLAY (□), kad atidarytumėte parinkčių meniu.
3. Mygtukais  $\wedge/V$  pasirinkite [Information] parinktį ir paspauskite ENTER (○).

Ekrane parodoma informacija apie failą.

Leidžiant filmą, paspaudę TITLE/POPUP, galite matyti informaciją apie failą.



### PASTABA

Ekrane rodoma informacija gali neatitikti faktinės turinio informacijos.

4

Veikimas

## Paskutinės scenos išsaugojimas

### BD DVD

Šis imtuvas išsaugo paskutinę matytą sceną, paskutiniame žiūrėtame diske. Paskutinė scena išsaugoma atmintyje, net jei ištrauksite diską iš imtuvo ar jį išjungsite. Paleidus diską su išsaugota scena ji atkurama automatiškai.



### PASTABA

- Paleidus kitą diską, pirmiau žiūrėto disko paskutinės scenos išsaugojimo funkcija bus ištrinta.
- Ši funkcija gali neveikti: tai priklauso nuo disko.
- Šis imtuvas atmintyje neišsaugos diske esančios scenos, jei išjungsite prietaisą dar nepradėjus groti disko.

## Ekrane rodomas meniu

Galite peržiūrėti ir nustatyti įvairių diske esamą informaciją ir nustatymus.

## Disko informacijos rodymas ekrane

### BD DVD AVCHD MOVIE

1. Norėdami matyti ekrane įvairią informaciją apie atkūrimą, atkūrimo metu paspauskite INFO/DISPLAY (□).



- 1 Title** – dabartinio kūrinio numeris/ bendras kūrinių skaičius
- 2 Chapter** – dabartinio skyriaus numeris / bendras skyrių skaičius
- 3 Time** – likęs grojimo laikas/visas atkūrimo laikas
- 4 Audio** – pasirinkta garso kalba ar kanalas
- 5 Subtitle** – pasirinkti subtitrai
- 6 Angle** – pasirinktas kampas/bendras kampų skaičius
- 7 TV Aspect Ratio** – parenka televizoriaus formatinį koeficientą
- 8 Picture Mode** – parenka vaizdo režimą

**9 Movie Information** – Pasirinkite šią parinktį ir paspauskite ENTER (⊙), jei norite peržiūrėti filmų informaciją.

2. Pasirinkite parinktį mygtukais **Λ/V**.
3. Naudokite **</>**, kad nustatytumėte parinkties reikšmę.
4. Spauskite RETURN (↵), kad uždarytumėte ekrane rodomą meniu.



### PASTABA

- Jei per keletą sekundžių nepaspausite kurio nors mygtuko, vaizdas ekrane dings.
- Kai kuriuose diskuose negalima pasirinkti kūrinio numerio.
- Galimi elementai gali skirtis, priklausomai nuo diskų ar kūrinių.
- Jeigu atkuriamas interaktyvus BD kūrinys, tam tikra informacija rodoma ekrane, bet jos pakeisti negalima.
- Norėdami panaudoti parinktį [Movie Information], grotuvas turi būti prijungtas prie plačiajuosčio interneto, kad būtų užtikrinta prieiga prie duomenų bazės Gracenote Media Database.
- Jeigu duomenų bazėje Gracenote Media Database esanti informacija yra neteisinga arba jos visai nėra, kreipkitės pagalbos adresu [www.gracenote.com](http://www.gracenote.com).
- LG naudojami Gracenote technologijos licencija ir nėra atsakinga už Gracenote medijos duomenų bazės informaciją.

## Paleidimo laiko parinkimas

**BD | DVD | AVCHD | MOVIE**

1. Atkūrimo metu paspauskite INFO/DISPLAY (ℹ).  
Laiko paieškos lange rodomas praėjęs grojimo laikas.
2. Pasirinkite parinktį [Time] ir įveskite norimą paleidimo laiką: valandas, minutes ir sekundes iš kairės į dešinę.  
Pavyzdžiui, norėdami rasti sceną pagal laiką 2 valanda, 10 minučių ir 20 sekundžių, įveskite „21020“.  
Spauskite **</>**, kad pasuktumėte atkūrimą 60 sekundžių pirmyn arba atgal.
3. Spauskite ENTER (⊙), kad atkūrimas būtų paleistas pasirinktu laiku.



### PASTABA

- Ši funkcija gali veikti ne su visais diskais ar kūrinių.
- Ši funkcija gali neveikti leidžiant tam tikrus [Home Link] įrašus: tai priklauso nuo failo tipo ir DLNA serverio galimybių.

4

Veikimas

## Įgarsinimas kita kalba

**BD | DVD | AVCHD | MOVIE**

1. Norėdami atidaryti ekrane rodomą meniu, atkūrimo metu paspauskite INFO/DISPLAY (ℹ).
2. Naudodami **Λ/V**, pasirinkite parinktį [Audio].
3. Naudodami **</>**, pasirinkite pageidaujamą įgarsinimo kalbą, garso takelį arba garso kanalą.

**PASTABA**

- Kai kuriuose diskuose kalbą pasirinkti galima tik iš disko meniu. Tokiu atveju paspauskite mygtuką TITLE/POPUP arba DISC MENU ir pasirinkite atitinkamą esamą įgarsinimo kalbą iš disko meniu.
- Vos perjungus garso nustatymą, vaizdas ir garsas laikinai gali neatitikti.
- Leidžiant BD-ROM diską, daugiakanalio garso formatas (5.1CH arba 7.1CH) ekrane rodomame meniu pažymėtas [MultiCH].

**Subtitrų kalbos pasirinkimas****BD DVD AVCHD MOVIE**

1. Norėdami atidaryti ekrane rodomą meniu, atkūrimo metu paspauskite INFO/DISPLAY (i).
2. Naudodami  $\wedge/V$ , pasirinkite parinktį [Subtitle].
3. Naudodami  $</>$ , pasirinkite pageidaujamą subtitrų kalbą.
4. Spauskite RETURN (↵), kad uždarytumėte ekrane rodomą meniu.

**PASTABA**

Ai kuriuose diskuose subtitrų kalbą pasirinkti galima tik iš disko meniu. Tokiu atveju paspauskite mygtuką TITLE/POPUP arba DISC MENU ir pasirinkite atitinkamą esamą subtitrų kalbą iš disko meniu.

**Rodymas įvairiais kampais****BD DVD**

Jeigu diske yra scenų, įrašytų esant skirtingiems filmavimo kampams, galite pasirinkti, koku kampu nufilmuotą sceną norite žiūrėti atkūrimo metu.

1. Norėdami atidaryti ekrane rodomą meniu, atkūrimo metu paspauskite INFO/DISPLAY (i).
2. Naudodami  $\wedge/V$ , pasirinkite parinktį [Angle].
3. Naudodami  $</>$ , pasirinkite pageidaujamą kampą.
4. Spauskite RETURN (↵), kad uždarytumėte ekrane rodomą meniu.

**Televizoriaus formatinio koeficiento pakeitimas****BD DVD AVCHD MOVIE**

Atkūrimo metu galite keisti televizoriaus formatinį koeficientą.

1. Norėdami atidaryti ekrane rodomą meniu, atkūrimo metu paspauskite INFO/DISPLAY (i).
2. Naudodami  $\wedge/V$ , pasirinkite parinktį [TV Aspect Ratio].
3. Naudodami  $</>$ , pasirinkite pageidaujamą parinktį.
4. Spauskite RETURN (↵), kad uždarytumėte ekrane rodomą meniu.

**PASTABA**

Net jeigu pakeičiate parinkties [TV Aspect Ratio] nustatymą ekrane rodomame meniu, parinktis [TV Aspect Ratio], esanti meniu [Setup], išlieka nepakeista.

## Vaizdo režimo pakeitimas

**BD DVD AVCHD MOVIE**

Atkūrimo metu galite keisti parinktį [Picture mode].

1. Norėdami atidaryti ekrane rodomą meniu, atkūrimo metu paspauskite INFO/DISPLAY (i).
2. Naudodami  $\wedge/V$ , pasirinkite parinktį [Picture mode].
3. Naudodami  $</>$ , pasirinkite pageidaujamą parinktį.
4. Spauskite RETURN (↵), kad uždarytumėte ekrane rodomą meniu.

### Parinkties [User setting] nustatymas

1. Norėdami atidaryti ekrane rodomą meniu, atkūrimo metu paspauskite INFO/DISPLAY (i).
2. Naudodami  $\wedge/V$ , pasirinkite parinktį [Picture mode].
3. Naudokite  $</>$ , kad pasirinktumėte [User setting], ir paspauskite ENTER (⊙).

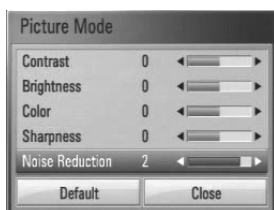

4. Naudodami  $\wedge/V/</>$ , pasirinkite parinktį [Picture mode].  
Norėdami atitaisyti visus vaizdo nustatymus, pasirinkite parinktį [Default], tuomet spauskite ENTER (⊙).
5. Norėdami uždaryti nustatymą, naudodami  $\wedge/V/</>$ , pasirinkite parinktį [Close] ir paspauskite ENTER (⊙).

## BD-LIVE paleidimas

Šis prietaisas leidžia naudoti funkcijas, pavyzdžiui, vaizdą vaizde, antrinę kalbą, virtualių paslaugų paketus ir pan., pasitelkiant funkciją BD-Video, kuri palaiko BONUSVIEW (BD-ROM, 2 versija, 1 profilis, versija 1.1/ galutinis standartinis profilis).

Naudojant diską, suderinamą su funkcija vaizdas vaizde, galima paleisti antrinį vaizdą ir garsą. Apie atkūrimo būdą skaitykite disko naudojimo instrukcijoje.

Be funkcijos BONUSVIEW, BDVideo, palaikanti BD-LIVE (BD-ROM, 2 versija, 2 profilis), kuri turi tinklo išplėtimo funkciją, leidžia jums naudoti daugiau funkcijų, pavyzdžiui, atsisiųsti naujus filmus, prijungus šį prietaisą prie interneto.

1. Patikrinkite tinklo prijungimą ir nustatymus (p. 22-24).
2. Iki galo įkiškite USB įrenginį į priekiniame skyde esantį USB prievadą.

Norint atsisiųsti papildomus įrašus, reikia naudoti USB atminties įrenginį.

### USB prijungimas





3. Paspauskite HOME (🏠) ir nustatykite parinktį [BD-LIVE connection], esančią meniu [Setup] (p. 31).  
BD-LIVE funkcija gali neveikti, jeigu parinktis [BDLIVE connection] yra nustatyta ties [Partially Permitted] – tai priklauso nuo disko.
4. Įdėkite BD-ROM diską su BD-LIVE funkcija.  
Operacijos skirsis, priklausomai nuo disko. Žr. į pateiktą disko naudojimo instrukciją.



### PASTABA

- Neišskleiskite prijungtame USB įrenginyje esančio turinio, kol jis yra atsiunčiamas, arba disko dėkle yra įdėtas „Blu-ray“ diskas. Kitaip gali būti pažeistas prijungtas USB įrenginys ir BD-LIVE funkcijos gali tinkamai neveikti. Jeigu prijungtas USB įrenginys tokio veiksmo metu būtų pažeistas, galite prijungti jį prie kompiuterio, suformatuoti jį ir vėl naudoti šiame grotuve.
- Tam tikri BD-LIVE įrašai kai kuriose teritorijose gali turėti ribotą prieigą: tai sąlygoja paslaugų teikėjų sprendimai.
- Gali tekti palaukti kelias minutes, kol bus įkelti ir paleisti BD-LIVE įrašai.

## Filmų ir vaizdo diskų leidimas

Galite leisti DVD-RW diskus, įrašytus vaizdo įrašymo (VR) formatu ir diske arba USB įrenginyje esančius filmų failus.

1. Paspauskite HOME (🏠).



2. Mygtukais </> pasirinkite [Movie] ir paspauskite ENTER (⏏).
3. Mygtukais </> pasirinkite prietaisą ir paspauskite ENTER (⏏).



Prijungus iki dviejų prietaisų, ekrane rodomas pirmiau pateiktas vaizdas.

4. Pasirinkite failą, naudodami  $\wedge/V/</>$ , ir paspauskite ENTER (Ⓞ), jei norite paleisti failą.



### PASTABA

- Failams keliami reikalavimai aprašyti p. 11.
- Galite naudotis įvairiomis paleidimo funkcijomis. Žr. p 33-41.
- Šis grotuvas gali negroti nebaigtų DVD vaizdo formato diskų.
- Kai kurie DVD-VR diskai yra pagaminti su CPRM duomenimis, kuriuos pateikia DVD RECORDER. Šis prietaisas negali palaikyti šio tipo diskų.

#### Kas yra CPRM?

CPRM – tai apsaugos nuo nelegalaus kopijavimo sistema (su užšifravimo sistema), kuri leidžia įrašyti tik „vieną kartą kopijuojamas“ transliuojamas programas. CPRM reiškia „Content Protection for Recordable Media“ (įrašomos medijos turinio apsauga).

## Subtitrų failo pasirinkimas

### MOVIE

Filmo ir subtitrų failų pavadinimai yra tokie patys: paleidus filmą, subtitrai paleidžiami automatiškai.

Jeigu subtitrų failo pavadinimas nesutampa su filmo failo pavadinimu, prieš paleidžiant filmą, [Movie] meniu reikia pasirinkti subtitrų failą.

1. Meniu [Movie] mygtukais  $\wedge/V/</>$  pasirinkite subtitrų failą, kurį norite paleisti.
2. Paspauskite ENTER (Ⓞ).

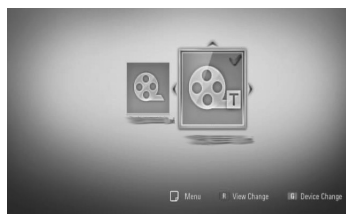

Norėdami atšaukti subtitrų pasirinkimą, dar kartą paspauskite ENTER (Ⓞ). Paleidus filmą, bus rodomi pasirinkti subtitrai.



### PASTABA

- Jeigu atkūrimo metu spauskite ■ (STOP), subtitrų pasirinkimas bus atšauktas.
- Ši funkcija gali neveikti esant [Home Link] funkcijai.

## Subtitrų kodų puslapio pakeitimas

### MOVIE

Jeigu subtitrai rodomi netinkamai, galite pakeisti subtitrų kodų puslapį, kad subtitrai būtų rodomi tinkamai.

1. Norėdami atidaryti ekrane rodomą meniu, atkūrimo metu paspauskite INFO/DISPLAY (i).
2. Naudodami  $\Delta/\nabla$ , pasirinkite parinktį [Code Page].
3. Naudodami  $\leftarrow/\rightarrow$ , pasirinkite pageidaujama kodo parinktį.

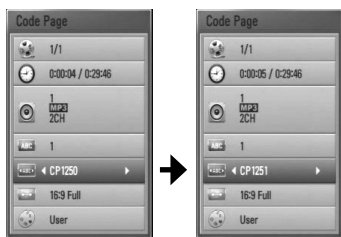

4. Spauskite RETURN (↵), kad uždarytumėte ekrane rodomą meniu.



### PASTABA

Ši funkcija gali neveikti priklausomai nuo skirtingų regionų.

## Nuotraukų peržiūra

Šiuo prietaisu galima leisti nuotraukų failus.

1. Paspauskite HOME (🏠).



2. Mygtukais  $\leftarrow/\rightarrow$  pasirinkite [Photo] ir paspauskite ENTER (⊙).
3. Mygtukais  $\leftarrow/\rightarrow$  pasirinkite prietaisą ir paspauskite ENTER (⊙).

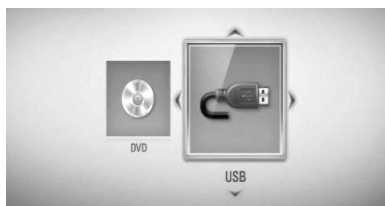

Prijungus iki dviejų prietaisų, ekrane rodomas pirmiau pateiktas vaizdas.

4. Norėdami peržiūrėti nuotrauką, mygtukais  $\Delta/\nabla/\leftarrow/\rightarrow$  pasirinkite failą ir paspauskite ENTER (⊙).

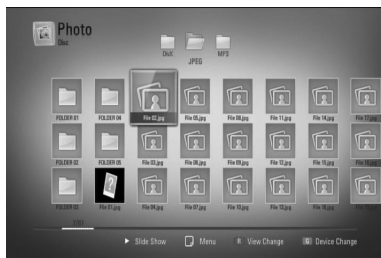

## Skaidrių demonstravimas

Norėdami paleisti skaidrių demonstravimą, paspauskite ► (PLAY).

## Skaidrių demonstravimo sustabdymas

Norėdami sustabdyti skaidrių demonstravimą, paspauskite ■ (STOP).

## Skaidrių demonstravimo pristabdymas

Norėdami sustabdyti skaidrių demonstravimą, paspauskite || (PAUSE).

Norėdami vėl paleisti skaidrių demonstravimą, paspauskite ► (PLAY).

## Kaip atversti paskesnę / ankstesnę nuotrauką

Rodant nuotrauką visame ekrane, paspauskite < arba >, kad būtų atversta ankstesnė arba paskesnė nuotrauka.



### PASTABA

- Failams keliami reikalavimai aprašyti p. 11.
- Galite naudotis įvairiomis paleidimo funkcijomis. Žr. p. 33-41.

## Parinktys peržiūrint nuotrauką

Peržiūrėdami nuotrauką visame ekrane, galite naudoti įvairias parinktis.

1. Peržiūrėdami nuotrauką visame ekrane, paspauskite INFO/DISPLAY (□), kad atidarytumėte parinkčių meniu.
2. Pasirinkite parinktį mygtukais Λ/V.

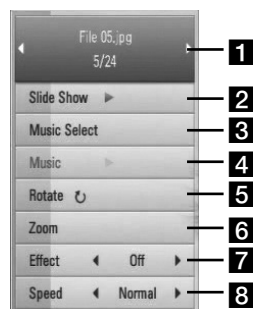

### 1 Dabartinė nuotrauka/visos nuotraukos

– Spauskite </>, norėdami peržiūrėti ankstesnę/paskesnę nuotrauką.

### 2 Slide Show

– Paspauskite ENTER (⊙), kad paleistumėte arba pristabdytumėte skaidrių demonstravimą.

### 3 Music Select

– pasirinkite foninę muziką, leidžiamą demonstruojant nuotraukas skaidrių demonstravimo režimu.

### 4 Music

– Paspauskite ENTER (⊙), kad paleistumėte arba pristabdytumėte foninę muziką.

### 5 Rotate

– Paspauskite ENTER (⊙), kad pasuktumėte nuotrauką pagal laikrodžio rodyklę.

### 6 Zoom

– Spauskite ENTER (⊙), kad atidarytumėte meniu [Zoom].

### 7 Effect

– Spauskite </>, kad pasirinktumėte perėjimo nuo nuotraukų į skaidrių demonstravimo režimą efektą.

### 8 Speed

– Spauskite </>, kad pasirinktumėte vienos nuotraukos demonstravimo laiką veikiant skaidrių demonstravimo režimui.

3. Press RETURN (↵) to exit the option menu.

## Muzikos klausymas demonstruojant skaidres

Galite klausytis muzikos ir tuo pat metu žiūrėti nuotraukas.

1. Paspauskite HOME (🏠).



2. Mygtukais </> pasirinkite [Photo] arba [Home Link] ir paspauskite ENTER (⊙).
3. Mygtukais </> pasirinkite parinktį [Disk] arba [USB] ir paspauskite ENTER (⊙).



Norint atidaryti [Home Link] meniu, reikia pasirinkti serverį arba bendrai naudojamą aplanką.

4. Mygtukais  $\wedge/\vee$ / $\leftarrow$ / $\rightarrow$  pasirinkite failą ir paspauskite ENTER (⊙), kad būtų rodoma nuotrauka.
5. Paspauskite INFO/DISPLAY (i), kad atidarytumėte parinkčių meniu.
6. Spauskite  $\wedge/\vee$ , kad pasirinktumėte parinktį [Music Select], tuomet spauskite ENTER (⊙), kad atidarytumėte meniu [Music Select].

7. Naudodami  $\wedge/\vee$ , pasirinkite prietaisą ir paspauskite ENTER (⊙).

Galimi pasirinkti prietaisai priklauso nuo nuotraukos failo, kurį peržiūrite ekrane visu dydžiu, vietos.

Nuotraukų vieta	Galimas prietaisas
Diskas	Diskas, USB
USB	Diskas, USB
Bendras aplankas, esantis kompiuteryje (CIFS)	CIFS
DLNA serveris	DLNA serveris

8. Mygtukais  $\wedge/\vee$  pasirinkite failą arba aplanką, kurį norite paleisti.

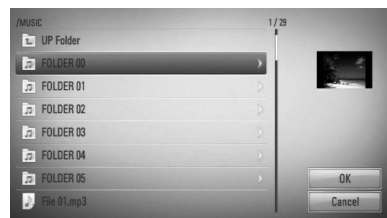

Pasirinkite aplanką ir paspauskite ENTER (⊙), kad atidarytumėte žemesnio lygio katalogą.

Pasirinkite  $\leftarrow$  ir paspauskite ENTER (⊙), kad atidarytumėte aukštesnio lygio katalogą.

### ! PASTABA

Pasirenkant muzikos įrašą iš meniu [Home Link], aplankų pasirinkti neįmanoma. Iš [Home Link] meniu galima pasirinkti tik failus.

9. Spauskite  $\rightarrow$ , kad pasirinktumėte [OK], tuomet paspauskite ENTER (⊙), kad patvirtintumėte muzikos įrašo pasirinkimą.

## Muzikos klausymasis

Šis grotuvas taip pat groja audio kompaktinius diskus ir muzikos failus.

1. Paspauskite HOME (🏠).

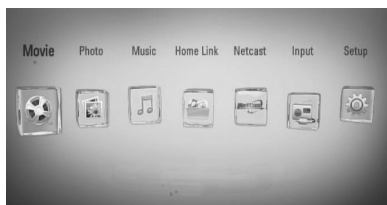

2. Mygtukais </> pasirinkite [Music] ir paspauskite ENTER (⊙).
3. Mygtukais </> pasirinkite prietaisą ir paspauskite ENTER (⊙).



Prijungus iki dviejų prietaisų, ekrane rodomas pirmiau pateiktas vaizdas.

4. Mygtukais ^/V/</> pasirinkite muzikos failą arba garso takelį ir paspauskite PLAY arba ENTER (⊙), kad muzika būtų paleista.



### PASTABA

- Failams keliami reikalavimai aprašyti p. 11.
- Galite naudotis įvairiomis paleidimo funkcijomis. Žr. p. 33-41.

## Garso kompaktinių diskų įrašymas

Galite įrašyti vieną ar visus kompaktinėje plokštelėje esančius garso takelius į USB atminties įrenginį.

1. Iki galo įkiškite USB įrenginį į priekiniame skyde esantį USB prievadą.
2. Dėkite į disko dėklą garso kompaktinį diską.  
Diskas įtraukiamas ir grojimas paleidžiamas automatiškai.
3. Paspauskite INFO/DISPLAY (ⓘ), kad atidarytumėte parinkčių meniu.

Arba

Paspauskite nuotolinio valdymo pulto mygtuką ●. Galite įrašyti visus muzikos kūrinius į garso kompaktinį diską.

4. Use ^/V to select [CD Recording] option, and press ENTER (⊙) to display the [CD Recording] menu.  
Repeat this step to select tracks as many as you can.
5. Naudokite ^/V, kad meniu pasirinktumėte takelį, kurį norite nukopijuoti, tuomet spauskite ENTER (⊙).  
Pakartokite šį veiksmą, kad pasirinktumėte tiek takelių, kiek norite.

Select All	Parenta visus diske esančius takelius.
Option	Parenta užkodavimo parinktį iš laikinojo meniu (128kbps, 192kbps, 320kbps arba Lossless).
Close	Atšaukia įrašymą ir atidaro ankstesnį langą.

- 6 Mygtukais ^/V/</> pasirinkite [Start] ir paspauskite ENTER (⊙).

- 7 Mygtukais  $\wedge/V/</>$  pasirinkite aplanką, kuriame bus įrašyta kopija.

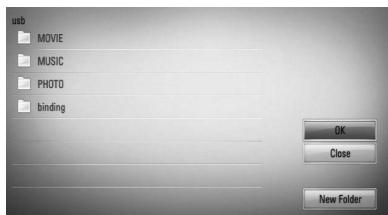

Jeigu norite sukurti naują aplanką, mygtukais  $\wedge/V/</>$  pasirinkite [New Folder] ir paspauskite ENTER (⊙).

Virtualios klaviatūros mygtukais įveskite aplanko pavadinimą ir, pasirinkę [OK], paspauskite ENTER (⊙).

8. Mygtukais  $\wedge/V/</>$  pasirinkite [OK], tuomet spauskite ENTER (⊙), kad būtų paleistas disko įrašymas.

Jeigu norite sustabdyti garso kompaktinio disko įrašymą, pažymėję [Cancel], paspauskite ENTER (⊙).

9. Pabaigus garso kompaktinio disko įrašymą, ekrane rodomas pranešimas. Spauskite ENTER (⊙), kad patikrintumėte, ar muzikos failas buvo sukurtas parinktame aplanke.



## PASTABA

- Toliau esančioje lentelėje pateiktas apytikslis vieno, 4 minučių trukmės garso takelio įrašymo laikas, kai muzikos failo įrašymo sparta yra, pavyzdžiui, 192 kbps.

veikiant sustabdymo režimui	įrašant grojimo metu
1,4 min.	2 min.

- Visi lentelėje nurodyti laikai yra tik apytiksliai.
- Faktinis įrašymo į USB atminties įrenginį laikas skiriasi, priklausomai nuo USB atminties įrenginio galimybių.
- Įsitinkinkite, kad įrašant į USB atminties įrenginį jame būtų bent 50 MB laisvos vietos.
- Norint, kad muzikos kūrinys būtų tinkamai įrašytas, jis turi būti ilgesnis nei 20 sekundžių.
- Įrašant diską, neišjunkite grotuvo ir neištraukite iš jo USB atminties įrenginio.

Apsaugotos informacijos, tokios kaip kompiuterinės programos, bylos, transliacijos ir garso įrašų, nelegalių kopijų darymas gali būti laikomas kaip autorių teisių pažeidimas ir laikoma kriminaliniu nusikaltimu.

Ši įranga neturi būti naudojama tokiems tikslams.

**Būkite atsakingi  
Gerbkite autorines teises**

## Informacijos, esančios duomenų bazėje Gracenote Media Database, peržiūra

Šis grotuvas turi prieigą prie duomenų bazės Gracenote Media Database ir gali rodyti informaciją apie muzikos kūrinių, pavyzdžiui, garso takelio pavadinimą, atlikėją, žarną ir kitą tekstinę informaciją.

### Garso kompaktiniai diskai

Įdėjus garso kompaktinį diską, grotuvas automatiškai jį paleidžia ir įkelia muzikos kūrinio pavadinimą iš duomenų bazės Gracenote Media Database.

Jeigu duomenų bazėje nėra informacijos apie leidžiamą muzikos kūrinių, muzikos kūrinio pavadinimas nebus rodomas ekrane.

### Muzikos failas

1. Pasirinkite muzikos failą, naudodami  $\wedge/V/</>$ .
2. Paspauskite INFO/DISPLAY (i), kad atidarytumėte parinkčių meniu.
3. Mygtukais  $\wedge/V$  pasirinkite [Information] parinktį ir paspauskite ENTER (e).  
Grotuvas susisieks su duomenų baze Gracenote Media Database, ieškodamas informacijos apie muzikos kūrinių.

### BD/DVD

Klausydami muzikos leidžiant filmą, paspauskite MUSIC ID, kad būtų įkelta informacija apie šį muzikos kūrinių, esanti duomenų bazėje Gracenote Media Database.



#### PASTABA

- Grotuvas turi būti prijungtas prie plačiajuosčio interneto, kad būtų užtikrinta prieiga prie duomenų bazės Gracenote Media Database.
- Jeigu duomenų bazėje Gracenote Media Database nėra informacijos apie leidžiamą muzikos kūrinių, ekrane bus rodomas pranešimas.
- Jeigu duomenų bazėje Gracenote Media Database esanti informacija yra neteisinga arba jos visai nėra, kreipkitės pagalbos adresu [www.gracenote.com](http://www.gracenote.com).
- Informacijai apie muzikos kūrinių iš duomenų bazės Gracenote Media Database įkelti gali prireikti kelių minučių – šis laikas kiekvienu atveju skiriasi.
- Informacija gali būti rodoma neįskaitomomis raidėmis, jeigu duomenų bazėje Gracenote Media Database informacijos jūsų pasirinkta kalba nėra.
- Ši funkcija neveikia naudojant NetCast interneto turinį ir turinį DLNA serveriuose.
- LG naudojami Gracenote technologijos licencija ir nėra atsakinga už Gracenote medijos duomenų bazės informaciją.
- Garso kompaktiniai diskai, kuriuos vartotojai sukuria tik savo pačių asmeniniam naudojimui, nepalaiko šios funkcijos, nes šie diskai nėra įtraukti į duomenų bazę Gracenote Media Database.



## iPod leidimas

Galite mėgautis garsu iš savo iPod. Išsamiau apie iPod žr. iPod vartotojo vadovą.

### Paruošimas

- Norėdami peržiūrėti iPod'e esančius vaizdo įrašus ir nuotraukas televizoriaus ekrane.
  - Būtinai naudokite VIDEO OUT (vaizdo signalų išvesties) lizdą, esantį galinėje šio prietaiso plokštėje. Pasirinkite atitinkamą vaizdo įvesties režimą televizoriuje.
  - Priklausomai nuo iPod, būtinai pasirinkite Videos (vaizdo įrašai) > Video settings (vaizdo nustatymai), tuomet nustatykite savo iPod televizoriaus išvestį į Ask (klausti) arba On (įjungti). Išsamiau apie vaizdo nustatymus žr. iPod vartotojo vadovą.
  - Nuotraukas peržiūrėti galima tik tuomet, kai šis prietaisas veikia iPod IN (iPod įvesties) režimu; nuotraukas galima peržiūrėti tik skaidrių demonstravimo režimu.
- Norėdami peržiūrėti nuotraukas per televizorių, privalote paleisti skaidrių demonstravimą savo iPod įrenginyje. Išsamiau apie skaidrių demonstravimo režimą žr. iPod vartotojo vadovą.
- Prieš prijungdami iPod, išjunkite prietaisą ir iki minimumo sumažinkite jo garsumo lygį.

- Prijunkite iPod dėklo kabelį prie prievado.



### PASTABA

- Prijunkite kabelio galą „▼“ ženklu pažymėtą jo pusę nukreipę link dešinės prietaiso pusės.
- Būkite atsargūs, kad nekištumėte iPod dėklo į prietaisą per stipriai, kai jį prijungiate arba atjungiate.

- Tvirtai įdėkite iPod į jam skirtą dėklą.

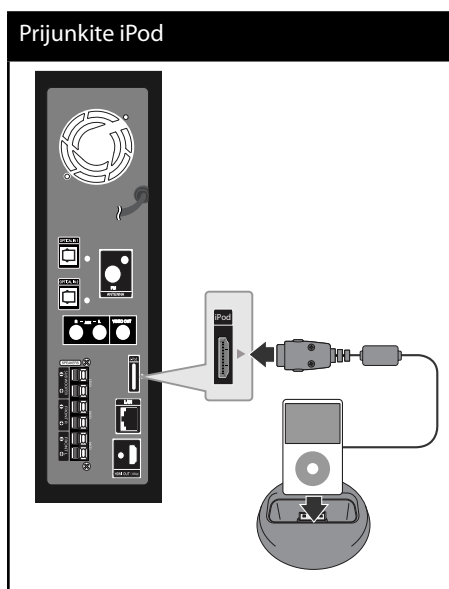

Kai iPod prijungiate prie HOME meniu, grotuvas automatiškai paleidžia muziką. Arba pasirodys failo tipo pasirinkimo meniu.



- Pasirinkite failą, naudodami  $\wedge/\vee/</>$ , ir paspauskite ENTER (Ⓞ), jei norite paleisti failą.

## iPod rodmenys ekrane

1. Prijunkite iPod dėklo kabelį prie prievado.
2. Tvirtai įdėkite iPod į jam skirtą dėklą.
3. Paspauskite HOME (🏠).
4. Pasirinkite [Music] (muzika) arba [Movie] (filmas) naudodami </> ir paspauskite ENTER (Ⓞ).  
Jeigu esate įdėję kitą prietaisą (diską arba USB), meniu pasirinkite iPod.
5. Pasirinkite turinį, naudodami ^/v/</>, tuomet paspauskite ENTER (Ⓞ).

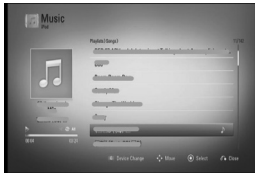

Galite lengvai naršyti turinį, naudodami slenkamąjį ekrano juostą.

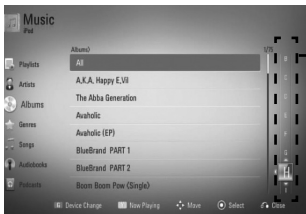

Slenkamoji juosta



### PASTABA

Jeigu iPod ekrane rodomo meniu kalba nustatyta supaprastintoji kinų kalba, slenkamosios juostos funkcija tinkamai neveiks.

## Mėgavimasis iPod režimu iPod IN

Savo iPod galite valdyti naudodami nuotolinio valdymo pultą ir iPod valdiklius.

### 1. Prijunkite iPod

Jei įjungsite šį įrenginį, jūsų iPod bus automatiškai įjungiamas ir bus pradėtas įkrovimas.

### 2. Paspauskite RADIO&INPUT ir pasirinkite iPod IN režimą.

^/v/</>	Parinka parinktį meniu.
▶ /ENTER (Ⓞ)	Paleidžia muzikos arba vaizdo įrašo atkūrimą.
	Pristabdo atkūrimą. Norėdami vėl paleisti atkūrimą, dar kartą paspauskite ▶ (PLAY) (paleisti).
◀◀/▶▶	Greitai pasuka dainą arba vaizdo įrašą pirmyn arba atsuka atgal.
◀◀/▶▶	Paleidžia atkūrimą, sukant pirmyn arba atgal.
REPEAT	Skirta pasirinkti pageidaujimą kartojimo režimą: Track (↺), All (↻), Off (išjungta) (nerodoma).

**PASTABA**

- Klaidos pranešimas "CHECK IPOD" (patikrinkite iPod) arba "Connected iPod model is not supported." (Prijungtas iPod modelis nepalaikomas.) rodomas, kai:
  - iPod nepalaiko vykdomos funkcijos.
- Klaidos pranešimas "CHECK IPOD" (patikrinkite iPod) arba "Please update iPod's software." (Atnaujinkite iPod programinę įrangą.) rodomas, kai:
  - iPod naudojama sena programinės įrangos versija
    - Atsisiųskite naujausią iPod programinės įrangos versiją.
- Jeigu prietaisas rodo klaidos pranešimą, vadovaukitės juo.
- Klaidos pranešimas "CHECK IPOD" (patikrinkite iPod) arba "Please check your iPod." (Patikrinkite savo iPod.) rodomas, kai:
  - Nutrūko ryšys tarp prietaiso ir jūsų iPod
    - Ištraukite ir vėl įkiškite savo iPod į prietaisą.
  - iPod netvirtai įjungtas.
  - Šis prietaisas atpažįsta jūsų iPod kaip nežinomą prietaisą.
  - Jūsų iPod labai išsikrovęs.
    - Jo akumuliatorių reikia įkrauti.
    - Kraunant itin išsikrovusį iPod akumuliatorių, krovimas gali užtrukti ilgiau.
- Galite naudoti lizdo adapterį, kuris turėtų būti pateiktas su iPod, kad galėtumėte tinkamai naudoti iPod. Jeigu jums reikia adapterio, kreipkitės į iPod pardavimų atstovą.
- Suderinamumas su iPod priklauso nuo iPod tipo.
- iPod Touch ir iPhone veikia kitaip nei iPod. Jums gali prireikti papildomų valdymo būdų, norint naudoti juos su šiuo prietaisu. (pvz., „slinkti, norint atrakinti“)
- Jeigu naudojate taikomąją programą, paskambinkite arba išsiųskite ir gaukite SMS tekstinį pranešimą ir pan. į iPod Touch arba iPhone, atjunkite jį nuo šio prietaiso iPod lizdo ir tuomet naudokite jį.
- Priklausomai nuo iPod programinės įrangos, gali būti neįmanoma valdyti iPod iš prietaiso.
- Vaizdo kokybė priklauso nuo iPod esančių vaizdo šaltinių.
- Jei kyla problemų dėl iPod, apsilankykite [www.apple.com/support/ipod](http://www.apple.com/support/ipod).

## Radijo funkcijos

Patikrinkite, ar abi antenos yra prijungtos. (žr. 20 psl.)

### Radijo klausymas

1. Spauskite RADIO & INPUT (radijas ir įvestis) tol, kol ekrano lange atsiras Tuner (stoties nustatymo įtaiso langas). Įjungiamo paskutinę kartą klausyta radijo stotis.
2. Paspauskite ir maždaug dvi sekundes laikykite nuspaudę TUNING (-/+ ) (stoties nustatymas (-/+)), kol pasikeis radijo dažnis. Prietaisui nustačius stotį, skenavimas bus sustabdytas. arba Keliskart paspauskite TUNING (-/+ ) (stoties nustatymas (-/+)).
3. Nustatykite garsumą, sukdami priekiniame skyde esantį ratuką VOLUME arba keliskart paspausdami nuotolinio valdymo pulto mygtukus VOL (+/-).

### Išankstinis radijo stočių nustatymas

Galite iš anksto nustatyti iki 50 FM ir AM (MW) stočių. Prieš pradėdami nustatymą, būtinai sumažinkite garsumą.

1. Spauskite RADIO&INPUT (radijas ir įvestis) tol, kol ekrano lange atsiras TUNER (stoties nustatymo įtaiso langas).
2. Pasirinkite pageidaujimą radijo dažnį, spausdami TUNING (-/+ ) (stoties nustatymas (-/+)).
3. Paspaudus ENTER (Ⓞ), ekrane žybcios iš anksto nustatytas stoties numeris.
4. Paspauskite PRESET (nustatyti) (-/+), kad pasirinktumėte norimą, iš anksto nustatytą stoties numerį.

5. Paspauskite ENTER (Ⓞ). Stotis yra išsaugota.
6. Pakartokite 2 - 5 žingsnius, kad išsaugotumėte kitas stotis.

### Visų išsaugotų stočių ištrynimasis

Paspauskite ir dvi sekundes palaikykite nuspaudę CLEAR (ištrinti). Ekrane užsižiebs ERASE ALL (ištrinti viską). Tuomet visos išsaugotos stotys bus ištrintos.

### Prasto FM priėmimo pagerinimas

Paspauskite spalvotą (mėlyną) nuotolinio valdymo pulto mygtuką **B** (MONO/STEREO). Taip imtuvus perjungiamas iš stereo į mono režimą ir paprastai priėmimas pagerėja.

### Informacijos apie radijo stotį rodymas

FM radijuje yra įrengta radijo duomenų sistemos (RDS) funkcija. Ši funkcija ekrane rodo informaciją apie klausomą radijo stotį. Kelis kartus spauskite RDS, kad parinktumėte įvairių tipų duomenis:

PS	(programos transliuotojo pavadinimas) Ekrane bus rodomas kanalo pavadinimas
PTY	(programos rūšies atpažinimas) Ekrane bus rodoma programos rūšis (pvz., Jazz (džiazas) arba News (naujienos)).
RT	(radijo tekstas) Tekstiniame pranešime rodoma speciali informacija, kurią pateikia transliuojama stotis. Šį tekstą ekrane galima slinkti.
CT	CT (laikas, kurį pateikia kanalas) Rodomas stoties transliuojamas laikas ir data.

## Failų leidimas naudojant namų tinklą

Grotuvas gali naršyti ir leisti turinį, esantį jūsų kompiuteryje ir DLNA sertifikuotuose medijos serveriuose, prijungtuose prie jūsų namų tinklo.

### Apie DLNA

Šis grotuvas yra DLNA sertifikuotas skaitmeninės medijos grotuvas, kuriuo galima leisti filmus, rodyti nuotraukas ir groti muzikos kūrinius iš su DLNA suderinamo skaitmeninės medijos serverio (kompiuterio ir vartotojo elektroninių įrenginių).

„Digital Living Network Alliance“ (DLNA) – tai pramoninė, vartotojų elektronikos, kompiuterių pramonės ir mobiliųjų prietaisų bendrovės vienijanti organizacija. „Digital Living“ suteikia vartotojams galimybę lengvai dalytis skaitmeniniais duomenimis, naudojant laidinį arba belaidį namų tinklą.

DLNA sertifikavimo logotipas leidžia lengvai atpažinti gaminius, kurie atitinka DLNA suderinamumo ir darnaus veikimo reikalavimus. Šis prietaisas atitinka DLNA suderinamumo ir darnaus veikimo reikalavimus v1.5.

Prijungus prie šio grotuvo kompiuterį, kuriame veikia DLNA serverio programinė įranga, arba kitą su DLNA suderinamą prietaisą, gali prireikti atlikti tam tikrus programinės įrangos nustatymų pakeitimus arba panaudoti kitus įrenginius. Daugiau informacijos apie programinę įrangą ar kitus įrenginius žr. atitinkamas naudojimo instrukcijas.

### Prieiga prie DLNA duomenų serverio

1. Patikrinkite tinklo prijungimą ir nustatymus (p. 22-24).
2. Paspauskite HOME (🏠).
3. Mygtukais </> pasirinkite [Home Link] ir paspauskite ENTER (⊙).
4. Iš sąrašo mygtukais ^/v pasirinkite DLNA duomenų serverį ir paspauskite ENTER (⊙).



Jeigu norite dar kartą nuskaityti esamą duomenų serverį, paspauskite žalią (G) mygtuką.

#### ! PASTABA

Priklausomai nuo duomenų serverio, šiam grotuvui gali prireikti gauti serverio leidimą.

5. Mygtukais ^/v/</> pasirinkite failą ir paspauskite ENTER (⊙), kad būtų paleistas failas.



**PASTABA**

- Failams keliami reikalavimai aprašyti p. 11.
- Galite naudotis įvairiomis paleidimo funkcijomis. Žr. p. 33-41.
- Suderinamumas ir galimos atkūrimo funkcijos, esančios [Home Link] meniu yra tikrinamos bendroje DLNA serverio (Nero MediaHome 4 Essentials) aplinkoje, todėl failui taikomi reikalavimai ir atkūrimo funkcijos, esančios [Home Link] meniu, gali skirtis priklausomai duomenų serverių.
- Failams keliami reikalavimai, aprašyti p. 11, ne visuomet suderinami. Gali būti tam tikrų apribojimų failo funkcijų ir duomenų serverio galimybių atžvilgiu.
- Neleidžiamų failų miniatiūros gali būti rodomos [Home Link] meniu, bet šis grotuvas gali jų negroti.
- Jeigu [Home Link] meniu yra neleidžiamų muzikos failų, grotuvas praleidžia juos ir groja kitus failus.
- Filmų subtitrų failų leidimas galimas tik tuomet, kai DLNA duomenų serveris yra sukurtas naudojant su šiuo grotuvu pateiktą programinę įrangą „Nero MediaHome 4 Essentials“.
- Subtitrų ir filmo failų pavadinimai turi sutapti ir būti tame pačiame aplanke.
- Funkcijos [Home Link] atkūrimą ir veikimo kokybę gali paveikti jūsų namų tinklo sąlygos.
- Failai iš išimamų laikmenų, pavyzdžiui, USB įrenginio, DVD įrenginio ir pan., jūsų duomenų serveryje gali būti veikti netinkamai.

**Apie „Nero MediaHome 4 Essentials“**

„Nero MediaHome 4 Essentials“ – tai programinė įranga, skirta leisti šiuo grotuvu kompiuteryje esamus filmų, muzikos ir nuotraukų failus kaip su DLNA suderinamą skaitmeninių duomenų serverį.

**PASTABA**

- Kompaktinis diskas „Nero MediaHome 4 Essentials“ skirtas kompiuteriams ir jo negalima dėti į grotuvą arba kokyj nors kitą prietaisą, išskyrus kompiuterį.
- Pateiktasis kompaktinis diskas „Nero MediaHome 4 Essentials“ yra pritaikytas programinės įrangos leidinys, skirtas tik naudoti failus ir aplankus šiame grotuve.
- Pateiktoji programinė įranga „Nero MediaHome 4 Essentials“ nepalaiko šių funkcijų: perkodavimo, nuotolinių vartotojų sąsajų, televizoriaus nuotolinio valdymo pulto, interneto paslaugų ir „Apple iTunes“.
- Šiame vadove paaiškintos pavyzdinės operacijos naudojant anglišką programos „Nero MediaHome 4 Essentials“ versiją. Vadovaukitės paaiškinimais apie faktines operacijas savo kalbos versijoje.

## „Nero MediaHome 4 Essentials“ įdiegimas

Prieš įdiegdami „Nero MediaHome 4 Essentials“, patikrinkite, ar jūsų sistema atitinka toliau pateiktus reikalavimus.

- Windows® XP („Service Pack 2“ arba naujesnė versija), Windows Vista® („Service Pack“ nereikia), Windows® XP Media Center Edition 2005 („Service Pack 2“ arba naujesnė versija), Windows Server® 2003
- Windows Vista® 64 bitų leidimas (programa veikia 32 bitų režimu)
- Kietojo disko talpa: 200 MB talpos kietasis diskas savarankiškam „Nero MediaHome“ įdiegimui.
- Procesoriai 1.2 GHz Intel® Pentium® III arba AMD Sempron™ 2200+
- Atmintis: 256 MB RAM (tiesioginės kreipties atmintis)
- Vaizdo plokštė su mažiausiai 32 MB vaizdo atminties, minimaliai 800 x 600 pikselių raiškos ir 16 bitų spalvų nustatymais
- Windows® Internet Explorer® 6.0 arba naujesnė versija
- DirectX® 9.0c 30 pakartotinis leidimas (2006 m. rugpjūčio mėn.) arba naujesnė versija
- Tinklas: 100 Mb ethernetas

Paleiskite kompiuterį ir įdėkite į kompiuterio CD-ROM įrenginį kompaktinį diską su programa „Nero MediaHome 4 Essentials“. Įdiegimo vedlys nurodys veiksmus, kuriuos reikia atlikti, norint greitai ir nesudėtingai įdiegti programą. Norėdami įdiegti „Nero MediaHome 4 Essentials“, atlikite šiuos veiksmus:

1. Uždarykite visas Microsoft Windows programas ir bet kokią galimai veikiančią antivirusinę programą.
2. Įdėkite į kompiuterio CD-ROM įrenginį kompaktinį diską su programa „Nero MediaHome 4 Essentials“.
3. Spustelėkite [Nero MediaHome 4 Essentials]. Pasirodo įdiegimo vedlys.

įdiegimo vedlys.

4. Spustelėkite mygtuką [Next], kad atidarytumėte serijos numerio įvedimo langą. Spustelėkite [Next], kad pereitumėte prie kito žingsnio.
5. Jeigu sutinkate su visomis sąlygomis, pažymėkite langelį [I accept the License Conditions] ir spustelėkite [Next]. Nedavus šio sutikimo, programos įdiegti neįmanoma.
6. Pažymėkite langelį [Typical] ir spustelėkite [Next]. Pradedamas įdiegimo procesas.
7. Jeigu norite dalyvauti anoniminiame duomenų rinkime, pažymėkite langelį ir spustelėkite mygtuką [Next].
8. Norėdami baigti įdiegimo procesą, spustelėkite mygtuką [Exit].

## Dalijimasis failais ir aplankais

Kompiuteryje privalote sukurti aplanką, kuriame būtų filmai, muzika ir (arba) nuotraukos, kurie bus leidžiami naudojant [Home Link] funkcijas.

Šioje dalyje paaiškinta, kaip pasirinkti bendrus aplankus, esančius kompiuteryje.

1. Dukart spustelėkite darbalaukyje esančią piktogramą „Nero MediaHome 4 Essentials“.
2. Spustelėkite kairėje esančią piktogramą [Network] ir pažymėkite langelį su savo tinklo pavadinimu [Network name]. Grotuvas atpažins jūsų įvestą tinklo pavadinimą.
3. Spustelėkite kairėje esančią piktogramą [Shares].
4. Spustelėkite skirtuką [Local Folders], esantį lange [Shares].
5. Spustelėkite piktogramą [Add], kad atidarytumėte langą [Browse Folder].
6. Pasirinkite aplanką, kuriame yra failai, kuriuos norite paleisti grotuvu. Pasirinktas aplankas bus įtrauktas į bendrų aplankų sąrašą.
7. Spustelėkite [Start Server], kad paleistumėte serverį.



### PASTABA

- Jeigu bendrieji aplankai arba failai nėra rodomi grotuve, spustelėkite aplanką, esantį skirtuke [Local Folders] ir paspauskite [Rescan Folder], esantį ties mygtuku [More].
- Daugiau informacijos ir programos valdiklių rasite apsilankę adresu [www.nero.com](http://www.nero.com)

## Bendro aplanko, esančio kompiuteryje, atidarymas

1. Įjunkite savo kompiuterį, prijungtą prie vietos tinklo.
2. Kompiuteryje nurodykite bendrus aplankus, kuriuose yra filmai, nuotraukos ar muzikos failai.
3. Grotuve patikrinkite tinklo prijungimą ir nustatymus (p. 22-24).
4. Paspauskite HOME (🏠).
5. Mygtukais </> pasirinkite [Home Link] ir paspauskite ENTER (⏻).
6. Iš sąrašo mygtukais ^/v pasirinkite bendrą aplanką ir paspauskite ENTER (⏻).

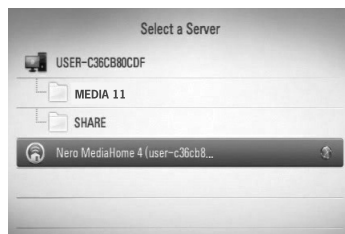

Jeigu norite dar kartą nuskaityti esamus bendrus aplankus, paspauskite žalią (G) mygtuką.



### PASTABA

Priklausomai nuo bendro aplanko, norint jį atidaryti, šiam grotuvui gali prireikti įvesti tinklo vartotojo ID ir slaptažodį.

7. Mygtukais ^/v/</> pasirinkite failą ir paspauskite ENTER (⏻), kad būtų paleistas failas.



**PASTABA**

- Failams keliami reikalavimai aprašyti p. 11.
- Galite naudotis įvairiomis paleidimo funkcijomis. Žr. p. 33-41.
- Neleidžiamų failų miniatiūros gali būti rodomos [Home Link] meniu, bet šis grotuvas gali jų negroti.
- Jeigu [Home Link] meniu yra neleidžiamų muzikos failų, grotuvas praleidžia juos ir groja kitus failus.
- Subtitrų ir filmo failų pavadinimas turi sutapti ir būti tame pačiame aplanke.
- Funkcijos [Home Link] atkūrimą ir veikimo kokybę gali paveikti jūsų namų tinklo sąlygos.
- Failai iš išimamų laikmenų, pavyzdžiui, USB įrenginio, DVD įrenginio ir pan., jūsų kompiuteryje gali būti leidžiami netinkamai.
- Gali kilti ryšio problemų – tai priklauso nuo jūsų kompiuterio konfigūracijos.

4

Veikimas

**Kompiuteriui taikomi reikalavimai**

- Windows® XP („Service Pack 2“ arba naujesnė versija), Windows Vista® („Service Pack“ nereikia), Windows 7® („Service Pack“ nereikia)
- Porcesoriai 1.2 GHz Intel® Pentium® III arba AMD Sempron™ 2200+
- Tinklas: 100 Mb ethernetas

**PASTABA**

Jeigu naudojate Windows® XP arba Windows Vista®, spustelėkite toliau pateiktą nuorodą, kad gautumėte daugiau informacijos apie failų dalijimosi nustatymus.

Windows® XP:

<http://support.microsoft.com/kb/304040>

Windows Vista®:

<http://support.microsoft.com/kb/961498>

**Tinklo vartotojo ID ir slaptažodžio įvedimas**

Priklausomai nuo kompiuterio konfigūracijos, norint atidaryti bendrą aplanką, gali prireikti įvesti tinklo vartotojo ID ir slaptažodį.

1. Jeigu reikia įvesti vartotojo ID ir slaptažodį, ekrane pasirodo virtuali klaviatūra.
2. Mygtukais **^/V/</>** įveskite simbolius, tuomet paspauskite ENTER (⏎), kad patvirtintumėte virtualia klaviatūra atliktą įvestį.

Norėdami įvesti raidę su kirčio ženklu, pasirinkite ją iš papildomo raidžių komplekto.

Pavyzdžiui: Pasirinkite „D“, tuomet paspauskite INFO/DISPLAY (i), kad atidarytumėte papildomą raidžių komplektą. Mygtukais **</>** pasirinkite „D“ arba „Ď“, tuomet paspauskite ENTER (⏎).

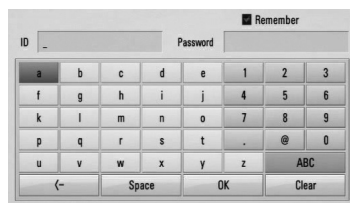

**[Clear]** – ištrina visus įvestus simbolius.

**[Space]** – įterpia tarpą ten, kur stovi žymeklis.

**[<-]** – ištrina ankstesnį simbolį ties žymekliu.

**[ABC / abc / #+==&]** – pakeičia klaviatūros meniu nustatymus, perjungiant didžiąsias raides, mažąsias raides arba simbolius.

3. Įvedę tinklo vartotojo ID ir slaptažodį, mygtukais **^/V/</>** pasirinkite [OK] ir paspauskite ENTER (Ⓞ), kad atidarytumėte bendrai naudojamą aplanką.

Atidarius bendrai naudojamą aplanką, sistema įsimins tinklo vartotojo ID ir slaptažodį, kad kitą kartą jo nereikėtų vėl įvesti. Jeigu nenorite, kad tinklo vartotojo ID ir slaptažodis būtų įsiminti, prieš atidarydami aplanką, paspauskite raudoną (R) mygtuką, kad atšauktumėte pažymėjimą langelyje [Remember].

## „NetCast™ Entertainment Access“ naudojimas

Galite naudoti įvairaus turinio paslaugas per internetą, naudodami funkciją „NetCast Entertainment Access“.

1. Patikrinkite tinklo prijungimą ir nustatymus (p. 22-24).
2. Paspauskite HOME (🏠).
3. Mygtukais **</>** pasirinkite parinktį [NetCast] ir paspauskite ENTER (Ⓞ).
4. Mygtukais **</>** pasirinkite parinktį ir paspauskite ENTER (Ⓞ).

---

**YouTube** – žr. p. 60-63

---

**Picasa Web Albums** – žr. 63-66

---

**AccuWeather** – žr. 67-68

---

5. Peržiūrėdami interneto turinį iš „NetCast“, paspauskite mėlyną (B) mygtuką, kad atidarytumėte pradinį „NetCast“ puslapį.



### PASTABA

- Naudojant „NetCast“ funkcijas esant belaidžiam tinklo ryšiui, gali įvykti duomenų perdavimo trikdžių, kuriuos kelia buitiniai prietaisai, naudojančys radijo dažnius.
- Foniniame paveikslėlyje, esančiame pradiniam „NetCast“ puslapyje, rodoma programos „AccuWeather“ transliuojama jūsų mėgstamo miesto orų prognozė.

## YouTube

Naudodami internetą, per televizorių naudojant LG BD grotuvą galite naršyti, ieškoti ir žiūrėti „YouTube“ vaizdo įrašus.

### „YouTube“ vaizdo įrašų žiūrėjimas per televizorių

1. [NetCast] meniu prietaiso mygtukais </> pasirinkite parinktį [YouTube] ir paspauskite ENTER (⊙).
2. Norėdami pasirinkti pageidaujamą meniu juostą, spauskite  $\Delta$ .
3. Mygtukais </> pasirinkite parinktį ir paspauskite ENTER (⊙), kad pradėtumėte vaizdo įrašų paiešką.
4. Mygtukais </> pasirinkite vaizdo įrašą ir paspauskite ENTER (⊙) arba ► (play), kad paleistumėte vaizdo įrašą.

Mygtukas	Naudojimas
► arba ENTER (⊙)	Paleidžia vaizdo įrašą su duomenimis apie turinį.
INFO/ DISPLAY	Perjungia rodytą visame ekrane ir vaizdą su duomenimis apie turinį.
	Pristabdo leidžiamą vaizdo įrašą. Norėdami vėl paleisti pristabdytą vaizdo įrašą, dar kartą paspauskite ►.
■	Sustabdo vaizdo įrašą ir parodo susijusių vaizdo įrašų sąrašą.
◀◀/▶▶	Praleidžia atkūrimą, sukant pirmyn arba atgal.

### Apie „YouTube“ meniu

„YouTube“ meniu yra įvairių parinkčių. Mygtukais  $\Delta$ / $\nabla$ / $\leftarrow$ / $\rightarrow$  pasirinkite parinktį ir paspauskite ENTER (⊙), kad pasirinktumėte parinktis, kaip aprašyta toliau.

**Featured** – bus rodomas pažymėtų vaizdo įrašų sąrašas.

**Recent Videos** – bus rodomas neseniai atnaujintų vaizdo įrašų sąrašas.

**Most Viewed** – bus rodomas žiūrimiausių vaizdo įrašų sąrašas. Ekranu apačioje rodoma laikotarpio parinktis.

**Top Rated** – bus rodomas geriausiai „YouTube“ serveryje įvertintų vaizdo įrašų sąrašas. Ekranu apačioje rodoma laikotarpio parinktis.

**Search** – bus rodoma virtuali klaviatūra. Daugiau informacijos žr. 62 psl. esantį skyrių „Vaizdo įrašų paieška“.

**History** – bus rodomas anksčiau jūsų peržiūrėtų vaizdo įrašų sąrašas. Atmintyje galima išsaugoti maks. 25 vaizdo įrašus.

**Favorites** – ši parinktis veikia tik tuomet, kai įrenginys yra prisijungimo būsenoje. Rodomas vaizdo įrašų sąrašas, kuris yra sukurtas „YouTube“ serveryje jūsų paskyroje. Kai kurie vaizdo įrašai gali nebūti rodomi [Favorites] sąraše net ir tuomet, kai jie yra nustatyti serveryje.

**Sign in (Sign Out)** – rodoma virtuali klaviatūra, kad galima būtų prisijungti/atsijungti. Daugiau informacijos žr. 63 psl. esantį skyrių „Prisijungimas prie savo „YouTube“ paskyros“.

**Local site** – parenka, kurios šalies vaizdo įrašus norite peržiūrėti. Meniu [Local Site] esantis šalių sąrašas gali skirtis nuo tinklavietėje „YouTube“ esančio šalių sąrašo.

**PASTABA**

- „YouTube“ meniu gali būti rodomi 5 vaizdo įrašai iš vaizdo įrašų sąrašo. Spauskite žalią (G) arba geltoną (Y) mygtuką, kad būtų rodomi ankstesni/paskesni 5 vaizdo įrašai.
- Jeigu „YouTube“ meniu pasirenkate parinktį [Most Viewed] arba [Top Rated], ekrano apačioje rodoma laikotarpio parinktį. Mygtukais  $\wedge/V/</>$  pasirinkite laikotarpio parinktį ir paspauskite ENTER (Ⓞ), kad būtų rodomas pasirinkto laikotarpio vaizdo įrašų sąrašas.
- Grotuve peržiūrėtas vaizdo įrašų sąrašas gali skirtis nuo sąrašo, peržiūrėto naudojant kompiuterio tinklo naršyklę.
- Atsižvelgiant į jūsų duomenų kanalo spartą, „YouTube“ vaizdo klipų peržiūra gali būti pristabdoma, sustabdoma arba gali būti kaupiami duomenys. Rekomenduojama mažiausia prisijungimo sparta – 1,5 Mb/s. Geriausiai atkūrimo kokybei reikia 4 Mb/s prisijungimo spartos. Kartais jūsų duomenų kanalo sparta kinta – ji priklauso nuo IPT tinklo būklės. Jei iškilio problemų dėl greito prisijungimo arba norite padidinti turimo prisijungimo spartą, susisiekite su savo IPT. Daugelis IPT siūlo platų duomenų kanalo spartos pasirinkimą.

**Virtualios klaviatūros naudojimas**

Virtualioje klaviatūroje yra du įvesties režimai simboliams įvesti. Spauskite geltoną (Y) mygtuką, kad perjungtumėte klaviatūros ir pagalbinės klaviatūros režimus.

**Klaviatūros režimas**

Mygtukais  $\wedge/V/</>$  įveskite raidę, tuomet paspauskite ENTER (Ⓞ), kad patvirtintumėte atliktą įvestį.



**[Cancel]** – atidaro ankstesnį langą.

**[Space]** – įterpia tarpą ten, kur stovi žymeklis.

**[Backspace]** – ištrina ankstesnį simbolį ties žymekliu.

**[ABC / abc / #+ -= &]** – pakeičia klaviatūros meniu nustatymus į didžiąsias raides, mažąsias raides arba simbolius.

Spauskite CLEAR, kad ištrintumėte visus įvestus simbolius.

Norėdami įvesti raidę su kirčio ženklų:

1. Mygtukais  $\wedge/V/</>$  pasirinkite raidę virtualioje klaviatūroje.
2. Paspauskite INFO/DISPLAY (Ⓞ), kad atidarytumėte papildomų simbolių komplektą.
3. Spauskite  $</>$ , kad pasirinktumėte simbolį, tuomet paspauskite ENTER.

Klaviatūroje galima rinktis šias kalbas: anglų, ispanų, italų, prancūzų, vokiečių, olandų, portugalų, švedų, lenkų ir čekų.

### Papildomos klaviatūros režimas

Šis režimas leidžia jums įvesti raides spaudžiant mygtukus nuotolinio valdymo pulte. Spauskite mygtukus su reikiama raide vieną, du, tris arba keturis kartus, kol ekrane bus rodoma reikiama raidė.



Mygtukas	Naudojimas
CLEAR	Ištrina ankstesnę simbolį ties žymekliu.
REPEAT	Įterpia tarpą ten, kur stovi žymeklis.
◀▶	Pakeičia nuotolinio valdymo pulto simbolių komplektą (#+ =&, 123, ABC arba abc)



#### PASTABA

Papildomos klaviatūros režimas veikia tik esant [YouTube] ir [Picasa Web Albums] funkcijoms.

### Vaizdo įrašų paieška

Galite ieškoti vaizdo įrašų, įvesdami paieškos žodžius, neviršijančius 128 simbolių.

1. Mygtukais </> meniu pasirinkite parinktį [Search] ir paspauskite ENTER (⊙), kad būtų atidaryta virtuali klaviatūra.

Kaip naudoti virtualią klaviatūrą, žr. skyrių „Virtualios klaviatūros naudojimas“, esantį 61 psl.

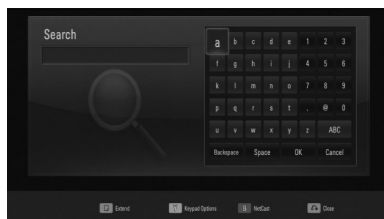

Įvedus simbolį, bus rodoma daugiausiai 5 siūlomi žodžiai.

2. Įvedę visus paieškos žodžius, norėdami peržiūrėti susijusių vaizdo įrašų sąrašą, pasirinkite [OK] ir spauskite ENTER (⊙).

## Prisijungimas prie savo „YouTube“ paskyros

Norėdami žiūrėti vaizdo įrašus, esančius [Favorites] vaizdo įrašų sąrašė, esančiame jūsų „YouTube“ serverio paskyroje, privalote prisijungti prie savo „YouTube“ paskyros.

1. Mygtukais </> meniu pasirinkite parinktį [Sign In] ir paspauskite ENTER (⊙), kad būtų atidaryta virtuali klaviatūra.
2. Mygtukais Λ/V/</> įveskite simbolius, tuomet paspauskite ENTER (⊙), kad patvirtintumėte virtualia klaviatūra atliktą įvestį.  
Kaip naudoti virtualią klaviatūrą, žr. skyrių „Virtualios klaviatūros naudojimas“, esantį 61 psl.
3. Įvedę vartotojo vardą ir slaptažodį, pasirinkite [OK] ir paspauskite ENTER (⊙), kad prisijungtumėte.
4. Norėdami atsijungti, „YouTube“ meniu pasirinkite [Sign Out] ir paspauskite ENTER (⊙).

Šiame prietaise automatiškai gali būti išsaugota iki 5 vartotojų vardų, kuriais anksčiau buvo prisijungta. Pasirinkus parinktį [Sign In], rodomas vartotojo vardų sąrašas.

Pasirinkite iš sąrašo išsaugotą vartotojo vardą ir paspauskite ENTER (⊙), kad būtų atidarytas klaviatūros meniu naudojant pasirinktą vartotojo vardą. Tuomet jums tereikės įvesti slaptažodį ir prisijungti.

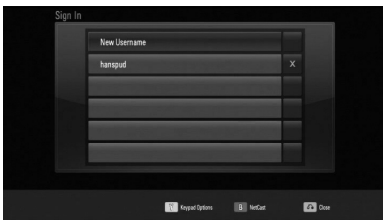

Norėdami ištrinti išsaugotą vartotojo vardą, pasirinkite simbolį [X] ir spauskite ENTER (⊙).

## „Picasa Web Albums“ albumų peržiūra

Mėgaukitės draugų ir šeimos nuotraukų albumais, naudodami interneto paslaugą „Picasa“.

### „Picasa Web Albums“ albumų peržiūra per televizorių

1. [NetCast] meniu prietaiso mygtukais </> pasirinkite parinktį [Picasa Web Albums] ir paspauskite ENTER (⊙).  
Ekrane rodomos pažymėtos nuotraukos.
2. Mygtukais Λ/V/</> pasirinkite nuotrauką ir paspauskite ENTER (⊙), kad nuotrauka būtų rodoma visame ekrane.

Mygtukas	Naudojimas
▶	Paleidžia skaidrių demonstravimą.
INFO/ DISPLAY	Rodo nuotraukų parinkčių meniu.
	Pristabdo skaidrių demonstravimą. Norėdami tęsti paleisti skaidrių demonstravimą, vėl paspauskite ▶.
■	Sustabdo skaidrių demonstravimą ir vėl atidaro „Picasa“ meniu.
</>	Atidaro kitą arba ankstesnę nuotrauką.

## Parinkty peržiūrint nuotrauką

Peržiūrėdami nuotrauką visame ekrane, galite naudoti įvairias parinktis.

1. Peržiūrėdami nuotrauką visame ekrane, paspauskite INFO/DISPLAY (I), kad atidarytumėte parinkčių meniu.
2. Pasirinkite parinktį mygtukais Λ/V.

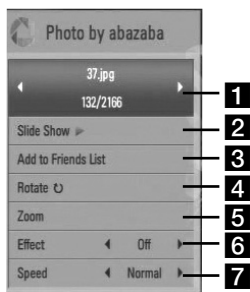

### 1 dabartinė nuotrauka/visos nuotraukos

– spauskite </>, norėdami peržiūrėti ankstesnę/paskesnę nuotrauką.

### 2 Slide Show – paspauskite ENTER (⊙), kad paleistumėte arba pristabdytumėte skaidrių demonstravimą.

### 3 Add to NetCast Friends List – įtraukite rodomos nuotraukos savininką į savo draugų sąrašą.

### 4 Rotate – paspauskite ENTER (⊙), kad pasuktumėte nuotrauką pagal laikrodžio rodyklę.

### 5 Zoom – paspauskite ENTER (⊙), kad atidarytumėte meniu [Zoom].

### 6 Effect – spauskite </>, kad pasirinktumėte perėjimo nuo nuotraukų į skaidrių demonstravimo režimą efektą.

### 7 Speed – spauskite </>, kad pasirinktumėte vienos nuotraukos demonstravimo laiką veikiant skaidrių demonstravimo režimui.

3. Norėdami uždaryti šį parinkčių meniu, spauskite RETURN (↵).

## Apie „Picasa“ meniu

„Picasa“ meniu yra įvairių parinkčių. Mygtukais Λ/V/</> pasirinkite meniu parinktį ir paspauskite ENTER (⊙), kad pasirinktumėte parinktis, kaip aprašyta toliau.



**Home** – bus rodomas pažymėtų nuotraukų sąrašas.

**NetCast Friends** – rodomas jūsų draugų sąrašas.

**Search** – įveskite paieškos žodį, kad surastumėte atitinkamas nuotraukas. Bus rodoma virtuali klaviatūra (p. 61).

**My Photos** – rodomos jūsų „Picasa Web Albums“ albumuose esančios nuotraukos. Ši parinktis veikia tik tuomet, kai įrenginys yra prisijungimo būsenoje.

**Favorites** – rodoma 50 mėgstamiausių, tinkle esančių albumų, sukurtų „Picasa“ tinklo serveryje jūsų paskyroje. Ši parinktis veikia tik tuomet, kai įrenginys yra prisijungimo būsenoje.

**Sign in (Sign Out)** – rodoma virtuali klaviatūra, kad galima būtų prisijungti/atsijungti (p. 66).

## ! PASTABA

Nuotraukos, rodomos [My Photos] ir [Favorites], gali skirtis nuo nuotraukų, rodomų naudojant kompiuterio naršyklę.

## Kaip pridėti draugus

Pridėję draugus [NetCast Friends] meniu, galite tiesiogiai peržiūrėti viešai savo draugų demonstruojamas nuotraukas.

1. Mygtukais  $\wedge/V/</>$  pasirinkite „Picasa“ meniu esančią parinktį [NetCast Friends] ir paspauskite ENTER (⊙).

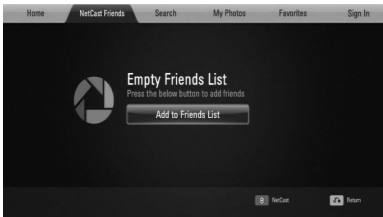

2. Spauskite ENTER (⊙), kad atidarytumėte virtualią klaviatūrą.
3. Įveskite vardą, naudodami virtualią klaviatūrą.  
Kaip naudoti virtualią klaviatūrą, žr. skyrių „Virtualios klaviatūros naudojimas“, esantį 61 psl.
4. Mygtukais  $\wedge/V/</>$  pasirinkite [OK] ir paspauskite ENTER (⊙), kad būtų rodomas žiniatinklyje esantis jūsų draugo

### ! PASTABA

- Jeigu norite ištrinti savo draugą iš sąrašo, pasirinkę žiniatinklio albumą, paspauskite žalią (G) mygtuką.
- Jeigu norite pridėti daugiau draugų, atidarę sąrašą, spauskite raudoną (R) mygtuką.
- Galite pridėti daugiau savo draugų žiniatinklio albumų, bet ne daugiau nei 50.

## Nuotraukų paieška

Galite įvesti paieškos žodį, kad surastumėte atitinkamas nuotraukas.

1. Mygtukais  $\wedge/V/</>$  pasirinkite „Picasa“ meniu esančią parinktį [Search] ir paspauskite ENTER (⊙).
2. Įveskite paieškos žodį, naudodami virtualią klaviatūrą.  
Kaip naudoti virtualią klaviatūrą, žr. skyrių „Virtualios klaviatūros naudojimas“, esantį 61 psl.
3. Mygtukais  $\wedge/V/</>$  pasirinkite [OK] ir paspauskite ENTER (⊙), kad būtų rodomi paieškos rezultatai.

### ! PASTABA

Grotuvu atliktos paieškos rezultatai gali skirtis rezultatų, gautų naudojant kompiuterio tinklo naršyklę.



### Prisijungimas prie savo paskyros

Norėdami peržiūrėti savo žiniatinklyje esantį albumą televizoriaus ekrane, privalote prisijungti prie savo „Picasa“ paskyros.

1. Mygtukais  $\wedge/V/</>$  pasirinkite „Picasa“ meniu esančią parinktį [Sign In] ir paspauskite ENTER (Ⓢ).

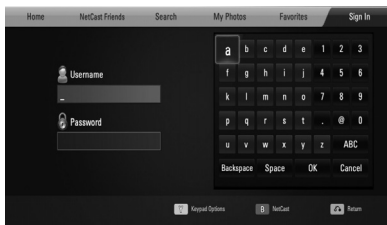

2. Virtualios klaviatūros mygtukais įveskite savo vartotojo vardą ir, pasirinkę [OK], paspauskite ENTER (Ⓢ).

Kaip naudoti virtualią klaviatūrą, žr. skyrių „Virtualios klaviatūros naudojimas“, esantį 61 psl.

3. Virtualios klaviatūros mygtukais įveskite slaptažodį ir, pasirinkę [OK], paspauskite ENTER (Ⓢ).

Ekrane rodomas jūsų žiniatinklyje esantis albumas.

4. Norėdami atsijungti, „Picasa“ meniu pasirinkite [Sign Out] ir paspauskite ENTER (Ⓢ).

Šiame prietaise automatiškai gali būti išsaugota iki 5 vartotojų vardų, kuriais anksčiau buvo prisijungta. Pasirinkus parinktį [Sign In], rodomas vartotojo vardų sąrašas.

Pasirinkite iš sąrašo išsaugotą vartotojo vardą ir paspauskite ENTER (Ⓢ), kad būtų atidaryta virtuali klaviatūra naudojant pasirinktą vartotojo vardą. Tuomet jums tereikės įvesti slaptažodį ir prisijungti.

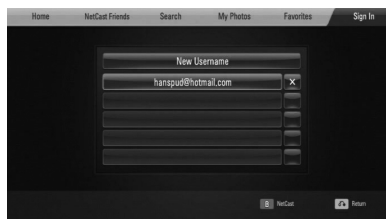

Norėdami ištrinti išsaugotą vartotojo vardą, pasirinkite simbolį [X] ir spauskite ENTER (Ⓢ).

## „AccuWeather“ naudojimas



Peržiūrėkite internete vietos ir pasaulio orų prognozes iš tinklavietės AccuWeather.com.

### Informacijos apie orą peržiūra

1. [NetCast] meniu prietaiso mygtukais </> pasirinkite parinktį [AccuWeather] ir paspauskite ENTER (⊙).  
Ekrane pasirodo miestų pasirinkimo meniu.

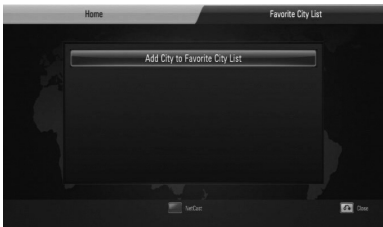

2. Pasirinkę [Add City to Favorite City List], paspauskite ENTER.
3. Mygtukais ^/V pasirinkite regioną ir paspauskite ENTER (⊙).

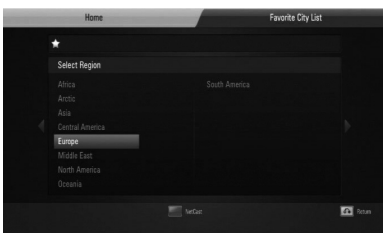

4. Mygtukais ^/V/</> pasirinkite šalį ir paspauskite ENTER (⊙).

5. Mygtukais ^/V/</> pasirinkite miestą ir paspauskite ENTER (⊙).
6. Mygtukais ^/V/</> pasirinkite [Home] ir paspauskite ENTER (⊙), kad būtų rodoma informacija apie pasirinkto miesto orus.



Spauskite raudoną (R) mygtuką, kad perjungtumėte termometro laipsnius pagal Farenheitą arba Celsijų.

7. Spauskite </>, kad pasirinktumėte ankstesnį arba paskesnį miestą, tuomet paspauskite ENTER (⊙), kad būtų rodoma informacija apie orus.

Šį žingsnį veikia atlikti tik tuomet, kai į [Favorite city List] įtraukiate daugiau nei 1 miestą.

### ! PASTABA

- Informacija apie orus ne visuomet yra teisinga.
- Informacija apie orus gali būti rodoma anglų kalba, jeigu AccuWeather duomenų bazėje informacijos jūsų kalba nėra.

## Kaip pridėti daugiau miestų

1. Naudokite </>, kad pasirinktumėte [Favorite city List], esantį AccuWeather meniu, ir paspauskite ENTER (⊙).



2. Pasirinkę [Add City to Favorite City List], paspauskite ENTER (⊙).
3. Mygtukais ^/v/</> pasirinkite regioną, šalį ir miestą, tuomet paspauskite ENTER (⊙).
4. Pakartokite 2-3 žingsnius, kad pridėtumėte iki 5 miestų.  
Norėdami ištrinti išsaugotą mėgstamą miestą, pasirinkite simbolį [X] ir spauskite ENTER (⊙).
5. Spauskite ^/v, kad pasirinktumėte [Favorite City List], tuomet spauskite ENTER (⊙), kad būtų rodoma informacija apie orus.

# 5

## Techninė priežiūra

### Pastabos dėl diskų

#### Diskų laikymas



Niekada nekljuokite ant diskų popierinių lapelių ar lipnios juostos.

#### Diskų laikymas

Po naudojimo įdėkite diską į jo dėklą. Saugokite diskus nuo tiesioginių saulės spindulių arba šilumos šaltinių; niekada nepalikite jų tiesiogiai saulės apšviestoje vietoje pastatyame automobilyje.

#### Diskų valymas

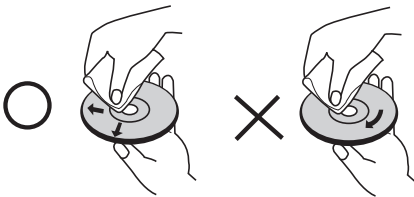

Nevalykite diskų stipriais tirpikliais, pavyzdžiui, spiritu, benzinu, skiedikliu, parduotuvėse įsigijamais valikliais ar antistatinėmis purškiamomis medžiagomis, skirtomis vinilo plokštelėms valyti.

### Prietaiso naudojimas

#### Gavus prietaisą

Išsaugokite originalią kartoninę dėžę ir pakavimo medžiagas. Jeigu jums reikia vežti šį prietaisą, norėdami maksimaliai jį apsaugoti, vėl supakuokite prietaisą taip, kaip jis buvo supakuotas gamykloje.

Pasirūpinkite, kad išorinė prietaiso dalis visuomet būtų švari

- Nenaudokite lakių skysčių (pvz. priemonių vabzdžiams naikinti) šalia įrenginio.
- Smarkiai trinant, galima sugadinti paviršių.
- Neleiskite, kad prie prietaiso ilgai liestųsi guminiai ar plastikiniai gaminiai.

#### Įrenginio valymas

Jei norite nuvalyti grotuvą, naudokite minkštą, sausą audinį. Jei paviršiai labai purvini, naudokite minkštą skudurėlį, truputį sudrėkintą švelniu valymo tirpalu. Nenaudokite stiprių tirpiklių, pvz., alkoholio, benzino ar skiediklio, nes jie gali sugadinti įrenginio paviršių.

#### Įrenginio priežiūra

Šis prietaisas yra labai modernus, precizinis prietaisas. Jei optinio daviklio lęšio ar disko įrenginio detalės yra nešvarios ar susidėvėjusios, vaizdo kokybė gali suprastėti. Išsamesnės informacijos kreipkitės į artimiausią įgaliotą aptarnavimo centrą.

# 6

## Trikčių šalinimas

### General

Prietaisas neįsijungia.	<ul style="list-style-type: none"> <li>Maitinimo kabelį gerai prijunkite prie sieninio lizdo.</li> </ul>
Prietaisas nepradeda atkūrimo.	<ul style="list-style-type: none"> <li>Įdėkite tinkamo formato diską. (Patikrinkite disko tipą, spalvų sistemą ir regiono kodą.)</li> <li>Diską padėkite grojama puse žemyn.</li> <li>Diską tinkamai padėkite ant diskų dėklo kreiptuve.</li> <li>Nuvalykite diską.</li> <li>Atšaukite duomenų funkciją arba pakeiskite duomenų lygį.</li> </ul>
Rodymo kampo pakeisti negalima.	<ul style="list-style-type: none"> <li>Įvairūs rodymo kampai nėra įrašyti leidžiamame DVD vaizdo įrašė.</li> </ul>
Subtitrų kalbos negalima pakeisti arba išjungti.	<ul style="list-style-type: none"> <li>Subtitrai nėra įrašyti leidžiamame DVD vaizdo įrašė.</li> </ul>
Neleidžiami muzikos/nuotraukų/filmų failai.	<ul style="list-style-type: none"> <li>Failai įrašyti formatu, kurio prietaisas atkurti negali.</li> <li>Šis prietaisas nepalaiko filmų failų kodeko.</li> </ul>
Nuotolinio valdymo pultas tinkamai neveikia.	<ul style="list-style-type: none"> <li>Nuotolinio valdymo pultas nenukreiptas į nuotolinį įrenginio jutiklį.</li> <li>Nuotolinio valdymo pultas yra per toli nuo prietaiso.</li> <li>Tarp nuotolinio valdymo pulto ir prietaiso yra kokia nors kliūtis.</li> <li>Nuotolinio valdymo pulto baterijos nusėdo.</li> </ul>

## Vaizdas

Nėra vaizdo.	<ul style="list-style-type: none"><li>• Pasirinkite tinkamą vaizdo įvesties režimą televizoriuje, kad vaizdas iš prietaiso būtų rodomas televizoriaus ekrane.</li><li>• Tinkamai prijunkite vaizdo kabelį.</li><li>• Įsitikinkite, kad [Setup] meniu nustatyta tinkama [HDMI Colour Setting] parinktis, atitinkanti jūsų vaizdo jungtį.</li><li>• Jūsų televizorius gali nepalaikyti grotuve nustatytos raiškos. Nustatykite televizoriui tinkamą raišką.</li><li>• Grotuvo HDMI OUT lizdas prijungtas prie DVI prietaiso, kuris nepalaiko autorių teisių apsaugos.</li></ul>
Atsirado vaizdo trikdžių	<ul style="list-style-type: none"><li>• Leidžiate diską, įrašytą naudojant kitą spalvų sistemą, kuri skiriasi nuo jūsų televizoriaus sistemos.</li><li>• Nustatykite televizoriui tinkamą raišką.</li></ul>

## Garsas

Nėra garso arba garsas yra iškraipytas.	<ul style="list-style-type: none"><li>• Prietaisas veikia skenavimo, sulėtinimo arba pristabdymo režimu.</li><li>• Nustatytas per mažas garsumo lygis.</li><li>• Patikrinkite garsiakalbio kabelio prijungimą.. (puslapis 16)</li></ul>
---	---

## Network

BD-LIVE funkcija neveikia.	<ul style="list-style-type: none"> <li>• Prijungtame USB atminties įrenginyje gali būti per mažai vietos. Prijunkite USB atminties įrenginį, kuriame būtų bent 1 GB laisvos vietos.</li> <li>• Įsitinkite, kad prietaisas yra tinkamai prijungtas prie vietos tinklo ir turi prieigą prie interneto (žr. p. 22-24).</li> <li>• Plačiajuosčio interneto ryšys gali būti per lėtas, kad galima būtų naudoti BDLIVE funkcijas. Susisiekite su savo interneto paslaugų tiekėju (ISP) ir padidinkite interneto ryšio spartą.</li> <li>• Meniu [Setup] esanti parinktis [BD-LIVE connection] yra nustatyta ties [Prohibited]. Nustatykite parinktį ties [Permitted].</li> </ul>
Atkūrimo metu vaizdo duomenų perdavimo paslaugos (pvz., „YouTube“ ir pan.) dažnai sustabdomos arba „slopinamos“.	<ul style="list-style-type: none"> <li>• Plačiajuosčio interneto ryšys gali būti per lėtas, kad perduotų vaizdo paslaugas. Susisiekite su savo interneto paslaugų tiekėju (ISP) ir padidinkite interneto ryšio spartą.</li> </ul>
Kompiuteryje arba serveryje esantis bendrai naudojamas aplankas arba failai nerodomi [Home Link] meniu.	<ul style="list-style-type: none"> <li>• Jūsų serveryje veikia ugniasienė arba antivirusinė programa. Išjunkite jūsų kompiuteryje arba serveryje veikiančią ugniasienę arba antivirusinę programą.</li> <li>• Grotuvas nėra prijungtas prie vietos tinklo, prie kurio yra prijungtas jūsų kompiuteris arba serveris.</li> </ul>

**Išvaizda ir techninės savybės gali būti keičiamos iš anksto neįspėjus.**

6

Trikčių šalinimas

### Pagalba klientams

Galite atnaujinti grotuvo programinės įrangos versiją, kad pagerėtų gaminio veikimas ir (arba) galėtumėte naudoti naujas funkcijas. Norėdami atsisiųsti naujausią šio grotuvo programinės įrangos versiją (jeigu naujiniai parengti), apsilankykite tinklavietėje <http://lgservice.com> arba susisiekite su „LG Electronics“ klientų aptarnavimo centru.

# 7

## Priedas

### televizoriaus valdymas naudojant pateiktąjį nuotolinio valdymo pultą

Galite valdyti televizorių, spausdami toliau nurodytus mygtukus.

Televizoriaus  
valdymo  
mygtukais

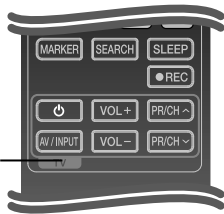

Button	Operation
⏻ (TV POWER)	Ijungia arba išjungia televizorių.
AV/INPUT	Ijungia televizorių arba kitus prietaisus.
VOL +/-	Perjungia išsaugotus kanalus.
PR/CH ^/v	Reguliuoja televizoriaus garsą.



#### PASTABA

Priklausomai nuo prijungto prietaiso, naudodami mygtukus, galite valdyti televizorių.

### Nuotolinio valdymo pulto nustatymas televizoriui valdyti

Galite valdyti LG/GoldStar televizorių, naudodami pateiktą nuotolinio valdymo pultą.

Kol laikote nuspaudę mygtuką TV POWER, paspauskite mygtukus PR/CH ^/v. Baikite nustatymus atleisdami mygtuką TV POWER.

Pakeitus nuotolinio valdymo pulto baterijas, jį gali tekti iš naujo nustatyti.



## Sričių kodų sąrašas

Iš šio sąrašo pasirinkite srities kodą.

Sritis	Kodas	Sritis	Kodas	Sritis	Kodas	Sritis	Kodas
Afganistanas	AF	Fidžis	FJ	Monakas	MC	Singapūras	SG
Argentina	AR	Suomija	FI	Mongolija	MN	Slovakijos Respublika	SK
Australija	AU	Prancūzija	FR	Marokas	MA	Slovėnija	SI
Austrija	AT	Vokietija	DE	Nepalas	NP	Pietų Afrika	ZA
Belgija	BE	Didžioji Britanija	GB	Nyderlandai	NL	Pietų Korėja	KR
Butanas	BT	Graikija	GR	Nyderlandų Antilai	AN	Ispanija	ES
Bolivija	BO	Grenlandija	GL	Naujoji Zelandija	NZ	Šri Lanka	LK
Brazilija	BR	Honkongas	HK	Nigerija	NG	Švedija	SE
Kombodža	KH	Vengrija	HU	Norvegija	NO	Šveicarija	CH
Kanada	CA	Indija	IN	Omanas	OM	Taivanas	TW
Čilė	CL	Indonezija	ID	Pakistanas	PK	Tailandas	TH
Kinija	CN	Izraelis	IL	Panama	PA	Turkija	TR
Kolumbija	CO	Italija	IT	Paragvajus	PY	Uganda	UG
Kongas	CG	Jamaika	JM	Filipinai	PH	Ukraina	UA
Kosta Rika	CR	Japonija	JP	Lenkija	PL	Jungtinės Valstijos	US
Kroatija	HR	Kenija	KE	Portugalija	PT	Urugvajus	UY
Čekijos Respublika	CZ	Kuveitas	KW	Rumunija	RO	Uzbekistanas	UZ
Danija	DK	Libija	LY	Rusijos Federacija	RU	Vietnamas	VN
Ekvadoras	EC	Liuksemburgas	LU	Saudo Arabija	SA	Zimbabvė	ZW
Egiptas	EG	Malaizija	MY	Senegalas	SN		
Salvadoras	SV	Maldyvai	MV				
Etiopija	ET	Meksika	MX				

## Kalbų kodų sąrašas

Pagal sąrašą įveskite jūsų norimą kalbą šiuose pradinuose nustatymuose: [Disc Audio], [Disc Subtitle] ir [Disc Menu].

Kalba	kodas	Kalba	kodas	Kalba	kodas	Kalba	kodas
Afar	6565	Prancūzų	7082	Lietuviškai	7684	Sindi	8368
Būru	6570	Fryzų	7089	Makedoniečių	7775	Sinhalų	8373
Albanų	8381	Galilėjos	7176	Malagasių	7771	Slovakų	8375
Ameharų	6577	Gruzinų	7565	Malajų	7783	Slovėnų	8376
Arabų	6582	Vokiečių	6869	Malaialamų	7776	Ispanų	6983
Armėnų	7289	Graikų	6976	Maorių	7773	Sudaniečių	8385
Asamių	6583	Grenlandijos	7576	Marati	7782	Suahili	8387
Aimara	6588	Guarani	7178	Moldavų	7779	Švedų	8386
Azerbaidžaniečių	6590	Gujarati	7185	Mongolų	7778	Tagalog	8476
Baškirų	6665	Hausa	7265	Nauru	7865	Tadžikų	8471
Baskų	6985	Žydų	7387	Nepalo	7869	Tamilų	8465
Bengalų	6678	Hindi	7273	Norvegų	7879	Telugų	8469
Butano	6890	Vengrų	7285	Oriya	7982	Tajų	8472
Biharo	6672	Islandų	7383	Panjabi	8065	Tongos	8479
Bretonų	6682	Indoneziečių	7378	Pashto, Pushto	8083	Turkų	8482
Bulgarų	6671	Interlingua	7365	Persų	7065	Turkmėnų	8475
Birmiečių	7789	Airių	7165	Lenkų	8076	Tvi	8487
Baltarusių	6669	Italų	7384	Portugalų	8084	Ukrainiečių	8575
Kinų	9072	Japonų	7465	Quechua	8185	Urdu	8582
Kroatų	7282	Kanados	7578	Rhaeto-Romance	8277	Uzbekų	8590
Čekų	6783	Kašmyriečių	7583	Rumunų	8279	Vietnamiečių	8673
Danų	6865	Kazachų	7575	Rusų	8285	Volapuk	8679
Olandų	7876	Kirgizų	7589	Samoa	8377	Valų	6789
Anglų	6978	Korėjiečių	7579	Sanskrito	8365	Volof	8779
Esperanto	6979	Kurdų	7585	Škotijos Gėlų	7168	Čhosa	8872
Estų	6984	Laosiečių	7679	Serbų	8382	Jidiš	7473
Farerų	7079	Lotynų	7665	Serbų-Kroatų	8372	Joruba	8979
Fidžio	7074	Latvių	7686	Šona	8378	Zulu	9085
Suomių	7073	Lingalos	7678				

## Tinklo programinės įrangos naujinimas

### Pranešimas apie tinklo programinės įrangos naujinimą

Prietaisams, kurie yra prijungti prie interneto tinklo, retkarčiais gali būti siūlomi naujiniai, pagerinantys veikimą ir (arba) siūlantys papildomų funkcijų arba paslaugų. Jeigu yra sukurta nauja programinė įranga, o prietaisas yra prijungtas prie interneto tinklo, grotuvas praneš apie galimą naujinį tokiu būdu.

#### 1 galimybė:

1. Įjungus grotuvą, ekrane bus rodomas naujinio meniu.
2. Mygtukais </> pasirinkite pageidaujama parinktį, tuomet spauskite ENTER (⊙).

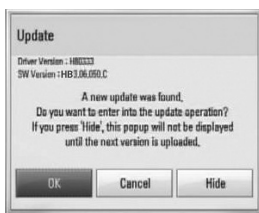

#### [OK]

Paleidžia programinės įrangos naujinimą.

#### [Cancel]

Uždaro naujinimo meniu ir vėl parodo jį kitą kartą įjungus prietaisą.

#### [Hide]

Uždaro naujinimo meniu ir jis nerodomas tol, kol naujinimo serveryje nepatalpinama nauja programinės įrangos versija.

#### 2 galimybė:

Jeigu naujinimo serveryje yra programinės įrangos naujins, pagrindinio meniu apačioje rodoma piktograma „Update“. Norėdami pradėti naujinimą, paspauskite mėlyną (B) mygtuką.

### Software Update

Galite atnaujinti grotuvo programinės įrangos versiją, kad pagerėtų gaminio veikimas ir (arba) galėtumėte naudoti naujas funkcijas. Galite atnaujinti programinę įrangą, prijungę prietaisą tiesiai prie programinės įrangos naujinimo serverio.



#### !SPĖJIMAS

- Prieš pradėdami grotuvo programinės įrangos naujinimą, ištraukite iš grotuvo diską ir USB įrenginį.
- Prieš pradėdami grotuvo programinės įrangos naujinimą, išjunkite ir vėl įjunkite grotuvą.
- **Programinės įrangos naujinimo metu negalima išjungti grotuvo arba atjungti jo nuo maitinimo tinklo; negalima spausti jokių mygtukų.**
- Jeigu atšauktumėte naujinimą, išjunkite ir vėl įjunkite maitinimą, kitaip prietaisas gali veikti netinkamai.
- Šis prietaisas negali būti atnaujintas naudojant senesnę programinės įrangos versiją.

1. Patikrinkite tinklo prijungimą ir nustatymus (p. 22-24).
2. Meniu [Setup] pasirinkite parinktį [Software], tuomet paspauskite ENTER (⊙).
3. Pasirinkite parinktį [Update] ir paspauskite ENTER (⊙).

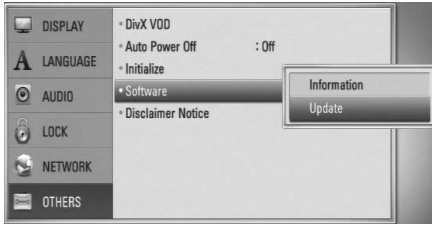

Grotuvas pradės ieškoti, ar nėra naujausios programinės įrangos versijos.

### ! PASTABA

- Ieškant naujinio paspaudus ENTER (⊙), paieškos procesas bus nutrauktas.
- Jeigu naujinio nėra, ekrane bus rodomas pranešimas „No update is found“. Norėdami grįžti į pagrindinį meniu [Home Menu], spauskite mygtuką ENTER (⊙).

4. Jeigu naujausia versija yra, ekrane bus rodomas pranešimas „A new update was found. Do you want to download it?“.

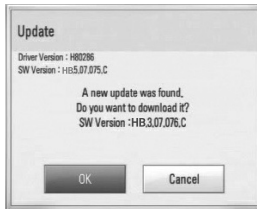

5. Pasirinkite [OK], kad naujinyt būtų atsųstas. (Pasirinkite [Cancel], kad naujinimas būtų atšauktas).
6. Grotuvas pradeda sųstis naujausią serveryje esančią versiją. (Atsisiuntimas užtruks kelias minutes, priklausomai nuo interneto ryšio spartos)
7. Pabaigus atsisiuntimą, ekrane rodomas pranešimas „Download is complete. Do you want to update?“.

8. Pasirinkite [OK], kad paleistumėte atnaujinimą. (Pasirinkite [Cancel], kad naujinimas būtų atšauktas; atsisiųsto failo vėl panaudoti negalėsite. Norėdami atnaujinti programinę įrangą kitą kartą, programos naujinimo procedūrą vėl teks atlikti nuo pradžių.)

### ! ĮSPĖJIMAS

Neišjunkite maitinimo vykdant programinės įrangos naujinimą.

### ! PASTABA

Jeigu programinės įrangos naujinimas apima ir tvarkyklės naujinimą, proceso metu gali atsidaryti disko dėklas.

9. Pabaigus naujinimą, ekrane bus rodomas pranešimas „Update is complete.“ ir po 5 sekundžių maitinimas bus automatiškai išjungtas.

10. Vėl įjunkite įrenginį. Dabar sistema veikia naudojant naują versiją.

### ! PASTABA

Programinės įrangos naujinimo funkcija gali neveikti tinkamai – tai priklauso nuo interneto ryšio. Tokiu atveju naujausią programinės įrangos versiją galite įsigyti iš įgaliotojo „LG Electronics“ techninio aptarnavimo centro ir patys atnaujinti savo grotuvą. Žr. skyrių „Pagalba klientams“, esantį p. 72.

## Vaizdo raiška

Raiška \ Vaizdo išvestis	HDMI OUT
576i	576p
576p	576p
720p	720p
1080i	1080i
1080p / 24 Hz	1080p / 24 Hz
1080p / 50 Hz	1080p / 50 Hz

### HDMI Out išvesties prijungimas

- Pasirinkus 576i vaizdo dydžio nustatymą, tikras vaizdo dydis HDMI išvestyje bus pakeistas į 576p.
- Jeigu raišką nustatote rankiniu būdu ir paskui prijungiate grotuvo HDMI lizdą prie televizoriaus, o televizorius šios raiškos nepriima, raiškos nustatymas pakeičiamas į [Auto].
- Jeigu pasirenkate raišką, kurios televizorius nepalaiko, ekrane rodomas įspėjimasis pranešimas. Pakeitus raišką, jeigu nieko ekrane nematote, palaukite 20 sekundžių, tuomet raiška bus automatiškai nustatyta į ankstesnį raiškos nustatymą.
- 1080p vaizdo išvesties kadro sparta gali būti automatiškai nustatyta į 24 Hz arba 50 Hz, priklausomai nuo prijungto televizoriaus galimybių ir pageidavimų, ir atsižvelgiant į tikrąją BD-ROM disko turinio vaizdo kadro spartą.

### VIDEO OUT prijungimas

Naudojant VIDEO OUT lizdą raiška visuomet yra 576i.

## Prekių ženklai ir licencijos



„Blu-ray Disk“ yra prekės ženklas.



„BD-LIVE“ logotipas yra bendrovės „Blu-ray Disc Association“ prekės ženklas.  
„BONUSVIEW“ yra bendrovės „Blu-ray Disc Association“ prekės ženklas.



„Java“ ir visi su „Java“ susiję prekių ženklai bei logotipai yra prekių ženklai arba Jungtinėse Valstijose bei kitose šalyse registruoti bendrovės „Sun Microsystems, Inc.“ prekių ženklai.



Pagaminta pagal „Dolby Laboratories“ licenciją.  
„Dolby“ ir dvigubos „D“ raidės simbolis yra „Dolby Laboratories“ prekės ženklai.



Pagaminta pagal JAV patentus Nr.: 5,451,942; 5,956,674; 5,974,380; 5,978,762; 6,226,616; 6,487,535; 7,212,872; 7,333,929; 7,392,195; 7,272,567 ir kitus išduotus arba svarstomus JAV bei kitų pasaulio šalių patentus. „DTS“ yra registruotasis prekės ženklas, o „DTS“ logotipai, ženklas, „DTS-HD“ ir „DTS-HD Master Audio“ yra bendrovės „DTS, Inc.“ prekių ženklai. © 1996-2008 DTS, Inc. Visos teisės ginamos.



HDMI, HDMI logotipas ir „High-Definition Multimedia Interface“ yra prekės ženklai arba registruotieji prekės ženklai, priklausantys bendrovei „HDMI Licensing LLC“.



„DVD Logo“ yra DVD formato / „Logo Licensing Corporation“ prekės ženklas.



„DLNA“, „DLNA Logo“ ir „DLNA CERTIFIED“ yra bendrovės „Digital Living Network Alliance“ prekių, paslaugų arba sertifikavimo ženklai.



„DivX“ yra registruotasis bendrovės „DivX, Inc.“ prekės ženklas, kuris yra naudojamas pagal licenciją.

„x.v.Colour“ yra bendrovės „Sony Corporation“ prekės ženklas.



„AVCHD“ ir „AVCHD“ logotipas yra bendrovių „Panasonic Corporation“ bei „Sony Corporation“ prekių ženklai.

Šis gaminy yra licencijuotas pagal AVC patentuotą licenciją ir VC-1 patentuotą licenciją bei skirtas asmeniniam, ne komerciniam naudojimui, leidžiant vartotojui (i) užkoduoti vaizdą pagal AVC standartą ir VC-1 standartą („AVC/VC-1 Video“) ir (arba) (ii) iškoduoti AVC/VC-1 vaizdą, kurį vartotojas užkodavo asmeninės, ne komercinės veiklos metu ir (arba) įsigijo iš vaizdo paslaugų teikėjo, kuris turi leidimą teikti AVC/VC-1 vaizdo paslaugas. Jokia licencija nesuteikiama ir nenumatoma jokiam kitam naudojimui. Papildomos informacijos galima gauti iš „MPEG LA, LLC.“ Žr. <http://www.mpegla.com>.



„iPod“ yra „Apple, Inc.“ prekės ženklas, registruotas JAV ir kitose šalyse.

„iPhone“ yra „Apple Inc.“ prekės ženklas.

„Made for iPod“ (pagamintas prietaisui iPod) reiškia, kad elektroninis priedas yra specialiai skirtas prijungti prie iPod ir yra sertifikuotas gamintojo kaip atitinkantis „Apple“ darbo standartus.

„Works with iPhone“ (veikia su prietaisu iPhone) reiškia, kad elektroninis priedas yra specialiai skirtas prijungti prie iPhone ir yra sertifikuotas gamintojo kaip atitinkantis „Apple“ darbo standartus.

„Apple“ bendrovė neatsako už šio prietaiso darbą arba už tai, ar jis atitinka saugos ir įstatymų nustatytus standartus.



„Gracenote“, „Gracenote“ logotipas ir logotipo ženklas bei logotipas „Powered by Gracenote“ yra arba bendrovės „Gracenote, Inc.“ registruotieji prekių ženklai, arba JAV ir (arba) kitose šalyse registruotieji bendrovės „Gracenote, Inc.“ prekių ženklai.

Muzikos atpažinimo technologiją ir susijusius duomenis teikia „Gracenote“.

### Energijos taupymas (itin mažos energijos sąnaudos)



LG gaminiuose integruota pažangi energijos sąnaudų prietaisams veikiant parengties režimu sistema.

Todėl, nors elektros kištukas yra įkištas į maitinimo tinklo lizdą, suvartojama labai mažai elektros energijos.

## Techniniai duomenys

### Bendrieji nurodymai

- Energijos reikalavimai:  
AC 200-240 V, 50/ 60 Hz
- Energijos sąnaudos:  
60 W
- Matmenys (P x A x G):  
maždaug. (80 x 256 x 260 mm) be stovo
- Grynasis svoris (apytikr.):  
3.1 kg
- Darbo temperatūra:  
41 °F - 95 °F (5 °C - 35 °C)
- Darbo aplinkos drėgmė:  
nuo 5 % iki 90 %
- Magistralės kroviklis (USB):  
DC 5 V  500 mA

### Įvestys/išvestys

- VAIZDO SIGNALŲ IŠVESTIES LIZDAS:  
1,0 V (p-p), 75 Ω, sinch. neigiamas, RCA lizdas x 1
- HDMI IN (vaizdo/garso) įvestis/išvestis: 19 kontaktų  
(HDMI standartinis, A tipo)
- ANALOGINIO GARSO SIGNALŲ ĮVESTIS:  
2,0 Vrms (1 kHz, 0 dB), 600 Ω, RCA lizdas (L, R) x 1
- SKAITMENINIAI ĮVESTIES LIZDAI (OPTINIAI 1/2):  
3 V (p-p), optinis lizdas x 2
- PORT. IN (papildomo įrenginio įvestis):  
0,5 V rms (3,5 mm stereofoninio garso signalų lizdas)

### Imtuvas

- FM nustatymo diapazonas:  
87.5 iki 108.0 MHz arba 87.50 iki 108.00 MHz

### Stiprintuvas

- Galios išvestis: (4 Ω), (maks.)  
Iš viso 400 W  
Priekinės 125 W x 2  
Žemų dažnių garsiakalbis 150 W (Passive)
- Power output (4 Ω), (RMS), THD 10 % (4 Ω/ 3 Ω)  
Iš viso 300 W  
Priekinės 90 W x 2  
Žemų dažnių garsiakalbis 120 W (Passive)

### Sistema

- Lazeris:  
Puslaidininkis lazeris,  
Bangų ilgis: 405 nm / 650 nm
- Signalų sistema:  
standartinė televizoriaus NTSC/ PAL spalvų sistema
- Atkuriamų dažnių juosta:  
20 Hz - 20 kHz (48 kHz, 96 kHz, 192 kHz dažnių išranka)
- Signalų ir trukdžio santykis:  
Daugiau nei 85 Db (tik ANALOGINIŲ SIGNALŲ IŠVESCŪJŲ jungtys)
- Netiesinių iškraipymų koeficientas:  
mažiau nei 0.05 %
- Dinaminis diapazonas:  
Daugiau nei 90 dB
- Vietinio tinklo prievadas:  
„Ethernet“ lizdas x 1, 10BASE-T/100BASE-TX



## Pranešėjai

- Priekiniai garsiakalbiai (dešinysis/ kairysis)  
Tipas: 2 išėjimų 3 garsiakalbiai  
Nominali savitoji varža : 4  $\Omega$   
Jėjimo galia: 125 W  
Maks. įvesties galia: 250 W  
Grynieji matmenys 168 x 484 x 129 mm  
(P x A x G):  
Grynasis svoris: 1.6 kg
- Žemų tonų garsiakalbis (belaidis)  
Tipas: 1 išėjimų 1 garsiakalbiai  
Nominali savitoji varža: 3  $\Omega$   
Jėjimo galia: 150 W  
Maks. įvesties galia: 300 W  
Grynieji matmenys  
(P x A x G): 190 x 390 x 308 mm  
Grynasis svoris: 5.2 kg

## Svarbi informacija, susijusi su tinklo paslaugomis

ATIDŽIAI PERSKAITYKITE. ŠIO TINKLO PASLAUGŲ NAUDOJIMUI TAIKOMOS ŠIOS TEISINĖS SĄLYGOS.

Norint naudoti tinklo paslaugas, reikia interneto ryšio, kuris yra įsigyjamas atskirai, ir už kurį esate atsakingi patys. Tinklo paslaugos gali būti apribotos arba neveikti, priklausomai nuo interneto ryšio kokybės, galimybių ir techninių apribojimų.

Tinklo paslaugos priklauso trečiosioms šalims ir jos gali būti saugomos pagal autorių teisių, patentų, prekių ženklų ir (arba) kitos intelektualios nuosavybės įstatymus. Tinklo paslaugos teikiamos tik asmeniniam, ne komerciniam naudojimui. Jeigu atitinkamo turinio savininkas arba paslaugos teikėjas neduoda aiškaus sutikimo, draudžiama modifikuoti, kopijuoti, pakartotinai išleisti, įkelti, paskelbti, perduoti, versti, parduoti, kurti išvestinius kūrinius, eksploatuoti arba platinti bet kokiū būdu ar priemonėmis bet kokį turinį arba paslaugas, prieinamas naudojant šį gaminį.

BENDROVĖ „LG“ NĖRA ATSAKINGA UŽ TINKLO PASLAUGŲ NAUDOJIMĄ. ŠIOS TINKLO PASLAUGOS TEIKIAMOS „AS IS“ (TOKIOS, KOKIOS YRA). TIEK, KIEK TAI LEIDŽIA ĮSTATYMAI, BENDROVĖ „LG“ NIEKO NEATSTOVAUJA IR NESUTEIKIA JOKIŲ GARANTIJŲ (i) DĖL JOKIOS TINKLO PASLAUGOS, PRIEINAMOS NAUDOJANT ŠĮ GAMINĮ, TIKSLUMO, GALIOJIMO, TĘSTINUMO, TEISĖTUMO ARBA IŠSAMUMO; (ii) KAD TINKLO PASLAUGOS BUS BE VIRUSŲ ARBA KITŲ SUDEDAMŲJŲ DALIŲ, KURIOS GALĖTŲ UŽKRĖSTI, PAKENKTI ARBA PADARYTI ŽALOS ŠIAM GAMINIUI, KITAI ĮRANGAI ARBA BET KOKIAM TURTUI. BENDROVĖ „LG“ ATSIKAKO BET KOKIŲ GARANTIJŲ, AIŠKIŲ ARBA NUMANOMŲ, ĮSKAITANT (BET NEAPSIRIBOJANT) PREKYBINĖS ARBA TINKAMUMO KONKREČIAM TIKSLUI GARANTIJAS.

JOKIOMIS APLINKYBĖMIS IR PAGAL JOKIĄ TEISINĘ TEORIJĄ, NESVARBU, AR TAI BŪTŲ SUTARTIS, DELIKTAS, GRIEŽTA ATSAKOMYBĖ AR PAN., BENDROVĖ „LG“ NĖRA ATSAKINGA JUMS ARBA KOKIAI NORS TREČIAJAI ŠALIAI UŽ JOKIĄ TIESIOGINĘ, NETIESIOGINĘ, ATSIKTIKINĘ, SPECIALIĄ, ĮSTATYMŲ NUSTATYTĄ, LOGIŠKAI IŠPLAUKIANČIĄ ARBA KITĄ ŽALĄ ARBA TEISINIUS MOKESČIUS AR IŠLAIDAS, SUSIJUSIAS SU ARBA KILUSIAS DĖL TINKLO PASLAUGŲ NAUDOJIMO, NET TUO ATVEJU JEIGU APIE TOKIOS ŽALOS GALIMYBĘ BŪTŲ PRANEŠTA ARBA JEIGU TOKIĄ ŽALĄ GALIMA BŪTŲ LENGVAI NUMATYTI.

Tinklo paslaugų teikimas gali būti bet kuriuo metu nutrauktas arba sustabdytas, ir bendrovė „LG“ nieko neatstovauja ir nesuteikia jokios garantijos, kad bet kuri tinklo paslauga bus prieinama bet kurio laikotarpio metu. Tinklo paslaugų naudojimui gali būti taikomos papildomos atitinkamos trečiosios šalies paslaugų teikėjo teisinės sąlygos. Tinklo paslaugų naudojimui gali būti taikomos papildomos atitinkamos trečiosios šalies paslaugų teikėjo teisinės sąlygos. Tinklo paslaugas perduoda trečiosios šalys, pasitelkdamos tinklus ir perdavimo priemones, kurių bendrovė „LG“ nekontroliuoja.

Bendrovė „LG“ nėra nei atsakinga, nei įsipareigojusi dėl klientų aptarnavimo paslaugos, susijusios su tinklo paslaugomis, teikimo. Bet kokie klausimai arba užklausos turi būti tiesiogiai siunčiami atitinkamiems tinklo paslaugų teikėjams.

“Tinklo paslauga(-os)” reiškia trečiosios šalies teikiamas paslaugas, prieinamas naudojant šį gaminį, įskaitant (bet neapsiribojant) visus atitinkamai naudojamus arba susijusius duomenis, programinę įrangą, sąsajas, pranešimus, vaizdo ir kitą turinį.

„LG“ reiškia bendrovę „LG Electronics, Inc.“, jos dukterines įmones ir visus atitinkamus jos filialus, padalinius ir susijusias bendroves visame pasaulyje.

## Pranešimas dėl galimos šaltinio programinės įrangos

Šios GPL vykdomosios programos ir LGPL katalogai, naudojami šiame gaminyje, naudojami pagal GPL2.0/LGPL2.1 licencijų sutartis:

**GPL VYKDOMOSIOS PROGRAMOS:** Linux kernel 2.6, bash, busybox, cramfs, dhcpcd, e2fsprogs, fdisk, mkdosfs, mtd-utils, net-tools, procps, samba-3.0.25b, sysutils, tcpdump, tftpd, tinylogin, unzip, utelnetd

**LGPL KATALOGAI:** uClibc, DirectFB, blowfish, cairo, ffmpeg, iconv, libusb, mpg123

**gSOAP viešosios licencijos 1.3 KATALOGAS:** gsoap

„LG Electronics“ siūlo įsigyto šaltinio kodą kompaktiniame diske, už mokestį, kuris apima platinimo ir pristatymo mokesčius, pavyzdžiui, laikmeno, pristatymo ir aptarnavimo mokesčius; kreipkitės į „LG Electronics“ el. paštu: [opensource@lge.com](mailto:opensource@lge.com)

Šis pasiūlymas galioja (3) tris metus nuo šio gaminio pristatymo iš „LG Electronics“ datos.

GPL, LGPL licencijas galima įsigyti iš tinklaviečių <http://www.gnu.org/licenses/old-licenses/gpl-2.0.html> ir <http://www.gnu.org/licenses/oldlicenses/lgpl-2.1.html>.

Viešosios gSOAP licencijos kopiją galite gauti iš tinklavietės <http://www.cs.fsu.edu/~engelen/license.html>.

Ši programinė įranga yra dalinai pagrįsta „Independent JPEG Group“ autorių teisėmis © 1991 - 1998, Thomas G. Lane.

Šis gaminyje apima

- boost C++: Autorių teisės © Beman Dawes 1999-2003
- c-ares : Autorių teisės © 1998 m. „Massachusetts Institute of Technology“
- curl: Autorių teisės © 1996 - 2008, Daniel Stenberg
- expat: Autorių teisės © 2006 expat maintainers
- freetype: Autorių teisės © 2003 The FreeType Project ([www.freetype.org](http://www.freetype.org)).
- jpeg: Ši programinė įranga yra dalinai pagrįsta „Independent JPEG Group“ autorių teisėmis © 1991 - 1998, Thomas G. Lane.
- mng: Autorių teisės © 2000-2007 Gerard Juyn, Glenn Randers-Pehrson
- ntp : Autorių teisės © David L. Mills 1992-2006

- OpenSSL:
  - kriptografinę programinę įrangą sukūrė: Eric Young ([ey@cryptsoft.com](mailto:ey@cryptsoft.com)).
  - programinę įrangą sukūrė Tim Hudson ([tjh@cryptsoft.com](mailto:tjh@cryptsoft.com)).
  - programinę įrangą sukūrė „OpenSSL Project“ naudojimui su „OpenSSL Toolkit“. (<http://www.openssl.org>)
- png: Autorių teisės © 2004 Glenn Randers-Pehrson
- portmap : Autorių teisės © 1990 m. Kalifornijos universiteto valdybos nariai
- ptmalloc : Autorių teisės © 2001-2006 Wolfram Gloger
- UnitTest++ : Autorių teisės © 2006 Noel Llopis ir Charles Nicholson
- UPnP SDK : Autorių teisės © 2000-2003 Intel Corporation
- strace :
  - Autorių teisės © 1991, 1992 Paul Kranenburg
  - Autorių teisės © 1993 Branko Lankester
  - Autorių teisės © 1993 Ulrich Pegelow
  - Autorių teisės © 1995, 1996 Michael Elizabeth Chastain
  - Autorių teisės © 1993, 1994, 1995, 1996 Rick Sladkey
  - Autorių teisės © 1999, 2000 Wichert Akkerman
- xml2 : Autorių teisės © 1998-2003 Daniel Veillard
- XML-RPC For C/C++:
  - Autorių teisės © 2001 m. „First Peer, Inc.“ Visos teisės ginamos.
  - Autorių teisės © 2001 m. Eric Kidd. Visos teisės ginamos.
- zlib: Autorių teisės © 1995-2002 Jean-loup Gailly ir Mark Adler.

Visos teisės ginamos.

Bet kuriam asmeniui, įsigijusiam šios programinės įrangos ir su ja susijusių dokumentų failų kopijas („Programinę įrangą“) suteikiama teisė nemokamai be jokių apribojimų prekiauti šia programine įranga, įskaitant teises besąlygiškai naudoti, kopijuoti, modifikuoti, sujungti, skelbti, platinti, sublicencijuoti, ir (arba) parduoti šios programinės įrangos kopijas bei leisti tai daryti asmenims, kuriems ši programinė įranga yra skirta, atsižvelgiant į šias sąlygas:

ŠI PROGRAMINĖ ĮRANGA YRA PATEIKTA „KAIP YRA“, BE JOKIOS GARANTIJOS, AIŠKIAI IŠREIKŠTOS AR NUMANOMOS, ĮSKAITANT, BET NEAPSIRIBOJANT, AIŠKIAM PARDAVIMUI, ATITIKIMO KONKREČIAM TIKSLUI IR PAŽEIDIMO GARANTIJOMIS. AUTORIAI ARBA AUTORIŲ TEISIŲ TURĖTOJAI JOKIAIS ATVEJIAIS NĖRA ATSAKINGI UŽ JOKIAS PRETENZIJAS, ŽALĄ AR KITĄ ATSAKOMYBĘ, NESVARBU, AR TAI BŪTŲ SUTARTIS, DELIKTAS AR PAN., KILUSIAS DĖL ARBA SUSIJUSIAS SU ŠIA PROGRAMINE ĮRANGA ARBA JOS NAUDOJIMU, ARBA KITAIS SU ŠIA PROGRAMINE ĮRANGA SUSIJUSIAIS VEIKSMAIS.

# „Gracenote®“ Vartotojas Licencinė sutartis

Ši programa ar įrenginys turi „Gracenote, Inc.“ programinę įrangą iš Emeryville Kalifornijoje („Gracenote“). „Gracenote“ („Gracenote Software“) leidžia šiai programai atpažinti diskus ir (arba) failus ir gauti su muzika susijusios informacijos, įskaitant pavadinimą, atlikėją, takelio ir pavadinimo informaciją („Gracenote Data“), iš interneto serverių ar pridėtų duomenų bazių (bendrai „Gracenote Servers“) ir atlikti kitas funkcijas. „Gracenote Data“ galite naudoti tik vartotojo funkcijoms, kurios numatytos šioje programoje arba įrenginyje. Jūs sutinkate, kad naudosite „Gracenote Data“, „Gracenote Software“ ir „Gracenote Servers“ tik asmeniniais, o ne komerciniais tikslais.

Jūs sutinkate neperrašyti, nekopijuoti, neperduoti, nepersiųsti „Gracenote Software“ ar jokių „Gracenote Data“ duomenų trečiosioms šalims. JŪS SUTINKATE NENAUDOTI IR NEEKSPLOATUOTI „GRACENOTE DATA“, „GRACENOTE SOFTWARE“ AR „GRACENOTE SERVERS“, IŠSKYRUS ŠIAME TEKSTE NURODYTAIS ATVEJ AIS.

Jūs sutinkate, kad turite ne išskirtinę licenciją naudoti „Gracenote Data“, „Gracenote Software“, ir „Gracenote Servers“ nebegalios, jei pažeisite šiuos apribojimus. Jei jūsų licencija nebegalios, jūs sutinkate nebenaudoti „Gracenote Data“, „Gracenote Software“ ir „Gracenote Servers“. „Gracenote“ pasilieka visas teises į „Gracenote Data“, „Gracenote Software“ ir „Gracenote Servers“, įskaitant visas nuosavybės teises. „Gracenote“ jokiais aplinkybėmis nemokės jums už jūsų pateiktą informaciją.

Jūs sutinkate, kad „Gracenote, Inc.“ gali savo vardu įgyvendinti šioje sutartyje išdėstytas savo teises prieš jus. „Gracenote“ statistikai naudoja unikalius identifikatorius, kuriais seka užklausas. Atsitiktinai priskirto skaitinio identifikatoriaus tikslas – leisti „Gracenote“ suskaičiuoti užklausas, nežinant nieko apie tai, kas jūs esate. Daugiau informacijos ieškokite „Gracenote“ paslaugos interneto puslapyje „Gracenote Privacy Policy“ („Gracenote“ privatumo politika). „Gracenote Software“ ir kiekvienas „Gracenote Data“ elementas jums licencijuojamas „KOKS YRA“.

„Gracenote“ negarantuoja „Gracenote Data“ duomenų tikslumo iš „Gracenote Servers“. „Gracenote“ pasilieka teisę pašalinti duomenis iš „Gracenote Servers“ ar keisti duomenų kategorijas dėl „Gracenote“ manymu, bet kokių pakankamų priežasčių. Neduodama jokių garantijų, kad „Gracenote Software“ ar „Gracenote Servers“ yra be klaidų arba kad „Gracenote Software“ ar „Gracenote Servers“ bus nepertrauktas. „Gracenote“ neprivalo teikti jums naujų, išsamesnių ar papildomų duomenų tipų ar kategorijų, kuriuos „Gracenote“ gali teikti ateityje, be to, gali laisvai nutraukti savo paslaugų teikimą bet kuriuo metu.

„GRACENOTE“ ATSIKAKO VISŲ GARANTIJŲ, ĮSKAITANT, TAČIAU NEAPSIKIBOJANT, TINKAMUMO RINKAI GARANTIJOMIS, TINKAMUMO TAM TIKRIEMS TIKSLAMS, NUOSAVYBĖS IR ĮSTATYMŲ NEPAŽEIDIMO.

„GRACENOTE“ NEGARANTUOJA REZULTATŲ, KURIUOS GAUSITE NAUDODAMI „GRACENOTE SOFTWARE“ AR „GRACENOTE SERVER“. JOKIAIS ATVEJ AIS „GRACENOTE“ NEBUS ATSAKINGA UŽ PASEKMES AR ATSIKTIKINIUS NUOSTOLIUS, PELNO AR PAJAMŲ PRARADIMĄ.

© rGracenote, Inc. T 2009



	Телефон	Режим работы	Интернет
Россия	8-800-200-7676	Круглосуточно	<a href="http://www.lg.com">http://www.lg.com</a>
Беларусь	8-820-0071-1111		
Латвия	8-0003-271		
Литва	8-800-30-800		
Эстония	800-9990		
Украина	0-800-303-000	8:00 - 21:00 (Пн.-Пят.) 9:00 - 18:00 (Суб., Вс.)	
Казахстан	8-8000-805-805	9:00 - 18:00 (Пн.-Пят.) 9:00 - 18:00 (Суб.)	
	2255 (для мобильных телефонов)		
Кыргызстан	8-0000-710-005	Круглосуточно	
Узбекистан			