



FRANÇAIS

## MANUEL D'UTILISATION

# DVD Mini-chaîne Hi-Fi

Veuillez lire attentivement ce manuel avant d'utiliser votre lecteur et conservez-le pour vous y référer ultérieurement.

### MODÈLE

RBD125 (RBD125, RBS125V)

RBD125B (RBD125B, RBS125BV)

P/NO : MFL63284655

## 1

## Consignes de sécurité



**ATTENTION**  
RISQUE DE CHOC ÉLECTRIQUE.  
NE PAS OUVRIR



**ATTENTION:** AFIN DE RÉDUIRE LE RISQUE DE CHOC ÉLECTRIQUE, NE RETIREZ PAS LE BOÎTIER (NI L'ARRIÈRE). AUCUNE PIÈCE DE CET APPAREIL N'EST SUSCEPTIBLE D'ÊTRE RÉPARÉE PAR L'UTILISATEUR. CONFIEZ L'ENTRETIEN DE L'APPAREIL À DES PERSONNES QUALIFIÉES.



Le symbole d'un éclair à l'intérieur d'un triangle sert à avertir l'utilisateur de la présence d'une tension dangereuse non isolée dans le corps de l'appareil, qui peut être suffisamment élevée pour provoquer un risque d'électrocution.



Le symbole d'un point d'exclamation à l'intérieur d'un triangle sert à avertir l'utilisateur de la présence d'instructions d'utilisation et de maintenance (entretien) importantes dans la documentation qui accompagne l'appareil.

**AVERTISSEMENT:** POUR PRÉVENIR TOUT RISQUE D'INCENDIE OU D'ÉLECTROCUTION, N'EXPOSEZ PAS CET APPAREIL À LA PLUIE OU À L'HUMIDITÉ.

**AVERTISSEMENT:** n'installez pas cet appareil dans un espace confiné tel qu'une bibliothèque ou tout autre meuble similaire.

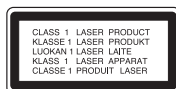

**ATTENTION:** cet appareil utilise un système laser. Afin de garantir l'utilisation correcte de cet appareil, veuillez lire attentivement ce manuel d'utilisation et conservez-le pour vous y référer ultérieurement. Si l'appareil nécessite une intervention de maintenance, contactez un point de service après-vente agréé.

L'utilisation de commandes, de réglages ou de procédures autres que ceux décrits dans ce document peut entraîner une exposition à des radiations dangereuses. Le

rayonnement laser est visible lorsque l'appareil est ouvert. NÉ REGARDEZ PAS DIRECTEMENT LE FAISCEAU.

**ATTENTION:** l'appareil ne doit pas être exposé à des projections d'eau ou à des éclaboussures, et aucun objet rempli de liquide tel qu'un vase ne doit être posé sur l'appareil.

#### PRÉATTENTION concernant le cordon d'alimentation

Il est recommandé de brancher la plupart des appareils sur un circuit dédié.

Autrement dit, un circuit comportant une prise de courant qui alimente uniquement cet appareil et qui n'a ni autres prises ni circuit dérivé. Reportez-vous à la page des spécifications de ce manuel d'utilisation pour plus de détails. Ne surchargez pas les prises murales. Les prises murales surchargées, desserrées ou endommagées, les câbles de rallonge, les cordons d'alimentation effilochés, ou les gaines isolantes craquelées ou endommagées constituent un danger. Chacune de ces conditions peut entraîner un risque de choc électrique ou d'incendie. Examinez régulièrement le cordon de votre appareil et, si son aspect indique qu'il est endommagé ou détérioré, débranchez-le, cessez d'utiliser l'appareil, et faites remplacer le cordon par une pièce de rechange appropriée auprès d'un point de service après-vente agréé. Protégez le cordon d'alimentation de sorte qu'il ne puisse pas être tordu, entortillé, pincé, coincé dans une porte ou piétiné. Faites particulièrement attention aux fiches, aux prises murales et au point d'où sort le cordon de l'appareil. Pour déconnecter l'appareil du réseau électrique, retirez le cordon d'alimentation de la prise électrique. Lors de l'installation de l'appareil, assurez-vous que la prise soit facilement accessible.

**AVERTISSEMENT:** N'installez pas cet appareil dans un endroit confiné, comme dans une étagère.

**ATTENTION:** Ne bloquez pas les ouvertures de ventilation. Installez en suivant les instructions du fabricant.

Les rainures et les ouvertures du boîtier ont été conçues pour ventiler et assurer un fonctionnement fiable du produit et pour le protéger des surchauffes. Il ne faut jamais bloquer les ouvertures en plaçant le produit sur

un lit, un sofa, un tapis ou une autre surface semblable. Ce produit ne doit pas être placé dans une installation encastrée, comme une étagère ou un rack, à moins que l'endroit soit correctement ventilé ou que les instructions du fabricant aient été suivies.

Cet appareil est équipé d'une batterie transportable ou de piles rechargeables.

### Retrait sans danger de la batterie ou des piles de l'appareil

Pour retirer la batterie ou les piles usagées, procédez dans l'ordre inverse de leur insertion. Pour empêcher toute contamination de l'environnement et tout danger pour la santé des êtres humains et des animaux, la batterie ou les piles usagées doivent être mises au rebut dans le conteneur approprié à un point de collecte prévu pour leur recyclage. Ne jetez pas la batterie ou les piles usagées avec les autres déchets. Recyclez toujours les batteries et piles rechargeables usagées. Les piles ne doivent pas être exposées à une chaleur excessive comme le soleil, ou le feu.

## Droits d'auteur

Il est interdit par la loi de copier, de diffuser, de montrer, de diffuser par câble, de reproduire en public ou de louer des matériaux soumis à des droits d'auteur sans permission. Ce produit comprend la fonction de protection contre la copie développée par Macrovision. Des signaux de protection contre la copie sont enregistrés sur certains disques. En cas de lecture et d'enregistrement des images de ces disques, les images apparaîtront brouillées. Ce produit est doté d'une technologie de protection des droits d'auteur protégée par des brevets américains et d'autres droits sur la propriété intellectuelle. L'utilisation de cette technologie de protection des droits d'auteur doit faire l'objet d'une autorisation par Macrovision et est exclusivement réservée à un usage domestique et à d'autres types de visionnage limités, sauf autorisation expresse de Macrovision. Les opérations d'ingénierie inverse et de démontage sont interdites.

LES CONSOMMATEURS DOIVENT REMARQUER QUE CERTAINS TELEVISEURS A HAUTE DEFINITION NE SONT PAS ENTIEREMENT COMPATIBLES AVEC CE PRODUIT ET QU'ILS PEUVENT AFFICHER LES IMAGES. EN CAS DE PROBLEMES D'IMAGE AYANT UN RAPPORT AVEC LE BALAYAGE PROGRESSIF 525 OU 625, IL EST CONSEILLE A L'USAGER DE PERMUTER LA CONNEXION VERS LA SORTIE « DEFINITION STANDARD ». SI VOUS AVEZ DES QUESTIONS CONCERNANT LA COMPATIBILITE ENTRE VOTRE TELEVISEUR ET CE MODELE 525p ET 625p, VEUILLEZ CONTACTER NOTRE CENTRE

### D'ASSISTANCE A LA CLIENTELE.

Lorsque vous reformatez un disque réenregistrable, vous devez régler l'option du format du disque sur [Masterisé] pour que celui-ci soit compatible avec les lecteurs LG. Lorsque vous réglez l'option sur Life File System, vous ne pouvez pas l'utiliser sur les lecteurs LG. (Masterisé/ Live File System : système de format de disque pour Windows Vista).

#### In NIGERIA

**ALIMENTATION:** Cet appareil fonctionne avec une alimentation de 200-240 V, 50/60 Hz.

**CÂBLAGE:** Cet appareil est fourni avec une prise d'alimentation BSI 1 363 approuvé de 13 amp, à fusible de 5 amp. Pour le remplacement du fusible, utilisez toujours un fusible de 5 amp BS 1 362, de type approuvé BSI ou ASTA. N'utilisez jamais cette prise si le couvercle du fusible manque. Pour obtenir un couvercle de fusible de remplacement, contactez votre fournisseur. Si le type de prise fournie ne convient pas à la prise murale de votre maison, il faudra enlever la prise et la remplacer par une autre convenable. Veuillez consulter les instructions de câblage ci-dessous :

**AVERTISSEMENT:** Il faut détruire une prise d'alimentation si elle a été enlevée de ce lecteur DVD. Si les fils de la prise d'alimentation sont nus, il est risqué de la brancher au mur. Ne connectez aucun fil à la broche de terre, marquée avec la lettre E ou avec le symbole de terre  $\perp$  ou à couleur verte ou verte et jaune.

Si vous utilisez une autre prise, utilisez un fusible à 5 amp, soit sur dans la prise le tableau de distribution.

**IMPORTANT:** Les fils du câble d'alimentation sont coloriés selon le code suivant:

**- BLEU : NEUTRE, BRUN : SOUS TENSION** - Si les couleurs des fils du câble d'alimentation de ce lecteur DVD ne correspondent pas aux couleurs identifiant les bornes de votre prise, procédez comme suit : Le fil bleu doit être connecté à la borne marquée avec la lettre N ou de couleur noire. Le fil brun doit être connecté à la borne marquée avec la lettre L ou de couleur rouge.

# Table des matières

1

2

3

4

5

6

7

## 1

### Consignes de sécurité

- 2 ATTENTION
- 3 Droits d'auteur

## 2

### Préparation

- 6 **Fonctionnalités uniques**
- 6 Enregistrement direct sur un périphérique USB
- 6 **Accessoires**
- 7 **Introduction**
- 7 Disques pouvant être lus
- 7 Concernant l'affichage du symbole 
- 7 Symboles utilisés dans ce Guide
- 7 Codes de Région
- 8 **Fichiers compatibles**
- 9 **Télécommande**
- 11 **Panneau arrière**
- 12 **Panneau avant**

## 3

### Installation

- 14 **Raccordement des enceintes à l'appareil**
- 14 **Raccordement à votre téléviseur**
- 15 Connexion vidéo
- 15 **Raccordement d'appareils auxiliaires**
- 15 Connexion AUX IN
- 16 Connexion USB
- 16 Écoute de l'audio d'une source externe et sélection de la fonction
- 17 Raccordement de l'antenne
- 18 **Réglage des paramètres**
- 18 Paramètres de langue initiaux pour l'affichage à l'écran - en option
- 18 Pour afficher et quitter le menu de réglage
- 19 LANGUE
- 19 AFFICHAGE
- 19 VERROU (Contrôle parental)
- 20 AUTRES

## 4

### Opération

---

- 21 Fonctions de base
- 22 Autres opérations
  - 22 Affichage des informations du disque à l'écran
  - 22 Pour afficher le menu du DVD
  - 22 Pour afficher le titre du DVD
  - 22 Sélectionner une langue pour les sous-titres
  - 22 Lecture accélérée 1,5 fois
  - 23 Démarrage de la lecture à partir d'un code de temps
  - 23 Mémoire de la Dernière Scène
  - 23 Lecture programmée
  - 24 Lecture d'un fichier photo
  - 24 Visualisation de fichiers image en tant que diaporama
  - 24 Désactivation temporaire du son
  - 24 Economiseur d'écran
  - 24 Sélection du Système - en option
  - 24 Affichage des informations sur les fichiers (balises ID3)
- 25 Utilisation de la radio
  - 25 Ecouter la radio
  - 25 Préréglage des stations de radio
  - 25 Suppression de toutes les stations mémorisées
  - 25 Amélioration d'une mauvaise réception FM

- 26 Réglage du son
  - 26 Réglage du mode surround
- 26 Réglage de l'horloge
  - 27 Utilisation de votre appareil comme réveil
  - 27 Réglage de la veille programmée
  - 27 Diminution de la luminosité
- 28 Fonctions avancées
  - 28 Écoute de la musique depuis un appareil
  - 28 Enregistrement sur un périphérique USB

## 5

### Entretien

---

- 29 Remarques sur les disques
- 29 Manipulation de l'appareil

## 6

### Dépannage

---

- 30 Dépannage

## 7

### Annexe

---

- 31 Codes langue
- 32 Codes régions
- 33 Marques de commerce et licences
- 34 Spécifications

1

2

3

4

5

6

7

# 2 Préparation

2

Préparation

## Fonctionnalités uniques

### Enregistrement direct sur un périphérique USB

Enregistrement de la musique d'un CD vers un périphérique USB.

## Accessoires

Votre appareil est fourni avec les accessoires suivants.

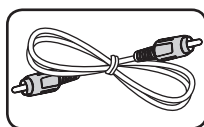

Câble vidéo (1)



Antenne AM (1)



Télécommande (1)

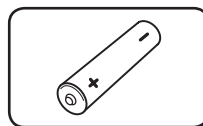

Pile (1)

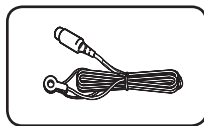

Antenne FM (1)

# Introduction

## Disques pouvant être lus

Cet appareil lit les DVD±R/ RW et CD-R/ RW contenant des titres audio, MP3, WMA et/ ou fichiers JPEG. Certains DVD±RW/ DVD±R ou CD-RW/ CD-R ne sont pas lus par cet appareil à cause de la qualité de l'enregistrement ou de l'état physique du disque, ou des caractéristiques du dispositif d'enregistrement et du logiciel.



DVD-VIDEO (8 cm / 12 cm)  
Disques, pour films, que vous pouvez acheter ou louer



DVD±R (8 cm / 12 cm)  
Mode vidéo et finalisés seulement



DVD-RW (8 cm / 12 cm)  
Mode vidéo et finalisés seulement



DVD+R: Mode vidéo seulement  
Supporte les disque doubles couche



DVD+RW (8 cm / 12 cm)  
Mode vidéo et finalisés seulement



CD Audio: CD musicaux ou CD-R/  
CD-RW au format CD musical  
disponibles à l'achat.

## Concernant l'affichage du symbole

" " peut apparaître à l'écran de votre téléviseur, indiquant que la fonction expliquée dans ce guide de l'utilisateur n'est pas disponible pour ce disque DVD en particulier.

## Symboles utilisés dans ce Guide

Tous les disques et les fichiers listés ci-dessous

**ALL**

Fichiers MP3

**MP3**

DVD et DVD±R/ RW finalisés

**DVD**

Fichiers WMA

**WMA**

CD Audio

**ACD**

Fichiers JPG

**JPG**



### Remarque

Indique des remarques et fonctionnalités spéciales.



### Attention

Indique des précautions à prendre pour éviter les dommages éventuels dus à une utilisation inappropriée.

## Codes de Région

Cet appareil possède un code de région imprimé sur l'arrière. Cet appareil ne peut lire que les disques DVD étiquetés de la même manière que l'appareil ou « ALL ».

- La plupart des disques DVD ont un globe avec un ou plusieurs numéros, nettement visibles sur la couverture. Ce numéro doit correspondre avec le code de région de votre appareil sinon le disque ne sera pas lu.
- Si vous essayez de lire un DVD avec un code de région différent de celui de votre lecteur, le message « Vérifiez le Code de Région » apparaît à l'écran.

## Fichiers compatibles

2

Préparation

### Conditions nécessaires des fichiers audio MP3/ WMA

La compatibilité de ce lecteur avec les fichiers MP3/ WMA est limitée comme suit :

- Débit binaire : entre 32 kHz et 48 kHz (MP3), entre 32 kHz et 48 kHz (WMA)
- Fréquence d'échantillonnage : entre 32 kbps et 320 kbps (MP3), 40 kbps et 192 kbps (WMA)
- Versions prises en charge : v2, v7, v8, v9
- Nombre max de fichiers : moins de 999
- Extension des fichiers : ".mp3"/ ".wma"
- Système de fichier du CD-ROM : ISO9660/ JOLIET
- Il est recommandé d'utiliser Easy-CD Creator, pour créer un système de fichier ISO 9660.

### Conditions nécessaires des fichiers image

La compatibilité de cet appareil avec les fichiers photo est limitée comme suit.

- Pixels : Normal: 5 120 x 3 840,  
JPEG progressif : 2 043 x 1 536
- Nombre max de fichiers : moins de 999
- Certains disques peuvent ne pas fonctionner si le format d'enregistrement est différent. Cela dépend aussi de la nature du disque.
- Extension des fichiers: ".jpg"
- Système de fichier du CD-ROM : ISO9660/ JOLIET



# Télécommande

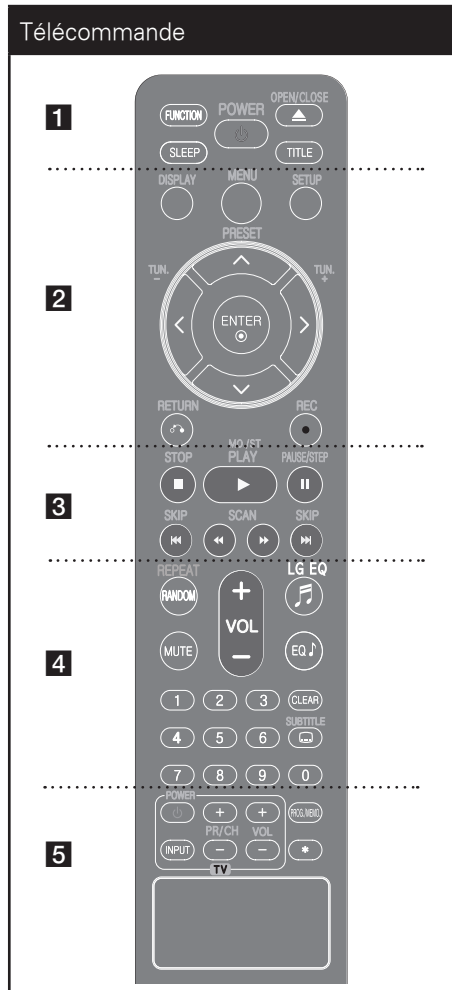

..... **1** .....

**FUNCTION** : Permet de sélectionner la fonction et la source d'entrée. (DVD/CD, USB, AUX, FM, AM)

**SLEEP** : Configure l'arrêt automatique du système à une heure donnée. (Variateur : l'éclairage de l'afficheur sera assombri de moitié.)

**POWER** : ALLUME et ARRETE l'appareil.

**OPEN/CLOSE** : Permet d'ouvrir ou de fermer le tiroir du disque.

**TITLE** : Si le titre DVD actuel a un menu, le menu de titre apparaît à l'écran. Autrement, le menu de disque peut apparaître.

..... **2** .....

**DISPLAY** : Présente l'affichage à l'écran.

**MENU** : Présente le menu d'un disque DVD.

**SETUP** : Présente ou enlève le menu de configuration.

**PRESET** (Λ V) : Sélection d'une émission radio.

**TUN.** (-/+): Recherche la station radio désirée.

Λ/V/</> (**haut/ bas/ gauche/ droite**): Pour naviguer les affichages à l'écran.

**ENTER** : Reconnaît la sélection dans un menu.

**RETURN** (↶): Permet de revenir au menu précédent ou de quitter le menu de configuration.

**REC** (●) : Enregistrement direct USB.

..... **3** .....

**STOP** (■) : Arrête la lecture ou l'enregistrement.

**PLAY** (▶), **MO./ST.** : Démarre la lecture. permet de sélectionner le son mono ou stéréo.

**PAUSE/STEP** (||) : Met la lecture.

**SKIP** (◀◀ / ▶▶) : Permet de passer à la piste, au fichier ou au chapitre précédent/ suivant.

**SCAN** (◀◀/▶▶) : Recherche arrière ou avant.

2

Préparation

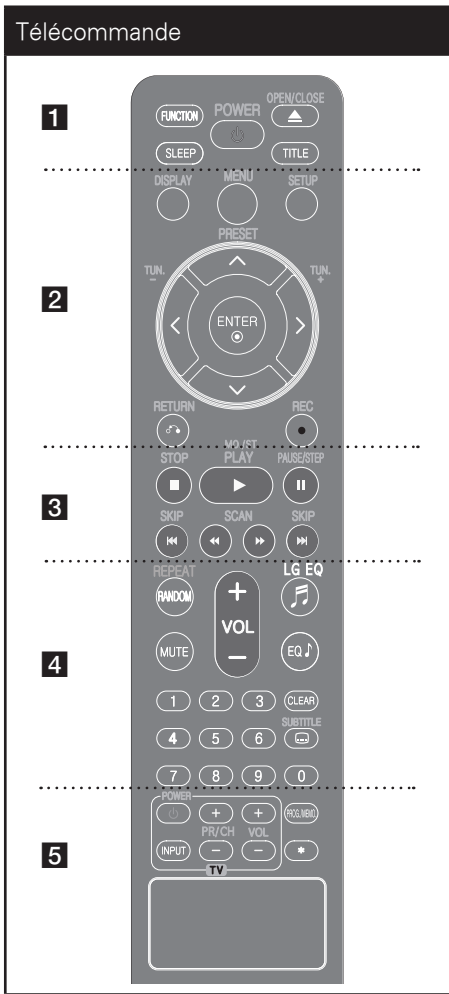

..... **4** .....

**REPEAT/RANDOM** : Permet de sélectionner un mode de lecture. (Lecture répétée ou aléatoire.)

**MUTE** : Permet de mettre le son en sourdine.

**VOL (Volume) (+/-)** : Ajuste le volume des enceintes.

**LG EQ** : Permet de sélectionner un effet de spatialisation naturelle ou locale via l'égaliseur LG.

**EQ (effet d'égaliseur)** : Permet de choisir des ambiances sonores.

**CLEAR** : Enlève un numéro de piste de la Liste Programmée.

**SUBTITLE** : Pendant la lecture, appuyez sur la touche **SUBTITLE** à plusieurs reprises afin de sélectionner la langue de votre choix pour les sous-titres.

**Touches numériques 0 et 9** : Pour sélectionner des options numérotées dans un menu.

..... **5** .....

**Touches de contrôle TV** : Commande le téléviseur. (seulement pour téléviseurs LG)

**Contrôler le téléviseur.**

Vous pouvez contrôler aussi le niveau du son, la source d'entrée et l'interrupteur d'alimentation d'un téléviseur LG. Maintenez enfoncée **POWER (TV)** et appuyez plusieurs fois sur **PR/CH (+/-)** jusqu'à ce que le téléviseur s'allume ou s'éteigne.

**PROG./MEMO.** : Présente ou enlève le menu programmation.

★ : Cette touche n'est pas disponible.

**Insertion des piles**



Retirez le couvercle des pile au dos de la télécommande, et insérez une pile (taille AAA), + en - respectant les polarités.

## Panneau arrière

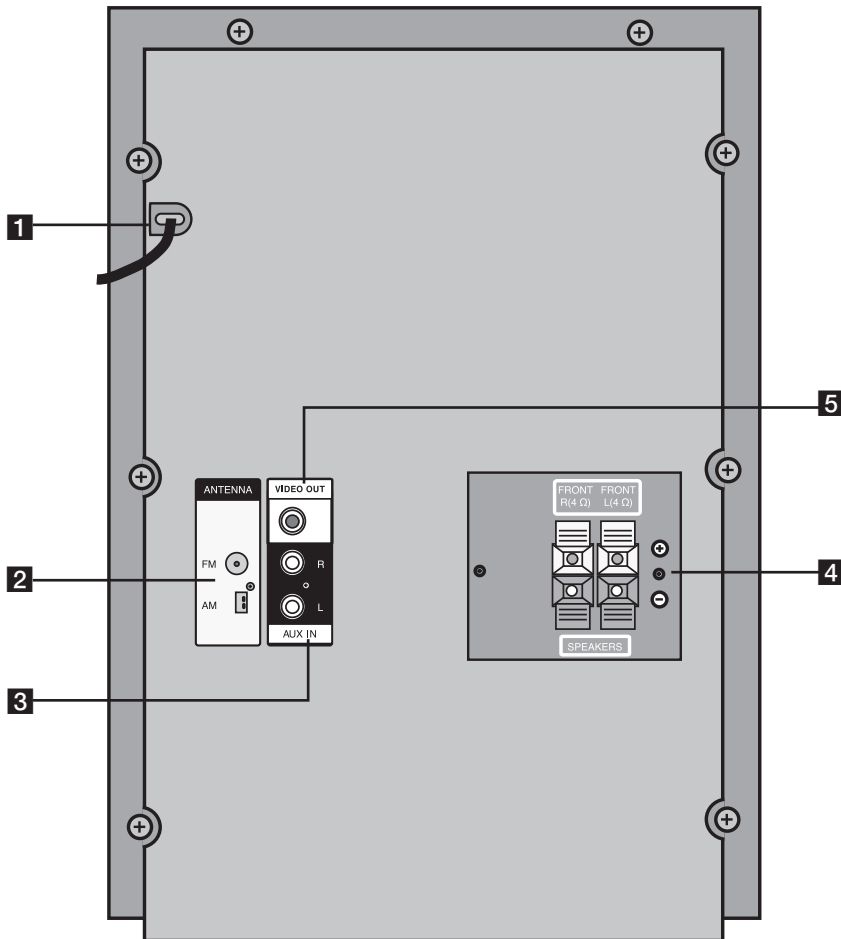

**1** Cordon d'alimentation

**2** Antenne (FM, AM)

**3** Connecteur AUX IN

**4** Connecteur auxiliaire

**5** VIDEO OUT

2

Préparation

# Panneau avant

2

Préparation

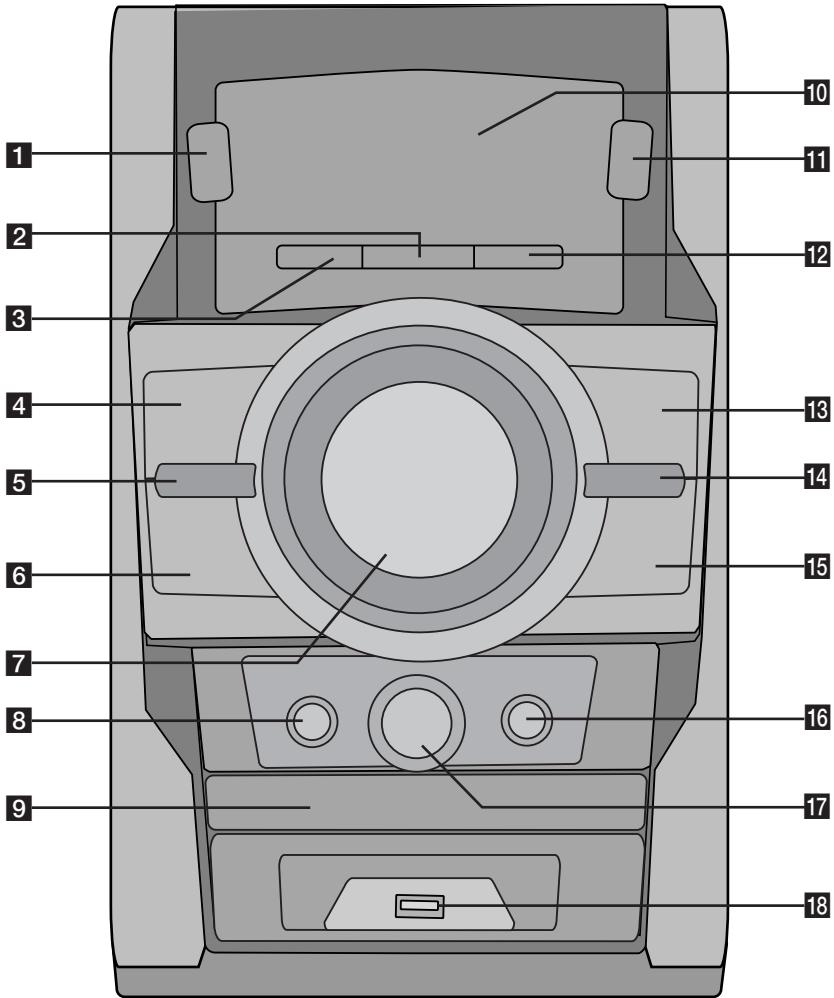

**1**  (Marche/ Arrêt)**2** **TIMER**

La fonction TIMER vous permet d'allumer ou d'éteindre le lecteur de CD, la lecture sur le périphérique USB et le TUNER au moment de votre choix.

**3** **SET**

Permet de confirmer les réglages.

**4** **STOP** (■)**5** **LG EQ**

Permet de sélectionner un effet de spatialisation naturelle ou locale via l'égaliseur LG.

**6**  / **TUN. -** (Skip/Search)**7** **VOLUME**

Permet de régler le volume à tout moment

**8**  (Rec)

Enregistrement direct USB.

**9** **Fente Disque****10** **Afficheur****11** **FUNC.**

Permet de sélectionner la fonction et la source d'entrée.

**12** **CLOCK**

Permet de régler et afficher l'heure.

**13**  , **ST./MO.**

Permet de lancer la lecture et de la mettre en pause. Permet également de sélectionner le son mono ou stéréo.

**14** **EQ**

Permet de choisir des ambiances sonores.

**15** **TUN. +** /  (Recherche par Saut)**16**  (Ouvrir/Fermer)**17** **BASS BLAST**

Renforce les aigus, les graves et l'effet de son surround.

**18** **USB port**

Vous pouvez lire des fichiers audio en raccordant le périphérique USB.

# 3

## Installation

### Raccordement des enceintes à l'appareil

Pour raccorder le câble à l'appareil, soulevez chacun des ergots en plastique afin d'ouvrir la borne de raccordement de l'appareil. Insérez le fil et refermez l'ergot.

Raccordez l'extrémité noire de chaque fil aux bornes marquées – (moins) et l'autre extrémité aux bornes marquées + (plus).

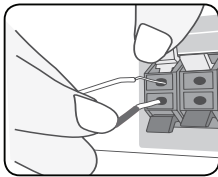

Raccordez l'autre extrémité de chaque fil à l'enceinte adéquate selon le code couleur.

#### ⚠ Attention

- Faites attention à ce que les enfants ne mettent pas les mains ni d'autres objets dans le \*conduit d'enceinte.  
\*Conduit d'enceinte : ouverture permettant d'obtenir un son de graves plein dans le boîtier de l'enceinte.
- Les enceintes contenant des pièces magnétiques, il est possible que des irrégularités de couleurs apparaissent sur l'écran du téléviseur ou du moniteur d'ordinateur. Utilisez les enceintes à une distance éloignée de votre téléviseur ou écran d'ordinateur.

### Raccordement à votre téléviseur

Effectuez l'un des raccordements suivants, en fonction des capacités de votre appareil existant.

#### ! Remarque

- Selon votre téléviseur et les autres équipements que vous souhaitez brancher, vous pouvez raccorder le lecteur de différentes façons. Ne procédez qu'à un seul des raccordements décrits dans ce manuel.
- Reportez-vous au manuel d'utilisation de votre téléviseur, de votre chaîne stéréo ou de vos autres appareils, le cas échéant, pour choisir les meilleurs raccordements.
- Veillez à ce que le lecteur soit directement raccordé au téléviseur. Réglez le téléviseur sur le canal d'entrée vidéo correct.
- Ne raccordez pas votre lecteur par l'intermédiaire de votre magnétoscope. L'image pourrait être déformée par le système de protection contre la copie.

## Connexion vidéo

Raccordez la prise de sortie vidéo VIDEO OUT de l'appareil à la prise d'entrée vidéo du téléviseur à l'aide d'un câble vidéo.

Vous pouvez entendre le son à travers les enceintes du système.

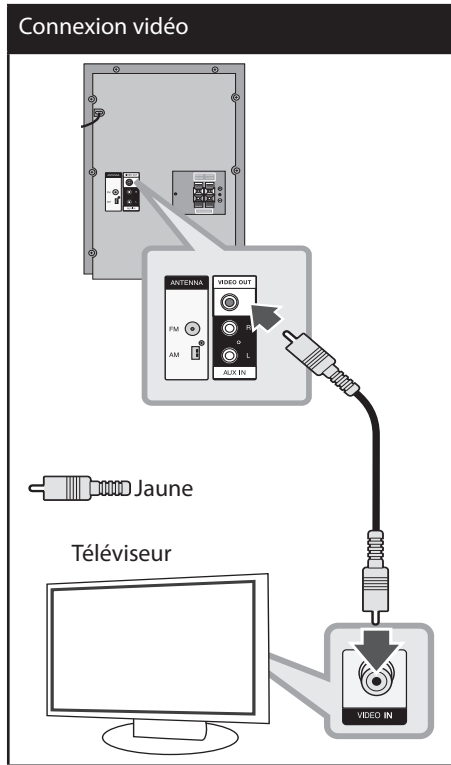

## Raccordement d'appareils auxiliaires

### Connexion AUX IN

Raccordez la sortie d'un appareil auxiliaire au connecteur d'entrée audio AUX (L/R).

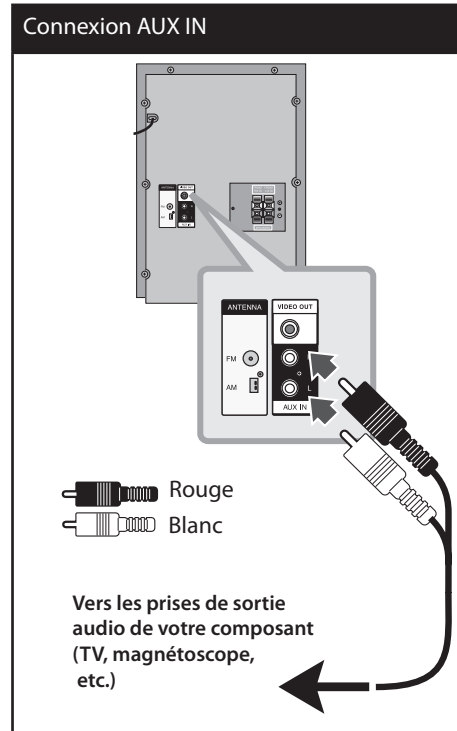

3 Installation

### Remarque

Si votre téléviseur ne comporte qu'une seule sortie pour le son (mono), raccordez-le à la prise audio gauche (blanche) de l'appareil.

## Connexion USB

Raccordez le port USB de la clé mémoire USB (ou baladeur MP3, etc.) au port USB à l'avant de l'appareil.

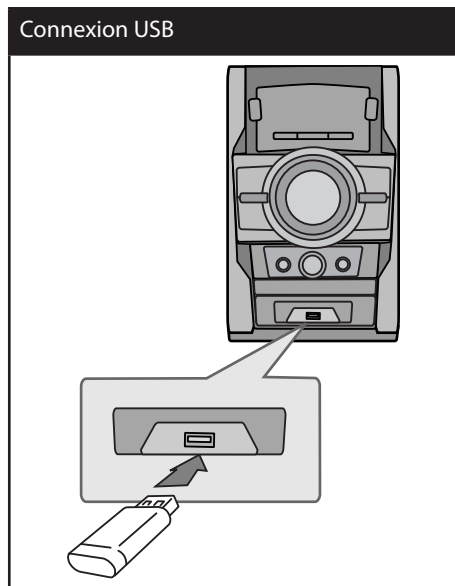

Retrait du périphérique USB de l'appareil

1. Choisissez un mode différent ou appuyez sur la touche **STOP** (■) deux fois de suite.
2. Retirez le périphérique USB de l'appareil.

### Périphériques USB compatibles

- Lecteur MP3 : lecteur MP3 à mémoire Flash.
- Clé USB à mémoire Flash : clés USB 2,0 ou USB 1,1.
- La fonction USB de cet appareil ne prend pas en charge certains périphériques USB.

### USB device requirement

- Les périphériques nécessitant l'installation d'un programme supplémentaire après la connexion à un ordinateur ne sont pas pris en charge.
- Ne retirez pas le périphérique USB pendant l'utilisation.
- Si le périphérique USB a une grande capacité, la recherche peut prendre quelques minutes.
- Pour éviter la perte de données, sauvegardez toutes vos données.
- Si vous utilisez un câble d'extension USB ou un concentrateur USB, le périphérique USB ne sera pas reconnu.
- Le système de fichiers NTFS n'est pas pris en charge. (Seul le système de fichiers FAT (16/32) est accepté.)
- Cet appareil ne prend pas en charge un nombre total de fichiers supérieur à 1 000.
- Les disques durs externes, les périphériques verrouillés ou les périphériques USB de type disque dur ne sont pas pris en charge.
- Le port USB de l'appareil ne peut pas être raccordé à un ordinateur. L'appareil ne peut pas être utilisé comme périphérique de stockage.

### Écoute de l'audio d'une source externe et sélection de la fonction

Votre appareil vous permet d'écouter l'audio d'une source externe. Et vous pouvez sélectionner la fonction.

Appuyez sur **FUNCTION** plusieurs fois pour sélectionner la source d'entrée ou la fonction désirée. - DVD/CD, USB, AUX, FM, AM



## Raccordement de l'antenne

Raccordez l'antenne FM/AM fournie pour écouter la radio.

Raccordez l'antenne cadre AM au connecteur d'antenne AM(A).

Raccordez l'antenne filaire FM au connecteur d'antenne FM(F).

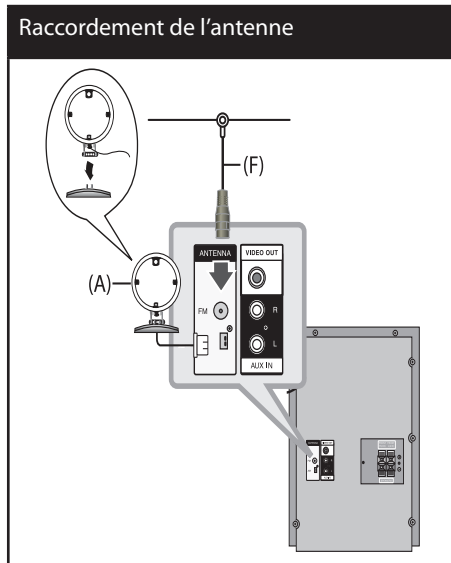

### ! Remarque

- Pour éviter les bruits parasites, éloignez l'antenne cadre AM de l'appareil et des autres composants.
- Veillez à déployer complètement l'antenne filaire FM. Après avoir raccordé l'antenne filaire FM, veillez à ce qu'elle soit aussi horizontale que possible.

## Réglage des paramètres

En utilisant le menu de réglage, vous pouvez apporter plusieurs ajustements à des éléments tels que l'image et le son.

Vous pouvez également définir une langue pour les sous-titres et le menu de réglage, entre autres possibilités. Pour plus de détails sur les options du menu de réglage, reportez-vous aux pages 18 à 20.

[Enter], puis appuyez sur **ENTER** pour terminer le réglage de la langue.

### Pour afficher et quitter le menu de réglage

1. Sélectionnez la fonction CD/DVD ou USB en appuyant sur la touche **FUNCTION**.
2. Appuyez sur la touche **SETUP**. Le menu [Config.] s'affiche.
3. Appuyez sur la touche **SETUP** ou **RETURN** pour quitter le menu [Config.].

### À propos du menu d'aide pour le réglage

Menu	Touches	Opération
▲/▼ Move	^ v	Accès à un autre menu.
◀ Prev.	<	Accès au niveau précédent
▶ Select	>	Accès au niveau suivant ou sélection du menu.
↶	<b>RETURN</b>	Sortie du menu [Config.]
⊙	<b>ENTER</b>	Confirmation du menu.

### Paramètres de langue initiaux pour l'affichage à l'écran - en option

Lors de la première utilisation de cet appareil, le menu de réglage initial de la langue apparaît sur l'écran de votre téléviseur. Vous devez compléter la sélection initiale de la langue avant d'utiliser l'appareil. L'anglais sera sélectionné comme langue initiale.

1. Appuyez sur la touche de mise en marche **POWER** pour allumer l'appareil. Le menu de réglage de la langue apparaît à l'écran.

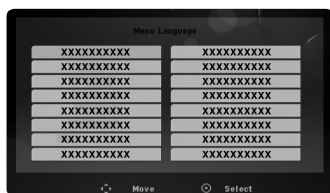

2. Utilisez les touches **^ v < >** pour sélectionner une langue, puis appuyez sur **ENTER**. Le menu de confirmation s'affiche.



3. Utilisez les touches **< >** pour sélectionner

## LANGUE

### OSD

Sélectionnez une langue pour le menu Configuration et l'affichage à l'écran.

### Disque Audio/ Sous-titres du disque/ Menu du Disque

Sélectionnez la langue de votre choix pour la piste audio, les sous-titres et le menu du disque.

**Original** – La langue originelle d'enregistrement du disque.

**Autre** – pour choisir une autre langue, appuyez sur les touches numériques puis sur la touche ENTER pour saisir le numéro à 4 chiffres correspondant au code de votre langue (voir page 31). Si vous saisissez le mauvais code de langue, appuyez sur la touche **CLEAR**.

**Arrêt (pour Sous-titres de disque)** – Désactive le sous-titrage.

## AFFICHAGE

### Aspect TV

Sélectionnez un format d'image selon la forme de l'écran de votre téléviseur.

**4:3** – Sélectionnez ceci si un téléviseur 4:3 est connecté.

**16:9** – Sélectionnez ceci si un téléviseur large 16:9 est connecté.

### Mode d'affichage

Si vous sélectionnez 4:3, vous devrez définir comment vous voulez afficher les émissions et les films au format d'écran large à l'écran de votre téléviseur.

**Letterbox** – affiche une image large avec des bandes en haut et en bas de l'écran.

**Panscan** – affiche automatiquement une image large sur l'intégralité de l'écran et coupe les parties qui ne tiennent pas dans l'écran. (Si le disque ou fichier n'est pas compatible avec le recadrage auto, l'image est affichée avec son format respecté.)

## AUDIO

### DRC (Contrôle d'Ecart Dynamique)

Rend le son plus net lorsque le volume est bas (seulement Dolby Digital). Réglez sur [marche] pour cet effet.

### Vocal

Sélectionnez [marche] pour mélanger des chaînes karaoké en mode stéréo normal.

Cette fonction est seulement efficace pour des DVD karaoké multicanaux.

## VERROU (Contrôle parental)

### Reglage initial du code de zone:

Lorsque vous utilisez cet appareil pour la première fois, vous devez régler le code de région.

1. Sélectionnez le menu [VERROU] et appuyez sur la touche >.
2. Appuyez sur la touche >. Pour accéder aux options [VERROU], vous devez saisir le mot de passe que vous avez créé. Saisissez un mot de passe et appuyez sur la touche **ENTER**. Saisissez-le à nouveau et appuyez sur **ENTER** pour confirmer. Si vous vous trompez, appuyez sur la touche **CLEAR** avant d'appuyer sur **ENTER**.
3. Sélectionnez le premier caractère à l'aide des touches **▲ ▼**.

- Appuyez sur **ENTER**, puis sélectionnez le second caractère à l'aide des touches **Λ** **V**.
- Appuyez sur la touche **ENTER** pour confirmer votre choix du code de région.

### Contrôle parental

Bloque la lecture de DVD associés à un certain niveau de contrôle en fonction de leur contenu. Tous les disques ne sont pas associés à un niveau de contrôle.

- Sélectionnez l'option [Contrôle parental] dans le menu [VERROU], puis appuyez sur la touche **>**.
- Saisissez un mot de passe et appuyez sur la touche **ENTER**.
- Sélectionnez un niveau de contrôle parental compris entre 1 et 8 à l'aide des touches **Λ** **V**.  
**Rating 1-8** – le niveau 1 est le plus restrictif, et le niveau 8 est le moins restrictif.

**Unlock** – si vous sélectionnez cette option, le contrôle parental est désactivé et le disque peut être lu en entier.

- Appuyez sur la touche **ENTER** pour confirmer votre choix du niveau de contrôle.

### Mot de passe

Vous pouvez saisir ou modifier le mot de passe.

- Sélectionnez l'option [Mot de passe] dans le menu [VERROU], puis appuyez sur la touche **>**.
- Saisissez un mot de passe et appuyez sur la touche **ENTER**.

Pour modifier le mot de passe, sélectionnez l'option [Changement] et appuyez sur la touche **ENTER**. Saisissez un mot de passe et appuyez sur la touche **ENTER**. Saisissez-le à nouveau et appuyez sur **ENTER** pour confirmer.

- Appuyez sur la touche **SETUP** pour quitter le menu.



### Remarque

**Si vous oubliez votre mot de passe, vous pouvez l'effacer en procédant comme suit.**

- Appuyez sur la touche **SETUP** pour afficher le menu de réglage.
- Saisissez le numéro à 6 chiffres "210499" et appuyez sur la touche **ENTER**. Le mot de passe est effacé.

### Code régional

Indiquez le code de la région dont les normes ont servi à déterminer le niveau de contrôle du DVD, en vous reportant à la liste page 32.

- Sélectionnez l'option [Code régional] dans le menu [VERROU], puis appuyez sur la touche **>**.
- Saisissez un mot de passe et appuyez sur la touche **ENTER**.
- Sélectionnez le premier caractère à l'aide des touches **Λ** **V**.
- Appuyez sur **ENTER**, puis sélectionnez le second caractère à l'aide des touches **Λ** **V**.
- Appuyez sur la touche **ENTER** pour confirmer votre choix du code de région.

### AUTRES

Il n'y a aucune option que vous pouvez paramétrer dans le menu de configuration sur le téléviseur.

# 4

## Opération

### Fonctions de base

1. Insérez le disque en appuyant sur la touche **OPEN/CLOSE** ou raccordez le périphérique USB au port USB.
2. Sélectionnez la fonction DVD/CD ou USB en appuyant sur la touche **FUNCTION**.
3. Sélectionnez un fichier (ou piste/titre) que vous voulez lire à l'aide des touches  $\wedge \vee < >$ .



#### Remarque

Lorsque vous lisez un disque ou une clé mémoire USB contenant des fichiers MP3/WMA et JPEG mélangés, vous pouvez sélectionner le menu de fichiers que vous souhaitez lire en appuyant sur la touche **MENU**. Si le message "Ce fichier est dans un format non compatible avec le lecteur." (Ce format de fichier n'est pas pris en charge par le lecteur) apparaît, sélectionnez un fichier approprié en appuyant sur la touche **MENU**.

Opération	Action
Arrêt	Appuyez sur la touche <b>■</b>
Lecture	Appuyez sur la touche <b>▶</b>
Pause	Appuyez sur la touche <b>PAUSE/STEP</b>
Lecture image par image	Appuyez plusieurs fois sur la touche <b>PAUSE/STEP</b> pour lire le titre image par image.

Opération	Action
Accès à la piste, au fichier ou au chapitre suivant/précédent	Appuyez sur la touche <b>◀◀</b> ou <b>▶▶</b> pendant la lecture pour accéder à la piste ou au chapitre suivant ou revenir au début de la piste ou du chapitre en cours. Appuyez deux fois brièvement sur la touche <b>◀◀</b> pour revenir à la piste ou au chapitre précédent.
Recherche d'un point du fichier via la fonction d'avance ou de retour rapide	Pendant la lecture, appuyez plusieurs fois sur la touche <b>◀◀</b> ou <b>▶▶</b> pour sélectionner la vitesse de recherche. Pour revenir à la vitesse normale, appuyez sur la touche <b>PLAY</b> .
Lecture répétée ou aléatoire	Appuyez plusieurs fois sur la touche <b>REPEAT/RANDOM</b> . Le titre, le chapitre ou la piste en cours sera lu en boucle ou de façon aléatoire. - Mode de lecture aléatoire : uniquement les fichiers musicaux.
Lecture au ralenti	En mode pause, appuyez sur la touche <b>SCAN</b> ( <b>◀◀</b> ou <b>▶▶</b> ) pour sélectionner la vitesse voulue.

## Autres opérations

### Affichage des informations du disque à l'écran

Vous pouvez afficher à l'écran diverses informations sur le disque chargé.

1. Appuyez sur la touche **DISPLAY** pour afficher différentes informations sur la lecture.  
Les éléments affichés diffèrent selon le type de disque ou l'état de la lecture.
2. Vous pouvez sélectionner un élément en appuyant sur **▲ ▼** et changer ou sélectionner le réglage en appuyant sur **< >**.

Titre : numéro du titre en cours/nombre total de titres.

Chapitre : Numéro du chapitre actuel/ Nombre total de chapitres.

Heure : Temps de lecture écoulé.

Audio : Langue audio ou chaîne sélectionnée.

Sous-titrage : Sous-titres sélectionnés.

Angle : Angle sélectionné/ Nombre total d'angles.

Son : Mode son sélectionné.



#### Remarque

Si vous n'appuyez sur aucune touche pendant quelques secondes, l'affichage à l'écran disparaît.

### Pour afficher le menu du DVD

#### DVD

Lorsque vous lisez un DVD contenant plusieurs menus, vous pouvez sélectionner le menu de votre choix.

1. Appuyez sur la touche **MENU**.  
Le menu du disque apparaît.
2. Sélectionnez le menu à l'aide des touches **▲ ▼ < >**.
3. Appuyez sur la touche **PLAY** pour valider.

### Pour afficher le titre du DVD

#### DVD

Lorsque vous lisez un DVD contenant plusieurs titres, vous pouvez sélectionner le titre de votre choix.



1. Appuyez sur la touche **TITLE**.  
Le titre du disque apparaît.
2. Sélectionnez le menu à l'aide des touches **▲ ▼ < >**.
3. Appuyez sur la touche **PLAY** pour valider.

### Sélectionner une langue pour les sous-titres **DVD**

Pendant la lecture, appuyez plusieurs fois sur **SUBTITLE** (  ) pour sélectionner une langue pour les sous-titres.

### Lecture accélérée 1,5 fois **DVD**

La vitesse 1,5 vous permet de regarder les images et d'écouter le son plus rapidement qu'à la vitesse normale.

1. Pendant la lecture, appuyez sur la touche **PLAY** (  ) pour multiplier la vitesse de lecture par 1,5. L'indication "▶ x1.5" apparaît à l'écran.
2. Appuyez de nouveau sur la touche **PLAY** (  ) pour reprendre la lecture à la vitesse normale.

## Démarrage de la lecture à partir d'un code de temps **DVD**

Pour démarrer la lecture à partir d'un instant choisi dans le fichier ou le titre

1. Appuyez sur la touche **DISPLAY** pendant la lecture.
2. Utilisez les touches **▲ ▼** pour sélectionner l'icône représentant une horloge et voir apparaître "--:--:--".
3. Saisissez l'heure de début requise en heures, minutes et secondes, de gauche à droite. Si vous vous trompez, appuyez sur la touche **CLEAR** pour effacer les chiffres saisis. Puis recommencez en indiquant les bons chiffres. Par exemple, pour trouver une scène située à 1 heure, 10 minutes et 20 secondes du début, saisissez "11020" à l'aide des touches numériques.
4. Appuyez sur la touche **ENTER** pour valider. La lecture commence à partir du point sélectionné.

## Mémoire de la Dernière Scène **DVD**

Cet appareil mémorise la dernière scène du dernier disque visionné. La dernière scène reste en mémoire même si vous enlevez le disque du lecteur ou si vous éteignez (mode veille) l'appareil. Si vous chargez un disque contenant la dernière scène mémorisée, celle-ci est rappelée automatiquement.

## Lecture programmée

**ACD MP3 WMA**

Vous pouvez lire le contenu d'un disque dans l'ordre de votre choix en réorganisant l'ordre des fichiers musicaux sur le disque. Le programme est effacé lorsque vous sortez le disque.

1. Sélectionnez un fichier musical et appuyez sur la touche **PROG./MEMO.** ou sélectionnez "🎵➡" et appuyez sur la touche **ENTER** pour ajouter le fichier musical à la liste du programme.
2. Pour ajouter tous les fichiers musicaux du disque, sélectionnez "🎵➡" et appuyez sur la touche **ENTER**.
3. Sélectionnez votre musique dans la liste programmée, puis appuyez sur la touche **ENTER** pour démarrer la lecture programmée.

## Suppression d'un fichier de la liste programmée

Pour supprimer un fichier de la liste du programme, sélectionnez le fichier à supprimer et appuyez sur la touche **CLEAR** ou sélectionnez l'icône "🎵🗑" et appuyez sur la touche **ENTER**.

## Suppression de la liste programmée

Pour effacer tous les fichiers musicaux de la liste du programme, sélectionnez "🎵🗑" et appuyez sur la touche **ENTER**.

### ! Remarque

Les programmes sont également effacés lorsque vous sortez le disque ou retirez le périphérique USB, lorsque vous éteignez l'appareil ou lorsque vous changez de fonction.

## Lecture d'un fichier photo **JPG**

Cet appareil lit les disques contenant des fichiers photo.

1. Sélectionnez la fonction DVD/CD ou USB en appuyant sur la touche **FUNCTION**.
2. Utilisez les touches **▲ ▼** pour sélectionner un dossier, puis appuyez sur **ENTER**. Une liste des fichiers contenus dans le dossier apparaît.  
Si vous vous trouvez dans une liste de fichiers et voulez revenir à la liste précédente des dossiers, utilisez les touches **▲ ▼** de la télécommande pour sélectionner **■...**, et appuyez sur **ENTER**.
3. Pour voir un fichier spécifique, utilisez les touches **▲ ▼** pour le mettre en évidence et appuyez sur **ENTER** ou **PLAY**. Pendant la lecture d'un fichier, vous pouvez appuyer sur la touche **STOP** pour revenir au menu précédent (menu JPEG).

## Désactivation temporaire du son

Appuyez sur la touche **MUTE** pour mettre l'appareil en sourdine. Vous pouvez mettre l'appareil en sourdine pour répondre au téléphone, par exemple. L'indication "MUTE" apparaît alors dans l'afficheur.

## Economiseur d'écran

L'économiseur d'écran apparaît lorsque vous laissez l'appareil en mode Arrêt pendant cinq minutes environ.

## Sélection du Système - en option

Vous devez sélectionner le mode de système approprié pour votre système de télévision. Si « SANS DISQUE » apparaît sur la fenêtre d'affichage, maintenez enfoncée **PAUSE/STEP (II)** pendant plus de cinq secondes pour pouvoir sélectionner un système.(AUTO/ PAL/ NTSC)

## Affichage des informations sur les fichiers (balises ID3)

Lors de la lecture d'un fichier MP3 contenant des informations, vous pouvez afficher ces informations en appuyant sur la touche **DISPLAY**.

## Visualisation de fichiers image en tant que diaporama **JPG**

1. Utilisez les touches **▲ ▼ < >** pour mettre en surbrillance l'icône (▶), puis appuyez sur la touche **ENTER** pour lancer le diaporama.
2. Vous pouvez modifier la vitesse de défilement à l'aide des touches **< >** lorsque l'icône (▶) est mise en surbrillance.

### À propos du menu d'aide pour le diaporama

Menu	Touches	Opération
▲/▼	▲/▼	Rotation de l'image
◀◀/▶▶ Prev./ Next	</>	Accès à un autre menu.
↶	RETURN	Sortie du diaporama
⊙	ENTER	Masquage du menu d'aide



## Utilisation de la radio

Vérifiez que les antennes FM et AM soient connectées. (Reportez-vous à la page 17.)

### Ecouter la radio

1. Appuyez sur la touche **FUNCTION** jusqu'à ce que FM ou AM apparaisse dans l'afficheur. L'appareil se règle sur la dernière station reçue.
2. Maintenez enfoncée la touche **TUN. (-/+)** pendant environ deux secondes jusqu'à ce que l'indication de fréquence commence à changer, puis relâchez-la. La recherche s'arrête lorsque l'appareil détecte une station.

Ou

Appuyez sur la touche **TUN. (-/+)** à plusieurs reprises.

3. Réglez le volume en tournant le bouton **VOL.** en façade ou en appuyant sur la touche **VOL +** ou **-** de la télécommande.

### Préréglage des stations de radio

Vous pouvez préréglager 50 stations FM et AM.

Avant de procéder au réglage, veillez à diminuer le volume.

1. Appuyez sur la touche **FUNCTION** jusqu'à ce que FM ou AM apparaisse dans l'afficheur.
2. Sélectionnez la fréquence voulue en appuyant sur la touche **TUN. (-/+)**.
3. Appuyez sur la touche **PROG./MEMO.** Un numéro prédéfini clignotera dans l'afficheur.

4. Appuyez sur la touche **PRESET (ΛV)** pour sélectionner le numéro prédéfini de votre choix.
5. Appuyez sur la touche **PROG./MEMO.** La station est mémorisée.
6. Répétez les étapes 2 à 5 pour mémoriser d'autres stations.

### Suppression de toutes les stations mémorisées

1. Maintenez enfoncée **PROG./MEMO.** pendant deux secondes. **TOUT EFFACER** clignotera sur l'affichage du récepteur DVD.
2. Appuyez sur **PROG./MEMO.** pour effacer toutes les stations radio mémorisées.

### Amélioration d'une mauvaise réception FM

Appuyez sur la touche **PLAY (▶)** (MO./ST.) de la télécommande. Le tuner passe de stéréo à mono, ce qui améliore généralement la réception.

## Réglage du son

### Réglage du mode surround

Ce système comporte un certain nombre de champs acoustiques surround pré-réglés. Vous pouvez sélectionner le mode son de votre choix en utilisant l' **EQ/ LG EQ**. Vous pouvez modifier l'égaliseur **EQ/ LG EQ** en utilisant les flèches **< >** lorsque les informations de l'égaliseur **EQ/ LG EQ** sont affichées.

Les éléments affichés pour l'égaliseur peuvent être différents selon les sources et les effets sonores.

SUR L'ÉCRAN	Description
NATURAL	offre un son naturel améliorant le confort d'écoute.
Spatialisation locale	effet sonore optimisé selon les régions. (DANGDUT/ ARABIC/ PERSIAN/ INDIA/ REGUETON/ MERENGUE/ SALSA/ SAMBA/ CUMBIA/ AFRO)
AUTO EQ	offre le réglage sonore le plus adapté au genre indiqué dans la balise ID3 des fichiers MP3.
POP CLASSIC JAZZ ROCK	ce programme ajoute une atmosphère au son, vous donnant l'impression d'assister à un vrai concert de musique rock, pop, jazz ou classique.
MP3 - - OPT	Cette fonction est optimisée pour les fichiers MP3 compressibles. Elle améliore les aigus.
BASS	Pendant la lecture, renforce les aigus, les graves et l'effet de son surround.

SUR L'ÉCRAN	Description
NORMAL	désactive les effets d'égaliseur.



### Remarque

- Dans certains modes surround, il se peut que les enceintes ne restituent aucun son ou un son faible ; tout dépend du mode surround et de la source audio, mais il ne s'agit pas d'une défaillance.
- Il se peut que vous deviez réinitialiser le mode surround après avoir permuté l'entrée, et parfois même après avoir changé de piste sonore.

## Réglage de l'horloge

1. Mettez l'appareil en marche.
2. Appuyez sur la touche **CLOCK** pendant au moins 2 secondes.
3. À l'aide de la touche **◀◀** ou **▶▶**, choisissez entre.
  - AM 12:00 (pour un affichage sur 12 h) ou
  - 0:00 (pour un affichage sur 24 h).
4. Appuyez sur la touche **SET** pour confirmer votre choix.
5. Sélectionnez l'heure à l'aide de la touche **◀◀** ou **▶▶**.
6. Appuyez sur la touche **SET**.
7. Sélectionnez les minutes à l'aide de la touche **◀◀** ou **▶▶**.
8. Appuyez sur la touche **SET**.

## Utilisation de votre appareil comme réveil

1. Allumer l'appareil.
2. Appuyez sur la touche **TIMER**. Chaque fonction clignote.
3. Appuyez sur la touche **SET** quand la fonction avec laquelle vous voulez être réveillé est affichée.
4. L'indication "ON TIME" s'affiche. Vous devez alors définir l'heure à laquelle la fonction réveil doit se déclencher. Utilisez les touches **◀◀** ou **▶▶** pour modifier l'heure et les minutes, puis appuyez sur la touche **SET** pour mémoriser votre réglage.
5. L'indication "OFF TIME" s'affiche. Vous devez alors définir l'heure à laquelle la fonction réveil doit s'arrêter.
6. Utilisez les touches **◀◀** ou **▶▶** pour modifier l'heure et les minutes, puis appuyez sur la touche **SET** pour mémoriser votre réglage.
7. Ensuite, vous devez sélectionner le volume (VOL) auquel vous voulez être réveillé. Utilisez les touches **◀◀** ou **▶▶** pour régler le volume, puis appuyez sur la touche **SET** pour mémoriser votre réglage. L'icône de l'horloge "🕒" montre que la fonction réveil est activée.
8. Appuyez 2 fois sur bouton **TIMER**. Vous pouvez vérifier l'état des paramètres.



### Remarque

- Si vous réglez l'horloge, vous pouvez consulter l'heure en appuyant sur la touche **CLOCK** même lorsque le lecteur est éteint.
- Si vous réglez l'horloge et l'alarme, vous pouvez consulter l'icône de l'alarme "🔔" en appuyant sur la touche **CLOCK** même lorsque le lecteur est éteint.

## Réglage de la veille programmée

Appuyez sur la touche **SLEEP** une ou plusieurs fois pour sélectionner le délai d'attente entre 10 et 180 minutes avant la mise en veille de l'appareil.

Pour annuler la fonction de veille programmée, appuyez plusieurs fois sur la touche **SLEEP** jusqu'à ce que "SLEEP 10" s'affiche, puis appuyez une dernière fois sur la touche **SLEEP** pour que l'inscription disparaisse.



### Remarque

Vous pouvez consulter le temps restant avant que l'appareil s'éteigne. Appuyez sur la touche **SLEEP**. La durée restante apparaît dans l'afficheur.

4

Opération

## Diminution de la luminosité

Appuyez une fois sur la touche **SLEEP**. Les voyants du panneau avant sont éteints et la luminosité de l'afficheur est diminuée de moitié. Pour annuler, appuyez plusieurs fois sur la touche **SLEEP** jusqu'à ce que l'éclairage revienne à la normale.

## Fonctions avancées

### Écoute de la musique depuis un appareil

Vous pouvez utiliser l'appareil pour lire la musique depuis divers types d'appareil externe. (Reportez-vous à la page 15.)

1. Raccordez l'appareil externe au connecteur AUX IN de l'appareil.
2. Mettez l'appareil en marche en appuyant sur la touche **⏻/I (marche/arrêt)**.
3. Sélectionnez la fonction **AUX** en appuyant sur la touche **FUNCTION**.
4. Allumez le périphérique externe et lancez la lecture.

4

Opération

### Enregistrement sur un périphérique USB

1. Vous pouvez enregistrer différentes sources sonores sur un périphérique USB.
2. Sélectionnez la fonction **DVD/CD** en appuyant sur la touche **FUNCTION**.  
Enregistrement d'une piste - vous pouvez enregistrer le fichier de votre choix sur un périphérique USB pendant la lecture.  
Enregistrement de toutes les pistes - vous pouvez enregistrer tous les fichiers sur un périphérique USB lorsque la lecture est arrêtée.  
Enregistrement de la liste programmée - sélectionnez la liste programmée pour l'enregistrer sur un périphérique USB.
3. Démarrez l'enregistrement en appuyant sur la touche **⏻** de l'appareil ou **● REC** de la télécommande.
4. Arrêtez l'enregistrement en appuyant sur la touche **■ STOP**.

### Suspension de l'enregistrement

Pendant l'enregistrement, appuyez sur la touche **⏻** pour suspendre l'enregistrement.

Appuyez sur la touche **● REC** pour poursuivre l'enregistrement. (radio/AUX uniquement)



#### Remarque

- Pendant l'enregistrement, vous pouvez vérifier sur l'écran la progression en pourcentage de l'enregistrement sur le périphérique USB (MP3/WMA CD uniquement)
- Pendant l'enregistrement MP3/WMA, il n'y a pas de son.
- Si vous arrêtez l'enregistrement pendant la lecture, le fichier ayant été enregistré à ce moment sera conservé (CD audio uniquement).
- Ne retirez pas le périphérique USB et n'éteignez pas l'appareil pendant l'enregistrement USB. Sinon, un fichier incomplet sera créé et ne pourra pas être supprimé sur un ordinateur.
- Si l'enregistrement USB ne fonctionne pas, le message "NO USB" (Pas d'USB), "ERROR" (Erreur), "FULL" (plein) ou "NO REC" (Pas d'enregistrement) apparaît sur l'afficheur.
- Le périphérique lecteur de cartes ou un disque dur externe ne peuvent pas être employés pour l'enregistrement USB.
- Un fichier de 512 Mo est enregistré quand vous enregistrez pour un long terme.
- Si vous arrêtez l'enregistrement pendant la lecture, le fichier ne sera pas conservé.
- L'enregistrement est limité à 999 fichiers.
- En mode radio ou portable, vous ne pouvez pas régler la vitesse d'enregistrement.
- Le mode de stockage sera le suivant.

AUDIO CD	MP3/ WMA	Autres sources
CD_REC TRK_001 TRK_002 : :	FILE_REC 001_ABC(File name) 002_DEF(File name) : :	EXT_REC AUDIO_001 AUDIO_002 : :

Réaliser des copies non autorisées de données protégées contre la copie, y compris les programmes informatiques, les émissions et les enregistrements sonores, peut être une infraction au copyright et constitue un délit pénal. Cet équipement ne doit pas être utilisé à cet effet.

**Soyez responsables**  
**Respectez les copyrights**

# 5

## Entretien

### Remarques sur les disques

#### Manipulation des disques



Ne collez jamais de papier ni de ruban adhésif sur le disque.

#### Rangement des disques

Après la lecture, rangez le disque dans son boîtier. N'exposez pas le disque aux rayons directs du soleil ni à des sources de chaleur et ne le laissez jamais dans une voiture garée en plein soleil.

#### Nettoyage des disques

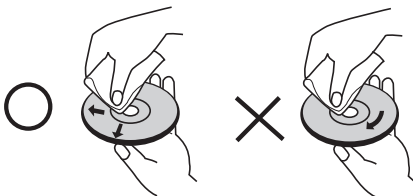

N'utilisez pas de solvants puissants tels que alcool, benzine, diluants, produits de nettoyage en vente dans le commerce ou vaporisateurs antistatiques destinés aux disques vinyle.

### Manipulation de l'appareil

#### Lors du transport

Conservez le carton et les emballages d'origine. Si vous devez transporter l'appareil, pour une protection maximale, emballez-le tel que vous l'avez reçu à sa sortie de l'usine.

#### Entretien des surfaces extérieures

- N'utilisez pas de liquides volatiles tels qu'un insecticide en aérosol à proximité de l'appareil.
- Si vous frottez trop fort, vous risquez d'endommager la surface.
- Ne laissez pas de produits en caoutchouc ou en plastique en contact prolongé avec l'appareil.

#### Nettoyage de l'appareil

Pour nettoyer le lecteur, utilisez un chiffon doux et sec. Si les surfaces sont très sales, utilisez un chiffon doux légèrement humidifié d'une solution détergente douce. N'utilisez pas de solvants puissants tels que alcool, benzine ou diluants, car ces derniers risquent d'endommager la surface de l'appareil.

#### Entretien de l'appareil

Ce lecteur est un appareil de précision à haute technologie. Si la lentille optique et les composants du lecteur sont sales ou usés, la qualité de l'image peut s'en trouver diminuée. Pour plus de détails, contactez votre service après-vente agréé le plus proche.

# 6

## Dépannage

PROBLEME	CAUSE	CORRECTION
Pas alimentation	Le câble d'alimentation est débranché.	Branchez le câble d'alimentation à la prise murale avec certitude.
Pas image	Le téléviseur n'est pas réglé pour recevoir le signal du DVD.	Sélectionnez le mode d'entrée vidéo approprié sur le téléviseur pour que l'image du Récepteur DVD apparait à l'écran.
	Les câbles vidéo ne sont pas bien connectés.	Branchez avec certitude les câbles vidéo au téléviseur et au Récepteur DVD.
Peu ou pas de son	L'équipement connecté avec le câble audio n'est pas réglé pour recevoir le signal issu du DVD.	Sélectionnez le mode d'entrée correct pour le récepteur audio de façon à pouvoir entendre le son issu du récepteur DVD.
	Les câbles audio ne sont pas bien connectés aux enceintes ou au récepteur.	Branchez les câbles audio dans les bornes de connexion dans le sens correct.
	Les câbles audio sont endommagés.	Remplacez par un câble audio neuf.
La qualité d'image DVD est médiocre	Le disque est sale.	Nettoyez le disque avec un chiffon doux en essuyant vers l'extérieur.
Impossible de lire un CD ou un DVD	Aucun disque n'a été introduit.	Introduisez un disque.
	Un disque incompatible a été introduit.	Introduisez un disque compatible (vérifiez le type de disque, le système de couleur et le code de région).
	Le disque est introduit à l'envers.	Placez le disque avec l'étiquette ou le côté imprimé vers le haut.
	Il y a un blocage parental qui évite la lecture des DVD ayant un certain classement.	Introduisez votre mot de passe ou changez le niveau du classement.
On entend un bourdonnement pendant la lecture DVD ou CD.	Le disque est sale.	Nettoyez le disque avec un chiffon doux en essuyant vers l'extérieur.
	Le récepteur DVD est placé trop près du téléviseur, produisant un retour sonore.	Eloignez le récepteur DVD et les composants audio de votre téléviseur.
Impossible de syntoniser correctement les stations radio	L'antenne est mal positionnée ou mal connectée.	Vérifiez la connexion de l'antenne et ajustez sa position. Rattachez une antenne externe s'il est nécessaire.
	La puissance du signal de la station radio est trop faible.	Syntonisez la station manuellement.
	Aucune station n'a été prédéfinie ou les stations prédéfinies ont été supprimées (pendant la syntonisation par balayage de chaînes préétablies).	Préétablissez certaines stations radio, voir page 25 pour obtenir des détails.
La télécommande ne marche pas bien ou pas du tout	La télécommande n'est pas dirigée directement vers l'appareil.	Dirigez la télécommande directement vers l'appareil.
	La télécommande est trop éloignée de l'appareil.	Utilisez la télécommande à 23 pieds (7 mètres) maximum du récepteur DVD.
	Il y a un obstacle entre la télécommande et l'appareil.	Enlevez l'obstacle.
	La pile de la télécommande est vide.	Remplacez les piles par des piles neuves.

# 7

## Annexe

### Codes langue

Aidez-vous de cette liste pour entrer votre langue préférée pour les paramètres initiaux suivants : Langu. audio, Langu. sous-titres, Langu. Menu disque.

Langue	Code	Langue	Code	Langue	Code	Langue	Code
Afar	6565	Français	7082	Lithuanien	7684	Singhalais	8373
Afrikaans	6570	Frisien	7089	Macédonien	7775	Slovaque	8375
Albanais	8381	Galicien	7176	Malagasy	7771	Slovène	8376
Amharique	6577	Géorgien	7565	Malais	7783	Espagnol	6983
Arabe	6582	Allemand	6869	Malayalam	7776	Soudanais	8385
Arménien	7289	Grec	6976	Maori	7773	Swahili	8387
Assamais	6583	Groenlandais	7576	Marathi	7782	Suédois	8386
Aymara	6588	Guarani	7178	Moldave	7779	Tagalog	8476
Azerbaïdjanais	6590	Gujarâti	7185	Mongole	7778	Tadjik	8471
Bachkir	6665	Hausa	7265	Nauru	7865	Tamoul	8465
Basque	6985	Hébreu	7387	Népalais	7869	Telugu	8469
Bengali	6678	Hindi	7273	Norvégien	7879	Thaï	8472
Bhoutanais	6890	Hongrois	7285	Oriya	7982	Tonga	8479
Bihari	6672	Islandais	7383	Panjabi	8065	Turque	8482
Breton	6682	Indonésien	7378	Pashto	8083	Turkmène	8475
Bulgare	6671	Interlingua	7365	Perse	7065	Twi	8487
Birman	7789	Irlandais	7165	Polonais	8076	Ukrainien	8575
Biélorusse	6669	Italien	7384	Portugais	8084	Urdu	8582
Chinois	9072	Japonais	7465	Quetchua	8185	Ouzbek	8590
Croate	7282	Kannada	7578	Rhaeto-Roman	8277	Vietnamien	8673
Tchèque	6783	Cashmere	7583	Roumain	8279	Volapük	8679
Danois	6865	Kazakh	7575	Russe	8285	Galois	6789
Néerlandais	7876	Kirghiz	7589	Samoan	8377	Wolof	8779
Anglais	6978	Coréen	7579	Sanskrit	8365	Xhosa	8872
Espéranto	6979	Kurde	7585	Gaëlique écossais	7168	Yiddish	7473
Estonien	6984	Laotien	7679	Serbe	8382	Yoruba	8979
Faroese	7079	Latin	7665	Serbo-Croate	8372	Zoulou	9085
Fidji	7074	Letton	7686	Shona	8378		
Finois	7073	Lingala	7678	Sindhi	8368		

## Codes régions

Sélectionnez un code de région à partir de la liste suivante.

Région	Code	Région	Code	Région	Code
Afghanistan	AF	Groenland	GL	Paraguay	PY
Argentine	AR	Hong Kong	HK	Philippines	PH
Australie	AU	Hongrie	HU	Pologne	PL
Autriche	AT	Inde	IN	Portugal	PT
Belgique	BE	Indonésie	ID	Roumanie	RO
Bhoutan	BT	Israël	IL	Russie	RU
Bolivie	BO	Italie	IT	Arabie Saoudite	SA
Bésil	BR	Jamaïque	JM	Sénégal	SN
Cambodge	KH	Japon	JP	Singapour	SG
Canada	CA	Kenya	KE	Slovaquie	SK
Chili	CL	Koweït	KW	Slovénie	SI
Chine	CN	Libye	LY	Afrique du Sud	ZA
Colombie	CO	Luxembourg	LU	Corée du Sud	KR
Congo	CG	Malaisie	MY	Espagne	ES
Costa Rica	CR	Maldives	MV	Sri Lanka	LK
Croatie	HR	Mexique	MX	Suède	SE
République Tchèque	CZ	Monaco	MC	Suisse	CH
Danemark	DK	Mongolie	MN	Taiwan	TW
Equateur	EC	Maroc	MA	Thaïlande	TH
Egypte	EG	Népal	NP	Turquie	TR
El Salvador	SV	Pays-Bas	NL	Ouganda	UG
Ethiopie	ET	Antilles Néerlandaises	AN	Ukraine	UA
Fidji	FJ	Nouvelle Zélande	NZ	États-Unis	US
Finlande	FI	Nigeria	NG	Uruguay	UY
France	FR	Norvège	NO	Ouzbékistan	UZ
Allemagne	DE	Oman	OM	Vietnam	VN
Grande Bretagne	GB	Pakistan	PK	Zimbabwe	ZW
Grèce	GR	Panama	PA		



## Marques de commerce et licences



“DVD Logo” est une marque de commerce de DVD Format/Logo Licensing Corporation.



Dolby et le symbole représentant un double D sont des marques déposées de Dolby Laboratories.

# Spécifications

## Général

- Puissance électrique requise:  
Voir l'étiquette principale.
- Consommation électrique :  
Voir l'étiquette principale.
- Dimensions (L x H x P) :  
202 x 307 x 278 mm
- Poids net (approx.) :  
3 kg
- Température de fonctionnement:  
41 °F à 95 °F (5 °C à 35 °C)
- Humidité de fonctionnement :  
5 % à 90 %
- Alimentation du bus (USB):  
DC 5 V  $\overline{\text{---}}$  0,5 A

## Entrées/Sorties

- VIDEO OUT:  
1,0 V (crête à crête), 75  $\Omega$ , synchronisation négative, prise RCA x 1
- ANALOG AUDIO IN:  
2,0 Vrms (1 kHz, 0 dB), 600  $\Omega$ , prise RCA (G, D) x 1

## Syntoniseur

- Ecart de Syntonisation FM :  
87,5 à 108,0 MHz ou 87,50 à 108,00 MHz
- Ecart de Syntonisation AM :  
522 à 1 620 kHz, 520 à 1 710 kHz ou  
522 à 1 710 kHz

## Amplificateur

- Mode stéréo :  
60 W + 60 W (4  $\Omega$  à 1 KHz, THD 10 %)

## CD

- Réponse en fréquence 40 Hz à 20 000 Hz
- Rapport signal/bruit 75 dB
- Gamme dynamique 80 dB

## Enceintes (RBD125, RBD125B)

- Enceinte avant
 

Type:	2 voies 2 haut-parleurs
Impédance :	4 $\Omega$
Puissance Nominale:	60 W
Puissance Maximale:	120 W
Dimensions (L x H x P):	210 x 310 x 235 mm
Poids Net:	2,8 kg

Le design et les spécifications sont sujets à modifications sans pré avis.



