



РЪКОВОДСТВО ЗА ПОТРЕБИТЕЛЯ

# Авторесивър CD/MP3/WMA

Преди да използвате вашия уред, прочетете внимателно настоящото ръководство и го запазете за бъдещи справки.

МОДЕЛ

LCS700BN/ LCS700BR

P/NO : MFL63284904

БЪЛГАРСКИ

## Съдържание

- 3 Указания за безопасност
- 4 Преден панел
- 5 Дистанционно управление
  - Поставяне на батерия
- 6 Относно разглобяемия панел за управление
  - Закрепване на панела за управление
  - Сваляне на панела за управление
- 7 Инсталиране
  - Основно инсталиране
  - Сваляне на съществуващия ресивър
  - Инсталиране по ISO-DIN
- 8 Свързване
- 9-10 Основни операции
  - Изключване на звука
  - Използване на EQ
  - Използване на XDSS+ (Система за изключително динамичен звук)
  - Проверка на часовника
  - Изключване на осветлението на дисплея
  - Инициализиране на уреда
  - Регулиране на общите настройки
- 10-11 Слушане на CD
  - Пауза или рестарт на CD
  - Търсене на участък в писта / файл
  - Прескачане към друга писта / файл
  - Проверка на информация за вашата музика
  - Възпроизвеждане на записи/файлове по желания от вас начин
- 11 Слушане на музика от външно устройство
- 12-13 Слушане на радио
  - Ръчно записване на желаните честоти
  - Слушане на предварително записана радиостанция
  - Регулиране на настройките на ТУНЕРА
- 13 Използване на USB устройство
  - Прехвърляне към друго устройство
  - Бързо търсене на желан файл

- 14-15 Свързване на безжична Bluetooth технология
  - Използване на бутоните за управление на безжичната връзка чрез Bluetooth
  - Изключване на телефона
  - Отговаряне и приключване на повикване
  - Отказване на повикване
  - Обаждане на предварително записан номер
  - Проверка за пропуснати разговори
  - Запаметяване на номера от последните обаждания
  - Звуков трансфер
  - Сдвояване на уреда и устройството ви с безжичната технология Bluetooth
  - Възпроизвеждане на MP3 файлове
  - Информация за профила на безжичната технология Bluetooth
- 16 Регулиране на настройката. (Безжична Bluetooth технология)
- 17-19 Списък на съвместимите телефони (Безжична Bluetooth технология)
- 20 Отстраняване на проблеми
- 21 Технически характеристики



С настоящото LG декларира, че това/тези изделие(я) отговаря(т) на съществените изисквания и другите приложими условия на Директиви 2006/28/ЕС (Анекс I, 3.2.9), 72/245/ЕЕС, 99/5/ЕС и 2006/95/ЕС.

Представител за Европа:

LG Electronics Service Europe B.V. Veluwezoom 15, 1327 AE Almere, The Netherlands (Tel : +31-(0)36-547-8888)

Този уред е съвместим с дистанционното управление на кормилото. Тази функция позволява работа чрез изпращане на сигнал към уреда от дистанционното управление на кормилото. За подробности се консултирайте с вашия продавач.

## Указания за безопасност



### ВНИМАНИЕ

ОПАСНОСТ ОТ ЕЛ.  
УДАР. НЕ ОТВАРЯЙ!



ЗА ДА НАМАЛИТЕ ОПАСНОСТТА ОТ ЕЛ. УДАР, НЕ СВАЛЯЙТЕ КАПАКА (ИЛИ ЗАДНАТА ЧАСТ). ВЪТРЕ НЯМА ЧАСТИ, КОИТО ДА СЕ ОБСЛУЖВАТ ОТ ПОТРЕБИТЕЛЯ. ЗА СЕРВИЗНО ОБСЛУЖВАНЕ СЕ ОБРЪЩАЙТЕ КЪМ КВАЛИФИЦИРАН СЕРВИЗЕН ПЕРСОНАЛ.



Символът на мълния в равностранен триъгълник е предназначен да насочи вниманието на потребителя към наличието на неизолзирано опасно напрежение в корпуса на изделието, което може да бъде в степен, достатъчна да представлява за всеки опасност от електрически удар.



Удивителният знак в равностранен триъгълник е предназначен да насочи вниманието на потребителя към наличието на важни указания в ръководствата, придружаващи уреда, отнасящи се до работата с него и неговата поддръжка (сервизно обслужване).



Винаги управлявайте превозното средство по безопасен начин. Не се разсейвайте по време на шофиране и винаги имайте предвид пътните условия. Не променяйте настройките или другите функции. Преди да се опитате да извършите такава операция, спрете на безопасно и разрешено място.



Не използвайте уреда в продължение на много часове при изключително високи или ниски температури. (-10°C до 60°C)



За да се намали рискът от ел. удар, не отстранявайте капака на този уред. В него няма части, които да се обслужват от потребителя. За сервизно обслужване се обръщайте към квалифициран сервизен персонал.



За да се намали опасността от пожар или ел. удар, не излагайте този уред на капеща или течаща вода, дъжд или влага.



Поради висока температура на външната повърхност на уреда моля използвайте уреда само инсталиран в кола.



Този уред не може да работи с 8-сантиметрови дискове (използват се само 12-сантиметрови).

**ВНИМАНИЕ:** В този уред се използва лазерна система.

За да се гарантира правилното използване на това изделие, моля прочетете внимателно настоящото ръководство за потребителя и го запазете за бъдещи справки; в случай че уредът се нуждае от ремонт, свържете се с официален сервиз. Използването на приспособления за регулиране и настройка или изпълнение на процедури по начин, различен от посочения в настоящото ръководство, може да доведе до излагане на опасно лъчение.

За да предотвратите директно излагане на лазерно лъчение, не се опитвайте да отваряте корпуса. Видимо лазерно лъчение, когато е отворен. **НЕ ГЛЕДАЙТЕ В ЛАЗЕРНИЯ ЛЪЧ.**

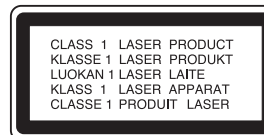

Това устройство е снабдено с преносима батерия или акумулатор.

**Безопасен начин за изваждане на батерията или акумулатора от уреда:** Извадете старата батерия или акумулатор, като следвате в обратен ред стъпките за инсталирането им. За да предотвратите замърсяване на околната среда и евентуални заплахи за здравето на хора и животни, оставете старата батерия или акумулатор в подходяща опаковка на определеното място за събирането им. Не изхвърляйте батерии или акумулатори заедно с другите отпадъци. Препоръчително е да използвате батерии и акумулатори, предлагани от местните системи за възстановяване на част от стойността им при връщане на старите.

Батерията не трябва да бъде излагана на прекалено висока температура, като например слънчеви лъчи, огън и т.



### Изхвърляне на вашия стар уред

1. Когато този символ на зачеркнат контейнер за смет е поставен върху дадено изделие, това означава, че изделието попада под разпоредбите на Европейска директива 2002/96/ЕО.
2. Всички електрически и електронни изделия трябва да се изхвърлят отделно от битовите отпадъци, в определени за целта съоръжения, посочени от държавните или местните органи.
3. Правилното изхвърляне на вашия уред ще помогне за предотвратяване на възможни негативни последици за околната среда и човешкото здраве.
4. За по-подробна информация за изхвърлянето на вашия стар уред се обрънете към вашата община, службите за събиране на отпадъци или магазина, откъдето сте купили своя уред.

### ⚠ Внимание

При неправилно свързване уредът показва следното:

- **Късо съединение в антенното гнездо :**

„ANTENNA ON PORT SHORT CIRCUIT CHECK“

След повторно свързване рестартирайте уреда.

## Преден панел

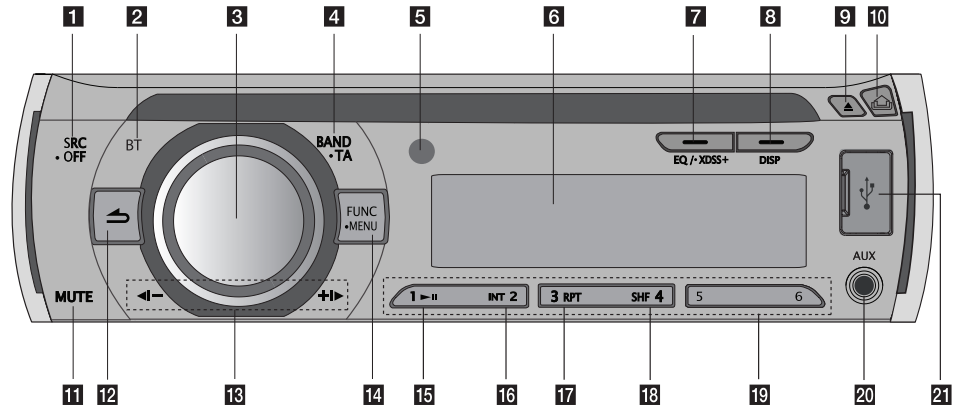

- 1** [SRC] Избира източника на сигнал.  
[• OFF] Включване/изключва захранването.
- 2** [BT] Активира функцията BT (Bluetooth).
- 3** **Копче за силата на звука**
- Регулира силата на звука.
  - Потвърждава направените настройки.
  - Проверява записите или файловете в режим CD или запаметените радиостанции в режим TUNER (ТУНЕР).
- 4** [BAND] Избира обхват.  
[• TA] Съобщение за пътната обстановка (опция)  
Търси радиостанции, които излъчват информация за пътната обстановка (TA/TP).
- 5** Сензор на дистанционот
- 6** Дисплей
- 7** [EQ]/[• XDSS+]  
Подобрява качеството на звука.
- 8** [DISP]
- При натискане показва часовника.
  - При натискане и задържане изключва осветлението на дисплея.
- 9** [▲] Изважда диска.
- 10** [⏏] Отваря предния панел.
- 11** [MUTE]  
Спира временно звука.
- 12** [↶] Връща се на предходната стъпка.
- 13** ◀-/▶  
Прескочи / търси / намери / настрой
- 14** [FUNC] Избира какво да се възпроизвежда в различните режими.  
[• MENU] Активира менюто за настройка.
- 15** ▶|| Превключва между възпроизвеждане и пауза.
- 16** [INT] Преглед на интродукциите
- 17** [RPT] Повтори
- 18** [SHF] Възпроизвеждане в произволен ред
- 19** **Цифрови бутони**  
Избира номер на запаметена радиостанция в режим TUNER (ТУНЕР).
- 20** [AUX] При свързване на портативен плеър може да слушате музика от него на устройството.
- 21** USB гнездо

## Дистанционно управление

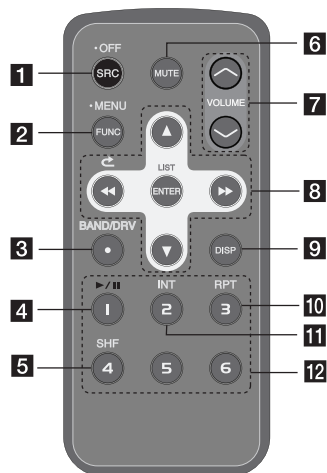

- 1** [SRC] Избира източника на сигнал.  
 [• OFF] Изключване на захранването.
- 2** [• MENU] Активира менюто за настройка.  
 [FUNC] Избира какво да се възпроизвежда в различните режими.
- 3** [BAND/DRV]  
 • Избира обхват.  
 • Придвижване към следващото USB устройство
- 4** [▶/||] Превключва между възпроизвеждане и пауза
- 5** [SHF] Възпроизвеждане в произволен ред

- 6** [MUTE] Спира временно звука.
- 7** Регулира силата на звука.
- 8** [◀◀▶▶] Пресочи / търси / намери / настрой [↻] Връща се на предходната стъпка.  
 [▲▼]  
 • Списък нагоре/ надолу  
 • Регулира настройките.  
 • Придвижване с 10 MP3/WMA листи назад или напред, ако на CD няма папка или има една папка.  
 • Придвижване към предишната или следващата папка, ако на CD има повече от 2 папки.
- [ENTER/ LIST]  
 • Потвърждава направените настройки.  
 • Проверява записите или файловете в режим CD или запаметените радиостанции в режим TUNER (TUNER).
- 9** [DISP]  
 • При натискане показва часовника.  
 • При натискане и задържане изключва осветлението на дисплея.
- 10** [RPT] Повтори
- 11** [INT] Преглед на интродукциите
- 12** **Цифрови бутони**  
 Избира номер на запаметена радиостанция в режим TUNER (TUNER).

## Поставяне на батерия

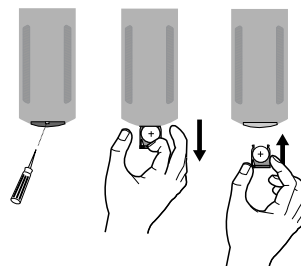

- 1 Издърпайте държача на батерията с остър предмет, напр. химикалка.
- 2 Поставете батерията върху държача на батерията с правилно насочени **+** и **-**.
- 3 Вкарайте гнездото на батерията на първоначалното му място.

### Забележка

- Използвайте само една литиева батерия CR2025 (3 V).
- Извадете батерията, ако дълго време няма да използвате дистанционното.
- Не оставяйте уреда на горещо или влажно място.
- Не използвайте метални инструменти, когато боравите с батерията.
- Не съхранявайте батерията заедно с метални предмети.

## Относно разглобяемия панел за управление

### Закрепване на панела за управление

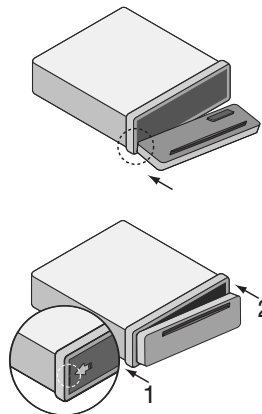

1 Поставете лявата страна на панела в застопоряващия жлеб.

2 Натиснете дясната страна или панела към уреда, докато щракне.

#### Модулен панел за управление

- Бутоните за управление може да не работят правилно, ако панелът за управление не е закрепен правилно. Ако това се случи, леко натиснете панела за управление.
- Не оставяйте панела за управление на място, изложено на висока температура или преки слънчеви лъчи.
- Не изпускате панела за управление и не го подлагайте на силен удар.
- Не позволявайте летливи вещества, като бензин, разтворител или инсектициди, да влизат в допир с повърхността на панела за управление.

### Сваляне на панела за управление

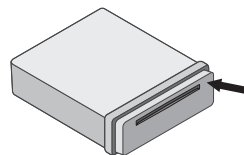

1 Натиснете , за да отключите панела за управление.

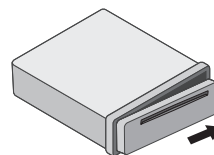

2 Натиснете панела за управление надясно.

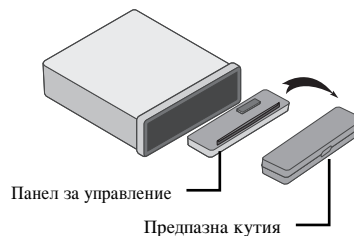

3 Издърпайте панела за управление от уреда.  
4 оставете извадения панел за управление в предпазния кальф.

#### **Забележка**

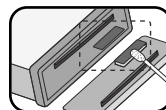

Периодично почиствайте контактите на гърба на панела за управление с памук, навлажнен със спирт. За безопасност изключете стартера преди почистване и извадете ключа от стартера.

## Инсталиране

### Основно инсталиране

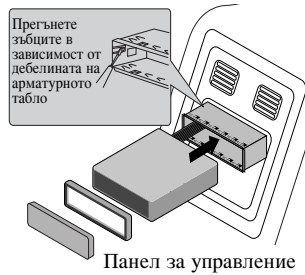

Преди монтиране трябва да поставите контактния ключ в положение **ИЗКЛЮЧЕНО (OFF)** и да свалите клемите от акумулатора на колата, за да избегнете късо съединение.

- 1 Отстранете съществуващия приемник.
- 2 Направете необходимите свързвания.
- 3 Монтирайте монтажния кожух.
- 4 Монтирайте уреда в монтажния кожух.

### Инсталиране по ISO-DIN

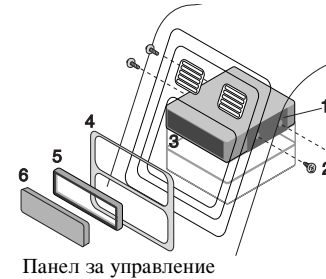

- 1 Вкарайте с плъзгане уреда в рамката по ISO-DIN.
- 2 Поставете винтовете, свалени от стария уред.
- 3 Вкарайте с плъзгане уреда и рамката в отвора на арматурното табло.
- 4 Монтирайте панела на арматурното табло или адаптерната пластина.
- 5 Монтирайте декоративния пръстен към уреда.
- 6 Монтирайте панела за управление към уреда.

### Сваляне на съществуващия ресивър

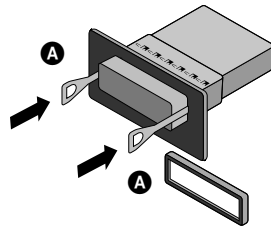

Ако в арматурното табло вече има поставен монтажен кожух за радио, той трябва да бъде свален.

- 1 Свалете от уреда задната опора.
- 2 Свалете от уреда предния панел и декоративния пръстен.
- 3 Пъхнете лост **A** в отвора от едната страна на уреда. Извършете същата операция от другата страна и издърпайте уреда, за да го извадите от монтажния кожух.

# Свързване

Преди свързване трябва да поставите контактният ключ в положение ИЗКЛЮЧЕНО (OFF) и да свалите ⊖ клемата от акумулатора, за да избегнете късо съединение.

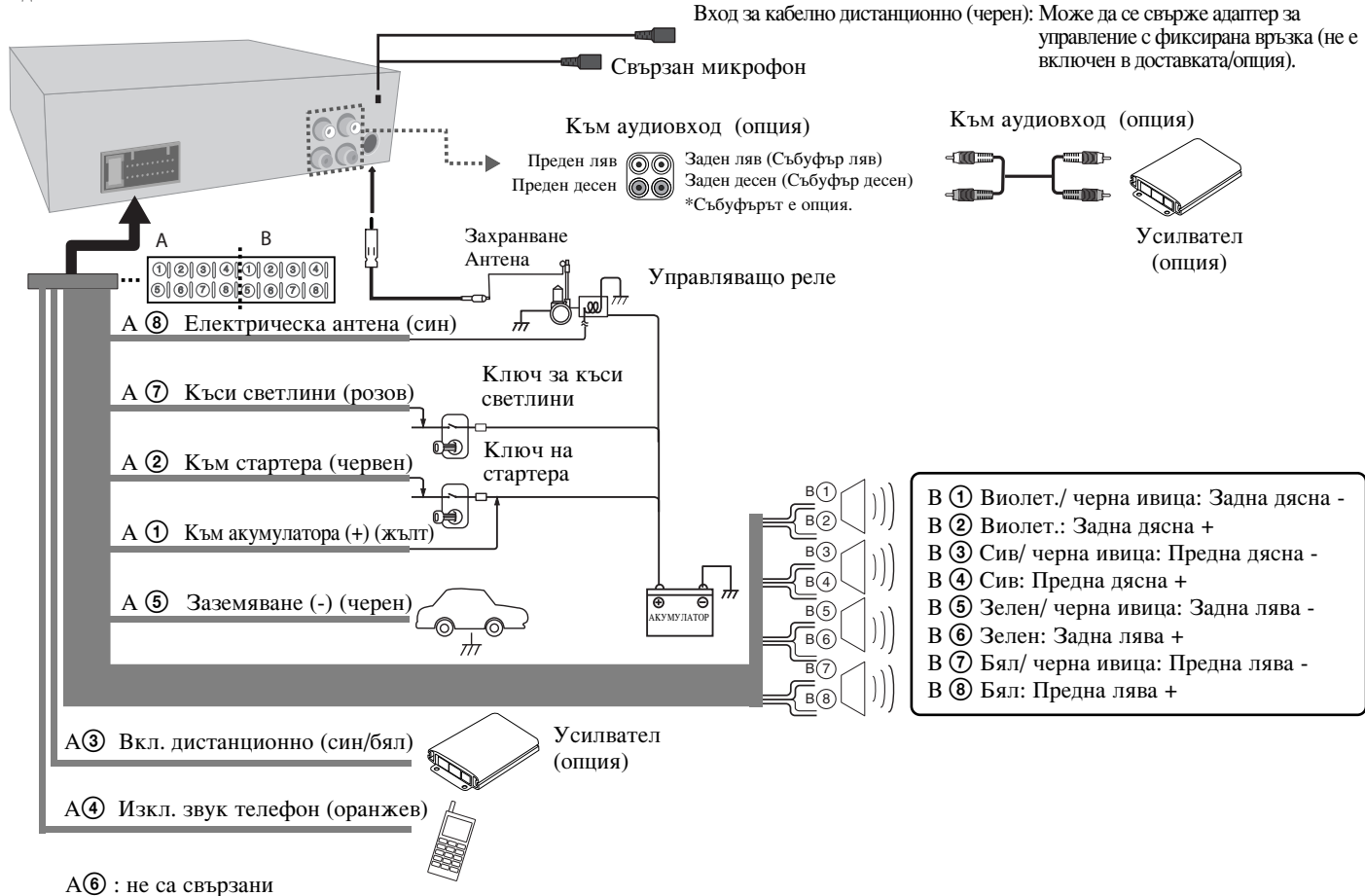



## Основни операции

	НА ПЛЕЪРА	НА ДИСТАНЦИОННОТО
1. Включете уреда.	Всеки бутон	-
2. Изберете източник.	SRC	SRC
3. Регулирайте силата на звука.	Завъртете копчето за силата на звука	VOLUME ^ v
4. Изключване на уреда.	Натиснете и задръжте ● OFF	Натиснете и задръжте ● OFF

## Основни операции - какво още можете да направите

### Изключване на звука

1. Натиснете MUTE, за да прекъснете звука.
2. За да я анулирате, натиснете го отново.

### Използване на EQ

EQ служи за увеличаване или намаляване на силата на сигнала на аудио честотите. Функцията ви помага да се наслаждавате на по-пълно звучене.

Натиснете EQ/ • XDSS+ няколкократно. Екранът светва в следната последователност.

POP → CLASSIC → ROCK → JAZZ → VOCAL → SALSA → SAMBA → REG-GAE → RUSSY → USER1 → USER2 → Off (Не се показва)

### Забележка

- Когато XDSS+ е настроено на „Off“ (изкл.), можете да регулирате настройките на EQ.
- Можете да регулирате нивото на звука по ваше предпочитание. Щом изберете потребителски (USER) режим и натиснете [SOUND], а след това регулирате нивото на звука (BASS (баси), MID (средни), TRV (високи), то автоматично ще се съхрани за избрания в момента потребителски режим. Вижте „Настройка на звука“ за потребителски (USER) режим 1/2.

### Използване на XDSS+ (Система за изключително динамичен звук)

Подобрява звука на високите честоти и басите.

1. Натиснете и задръжте EQ/ • XDSS+ върху уреда.
2. За да отмените, натиснете го отново.

### Проверка на часовника

1. Натиснете DISP веднъж, за да видите часовника.
2. Натиснете отново, за да премахнете индикацията.

### Изключване на осветлението на дисплея

1. Натиснете и задръжте DISP.
2. Натиснете и задръжте бутона отново, за да включите осветлението.

### Забележка

При изключено осветление натискането на който да е бутон включва осветлението; ако не се натисне отново бутон, то автоматично угасва след няколко секунди.

### Инициализиране на уреда

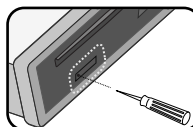

Уредът се инициализира, когато не функционира нормално.

1. Натиснете [ ] и свалете предния панел. (Вж. страница 6 за начина на сваляне на панела за управление.)
2. Натиснете бутона зад отвора RESET (ИНИЦИАЛИЗИРАНЕ) със заострен предмет.

### Регулиране на общите настройки

Чрез бутона MENU (МЕНЮ) може да промените настройките за звука, светлината и други параметри.

#### На уреда

1. Натиснете и задръжте FUNC/ • MENU
2. Завъртете копчето за силата на звука и изберете SOUND (ЗВУК), LIGHT (СВЕТЛИНА) или OTHER (ДРУГИ), след което го натиснете.
3. Завъртете копчето за силата на звука, за да изберете параметър, и го натиснете.
4. Завъртете копчето за силата на звука наляво или надясно, за да регулирате нивото.
5. Натиснете копчето за силата на звука, за да потвърдите избраната настройка. Ако желаете да се върнете на предходната стъпка, натиснете ↵.

#### На дистанционното управление

1. Натиснете и задръжте FUNC/ • MENU
2. Натиснете бутоните ▲ и ▼ за да изберете SOUND (ЗВУК), LIGHT (СВЕТЛИНА) или OTHER (ДРУГИ), след което натиснете ENTER (Въвеждане).
3. Натиснете бутоните ▲ и ▼ за да изберете режима, и натиснете ENTER (Въвеждане).
4. Натиснете бутоните ▲ и ▼ за да регулирате нивото.
5. Натиснете ENTER за да потвърдите настройката. Ако желаете да се върнете на предходната стъпка, натиснете ↶.

#### Настройка на звука

Качеството на звука се регулира чрез настройка на BAL (баланс между леви и десни тонколони), FAD (баланс между предни и задни тонколони) и S-W (събуфър, опция).

## Настройка на светлината

Светлинните ефекти се настройват чрез параметрите LED, DIM и DIM L.

- LED COL1/ COL2/ AUTO: Можете да промените цвета на LED дисплея.
- DIM(Регулатор на яркост) OFF / ON / AUTO : Можете да промените яркостта на дисплея при включено състояние. Когато настроите DIMMER (регулатора на яркостта) на AUTO, регулаторът работи в съответствие с настройката на регулатора на яркостта в колата.
- DIM L (Ниво на яркост): Когато настроите DIM на ON/AUTO, можете да регулирате нивото на яркостта. (-2,-1,0,+1,+2)

## Настройка на други параметри

- AUX (външно устройство) ON (вкл.) / OFF (изкл.)  
С този уред можете да използвате външно устройство. Активирайте настройката за външно устройство (auxiliary), когато използвате външно устройство, свързано към този уред.
- BEEP 2ND / ALL  
BEEP 2ND : Звук се издава само при продължително натискане на бутон (1 сек).  
BEEP ALL : Звук се издава при натискане на всеки бутон.
- A-EQ(Автоматичен EQ) ON/OFF  
Автоматичният EQ (AUTO EQ) работи само с музикален файл, поддържан с Genre (жанр) в устройството. Когато настроите AUTO EQ на ON (вкл.), автоматично се избира POP, CLASSIC, ROCK или JAZZ в съответствие с музикалния жанр.
- SW(Събуфър) OFF / SW 55 Hz / SW 85 Hz / SW 120 Hz  
Можете да активирате събуфъра.  
SW OFF <-> SW 55 Hz <-> SW 85 Hz <-> SW 120 Hz.
- DEMO OFF/ ON (изкл./вкл.)  
Можете да промените първоначално показваната на дисплея информация с името на информацията (име на функция, име на EQ и т. н.), докато слушате източник.
- CLK (Часовник)  
При моделите, които не поддържат RDS (Система за предаване на данни), и при моделите, които поддържат RDS, но не получават RDS CT информация (за точното време), часовникът може да се сверява ръчно, когато за CT е зададено OFF (изкл.). Вж. стр. 12 за включването/изключването (ON/OFF) на параметъра CT (часово време).

## Слушане на CD

	НА ПЛЕЪРА	НА ДИСТАНЦИОННОТО
1. Поставете CD.	-	
2. Регулирайте силата на звука.	Завъртете копчето за силата на звука	VOLUME ^ v

## Слушанена CD - какво още можете да направит

### Пауза или рестарт на CD

1. Натиснете ►► върху плеъра(►► на дистанционното управление) по време на възпроизвеждане.
2. Натиснете бутона още веднъж, за да възобновите възпроизвеждането.

### Търсене на участък в писта / файл

1. По време на възпроизвеждане натиснете и задръжте за около една секунда бутона ◀|- или +|► на плеъра (◀◀ или ►► на дистанционното управление).
2. Натиснете бутона ►► на плеъра (►► на дистанционното управление) в желания момент.

### Прескачане към друга писта / файл

Натиснете ◀|- или +|► върху плеъра (◀◀/►► на дистанционното управление).

или

1. Натиснете копчето за силата на звука или бутона ENTER (ВЪВЕЖДАНЕ) на дистанционното управление.
2. Завъртете копчето за силата на звука или натиснете бутоните ▲ или ▼ на дистанционното управление, за да изберете желаната писта или файл.
3. Натиснете ENTER (ВЪВЕЖДАНЕ) (или копчето за силата на звука), за да започне възпроизвеждането.

### ✦ Забележка

За да се върнете на предишната писта, натиснете кратко ◀|- в рамките на 3 секунди време на възпроизвеждане.

### Проверка на информация за вашата музика

Виждете информация за вашите музикални MP3/WMA файлове, която често се съдържа в таговете. Тагът съдържа заглавие, изпълнител или албум. Натиснете DISP неколкократно по време на възпроизвеждане на MP3/WMA/CD TEXT. Ако няма информация, на дисплея се показва „NO TEXT“.

## Възпроизвеждане на записи/файлове по желания от вас начин

### Чрез бутоните за бърза настройка

1. Натиснете бутона **INT** (ИНТРО), **RPT** (ПОВТАРЯНЕ) или **SHF** (СЛУЧАЕН РЕД).
2. Натиснете същия бутон повторно, за да отмените действието му.  
или

### Чрез бутона **FUNC** (ФУНКЦИЯ)

#### На уреда

1. Натиснете **FUNC/ • MENU**.
2. Завъртете копчето за силата на звука, за да изберете параметър, и го натиснете.
3. Завъртете копчето за силата на звука, за да включите функцията.
4. Натиснете копчето за силата на звука, за да потвърдите избраната настройка.  
Ако желаете да се върнете на предходната стъпка, натиснете **↶**.

#### На дистанционното управление

1. Натиснете **FUNC/ • MENU**.
2. Натиснете бутоните **▲** и **▼** за да изберете параметър, и го натиснете.
3. Натиснете бутоните **▲** и **▼** за да включите функцията.
4. Натиснете **ENTER** за да потвърдите настройката.  
Ако желаете да се върнете на предходната стъпка, натиснете **↶**.

#### ● **INT** (Преглед на интродукциите)

Всеки файл от избраната в момента папка (**■ INT**) или първите 10 секунди от всяка писта/файл (**INT**) от диска се възпроизвеждат.

#### ● **RPT** (Повторение)

Избраните в момента писти/файлове (**1 RPT**) или папка (**■ RPT**) от диска се възпроизвеждат многократно.

#### ● **SHF** (Възпроизвеждане в произволен ред)

Всеки файл от избраната в момента папка (**■ SHF**) или всички писти/файлове (**SHF**) от диска се възпроизвеждат в произволна последователност. По време на възпроизвеждане в произволна последователност, ако натиснете **◀I**, няма да се върнете на предишната писта.

#### ✦ **Забележка**

- **■** : Тази икона се показва по време на възпроизвеждане на MP3/WMA.

#### ● **Съвместимостта на MP3/WMA дисковете с този уред е ограничена както следва:**

1. Честота на импулсна модулация / 8 kHz до 48 kHz (MP3) 22.05 kHz до 48kHz (WMA)
2. Скорост на предаване в битове / в рамките на 8 kbps до 320 kbps (включително VBR - променлива скорост на предаване в битове) (MP3) 32 kbps до 320 kbps (WMA)
3. Файловата система на CD-R/CD-RW трябва да бъде „ISO 9660“
4. Ако записвате MP3/WMA файлове използвайки софтуер, който не може да създава файлова система (FILE SYSTEM), например „Direct-CD“ и т.н., не е възможно да се възпроизвеждат MP3/WMA файлове. Следователно Ви препоръчваме да използвате продукта „Easy-CD Creator“, който създава файлова система според ISO 9660.

Клиентите трябва също така да отбележат, че се изисква разрешение за изтегляне на MP3/WMA файлове и музика от интернет. Нашата компания няма правото да дава такова разрешение. Разрешението винаги трябва да се търси от собственика на авторското право.

Трябва да настроите опцията формат на диска на [Mastered], за да направите диска съвместим с LG плеърите, когато форматирате презаписваем диск. Когато настроите опцията на Live File System, няма да можете да го използвате на LG плеъри.

(Mastered/Live File System: система на дисков формат за Windows Vista)

## Слушане на музика от външно устройство

	НА ПЛЕЪРА	НА ДИСТАНЦИОННОТО
1. Свържете външно устройство към гнездото AUX (ДОП.ВХОД) чрез кабел за линеен вход.	-	-
2. Изберете AUX за източник.	SRC	SRC
3. Стартирайте възпроизвеждането на свързаното външно устройство.	-	-
4. Регулирайте силата на звука.	Завъртете копчето за силата на звука	VOLUME ▲ ▼

## Слушане на музика от външно устройство

### - какво още можете да направит

#### Предотвратяване на значителни промени в силата на звука при превключване на източниците на звук

Когато параметърът AUX (ДОП.ВХОД) е със стойност ON (ВКЛ.), чрез задаване на стойности LOW (НИСКО) или HIGH (ВИСОКО) на параметъра GAIN (УСИЛВАНЕ) може да се регулира силата на звука от всеки източник, за да се предотврати рязка промяна в силата на звука при превключване на източниците.

1. Натиснете **FUNC/ • MENU**.
2. Завъртете копчето за силата на звука или натиснете бутоните **▲** или **▼** на дистанционното управление, за да зададете желаната стойност на параметъра (GAIN L/H).
3. Натиснете копчето за силата на звука или бутона **ENTER** (ВЪВЕЖДАНЕ) на дистанционното управление, за да потвърдите избраната стойност.
4. Ако желаете да се върнете на предходната стъпка, натиснете **↶**.

## Слушане на радио

	НА ПЛЕЪРА	НА ДИСТАНЦИОННОТО
1. Изберете за източник тунера.	SRC	SRC
2. Изберете честотен обхват.	BAND	BAND
3. Автоматично търсене. Ръчно търсене.	◀ -/ ▶ Натиснете и задръжте ◀ -/ ▶	◀◀/▶▶ Натиснете и задръжте ◀◀/▶▶

## Слушане на радио - какво още можете да направите

### Ръчно записване на желаните честоти

1. Натиснете **BAND**, за да изберете честотата, която желаете да запазите.
2. Натиснете и задръжте ◀| или |▶ върху уреда или ◀◀ или ▶▶ на дистанционното управление, докато чуете звуков сигнал.
3. Натиснете го неколккратно, за да изберете желаната честота.
4. Натиснете и задръжте един от номерираните бутони (1 до 6), докато чуете звуков сигнал.
5. Повторете стъпки 1 до 4, за да запазите други предварително настроени станции.

### Забележка

- Когато се запаметява станция под номер за предварителна настройка, под който вече е запаметена друга станция от същия честотен обхват, предишната предварително настроена станция автоматично се изтрива.

### Слушане на предварително записана радиостанция

1. Натиснете **BAND** (ОБХВАТ), за да изберете желания обхват.
2. Натиснете копчето за силата на звука или бутона **ENTER** (ВЪВЕЖДАНЕ) на дистанционното управление.
3. Завъртете копчето за силата на звука или натиснете бутоните ▲ или ▼ на дистанционното управление, за да изберете някоя от предварително записаните радиостанции.
4. Натиснете копчето за силата на звука или бутона **ENTER** (ВЪВЕЖДАНЕ) на дистанционното управление.

или

Натиснете **BAND** (ОБХВАТ) и после един от номерираните бутони (1 до 6).

## Регулиране на настройките на ТУНЕРА

### На уреда

1. Натиснете **FUNC/•MENU**.
2. Завъртете копчето за силата на звука, за да изберете параметър, и го натиснете.
3. Завъртете регулатора на силата на звука, за да настроите опцията, а след това го натиснете.
4. Ако желаете да се върнете на предходната стъпка, натиснете ⇐.

### На дистанционното управление

1. Натиснете **FUNC/•MENU**.
2. Натиснете ▲ или ▼, за да изберете параметър, и натиснете **ENTER**.
3. Натиснете ▲ или ▼, за да изберете опция, и натиснете **ENTER**.
4. Ако желаете да се върнете на предходната стъпка, натиснете ⇐.

### • PTY (Тип програма) (опция)

Търси в FM обхвата радиостанции от определен тип по следния начин:  
Типът на програмата се указва по следния начин:

NEWS	VARIED	LEISURE	JAZZ
AFFAIRS	WEATHER	DOCUMENT	COUNTRY
INFO	FINANCE	POP M	NATION M
SPORT	CHILDREN	ROCK M	OLDIES
EDUCATE	SOCIAL	EASY M	FOLK M
DRAMA	RELIGION	LIGHT M.	
CULTURE	PHONE IN	CLASSICS	
SCIENCE	TRAVEL	OTHER M	

### • PI (Programme Identification - идентификация на програма) SOUND/ MUTE (опция)

PI SOUND : Когато слушаната радиостанция превключи на алтернативна честота (AF) с известен идентификатор на програмата (PI), радиото продължава да работи нормално.

PI MUTE : Когато слушаната радиостанция превключи на алтернативна честота (AF) с неизвестен идентификатор на програмата (PI), радиото изключва звука, докато определи PI.

### • CT (Часово време) ON/OFF (опция)

Можете да използвате RDS CT информацията, за да сверите часовника. Когато не се получава RDS CT информация, а след това настроите CT на OFF (изкл.), можете сами да нагласите часовника. Вижте стр. 10 за нагласяването на часовника.

### • TA(Traffic Announcement - съобщения за пътната обстановка) ALARM (аларма) /SEEK (търси) (опция)

TA ALARM : Когато настроената станция няма TP информация в продължение на 5 секунди, системата издава двукратен звуков сигнал.

TA SEEK : Когато настроената станция не получава TP информация в продължение на 5 секунди, ресивърът се връща на следващата станция, която има TP информация.

- **REG (Region - регион) ON (вкл.) / OFF (изкл.) (опция)**  
REG ON : Уредът превключва на друга станция от същата мрежа, която излъчва същата програма, когато приеманите сигнали от сегашната станция отслабнат.  
REG OFF : Уредът превключва на друга станция от същата мрежа, когато приеманите сигнали от сегашната станция отслабнат. (В този режим програмата може да бъде различна от приеманата в момента).
- **AF(Alternative frequency - алтернативна честота) ON (вкл.) / OFF (изкл.) (опция)**  
Когато качеството на приемане спадне, тунерът автоматично превключва на друга станция в мрежата, която излъчва сигнал с по-добро качество за приемане, като използва кодовете PI и AF.
- **SENS(Чувствителност на тунера) MID/ HI/ LOW (опция)**  
Позволява тунерът да открива повече радиостанции в области със слаб сигнал. Колкото по-слаб е сигналът, толкова по-ниска стойност трябва да се избере.
- **PS(Обходи запаметени)**  
При всяко натискане се появява предварително запаметена станция. За да изключите, натиснете **ENTER** (или копчето за силата на звука).
- **AS (Съхрани автoм.)**  
Шестте радиочестоти с най-силен сигнал ще се запаметят под номера 1 до 6 на бутоните за предварителна настройка по реда на силата на техните сигнали. За да изключите, натиснете **ENTER** (или копчето за силата на звука).

### Използване на USB устройство

	НА ПЛЕЪРА	НА ДИСТАНЦИОННОТО
1. Отворете капачето на USB.	-	-
2. Свържете USB устройството.	-	-
3. Регулирайте силата на звука.	Завъртете копчето за силата на звука	VOLUME ^ v

## Използване на USB устройство - какво още можете да направите

### Прехвърляне към друго устройство

Когато свържете този уред към многофункционален картон четец, натиснете **BAND(BAND/ DRV** на дистанционното управление) , за да се прехвърлите към следващото устройство. При всяко натискане на бутон се сменя режимът на устройството.

### Бързо търсене на желан файл

Можете да изберете и възпроизведете желан файл независимо от последователността им в USB.

1. Натиснете **ENTER** (или копчето за силата на звука), за да проверите всички файлове.
2. Завъртете копчето за силата на звука или натиснете бутоните **▲** или **▼** на дистанционното управление, за да изберете желания файл.
3. Натиснете **ENTER (ВЪВЕЖДАНЕ)** (или копчето за силата на звука), за да започне възпроизвеждането.

### Забележка

- Натиснете и задръжте **ENTER** (или копчето за силата на звука), за да проверите всички папки. След това повторете предишните стъпки от 1 до 3 за възпроизвеждане на желан файл.
- Ако USB устройството вече е свързано, натиснете **SRC (SRC** на дистанционното управление), за да изберете USB за източник.
- Функциите **Pause (Пауза) / Intro Scan (Преглед на интродукциите) / Repeat (Повторение) / Shuffle (Възпроизвеждане в произволен ред) / т. н.** са същите като в „Слушане на CD - какво още можете да направите“. Вижте стр. 10.

### Внимавайте за следното

- Не изваждайте USB устройството, докато то работи.
- При USB с голям капацитет търсенето може да отнеме повече от няколко минути.
- За да предотвратите загуба на данни, направете резервно копие на всички данни.
- Ако използвате USB удължителен кабел или USB концентратор, USB устройството не се разпознава.
- Използването на файлова система NTFS не се поддържа (поддържа се само файлова система FAT (16/32).
- Външен твърд диск, заключени устройства или USB устройства от твърд тип не се поддържат.
- USB портът на уреда не може да се свърже към компютър. Уредът не може да се използва като запаметяващо устройство.

## Свързване на безжична Bluetooth технология

Преди да започнете процедура по сдвояване, проверете дали сте включили безжичната технология Bluetooth към телефона си. Направете справка с ръководството на телефона. Сдвояването свързва уреда и телефона ви с безжичната технология Bluetooth и е необходимо да се извърши само веднъж за първоначална настройка. Ако връзката е успешна, телефонът се регистрира (Device 1-5 - Устройство 1-5) и индикаторът на уреда спира да мига. Процесът на сдвояване може да е различен според телефоните. ПИН кодът е 1234.

	НА ПЛЕЪРА
1. Влезте в менюто.	BT
2. Намерете меню „CONNECTION“.	Завъртете копчето за силата на звука
3. Потърсете поддържаната от телефона безжична технология Bluetooth.	Натиснете копчето за силата на звука
4. Изберете телефона, който искате да свържете.	Завъртете копчето за силата на звука
5. Свържете телефона.	Натиснете копчето за силата на звука
6. Изберете меню „CONNECTION“.	Натиснете копчето за силата на звука

### Забележка

- Ако изключите захранването на уреда, докато говорите по телефона чрез уреда с помощта на функцията BT, функцията ще се деактивира и вие ще можете да говорите директно по телефона.
- Микрофонът трябва да е близо и да е насочен към говорещия. Инсталирайте микрофона както е показано по-долу.

Микрофон (включен в доставката)

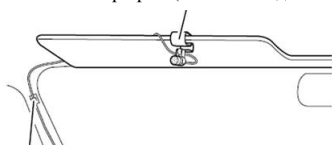

## Използване на бутоните за управление на безжичната връзка чрез Bluetooth

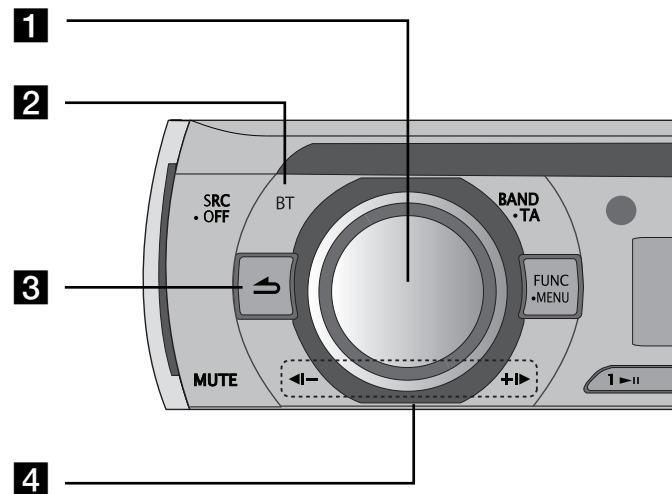

- 1 • **Натиснете копчето за силата на звука** : Преминете към следващото съдържание на настройката.
  - **Завъртете копчето за силата на звука** : Придвижете съдържанието вертикално на настройката или изберете правописна форма, когато пишете думи на уреда.
- 2 **BT** : Натиснете го, за да влезете във функцията BT.
- 3 **↶** : Връща се на предходната стъпка.
- 4 **↷** : Регулирайте нивото на звука на микрофона, докато говорите по телефона чрез функцията BT.
  - **◀|** : Натиснете го, за да изтриете правописна форма или да се върнете на предишно съдържание. Натиснете го и го задръжте в продължение на повече от 1 секунда, за да изтриете всички думи, въведени на дисплея, когато пишете някои думи на уреда.
  - **+▶** : Когато записвате някои думи в уреда, натиснете го, за да се преместите на следващия интервал на дисплея.

## Използване на бутоните за управление на безжичната връзка чрез *Bluetooth* - какво още можете да направите

### Изключване на телефона

Идете в менюто (BT -> CONNECTION (свързване) -> Connected device name (име на свързаното устройство) -> DISCONNECT (изключване)

### Отговаряне и приключване на повикване

Когато уредът звънне, натиснете BT, за да отговорите на повикването. За да приключите повикването, натиснете и задръжте BT.

### Отказване на повикване

Когато уредът звънне, натиснете и задръжте BT.

### Обаждане на предварително записан номер

Натиснете BT и предварително настроен номер (1 до 6).

### Проверка за пропуснати разговори

Когато не отговорите на входящо повикване, на дисплея се появява съобщение за пропуснато повикване. (без профил за слушалки). Когато се появи „?”“, идете в менюто (BT -> CALL (повикване) -> MISSED (пропуснато)). Можете да проверите списъка с пропуснати повиквания. За да проведете разговор, натиснете BT. А за да приключите разговора и затворите телефона, натиснете и задръжте BT.

### *Забележка*

- Списъците Missed calls (Пропуснати обаждания), Dialed calls (Набрани номера) и Received calls (Приети обаждания) се сортират от най-скорошното към най-старото събитие.
- Когато искате да проведете международен разговор, натиснете +I►, за да добавите „+“, а за да го изтриете, натиснете го отново.
- „+“ може да се добавя само когато се избере списъкът с пропуснати повиквания, набрани или получени обаждания.
- Отказване на повикване / Набиране на предварително настроен и съхранен номер / Известие за пропуснато повикване (Тези функции са налични само на телефони с профил Headset.)

### Запомняне на номера от последните обаждания

Можете лесно да запишете до 6 телефонни номера от последните обаждания. Идете в менюто (CALL (повикване)-> RECEIVED (получени)-> Завъртете копчето за силата на звука телефонния номер, който искате да съхраните -> SAVE (съхрани) -> изберете 1 до 6).

### Звуков трансфер

Възможно е да превключвате аудиовръзката между вашия телефон, оборудван с безжичната технология Bluetooth, и този уред.

1. Натиснете BT, за да отговорите на повикването.
2. Натиснете отново BT. Появява се „Private“.

Ако изберете режим „частно“ на уреда, натиснете BT, за да се върнете в режим „хендсфри“ („свободни ръце“).

### Сдвояване на уреда и устройството ви с безжичната технология *Bluetooth* (MP3 плеър, MP3 телефон...)

Когато активирате вашия уред, свързан с устройство Bluetooth, можете да слушате MP3 с безжично свързване. Метода на използване на Bluetooth устройство е същият като при използване на телефон Bluetooth. Направете справка в ръководството на телефона как да използвате тази функция.

### Възпроизвеждане на MP3 файлове

Когато включите Bluetooth, на екрана на вашият уред, поддържащ безжичната технология Bluetooth, се появява „Bluetooth“. Bluetooth остава активен, докато не изключите устройството. Натиснете неколккратно SRC, за да изберете „BT Music“ (BT музика). За да възпроизведете MP3 файл, съхранен на устройството ви. Направете справка в ръководството на телефона как да използвате тази функция.

### Информация за профила на безжичната технология *Bluetooth*

За да използвате безжичната технология Bluetooth, устройствата трябва да могат да интерпретират някои профили. Този уред е съвместим със следните профили.

**GAP** (Generic Access Profile – общ профил за достъп)

**HSP** (Head Set Profile – профил на слушалки)

**HFP** (Hands Free Profile – профил на хендсфри устройство)

**GAVDP** (Generic Audio/Video Distribution Profile – общ профил за аудио-/видеоразпространение)

**A2DP** (Advanced Audio Distribution Profile – профил за усъвършенствано аудиоразпространение)

**AVRCP** (Audio/Video Distribution Remote Control Profile - дистанционен профил за аудио-/видеоразпространение)

**OPP** (Object Push Profile – комуникационна технология „Object Push Profile“ за трансфер от телефон към телефон)

## Регулиране на настройката. (Безжична Bluetooth технология)

**BT**

<b>CALL</b>	<b>RECEIVED</b>	Списък на телефонни номера <b>RECEIVED</b> (получени)/ <b>DIALED</b> (набрани)/ <b>MISSED</b> (пропуснати) • За да извикате телефонния номер, изберете телефонния номер и натиснете <b>BT</b> . • За да го запометите, изберете телефонния номер и натиснете <b>копчето за силата на звука</b> . Ще се покаже надпис "SAVE" (Запомети). Натиснете <b>копчето за силата на звука</b> отново. Завъртете <b>копчето за силата на звука</b> , за да изберете предварително запометен номер (1 до 6). Натиснете <b>копчето за силата на звука</b> отново. Телефонният номер е съхранен.
	<b>DIALED</b>	
	<b>MISSED</b>	
	<b>PRESET</b>	Проверка и изтриване на предварително настроени телефонни номера. За да изтриете телефонния номер, изберете предварително запомения номер със завъртане на <b>копчето за силата на звука</b> . След това натиснете <b>копчето за силата на звука</b> . Когато на дисплея се покаже „DELETE“ (изтрий), натиснете <b>копчето за силата на звука</b> отново.
	<b>REDIAL</b>	Регулиране на броя на повторните набирания. (1 TIME <-> 2 TIMES.)
	<b>DIAL</b>	Въвеждане на номера директно в уреда. За да изберете 1~10, завъртете бутона за силата на звука. Натиснете <b>+►</b> , за да наберете телефонния номер. За да го повикате, натиснете <b>BT</b> .
<b>PHONEBOOK</b>	<b>LIST</b>	Проверка на списъка с телефонни номера, съхранени в телефонния указател.
	<b>SEARCH</b>	Търсене на телефонен номер в списъка (само английски и руски). Натиснете бутона <b>+►</b> за повече от една секунда, за да превключите езика от английски на руски или обратно.
	<b>GET (ADD)</b>	<b>GET</b> : Автоматично извеждане на телефонния указател от телефона. (Това меню е налично само при телефони, поддържащи тази функция.) <b>ADD</b> (Under disconnection - при затваряне на телефона) : <b>PHONEBOOK</b> (тел. указател) -> <b>ADD</b> (добави) -> Натиснете <b>копчето за силата на звука</b> -> появява се "000/500". После изпратете данните от телефонния указател на вашия телефон. В зависимост от телефона ви процесът на изпращане е различен. Вижте ръководството на телефона.
<b>CONNECTION</b>	<b>Свързан Устройство Име</b>	Появява се името на свързаното устройство. Когато уредът не е свързан, можете да търсите телефоните, които са налични за свързване. Изберете регистъра от съдържанието „Свързване“.
<b>SETUP</b>	<b>VISIBILITY</b>	Можете да направите невъзможно търсенето на този уред. (SHOWN <-> HIDDEN)
	<b>AUTO CONN</b>	Регулиране на свързването - автоматично или не. (ON <-> OFF)
	<b>AUTO ANSWER</b>	Можете да настроите отговарянето на автоматично или не. (ON <-> OFF)
	<b>MIC VOLUME</b>	Регулиране на силата на звука на микрофона на телефона от 1 до 5. Докато сте на телефона с безжичната Bluetooth технология, завъртете <b>копчето за силата на звука</b> , за да настроите силата на звука на микрофона.
<b>BT INFO</b>	<b>NAME</b>	Промяна на името на устройството.
	<b>PIN CODE</b>	Промяна на ПИН кода. Фабричният е 1234.
	<b>ADDRESS</b>	Проверка на адреса.



## Списък на съвместимите телефони (Безжична Bluetooth технология)

Списък на Bluetooth телефони и  
компаниите производители

**H** : Хендсфри  
**A** : Поточно аудио (A2DP)

**P** : Синхронизация тел. бележник (GET)  
**V** : Пласиране на обект (Vcard, ADD)

Фирма	Списък	H	A	P	V	Фирма	Списък	H	A	P	V	Фирма	Списък	H	A	P	V				
Nokia	3230	0			0	Nokia	E70	0			0	Motorola	E398	0		0	0				
	3250	0			0		E71	0	0	0	0		E550	0		0	0	0			
	3650	0			0		E73	0	0	0	0		E680	0		0	0	0			
	5300	0	0	0	0		E90	0	0		0		E680i	0	0		0	0	0		
	6021	0		0	0		N70	0			0		KRZR K1	0	0	0	0	0	0		
	6103	0		0	0		N71	0			0		L72	0	0	0	0	0	0		
	6120	0	0		0		N73	0	0				RAZR V3	0		0		0	0		
	6131	0	0	0	0		N77	0	0		0		RAZR V3i	0		0		0	0		
	6230	0			0		N80	0			0		RAZR V3X	0	0		0	0	0		
	6270	0		0			N82	0	0		0		RAZR V9	0	0	0	0	0	0		
	6280	0	0	0	0		N90	0			0		RIZR Z3	0	0		0	0	0		
	6300	0	0	0	0		N91	0	0		0		RIZR Z8	0	0		0	0	0		
	6500	0	0		0		N92	0			0		ROKR E2	0	0		0	0	0		
	6600	0			0		N93	0			0		ROKR E6	0	0		0	0	0		
	6630	0			0		N95	0	0		0		SLVR L7	0		0		0	0		
	6650	0		0	0		N-Gage	0			0		U6	0		0	0	0	0		
	6670	0			0		N-Gage QD	0			0		V195	0		0	0	0	0		
	6680	0			0		E63	0	0	0	0		V360	0		0	0	0	0		
	6681	0			0		N72	0	0	0	0		V3ROHS	0	0		0	0	0		
	6820	0			0		N97	0	0		0		V500	0		0	0	0	0		
	7370	0		0	0		N81	0	0		0		V525	0		0	0	0	0		
	7380	0		0	0		N85	0	0		0		V600	0		0	0	0	0		
	7610	0			0		N86 8MP	0	0		0		A1600	0	0		0	0	0		
	7650	0			0		N95	0	0		0		A1890	0	0		0	0	0		
	7600	0			0		N96	0	0		0		V8	0	0		0	0	0		
	8600	0	0	0	0		5530	0	0		0		A1200	0		0	0	0	0		
	8800	0	0	0	0		5310	0	0	0	0		V6	0	0		0	0	0		
	9500	0			0		5320	0	0		0		W510	0	0		0	0	0		
	3650 (Italy)	0			0		5800i	0	0		0		SONY	K610i	0	0	0	0	0	0	
	5500 SPORT	0			0		5800	0	0		0			ERICSSON	K618i	0	0		0	0	0
	6230i	0		0	0		6120C	0	0		0				K700i	0			0	0	0
	6820a	0			0		6303C	0	0	0	0				K750i	0		0	0	0	0
	7500prism	0	0		0		2630	0			0				K770i	0	0		0	0	0
	7650 (Italy)	0			0		6110 Navigator	0	0		0				K800i	0	0	0	0	0	0
	8910i	0		0	0		6288	0	0		0				K850i	0	0	0	0	0	0
9300I	0			0	E65	0			0	M600i	0	0			0	0	0	0			
E50	0			0	E75	0	0		0	Pli	0	0			0	0	0	0			
E51	0	0		0	Motorola	A1000	0			0	P990i	0			0	0	0	0	0		
E60	0			0		A780	0			0	S500i	0			0		0	0	0		
E61	0			0		E1000	0		0	0	S700i	0					0	0	0		
E62	0			0		E1070	0	0	0	0	T610	0				0		0	0		

Списък на Bluetooth телефони и компании производители					Н : Хендсфри А : Поточно аудио (A2DP)					Р : Синхронизация тел. бележник (GET) V : Пласиране на обект (Vcard, ADD)									
Фирма	Списък	Н	А	Р	V	Фирма	Списък	Н	А	Р	V	Фирма	Списък	Н	А	Р	V		
SONY ERICSSON	T68i	0		0	0	LG	G600	0	0		0	CU500	0	0			0		
	V600	0		0	0		i900	0	0		0	KE970	0	0				0	
	V800	0		0	0		L600	0	0		0	KG245	0					0	
	W550i	0		0	0		U600	0	0		0	KG800	0					0	
	W710i	0	0	0	0		U700	0	0		0	U880	0					0	
	W800i	0		0	0		Z170	0	0		0	U890	0	0					
	W810i	0		0	0		T509	0			0	M4410	0					0	
	W850i	0	0	0	0		SIEMENS	EF81	0		0	0	KF600	0	0				0
	W980i	0	0	0	0			S55	0			0	KE850 PRADA	0	0				0
	Z1010	0		0	0			S65	0			0	KG290	0					0
	Z600	0		0	0			S88	0			0	KE500	0	0				0
	W300	0			0			SK65	0			0	KM500	0	0				0
	W880	0	0		0			SL75	0		0	0	KU990 VIEWTY	0	0				0
	W910	0	0		0			SX1	0			0	KU580	0	0				0
	Z610	0	0		0			SXG75	0		0	0	KU970	0	0				0
SAMSUNG	D500	0				BLACK BERRY	8800	0		0		U370	0				0		
	D600	0	0		0		8100(PEARL)	0			0	KE770	0	0			0		
	D820	0	0		0		8707v	0		0	0	GD900	0	0			0		
	D900	0	0	0	0		BOLD 9000	0	0		0	KF900 Prada	0	0			0		
	E770	0	0	0	0	Curve 8310	0	0	0	0	KC910 Renoir	0	0			0			
	E900	0		0	0	HP	HW6915	0		0	0	KM900 Arena	0	0			0		
	i600	0	0		0		iPAQ h6315	0			0	KS10	0	0			0		
	T509	0			0	PALM	Treo750v	0	0		0	KU250	0	0			0		
	X820	0	0	0	0		PHILIPS	O2 Xda Atom	0	0		0	NEC	N750	0				
	Z540V	0			0							0		N930	0				
	A707(SYNC)	0	0			SHARP	GX15	0			0	SAGEM	MYX6-2	0					
	S5230	0	0		0		GX25	0			0		Apple	iPhone	0				
	D900	0	0		0	I-MATE	K-JAM	0			0	iPhone 3G		0	0				
	i8910	0	0		0		PANTECH	PG-6200	0	0		0		iPhone 3GS	0	0	0		
	S8003	0	0		0	PG-8000		0			0								
S8300	0	0		0	HTC	Touch	0	0		0									
E950	0	0		0		Touch Pro	0	0		0									
F210	0	0		0															
F300	0	0		0															

#### ✦ Забележка

1. Когато телефонът поддържа функцията <Bluetooth Power Save> (Bluetooth енергоспестяване), трябва да включите функцията, за да поддържате връзката.
2. Когато превключите режима на повикване от хендсфри на телефон, връзката може да се разпадне.
3. Някои телефони не поддържат функцията Reject (отказ).
4. Изтощена батерия на телефона може да причини проблеми.



„Словната марка и фирмените знаци *Bluetooth* са притежание на Bluetooth SIG, Inc. и всяко използване на такива марки от LG Electronics е по лиценз. Други търговски марки и търговски наименования са тези на съответните им притежатели“.

Безжичната технология *Bluetooth*<sup>®</sup> е система, която позволява радиовръзка между електронни устройства на разстояние до 10 метра.

Свързването на отделни устройства по безжичната технология *Bluetooth*<sup>®</sup> не се таксува допълнително. Мобилен телефон с безжичната технология *Bluetooth*<sup>®</sup> може да се управлява последователно, ако свързването е направено по безжичната технология *Bluetooth*<sup>®</sup>.

**Работни условия за използване на функция Безжична Bluetooth технология**

- Затворете прозореца.
- Изключете климатика/ отоплението.
- Спрете автомобила или карайте бавно.
- Осъществете повикването от тихо място.
- Може да има разлики в качеството на повикването в зависимост от типа на телефона, пътните условия, времето и т. н.
- Използването на телефона по време на шофиране може да предизвика неочаквано произшествие.
- Функцията Безжична Bluetooth технология може да не работи правилно с някои типове телефони, оборудвани с безжична Bluetooth технология.

## Отстраняване на проблеми

	Проблем	Причина	Отстраняване
ОБЩИ	Захранването не се включва. / Уредът не работи.	Кабелите и куплунгът са свързани неправилно.	Проверете още веднъж правилно ли е извършено свързването.
		Предпазителят е изгорял.	Отстранете причината за изгарянето на предпазителя и след това го подменете. Новият предпазител трябва да е със същите характеристики.
		Вграденият микропроцесор не работи правилно поради шум и други фактори.	Изключете уреда и после отново го включете.
	Няма звук / Нивото на звука не се увеличава.	Кабелите не са свързани правилно.	Свържете правилно кабелите.
CD	Звукът е накъсан.	Уредът не е закрепен здраво.	Закрепете уреда здраво.
	Възпроизвеждането е невъзможно.	Дискът е замърсен.	Почистете диска.
		Зареденият диск е от тип, неподходящ за този уред.	Проверете типа на диска.
Радио	Радиостанциите не могат да се настроят.	Силата на сигнала на станцията е твърде слаб (когато се настройва автоматично).	Настройте станцията ръчно.
		Няма предварително запаметена станция или предварително запаметените станции са изтрети (когато настройвате чрез претърсване на предварително запаметените станции).	Предварително настройте и запаметете станциите. Вижте стр. 12.
Дистанционно	Уредът не работи добре, макар че натискате съответните бутони на дистанционното управление.	Батерията е изтощена.	Поставете нова батерия.

## Технически характеристики

### ОБЩИ ХАРАКТЕРИСТИКИ

Изходна мощност	53 W x 4 CH (макс.)
Захранване	DC 12 V
Съпротивление на тонколониите	4 $\Omega$
Система на заземяване	Negative
Размери (Д x В x Ш)	178 x 50 x 169 mm (без предния панел)
Нето тегло	1.37 kg

### РАДИО

#### FM

Честотен обхват	87.5 MHz до 107.9, 87.5 MHz до 108 MHz, 65 MHz до 74 MHz, или 87.5 MHz до 108 MHz
Съотношение сигнал/ шум	55 dB
Изкривяване	0.7 %
Използваема чувствителност	12 dB $\mu$ V

#### AM (MW)

Честотен обхват	520 MHz до 1720 kHz или 522 MHz до 1620 kHz
Съотношение сигнал/ шум	50 dB
Изкривяване	1.0 %
Използваема чувствителност	28 dB $\mu$ V

### CD

Честотна характеристика	20 Hz до 20 kHz
Съотношение сигнал/ шум	80 dB
Изкривяване	0.12 %
Запихване между каналите (1 kHz)	55 dB

### AUX

Честотна характеристика	20 Hz до 20 kHz
Съотношение сигнал/ шум	80 dB
Изкривяване	0.1 %
Запихване между каналите (1 kHz)	45 dB
Максимално входно ниво (1 kHz)	1.1 V

### Bluetooth

TX POWER	4 dBm
Честотен обхват	2402 MHz до 2480 MHz
Версия	Спецификация на Bluetooth 2.0 + EDR

### USB

Версия	USB 1.1
<b>Линеен изход</b>	
Честотна характеристика	20 Hz до 20 kHz
Изходно напрежение	2 V (макс.)
<b>Събуфър (опция)</b>	
Честотна характеристика	20 Hz до 120 Hz
Изходно напрежение	2.0 V (макс.)

Дизайнът и техническите характеристики подлежат на промяна без предизвестие.

