



ENGLISH

ITALIANO

ESPAÑOL

FRANÇAIS

DEUTSCH

РУССКИЙ ЯЗЫК

PORTUGUESE

NEDERLANDS

# OWNER'S MANUAL AIR CONDITIONER

Please read this manual carefully before operating your set and retain it for future reference.

TYPE : Ceiling suspended Air Conditioner

## TIPS FOR SAVING ENERGY

Here are some tips that will help you minimize the power consumption when you use the air conditioner. You can use your air conditioner more efficiently by referring to the instructions below:

- Do not cool excessively indoors. This may be harmful for your health and may consume more electricity.
- Block sunlight with blinds or curtains while you are operating the air conditioner.
- Keep doors or windows closed tightly while you are operating the air conditioner.
- Adjust the direction of the air flow vertically or horizontally to circulate indoor air.
- Speed up the fan to cool or warm indoor air quickly, in a short period of time.
- Open windows regularly for ventilation as the indoor air quality may deteriorate if the air conditioner is used for many hours.
- Clean the air filter once every 2 weeks. Dust and impurities collected in the air filter may block the air flow or weaken the cooling / dehumidifying functions.

### For your records

Staple your receipt to this page in case you need it to prove the date of purchase or for warranty purposes. Write the model number and the serial number here:

Model number : \_\_\_\_\_

Serial number : \_\_\_\_\_

You can find them on a label on the side of each unit.

Dealer's name : \_\_\_\_\_

Date of purchase : \_\_\_\_\_

# IMPORTANT SAFETY INSTRUCTIONS

## **READ ALL INSTRUCTIONS BEFORE USING THE APPLIANCE.**

Always comply with the following precautions to avoid dangerous situations and ensure peak performance of your product

### **WARNING**

It can result in serious injury or death when the directions are ignored

### **CAUTION**

It can result in minor injury or product damage when the directions are ignored

### **WARNING**

- Installation or repairs made by unqualified persons can result in hazards to you and others.
- The product shall be installed according to the Wiring regulations of the corresponding country.
- The information contained in the manual is intended for use by a qualified service technician familiar with safety procedures and equipped with the proper tools and test instruments.
- Failure to carefully read and follow all instructions in this manual can result in equipment malfunction, property damage, personal injury and/or death.

## Installation

- Do not use a defective or underrated circuit breaker. Use this appliance on a dedicated circuit. There is risk of fire or electric shock.
- For electrical work, contact the dealer, seller, a qualified electrician, or an Authorized Service Center. Do not disassemble or repair the product. There is risk of fire or electric shock.
- Always ground the product. There is risk of fire or electric shock.
- Install the panel and the cover of control box securely. There is risk of fire or electric shock.
- Always install a dedicated circuit and breaker. Improper wiring or installation may cause fire or electric shock
- Use the correctly rated breaker or fuse. There is risk of fire or electric shock.
- Do not modify or extend the power cable. There is risk of fire or electric shock.
- Do not install, remove, or re-install the unit by yourself (customer). There is risk of fire, electric shock, explosion, or injury.
- Be cautious when unpacking and installing the product. Sharp edges could cause injury. Be especially careful of the case edges and the fins on the condenser and evaporator.
- For installation, always contact the dealer or an Authorized Service Center. There is risk of fire, electric shock, explosion, or injury.
- Do not install the product on a defective installation stand. It may cause injury, accident, or damage to the product.
- Be sure the installation area does not deteriorate with age. If the base collapses, the air conditioner could fall with it, causing property damage, product failure, and personal injury.
- Do not let the air conditioner run for a long time when the humidity is very high and a door or a window is left open. Moisture may condense and wet or damage furniture.

### Operation

- Take care to ensure that power cable could not be pulled out or damaged during operation. There is risk of fire or electric shock.
- Do not place anything on the power cable. There is risk of fire or electric shock.
- Do not plug or unplug the power supply plug during operation. There is risk of fire or electric shock.
- Do not touch(operate) the product with wet hands. There is risk of fire or electrical shock.
- Do not place a heater or other appliances near the power cable. There is risk of fire and electric shock.
- Do not allow water to run into electric parts. It may cause There is risk of fire, failure of the product, or electric shock.
- Do not store or use flammable gas or combustibles near the product. There is risk of fire or failure of product.
- Do not use the product in a tightly closed space for a long time. Oxygen deficiency could occur.
- When flammable gas leaks, turn off the gas and open a window for ventilation before turn the product on. Do not use the telephone or turn switches on or off. There is risk of explosion or fire
- If strange sounds, or small or smoke comes from product. Turn the breaker off or disconnect the power supply cable. There is risk of electric shock or fire.
- Stop operation and close the window in storm or hurricane. If possible, remove the product from the window before the hurricane arrives. There is risk of property damage, failure of product, or electric shock.
- Do not open the inlet grill of the product during operation.(Do not touch the electrostatic filter, if the unit is so equipped.) There is risk of physical injury, electric shock, or product failure.
- When the product is soaked (flooded or submerged), contact an Authorized Service Center. There is risk of fire or electric shock.
- Be cautious that water could not enter the product. There is risk of fire, electric shock, or product damage.
- Ventilate the product from time to time when operating it together with a stove, etc. There is risk of fire or electric shock.
- Turn the main power off when cleaning or maintaining the product. There is risk of electric shock.
- When the product is not be used for a long time, disconnect the power supply plug or turn off the breaker. There is risk of product damage or failure, or unintended operation.
- Take care to ensure that nobody could step on or fall onto the outdoor unit. This could result in personal injury and product damage.

## CAUTION

### Installation

- Always check for gas (refrigerant) leakage after installation or repair of product. Low refrigerant levels may cause failure of product.
- Install the drain hose to ensure that water is drained away properly. A bad connection may cause water leakage.
- Keep level even when installing the product. To avoid vibration or water leakage.
- Do not install the product where the noise or hot air from the outdoor unit could damage the neighborhoods. It may cause a problem for your neighbors.
- Use two or more people to lift and transport the product. Avoid personal injury.
- Do not install the product where it will be exposed to sea wind (salt spray) directly. It may cause corrosion on the product. Corrosion, particularly on the condenser and evaporator fins, could cause product malfunction or inefficient operation.

### Operation

- Do not expose the skin directly to cool air for long periods of time. (Don't sit in the draft.) This could harm to your health.
- Do not use the product for special purposes, such as preserving foods, works of art, etc. It is a consumer air conditioner, not a precision refrigeration system. There is risk of damage or loss of property.
- Do not block the inlet or outlet of air flow. It may cause product failure.
- Use a soft cloth to clean. Do not use harsh detergents, solvents, etc. There is risk of fire, electric shock, or damage to the plastic parts of the product.
- Do not touch the metal parts of the product when removing the air filter. They are very sharp! There is risk of personal injury.
- Do not step on or put anything on the product. (outdoor units) There is risk of personal injury and failure of product.
- Always insert the filter securely. Clean the filter every two weeks or more often if necessary. A dirty filter reduces the efficiency of the air conditioner and could cause product malfunction or damage.
- Do not insert hands or other objects through the air inlet or outlet while the product is operated. There are sharp and moving parts that could cause personal injury.
- Do not drink the water drained from the product. It is not sanitary and could cause serious health issues.
- Use a firm stool or ladder when cleaning or maintaining the product. Be careful and avoid personal injury.
- Replace the all batteries in the remote control with new ones of the same type. Do not mix old and new batteries or different types of batteries. There is risk of fire or explosion
- Do not recharge or disassemble the batteries. Do not dispose of batteries in a fire. They may burn or explode.
- If the liquid from the batteries gets onto your skin or clothes, wash it well with clean water. Do not use the remote if the batteries have leaked. The chemicals in batteries could cause burns or other health hazards.
- If you eat the liquid from the batteries, brush your teeth and see doctor. Do not use the remote if the batteries have leaked. The chemicals in batteries could cause burns or other health hazards.

## TABLE OF CONTENTS

### 2 TIPS FOR SAVING ENERGY

---

### 3 IMPORTANT SAFETY INSTRUCTIONS

---

### 7 BEFORE USE

---

7 Preparing for operation

7 Usage

7 Cleaning and maintenance

7 Service

### 8 PRODUCT INTRODUCTION

---

8 Name and function of parts

8 What to do before operation

9 Operation Indication Lamps

10 Wireless Remote Controller

### 12 OPERATING INSTRUCTION

---

12 How to insert the Batteries

12 Wireless Remote Controller Maintenance

### 13 INSTALLATION INSTRUCTIONS

---

13 Installer Setting -How to enter installer setting mode

14 Installer Setting - Installer Setting Code Table

15 Installer Setting - Setting Address of Central Control

15 Installer Setting - Checking Address of Central Control

### 16 OWNER'S INSTRUCTION

---

16 Cooling Mode - Standard Operation

16 Cooling Mode - Power Cooling

17 Heating Mode

18 Auto Changeover Mode

18 Auto Changeover Mode - Setting the Mode Change Temperature

19 Auto Operation Mode

20 Dehumidification Mode

21 Fan Mode

22 Temperature Setting/Room Temperature checking

23 Airflow Setting

23 Celsius/Fahrenheit Switching

24 Timer

### 25 MAINTENANCE AND SERVICE

---

25 Indoor Unit

26 Operation Tips!

26 When the air conditioner is not going...

27 Troubleshooting Tips! Save time and money!

27 Call the service immediately in the following situations

# BEFORE USE

## Preparing for operation

- Contact an installation specialist for installation.
- Use a dedicated circuit.

## Usage

- Being exposed to direct airflow for an extended period of time could be hazardous to your health. Do not expose occupants, pets, or plants to direct airflow for extended periods of time.
- Due to the possibility of oxygen deficiency, ventilate the room when used together with stoves or other heating devices.
- Do not use this air conditioner for non-specified special purposes (e.g. preserving precision devices, food, pets, plants, and art objects). Such usage could damage the items.

## Cleaning and maintenance

- Do not touch the metal parts of the unit when removing the filter. Injuries can occur when handling sharp metal edges.
- Do not use water to clean inside the air conditioner. Exposure to water can destroy the insulation, leading to possible electric shock.
- When cleaning the unit, first make sure that the power and breaker are turned off. The fan rotates at a very high speed during operation. There is a possibility of injury if the unit's power is accidentally triggered on while cleaning inner parts of the unit.

## Service

For repair and maintenance, contact your authorized service dealer.

# PRODUCT INTRODUCTION

## Name and function of parts

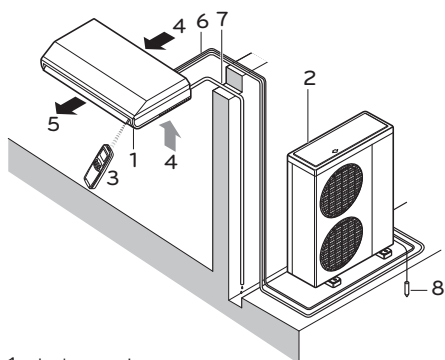

- 1 Indoor unit
- 2 Outdoor unit
- 3 Remote controller
- 4 Inlet air
- 5 Discharge air
- 6 Refrigerant piping, connection electric wire
- 7 Drain pipe
- 8 Ground wire  
Wire to ground outdoor unit to prevent electrical shocks.

## What to do before operation

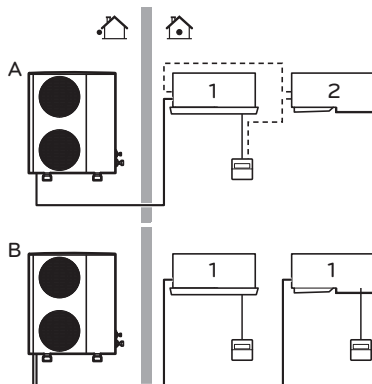

If your installation has a customized control system, ask your LG dealer for the operation that corresponds to your system.

- A Pair system or simultaneous operation system
- B Multi system
  - 1 Unit with remote controller
  - 2 Unit without remote controller (when used as simultaneous operation)



## Operation Indication Lamps

- ① **On/Off** : Lights up during the system operation.
- 🔧 **Filter Sign** : Lights up after 2400 hours from the time of first operating unit.
- 🕒 **Timer** : Lights up during Timer operation.
- \*  
❄️ **Defrost Mode** : Lights up during Defrost Mode or Hot Start operation.  
(Heat pump type)
- 🔊 **Forced operation** : To operate the unit when the remote control can't be used for any reason.

## Wireless Remote Controller

This air-conditioner is equipped with wireless remote controller basically. But if you want to be available with wired remote controller, you pay for it.

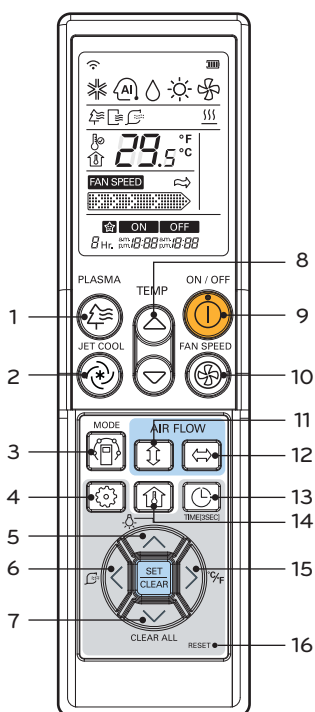

- 1 PLASMA Button (OPTIONAL)  
Used to start or stop the plasma-purification function.
- 2 JET COOL Button  
Speed cooling operates super high fan speed.
- 3 OPERATION MODE SELECTION Button  
Used to select the operation mode.
- 4 FUNCTION SETTING Button  
Used to set or clear Auto Clean, Smart Clean, Electric heater or Individual vane angle control
- 5 LCD LUMINOSITY Button (OPTIONAL)  
Used to adjust LCD luminosity
- 6 SMART CLEAN Button (OPTIONAL)  
Used to start or stop Smart Clean.
- 7 CLEAR ALL Button  
Used to clear all timer.
- 8 ROOM TEMPERATURE SETTING Button  
Used to select the room temperature.
- 9 ON/OFF Button  
Used to turn on/off the unit.
- 10 INDOOR FAN SPEED SELECTION Button  
Used to select fan speed in four steps low, medium, high and chaos.
- 11 UP/DOWN AIRFLOW Button  
Used to stop or start louver movement and set the desired up/down airflow direction.
- 12 LEFT/RIGHT AIRFLOW Button (OPTIONAL)  
Used to set the desired left/right(horizontal) airflow direction.
- 13 TIMER AND TIME SETTING Button  
Used to set the time of starting or stopping and sleeping operation.
- 14 ROOM TEMPERATURE CHECKING Button  
Used to check the room temperature.
- 15 °C/°F SWITCH Button  
Used to switch temperature reading from Celsius to Fahrenheit.
- 16 RESET Button  
Used to reset the remote controller.

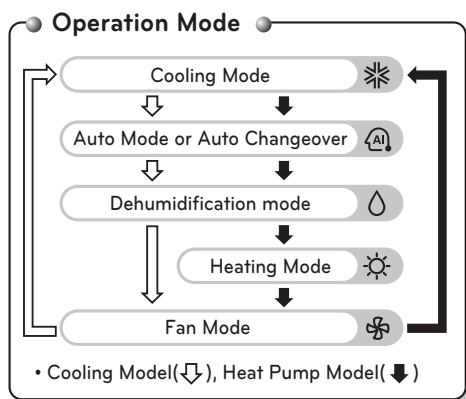

 **CAUTION****of handling the Remote Controller**

- Aim at the signal receiver on the wired remote controller so as to operate.
- The remote control signal can be received at a distance of up to about 7m.
- Be sure that there are no obstructions between the remote controller and the signal receptor.
- Do not drop or throw the remote controller.
- Do not place the remote controller in a location exposed to direct sunlight, or near the heating unit, or any other heat source.
- Block a strong light over the signal receptor with a curtain or etc. so as to prevent the abnormal operation. (ex:electronic quick start, ELBA, inverter type fluorescent lamp)

 **NOTE**

- The wireless remote controller do not operate the swirl mode.(4Way Type)
- For more details refer to the Wireless Remote Control Accessory manual.
- The actual product can be different from above contents depending upon model type.

# OPERATING INSTRUCTION

## How to insert the Batteries

Remove the battery cover by pulling it according to the arrow direction.

Insert new batteries making sure that the (+) and (-) of battery are installed correctly.

Reattach the cover by sliding it back into position.

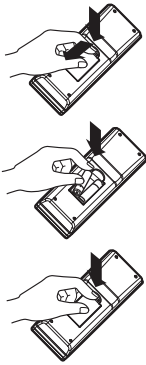

### ! NOTE

- Always use/replace both batteries of same type.
- If the system is not to be used for a long time, remove the batteries to save their working life.
- If the display screen of remote controller starts fading replace both of the batteries.

## Wireless Remote Controller Maintenance

Choose a suitable place where its safe & easy to reach.

Fix the holder to wall etc with the supplied screws firmly.

Slide the remote controller inside the holder.

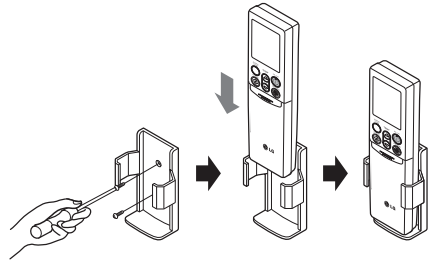

### ! NOTE

- Remote controller should never be exposed to direct sunlight.
- Signal transmitter & receiver should always be clean for proper communication. Use a soft cloth to clean them.
- In case some other appliances also get operated with remote control, change their position or consult your serviceman.

# INSTALLATION INSTRUCTIONS

## Installer Setting -How to enter installer setting mode

### ! CAUTION

Installer setting mode is to set the detail function of the remote controller. If the installer setting mode is not set correctly, it can cause problems to the product, user injury or property damage. This must be set by an certificated installer, and any installation or change that is carried out by a non-certificated person should be responsible for the results. In this case, free service cannot be provided.

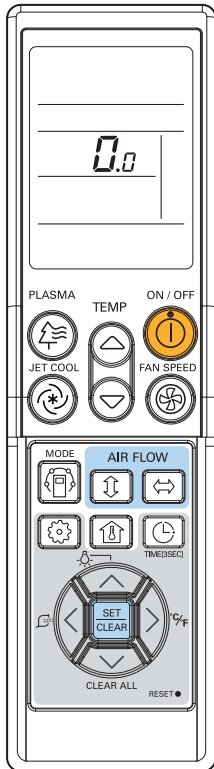

- 1 With the FAN SPEED button pressed, press the RESET button.
- 2 By using the TEMPERATURE SETTING button, set function code and setting value. (Please refer the Installer Setting Code Table.)
- 3 Press the ON/OFF button toward the indoor unit 1 time.
- 4 Reset the remote controller to use the general operation mode.

**Refer to the Installer Setting Code Table on the next page.**

## Installer Setting - Installer Setting Code Table

### Installer Setting Code Table

No.	Function	Function Code	Setting Value	Remote Controller LCD
0	Mode Override	0	0 : Set to Master	0.0
			1 : Set to Slave	0.1
1	Ceiling Height Selection	1	1 : Standard	1.1
			2 : Low	1.2
			3 : High	1.3
			4 : Super High	1.4
2	Group Control	2	0 : Set to Master	2.0
			1 : Set to Slave	2.1
			2 : Check Master/Slave	2.2
	Auxiliary heater	2	3 : Set to Auxiliary heater	2.3
			4 : Cancel Auxiliary heater	2.4
			5 : Check Auxiliary heater Installation	2.5

#### Mode Override

This Function is only for Non-Auto Changeover H/P model.

#### Ceiling Height Selection

Our products provide variety of air volumes and capacities according to the selection of ceiling heights.

Cooling/Heating performance is enhanced with relation to ceiling height.

- The highest/cooling heating performance and efficiency are provide at super high.

(Some noise may be generated according to the level height setting.)

#### Group Control

This function is only for group control. Please don't set this function in case of non-group control.

After setting Group Control of the product, turn off the power then turn it back on after 1 minute.

#### Auxiliary heater

This function is only applied to models with Auxiliary Heater function being activated.

## Installer Setting - Setting Address of Central Control

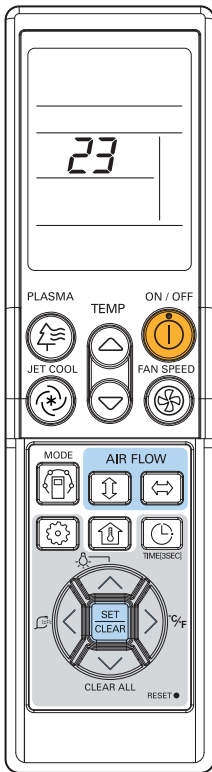

- 1 With the MODE button pressed, press the RESET button.
- 2 By using the temperature setting button, set the indoor unit address.
  - Setting range : 00 ~ FF
- 3 After setting the address, press the ON/OFF button toward the indoor unit 1 time.
- 4 The indoor unit will display the set address to complete the address setting.
  - The address display time and method can differ by the indoor unit type.
- 5 Reset the remote controller to use the general operation mode.

## Installer Setting - Checking Address of Central Control

- 1 With the PLASMA button pressed, press the RESET button.
- 2 Press the ON/OFF button toward the indoor unit 1 time, and the indoor unit will display the set address in the display window.
  - The address display time and method can differ by the indoor unit type.
- 3 Reset the remote controller to use the general operation mode.

# OWNER'S INSTRUCTION

## Cooling Mode - Standard Operation

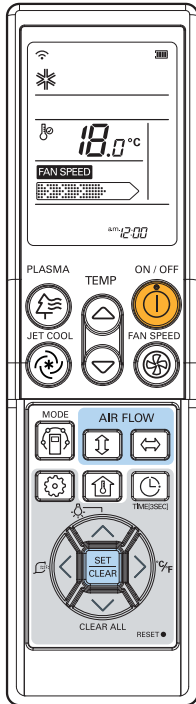

- 1 Press the ON/OFF button.  
The unit will respond with beep sound.
- 2 Press MODE button to select Cooling Mode.
- 3 Set the desired temperature by pressing TEMP button.  
Press ROOM TEMPERATURE CHECKING button to check the room temperature.  
When setting the desired temperature is higher than room temperature, cooling wind isn't blow out.
  - Setting Temp. Range :  
18~30°C(64~86°F)

## Cooling Mode - Power Cooling

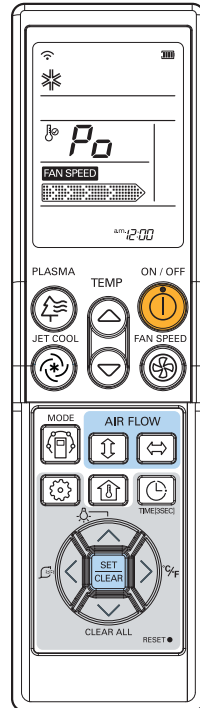

- 1 Press the ON/OFF button.  
The unit will respond with beep sound.
- 2 Press MODE button to select Cooling Mode.
- 3 Press the JET COOL button. The unit will operate in super high fan speed in cooling mode.
  - Wall mounted models operate power cooling mode for 30 minutes.
- 4 To cancel the Power cooling Mode press the Jet Cool button or the fan button or the room temperature setting button again and the unit will operate in high fan speed in cooling mode.



## Heating Mode

This Function is only for Heat Pump model.

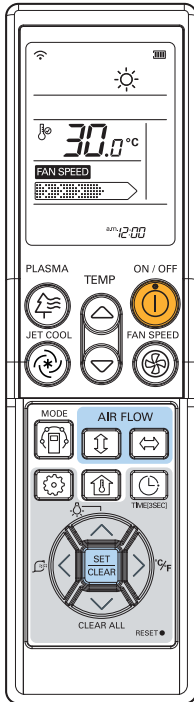

- 1 Press the ON/OFF button.  
The unit will respond with beep sound.
- 2 Press MODE button to select Heating Mode.
- 3 Set the desired temperature by pressing TEMP button.  
Press ROOM TEMPERATURE CHECKING button to check the room temperature.  
When setting the desired temperature is lower than room temperature, heating wind isn't blow out.
  - Setting Temp. Range in Heating Mode :  
16~30°C (60°F~86°F)
- 4 Set the fan speed again. You can select the fan speed in four steps – low, medium, high, or chaos. Each time the button is pressed, the fan speed mode is shifted.

## Auto Changeover Mode

This Function is only available on some products.

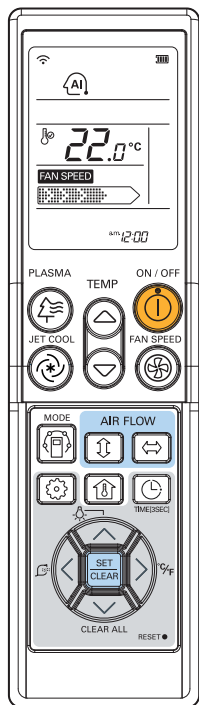

- 1 Press the ON/OFF button. The unit will respond with beep sound.
- 2 Press MODE button to select Auto Changeover Mode.
- 3 Set the desired room temperature.
  - Setting Temp. Range in Auto Changeover Mode : 18~30°C (64~86°F)
- 4 You can select the fan speed in four steps – low, medium, high and chaos. Each time the button is pressed, the fan speed mode is shifted.

### During Auto changeover Mode

- The air conditioner changes the operation mode automatically to keep indoor temperature. When room temperature vary over  $\pm 2^{\circ}\text{C}$ ( $4^{\circ}\text{F}$ ) with respect to setting temperature, air conditioner keeps the room temperature within  $\pm 2^{\circ}\text{C}$ ( $4^{\circ}\text{F}$ ) with respect to setting temperature by auto changeover mode

## Auto Changeover Mode - Setting the Mode Change Temperature

This Function is to set the operating mode of the Auto Changeover Mode.

- 1 In Auto Changeover Mode, Press the ROOM TEMPERATURE CHECKING button for 3 seconds. The mode change temperature set before will be displayed.
- 2 Press the TEMPERATURE SETTING button to set desired Mode Change Temperature. (Default value is  $2^{\circ}\text{C}$ ( $4^{\circ}\text{F}$ ).

The Mode Change Temperature is the difference of temperature when from cooling mode to heating mode or from heating mode to cooling mode.

Ex) When setting temperature is  $25^{\circ}\text{C}$ ( $76^{\circ}\text{F}$ ) and room temperature is  $20^{\circ}\text{C}$ ( $68^{\circ}\text{F}$ ), then operating mode is heating. If you set the mode change temperature to  $2^{\circ}\text{C}$ ( $4^{\circ}\text{F}$ ), when the room temperature up to  $27^{\circ}\text{C}$ ( $25^{\circ}\text{C} + 2^{\circ}\text{C}$ )( $80^{\circ}\text{F}$ ( $76^{\circ}\text{F} + 4^{\circ}\text{F}$ )), the unit start cooling operation.

## Auto Operation Mode

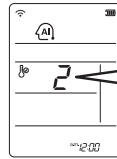
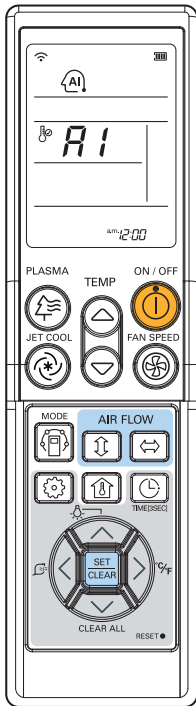

\* Please select the code depend on your feeling.

Code	Feel
2	Cold
1	Slightly cool
0	Neutral
-1	Slightly warm
-2	Warm

### <For Heating Model>

You can set desired temperature and indoor fan speed.

Setting Temp. Range : 18~30°C(64~86°F)

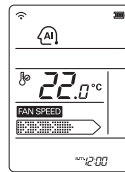

- 1 Press the ON/OFF button.  
The unit will respond with beep sound.
- 2 Press MODE button to select Auto Operation Mode.
- 3 Set the desired temperature.

### <For Cooling Model>

The temperature and fan speed are automatically set by the electronic controls based on the actual room temperature.

If you feel hot or cold, press TEMPERATURE SETTING buttons for more cooling or heating effect.

You cannot switch the indoor fan speed. It has already been set by the Auto Operation Mode rule.

### During Auto Operation Mode

- If the system is not operating as desired, manually switch to another mode. The system will not automatically switch from the cooling mode to the heating mode, or from heating to cooling, then you must set the mode and the desired temperature again.

## Dehumidification Mode

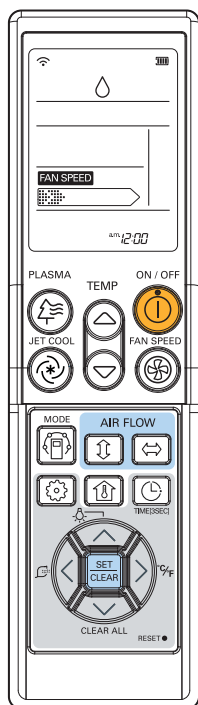

### During Dehumidification Mode

- If you select the dehumidification mode on the operation selection button, the indoor unit starts to run the dehumidification function, automatically setting the room temp. and air volume to the best condition for dehumidification based on the sensed room temp. In this case, the setting temp. is not displayed in the Remote Controller and you are not able to control the room temp. either.
- During the healthy dehumidification function, the air volume is automatically set according to the algorithm responding to the current room temp. and makes the room condition healthy and comfortable even in the high humidity season.

- 1 Press the ON/OFF button.  
The unit will respond with beep sound.
- 2 Press MODE button to select Dehumidification Mode.
- 3 Set the fan speed. You can select the fan speed in four steps - low, medium, high, or chaos. Each time the button is pressed, the fan speed mode is shifted.

## Fan Mode

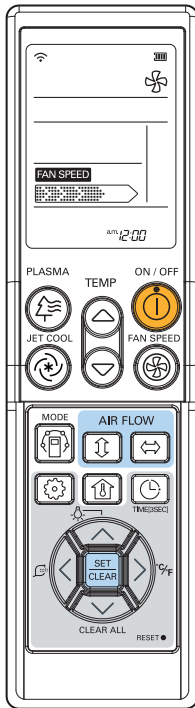

### Natural Wind by the chaos Logic

- For more fresh feeling than other fan speed, press the Indoor Fan Speed Selector and set to chaos mode. In this mode, the wind blows like natural breeze by automatically changing fan speed according to the chaos logic.

### During Fan Mode

- The outdoor compressor doesn't work. Have a function to circulate the indoor as it sends out the air that doesn't have much temperature difference with indoor.

- 1 Press the ON/OFF button.  
The unit will respond with beep sound.
- 2 Press MODE button to select Fan Mode.
- 3 Set the fan speed again. You can select the fan speed in four steps—low, medium, high, or chaos. Each time the button is pressed, the fan speed mode is shifted.

## Temperature Setting/Room Temperature checking

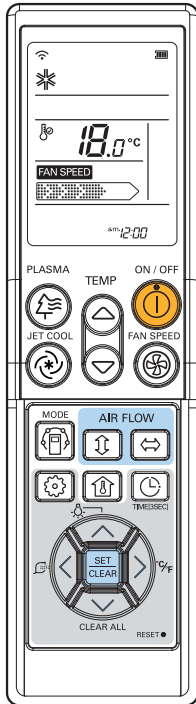

We can simply adjust the desired temperature

- Press the buttons to adjust the desired temperature



: Increase 1°C or 2°F per one time pressing

: Decrease 1°C or 2°F per one time pressing

Room temp: Indicate the current room temperature

Set temp: Indicate the temperature that user want to set

### <Cooling Mode>

The cooling mode doesn't work if desired temperature is higher than room temperature. Please lower the desired temperature.

### <Heating Mode>

The heating mode doesn't work if desired temperature is lower than room temperature. Please increase the desired temperature.

Whenever press button, the room temperature will be displayed within 5 seconds.

After 5 seconds, it turns to display the desired temperature.

Because of location of remote controller, the real room temperature and the this displayed value can be different.

## Airflow Setting

### Up/Down Airflow Direction Control (Optional)

The up/down airflow (Vertical Airflow) can be adjusted by using the remote controller.

- 1 Press the ON/OFF button to start the unit.
- 2 Press up/down airflow button and the louvers will swing up and down.  
Press the up/down airflow button again to set the vertical louver at the desired airflow direction.

#### ! NOTE

- If you press the UP/DOWN AIRFLOW button, the horizontal airflow direction is changed automatically based on the Auto Swing algorithm to distribute the air in the room evenly and at the same time to make the human body feel more comfortable, as if enjoying a natural breeze.
- Always use the remote controller to adjust the up/down airflow direction. Manually moving the vertical airflow direction louver by hand, could damage the air conditioner.
- When the unit is shut off, the up/down airflow direction louver will close the air outlet vent of the system.

## Celsius/Fahrenheit Switching

Press the °C/°F SWITCH button to change from Celsius to Fahrenheit or from Fahrenheit to Celsius.

Whenever press TEMPERATURE SETTING button in Fahrenheit mode, the temperature will increase/drop 2°F.

## Timer

### Setting the Current Time

- 1 Press the TIMER button for 3 seconds.
- 2 Press TIME SETTING buttons until the desired time is set.
- 3 Press the SET / CLEAR button.

#### ! NOTE

Check the indicator for A.M. and P.M.

### Timer Setting

- 1 Press the TIMER button to turn timer on or off.
- 2 Press TIME SETTING buttons until the desired time is set.
- 3 Press the SET / CLEAR button.

#### ! NOTE

Select one of the following 3 types of operation.



Timer Sleep



Timer On



Timer Off

### To cancel the Timer Setting

- If you wish to cancel all timer setting, press the CLEAR ALL button.
- If you wish to cancel each timer setting, press the TIMER button to turn timer sleep or on or off as you want.  
And then press the SET/CLEAR button aiming the remote controller at the signal receptor.  
(The timer lamp on the air conditioner and the display will go off.)



# MAINTENANCE AND SERVICE

## Indoor Unit

### Grille, Case and Remote Control

- Turn the system off before cleaning. To clean, wipe with a soft, dry cloth. Do not use bleach or abrasives.

#### ! NOTE

Supply power must be disconnected before cleaning the indoor unit.

### Air Filters

The air filters behind the front grille should be checked and cleaned once every 2 weeks or more often if necessary.

- Never use any of the followings:
  - Water hotter than 40°C.  
Could cause deformation and/or discoloration.
  - Volatile substances.  
Could damage the surfaces of the air conditioner.



- Remove the Air filters.

Take hold of the tab and pull slightly forward to remove the filter.

#### ! CAUTION

When the air filter is to be removed, do not touch the metal parts of the indoor unit. It may cause an injury.

- Clean dirt from the air filter using a vacuum cleaner or washing with water.

If dirt is conspicuous, wash with a neutral detergent in lukewarm water.

If hot water (40°C or more) is used, it may be deformed.

- After washing with water, dry well in the shade.

Do not expose the air filter to direct sunlight or heat from a fire when drying it.

- Install the air filter.

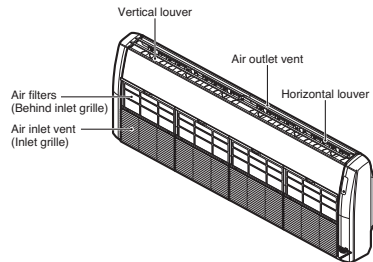

## Operation Tips!

<p><b>Do not overcool the room.</b> This is not good for the health and wastes electricity.</p>	<p><b>Keep blinds or curtains closed.</b> Do not let direct sunshine enter the room when the air conditioner is in operation.</p>	<p><b>Keep the room temperature uniform.</b> Adjust the vertical and horizontal airflow direction to ensure a uniform temperature in the room.</p>
<p><b>Make sure that the doors and windows are shut tight.</b> Avoid opening doors and windows as much as possible to keep the cool air in the room.</p>	<p><b>Clean the air filter regularly.</b> Blockages in the air filter reduce the airflow and lower cooling and dehumidifying effects. Clean at least once every two weeks.</p>	<p><b>Ventilate the room occasionally.</b> Since windows are kept closed, it is a good idea to open them and ventilate the room now and then.</p>

### When the air conditioner is not going....

#### When air conditioner is not going to be used for a long time.

- Operate the air conditioner at the following settings for 2 to 3 hours.

Type of operation: Fan operation mode.(Refer to page 20.)

This will dry out the internal mechanisms.

- Turn off the breaker.



#### CAUTION

Turn off the breaker when the air conditioner is not going to be used for a long time.

Dirt may collect and may cause a fire.

- Remove the batteries from the Remote Controller.

### Helpful information

The air filters and your electric bill.

If the air filters become clogged with dust, the cooling capacity will drop, and 6% of the electricity used to operate the air conditioner will be wasted.

#### When the air conditioner is to be used again.

- Clean the air filter and install it in the indoor unit. (Refer to page 27 for cleaning it.)
- Check that the air inlet and outlet of the indoor/outdoor unit are not blocked.
- Check that the ground wire is connected correctly. It may be connect to the indoor unit side.

## Troubleshooting Tips! Save time and money!

Check the following points before requesting repairs or service.... If the malfunction persist, please contact your dealer.

<p><b>The air conditioner does not operate.</b></p> <ul style="list-style-type: none"> <li>- Have you made a mistake in timer operation?</li> <li>- Has the fuse blown or has the circuit breaker been tripped?</li> </ul>	<p><b>The room has a peculiar odor.</b></p> <ul style="list-style-type: none"> <li>- Check that this is not a damp smell exuded by the walls, carpet, furniture or cloth items in the room.</li> </ul>	<p><b>It seems that condensation is leaking from the air conditioner.</b></p> <ul style="list-style-type: none"> <li>- Condensation occurs when the airflow from the air conditioner cools the warm room air.</li> </ul>	<p><b>Air conditioner does not operate for about 3 minutes when restart.</b></p> <ul style="list-style-type: none"> <li>- This is the protector of the mechanism.</li> <li>- Wait about three minutes and operation will begin.</li> </ul>
<p><b>Does not cool or heat effectively.</b></p> <ul style="list-style-type: none"> <li>- Is the air filter dirty? See air filter cleaning instructions.</li> <li>- The room may have been very hot when the room air conditioner was first turned on. Allow time for it to cool down.</li> <li>- Has the temperature been set incorrectly?</li> <li>- Are the indoor unit's air inlet or outlet vents obstructed?</li> </ul>	<p><b>The air conditioner operation is noisy.</b></p> <ul style="list-style-type: none"> <li>- For a noise that sounds like water flowing. * This is the sound of freon flowing inside the air conditioner unit.</li> <li>- For a noise that sounds like the compressed air releasing into atmosphere.</li> <li>- This is the sound of the dehumidifying water being processed inside the air conditioning unit.</li> </ul>	<p><b>Crack sound is heard.</b></p> <ul style="list-style-type: none"> <li>- This sound is generated by the expansion/ constriction of the front panel, etc. due to changes of temperature.</li> </ul> <p><b>Filter sign lamp (LED) is ON.</b></p> <ul style="list-style-type: none"> <li>- Cleaning the filter, press the Timer button and ◀ button of wired remote controller at the same time for 3 sec.</li> </ul>	<p><b>Remote control display is faint, or no display at all.</b></p> <ul style="list-style-type: none"> <li>- Are the batteries depleted?</li> <li>- Are the batteries inserted in the opposite (+) and (-) directions?</li> </ul>

## Call the service immediately in the following situations

- Anything abnormal such as burning smell, loud noise etc. happen. Stop the unit and turn the breaker off. Never try to repair by yourself or restart the system in such cases.
- Main power cord is too hot or damaged.
- Error code is generated by self diagnosis.
- Water leaks from indoor unit even if the humidity is low.
- Any switch, breaker (safety, earth) or fuse fails to work properly

User must carry routine checkup & cleaning to avoid unit's poor performance.

In case of special situation, the job must be carried out by service person only.



# MANUALE DEL'UTENTE CLIMATIZZATORE

Leggere con attenzione questo manuale prima di usare l'unità e conservare per uso futuro.

**TIPO:** Condizionatore d'aria sospeso a soffitto

## CONSIGLI PER RISPARMIO ENERGETICO

Qui potete trovare alcuni consigli che vi aiuteranno a minimizzare il consumo di energia durante l'uso del condizionatore. Potete usare il condizionatore con maggiore efficienza se applicherete le istruzioni indicate di seguito.

- Non raffreddare eccessivamente l'ambiente interno. Questo può essere pericoloso per la vostra salute e provocare un consumo eccessivo di energia elettrica.
- Schermare la luce solare con tende o schermi quando si usa il condizionatore.
- Tenere chiuse le porte e le finestre quando si usa il condizionatore.
- Regolare la direzione del flusso d'aria verticalmente o orizzontalmente per far circolare l'aria interna.
- Accelerare la velocità del ventilatore per raffreddare o riscaldare l'aria interna rapidamente, in un breve periodo di tempo.
- Aprire regolarmente le finestre per la ventilazione in quanto la qualità dell'aria interna può peggiorare se il condizionatore viene usato per molte ore.
- Pulire il filtro dell'aria ogni 2 settimane. La polvere e le impurità raccolte nel filtro dell'aria possono bloccare il flusso d'aria o ridurre le funzioni di raffreddamento/deumidificazione.

### *Per le vostre registrazioni*

Conservare la ricevuta di questa pagina in caso dobbiate provare la data di acquisto o per rivendicazioni di garanzia. Scrivere il numero di modello e il numero di serie qui.

Numero modello : \_\_\_\_\_

Numero di serie : \_\_\_\_\_

I numeri sono riportati sull'etichetta a lato di ogni unità.

Nome del venditore : \_\_\_\_\_

Data di acquisto : \_\_\_\_\_

# ISTRUZIONI DI SICUREZZA IMPORTANTI

## **LEGGERE TUTTE LE ISTRUZIONI PRIMA DI USARE L'APPARECCHIO.**

Usare sempre le seguenti precauzioni per evitare pericolose situazioni e assicurare la prestazione massima del prodotto.

### **AVVISO**

Si possono verificare ferimenti gravi o la morte se le istruzioni sono ignorate.

### **ATTENZIONE**

Si può verificare un ferimento non grave o danno del prodotto se le istruzioni sono ignorate.

### **AVVISO**

- L'installazione o le riparazioni fatte da personale non qualificato possono essere pericolose per voi e per altri.
- Il prodotto dovrà essere installato secondo le norme di cablaggio del paese interessato.
- Le informazioni contenute nel manuale sono previste per l'uso da parte di un tecnico di manutenzione qualificato addestrato sulle procedure di sicurezza e equipaggiato con attrezzi e strumenti adatti.
- La mancata lettura e applicazione delle istruzioni di questo manuale può provocare malfunzionamento dell'apparecchio, danno alla proprietà e ferimenti della persona e/o la morte.

## **Installazione**

- Non utilizzare interruttori automatici difettosi o di potenza inferiore. Utilizzare questa apparecchiatura su un circuito dedicato. Vi è il rischio di scosse elettriche o incendio.
- Per i collegamenti elettrici, rivolgersi al rivenditore, a un elettricista qualificato o a un centro di assistenza autorizzato. Non smontare o tentare di riparare il prodotto. Vi è il rischio di scosse elettriche o incendio.
- Il prodotto deve essere sempre provvisto di messa a terra. Vi è il rischio di scosse elettriche o incendio.
- Installare il pannello e il coperchio della scatola di controllo in modo sicuro. Vi è il rischio di scosse elettriche o incendio.
- Installare sempre un interruttore automatico e circuito dedicato. L'errato cablaggio o installazione può causare incendi o scosse elettriche.
- Utilizzare fusibili o interruttori automatici di giusta tensione. Vi è il rischio di scosse elettriche o incendio.
- Non modificare o prolungare il cavo di alimentazione. Vi è il rischio di scosse elettriche o incendio.
- L'unità non deve essere installata né rimossa dall'utente (cliente). Vi è il rischio di scosse elettriche o incendio, explosion, or injury.
- C'è il rischio di scossa elettrica o incendio, esplosione o lesioni. Disimballare e installare il prodotto con attenzione. I bordi taglienti possono causare infortuni. Fare particolare attenzione ai bordi del contenitore e alle alette del condensatore e dell'evaporatore.
- Per l'installazione, rivolgersi sempre al rivenditore o a un centro di assistenza autorizzato. C'è il rischio di scossa elettrica o incendio, esplosione o lesioni.
- Non installare il prodotto su supporti di installazione difettosi. Ciò potrebbe causare infortuni, incidenti o danni al prodotto.

- Verificare che la zona di installazione non si deteriori con l'età. Se la base si rompe, l'unità può cadere con essa, causando infortuni a persone, guasti al prodotto o danni alle cose.
- Non utilizzare il prodotto troppo a lungo in ambienti molto umidi e con una finestra o una porta aperta. L'umidità potrebbe condensarsi e bagnare o danneggiare i mobili.

### **Funzionamento**

- Avere cura di non tirare o danneggiare il cavo di alimentazione durante il funzionamento. Vi è il rischio di scosse elettriche o incendio.
- Non mettere nulla sul cavo di alimentazione. Vi è il rischio di scosse elettriche o incendio.
- Non collegare(scollegare) il cavo di alimentazione alla(dalla) presa durante il funzionamento. Vi è il rischio di scosse elettriche o incendio.
- Non toccare il prodotto con le mani bagnate. Vi è il rischio di scosse elettriche o incendio.
- Non posizionare riscaldatori o altre apparecchiature vicino al cavo di alimentazione. Vi è il rischio di scosse elettriche o incendio.
- Evitare l'ingresso di acqua nelle parti elettriche. Vi è il rischio di scosse elettriche, incendio o guasti al prodotto.
- Non conservare o utilizzare gas infiammabili o combustibili in prossimità del prodotto. Vi è il rischio di incendio o guasti al prodotto.
- Non utilizzare il prodotto in ambienti completamente chiusi per periodi prolungati. Potrebbe esservi una scarsità di ossigeno.
- In caso di perdite di gas infiammabile, chiudere il gas e aprire la finestra per ventilare il locale prima di azionare l'unità. Non utilizzare il telefono o accendere o spegnere interruttori. Vi è il rischio di esplosioni o incendi.
- In caso di rumori, odori o fumo anomali provenienti dal prodotto. Spegner l'interruttore automatico e scollegare il cavo di alimentazione. Vi è il rischio di scosse elettriche o incendio.
- Arrestare il funzionamento e chiudere la finestra in caso di tempeste o uragani. Se possibile, rimuovere il prodotto dalla finestra prima che arrivi un uragano. Vi è il rischio di danni alle cose, guasti al prodotto o scosse elettriche.
- Non aprire la griglia di aspirazione del prodotto durante il funzionamento. Non toccare il filtro elettrostatico, se l'unità è equipaggiata con esso. C'è il rischio di lesioni fisiche, scossa elettrica o guasto del prodotto.
- In caso di allagamento del prodotto, rivolgersi a un centro di assistenza autorizzato. Vi è il rischio di scosse elettriche o incendio.
- Evitare che nel prodotto entri acqua. Vi è il rischio di scosse elettriche, incendio o danni al prodotto.
- Di tanto in tanto, ventilare il prodotto quando utilizzato insieme a fornelli ecc. Vi è il rischio di scosse elettriche o incendio.
- Spegner l'alimentazione prima di pulire o riparare il prodotto. Vi è il rischio di scosse elettriche.
- In caso di inutilizzo del prodotto per lunghi periodi, scollegare il cavo di alimentazione e spegnere l'interruttore automatico. Vi è il rischio di guasti del prodotto o attivazione accidentale.
- Evitare che l'unità esterna sia calpestata da qualcuno. Ciò potrebbe provocare lesioni personali e danni al prodotto.



## ATTENZIONE

### Installazione

- Controllare sempre che non vi siano perdite del gas (refrigerante) successivamente all'installazione o riparazione del prodotto. Livelli di refrigerante insufficienti possono provocare guasti al prodotto.
- Installare il tubo flessibile di scarico in modo da garantire uno scarico corretto e sicuro. Un collegamento erraneo potrebbe provocare perdite d'acqua.
- Mantenere il prodotto in piano durante l'installazione. Per evitare vibrazioni o perdite d'acqua.
- Non installare il prodotto in posizioni in cui il rumore o l'aria calda proveniente dall'unità esterna possono recare disturbo al vicinato. Ciò potrebbe causare problemi con i vicini.
- Per sollevare e trasportare il prodotto sono consigliabili due o più persone. Evitare lesioni personali.
- Non installare il prodotto in luoghi esposti direttamente al vento di mare (spruzzi di sale). Ciò può provocare corrosione del prodotto. La corrosione, particolarmente sulle alette del condensatore e evaporatore può provocare guasti del prodotto o un funzionamento inefficiente.

### Funzionamento

- Non esporre la pelle direttamente all'aria fredda per periodi prolungati (Non sostare sotto corrente d'aria). Ciò potrebbe causare danni alla salute.
- Non utilizzare l'apparecchio per scopi specifici come conservare alimenti, opere d'arte ecc. L'unità è un condizionatore d'aria, non un sistema di refrigerazione di precisione. C'è il rischio di danni o perdita di proprietà.
- Non bloccare l'ingresso o l'uscita del flusso d'aria. In caso contrario, si potrebbero verificare guasti al prodotto.
- Utilizzare un panno soffice per la pulizia. Non utilizzare detergenti potenti, solventi e così via. Vi è il rischio di scosse elettriche, incendio o danni alle parti in plastica del prodotto.
- Non toccare le parti metalliche del prodotto durante la rimozione del filtro dell'aria. Sono molto appuntite! Rischio di lesioni personali.
- Non calpestare o mettere oggetti sul prodotto (unità esterne) Vi è il rischio di infortuni alle persone e guasti al prodotto.
- Inserire sempre il filtro in modo stabile. Pulire il filtro almeno ogni 2 settimane, o più spesso se necessario. Un filtro sporco riduce l'efficienza del condizionatore e potrebbe causare danni o malfunzionamenti del prodotto.
- Non introdurre le mani o altri oggetti nella bocca di ingresso o uscita dell'aria durante il funzionamento. Ci sono componenti taglienti o in movimento che possono provocare lesioni personali.
- Non bere acqua fuoriuscita dal prodotto. Ciò può causare gravi danni alla salute.
- Utilizzare una scala salda per pulire o riparare il prodotto. Fare attenzione a non procurarsi lesioni personali.
- Sostituire sempre tutte le batterie del telecomando con batterie nuove dello stesso tipo. Non mescolare batterie nuove e usate o batterie di tipo diverso. Vi è il rischio di esplosioni o incendi.
- Non ricaricare o smontare le batterie. Non gettare le batterie nel fuoco. Possono provocare fiammate o esplodere.
- In caso di contatto del liquido delle batterie con la pelle o gli indumenti, lavare accuratamente con acqua pulita. Non utilizzare il telecomando se le batterie presentano delle perdite. Le sostanze chimiche delle batterie potrebbero causare scottature o altri pericoli per la salute.
- Se si ingerisce il liquido delle batterie, lavarsi i denti e rivolgersi a un dottore. Non utilizzare il telecomando se le batterie presentano delle perdite. Le sostanze chimiche delle batterie potrebbero causare scottature o altri pericoli per la salute.

## SOMMARIO

### 2 **CONSIGLI PER IL RISPARMIO ENERGETICO**

---

### 3 **IMPORTANTI ISTRUZIONI DI SICUREZZA**

---

### 7 **PRIMA DELL'USO**

---

7 Preparazione per l'uso

7 Uso

7 Pulizia e manutenzione

7 Riparazioni

### 8 **INTRODUZIONE AL PRODOTTO**

---

8 Nome e funzione delle parti

8 Che cosa non fare prima dell'utilizzo

9 Indicatori luminosi di funzionamento

10 Telecomando senza fili

### 12 **ISTRUZIONI DI UTILIZZO**

---

12 Inserimento delle batterie

12 Manutenzione del telecomando senza fili

### 13 **ISTRUZIONI DI INSTALLAZIONE**

---

13 Impostazioni per l'installatore - Come entrare in modalità di impostazione dell'installatore

14 Impostazioni per l'installatore - Tabella codici di impostazione per l'installatore

15 Impostazioni per l'installatore - Impostazione indirizzo del controllo centrale

15 Impostazioni per l'installatore - Controllo indirizzo del controllo centralizzato

### 16 **ISTRUZIONI PER IL PROPRIETARIO**

---

16 Modo di raffreddamento - Utilizzo standard

16 Modo di raffreddamento - Raffreddamento intenso

17 Modo di riscaldamento

18 Modo commutazione automatica

18 Modo commutazione automatica - Impostazione della temperatura di modifica del modo d'uso

19 Modo utilizzo automatico

20 Modo di deumidificazione

21 Modo di uso ventilatore

22 Impostazione temperatura/controllo temperatura ambiente

23 Impostazione flusso aria

23 Come alternare Celsius/Fahrenheit

24 Tempor

### 25 **MANUTENZIONE E RIPARAZIONE**

---

25 Unità interna

26 Suggerimenti per il funzionamento!

26 Quando il condizionatore non funziona.

27 Consigli per ricerca guasti. Risparmiare tempo e denaro

27 Contattare immediatamente l'assistenza nei casi seguenti

# PRIMA DELL'USO

## Preparazione per l'uso

- Rivolgersi a un tecnico specializzato per l'installazione.
- Utilizzare un circuito dedicato.

## Uso

- L'esposizione prolungata al flusso diretto dell'aria può provocare pericolo per la salute. Non esporre persone, animali o piante al flusso diretto dell'aria per periodi prolungati.
- Per la possibilità di mancanza di ossigeno, in caso di uso con fornelli o altri dispositivi di riscaldamento ventilare l'ambiente.
- Non usare il condizionatore d'aria per scopi speciali non specificati. Per es. protezione di dispositivi di precisione, animali domestici, piante, e oggetti d'arte. Un uso di questo tipo potrebbe danneggiare gli oggetti.

## Pulizia e manutenzione

- Non toccare le parti metalliche dell'unità durante la rimozione del filtro. La manipolazione dei bordi taglienti potrebbe causare lesioni.
- Non pulire l'interno del condizionatore con acqua. L'esposizione all'acqua può distruggere l'isolamento, causando scosse elettriche.
- Prima di pulire l'unità, accertarsi che l'alimentazione sia esclusa e l'interruttore spento. Il ventilatore raggiunge una velocità di rotazione elevata durante il funzionamento. L'accensione accidentale dell'unità durante la pulizia delle parti interne può causare gravi lesioni.

## Riparazioni

Per interventi di riparazione e manutenzione, rivolgersi sempre al centro di assistenza autorizzato.

# INTRODUZIONE AL PRODOTTO

## Nome e funzione delle parti

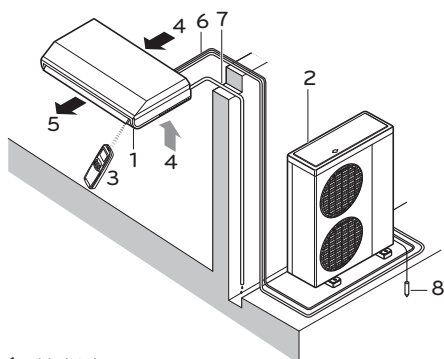

- 1 Unità interna
- 2 Unità esterna
- 3 Telecomando
- 4 Aria in ingresso
- 5 Aria di scarico
- 6 Tubazione del refrigerante, cavo elettrico di collegamento
- 7 Tubo di scarico
- 8 Cavi di terra  
Cavo per mettere a terra l'unità esterna per evitare scosse elettriche.



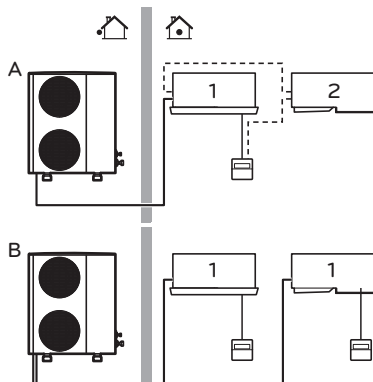

## Che cosa fare prima dell'utilizzo



Se l'installazione ha un sistema di controllo personalizzato, chiedete al fornitore LG per l'utilizzo che corrisponde al vostro sistema.

- A Sistema a coppia o sistema di utilizzo simultaneo
- B Sistema multiplo
  - 1 Unità con telecomando
  - 2 Unità con telecomando (quando usato come utilizzo simultaneo)

## Indicatori luminosi di funzionamento

-  **On/Off** : Si accende durante l'uso del sistema.
-  **Marcatura del filtro** : Si accende dopo 2400 ore dal momento dell'avvio della prima unità di utilizzo.
-  **Tempor.** : Si accende durante l'uso del temporizzatore.
-  **Modo sbrinamento** : Si accende durante il modo di sbrinamento o utilizzo di avvio a caldo. (tipo pompa di calore)
-  **Funzionamento forzato** : Per usare l'unità quando il telecomando non può essere usato per una qualsiasi ragione.

## Telecomando senza fili

Questo condizionatore d'aria è equipaggiato principalmente con telecomando senza fili. Ma se volete un telecomando cablato, dovete pagare per esso.

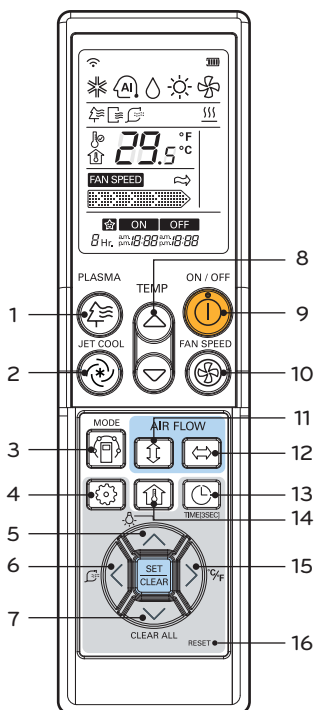

- 1 Pulsante per controllo PLASMA (OPZIONALE)  
Utilizzato per avviare o fermare la funzione di depurazione al plasma.
- 2 Pulsante RAFFREDDAMENTO RAPIDO  
Questa modalità attiva un ventilatore a velocità molto elevata.
- 3 Pulsante SELEZIONE MODO FUNZIONAMENTO  
Utilizzato per selezionare la modalità di funzionamento.
- 4 Pulsante IMPOSTAZIONE FUNZIONI  
Usato per impostare o cancellare pulizia automatica, pulizia accurata, riscaldatore elettrico o controllo angolo deflettore individuale
- 5 Pulsante LUMINOSITA' LCD (OPZIONALE)  
Utilizzato per regolare la luminosità del pannello LCD.
- 6 Pulsante PULIZIA ACCURATA  
Usato per avviare o fermare la pulizia accurata.
- 7 Pulsante CALCELIA TUTTO  
Usato per annullare il timer.
- 8 Pulsante IMPOSTAZIONE TEMPERATURA AMBIENTE  
Utilizzato per impostare la temperatura dell'ambiente.
- 9 Pulsante ON/OFF (accesso/spento)  
Accende/spegne l'unità.
- 10 Pulsante SELEZIONE VELOCITÀ VENTILATORE INTERNO  
Utilizzato per selezionare la velocità della ventola tra le quattro posizioni disponibili: lento, medio, alto e caos.
- 11 Pulsante AUMENTO/RIDUZI. PORTATA ARIA  
Utilizzato per arrestare o avviare il movimento della bocchetta e impostare la direzione desiderata del flusso dell'aria verso l'alto/basso.
- 12 Pulsante PORTATA ARIA A DESTRA/SINISTRA  
Usato per impostare la direzione della portata d'aria a sinistra/destra.
- 13 Pulsante per IMPOSTAZIONE TEMPORIZZATORE E TEMPO D'USO  
Utilizzati per impostare l'ora di accensione e di spegnimento (sleep).
- 14 Pulsante CONTROLLO TEMPERATURA AMBIENTE  
Utilizzato per controllare la temperatura dell'ambiente.
- 15 Pulsante INTERRUOTTORE °C/°F  
Usato per cambiare la temperatura tra Celsius e Fahrenheit.
- 16 Pulsante AZZERAMENTO  
Usato per reimpostare il telecomando.

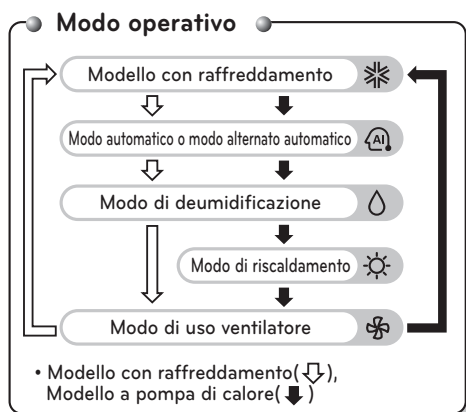

**ATTENZIONE****per il maneggio del telecomando**

- Puntare sul ricevitore dei segnali con il telecomando cablato per eseguire i controlli.
- Il segnale del telecomando può essere ricevuto ad una distanza fino a ci. 7m.
- Accertare che non vi siano ostacoli fra il telecomando e il ricevitore dei segnali.
- Non lasciar cadere o non lanciare il telecomando.
- Non depositare il telecomando in una posizione esposta alla luce solare diretta o vicino all'unità di riscaldamento o a qualsiasi altra sorgente di calore.
- Evitare qualsiasi luce forte diretta sul ricevitore dei segnali con una protezione o ecc. per evitare un funzionamento anomalo.  
Es.: avvio rapido elettronico, ELBA, spia fluorescente tipo inverter

**NOTE**

- Il telecomando non funziona nel modo di turbolenza. (Tipo a 4 vie)
- Per maggiori dettagli fare riferimento al manuale accessori del telecomando senza fili .
- Il prodotto effettivo può essere diverso rispetto alle descrizioni precedenti in relazione al tipo di modello.

## ISTRUZIONI OPERATIVE

### Inserimento delle batterie

Rimuovere il coperchio delle batterie estraendolo nella direzione della freccia.

Inserire batterie nuove facendo attenzione alla corretta installazione dei poli (+) e (-).

Reinserire il coperchio facendolo scorrere in posizione.

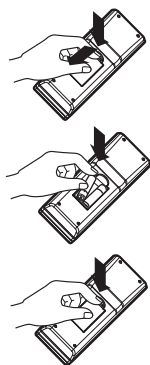

#### ! NOTE

- Utilizzare/sostituire entrambe le batterie con batterie dello stesso tipo.
- Se il sistema non deve essere utilizzato per un periodo di tempo prolungato, rimuovere le batterie per aumentarne la durata.
- Se il display del telecomando inizia ad affievolirsi, sostituire entrambe le batterie.

### Manutenzione del telecomando senza fili

Scegliere un posto adatto per sicurezza e facilità di intervento.

Fissare saldamente il sostegno al muro con le viti fornite.

Far scorrere il telecomando nel supporto.

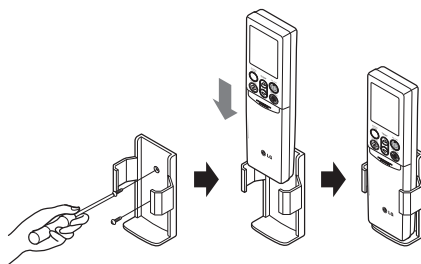

#### ! NOTE

- Il telecomando non deve essere esposto alla luce diretta del sole.
- La traiettoria tra telecomando e ricevitore deve essere libera per garantire una corretta comunicazione. Utilizzare un panno soffice per la pulizia di entrambi.
- In caso di altre apparecchiature comandate con telecomando, cambiarne la posizione o consultare un tecnico dell'assistenza.



# ISTRUZIONI DI INSTALLAZIONE

## Impostazioni per installatore - Come entrare in modalità di impostazione dell'installatore

### ATTENZIONE

La modalità di impostazione dell'installatore consente di impostare la funzione di dettaglio del pannello di controllo. Se la modalità di impostazione dell'installatore non è definita correttamente, potrebbero verificarsi problemi nel prodotto, lesioni personali o danni alla proprietà. Questa impostazione deve essere fatta da un installatore abilitato, e qualsiasi installazione o modifica che sia eseguita da persona non abilitata dovrebbe essere ritenuta responsabile per i risultati. In tal caso, l'assistenza gratuita non viene erogata.

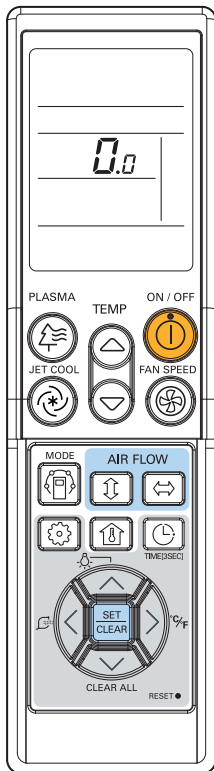

- 1 Con il pulsante VELOCITÀ VENTILATORE premuto, premere il pulsante di RESET (azzeramento).
- 2 Usando il pulsante IMPOSTAZIONE TEMPERATURA, impostare il codice di funzione e il valore di impostazione. (Vedere tabella codici di impostazione per installatore.)
- 3 Premere pulsante ON/OFF una volta verso la unità interna.
- 4 Resettare il telecomando per usare il modo di utilizzo generale.

Vedere tabella codici di impostazione per installatore alla pagina seguente.

## Impostazioni per installatore - Tabella codici di impostazione per installatore

### Tabella codici di impostazione per installatore

N.	Funzione	Codice funzione	Valore d'impostazione	Telecomando LCD
0	Modo esclusione	0	0 : Impostare su Master	0.0
			1 : Impostare su Slave	0.1
1	Selezione altezza soffitto	1	1 : Standard	1.1
			2 : Bassa	1.2
			3 : Alto	1.3
			4 : Molto alto	1.4
2	Controllo gruppo	2	0 : Impostare su Master	2.0
			1 : Impostare su Slave	2.1
			2 : Controllo per Master/Slave	2.2
	Riscaldatore ausiliario	2	3 : Impostare su riscaldatore ausiliario	2.3
			4 : Cancellare riscaldatore ausiliario	2.4
			5 : Controllare installazione del riscaldatore ausiliario	2.5

#### Modo esclusione

Questa funzione è valida solo per modello di commutazione H/P non automatica.

#### Selezione altezza soffitto

I nostri prodotti forniscono una varietà di volumi d'aria e capacità a seconda della selezione delle altezze del soffitto.

La prestazione di raffreddamento/riscaldamento è migliorata in relazione all'altezza del soffitto.

- La prestazione e efficienza di raffreddamento-riscaldamento massima sono fornite con funzione 'super high'. (Un certo rumore può essere generato a seconda della impostazione del livello di uso alto.)

#### Controllo gruppo

Questa funzione serve solo per controllo del gruppo. Non impostare questa funzione in caso di mancato controllo del gruppo.

Dopo la impostazione del controllo del gruppo sul prodotto, spegnere l'alimentazione quindi riaccendere dopo 1 minuto di attesa.

#### Riscaldatore ausiliario

Questa funzione è applicata solo ai modelli con funzione di riscaldatore ausiliario che sia attivato.

## Impostazioni per installatore - Impostazione indirizzo del controllo centrale

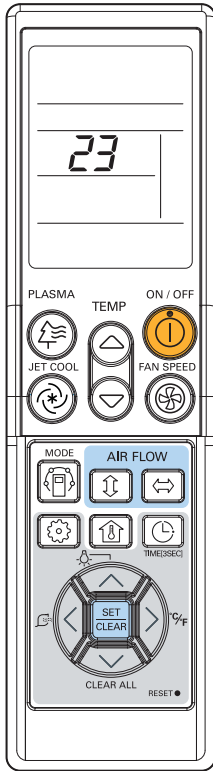

- 1 Con il pulsante MODE premuto, premere il pulsante RESET (azzeramento).
- 2 Usando il pulsante di impostazione della temperatura, impostare l'indirizzo dell'unità interna.
  - Campo di impostazione: 00 ~ FF
- 3 Dopo l'impostazione dell'indirizzo, premere una volta pulsante ON/OFF verso l'unità interna.
- 4 L'unità interna visualizza l'indirizzo impostato per completare l'impostazione di indirizzo.
  - Il tempo di visualizzazione dell'indirizzo e il metodo relativo possono essere diversi in base al tipo di unità interna.
- 5 Impostare il telecomando per l'uso del modo di utilizzo generale.

## Impostazioni per installatore - Controllo indirizzo del telecomando

- 1 Con il pulsante PLASMA premuto, premere il pulsante RESET.
- 2 Premere 1 volta il pulsante ON/OFF verso l'unità interna, e l'unità interna visualizzerà l'indirizzo impostato nella finestra del display.
  - Il tempo e il metodo di visualizzazione dell'indirizzo possono essere diversi in base al tipo di unità interna.
- 3 Azzerare il telecomando per l'uso del modo di utilizzo generale.

# ISTRUZIONI PER IL PROPRIETARIO

## Modo di raffreddamento - Utilizzo standard

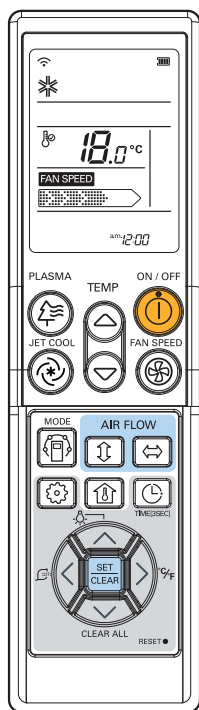

- 1 Premere il pulsante ON/OFF.  
L'unità risponderà con un segnale acustico.
- 2 Premere il pulsante MODE per selezionare il modo di raffreddamento.
- 3 Impostare la temperatura desiderata premendo il pulsante TEMP.  
Premere il pulsante CONTROLLO TEMPERATURA AMBIENTE per controllare la temperatura ambiente. Quando si imposta la temperatura desiderata che sia superiore alla temperatura ambiente, il flusso d'aria di raffreddamento non viene attivato.
  - Impostazione Intervallo Temp. :  
18~30°C(64~86°F)

## Modo di raffreddamento - Power Cooling

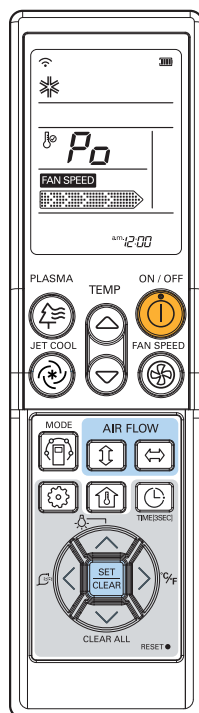

- 1 Premere il pulsante ON/OFF.  
L'unità risponderà con un segnale acustico.
- 2 Premere il pulsante MODE per selezionare il modo di raffreddamento.
- 3 Premere il pulsante RAFFREDDAMENTO INTENSO. L'unità funzionerà con velocità del ventilatore molto alta nel modo di raffreddamento.
  - i modelli montati a parete funzionano con modo di raffreddamento intenso per 30 minuti.
- 4 Per annullare il modo di raffreddamento intenso premere il pulsante di raffreddamento intenso (Jet Cool) o il pulsante del ventilatore o quello di impostazione di temperatura ambiente e l'unità funzionerà con velocità ventilatore elevata nel modo di raffreddamento.

## Modo di riscaldamento

Questa funzione è valida solo per modello con pompa di calore.

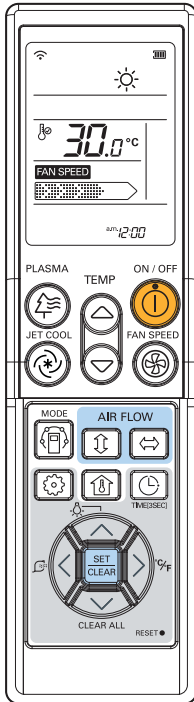

- 1 Premere il pulsante ON/OFF.  
L'unità risponderà con un segnale acustico.
- 2 Premere pulsante MODE per selezionare il modo di riscaldamento.
- 3 Impostare la temperatura desiderata premendo il pulsante TEMP.  
Premere il pulsante CONTROLLO TEMPERATURA AMBIENTE per verificare la temperatura ambiente. Quando si imposta la temperatura desiderata che sia inferiore alla temperatura ambiente, il flusso di aria di riscaldamento non viene emesso.
  - Impostaz. campo Temp. in modo di riscaldamento : 16~30°C (60°F~86°F)
- 4 Impostare nuovamente la velocità del ventilatore. Potete selezionare la velocità del ventilatore in quattro passi - basso, medio, alto, o chaos. La velocità del ventilatore varia ad ogni pressione del pulsante.

## Modo commutazione automatica

Questa funzione è disponibile solo per alcuni prodotti.

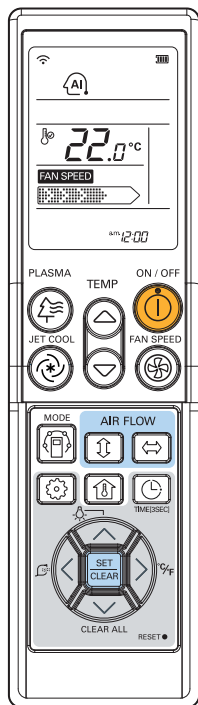

- 1 Premere il pulsante ON/OFF. L'unità risponderà con un segnale acustico.
- 2 Premere pulsante MODE per selezionare il modo di commutazione automatica.
- 3 Impostare la temperatura ambiente desiderata.
  - Impostare campo di Temp. in Modo commutazione automatica : 18~30°C (64~86°F)
- 4 Potete selezionare la velocità del ventilatore in quattro passi - basso, medio, alto, o chaos. La velocità del ventilatore varia ad ogni pressione del pulsante.

### Durante il modo di commutazione automatica

- Il condizionatore d'aria cambia il modo di funzionamento in modo automatico per mantenere la temperatura interna. Quando la temperatura ambiente varia più di  $\pm 2^{\circ}\text{C}$ (4°F) rispetto alla temperatura impostata, il condizionatore mantiene la temperatura ambiente entro  $\pm 2^{\circ}\text{C}$ (4°F) rispetto alla temperatura impostata tramite il modo di commutazione automatico.

## Modo commutazione automatica - Impostazione del modo di modifica Temperatura

Questa funzione deve essere impostata nel modo di utilizzo del modo di commutazione automatica.

- 1 Nel modo di commutazione automatica, premere il pulsante CONTROLLO TEMPERATURA AMBIENTE per 3 secondi. Verrà visualizzato il modo di impostazione di cambio di temperatura impostato prima.
- 2 Premere il pulsante IMPOSTAZIONE TEMPERATURA per impostare il modo di cambio di temperatura. (Valore di default è 2°C (4°F).)

Il modo di cambio di temperatura è la differenza di temperatura quando si passa da modo di raffreddamento a modo di riscaldamento o da modo di riscaldamento a modo di raffreddamento.

Es.) quando si imposta la temperatura a 25°C (76°F) e la temperatura ambiente è di 20°C (68°F), il modo di funzionamento sarà di riscaldamento. Se si imposta il modo di cambio di temperatura a 2°C (4°F), quando la temperatura ambiente aumenta, l'unità avvia il funzionamento di raffreddamento.

## Modo funzionamento automatico

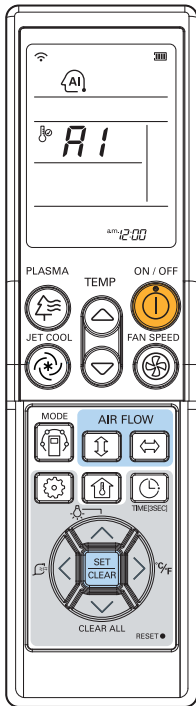

Essa è già impostata secondo la regola di modalità in funzionamento automatico.

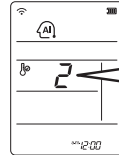

\* Selezionare il codice in relazione a vostra sensazione.

Codice	Sensazione
2	Freddo
1	Fresco
0	Neutro
-1	Tiepido
-2	Caldo

### <Per il modello con riscaldamento>

È possibile impostare la temperatura desiderata e la velocità della ventola interna.  
Impostare Intervallo di Temp.:  
18~30°C(64~86°F)

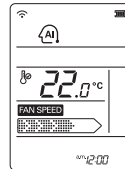

- 1 Premere il pulsante ON/OFF.  
L'unità risponderà con un segnale acustico.
- 2 Premere pulsante MODO per selezionare il modo funzionamento automatico.
- 3 Impostare la temperatura desiderata.

### <Per il modello a raffreddamento>

La temperatura e la velocità della ventola vengono impostate automaticamente dai controlli elettronici che si basano sulla temperatura corrente dell'ambiente. Se si sente caldo o freddo, premere i tasti di impostazione della temperatura per un maggiore effetto di raffreddamento o riscaldamento, rispettivamente. Non è possibile modificare la velocità del ventilatore interno.

### Durante il modo di utilizzo automatico

- Se il sistema non funziona in modo corretto, selezionare manualmente un altro modo operativo. Il sistema non verrà commutato automaticamente da modo di raffreddamento a modo di riscaldamento o da riscaldamento a raffreddamento, e quindi si deve impostare nuovamente il modo e la temperatura desiderati.

## Modo deumidificazione

ITALIANO

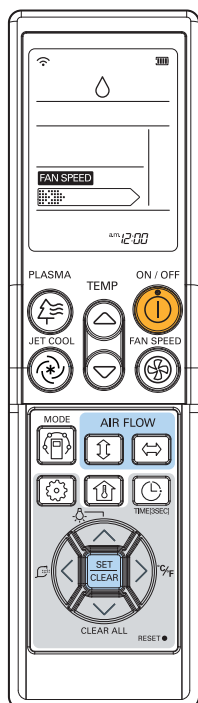

### Durante il modo di deumidificazione

- Se selezionate il modo di deumidificazione con pulsante di selezione di funzionamento, l'unità interna avvia la funzione di deumidificazione, impostando automaticamente la temp. ambiente e il volume dell'aria nella migliore condizione per la deumidificazione in base alla temperatura ambiente rilevata. In questo caso, la impostazione di temp. non è visualizzata nel telecomando e potete controllare la temp. ambiente.
- Durante la funzione di deumidificazione salutare, il volume d'aria è regolato automaticamente secondo l'algoritmo corrispondente alla temp. ambiente attuale, e rende salutare e confortevole la condizione dell'ambiente anche nella stagione molto umida.

- 1 Premere il pulsante ON/OFF.  
L'unità risponderà con un segnale acustico.
- 2 Premere pulsante MODO per selezionare il modo di deumidificazione.
- 3 Impostare la velocità del ventilatore.  
Potete selezionare la velocità del ventilatore in quattro passi - basso, medio, alto o chaos. La velocità del ventilatore varia ad ogni pressione del pulsante.



## Modo di uso ventilatore

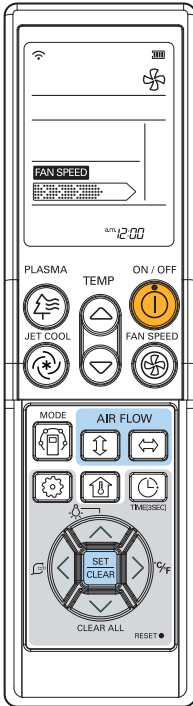

### Ventilazione naturale con logica caotica

- Per ottenere una sensazione più fresca che con altra velocità del ventilatore, premere il selettore di velocità ventilatore e impostare il modo chaos. In questo modo, il flusso scorre come una brezza naturale variando automaticamente la velocità del ventilatore secondo una legge casuale.

### Durante il modo ventilatore

- Il compressore esterno non funziona. E' possibile avere un funzionamento per far circolare l'aria interna quando si espelle l'aria che ha una differenza eccessiva di temperatura con l'ambiente interno.

- 1 Premere il pulsante ON/OFF.  
L'unità risponderà con un segnale acustico.
- 2 Premere pulsante MODO per selezionare il modo ventilatore.
- 3 Impostare nuovamente la velocità del ventilatore. Potete selezionare la velocità del ventilatore in quattro passi - lento, medio, alto o chaos. La velocità del ventilatore varia ad ogni pressione del pulsante.

## Regolazione temperatura /controllo temperatura ambiente

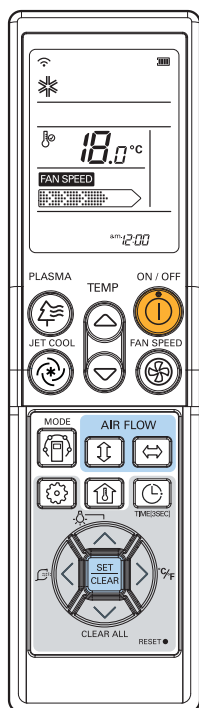

Si può regolare semplicemente la temperatura desiderata

- Premere il pulsanti per regolare la temperatura desiderata



: Incremento di 1°C o 2°F con una pressione del pulsante

: Riduzione di 1°C o 2°F con una pressione del pulsante

Temp. ambiente : Indicare la temperatura ambiente attuale

Impostare temperatura : Indicare la temperatura che l'utente vuole regolare

### <Modo di raffreddamento >

La modalità di raffreddamento non funziona se la temperatura desiderata è più alta della temperatura ambiente. Ridurre la temperatura desiderata

### <Modo di riscaldamento>

La modalità di riscaldamento non funziona se la temperatura desiderata è più bassa della temperatura ambiente. Aumentare la temperatura desiderata

In qualsiasi modo si preme il pulsante, la temperatura ambiente verrà visualizzata entro 5 secondi.

Dopo circa 5 secondi, viene visualizzata di nuovo la temperatura desiderata.

A causa della posizione del telecomando, la temperatura ambiente reale e questo valore visualizzato possono essere differenti.

## Impostazione portata aria

### Controllo direzione portata aria verso l'alto/verso il basso (opzionale)

La portata d'aria verso l'alto/verso il basso (flusso verticale) può essere regolata usando il telecomando.

- 1 Premere il pulsante ON/OFF per avviare l'unità.
- 2 Premere il pulsante aria verso l'alto /verso il basso e le bocchette ruotano in alto e in basso.  
Premere il pulsante aria verso l'alto /verso il basso nuovamente per regolare la bocchetta verticale nella direzione di flusso d'aria desiderato.

### ! NOTE

- Se premete il pulsante VERSO L'ALTO /VERSO IL BASSO DEL FLUSSO D'ARIA, la direzione del flusso orizzontale viene modificata automaticamente in base all'algoritmo di rotazione automatica per distribuire l'aria nell'ambiente in modo regolare e contemporaneamente per rendere l'ambiente più confortevole per il corpo umano, come se fosse in una brezza naturale.
- Usare sempre il telecomando per regolare la direzione del flusso verso l'alto /verso il basso. Lo spostamento manuale delle alette di direzione verticale del flusso può danneggiare il condizionatore d'aria.
- Quando l'unità è spenta, le alette di direzione verticale alto/basso dell'aria chiudono l'uscita aria del sistema.

## Come alternare Celsius/Fahrenheit

Premere il pulsante INTERRUTTORE °C/°F per modificare da Celsius a Fahrenheit o da Fahrenheit a Celsius.

Se si preme il pulsante REGOLAZIONE TEMPERATURA nel modo Fahrenheit, la temperatura verrà aumentata/ridotta di 2°F.

## Tempor.

### Impostazione dell'ora corrente

- 1 Premere il pulsante TEMPORIZZATORE per 3 secondi.
- 2 Premere pulsanti IMPOSTAZIONE TEMPO fino a quando è regolato il tempo desiderato.
- 3 Premere il tasto SET/CLEAR.

#### ! NOTE

Controllare sull'indicatore l'impostazione A.M. e P.M. (mattina e pomeriggio)

### Impostazione del timer

- 1 Premere il pulsante TEMPORIZZATORE per accendere o spegnere lo stesso.
- 2 Premere pulsanti IMPOSTAZIONE TEMPO fino a quando è regolato il tempo desiderato.
- 3 Premere il tasto SET/CLEAR.

#### ! NOTE

Selezionare uno dei seguenti 3 tipi di funzionamento.

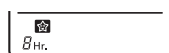

Tempor. in Sleep



Tempor. On



Tempor. Off

### Per cancellare l'impostazione del temporizzatore

- Se volete cancellare tutte le impostazioni del temporizzatore, premere il pulsante CANCELLA TUTTO.
- Se volete cancellare ciascuna impostazione del temporizzatore, premere il pulsante TEMPORIZZATORE per metterlo in fase sleep o acceso o spento a seconda delle necessità. E quindi premere il pulsante IMPOSTA/CANCELLA che collega il telecomando al ricevitore di segnali. La spia del temporizzatore sul condizionatore si spegnerà.

# MANUTEZIONE E SERVIZIO

## Unità interna

### Griglia, scatola esterna e telecomando

- Spegnerne il sistema prima della pulizia. Per pulirlo, strofinare con panno soffice e asciutto. Non usare candeggina o abrasivi.

### NOTE

Scollegare l'alimentazione prima di pulire l'unità interna.

### Filtri dell'aria

Il filtro dell'aria dietro la griglia anteriore deve essere controllato e pulito ogni 2 settimane o più spesso, se necessario.

- Non usare mai i prodotti seguenti:

Acqua a una temperatura superiore ai 40°C. Il suo uso potrebbe deformare o scolorire la superficie esterna del condizionatore.

Sostanze volatili.

L'uso di queste sostanze potrebbe danneggiare la superficie del condizionatore d'aria.



- Rimozione dei filtri dell'aria.

Afferrare saldamente la linguetta e tirare leggermente in avanti per estrarre il filtro.

### ATTENZIONE

Quando il filtro dell'aria deve essere rimosso, non toccare le parti di metallo dell'unità interna.

Ciò potrebbe causare lesioni.

- Pulire la polvere dal filtro aria con un aspirapolvere o lavare con acqua.

In caso di eccessiva sporcizia, lavare con una soluzione di detergente in acqua tiepida.

Non usare acqua ad una temperatura superiore a 40°C per evitare di deformare la scatola esterna del condizionatore d'aria.

- Dopo avere lavato il condizionatore d'aria con acqua, lasciarlo asciugare bene all'ombra. Non esporre il filtro aria alla luce diretta del sole o al calore di una fiamma durante l'asciugatura.

- Rimontare il filtro aria.

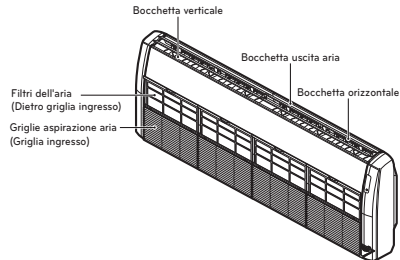

## Suggerimenti per il funzionamento

<p><b>Non raffreddare eccessivamente l'ambiente.</b></p> <p>Ciò può causare danni alla salute e sprechi di energia.</p>	<p><b>Tenere tende e finestre chiuse.</b></p> <p>Durante il funzionamento del condizionatore evitare l'ingresso diretto della luce solare nell'ambiente.</p>	<p><b>Mantenere la temperatura dell'ambiente uniforme.</b></p> <p>Regolare la direzione del flusso dell'aria verticale e orizzontale per garantire che la temperatura nell'ambiente sia uniforme.</p>
<p><b>Accertarsi che porte e finestre siano ben chiuse.</b></p> <p>Evitare per quanto possibile di aprire porte e finestre per mantenere l'aria fresca negli ambienti.</p>	<p><b>Pulire regolarmente il filtro dell'aria.</b></p> <p>L'ostruzione del filtro riduce il flusso d'aria e gli effetti di raffreddamento e deumidificazione. Pulirlo almeno ogni due settimane.</p>	<p><b>Di tanto in tanto ventilare l'ambiente.</b></p> <p>Poiché le finestre vanno tenute chiuse, di tanto in tanto è consigliabile aprirle per ventilare la stanza.</p>

### Quando il condizionatore non serve.

#### Quando si prevede di non utilizzare il condizionatore per un lungo periodo.

- Far funzionare il condizionatore alle seguenti impostazioni per 2 o 3 ore.

Tipo di funzionamento: modalità di funzionamento ventola. (Vedere a pag. 20)

Ciò consente di asciugare i meccanismi interni.

- Spegnerne l'interruttore.



#### ATTENZIONE

Spegnerne l'interruttore automatico quando si prevede di non utilizzare il condizionatore per un lungo periodo. Altrimenti la sporcizia accumulata potrebbe causare un incendio.

- Estrarre le batterie dal telecomando.

### Informazioni utili

I filtri aria e la bolletta elettrica.

Se i filtri dell'aria vengono intasati dalla polvere, la capacità del condizionatore si riduce, e va sprecato il 6% dell'elettricità usata per far funzionare il condizionatore.

#### Quando si prevede di riutilizzare il condizionatore.

- Pulire il filtro dell'aria e installarlo nell'unità interna. (Vedere a pag. 27 per la pulizia.)
- Verificare che i condotti di ingresso e di uscita dell'aria dell'unità interna e di quella esterna non siano ostruiti.
- Accertarsi che il cavo della presa di terra sia correttamente connesso. Può essere collegato all'unità interna.

## Consigli per la ricerca e riparazione dei guasti! Risparmiare tempo e denaro

Controllare i punti seguenti prima di richiedere riparazioni o manutenzione. Se il malfunzionamento persiste, contattare il proprio fornitore.

<p><b>Il condizionatore non funziona.</b></p> <ul style="list-style-type: none"> <li>- Possibile errore di funzionamento del timer.</li> <li>- Possibile scatto dell'interruttore di circuito o rottura di un fusibile.</li> </ul>	<p><b>L'ambiente ha uno strano odore.</b></p> <ul style="list-style-type: none"> <li>- Verificare che l'odore non provenga da pareti, tappeti, mobili o abiti presenti nella stanza.</li> </ul>	<p><b>Sembra che la condensa esca dal condizionatore.</b></p> <ul style="list-style-type: none"> <li>- La condensa si verifica quando il flusso proveniente dal condizionatore raffredda l'aria calda nell'ambiente.</li> </ul>	<p><b>Il condizionatore non funziona per circa 3 minuti al riavviamento.</b></p> <ul style="list-style-type: none"> <li>- Protezione del meccanismo.</li> <li>- Attendere circa 3 minuti perché il condizionatore si avvii.</li> </ul>
<p><b>Non raffredda o non riscalda efficacemente.</b></p> <ul style="list-style-type: none"> <li>- Possibile sporcizia nel filtro dell'aria. Vedere le istruzioni per la pulizia del filtro.</li> <li>- La stanza poteva essere molto calda quando è stato acceso il condizionatore. Attendere il tempo necessario per il raffreddamento.</li> <li>- Possibile impostazione errata della temperatura.</li> <li>- Possibile ostruzione degli sfiiati di ingresso e di uscita dell'aria dell'unità.</li> </ul>	<p><b>Il condizionatore funziona rumorosamente.</b></p> <ul style="list-style-type: none"> <li>- Se il rumore è simile a scorrimento di acqua.           <ul style="list-style-type: none"> <li>* Questo è il suono del freon che scorre entro l'unità del condizionatore.</li> </ul> </li> <li>- Se il rumore è simile ad aria compressa rilasciata nell'atmosfera.</li> <li>- E' il suono dell'acqua di deumidificazione usata all'interno dell'unità di condizionamento.</li> </ul>	<p><b>Si sente un suono di rottura.</b></p> <ul style="list-style-type: none"> <li>- Questo suono è generato dall'espansione/contrazione del pannello anteriore o di altra parte dovute ai cambiamenti di temperatura.</li> </ul> <p><b>La spia (LED) di segnalazione è accesa.</b></p> <ul style="list-style-type: none"> <li>- Per la pulizia del filtro, premere il pulsante temporizzatore e il pulsante ◀ del telecomando contemporaneamente per 3 sec.</li> </ul>	<p><b>Il display del telecomando ha luce debole, oppure è spento.</b></p> <ul style="list-style-type: none"> <li>- Le batterie sono scariche?</li> <li>- Possibile inversione della polarità (+) e (-) delle batterie.</li> </ul>

## Contattare immediatamente l'assistenza nei casi seguenti

- Si verifica qualcosa di anomalo, come odore di bruciato, forte rumore, e così via. Spegnerne l'unità ed escludere l'interruttore. In questi casi, non tentare di riparare da soli o riavviare il sistema.
- Il cavo di alimentazione è troppo caldo o danneggiato.
- La diagnostica automatica genera un codice di errore.
- Esce acqua dall'unità interna anche quando l'umidità è ridotta.
- Selettore, interruttore (di sicurezza o di massa) o fusibile non funzionino più.

**L'utente deve eseguire controlli periodici e pulizia per evitare che le prestazioni si riducano. In queste situazioni particolari, il lavoro deve essere eseguito solo da personale qualificato.**







ESPAÑOL

# MANUAL DEL PROPIETARIO

# AIRE ACONDICIONADO

Lea este manual detenidamente antes de utilizar el aparato y guárdelo como referencia para el futuro.

TIPO : **Ceiling suspended Air Conditioner**

[www.lg.com](http://www.lg.com)

## CONSEJOS PARA AHORRAR ENERGÍA

Estos consejos le ayudarán a reducir el consumo de energía cuando utilice el aire acondicionado. Podrá utilizar el aparato de aire acondicionado de forma eficiente siguiendo estas instrucciones:

- No enfríe excesivamente los espacios. Puede ser nocivo para su salud y consumirá más electricidad.
- Evite el paso de la luz solar con persianas o cortinas cuando esté utilizando el aire acondicionado.
- Mantenga las puertas y ventanas bien cerradas mientras tenga en funcionamiento el aire acondicionado.
- Ajuste la dirección del flujo de aire vertical u horizontalmente para que circule el aire en el interior.
- Aumente la velocidad del ventilador para enfriar o calentar el aire interior con rapidez y en periodo corto de tiempo.
- Abra las ventanas con regularidad para ventilar, porque la calidad del aire interior puede deteriorarse si se utiliza el aire acondicionado durante muchas horas.
- Limpie el filtro del aire cada dos semanas. El polvo y las impurezas recogidas en el filtro de aire puede bloquear el flujo de aire o debilitar las funciones de refrigeración / deshumidificación.

### Como referencia

Grape el justificante de compra en esta página, ya que será su prueba de compra para la garantía. Escriba aquí el número de modelo y el número de serie:

Número de modelo : \_\_\_\_\_

Número de serie : \_\_\_\_\_

Los encontrará en una etiqueta en el lateral de cada unidad.

Nombre del distribuidor : \_\_\_\_\_

Fecha de la compra : \_\_\_\_\_

# INSTRUCCIONES DE SEGURIDAD IMPORTANTES

## LEA TODAS LAS INSTRUCCIONES ANTES DE UTILIZAR EL APARATO

Cumpla con las siguientes precauciones para evitar situaciones de peligro y garantizar un funcionamiento óptimo de su producto.

### ADVERTENCIA

Puede sufrir lesiones de gravedad o mortales si ignora las instrucciones.

### PRECAUCIÓN

Puede sufrir lesiones leves o dañar el producto si ignora las instrucciones.

### ADVERTENCIA

- Las instalaciones o reparaciones realizadas por personas no cualificadas pueden dar lugar a peligros para usted y otras personas.
- El producto se instalará siguiendo la reglamentación de cableado del país correspondiente.
- La información de este manual está dirigida a personal técnico cualificado, familiarizado con los procedimientos de seguridad y equipado con las herramientas e instrumentos de prueba adecuados.
- Lea detenidamente y cumpla con todas las instrucciones de este manual. De lo contrario, el aparato podría no funcionar correctamente, o producirse lesiones graves o mortales y daños materiales.

## Instalación

- No utilice un interruptor diferencial defectuoso o con una capacidad nominal inferior a la necesaria. Utilice este dispositivo con un disyuntor dedicado. Existe riesgo de descarga eléctrica o incendio.
- Para los trabajos eléctricos, póngase en contacto con su distribuidor, un electricista cualificado o un Servicio Técnico Autorizado. No desmonte ni repare el producto. Existe riesgo de descarga eléctrica o incendio.
- Conecte a tierra el producto. Existe riesgo de descarga eléctrica o incendio.
- Instale correctamente el panel y la tapa de la caja de control. Existe riesgo de descarga eléctrica o incendio.
- Utilice siempre un circuito y un disyuntor dedicados. El cableado o instalación incorrectos pueden causar un incendio o descargas eléctricas.
- Utilice un disyuntor o fusible de la capacidad correcta. Existe riesgo de descarga eléctrica o incendio.
- No modifique ni alargue el cable de alimentación. Existe riesgo de descarga eléctrica o incendio.
- No instale, retire ni vuelva a instalar la unidad usted mismo (cliente). Existe riesgo de incendio, descargas eléctricas, explosión o lesiones.
- Tenga cuidado al desembalar e instalar el producto. Los bordes cortantes podrían causar heridas. Tenga especial cuidado con los bordes de la carcasa y las aletas del condensador y el evaporador.
- Para la instalación, póngase en contacto con su distribuidor o un Servicio Técnico Autorizado. Existe riesgo de incendio, descargas eléctricas, explosión o lesiones.
- No instale el producto sobre un soporte defectuoso. Podría ser causa de accidentes, lesiones o daños en el producto.
- Asegúrese de que el área de instalación no se deteriore con el paso del tiempo. Si se cae la base, también lo hará el aparato de aire acondicionado, y causará daños materiales, fallos del producto y lesiones.

- No deje el aire acondicionado en funcionamiento durante un tiempo prolongado si la humedad es muy alta o si se han dejado abiertas una puerta o una ventana. Puede condensarse la humedad y mojar o dañar el mobiliario.

### **Funcionamiento**

- Asegúrese de que el cable no pueda desenchufarse de un tirón ni resultar dañado durante el funcionamiento. Existe riesgo de descarga eléctrica o incendio.
- No coloque ningún objeto sobre el cable de alimentación. Existe riesgo de descarga eléctrica o incendio.
- No enchufe ni desenchufe el cable de alimentación durante el funcionamiento. Existe riesgo de descarga eléctrica o incendio.
- No toque (utilice) el producto con las manos mojadas. Existe riesgo de descarga eléctrica o incendio.
- No coloque un calefactor cualquier otro aparato eléctrico cerca del cable de alimentación. Existe riesgo de descarga eléctrica o incendio.
- Evite que entre agua en las partes eléctricas. Podría causar un incendio, averías en el producto o descargas eléctricas.
- No guarde ni utilice gases inflamables o combustibles cerca del producto. Existe riesgo de incendio o fallo del producto.
- No utilice el producto en un lugar muy cerrado durante un largo periodo de tiempo. Puede aparecer deficiencia de oxígeno.
- En caso de fugas de gas inflamable, cierre la válvula del gas y abra las ventanas para ventilar la habitación antes de encender el producto. No utilice el teléfono ni encienda o apague interruptores. Existe riesgo de incendio o explosión.
- Si el producto emite ruidos, olores o humo extraños. Apague el disyuntor o desconecte el cable de alimentación. Existe riesgo de descarga eléctrica o incendio.
- Detenga el funcionamiento y cierre la ventana en caso de tormentas o huracanes. Si es posible, retire el aparato de la ventana antes de la llegada del huracán. Existe riesgo de incendio, averías en el producto o descargas eléctricas.
- No abra la parrilla de entrada del aparato mientras esté en funcionamiento. No toque el filtro electrostático, si lo incorpora la unidad. Existe riesgo de lesiones, descargas eléctricas o averías en el producto.
- Si el producto se moja (se inunda o sumerge), póngase en contacto con un Servicio técnico autorizado. Existe riesgo de descarga eléctrica o incendio.
- Tenga cuidado y evite que se introduzca agua en el producto. Existe riesgo de incendio, descargas eléctricas o daños en el producto.
- Ventile la sala donde se encuentra el producto periódicamente mientras lo utilice con una estufa, etc. Existe riesgo de descarga eléctrica o incendio.
- Apague la alimentación principal al limpiar o reparar el producto. There is risk of electric shock.
- Cuando no se vaya a usar el producto durante un largo periodo de tiempo, desenchufe el cable de alimentación o interrumpa la alimentación con el disyuntor. Existe riesgo de daños o averías en el producto o de un funcionamiento no deseado.
- Asegúrese de que nadie se siente o apoye sobre la unidad exterior. Podría causar lesiones o daños en el producto.

## PRECAUCIÓN

### Instalación

- Compruebe las posibles fugas de gas (refrigerante) tras la instalación o reparación del producto. El nivel bajo de refrigerante puede causar fallos del producto.
- Instale la manguera de drenaje de modo que el agua se vacíe correctamente. Una conexión defectuosa puede causar fugas de agua.
- Mantenga el nivel incluso durante la instalación del producto. Para evitar vibraciones o fugas de agua.
- No instale el producto donde el ruido o el aire caliente de la unidad exterior puedan molestar a los vecinos. Puede ser un problema para sus vecinos.
- Utilice dos o más personas para elevar y transportar el producto. Evite sufrir lesiones.
- No instale el producto donde esté expuesto directamente al viento del mar (sal). Puede causar la corrosión del producto. La corrosión, especialmente en el condensador y las aletas del evaporador, puede hacer que el producto no funcione correctamente o que se reduzca su rendimiento.

### Funcionamiento

- No exponga la piel directamente al aire frío durante periodos prolongados de tiempo. (No siente donde haya corriente.) Podría dañar su salud.
- No utilice el producto para fines especiales, como conservación de alimentos, obra de arte, etc. Se trata de un aparato de aire acondicionado doméstico, no un sistema de refrigeración de precisión. Existe riesgo de daños o pérdidas de propiedad.
- No bloquee la entrada o la salida de aire. Podría dañarse el producto.
- Utilice un paño suave para limpiarlo. No use detergentes agresivos, disolventes, etc. Existe riesgo de incendio, descargas eléctricas o daños en las partes de plástico del producto.
- No toque las partes metálicas del producto al retirar el filtro de aire. Son cortantes. Existe riesgo de lesiones.
- No pise ni coloque nada sobre el producto. (unidades exteriores) Existe riesgo de lesiones y fallos del producto.
- Coloque el filtro correctamente. Limpie el filtro cada dos semanas o con mayor frecuencia, si es necesario. Un filtro sucio reduce la eficacia del aire acondicionado y podría causar fallos de funcionamiento o daños.
- No introduzca las manos ni ningún otro objeto por la entrada o la salida de aire mientras el producto esté funcionando. Existen partes afiladas y móviles que podrían causarle lesiones.
- No beba el agua expulsada del desagüe del aire acondicionado. No es potable y podría causarle graves problemas de salud.
- Use una banqueta o escalera sólida al limpiar o mantener el producto. Tenga cuidado para evitar lesiones.
- Sustituya todas las pilas del mando a distancia por otras nuevas del mismo tipo. No mezcle pilas nuevas y usadas o de tipos diferentes. Existe riesgo de explosión o incendio.
- No recargue ni desmonte las pilas. No arroje las pilas al fuego. Podrían causar un incendio o explotar.
- Si el líquido de las pilas entra en contacto con la piel o la ropa, lávelas inmediatamente con agua limpia. No utilice el mando a distancia si las pilas tienen fugas. Los productos químicos de las pilas podrían causarle quemaduras u otras lesiones.
- Si ingiere el líquido de las pilas, cepílese la boca y acuda a un médico. No utilice el mando a distancia si las pilas tienen fugas. Los productos químicos de las pilas podrían causarle quemaduras u otras lesiones.

# ÍNDICE

## 2 CONSEJOS PARA AHORRAR ENERGÍA

---

## 3 INSTRUCCIONES DE SEGURIDAD IMPORTANTES

---

## 7 ANTES DEL USO

---

- 7 Preparación para la utilización
- 7 Uso
- 7 Mantenimiento y limpieza
- 7 Servicio técnico

## 8 INTRODUCCIÓN AL PRODUCTO

---

- 8 Nombre y función de las partes
- 8 Qué hacer antes del funcionamiento
- 9 Indicadores luminosos de funcionamiento
- 10 Mando a distancia

## 12 INSTRUCCIONES DE USO

---

- 12 Colocación de las pilas
- 12 Mantenimiento del mando a distancia

## 13 INSTRUCCIONES DE INSTALACIÓN

---

- 13 Configuración del instalador -Entrar en el modo de configuración de instalador
- 14 Configuración del instalador - Tabla de códigos de ajuste de instalador
- 15 Configuración del instalador - Ajuste de direcciones de control central

- 15 Configuración del instalador - Comprobación de la dirección del control central

## 16 INSTRUCCIONES PARA EL PROPIETARIO

---

- 16 Modo de refrigeración - Funcionamiento estándar
- 16 Modo de refrigeración - **Power Cooling**
- 17 Modo de calefacción
- 18 Modo de cambio automático
- 18 Modo de cambio automático - Ajuste de la temperatura del cambio de modo
- 19 Modo de funcionamiento automático
- 20 Modo de deshumidificación
- 21 Modo de ventilador
- 22 Ajuste de la temperatura/Comprobación de la temperatura de la habitación
- 23 Ajuste del flujo de aire
- 23 Cambio Centígrados/Fahrenheit
- 24 Temporizador

## 25 MANTENIMIENTO Y SERVICIO

---

- 25 Unidad interior
- 26 Consejos de funcionamiento!
- 26 Cuando no funcione el aparato de aire acondicionado....
- 27 Consejos para la solución de problemas! Ahorre tiempo y dinero!
- 27 Llame al servicio técnico inmediatamente en las siguientes situaciones

# ANTES DEL USO

## Preparación para la utilización

- Póngase en contacto con un especialista para proceder con la instalación.
- Utilice un circuito exclusivo.

## Uso

- La exposición directa al flujo de aire durante un periodo prolongado de tiempo puede resultar nociva para la salud. No exponga a las personas, animales o plantas al flujo directo del aire durante periodos prolongados de tiempo.
- Debido a la posibilidad de niveles bajos de oxígeno, ventile la habitación cuando utilice el aire junto con estufas o cualquier otro aparato calefactor.
- No utilice este aparato de aire acondicionado para fines especiales no especificados. (Por ejemplo, la conservación de aparatos de precisión, alimentos, mascotas, plantas y obras de arte). Un uso así podría dañar los artículos.

## Mantenimiento y limpieza

- No toque las partes metálicas de la unidad cuando retire el filtro. Podría sufrir lesiones al tocar los bordes metálicos cortantes.
- No utilice agua para limpiar el interior del aparato de aire acondicionado. La exposición al agua puede destruir el aislamiento y causar descargas eléctricas.
- Cuando limpie la unidad, asegúrese de que el aparato y el disyuntor están apagados. El ventilador gira a gran velocidad durante el funcionamiento. Podría sufrir lesiones si se pone en marcha accidentalmente la unidad mientras se limpian las partes internas.

## Servicio técnico

Para las reparaciones y mantenimiento, póngase en contacto con un servicio técnico autorizado.

# INTRODUCCIÓN AL PRODUCTO

## Nombre y función de las partes

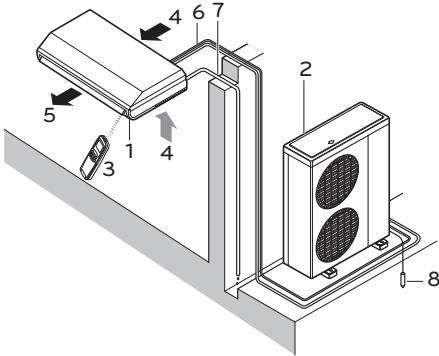

- 1 Unidad interior
- 2 Unidad exterior
- 3 Controlador remoto
- 4 Aire de entrada
- 5 Aire de descarga
- 6 Tubería de refrigerante, cable eléctrico de conexión
- 7 Tubo de desagüe
- 8 Cable de tierra  
Conecte a tierra la unidad exterior para evitar descargas eléctricas.

## Qué hacer antes del uso

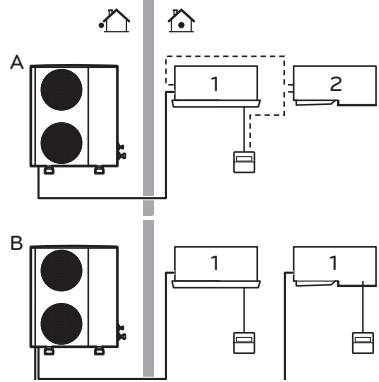





Si la instalación tiene un sistema de control personalizado, consulte a su distribuidor LG acerca del funcionamiento que corresponde a su sistema.

- A Empareje el sistema o el sistema de funcionamiento simultáneo
- B Sistema multi
  - 1 Unidad con controlador remoto
  - 2 Unidad sin controlador remoto (cuando se utiliza como funcionamiento simultáneo)



## Indicadores luminosos de funcionamiento

-  **On/Off** : Se ilumina durante el funcionamiento del sistema.
-  **Señal de filtro** : Se ilumina hasta 2400 horas desde el primer momento del funcionamiento de la unidad.
-  **Temporizador** : Se ilumina durante el funcionamiento con programador.
-  **Modo de desescarche** : Se ilumina durante el modo de desescarche o el funcionamiento Hot Start. (tipo de bomba de calor)
-  **Funcionamiento forzado** : Para utilizar la unidad cuando, por una razón u otra, no se puede utilizar el controlador remoto.

## Mando a distancia

Este aparato de aire acondicionado está equipado básicamente con un mando a distancia. Pero, si así lo desea, se dispone de un controlador remoto con cables como componente adicional.

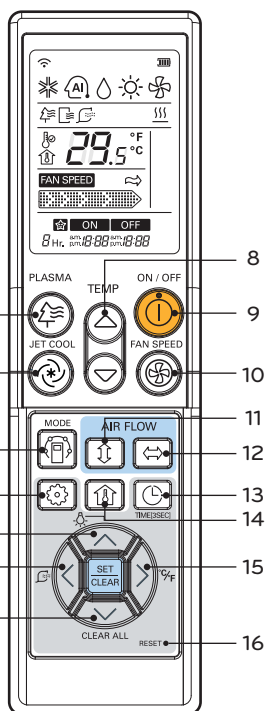

### Modo de funcionamiento

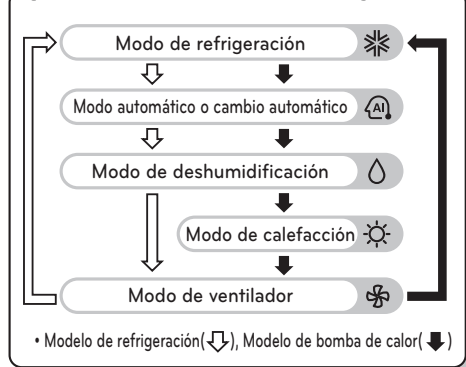

- 1 Botón PLASMA (OPCIONAL)  
Se utiliza para activar o desactivar la función de purificación de plasma.
- 2 Botón JET COOL  
Refrigeración rápida con velocidad súper alta del ventilador
- 3 Botón de selección de modo de funcionamiento  
Se utiliza para seleccionar el modo de funcionamiento.
- 4 Botón de AJUSTE DE FUNCIONES  
Se utiliza para borrar las funciones Limpieza automática, Limpieza inteligente, Calefactor eléctrico o el control del ángulo de las aletas individuales.
- 5 Botón de luminosidad de LCD (Opcional)  
Se utiliza para ajustar la luminosidad del LCD
- 6 Botón de LIMPIEZA INTELIGENTE  
Se utilizar para iniciar o detener la limpieza inteligente.
- 7 Botón CLEAR ALL (Borrar todo)  
Se utiliza para borrar toda la programación.
- 8 Botón de AJUSTE DE TEMPERATURA DE HABITACIÓN  
Se utiliza para seleccionar la temperatura interior.
- 9 Botón ON/OFF:  
Enciende/apaga la unidad
- 10 Botón de SELECCIÓN DE VELOCIDAD DEL VENTILADOR INTERIOR  
Selecciona la velocidad del ventilador en cuatro niveles: bajo, medio, alto y "caos".
- 11 Botón CAUDAL DE AIRE ARRIBA/ABAJO  
Se utiliza para iniciar o detener el movimiento de la aleta y ajustar la dirección ascendente o descendente del flujo de aire.
- 12 Botón CAUDAL DE AIRE IZQUIERDA/DERECHA  
Se utiliza para ajustar la dirección izquierda/derecha (horizontal) del flujo de aire.
- 13 Botón de ajuste del TEMPORIZADOR y la HORA  
Se utiliza para ajustar la hora de puesta en marcha, parada o parada programada.
- 14 Botón de COMPROBACIÓN DE TEMPERATURA DE HABITACIÓN  
Se utiliza para comprobar la temperatura interior.
- 15 Botón de CAMBIO °C/°F  
Se utiliza para cambiar la lectura de temperatura de Celsius a Fahrenheit.
- 16 Botón RESET  
Pone a cero el mando a distancia.

**PRECAUCIÓN****para el uso del mando a distancia**

- Diríjalo al receptor de señal del mando a distancia para que funcione.
- La señal del mando a distancia se puede recibir a una distancia de hasta aprox. 7 m.
- Asegúrese de que no haya obstrucciones entre el mando a distancia y el receptor de señal.
- No deje caer ni lance el mando a distancia.
- No coloque el mando a distancia en una ubicación expuesta a la luz solar directa, o cerca de la unidad de calentamiento, o cualquier otra fuente de calor.
- Bloquee las luces sobre la señal del receptor con una cortina o similar, para evitar un funcionamiento anómalo. (Ej: inicio electrónico rápido, ELBA, lámpara fluorescente de tipo inverter)

**NOTE**

- El mando a distancia no funciona en el modo de remolino. (Tipo 4Way)
- Para más detalles, consulte el manual del mando a distancia.
- El producto real puede variar de la información anterior, dependiendo del tipo de modelo.

# INSTRUCCIONES DE USO

## Colocación de las pilas

Retire la tapa de las pilas tirando en la dirección de las flechas.

Inserte las pilas nuevas asegurándose de que los polos (+) y (-) se colocan en la posición correcta.

Vuelva a colocar la tapa deslizándola de nuevo en su posición.

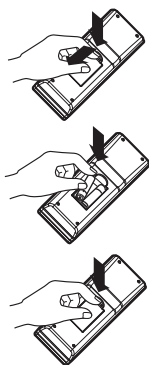

### ! NOTE

- Utilice siempre pilas del mismo tipo.
- Si el sistema no va a usarse durante un largo período de tiempo, retire las pilas para alargar su vida útil.
- Si la pantalla del mando a distancia comienza a perder intensidad, cambie ambas baterías.

## Mando a distancia

### Mantenimiento

Elija una ubicación adecuada de acceso fácil y seguro.

Fije el soporte a la pared, etc. con los tornillos suministrados.

Deslice el mando a distancia en el soporte.

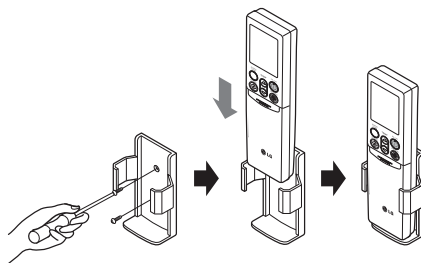

### ! NOTE

- No exponga el mando a distancia a la luz solar directa.
- Mantenga el transmisor y receptor de señal limpios para una correcta comunicación. Utilice un paño suave para limpiarlos.
- In case some other appliances also get operated with remote control, change their position or consult your service-man.

# INSTRUCCIONES DE INSTALACIÓN

## Configuración del instalador - Entrar en el modo de configuración de instalador

### ! PRECAUCIÓN

El modo de configuración del instalador permite establecer las funciones detalladas del mando a distancia. Si el modo de configuración del instalador no se configura correctamente, puede producir problemas en el producto, lesiones al usuario o daños a la propiedad. Este trabajo lo realizará un instalador cualificado, y cualquier instalación o cambio realizados por personas no cualificadas eximirán al fabricante de los resultados. En este caso, no se podrá proporcionar servicio gratuito.

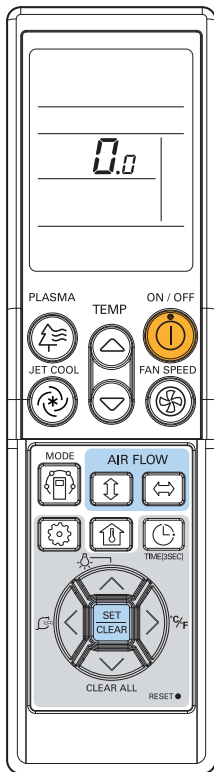

- 1 Con el botón FAN SPEED (velocidad del ventilador pulsado), pulse el botón RESET.
- 2 Con el botón TEMPERATURE SETTING (ajuste de temperatura), seleccione el código de función y el valor de ajuste. (Consulte la tabla de los códigos de configuración de instalador.)
- 3 Pulse el botón ON/OFF hacia la unidad interior una vez.
- 4 Reinicie el mando a distancia para utilizar el modo de funcionamiento general.

Consulte la tabla de códigos de configuración de instalador en la página siguiente.

## Configuración del instalador - Tabla de códigos de ajuste de instalador

### Tabla de códigos de ajuste de instalador

Nº	Función	Código de función	Valor de ajuste	LCD mando a distancia
0	Cancelación de modo	0	0 : Ajusta como principal	0.0
			1 : Ajustar como esclavo	0.1
1	Selección de la altura del techo	1	1 : Estándar	1.1
			2 : Bajo	1.2
			3 : Alto	1.3
			4 : Súper alta	1.4
2	Control de grupo	2	0 : Ajusta como principal	2.0
			1 : Ajustar como esclavo	2.1
			2 : Comprobar principal/esclavo	2.2
	Calentador auxiliar	2	3 : Ajuste a calentador auxiliar	2.3
			4 : Cancelar calentador auxiliar	2.4
			5 : Comprobar instalación de calentador auxiliar	2.5

#### Cancelación de modo

Esta función se aplica sólo al modelo de bomba de calor de cambio no automático.

#### Selección de la altura del techo

Nuestros productos proporcionan diferentes volúmenes y capacidades de aire, según la selección de las alturas de techo. Se mejora el rendimiento de frío/calor según la altura del techo.

- El rendimiento y la eficiencia de frío/calor más alta se obtienen con el ajuste súper alto. (Se puede producir ruido según el ajuste de altura.)

#### Control de grupo

Esta función sirve sólo para el control de grupo. No ajuste esta función si no se aplica el control de grupo.

Tras ajustar el control de grupo del producto, apague el aparato y vuelva a encenderlo después de 1 minuto.

#### Calentador auxiliar

Esta función se aplica sólo a modelos con la función de calentador auxiliar activada.

## Configuración del instalador - Ajuste de direcciones de control central

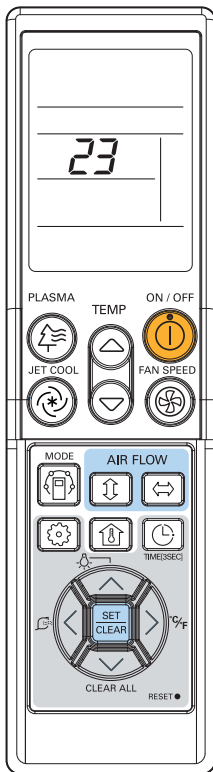

- 1 Con el botón MODE pulsado, pulse el botón Reset.
- 2 Con el botón de ajuste de temperatura, ajuste la dirección de la unidad interior.
  - Rango de ajuste: 00 ~ FF
- 3 Tras ajustar la dirección, pulse el botón ON/OFF hacia la unidad interior una vez.
- 4 La unidad interior mostrará la dirección seleccionada para completar el ajuste de dirección.
  - El tiempo y el método de visualización de la dirección pueden variar dependiendo del tipo de unidad interior.
- 5 Reinicie el mando a distancia para utilizar el modo de funcionamiento general.

## Configuración del instalador - Comprobación de la dirección del control central

- 1 Con el botón PLASMA pulsado, pulse el botón RESET.
- 2 Pulse el botón ON/OFF hacia la unidad interior 1 vez, y la unidad interior mostrará la dirección ajustada en la ventana de la pantalla.
  - El tiempo y el método de visualización de la dirección pueden variar dependiendo del tipo de unidad interior.
- 3 Reinicie el mando a distancia para utilizar el modo de funcionamiento general.

# INSTRUCCIONES PARA EL PROPIETARIO

## Modo de refrigeración - Funcionamiento estándar

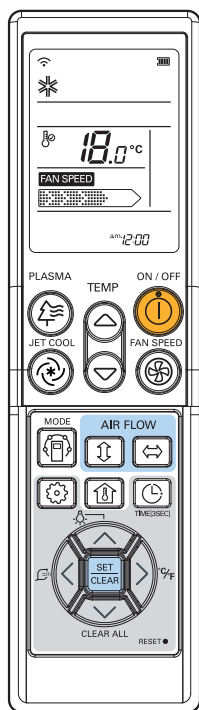

- 1 Pulse el botón de puesta en marcha/parada (ON/OFF).  
La unidad responderá con una indicación acústica.
- 2 Pulse el botón MODE para seleccionar el modo de frío.
- 3 Ajuste la temperatura deseada pulsando el botón TEMP.  
Pulse el botón de comprobación de temperatura de la habitación para comprobar la temperatura de la habitación. Cuando el ajuste de la temperatura deseada sea superior a la temperatura de la habitación, no soplará el viento de refrigeración.
  - Ajuste de temp. Alcance :  
18~30°C(64~86°F)

## Modo de refrigeración - Po- tencia refrigeración

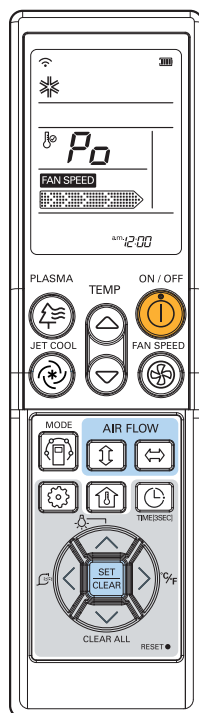

- 1 Pulse el botón de puesta en marcha/parada (ON/OFF).  
La unidad responderá con una indicación acústica.
- 2 Pulse el botón MODE para seleccionar el modo de frío.
- 3 Pulse la tecla JET COOL. La unidad funcionará en velocidad súper alta del ventilador en el modo de frío.
  - Los modelos de montaje mural accionan el modo de frío durante 30 minutos.
- 4 Para cancelar el modo de refrigeración Power, pulse el botón Jet Cool o el botón de ajuste de temperatura y la unidad funcionará en velocidad de ventilador alta en modo de frío.



## Modo de calefacción

Esta función es aplicable sólo para modelos de bomba de calor.

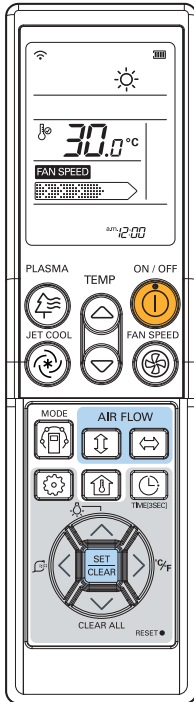

- 1 Pulse el botón de puesta en marcha/parada (ON/OFF).  
La unidad responderá con una indicación acústica.
- 2 Pulse el botón MODE (modo) para seleccionar el modo de calefacción.
- 3 Ajuste la temperatura deseada pulsando el botón TEMP.  
Pulse el botón de comprobación de temperatura de la habitación para comprobar la temperatura interior. Cuando el ajuste de la temperatura deseada sea inferior a la temperatura de la habitación, no soplará el viento con calor.
  - Rango de ajuste de temperatura en el modo de calefacción : 16~30°C (60°F~86°F)
- 4 Ajuste de nuevo la velocidad del ventilador. Puede seleccionar la velocidad del ventilador en cuatro pasos: bajo, medio, alto y Chaos. Cada vez que se pulsa el botón, cambia el modo de velocidad del ventilador.

## Modo de cambio automático

Esta función sólo está disponible en algunos productos.

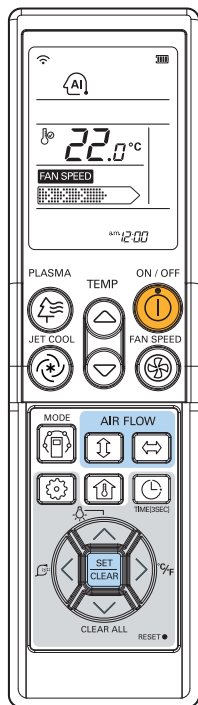

- 1 Pulse el botón de puesta en marcha/parada (ON/OFF). La unidad responderá con una indicación acústica.
- 2 Pulse el botón MODE para seleccionar el modo de cambio automático.
- 3 Seleccione la temperatura deseada para la habitación.
  - Ajuste del rango de temperatura en el modo de cambio automático : 18~30°C (64~86°F)
- 4 Puede seleccionar la velocidad del ventilador en cuatro pasos: baja, media, alta y Chaos. Cada vez que se pulsa el botón, cambia el modo de velocidad del ventilador.

### Durante el modo de cambio automático

- El aparato de aire acondicionado cambia el modo de funcionamiento automáticamente para mantener la temperatura interior. Cuando la temperatura interior varía  $\pm 2^{\circ}\text{C}$ (4°F) con respecto a la temperatura seleccionada, el aparato de aire acondicionado mantiene la temperatura en  $\pm 2^{\circ}\text{C}$ (4°F) con respecto a la temperatura seleccionada con el modo de cambio automático.

## Modo de cambio automático - Ajuste de la temperatura del cambio de modo

Esta función ajusta el modo de funcionamiento del modo de cambio automático.

- 1 En el modo de cambio automático, pulse el botón de comprobación de temperatura de la habitación durante 3 segundos. La temperatura de cambio de modo se ajustará antes de visualizarse.
- 2 Pulse el botón de ajuste de temperatura para seleccionar la temperatura deseada para el cambio de modo. (El valor por defecto es 2°C (4°F).)

La temperatura del cambio de modo es la diferencia de temperatura cuando se cambia de modo de frío a modo de calefacción o viceversa.

E) cuando la temperatura seleccionada es 25°C (76°F) y la temperatura interior es 20°C (68°F), se activa el modo de calefacción.

Si se pone el modo de cambio de temperatura en 2°C (4°F), el aparato se pone en funcionamiento de frío cuando sube la temperatura de la habitación.

## Modo de funcionamiento automático

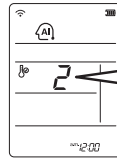
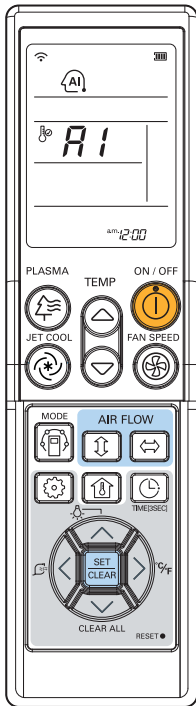

\* Seleccione el código según sus sensaciones.

Código	Sensación
2	Frío
1	Ligeramente frío
0	Neutro
-1	Ligero calor
-2	Calor

### <Para modelo de calefacción>

Puede seleccionar la temperatura deseada y la velocidad del ventilador interior.

Ajuste de temp. Alcance : 18~30°C(64~86°F)

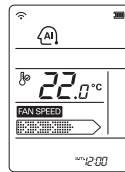

- 1 Pulse el botón de puesta en marcha/parada (ON/OFF). La unidad responderá con una indicación acústica.
- 2 Pulse el botón MODE para seleccionar el modo de cambio automático.
- 3 Seleccione la temperatura deseada.

### Durante el modo de funcionamiento automático

- Si el sistema no funciona como se desea, cambie manualmente a otro modo. El sistema no cambiará automáticamente del modo de frío al modo de calor, o de calor a frío, y deberá ajustar el modo y la temperatura de nuevo.

### <Para el modelo de refrigeración>

La temperatura y la velocidad del ventilador se ajustan automáticamente mediante los controles electrónicos basados en la temperatura real de la sala. Si siente frío o calor, pulse los botones de ajuste de temperatura para aumentare el efecto de frío o calor. No se puede cambiar la velocidad del ventilador interior. Ya se ha ajustado con la regla del modo de funcionamiento automático.

## Modo de deshumidificación

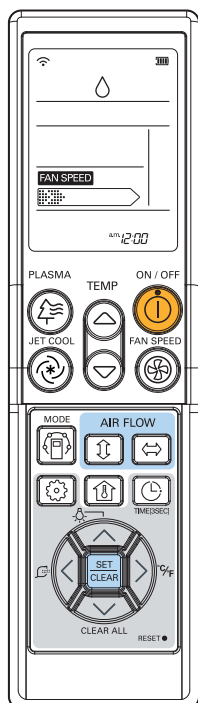

### Durante el modo de deshumidificación

- Si se selecciona el modo de deshumidificación en el botón de selección de modo, la unidad interior activará el modo de deshumidificación, ajustando automáticamente la temperatura de la habitación y el volumen de aire a las condiciones más adecuadas para la deshumidificación según la temperatura detectada en la habitación. En este caso, el ajuste de temperatura no se muestra en el mando a distancia y tampoco se puede controlar la temperatura interior.
- Durante la función de deshumidificación, el volumen de aire se ajusta automáticamente según el algoritmo en respuesta a la temperatura interior actual y hace que la estancia en la habitación sea saludable y agradable, incluso en las temporadas de mayor humedad.

- 1 Pulse el botón de puesta en marcha/parada (ON/OFF).  
La unidad responderá con una indicación acústica.
- 2 Pulse el botón MODE (modo) para seleccionar el modo de deshumidificación.
- 3 Ajuste la velocidad del ventilador. Puede seleccionar la velocidad del ventilador en cuatro pasos: baja, media, alta y Chaos. Cada vez que se pulsa el botón, cambia el modo de velocidad del ventilador.

## Modo de ventilador

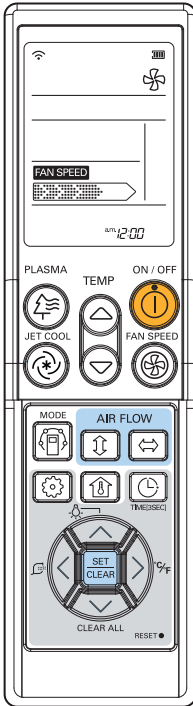

### Viento natural con la lógica Chaos

- Para lograr una sensación más fresca que con otras velocidades de ventilador, pulse el selector de velocidad de ventilador y seleccione el modo Chaos. En este modo, el viento sopla como una brisa natural cambiando automáticamente la velocidad del ventilador según la lógica Chaos.

### Durante el modo de ventilador

- No funciona el compresor exterior. Tiene una función de circulación interior según expulsa el aire que no tiene muchas diferencias de temperatura con el interior.

- 1 Pulse el botón de puesta en marcha/parada (ON/OFF). La unidad responderá con una indicación acústica.
- 2 Pulse el botón MODE (modo) para seleccionar el modo de ventilador.
- 3 Ajuste de nuevo la velocidad del ventilador. Puede seleccionar la velocidad del ventilador en cuatro niveles: bajo, medio, alto y Chaos. Cada vez que se pulsa el botón, cambia el modo de velocidad del ventilador.

## Ajuste de la temperatura/Comprobación de la temperatura de la habitación

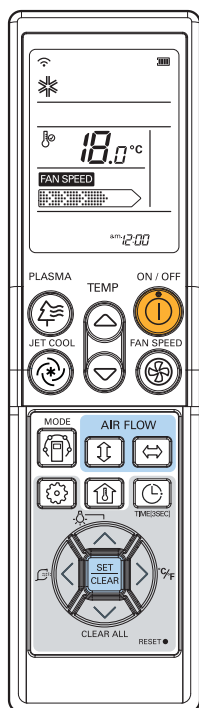

Simplemente podemos ajustar la temperatura deseada

- Pulse los botones para ajustar la temperatura deseada



: Aumenta 1°C o 2°F con cada pulsación

: Reduce 1°C o 2°F con cada pulsación

Temp habitación: Indica la temperatura actual de la habitación

Ajuste temp: Indica la temperatura que el usuario desea seleccionar

### <Modo de refrigeración>

El modo de refrigeración no funciona si la temperatura deseada es superior a la temperatura interior. Baje la temperatura deseada.

### <Modo de calefacción>

El modo de calefacción no funciona si la temperatura deseada es inferior a la temperatura interior. Aumente la temperatura deseada.

Cada vez que pulse el botón, la temperatura interior se mostrará en 5 segundos. Tras 5 segundos, mostrará la temperatura deseada.

Debido a la ubicación del mando a distancia, la temperatura real y el valor mostrado pueden ser diferentes.

## Ajuste del flujo de aire

### Control de dirección arriba/abajo del flujo de aire (Opcional)

El flujo de aire arriba/abajo (flujo de aire vertical) se puede ajustar con el mando a distancia.

- 1 Pulse el botón ON/OFF para poner en funcionamiento la unidad.
- 2 Pulse el botón arriba/abajo del flujo de aire y las aletas oscilarán arriba y abajo.  
Pulse el botón de flujo de aire arriba/abajo de nuevo para ajustar la aleta vertical en la dirección de flujo de aire deseada.

#### ! NOTE

- Si pulsa el botón ARRIBA/ABAJO del flujo de aire, la dirección horizontal cambia automáticamente según el algoritmo de oscilación automática para distribuir el aire de modo uniforme en la habitación y, al mismo tiempo, que el cuerpo humano se sienta más cómodo, como si se disfrutara de una brisa natural.
- Utilice el mando a distancia para ajustar la dirección arriba/abajo. Mover la rejilla de dirección del flujo de aire vertical con la mano podría dañar el acondicionador de aire.
- Cuando la unidad esté apagada, la rejilla de dirección del flujo de aire arriba / abajo cerrará la ventilación de salida de aire del sistema.

## Cambio Centígrados/Fahrenheit

Pulse el botón de cambio °C/°F para cambiar de Celsius a Fahrenheit o de Fahrenheit a Celsius.

Cuando pulse el botón de ajuste de temperatura en modo Fahrenheit, la temperatura aumentará/bajará 2°F.

## Temporizador

### Ajuste de la hora actual

- 1 Pulse el botón TIMER (temporizador) durante 3 segundos.
- 2 Pulse los botones de ajuste de tiempo hasta ajustar el tiempo deseado.
- 3 Pulse la tecla SET / CLEAR (ajustar / borrar).

#### ! NOTE

Compruebe el indicador para A.M. y P.M.

### Ajuste del temporizador

- 1 Pulse el botón TIMER (temporizador) para activar o desactivar el temporizador.
- 2 Pulse los botones de ajuste de tiempo hasta ajustar el tiempo deseado.
- 3 Pulse la tecla SET / CLEAR (ajustar / borrar).

#### ! NOTE

Seleccione uno de los 3 siguientes tipos de funcionamiento.



Timer Sleep



Timer On



Timer Off

### Para cancelar el ajuste del temporizador

- Si desea cancelar todos los ajustes del temporizador, pulse el botón CLEAR ALL (borrar todo).
- Si desea cancelar cada uno de los ajustes del temporizador, pulse el botón TIMER para seleccionar la función Timer Sleep, On y Off, según sus preferencias. Y pulse el botón SET/CLEAR con el mando a distancia dirigido al receptor de señal. (Se apagará la luz del temporizador del aparato de aire acondicionado y la pantalla.)



# MANTENIMIENTO Y SERVICIO

## Unidad interior

### Rejilla, carcasa y mando a distancia

- Apague el sistema antes de la limpieza. Para limpiar, utilice un paño suave y seco. No utilice lejía o abrasivos.

#### ! NOTE

Desconecte la alimentación eléctrica de la unidad interior antes de proceder con la limpieza de la unidad interior.

### Filtros de aire

Los filtros de aire situados detrás del panel frontal / rejilla deberán comprobarse y limpiarse cada dos semanas o, si es necesario, con más frecuencia.

- No utilice ninguno de estos.  
Agua a temperatura superior a 40°C.  
Podría causar deformación y/o decoloración.  
Sustancias volátiles.  
Pueden dañar la superficie del aparato de aire acondicionado.



- Retire los filtros de aire.

Sujete la pestaña y tire ligeramente hacia delante para retirar el filtro.

#### ! PRECAUCIÓN

Cuando retire filtro, no toque las partes metálicas de la unidad interior. Podría sufrir lesiones.

- Limpie la suciedad del filtro de aire usando un aspirador o lávelo con agua. Si la suciedad es resistente, lávela con un detergente neutro en agua templada. Si utiliza agua caliente (40°C o más) podría deformarse.
- Después de lavar con agua, séquelo bien a la sombra. Al secarlo, no exponga el filtro de aire a la luz solar directa o al calor del fuego.
- Instale el filtro del aire.

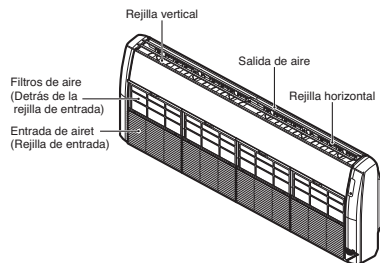

## Consejos de funcionamiento!

<p><b>No refrigere la habitación en exceso.</b></p> <p>No es bueno para la salud y malgasta energía eléctrica.</p>	<p><b>Mantenga las persianas o cortinas cerradas.</b></p> <p>No permita la entrada de la luz solar directa en la habitación con el aparato de aire en funcionamiento.</p>	<p><b>Mantenga la temperatura de la habitación uniforme.</b></p> <p>Ajuste la dirección vertical y horizontal del aire para garantizar una temperatura uniforme en la habitación.</p>
<p><b>Asegúrese de que las puertas y ventanas están bien cerradas.</b></p> <p>Evite abrir puertas y ventanas para mantener refrigerado el aire de la habitación.</p>	<p><b>Limpie el filtro del aire con regularidad.</b></p> <p>Las obstrucciones en los filtros de aire reducen el flujo de aire y los efectos de refrigeración y deshumidificación. Límpielos al menos cada dos semanas.</p>	<p><b>Ventile la habitación periódicamente.</b></p> <p>Ya que las ventanas deben permanecer cerradas, es una buena idea abrirlas periódicamente para ventilar la habitación.</p>

### Cuando no funcione el aparato de aire acondicionado....

#### Cuando no vaya a utilizar el aire acondicionado durante un periodo prolongado de tiempo.

- Mantenga el aparato en funcionamiento en los ajustes siguientes durante 2 a 3 horas.  
Tipo de funcionamiento: Modo de funcionamiento de ventilador. (Véase página 20.)  
Se secarán los mecanismos internos.
- Apague el disyuntor.



#### PRECAUCIÓN

Apague el disyuntor cuando no vaya a utilizar el acondicionador de aire durante un periodo prolongado de tiempo. Puede acumularse suciedad y producir un incendio.

- Retire las pilas del mando a distancia.

### Información de utilidad

Los filtro de aire y la factura de electricidad.

Si los filtros de aire se obstruyen con polvo, se reducirá su capacidad, y se malgastará un 6% del consumo eléctrico.

#### Cuando vaya a utilizar el aparato de aire de nuevo.

- Limpie el filtro del aire y colóquelo en la unidad interior. (Consulte la página 27 la limpieza.)
- Compruebe que la entrada y salida del aire de la unidad interior / exterior no estén bloqueadas.
- Compruebe que el cable de conexión a tierra está conectado correctamente. Puede conectarse en el lado de la unidad interior.

## Consejos para la solución de problemas! Ahorre tiempo y dinero!

Compruebe los puntos siguientes antes de solicitar reparaciones o servicio.... Si el fallo de funcionamiento persiste, póngase en contacto con su distribuidor.

<p><b>El aire acondicionado no funciona</b></p> <ul style="list-style-type: none"> <li>- ¿Se ha cometido algún error en la utilización del programador?</li> <li>- ¿Se ha fundido el fusible o se ha activado el disyuntor?</li> </ul>	<p><b>La habitación tiene un olor peculiar.</b></p> <ul style="list-style-type: none"> <li>- Compruebe que no sale de la pared, alfombras, muebles o tejidos de la habitación un olor húmedo.</li> </ul>	<p><b>Parece que hay fugas de condensación del aparato de aire acondicionado.</b></p> <ul style="list-style-type: none"> <li>- Se produce condensación cuando el flujo de aire enfría el aire de la habitación.</li> </ul>	<p><b>El aparato no funciona durante unos 3 minutos al reiniciarse.</b></p> <ul style="list-style-type: none"> <li>- Es un sistema de protección del mecanismo.</li> <li>- Espere unos tres minutos y el funcionamiento volverá a comenzar.</li> </ul>
<p><b>No enfría o calienta de forma eficaz.</b></p> <ul style="list-style-type: none"> <li>- ¿Está sucio el filtro de aire? Consulte las instrucciones de limpieza del filtro.</li> <li>- La habitación puede haber estado muy caliente cuando se encendió por primera vez el aire acondicionado. Deje que la habitación se enfríe.</li> <li>- ¿Se ha configurado correctamente la temperatura?</li> <li>- ¿Están obstruidas las entradas y salidas de aire?</li> </ul>	<p><b>El aire acondicionado produce ruido cuando funciona.</b></p> <ul style="list-style-type: none"> <li>- Para un ruido de agua fluyendo.                             <ul style="list-style-type: none"> <li>* Es el sonido del freón fluyendo en el interior del aparato de aire acondicionado.</li> </ul> </li> <li>- Para un ruido del aire comprimido saliendo a la atmósfera.</li> <li>- Es el sonido del agua de deshumidificación procesándose en el interior del aparato de aire acondicionado.</li> </ul>	<p><b>Se oye un crujido.</b></p> <ul style="list-style-type: none"> <li>- Este sonido se genera por la expansión/constricción del panel frontal, etc.,</li> </ul> <p><b>La luz (LED) de señalización de filtro está encendida.</b></p> <ul style="list-style-type: none"> <li>- Tras limpiar el filtro, pulse el botón Timer (temporizador) y el botón ◀ del control remoto por cable al mismo tiempo durante 3 seg.</li> </ul>	<p><b>La pantalla del panel de control aparece con iluminación débil o sin iluminación.</b></p> <ul style="list-style-type: none"> <li>- ¿Se han agotado las pilas?</li> <li>- ¿Se han colocado las pilas con la polaridad (+) y (-) invertida?</li> </ul>

## Llame al servicio técnico inmediatamente en las siguientes situaciones

- Cualquier situación anómala, como olor a quemado, un ruido intenso, etc. Detenga la unidad y active el disyuntor. Nunca intente reparar el equipo usted mismo o reiniciar el equipo en estos casos.
- El cable de alimentación está demasiado caliente o dañado.
- El autodiagnóstico genera un código de error.
- Fugas de agua de la unidad interior, incluso con humedad baja.
- Cualquier interruptor, disyuntor (de seguridad, de tierra) o fusible falla o no funciona correctamente.

**El usuario debe llevar a cabo una comprobación y limpieza de rutina para evitar un mal rendimiento de la unidad.**

**En caso de que aparezca una situación especial, el trabajo será realizado solamente por personal de mantenimiento.**





FRANÇAIS

# MANUEL D'UTILISATION CLIMATISEUR

Veillez lire attentivement ce manuel avant d'utiliser votre appareil, et le conserver pour toute consultation ultérieure.

**TYPE :** Climatiseur suspendu au plafond

## ASTUCES POUR ECONOMISER L'ENERGIE

Voici des astuces qui vous aideront à minimiser la consommation d'énergie lors de l'utilisation du climatiseur. Vous pouvez utiliser le climatiseur de manière plus efficace en vous référant aux instructions indiquées ci-dessous.

- Ne pas refroidir de manière excessive à l'intérieur. Cela est nuisible à votre santé et peut provoquer une consommation d'électricité supplémentaire.
- Bloquez la lumière du soleil avec des stores ou des rideaux lors de l'utilisation du climatiseur.
- Maintenez les portes et les fenêtres fermées lors de l'utilisation du climatiseur.
- Réglez la direction du débit d'air verticalement ou horizontalement pour faire circuler l'air extérieur.
- Activez le ventilateur pour refroidir ou réchauffer rapidement l'air intérieur, sur une période de temps courte.
- Ouvrez régulièrement les fenêtres pour aérer car la qualité de l'air extérieur peut se détériorer si le climatiseur est utilisé pendant plusieurs heures.
- Nettoyez le filtre à air une fois toutes les 2 semaines. La poussière et les impuretés contenues dans le filtre à air peuvent bloquer le débit d'air ou diminuer les fonctions rafraîchissantes / déshumidifiantes.

### A conserver

Agrippez votre reçu à cette page en cas de nécessité de prouver la date d'achat ou pour la garantie. Ecrivez le numéro du modèle et le numéro de série ici.

Numéro du modèle :

\_\_\_\_\_

Numéro de série :

\_\_\_\_\_

Ils sont indiqués sur l'étiquette située sur le côté de chaque unité.

Nom du fabricant :

\_\_\_\_\_

Date d'achat :

\_\_\_\_\_

# CONSIGNES DE SECURITE IMPORTANTES

## VEUILLEZ LIRE L'ENSEMBLE DES INSTRUCTIONS AVANT D'UTILISER L'APPAREIL

Respectez toujours les instructions ci-dessous pour éviter des situations dangereuses et assurer une performance optimale de votre produit

### AVERTISSEMENT

Le non respect des consignes de sécurité peut provoquer des blessures corporelles ou la mort.

### ATTENTION

Le non respect des consignes de sécurité peut provoquer des blessures corporelles mineures ou des dommages matériels.

### AVERTISSEMENT

- L'installation ou les réparations réalisées par des personnes non qualifiées peuvent provoquer des risques pour vous-même et pour les autres.
- Le produit doit être installé selon les réglementations électriques du pays correspondant.
- Les informations contenues dans ce manuel sont destinées à l'utilisation par un technicien qualifié familiarisé avec les procédures de sécurité et équipé des outils et instruments de test adéquats.
- Le non respect des consignes de sécurité peut provoquer un dysfonctionnement de l'appareil, des dommages matériels, des blessures corporelles et/ou la mort.

## Installation

- Évitez d'utiliser un disjoncteur défectueux ou de capacité insuffisante. Utilisez cet appareil sur un circuit dédié. À défaut, cela peut provoquer un risque d'incendie ou de choc électrique.
- Pour toute réparation, veuillez contacter le revendeur, le vendeur, un électricien qualifié ou un centre après-vente agréé. Ne tentez pas de démonter ni de réparer l'appareil par vous-même. À défaut, cela peut provoquer un risque d'incendie ou de choc électrique.
- Raccordez systématiquement l'appareil à la terre. À défaut, cela peut provoquer un risque d'incendie ou de choc électrique.
- Fixez soigneusement le panneau et le capot du boîtier de commande. À défaut, cela peut provoquer un risque d'incendie ou de choc électrique.
- Dans tous les cas, utilisez un circuit dédié et un disjoncteur pour l'installation. Tout câblage ou installation incorrecte peut provoquer un incendie ou un choc électrique (électrocution).
- Utilisez un disjoncteur ou un fusible de puissance adéquate. À défaut, cela peut provoquer un risque d'incendie ou de choc électrique.
- Ne changez pas le câble d'alimentation et n'utilisez pas de rallonge. À défaut, cela peut provoquer un risque d'incendie ou de choc électrique.
- Ne pas installer, déplacer ou réinstaller l'appareil vous-même (client). À défaut, cela peut provoquer un risque d'incendie, de choc électrique, d'explosion ou de blessure corporelle.
- Déballez et installez le produit avec prudence. Il comporte des éléments tranchants présentant un risque de coupure. Soyez très prudent, en particulier avec les rebords et les ailettes du condenseur et de l'évaporateur.
- Pour effectuer l'installation, contactez le revendeur ou un centre après-vente agréé. À défaut, cela peut provoquer un risque d'incendie, de choc électrique, d'explosion ou de blessure corporelle.
- N'installez pas l'appareil sur un support défectueux. À défaut, vous risquez de vous blesser, de provoquer un accident ou d'endommager l'appareil.
- Assurez-vous que l'emplacement d'installation de l'appareil ne risque pas de se détériorer au fil du temps. Si le support s'effondre, le climatiseur risque de provoquer des dégâts matériels, de tomber en panne, et de causer des blessures corporelles.
- Ne laissez pas le climatiseur sur ON pendant une période trop longue lorsque le taux d'humidité est très élevé et qu'une porte ou une fenêtre sont restées ouvertes. En se condensant, l'humidité peut mouiller ou endommager le mobilier.

## Fonctionnement

- Veillez à ce qu'il soit impossible de tirer sur le cordon d'alimentation ou de l'endommager pendant le fonctionnement de l'appareil. À défaut, cela peut provoquer un risque d'incendie ou de choc électrique.
- Ne placez AUCUN objet sur le cordon d'alimentation. À défaut, cela peut provoquer un risque d'incendie ou de choc électrique.
- Ne pas brancher ou débrancher l'alimentation électrique lorsque l'appareil est en fonctionnement. À défaut, cela peut provoquer un risque d'incendie ou de choc électrique.
- Ne pas toucher ou faire fonctionner l'appareil avec les mains mouillées. À défaut, cela peut provoquer un risque d'incendie ou de choc électrique.
- Ne placez aucun appareil de chauffage ni aucun autre appareil à proximité du câble d'alimentation. À défaut, cela peut provoquer un risque d'incendie ou de choc électrique.
- Assurez-vous que les pièces électriques ne sont pas au contact de l'eau. À défaut, cela peut provoquer un risque d'incendie, de dysfonctionnement de l'appareil ou de choc électrique.
- N'entreposez ni n'utilisez de gaz inflammable ou de combustible à proximité de l'appareil. Cela peut provoquer un incendie ou une panne de l'appareil.
- N'utilisez pas l'appareil dans un espace hermétiquement clos pendant une longue période. Un manque d'oxygène peut être observé.
- En cas de fuite d'un gaz inflammable, fermez l'arrivée de gaz et ouvrez une fenêtre pour aérer la pièce avant de mettre l'appareil sur ON. Ne pas utiliser de téléphone et ne pas allumer ni éteindre les interrupteurs, cela risque de provoquer une explosion ou un incendie
- En cas de bruit, d'odeur ou de fumée inhabituels provenant du produit, coupez immédiatement le disjoncteur ou débranchez le câble d'alimentation. À défaut, cela peut provoquer un risque de choc électrique ou d'incendie.
- En cas de tempête ou d'ouragan, éteignez l'appareil et fermez la fenêtre. Dans la mesure du possible, éloignez l'appareil de la fenêtre avant l'arrivée de l'ouragan. À défaut, cela peut endommager le produit, et provoquer une panne de l'appareil ou un choc électrique.
- N'ouvrez pas la grille d'entrée de l'appareil pendant son fonctionnement Ne pas toucher le filtre électrostatique, si l'unité en est équipée. Cela peut provoquer un risque d'incendie, de panne de l'appareil ou de choc électrique.
- Si de l'eau pénètre dans l'appareil, contactez un service après-vente agréé. À défaut, cela peut provoquer un risque d'incendie ou de choc électrique.
- Veillez à ce que de l'eau ne puisse pas entrer dans l'appareil. À défaut, cela peut provoquer un risque d'incendie, de choc électrique ou d'endommagement du produit.
- Aérez régulièrement la pièce dans laquelle se trouve l'appareil lorsque celui-ci est utilisé simultanément avec un appareil de chauffage, une cuisinière, etc. À défaut, cela peut provoquer un risque d'incendie ou de choc électrique.
- Coupez l'alimentation principale lors des activités de nettoyage ou de maintenance de l'appareil. À défaut, cela peut provoquer un risque de choc électrique
- Si l'appareil reste inutilisé pendant une période prolongée, débranchez l'alimentation ou coupez le disjoncteur. À défaut, cela peut provoquer un risque de dommage du produit, de panne ou de fonctionnement involontaire.
- Veillez à ce que personne ne puisse trébucher ou tomber sur l'unité extérieure. Cela peut provoquer des blessures corporelles ou endommager l'appareil.



## ATTENTION

### Installation

- Vérifiez systématiquement l'absence de toute fuite de fluide frigorigène après l'installation ou une réparation de l'appareil. Si le niveau de fluide frigorigène est insuffisant, l'appareil risque de tomber en panne.
- Installez le flexible d'évacuation pour assurer une bonne évacuation de l'eau. Un mauvais raccordement peut provoquer une fuite d'eau.
- L'appareil doit être installé sur un niveau égal. Pour éviter toute vibration ou écoulement d'eau.
- N'installez pas l'appareil à un endroit où le bruit ou l'air chaud émanant de l'unité extérieure risquent de constituer une nuisance pour le voisinage. Dans le cas contraire, votre installation pourrait gêner vos voisins.
- Faites appel à deux ou à plusieurs personnes pour soulever et transporter l'appareil. Eviter les blessures corporelles.
- N'exposez pas l'appareil directement à l'action du vent marin (vent salé). Vous éviterez tout risque de corrosion. La corrosion, notamment sur les ailettes du condenseur et de l'évaporateur, peut entraîner un dysfonctionnement ou réduire les performances de l'appareil.

### Fonctionnement

- N'exposez pas votre peau directement à l'air frais de l'appareil pendant de longues périodes. (Ne restez pas face au courant d'air.) Sinon, cela risque d'être nuisible à votre santé.
- N'utilisez pas l'appareil à des fins particulières comme la conservation d'aliments, d'œuvres d'art, etc. Il s'agit d'un climatiseur grand public, pas d'un système frigorifique de précision. À défaut, cela peut provoquer un risque de dommage ou de perte de propriété.
- N'obstruez pas l'entrée et la sortie du flux d'air, Cela risque d'endommager l'appareil.
- Utilisez un chiffon doux pour le nettoyage. N'utilisez pas de détergents, de solvants, etc. corrosifs. Sinon, vous risquez de provoquer un incendie ou un choc électrique ou d'endommager les composants en plastique.
- Ne touchez pas les parties métalliques de l'appareil lorsque vous retirez le filtre à air. Elles sont très tranchantes ! Cela peut provoquer un risque de blessure Corporelle.
- Do not step on or put anything on the product. (outdoor units) There is risk of personal injury and failNe montez pas sur l'appareil et ne posez rien dessus. (unités extérieures) Vous risqueriez de vous blesser ou d'altérer le fonctionnement de l'appareil.
- Veillez à toujours insérer le filtre avec beaucoup de prudence. Nettoyez le filtre tous les quinze jours ou plus souvent si nécessaire. Un filtre sale diminue l'efficacité du climatiseur et peut provoquer un dysfonctionnement ou endommager le produit.
- Ne placez pas les mains ou un objet au niveau de l'entrée ou de la sortie d'air lorsque l'appareil est en fonctionnement. Certaines pièces acérées et amovibles pourraient provoquer des blessures.
- Ne buvez pas l'eau évacuée de l'appareil. Cette eau n'est pas potable et peut provoquer de graves problèmes de santé.
- Utilisez un escabeau ou une échelle stable pour nettoyer ou réparer l'appareil en hauteur. Faites attention à ne pas vous blesser.
- Remplacez les piles des télécommandes par des piles de même modèle. Ne mélangez pas des piles usagées et neuves ou de types différents. Cela risque de provoquer une explosion ou un incendie
- Ne rechargez pas et ne démontez pas les piles. Ne jetez pas les piles dans le feu. Elles risquent de brûler ou d'exploser.
- En cas de projection de l'électrolyte pour batterie sur la peau ou les vêtements, rincez soigneusement à l'eau claire. N'utilisez pas la télécommande en cas de fuite des piles. Les produits chimiques contenus dans les piles et les batteries peuvent provoquer des brûlures ou être nocifs pour la santé.
- En cas d'ingestion de liquide des piles, brossez-vous les dents et consultez un médecin. N'utilisez pas la télécommande en cas de fuite des piles. Les produits chimiques contenus dans les piles et les batteries peuvent provoquer des brûlures ou être nocifs pour la santé.

# TABLE DES MATIÈRES

## 2 ASTUCES POUR ECONOMISER L'ENERGIE

---

## 3 CONSIGNES DE SECURITE IMPORTANTES

---

## 7 AVANT L'UTILISATION

---

7 Préparation à l'utilisation

7 Utilisation

7 Nettoyage et entretien

7 Entretien

## 8 PRESENTATION DU PRODUIT

---

8 Nom et fonction des parties

8 A effectuer avant l'installation

9 Voyants de fonctionnement

10 Télécommande sans fil

## 12 INSTRUCTIONS RELATIVES AU FONCTIONNEMENT

---

12 Mise en place des piles

12 Entretien de la télécommande sans fil

## 13 INSTRUCTIONS RELATIVES A L'INSTALLATION

---

13 Réglage de l'installation - Procédure à suivre pour accéder au mode de réglage de l'installation

14 Réglage de l'installation - Tableau des codes de réglage de l'installation

15 Réglage de l'installation - Définition de l'adresse du dispositif de régulation centralisée

15 Réglage de l'installation - Réglage de l'adresse du dispositif de régulation centralisée

## 16 INSTRUCTIONS UTILISATEUR

---

16 Mode Refroidissement - Opération standardération

16 Mode Refroidissement - Fonction Refroidissement

17 Mode Chauffage

18 Mode de transition automatique

18 Mode de transition automatique - Réglage du mode différence de température

19 Mode de fonctionnement automatique

20 Mode de déshumidification

21 Mode ventilation

22 Réglage température/température ambiante

23 Réglage débit d'air

23 Permutation des degrés Celsius/Fahrenheit

24 Programmeur

## 25 MAINTENANCE ET ENTRETIEN

---

25 Unité intérieure

26 Conseils d'utilisation !

26 Si le climatiseur ne fonctionne pas.

27 Astuces résolution des problèmes Economisez du temps et de l'argent

27 Contactez le service technique immédiatement dans les cas suivants :

# AVANT UTILISATION

## Préparation à l'utilisation

- Confiez l'installation à un spécialiste.
- Utilisez un circuit dédié.

## Utilisation

- Une exposition prolongée au débit d'air direct pourrait être nuisible à votre santé. N'exposez pas des occupants, animaux de compagnie ou des plantes au débit d'air direct durant une période prolongée.
- En raison du risque de manque d'oxygène, ventilez la pièce si vous utilisez l'appareil conjointement avec des appareils de chauffage comme un radiateur ou une cuisinière, un four, etc.
- Ne pas utiliser le climatiseur à d'autres fins non spécifiées. Par exemple : l'entretien d'appareils de précision, d'animaux domestiques, de plantes et d'objets d'art. Une telle utilisation risquerait d'endommager ces objets.

## Nettoyage et entretien

- Ne touchez jamais les parties métalliques de l'appareil lorsque vous retirez le filtre. Vous pourriez vous blesser en manipulant les bords métalliques tranchants.
- Ne nettoyez pas l'intérieur du climatiseur avec de l'eau. Une exposition à l'eau peut détruire l'isolant et provoquer des chocs électriques.
- Lorsque vous nettoyez l'appareil, vérifiez d'abord que l'alimentation et le disjoncteur sont éteints. En fonctionnement, le ventilateur tourne à une très grande vitesse. À défaut, il existe donc un risque de blessure en cas de mise sous tension par accident de l'appareil lorsque vous nettoyez l'intérieur.

## Entretien

Pour des opérations de réparation ou de maintenance, veuillez contacter un spécialiste agréé.

# PRESENTATION DU PRODUIT

## Nom et fonction des pièces

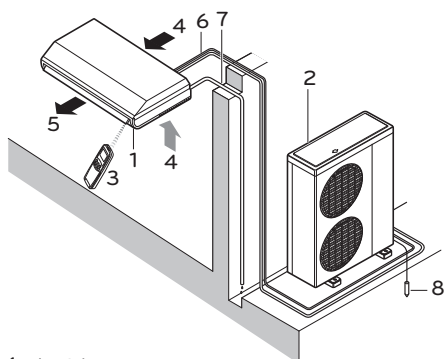

- 1 Intérieure
- 2 Unité Extérieure
- 3 Dispositif de régulation à distance
- 4 Arrivée d'air
- 5 Air soufflé
- 6 Tuyauterie réfrigérante, connexion câble électrique
- 7 Tuyau d'évacuation
- 8 Câble de terre  
Câblez l'unité extérieure à la terre pour éviter des chocs électriques.

## A effectuer avant l'utilisation

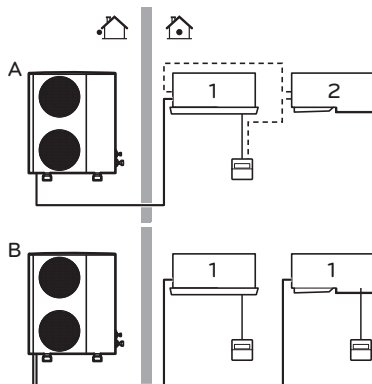

Dans le cas où votre installation présente un système de réglage personnalisé, contactez votre revendeur LG pour l'opération correspondant à votre système.

- A Système combiné ou système d'exploitation simultané
- B Système multiple
- 1 Unité avec télécommande
- 2 Unité sans télécommande  
(si utilisée en fonctionnement simultané)

## Voyants de fonctionnement

- ⓘ **ON/Arrêt** : S'allume lors du fonctionnement du système.
- 🔧 **Signe Filtre** : S'allume après 2400 heures suite à la première utilisation de l'unité.
- 🕒 **Programmateur** : S'allume pendant le fonctionnement du Programmeur.
- \*  
⊖ **Mode Dégel** : S'allume lors du mode dégel ou du démarrage du chauffage.  
(Type pompe à chaleur)
- 🔊 **Fonctionnement forcé** : Pour démarrer l'unité lorsque la télécommande ne peut par être utilisée.

## Télécommande sans fil

Ce climatiseur est équipé d'une télécommande sans fil de base. Si vous souhaitez que le climatiseur soit équipé d'une télécommande sans fil câblée, cela engendrera des frais supplémentaires.

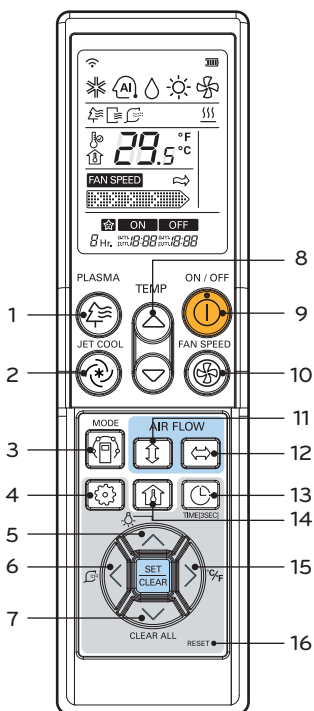

- 1 Bouton PLASMA (EN OPTION)  
Utilisé pour démarrer ou arrêter la fonction épuration-plasma
- 2 Bouton JET COOL  
Pour accélérer le refroidissement avec un fonctionnement du ventilateur à une vitesse très élevée.
- 3 Bouton SELECTION MODE FONCTIONNEMENT  
Pour sélectionner le mode de fonctionnement.
- 4 Bouton REGLAGE FONCTION  
Utilisé pour régler ou annuler les fonctions Nettoyage Automatique, Smart Clean, Radiateur Electrique ou réglage angle support individuel
- 5 Bouton CONTRASTE LCD (EN OPTION)  
Utilisé pour régler le contraste LCD
- 6 Bouton SMART CLEAN  
Utilisé pour démarrer ou arrêter la fonction
- 7 Bouton EFFACER TOUT  
Pour effacer toutes les programmations.
- 8 Bouton REGLAGE TEMPERATURE AMBIANTE  
Pour sélectionner la température ambiante.
- 9 Bouton ON/OFF  
Pour allumer/éteindre l'appareil.
- 10 Bouton SELECTION VITESSE VENTILATION INTERIEURE  
Utilisé pour sélectionner la vitesse de ventilation selon quatre modes : faible, moyenne, élevée et chaos.
- 11 Bouton DEBIT D'AIR HAUT/BAS  
Pour arrêter ou démarrer le mouvement du volet et régler la direction souhaitée du débit d'air haut/bas.
- 12 Bouton DEBIT D'AIR GAUCHE/DROIT  
Utilisé pour régler la direction du débit d'air (horizontale) sur gauche ou droite.
- 13 Bouton REGLAGE PROGRAMMATEUR ET HEURE  
Pour régler l'heure de démarrage ou d'arrêt et du fonctionnement en mode de mise en veille.
- 14 Bouton REGLAGE DE LA TEMPERATURE AMBIANTE  
Pour vérifier la température ambiante.
- 15 Bouton PERMUTATION °C/°F  
Pour changer d'unité de lecture des températures de Celsius à Fahrenheit.
- 16 Bouton REINITIALISER  
Pour réinitialiser le dispositif de régulation à distance.

### Mode de fonctionnement

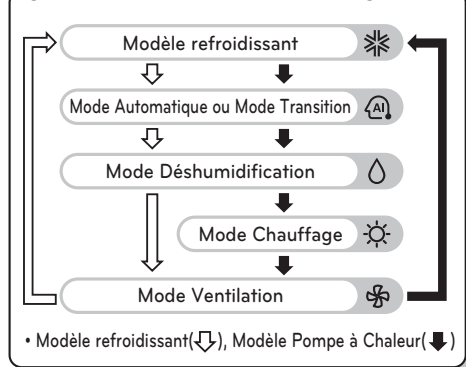

 **ATTENTION****lors de la manipulation de la télécommande**

- Dirigez vers le récepteur du signal sur la télécommande câblée pour utilisation.
- Le signal de commande à distance est reçu jusqu'à une distance d'environ 7 m.
- Assurez-vous qu'aucun objet ne fasse obstruction entre la télécommande et le récepteur signal.
- Ne pas laisser tomber ou jeter la télécommande.
- Ne pas placer la télécommande dans un endroit exposé à la lumière directe du soleil, près d'une unité de chauffage ou de toute autre source de chaleur.
- Bloquez la lumière diffusée sur le récepteur signal avec un rideau etc. pour éviter tout fonctionnement anormal. (Ex: Démarrage rapide électronique, ELBA, lampe fluorescente de type invertisseur)

 **NOTE**

- La télécommande sans fil ne fonctionne pas en mode tourbillon. (Type 4Way)
- Pour plus de détails référez-vous au manuel des accessoires de réglage de la télécommande à distance.
- Le contenu du produit actuel peut varier selon le type de modèle.

# INSTRUCTIONS D'UTILISATION

## Mise en place des piles

Retirez le cache des piles en suivant le sens de la flèche.

Insérez les nouvelles piles en veillant à respecter les polarités + et -.

Remettez le cache en place.

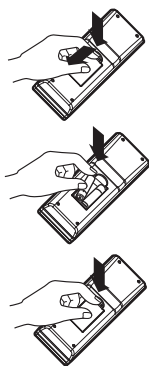

### ! NOTE

- Utilisez toujours des piles de même type.
- Si le système doit rester inactif pendant longtemps, retirez les piles afin de préserver leur durée de vie.
- Si les informations sur l'écran de la télécommande commencent à s'estomper, remplacez les piles.

## Télécommande sans fil Maintenance

Choisissez un emplacement facile d'accès.

Fixez le support mural à l'aide des vis.

Insérez la télécommande dans son support en la faisant glisser.

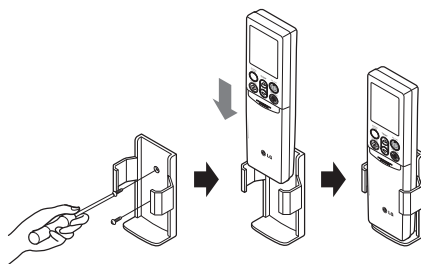

### ! NOTE

- La télécommande ne doit jamais être exposée à la lumière directe du soleil.
- L'émetteur et le récepteur de signaux doivent toujours être propres pour garantir une bonne communication. Utilisez un chiffon mou pour le nettoyage.
- Si d'autres appareils sont contrôlés par télécommande, modifiez leur position ou consultez un technicien.



# INSTRUCTIONS D'INSTALLATION

## Réglages Installateur - Procédure à suivre pour accéder au mode de réglage de l'installation

### ! ATTENTION

Le mode réglage installateur permet de régler la fonction détail de la télécommande. Dans le cas où le mode réglage installateur n'est pas réglé correctement, cela peut provoquer des problèmes relatifs au produit, des blessures corporelles ou des dommages matériels. Le réglage doit être réalisé par un technicien agréé et toute personne non agréée réalisant l'installation ou les modifications est responsable des résultats. Dans ce cas, aucun service gratuit ne sera assuré.

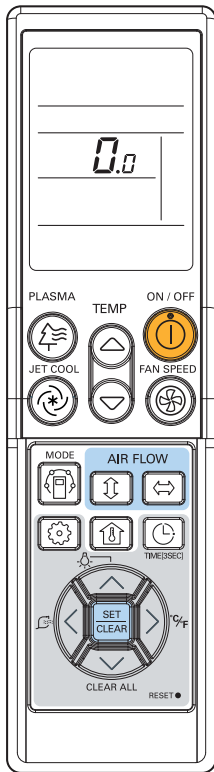

- 1 Appuyez sur le bouton FAN SPEED (VITESSE VENTILATEUR) puis appuyez sur le bouton RESET (REINITIALISER).
- 2 A l'aide du bouton TEMPERATURE SETTING (REGLAGE TEMPERATURE), régler le code fonction et la valeur du réglage. (Veuillez vous référer au Tableau des codes Réglage Installateur.)
- 3 Appuyez sur le bouton ON/OFF 1 fois en direction de l'unité extérieure 1 fois.
- 4 Réinitialisez la télécommande pour utiliser le mode fonctionnement général.

Référez-vous au tableau des codes réglage installateur se trouvant à la page suivante.

## Réglage de l'installation - Tableau des codes réglage installateur

### Tableau des codes réglage installateur

Non.	Fonction	Code fonction	Valeur Réglage	Télécommande LCD
0	Mode Annulation	0	0 : Réglage sur Principal	0.0
			1 : Réglage sur Esclave	0.1
1	Sélection hauteur de plafond	1	1 : Standard	1.1
			2 : Bas	1.2
			3 : Haut	1.3
			4 : Très haut	1.4
2	Groupe Témoin	2	0 : Réglage sur Principal	2.0
			1 : Réglage sur Esclave	2.1
			2 : Vérifiez Principal/Esclave	2.2
	Radiateur auxiliaire	2	3 : Réglage sur Radiateur auxiliaire	2.3
			4 : Annulation Radiateur Auxiliaire	2.4
			5 : Vérifiez Installation radiateur auxiliaire	2.5

#### Mode Annulation

Cette fonction est uniquement utilisée pour le modèle permutation H/P non automatique.

#### Sélection hauteur de plafond

Nos produits fournissent une variété de volumes et de capacités d'air selon la sélection de la hauteur de plafond.

La fonction Refroidissement/Chauffage est réglée selon la hauteur de plafond.

- La performance la plus élevée et la meilleure efficacité de Refroidissement/Chauffage sont obtenues à Très Haut.

(Des bruits peuvent être causés selon le réglage de niveau de hauteur.)

#### Groupe Témoin

Cette fonction est uniquement utilisée pour le groupe témoin. Veuillez ne pas utiliser cette fonction en cas de non groupe témoin.

Après avoir réglé le Groupe Témoin du produit, éteignez puis rallumez après 1 minute.

#### Radiateur auxiliaire

Cette fonction s'applique uniquement aux modèles dont la fonction Radiateur Auxiliaire est activée.

## Réglage de l'installation - Définition de l'adresse du dispositif de régulation centralisée

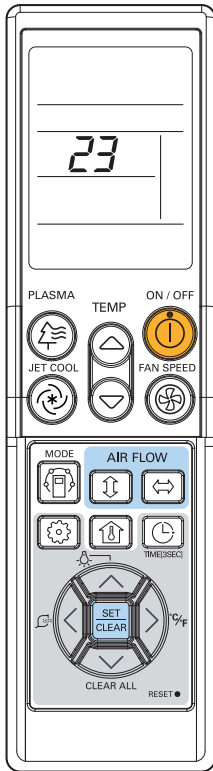

- 1 Restez appuyé sur le bouton MODE et appuyez sur le bouton RESET (REINITIALISER).
- 2 A l'aide du bouton de réglage de la température, réglez l'adresse de l'unité intérieure.
  - Série réglage : 00 ~ FF
- 3 Après avoir réglé l'adresse, appuyez 1 fois sur le bouton ON/OFF en direction de l'unité intérieure.
- 4 L'unité intérieure affichera l'adresse réglée pour effectuer le réglage adresse.
  - Le temps et la méthode d'affichage de l'adresse peuvent varier selon le type d'unité intérieure.
- 5 Réinitialisez la télécommande pour utiliser le mode fonctionnement général.

## Réglage de l'installation - Réglage de l'adresse du dispositif de régulation centralisée

- 1 Restez appuyé sur le bouton PLASMA et appuyez sur le bouton RESET (REINITIALISER).
- 2 Appuyez 1 fois sur le bouton ON/OFF en direction de l'unité intérieure et l'unité intérieure affichera l'adresse réglée dans la fenêtre d'affichage.
  - Le temps et la méthode d'affichage de l'adresse peuvent varier selon le type d'unité intérieure.
- 3 Réinitialisez la télécommande pour utiliser le mode fonctionnement général.

# INSTRUCTIONS UTILISATEUR

## Mode Refroidissement - Opération standard

## Mode Refroidissement - Fonction Refroidissement

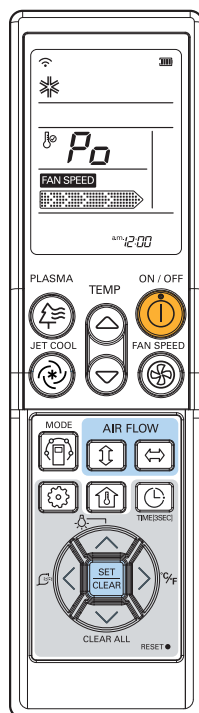
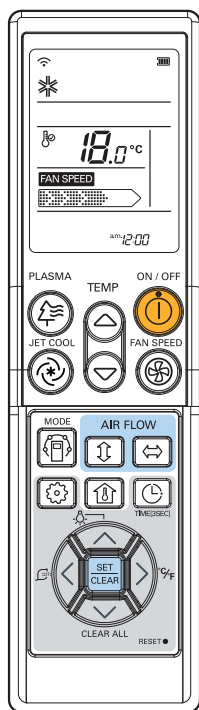

- 1 Appuyez sur le bouton ON/OFF  
L'unité répondra par un bip sonore.
- 2 Appuyez sur le bouton MODE pour sélectionner le mode Refroidissement.
- 3 Réglez la température souhaitée en appuyant sur le bouton TEMP.  
Appuyez sur le bouton REGLAGE TEMPERATURE AMBIANTE pour régler la température ambiante. Si la température souhaitée est plus élevée que la température ambiante, l'air refroidissant ne sera pas enclenché.
  - Réglage plage température :  
18~30°C(64~86°F)

- 1 Appuyez sur le bouton ON/OFF  
L'unité répondra par un bip sonore.
- 2 Appuyez sur le bouton MODE pour sélectionner le mode Refroidissement.
- 3 Appuyez sur le bouton JET COOL. L'unité opérera la vitesse très élevée du ventilateur en mode refroidissement.
  - Les modèles fixés au mur utilisent un mode de fonction refroidissement pendant 30 minutes.
- 4 Pour annuler le Mode Fonction Refroidissement, appuyez sur le bouton Jet Cool, sur le bouton Ventilateur ou sur le bouton réglage de température et l'unité utilisera une vitesse élevée de ventilation en mode refroidissement.

## Mode Chauffage

Cette fonction est uniquement disponible pour le modèle Pompe à Chaleur.

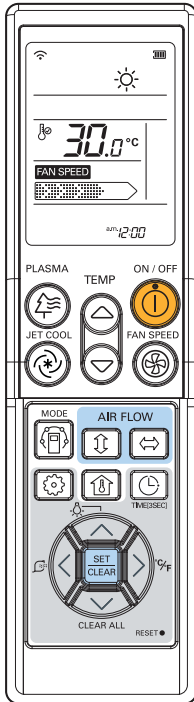

- 1 Appuyez sur le bouton ON/OFF  
L'unité répondra par un bip sonore.
- 2 Appuyez sur le bouton MODE pour sélectionner le Mode Chauffage.
- 3 Réglez la température souhaitée en appuyant sur le bouton TEMP.  
Appuyez sur le bouton REGLAGE TEMPERATURE AMBIANTE pour régler la température ambiante. Si la température souhaitée est plus basse que la température ambiante, la ventilation chaude n'est pas enclenchée.

- Réglage série température en mode chauffage : 16~30°C (60°F~86°F)

- 4 Réglez à nouveau la vitesse du ventilateur.  
Vous pouvez sélectionner la vitesse de ventilation selon quatre modes : faible, moyenne, élevée ou chaos. A chaque fois que vous appuyez sur le bouton, cela change le mode de vitesse du ventilateur.

## Mode Permutation Automatique

Cette fonction est uniquement disponible sur certains produits.

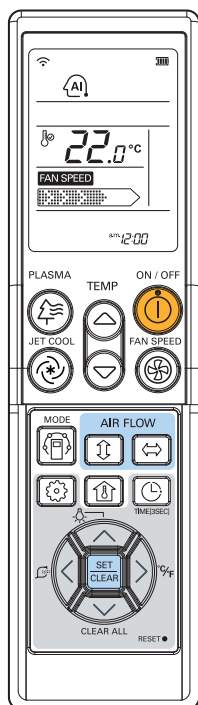

- 1 Appuyez sur le bouton ON/OFF  
L'unité répondra par un bip sonore.
- 2 Appuyez sur le bouton MODE pour sélectionner le Mode Permutation Automatique.
- 3 Réglez la température ambiante souhaitée.
  - Réglage Série Température en Mode Permutation Automatique : 18~30°C (64~86°F)
- 4 Vous pouvez sélectionner la vitesse de ventilation selon quatre modes : faible, moyenne, élevée et chaos. A chaque fois que vous appuyez sur le bouton, cela change le mode de vitesse du ventilateur.

### Pendant le Mode Permutation Automatique

- Le climatiseur change le mode de fonctionnement pour conserver la température ambiante. Lorsque la température ambiante varie de plus de  $\pm 2^{\circ}\text{C}$  ( $4^{\circ}\text{F}$ ) par rapport à la température réglée, le climatiseur conserve la température ambiante à  $\pm 2^{\circ}\text{C}$  ( $4^{\circ}\text{F}$ ) par rapport au réglage de température par mode de permutation automatique

## Mode Permutation Automatique - Réglage du Mode Chagement de Température

Cette fonction permet de régler le mode opérationnel du Mode Permutation Automatique.

- 1 En Mode Permutation Automatique, appuyez sur le bouton REGLAGE TEMPERATURE AMBIANTE pendant 3 secondes. Le mode différence de température réglé précédemment s'affichera.
- 2 Appuyez sur le bouton REGLAGE TEMPERATURE pour régler le Mode différence Température désiré. (La valeur par défaut est 2°C (4°F).)

Le Mode Différence Température représente la différence de température entre le mode refroidissement et le mode chauffage ou entre le mode chauffage et le mode refroidissement.

Ex) Par exemple lorsque la température est réglée sur 25°C (76°F) et que la température ambiante est de 20°C (68°F), le mode de fonctionnement est réglé sur chauffage. Si vous réglez le mode différence de température sur 2°C (4°F), si la température ambiante est plus élevée, l'unité enclenchera la fonction refroidissement.

## Mode Fonctionnement Automatique

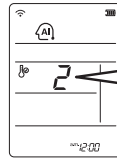
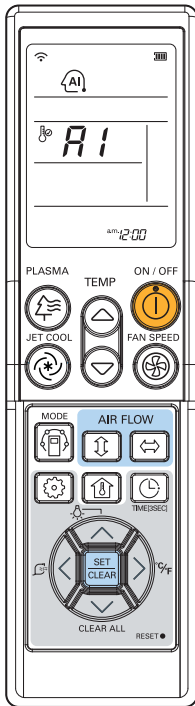

\* Veuillez sélectionner le code selon la température souhaitée.

Code	Effet
2	Froid
1	Tiède
0	Neutre
-1	Tiède
-2	Chaud

### <Pour le modèle Chauffage>

Vous pouvez choisir la température et la vitesse du ventilateur intérieur.  
Réglage Plage Température : 18~30°C(64~86°F)

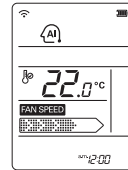

- 1 Appuyez sur le bouton ON/OFF  
L'unité répondra par un bip sonore.
- 2 Appuyez sur le bouton MODE pour sélectionner le Mode Fonctionnement Automatique
- 3 Réglez la température souhaitée.

### <Pour Modèle Refroidissant>

La température et la vitesse du ventilateur sont automatiquement réglées par les contrôles électroniques en fonction de la température de la pièce. Si vous avez trop chaud ou trop froid, appuyez sur les boutons RÉGLAGE DE LA TEMPÉRATURE en fonction de l'effet recherché. Vous ne pouvez pas basculer la vitesse du ventilateur intérieur. Celle-ci a déjà été réglée sur le mode de fonctionnement automatique.

### Pendant le Mode Fonctionnement Automatique

- Si le système ne fonctionne pas correctement, changez manuellement de mode. Le système ne basculera pas automatiquement du mode refroidissement au mode chauffage et du mode chauffage au mode refroidissement, vous devez régler à nouveau le mode et la température.

## Mode Déshumidification

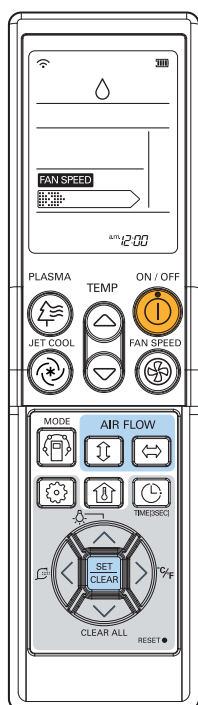

### Pendant le Mode Déshumidification

- Si vous sélectionnez le mode déshumidification sur le bouton de sélection de fonctionnement, l'unité intérieure démarre la fonction déshumidification, et règle automatiquement la température ambiante et le volume d'air aux meilleures conditions de déshumidification selon la température ambiante détectée. Dans ce cas, la température réglée ne s'affiche pas sur la télécommande et vous ne pouvez pas régler la température ambiante.
- Au cours de la fonction déshumidification, le volume d'air est automatiquement réglé selon l'algorithme correspondant à la température ambiante actuelle, et ce qui permet d'assainir la pièce et de la rendre plus confortable même pendant la saison humide.

- 1 Appuyez sur le bouton ON/OFF  
L'unité répondra par un bip sonore.
- 2 Appuyez sur le bouton MODE pour sélectionner le Mode Déshumidification.
- 3 Réglez la vitesse du ventilateur. Vous pouvez sélectionner la vitesse de ventilation selon quatre modes : faible, moyenne; élevée et chaos. A chaque fois que vous appuyez sur le bouton, cela change le mode de vitesse du ventilateur.



## Mode Ventilateur

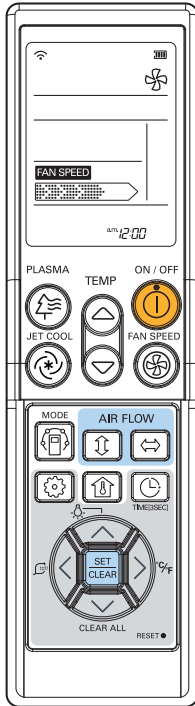

### Ventilation naturelle par logique chaos

- Pour une sensation de fraîcheur plus intense, appuyez sur Sélectionneur Vitesse de Ventilation et réglez sur mode chaos. Ce mode permet une ventilation similaire à une brise naturelle en changeant automatiquement la vitesse de ventilation selon la logique chaos.

### Pendant le Mode Ventilateur

- Le compresseur extérieur ne fonctionne pas. Utilisez une fonction pour faire circuler l'air intérieur ambiant en diffusant l'air qui présente peu de différence de température avec la température intérieure.

- 1 Appuyez sur le bouton ON/OFF  
L'unité répondra par un bip sonore.
- 2 Appuyez sur le bouton MODE pour sélectionner le Mode Ventilateur.
- 3 Réglez à nouveau la vitesse du ventilateur.  
Vous pouvez sélectionner la vitesse de ventilation selon quatre modes : faible, moyenne; élevée et chaos. A chaque fois que vous appuyez sur le bouton, cela change le mode de vitesse du ventilateur.

## Réglage Température/Réglage Température Ambiante

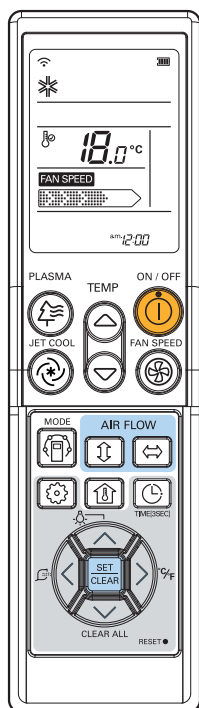

Vous pouvez simplement régler la température souhaitée

- Appuyez sur les boutons pour régler la température souhaitée



: Augmente de 1°C ou 2°F par pression

: Diminue de 1°C ou 2°F par pression

Température ambiante: Indique la température ambiante actuelle

Réglage température: Indique la température souhaitée par l'utilisateur

### <Mode Refroidissement>

Le mode refroidissement ne fonctionne pas si la température souhaitée est plus élevée que la température ambiante. Veuillez baisser la température souhaitée

### <Mode Chauffage>

Le mode chauffage ne fonctionne pas si la température souhaitée est plus basse que la température ambiante. Veuillez augmenter la température souhaitée

Lorsque vous appuyez sur le bouton, la température ambiante s'affiche dans un délai de 5 secondes.

La température souhaitée s'affiche après 5 secondes.

Selon l'emplacement de la télécommande, la température ambiante réelle et la valeur affichée peuvent varier

## Réglage Débit d'Air

### Réglage de Direction du débit d'Air Haut/Bas (En option)

Le débit d'air dirigé vers le haut ou vers le bas (Débit d'Air vertical) peut être réglé en utilisant la télécommande.

- 1 Appuyez sur le bouton ON/OFF pour démarrer l'unité.
- 2 Appuyez sur le bouton de débit haut/bas et les volets oscilleront de haut en bas. Appuyez à nouveau sur le bouton de débit d'air haut/bas pour régler le volet vertical selon la direction du débit d'air souhaitée.

#### ! NOTE

- Si vous appuyez sur le bouton DEBIT D'AIR HAUT/BAS, la direction horizontale du débit d'air est automatiquement changée selon l'algorithme Oscillation Automatique pour une diffusion uniforme de l'air dans la pièce, pour accommoder le corps humain et qu'il puisse bénéficier d'une brise naturelle.
- Utilisez toujours la télécommande pour régler la direction de l'air vers le haut ou vers le bas. Le fait de déplacer manuellement le volet de direction du débit d'air vertical peut endommager le climatiseur.
- Lorsque l'unité est éteinte, le volet de direction du débit d'air vers le haut ou vers le bas fermera le ventilateur d'air du système.

## Permutation des degrés Celsius/Fahrenheit

Appuyez sur le bouton PERMUTATION °C/°F pour passer de Celsius à Fahrenheit ou de Fahrenheit à Celsius.

Si vous appuyez sur le bouton REGLAGE TEMPERATURE en mode Fahrenheit, la température augmentera/diminuera de 2°F.

## Programmateur

### Réglage de l'heure actuelle

- 1 Appuyez sur le bouton PROGRAMMATEUR pendant 3 secondes.
- 2 Appuyez sur les boutons REGLAGES HEURE pour régler l'heure souhaitée.
- 3 Appuyez sur le bouton SET/CLEAR (Réglage/Effacer).

#### ! NOTE

Contrôlez les indicateurs A.M. et P.M.

### Réglage du Programmeur

- 1 Appuyez sur le bouton PROGRAMMATEUR pour allumer et éteindre le programmeur.
- 2 Appuyez sur les boutons REGLAGES HEURE pour régler l'heure souhaitée.
- 3 Appuyez sur le bouton SET/CLEAR (Réglage/Effacer).

#### ! NOTE

Sélectionnez l'un des 3 types d'opération suivants

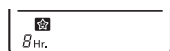

Veille Programmeur



Marche Programmeur



Arrêt Programmeur

### Pour annuler les réglages du programmeur

- Si vous souhaitez annuler tous les réglages du programmeur, appuyez sur le bouton EFFACER TOUT.
- Si vous souhaitez annuler tous les réglages du programmeur, appuyez sur le bouton PROGRAMMATEUR pour enclencher la veille, la marche ou l'arrêt du programmeur. Appuyez ensuite sur le bouton REGLAGE.EFFACER en pointant la télécommande vers le récepteur du signal.  
(L'indicateur du programmeur et l'affichage s'éteindront.)

# MAINTENANCE ET ENTRETIEN

## Unité intérieure

### Grille, Boîtier et Télécommande

- Eteignez le système avant de le nettoyer.
- Pour nettoyer, essuyez à l'aide d'un chiffon souple et sec. N'utilisez ni détergents ni produits abrasifs.

### ! NOTE

Le courant électrique doit être déconnecté avant le nettoyage de l'unité intérieure.

### Filtres à air

Les filtres à air situés derrière la grille avant doivent être contrôlés et nettoyés une fois toutes les 2 semaines ou plus si nécessaire.

- Ne jamais utiliser les éléments suivants:  
Eau à plus de 40°C.  
Peut provoquer des déformations et/ou des décolorations  
Des substances volatiles.  
Peuvent endommager les surfaces du climatiseur.



- Retirez les filtres à air.
- Maintenez la languette et tirez doucement vers l'avant pour retirer le filtre.

### ! ATTENTION

Lorsque vous devez retirer le filtre à air, ne touchez pas aux pièces en métal de l'unité intérieure. Cela peut provoquer des blessures corporelles.

- Retirez la poussière du filtre à air à l'aide d'un aspirateur ou en nettoyant à l'eau.
- Si la poussière est visible, nettoyez à l'aide d'un détergent neutre à l'eau tiède.
- L'utilisation d'eau chaude (40°C ou plus) peut provoquer des déformations.
- Après nettoyage à l'eau, séchez-le soigneusement à l'ombre.
- Au cours du séchage, ne pas exposer le filtre à air à la lumière directe du soleil ou à une source de chaleur.
- Installation du filtre à air.

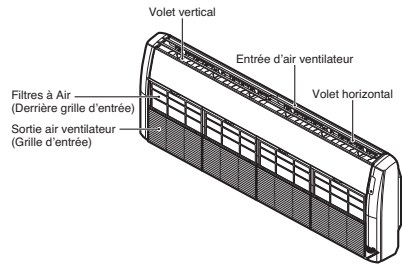

## Conseils d'utilisation

<p><b>Ne refroidissez pas trop la pièce.</b> Cela peut avoir des effets nuisibles pour la santé et entraîner un gaspillage d'énergie.</p>	<p><b>Laissez les rideaux ou les volets fermés.</b> Ne laissez pas la lumière directe entrer dans la pièce lorsque le climatiseur est en service.</p>	<p><b>Maintenez une température homogène dans la pièce.</b> Réglez le flux d'air dans le sens vertical et horizontal de façon à maintenir une température homogène.</p>
<p><b>Vérifiez que les portes et les fenêtres sont bien étanches.</b> Évitez d'ouvrir les portes et les fenêtres afin de maintenir autant que possible l'air frais dans la pièce.</p>	<p><b>Nettoyez régulièrement le filtre à air.</b> L'encrassement du filtre à air a pour effet de réduire le refroidissement et la déshumidification. Nettoyez le filtre au minimum toutes les deux semaines.</p>	<p><b>Aérez la pièce à intervalles réguliers.</b> Du fait que les fenêtres sont fermées, il est bon d'aérer la pièce de temps à autre.</p>

### Dans le cas où le climatiseur ne fonctionne pas.

### Dans le cas où le climatiseur ne va pas être utilisé pendant une longue période de temps.

- Faites fonctionner le climatiseur avec les réglages suivants pendant 2 à 3 heures.  
Type d'opération : mode de fonctionnement de la ventilation. (Référez-vous à la page 20)  
Cela va permettre de sécher les mécanismes internes.
- Coupez le disjoncteur.



#### ATTENTION

Coupez le disjoncteur en cas de non utilisation du climatiseur pendant un longue période.  
Retirez la saleté car elle peut provoquer un incendie.

- Retirez les piles de la télécommande.

### Informations utiles

Les filtres à air et votre facture d'électricité.  
Si les filtres à air deviennent engorgés par la poussière, la capacité de refroidissement va chuter, et 6 % de l'électricité utilisée pour le fonctionnement du climatiseur sera perdue.

### Si vous utilisez de nouveau le climatiseur.

- Nettoyez le filtre à air et installez-le dans l'unité intérieure. (Pour l'entretien, référez-vous à la page 27)
- Vérifiez que l'entrée et la sortie d'air des unités intérieures et extérieures ne sont pas bloquées.
- Vérifiez que le fil de terre est correctement raccordé. Il peut être connecté sur le côté de l'unité intérieure.

## Conseils de dépannage ! Economisez du temps et de l'argent

Veillez contrôler les éléments suivants avant toute demande de réparation ou de maintenance. Si le problème persiste, veuillez contacter le revendeur.

<p><b>Le climatiseur ne fonctionne pas.</b></p> <ul style="list-style-type: none"> <li>- Avez-vous fait une erreur en réglant le programmeur ?</li> <li>- Le fusible a-t-il sauté ou le disjoncteur a-t-il été déclenché ?</li> </ul>	<p><b>Une odeur particulière se dégage de la pièce.</b></p> <ul style="list-style-type: none"> <li>- Vérifiez qu'il ne s'agit pas d'une odeur d'humidité provenant des murs, du revêtement de sol, du mobilier ou de tissus.</li> </ul>	<p><b>Il semble que de la condensation s'échappe du climatiseur.</b></p> <ul style="list-style-type: none"> <li>- La condensation se forme lorsque le climatiseur refroidit l'air chaud de la pièce.</li> </ul>	<p><b>Le climatiseur est inopérant pendant environ 3 minutes après avoir redémarré.</b></p> <ul style="list-style-type: none"> <li>- Il s'agit d'une mesure de protection du mécanisme.</li> <li>- Attendez environ trois minutes pour que l'appareil démarre.</li> </ul>
<p><b>Le mode Refroidissement ou Chauffage ne fonctionne pas correctement.</b></p> <ul style="list-style-type: none"> <li>- Le filtre à air est-il encrassé ? Consultez les instructions de nettoyage des filtres à air.</li> <li>- Il faisait peut-être très chaud dans la pièce lorsque le climatiseur a été démarré. Laissez-lui le temps de refroidir.</li> <li>- Le réglage de la température est-il incorrect ?</li> <li>- Les bouches d'entrée et de sortie d'air de l'unité intérieure sont-elles obstruées ?</li> </ul>	<p><b>Le climatiseur est bruyant.</b></p> <ul style="list-style-type: none"> <li>- Bruit rappelant de l'eau qui coule.</li> <li>* Il s'agit du fréon qui circule à l'intérieur du climatiseur.</li> <li>- Chuintement évoquant de l'air compressé qui s'échappe dans l'atmosphère.</li> <li>- Il s'agit du bruit de l'eau du déshumidificateur dans le climatiseur.</li> </ul>	<p><b>On entend un craquement.</b></p> <ul style="list-style-type: none"> <li>- Ce son est généré par la contraction/extension du panneau avant, etc. due au changement de température.</li> </ul> <p><b>Voyant de filtre (LED) ON (allumé).</b></p> <ul style="list-style-type: none"> <li>- Pendant le nettoyage du filtre, appuyez simultanément sur le bouton Programmeur et sur le bouton ◀ de la télécommande pendant 3 secondes.</li> </ul>	<p><b>L'écran du dispositif de régulation à distance est à peine visible, voire inexistant.</b></p> <ul style="list-style-type: none"> <li>- Les piles sont-elles épuisées ?</li> <li>- Les polarités des piles (+) et (-) sont-elles inversées ?</li> </ul>

### Contactez le service technique immédiatement dans les cas suivants :

- Apparition d'un phénomène anormal (odeur de brûlé, bruit intense, etc.). Arrêtez l'unité et coupez le disjoncteur. N'essayez en aucun cas de réparer l'appareil vous-même ou de le redémarrer dans cette situation.
- Le câble de l'alimentation principale est extrêmement chaud ou est endommagé.
- Un code erreur est généré grâce à l'autodiagnostic.
- L'unité intérieure présente toujours des fuites d'eau même si le niveau d'humidité est bas.
- L'interrupteur, le disjoncteur (de sécurité, différentiel) ou un fusible ne fonctionne pas correctement.

L'utilisateur doit vérifier et nettoyer régulièrement l'unité afin d'éviter toute altération de ses performances.

Dans certains cas, cette tâche ne doit être réalisée uniquement par un technicien qualifié.





# BEDIENUNGSANLEITUNG KLIMAGERÄT

Bitte lesen Sie diese Bedienungsanleitung vor dem Betrieb des Gerätes aufmerksam durch und bewahren Sie sie zum späteren Nachschlagen auf.

TYP: Klimagerät zur Deckenmontage

## ENERGIESPARTIPPS

Die folgenden Hinweise helfen Ihnen, den Stromverbrauch des Klimagerätes zu verringern. Beachten Sie für einen effizienteren Einsatz des Klimagerätes die folgenden Hinweise:

- Innenräume nicht zu stark herunterkühlen. Eine zu kalte Raumluft ist gesundheitsschädlich und verursacht hohe Stromkosten.
- Direkte Sonneneinstrahlung bei laufendem Klimagerät mithilfe von Rollos oder Gardinen verhindern.
- Türen und Fenster bei laufendem Klimagerät fest geschlossen halten.
- Die Richtung des vertikalen und horizontalen Luftstroms zur optimalen Zirkulation der Raumluft einstellen.
- Den Lüfter zum schnellen Herunterkühlen oder Aufheizen der Raumluft vorübergehend auf eine höhere Geschwindigkeit einstellen.
- Zum Durchlüften regelmäßig die Fenster öffnen, da die Qualität der Raumluft bei längerem Betrieb des Klimagerätes abnimmt.
- Der Luftfilter sollte alle zwei Wochen gereinigt werden. Im Luftfilter angesammelter Staub und Verunreinigungen können den Luftstrom während der Kühlung/Entfeuchtung blockieren oder behindern.

### Für Ihre Unterlagen

Heften Sie Ihren Beleg als Nachweis über das Kaufdatum bzw. zur Vorlage im Garantiefall an diese Seite. Notieren Sie hier die Modell- und Seriennummer des Gerätes:

Modellnummer : \_\_\_\_\_

Seriennummer : \_\_\_\_\_

Diese Nummern finden Sie auf einem Etikett auf der Seite jedes Gerätes.

Händler : \_\_\_\_\_

Kaufdatum : \_\_\_\_\_

# WICHTIGE SICHERHEITSHINWEISE

## **BITTE LESEN SIE VOR INBETRIEBNAHME DES GERÄTES SÄMTLICHE ANLEITUNGEN.**

Bitte beachten Sie stets die folgenden Vorsichtshinweise, um gefährliche Situationen zu vermeiden und die optimale Leistung des Gerätes zu gewährleisten.

### **ACHTUNG**

Bei Missachtung der Anweisungen besteht die Gefahr von schweren Verletzungen oder Lebensgefahr.

### **VORSICHT**

Bei Missachtung der Anweisungen besteht die Gefahr von leichten Verletzungen oder Schäden am Gerät.

### **ACHTUNG**

- Bei Montage- oder Reparaturarbeiten, die von nicht ausgebildeten Personen vorgenommen werden, besteht die Möglichkeit von Gefahren für Sie und andere.
- Das Gerät sollte nach den geltenden Richtlinien für elektrische Kabelanschlüsse des jeweiligen Landes erfolgen.
- Die Informationen in dieser Bedienungsanleitung sind ausschließlich für ausgebildete Servicetechniker vorgesehen, die mit den Sicherheitsvorkehrungen vertraut sind und über geeignete Werkzeuge und Testgeräte verfügen.
- Bei Nichtbeachtung und Missachtung der Anleitungen in dieser Bedienungsanleitung besteht die Gefahr von Geräteausfällen, Sachschäden, Verletzungen und/oder Lebensgefahr.

## Montage

- Verwenden Sie niemals einen defekten Überlastungsschalter oder einen mit zu geringer Nennleistung. Dieses Gerät sollte möglichst an eine eigene Steckdose angeschlossen werden. Es besteht Brand- oder Stromschlaggefahr.
- Elektrische Anschlüsse sollten nur vom Händler, Verkäufer, einem qualifizierten Elektriker oder zugelassenen Servicebetrieb vorgenommen werden. Das Gerät nicht selbst auseinandernehmen oder reparieren. Es besteht Brand- oder Stromschlaggefahr.
- Das Gerät muss immer geerdet werden. Es besteht Brand- oder Stromschlaggefahr.
- Die Frontblende sowie die Abdeckung des Schaltkastens müssen gut befestigt werden. Es besteht Brand- oder Stromschlaggefahr.
- Das Gerät stets an einen separaten Stromkreis mit Überlastungsschalter anschließen. Unsachgemäße Anschlüsse oder Montage bergen Brand- und Stromschlaggefahr.
- Nur Überlastungsschalter und Sicherungen mit geeigneter Nennleistung verwenden. Es besteht Brand- oder Stromschlaggefahr.
- Das Netzkabel niemals verändern oder verlängern. Es besteht Brand- oder Stromschlaggefahr.
- Das Gerät darf niemals selbst (vom Kunden) montiert, demontiert oder neu montiert werden. Ansonsten besteht Brand-, Stromschlag-, Explosions- oder Verletzungsgefahr.
- Gehen Sie beim Auspacken und bei der Montage sorgsam vor. Scharfe Kanten bergen Verletzungsgefahren. Achten Sie im Besonderen auf die Kanten des Gehäuses sowie auf die Lamellen am Kondensator und Verdampfer.
- Die Montage sollte nur vom Händler oder einem zugelassenen Servicebetrieb vorgenommen werden. Ansonsten besteht Brand-, Stromschlag-, Explosions- oder Verletzungsgefahr. There is risk of fire, electric shock, explosion, or injury.

- Das Gerät nicht auf einem defekten Montagestandfuß anbringen. Es besteht die Gefahr von Verletzungen, Unfällen oder Schäden am Gerät.
- Der Montageort darf im Laufe der Zeit nicht an Stabilität verlieren. Falls der Untergrund nachgibt, könnte das Klimagerät herunterfallen und Sachschäden, Fehlfunktionen oder Verletzungen verursachen.
- Das Klimagerät bei sehr hoher Luftfeuchtigkeit oder bei geöffneten Türen und Fenstern nicht über einen längeren Zeitraum betreiben. Die Feuchtigkeit kann kondensieren und die Einrichtung beschädigen.

### **Betrieb**

- Es muss gewährleistet werden, dass das Netzkabel während des Betriebs nicht abgezogen oder beschädigt werden kann. Es besteht Brand- oder Stromschlaggefahr.
- Stellen Sie niemals Gegenstände auf das Netzkabel. Es besteht Brand- oder Stromschlaggefahr.
- Den Netzstecker niemals während des Betriebs anschließen oder abziehen. Es besteht Brand- oder Stromschlaggefahr.
- Das Gerät niemals mit feuchten Händen berühren. Es besteht Brand- oder Stromschlaggefahr.
- Das Netzkabel nicht in der Nähe von Heizgeräten oder sonstigen Wärmequellen verlegen. Es besteht Brand- und Stromschlaggefahr.
- Es darf kein Wasser in die elektrischen Bauteile eindringen. Ansonsten besteht die Gefahr von Bränden, Geräteausfällen oder Stromschlägen.
- Keine brennbaren Gase oder Flüssigkeiten in Gerätenähe lagern oder verwenden. Es besteht die Gefahr von Bränden oder Geräteausfällen.
- Das Gerät nicht über einen längeren Zeitraum in geschlossenen Räumen betreiben. Es besteht die Gefahr von Sauerstoffmangel.
- Bei austretendem brennbarem Gas sofort die Gaszufuhr trennen und vor dem Einschalten zum Lüften die Fenster öffnen. Benutzen Sie nicht das Telefon und schalten Sie keine Geräte ein oder aus. Es besteht Explosions- oder Brandgefahr.
- Bei ungewöhnlichen Geräuschen oder Gerüchen, die vom Gerät ausgehen, Schalten Sie den Überlastungsschalter aus und ziehen Sie den Netzstecker. Es besteht Brand- oder Stromschlaggefahr.
- Halten Sie das Gerät an und schließen Sie bei Sturm oder Unwetter die Fenster. Falls möglich, nehmen Sie das Gerät vom Fenster, bevor ein Unwetter beginnt. Es besteht die Gefahr von Sachschäden, Geräteausfällen und Stromschlägen.
- Den Sauginlass während des Betriebs des Klimagerätes niemals öffnen. Einen evtl. vorhandenen elektrostatischen Filter nicht berühren. Es besteht die Gefahr von Verletzungen, Stromschlägen oder Geräteausfällen.
- Falls das Gerät mit Wasser in Berührung gekommen ist (überflutet oder eingetaucht), verständigen einem zugelassenen Servicebetrieb. Es besteht Brand- oder Stromschlaggefahr.
- Es darf kein Wasser in das Gerät eindringen. Ansonsten besteht die Gefahr von Bränden, Stromschlägen oder Schäden am Gerät.
- Bei gleichzeitigem Betrieb zusammen mit z. B. einem Ofen sollte der Raum regelmäßig gelüftet werden. Es besteht Brand- oder Stromschlaggefahr.
- Vor der Reinigung oder Wartung des Gerätes die Hauptstromversorgung unterbrechen. Es besteht die Gefahr von Stromschlägen.
- Falls das Gerät über einen längeren Zeitraum nicht betrieben wird, ziehen Sie den Netzstecker ab oder schalten Sie den Überlastungsschalter aus. Es besteht die Gefahr von Beschädigungen, Ausfällen oder unbeabsichtigtem Einschalten des Gerätes.
- Es muss gewährleistet werden, dass niemand auf das Außengerät tritt oder darüber fällt. Ansonsten besteht die Gefahr von Verletzungen und Schäden am Gerät.

## VORSICHT

### Montage

- Überprüfen Sie das Klimagerät nach der Montage oder nach Reparaturarbeiten immer auf Gaslecks (Kältemittel). Eine zu geringe Kältemittelmenge kann zu Geräteausfällen führen.
- Den Ablassschlauch so anbringen, dass das Wasser immer richtig ablaufen kann. Ein unsachgemäßer Anschluss kann zu Wasserlecks führen.
- Das Gerät muss immer waagrecht montiert werden. Ansonsten können Vibrationen oder Wasserlecks auftreten.
- Das Gerät so montieren, dass umliegende Nachbarn nicht durch warme Abluft oder Lärm des Außengerätes belästigt werden. So vermeiden Sie Streitfälle mit den Nachbarn.
- Das Gerät sollte nur von mindestens zwei Personen angehoben oder getragen werden. Ansonsten besteht Verletzungsgefahr.
- Das Gerät nicht an einem Ort mit direktem Seewind montieren (salzhaltige Luft). Es besteht Korrosionsgefahr. Korrosion, kann, besonders an den Lamellen des Kondensators und Verdampfers, zu Fehlfunktionen oder verminderter Leistung führen.

### Betrieb

- Halten Sie den Körper nicht lange Zeit direkt in den kalten Luftstrom. Nicht im Luftzug sitzen. Es besteht die Gefahr von Gesundheitsschäden.
- Das Gerät nicht für besondere Zwecke verwenden, z. B. zur Kühlung von Lebensmitteln oder Kunstgegenständen. Bei diesem Gerät handelt es sich um ein Haushalts-Klimagerät und nicht um ein Präzisions-Kühlsystem. Es besteht die Gefahr von Sachschäden oder -verlusten.
- Lufteinlass und -auslass dürfen nicht verdeckt werden. Ansonsten besteht die Gefahr von Fehlfunktionen.
- Verwenden Sie zur Reinigung ein weiches Tuch. Keine starken Reiniger oder Lösemittel verwenden. Es besteht die Gefahr von Bränden, Stromschlägen oder Schäden an den Kunststoffteilen des Gerätes.
- Beim Herausnehmen des Luftfilters keine Metallteile am Gerät berühren. Sie sind sehr scharfkantig! Es besteht die Verletzungsgefahr.
- Nicht auf das Gerät treten oder Gegenstände darauf stellen. (Außengeräte) Es besteht Verletzungsgefahr sowie die Gefahr von Fehlfunktionen.
- Den Filter nach der Reinigung immer fest einsetzen. Er sollte bei Bedarf alle zwei Wochen oder häufiger gereinigt werden. Bei einem verschmutzten Filter verringert sich die Kühlungsleistung und es können Geräteausfälle und Schäden am Gerät verursacht werden.
- Bei angeschlossenem Klimagerät niemals die Hand oder Objekte in den Lufteinlass einführen. Scharfe Kanten und sich bewegende Teile im Innern des Gerätes bergen Verletzungsgefahren.
- Das Abwasser des Gerätes niemals trinken. Das Wasser ist verunreinigt und gesundheitsschädlich.
- Bei der Reinigung oder Wartung des Klimagerätes eine stabile Fensterbank oder Leiter verwenden. Achten Sie auf mögliche Verletzungsgefahren.
- Tauschen Sie alle Batterien der Fernbedienung gegen neue Batterien desselben Typs aus. Alte und neue Batterien bzw. unterschiedliche Batterietypen nicht gemeinsam verwenden. Es besteht Explosions- oder Feuergefahr.
- Batterien nicht wieder aufladen oder auseinandernehmen. Verbrauchte Batterien niemals ins Feuer werfen. Sie könnten brennen oder explodieren.
- Auf die Haut oder Kleidung gelangte Batterieflüssigkeit gründlich mit Wasser abspülen. Die Fernbedienung niemals mit ausgelaufenen Batterien verwenden. Die Chemikalien in den Batterien könnten zu Verbrennungen oder Gesundheitsschäden führen.
- Falls Batterieflüssigkeit in die Mundöffnung gelangt, putzen Sie die Zähne und suchen Sie einen Arzt auf. Die Fernbedienung niemals mit ausgelaufenen Batterien verwenden. Die Chemikalien in den Batterien könnten zu Verbrennungen oder Gesundheitsschäden führen.

# INHALTSVERZEICHNIS

## **2 ENERGIESPARTIPPS**

---

## **3 WICHTIGE SICHERHEITSHINWEISE**

---

## **7 VOR DEM BETRIEB**

---

7 Vorbereitung auf den Betrieb

7 Bedienung

7 Wartung und Pflege

7 Service

## **8 PRODUKTBESCHREIBUNG**

---

8 Bauteilbezeichnungen und Funktionen

8 Vorbereitungen

9 Betriebsanzeigen

10 Kabellose Fernbedienung

## **12 BEDIENUNGSANLEITUNG**

---

12 Einlegen der Batterien

12 Kabellose Fernbedienung Wartung

## **13 MONTAGEANLEITUNG**

---

13 Einstellungsmodus Einstellungsmodus aufrufen

14 Einstellungsmodus - Tabelle der Einstellungskennungen

14 Einstellungsmodus - Adressierung der Zentralsteuerung

15 Einstellungsmodus - Adresse der Zentralsteuerung anzeigen

## **16 BEDIENUNGSANLEITUNG**

---

16 Kühlungsbetrieb - Normalbetrieb

16 Kühlungsbetrieb - Schnellkühlung

17 Heizbetrieb

18 Automatischer Wechselbetrieb

18 Automatischer Wechselbetrieb  
Moduswechsel-Temperatur einstellen

19 Automatikbetrieb

20 Entfeuchtungsbetrieb

21 Lüfterbetrieb

22 Temperatureinstellung/Raumtemperatur anzeigen

23 Einstellung der Luftstromrichtung

23 Umschalten zwischen Celsius und Fahrenheit

24 Timer

## **25 WARTUNG UND PFLEGE**

---

25 Innengerät

26 Hinweise zum Betrieb!

26 Wenn das Klimagerät eine längere Zeit nicht genutzt wird.....

27 Tipps zur Störungsbehebung! Sparen Sie Zeit und Geld!

27 Verständigen Sie in folgenden Fällen unverzüglich den Kundendienst

# VOR DEM BETRIEB

## Vorbereitung auf den Betrieb

- Lassen Sie die Montage von einem Monteur durchführen.
- Verwenden Sie einen separaten Stromkreis.

## Bedienung

- Ein längerer Aufenthalt im direkten Luftstrom kann gesundheitsschädlich sein. Personen, Haustiere oder Pflanzen sollten nicht über einen längeren Zeitraum dem direkten Luftstrom ausgesetzt sein.
- Wenn das Gerät in einem Raum mit Herd oder Heizkörpern betrieben wird, muss der Raum gut belüftet werden.
- Das Gerät darf nicht für spezielle Zwecke verwendet werden wie z.B. für Haustiere, Lebensmittel, Präzisionsgeräte oder Kunstgegenstände. Ansonsten könnten solche Objekte Schaden nehmen.

## Wartung und Pflege

- Beim Herausnehmen des Luftfilters keine Metallteile am Gerät berühren. Beim Berühren von scharfen Gegenständen besteht Verletzungsgefahr.
- Das Klimagerät darf nicht mit Wasser gereinigt werden. Wasser kann die elektrische Isolierung beschädigen, so dass die Gefahr von Stromschlägen besteht.
- Vor dem Reinigen des Gerätes muss zuerst sichergestellt werden, dass Stromversorgung und Sicherung abgeschaltet sind. Der Lüfter dreht sich während des Betriebs mit sehr hoher Geschwindigkeit. Wenn das Gerät während der Reinigung der inneren Bauteile versehentlich eingeschaltet wird, besteht Verletzungsgefahr.

## Service

Wenden Sie sich zur Reparatur und Wartung an einen zugelassenen Kundendienst.

# PRODUKTBESCHREIBUNG

## Bauteilbezeichnungen und Funktionen

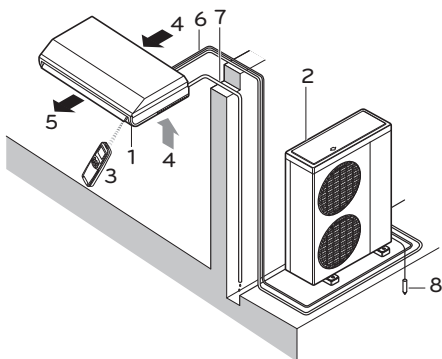

- 1 Innengerät
- 2 Außengerät
- 3 Fernbedienung
- 4 Lufteinlass
- 5 Abluft
- 6 Kältemittelrohrleitung, Netzanschlusskabel
- 7 Abflussrohr
- 8 Erdungsleitung  
Erdungsleitung des Außengerätes zur Vermeidung von Stromschlägen.

## Vorbereitungen

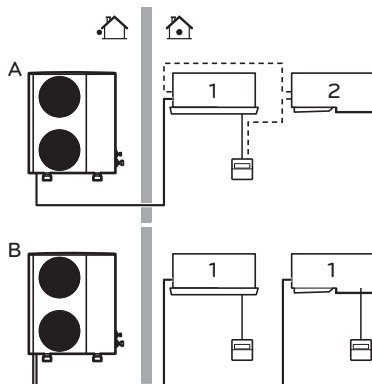

Falls das System eine individuelle Steuerung besitzt, wenden Sie sich an Ihren LG Händler, um eine Bedienungsanleitung für Ihr spezielles System zu erhalten.

- A Paar-System oder Simultan-System
- B Multi-System

- 1 Gerät mit Fernbedienung
- 2 Gerät ohne Fernbedienung (im Simultanbetrieb)



## Betriebsanzeigen

- ⓘ **Ein/Aus** : Leuchtet während des Systembetriebs.
- 🔧 **Filterzeichen** : Leuchtet 2400 Stunden nach Inbetriebnahme des Gerätes auf.
- 🕒 **Timer** : Leuchtet während des Timer-Betriebs.
- \*  
💧 **Abtaumodus** : Leuchtet während des Abtaubetriebs bzw. im Vorheiz-Betrieb.  
(Wärmepumpen-Modell)
- 📺 **Erzwungener Betrieb** : Bedienung des Klimagerätes im Falle einer defekten Fernbedienung.

## Kabellose Fernbedienung

Im Lieferumfang dieses Klimagerätes ist eine kabellose Fernbedienung enthalten. Eine Kabel-Fernbedienung muss separat und auf eigene Kosten erworben werden.

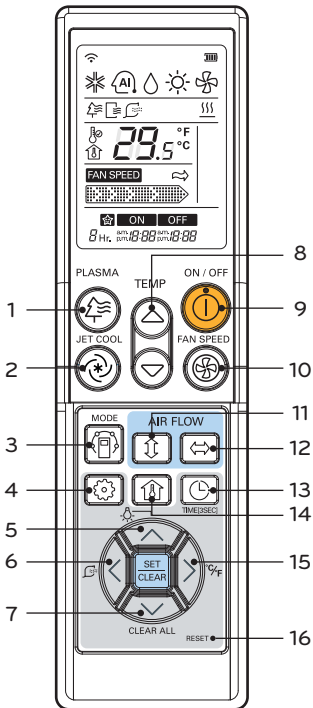

- 1 PLASMA-Taste (OPTIONAL)  
Ein- und Ausschalten der Plasma-Reinigungs-funktion.
- 2 SCHNELLKÜHL-Taste  
Die Schnellkühlung wird mit extrem hoher Lüftergeschwindigkeit durchgeführt.
- 3 BETRIEBSWAHLTASTE  
Auswahl des Betriebsmodus.
- 4 FUNKTIONSWAHLTASTE  
Programmieren und Löschen der automa-tischen oder intelligenten Reinigungsfun-ktion, des elektrischen Erhitzers oder der Einzelsteuerung der Flügelstellung.
- 5 Taste für LCD-HELLIGKEIT (OPTIONAL)  
Einstellen der Helligkeit der LED-Anzeige.
- 6 Taste SMART CLEAN  
Starten und Beenden der intelligenten Reinigungsfunktion.
- 7 Taste ALLE LÖSCHEN  
Sämtliche Timer löschen.
- 8 Taste zur EINSTELLUNG DER RAUMTEM-  
PERATUR  
Einstellung der Raumtemperatur.
- 9 NETZSCHALTER  
Ein- und Ausschalten des Gerätes.
- 10 Wahl-taste LÜFTERGESCHWINDIGKEIT  
INNENGERÄT  
Dient zur Auswahl der Lüftergeschwindigkeit niedrig, mittel, hoch und Chaos.
- 11 LUFTSTROMTASTEN AUF/AB  
Ein- und Ausschalten der Luftklappenbe-wegung sowie Einstellung der gewünsch-ten Luftstromrichtung oben/unten.
- 12 LUFTSTROMTASTEN LINKS/RECHTS  
Einstellung der gewünschten Luftstrom-richtung links/rechts (horizontal).
- 13 Taste TIMER UND UHRZEIT EINSTELLEN  
Einstellung der Ein- und Ausschaltzeit des Gerätes.
- 14 Taste zur ANZEIGE DER RAUMTEMPERATUR  
Anzeige der aktuellen Raumtemperatur.
- 15 UMSCHALT-TASTE °C/°F  
Umschalten der Temperaturanzeige zwis-chen Celsius und Fahrenheit.
- 16 RESET-Taste  
Zurücksetzen der Fernbedienung.

### Betriebsmodus

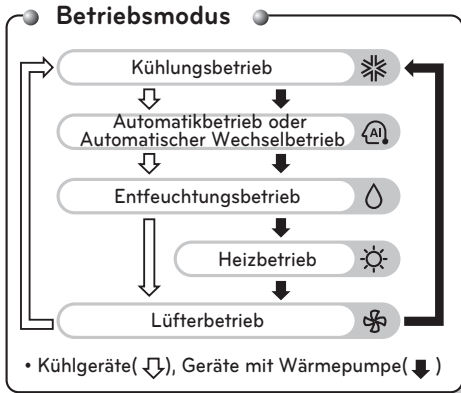

 **VORSICHT****Handhabung der Fernbedienung**

- Richten Sie die Kabel-Fernbedienung auf den Signalempfänger des Gerätes.
- Die Reichweite der Fernbedienung beträgt bis zu sieben Meter.
- Zwischen Fernbedienung und Signalempfänger dürfen sich keine Gegenstände befinden.
- Die Fernbedienung nicht fallen lassen oder werfen.
- Die Fernbedienung nicht an einem Ort mit direkter Sonneneinstrahlung, in der Nähe einer Heizung oder anderen Wärmequellen aufbewahren.
- Verhindern Sie starken Lichteinfall auf den Signalempfänger mit z. B. einer Gardine, um die einwandfreie Funktion zu gewährleisten. Beispiel: elektronischer Schnellstart, ELBA, fluoreszierende Inverter-Lampe

 **NOTE**

- Der Swirl-Modus kann nicht über die kabellose Fernbedienung gestartet werden. (Vierwege-Modell)
- Weitere Hinweise finden Sie in der Bedienungsanleitung zur kabellosen Fernbedienung.
- Das gelieferte Gerät kann je nach Modell von diesen Beschreibungen abweichen.

# BEDIENUNGSANLEITUNG

## Einlegen der Batterien

Schieben Sie die Batterieklappe zum Öffnen in Pfeilrichtung.

Legen Sie die Batterien ein. Achten Sie dabei auf die richtige Polung (+) und (-) der Batterien.

Setzen Sie die Batterieklappe wieder auf die Fernbedienung.

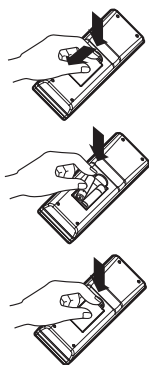

### ! NOTE

- Verwenden Sie keine Batterien unterschiedlichen Typs.
- Falls das Gerät über einen längeren Zeitraum nicht genutzt wird, nehmen Sie die Batterien heraus.
- Falls die Anzeige der Fernbedienung schwächer wird, tauschen Sie beide Batterien gegen neue aus.

## Kabellose Fernbedienung Wartung

Bewahren Sie die Fernbedienung an einem leicht erreichbaren Ort auf.

Befestigen Sie die Halterung mit den beiliegenden Schrauben z. B. an der Wand.

Legen Sie die Fernbedienung in der Halterung ab.

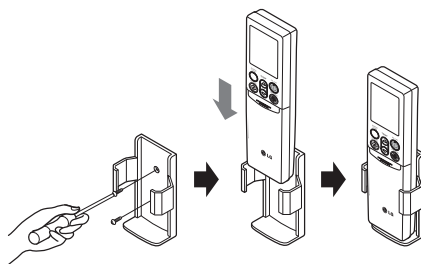

### ! NOTE

- Die Fernbedienung sollte keiner direkten Sonneneinstrahlung ausgesetzt werden.
- Zur störungsfreien Übertragung sollten Signalsender- und -empfänger stets sauber gehalten werden. Reinigen Sie beide ggf. mit einem weichen Tuch.
- Mehrere fernbedienbare Geräte im Raum sollten entfernt voneinander aufgestellt werden. Bitten Sie ggf. einen Techniker um Hilfe.

# MONTAGEANLEITUNG

## Einstellungsmodus Einstellungsmodus aufrufen

### ! VORSICHT

Der Einstellungsmodus dient zur detaillierten Einstellung der Funktionen der Fernbedienung. Bei unsachgemäßen Einstellungen im Einstellungsmodus besteht die Gefahr von Gerätestörungen, Verletzungen oder Sachschäden.

Die Einstellungen sollten von einem ausgebildeten Monteur vorgenommen werden. Bei Einstellungen oder Änderungen, die von unqualifizierten Personen vorgenommen wurden, haftet die jeweilige Person für sämtliche Folgen. In diesem Fall erlischt ebenfalls der Garantieanspruch.

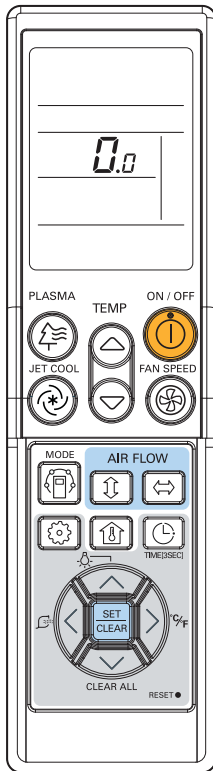

- 1 Halten Sie die Taste für LÜFTERGESCHWINDIGKEIT gedrückt und betätigen Sie die RESET-Taste.
- 2 Stellen Sie über die Taste zur TEMPERATUREINSTELLUNG die Funktionskennung sowie die Einstellungswerte ein. Richten Sie sich dabei nach der Tabelle der Einstellungskennungen.
- 3 Drücken Sie einmal die Taste ON/OFF in Richtung Innengerät.
- 4 Setzen Sie die Fernbedienung zurück, um den allgemeinen Betriebsmodus einzustellen.

Richten Sie sich dabei nach der Tabelle der Einstellungskennungen auf der folgenden Seite.

## Einstellungsmodus - Tabelle der Einstellungskennungen

### Tabelle der Einstellungskennungen

Nr.	Funktion	Funktionskennung	Einstellung	LCD-Anzeige der Fernbedienung
0	Betriebsmodus erzwingen	0	0 : Auf Master einstellen	0.0
			1 : Auf Slave einstellen	0.1
1	Wahl der Deckenhöhe	1	1 : Normal	1.1
			2 : Niedrig	1.2
			3 : Hoch	1.3
			4 : Sehr hoch	1.4
2	Gruppensteuerung	2	0 : Auf Master einstellen	2.0
			1 : Auf Slave einstellen	2.1
			2 : Master/Slave anzeigen	2.2
	Zusatz-Heizfunktion	2	3 : Zusatzheizung aktivieren	2.3
			4 : Zusatzheizung deaktivieren	2.4
5 : Status der Zusatzheizung anzeigen			2.5	

#### Betriebsmodus erzwingen

Diese Funktion ist nur für PS-Modelle im nicht-automatischen Wechselbetrieb möglich.

#### Wahl der Deckenhöhe

Unsere Geräte verfügen über verschiedene Luftmengen und Leistungen für unterschiedliche Deckenhöhen.

Die Kühlungs-/Heizleistung variiert je nach Deckenhöhe.

- Die höchste/Kühlungs-/Heizleistung und Wirkungsgrad werden in der Einstellung Sehr hoch erzielt. (Bei höheren Einstellungen können lautere Betriebsgeräusche entstehen.)

#### Gruppensteuerung

Diese Funktion dient ausschließlich zur Gruppensteuerung. Diese Funktion nicht zur Steuerung von Einzelgeräten verwenden.

Schalten Sie das Gerät nach der Einstellung der Gruppensteuerung aus und nach einer Minute wieder ein.

#### Zusatz-Heizfunktion

Diese Funktion wird nur bei Modellen mit Zusatz-Heizfunktion aktiviert.

## Einstellungsmodus - Adressierung der Zentralsteuerung

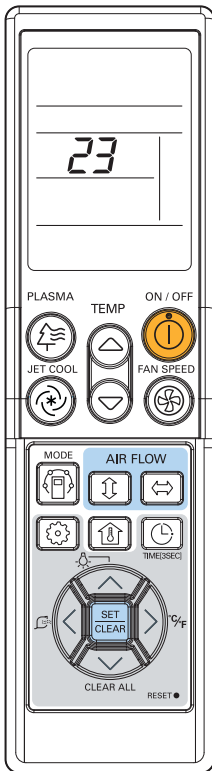

- 1 Halten Sie die Taste MODE gedrückt und betätigen Sie die RESET-Taste.
- 2 Stellen Sie über die Taste zur Temperatureinstellung die Innengeräte-Adresse ein.
  - Einstellbereich : 00 ~ FF
- 3 Drücken Sie nach der Einstellung der Adresse einmal die Taste ON/OFF in Richtung Innengerät.
- 4 Das Innengerät zeigt daraufhin die eingestellte Adresse ein und die Einstellung ist somit beendet.
  - Dauer und Art der Adressenanzeige können je nach Innengerätetyp variieren.
- 5 Setzen Sie die Fernbedienung zurück, um den allgemeinen Betriebsmodus einzustellen.

## Einstellungsmodus - Adresse der Zentralsteuerung anzeigen

- 1 Halten Sie die Taste PLASMA gedrückt und betätigen Sie die RESET-Taste.
- 2 Drücken Sie einmal die Taste ON/OFF in Richtung Innengerät, so dass die eingestellte Adresse im Anzeigefenster des jeweiligen Innengerätes erscheint.
  - Dauer und Art der Adressenanzeige können je nach Innengerätetyp variieren.
- 3 Setzen Sie die Fernbedienung zurück, um den allgemeinen Betriebsmodus einzustellen.

# BEDIENUNGSANLEITUNG

## Kühlungsbetrieb - Normalbetrieb

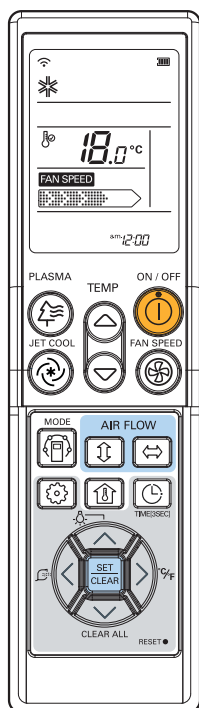

## Kühlungsbetrieb - Schnell- kühlung

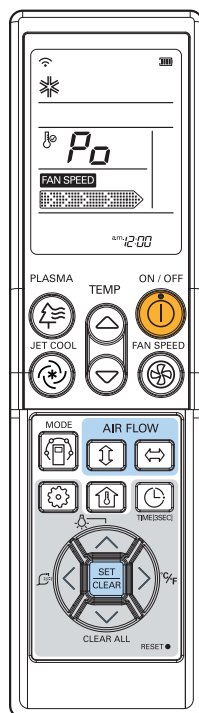

- 1 Betätigen Sie den Netzschalter.  
Das Gerät gibt daraufhin einen Signalton aus.
- 2 Drücken Sie die Taste MODE und stellen Sie den Kühlungsbetrieb ein.
- 3 Stellen Sie mit den Tasten TEMP die gewünschte Temperatur ein.  
Drücken Sie die TASTE ZUR ÜBERPRÜFUNG DER RAUMTEMPERATUR, um die Raumtemperatur anzuzeigen.  
Wenn die gewünschte Temperatur höher als die Raumtemperatur eingestellt wird, wird keine Kühlungsluft erzeugt.
  - Einstellbarer Temperaturbereich:  
18~30°C(64~86°F)
- 1 Betätigen Sie den Netzschalter.  
Das Gerät gibt daraufhin einen Signalton aus.
- 2 Drücken Sie die Taste MODE und stellen Sie den Kühlungsbetrieb ein.
- 3 Das Gerät wird daraufhin im Kühlungsbetrieb mit extrem hoher Lüftergeschwindigkeit betrieben.
  - An der Wand montierte Modelle können 30 Minuten lang im Schnellkühlmodus betrieben werden.
- 4 Drücken Sie zum Abbrechen des Schnellkühlungsbetriebs die Schnellkühl-Taste, die Lüfter-Taste oder nochmals die Taste zur Einstellung der Raumtemperatur, so dass das Gerät mit hoher Lüftergeschwindigkeit im Kühlungsbetrieb betrieben wird.



## Heizbetrieb

Diese Funktion ist nur bei Geräten mit Wärmepumpe möglich.

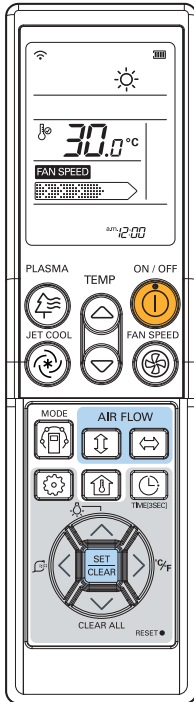

1 Drücken Sie die Taste MODE und stellen Sie den Heizbetrieb ein.

2 Drücken Sie die Taste MODE und stellen Sie den Heizbetrieb ein.

3 Stellen Sie mit den Tasten TEMP die gewünschte Temperatur ein. Drücken Sie die TASTE ZUR ÜBERPRÜFUNG DER RAUMTEMPERATUR, um die Raumtemperatur anzuzeigen. Wenn die gewünschte Temperatur niedriger als die Raumtemperatur eingestellt wird, wird keine Heizluft erzeugt.

- Einstellbarer Temperaturbereich im Heizbetrieb : 16~30°C (60°F~86°F)

4 Stellen Sie die Lüftergeschwindigkeit neu ein. Dient zur Auswahl der Lüftergeschwindigkeit in vier Stufen: Niedrig, Mittel, Hoch und Chaos. Bei jedem Tastendruck ändert sich die Lüftergeschwindigkeit.

## Automatischer Wechselbetrieb

Diese Funktion ist nur bei bestimmten Geräten verfügbar.

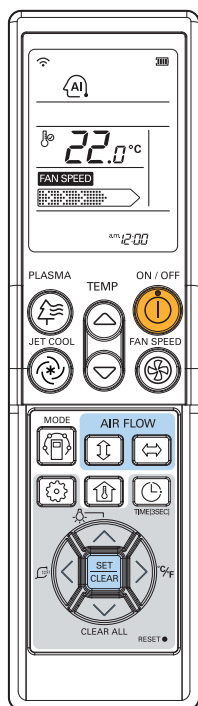

- 1 Drücken Sie die Taste MODE und stellen Sie den Heizbetrieb ein.
- 2 Drücken Sie die Taste MODE und stellen Sie den automatischen Wechselbetrieb ein.
- 3 Stellen Sie die gewünschte Raumtemperatur ein.
  - Einstellbarer Temperaturbereich im automatischen Wechselbetrieb : 18~30°C (64~86°F)
- 4 Dient zur Auswahl der Lüftergeschwindigkeit in vier Stufen: Niedrig, Mittel, Hoch und Chaos. Bei jedem Tastendruck ändert sich die Lüftergeschwindigkeit.

### Im automatischen Wechselbetrieb

- Das Klimagerät wechselt den Betriebsmodus automatisch, um die Raumtemperatur zu halten. Bei Abweichungen der Raumtemperatur von mehr als  $\pm 2^{\circ}\text{C}$  von der eingestellten Temperatur hält das Klimagerät die Raumtemperatur im automatischen Wechselbetrieb im Bereich  $\pm 2^{\circ}\text{C}$  der eingestellten Temperatur.

## Automatischer Wechselbetrieb Moduswechsel-Temperatur einstellen

Diese Funktion dient zur Einstellung des Betriebsmodus im automatischen Wechselbetrieb.

- 1 Halten Sie im automatischen Wechselbetrieb die Taste ZUR ÜBERPRÜFUNG DER RAUMTEMPERATUR drei Sekunden lang gedrückt. Daraufhin wird die bereits eingestellte Temperatur angezeigt.
- 2 Stellen Sie mit den Tasten zur TEMPERATUREINSTELLUNG die gewünschte Temperatur für den Moduswechsel ein. (Die Standardeinstellung lautet  $2^{\circ}\text{C}$ ( $4^{\circ}\text{F}$ ).)

Bei der Temperatur für den Moduswechsel handelt es sich um den Temperaturunterschied beim Wechsel vom Kühlungsbetrieb in den Heizbetrieb bzw. vom Heizbetrieb in den Kühlungsbetrieb.

Ex) Beispiel: Bei einer eingestellten Temperatur von  $25^{\circ}\text{C}$ ( $76^{\circ}\text{F}$ ) und einer Raumtemperatur von  $20^{\circ}\text{C}$ ( $68^{\circ}\text{F}$ ) wird der Betriebsmodus Heizen eingestellt. Wenn die Temperatur für den Moduswechsel auf  $2^{\circ}\text{C}$ ( $4^{\circ}\text{F}$ ) eingestellt wird, startet das Gerät bei einer Raumtemperatur bis zu  $27^{\circ}\text{C}$ ( $25^{\circ}\text{C} + 2^{\circ}\text{C}$ )( $80^{\circ}\text{F}$ ( $76^{\circ}\text{F} + 4^{\circ}\text{F}$ )) den Kühlungsbetrieb.

## Automatikbetrieb

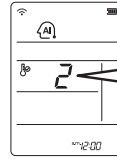
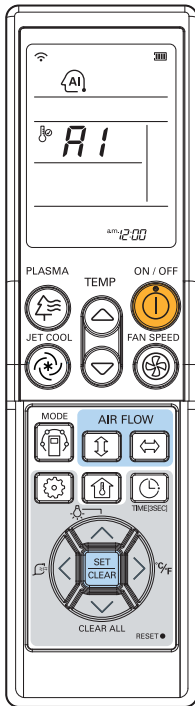

\* Bitte stellen Sie eine Kennung nach Ihrem Empfinden ein.

Kennung	Empfinden
2	Kalt
1	Etwas kühl
0	Normal
-1	Etwas warm
-2	Warm

### <Für Heizgeräte>

Sie können die gewünschte Temperatur sowie die Lüftergeschwindigkeit des Innengerätes einstellen.

Einstellbarer Temperaturbereich :  
18~30°C(64~86°F)

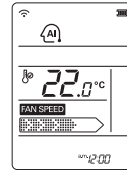

- 1 Betätigen Sie den Netzschalter. Das Gerät gibt daraufhin einen Signalton aus.
- 2 Drücken Sie die Taste MODE und stellen Sie den Automatikbetrieb ein.
- 3 Stellen Sie die gewünschte Temperatur ein.

### <Für Kühlgeräte>

Temperatur und Lüftergeschwindigkeit werden von der elektronischen Steuerung je nach herrschender Raumtemperatur eingestellt. Falls Ihnen zu warm oder kalt ist, drücken Sie die Tasten zur TEMPERATUREINSTELLUNG für kühlere oder wärmere Luft. Die Lüftergeschwindigkeit der Innenanlage kann nicht umgeschaltet werden. Sie wird direkt im Automatikbetrieb eingestellt.

### Im Automatikbetrieb

- Falls die gewählte Betriebsart für Sie nicht angenehm ist, wechseln Sie manuell in eine andere Betriebsart. Im Automatikbetrieb schaltet das System automatisch vom Kühlungsbetrieb in den Heizbetrieb oder umgekehrt. Nach Ende des Automatikbetriebs müssen die Betriebsart und die gewünschte Temperatur erneut eingestellt werden.



## Lüfterbetrieb

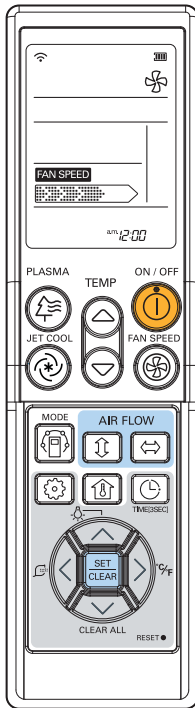

### Natürlicher Luftzug nach der Chaos-Logik

- Für ein erfrischenderes Gefühl als bei einer einzigen Lüftergeschwindigkeit drücken Sie den Wahlschalter für die Lüftergeschwindigkeit des Innengerätes und stellen Sie den Chaos-Modus ein. In dieser Betriebsart wird ein Luftzug erzeugt, der einer natürlichen Brise ähnlich ist, indem die Lüftergeschwindigkeit nach der Chaos-Logik automatisch verändert wird.

### Im Lüfterbetrieb

- Der Außenkompressor arbeitet nicht. Wählen Sie eine Funktion, bei der die Raumluft umgewälzt wird, da hierbei die Luft mit einem geringeren Temperaturunterschied als die Raumluft ausgetauscht wird.

- Betätigen Sie den Netzschalter. Das Gerät gibt daraufhin einen Signalton aus.
- Drücken Sie die Taste MODE und stellen Sie den Lüfterbetrieb ein.
- Stellen Sie die Lüftergeschwindigkeit neu ein. Die Lüftergeschwindigkeit kann in vier Schritten eingestellt werden: niedrig, mittel, hoch oder Chaos. Bei jedem Tastendruck ändert sich die Lüftergeschwindigkeit.

## Temperatureinstellung/Raumtemperatur anzeigen

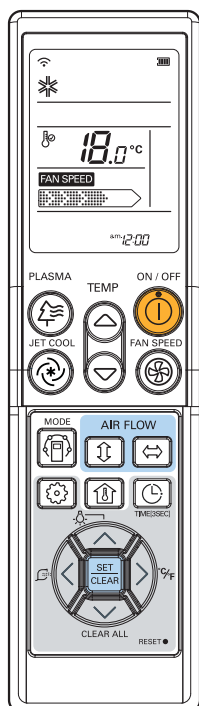

Die gewünschte Temperatur kann auf einfache Weise eingestellt werden.

- Drücken Sie die Tasten zur Einstellung der gewünschten Temperatur



: Temperatur um 1°C bzw. 2°F pro Tastendruck erhöhen

: Temperatur um 1°C bzw. 2°F pro Tastendruck verringern

**Raumtemp:** Anzeige der aktuellen Raumtemperatur

**Eingestellte Temp:** Anzeige der vom Benutzer eingestellten Temperatur

### <Kühlgeräte>

Der Kühlungsbetrieb ist nicht möglich, wenn die gewünschte Temperatur höher als die Raumtemperatur eingestellt wird. Stellen Sie die gewünschte Temperatur niedriger ein.

### <Heizbetrieb>

Der Heizbetrieb ist nicht möglich, wenn die gewünschte Temperatur niedriger als die Raumtemperatur eingestellt wird. Stellen Sie die gewünschte Temperatur höher ein.

Bei jedem Drücken der Taste wird die Raumtemperatur fünf Sekunden lang angezeigt.

Nach fünf Sekunden wird wieder die gewünschte Temperatur angezeigt.

Je nach Standort der Fernbedienung kann sich die tatsächliche Raumtemperatur vom angezeigten Wert unterscheiden.

## Einstellung der Luftstromrichtung

### Einstellung der Luftstromrichtung auf/ab (Optional)

Der vertikale Luftstrom (nach oben/nach unten) kann über die Fernbedienung angepasst werden.

- 1 Drücken Sie den Netzschalter, um das Gerät einzuschalten.
- 2 Drücken Sie die Luftstromtasten auf/ab, um die Luftklappen nach oben/unten zu bewegen. Drücken Sie nochmals die Luftstromtasten auf/ab, um die vertikale Luftklappe für die gewünschte Luftstromrichtung einzustellen.

#### ! NOTE

- Über die LUFTSTROMTASTEN AUF/AB wird die horizontale Luftstromrichtung automatisch nach einem Auto-Schwingen-Algorithmus angepasst, um die Raumluft gleichmäßig zu verteilen und gleichzeitig eine angenehme, natürliche Luftzirkulation zu erzeugen.
- Die Luftstromrichtung nach oben und nach unten darf nur über die Fernbedienung geändert werden. Durch das Verschieben der vertikalen Luftklappen mit der Hand könnte den Mechanismus beschädigt werden.
- Beim Ausschalten des Gerätes werden diese Luftklappen zum Verdecken der Luftstromöffnungen geschlossen.

## Umschalten zwischen Celsius und Fahrenheit

Drücken Sie die UMSCHALTTASTE °C/°F, um zwischen Celsius und Fahrenheit umzuschalten.

Bei jedem Drücken der Tasten zur TEMPERATUREINSTELLUNG bei eingestellter Fahrenheit-Anzeige wird die Temperatur um 2°F erhöht/verringert.

## Timer

### Einstellung der Uhrzeit

- 1 Halten Sie die TIMER-Taste drei Sekunden lang gedrückt.
- 2 Drücken Sie mehrmals die Tasten TIME SETTING, bis die gewünschte Uhrzeit eingestellt ist.
- 3 Drücken Sie die Taste SET/CLEAR.

#### ! NOTE

Prüfen Sie auch die Einstellung A.M. (vormittags) oder P.M. (nachmittags).

### Timer-Einstellung

- 1 Drücken Sie die Taste TIMER, um den Timer ein- bzw. auszuschalten.
- 2 Drücken Sie mehrmals die Tasten TIME SETTING, bis die gewünschte Uhrzeit eingestellt ist.
- 3 Drücken Sie die Taste SET/CLEAR.

#### ! NOTE

Wählen Sie eine der folgenden drei Betriebsarten.

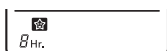

Sleep-Timer



Timer ein



Timer aus

### Timer-Einstellung löschen

- Um sämtliche Timer-Einstellungen zu löschen, drücken Sie die Taste CLEAR ALL.
- Um eine einzelne Timer-Einstellung zu löschen, drücken Sie die Taste TIMER. So können Sie den Sleep-Timer wie gewünscht ein- und ausschalten.  
Richten Sie nun die Fernbedienung auf den Signalempfänger und drücken Sie die Taste SET/CLEAR.  
Die Timer-Anzeige am Klimagerät sowie die Anzeige werden ausgeblendet.



# WARTUNG UND PFLEGE

## Innengerät

### Gitter, Gehäuse und Fernbedienung

- Schalten Sie das Gerät vor der Reinigung aus und wischen Sie es mit einem weichen und trockenen Tuch ab.
- Verwenden Sie keine Bleich- oder Scheuermittel.

### ! NOTE

Vor der Reinigung der Innenanlage muss der Netzstrom getrennt werden.

### Luftfilter

Die Luftfilter hinter dem Vorgitter sollten mindestens alle zwei Wochen überprüft und bei Bedarf gereinigt werden.

- Folgende Mittel dürfen nicht verwendet werden:

Wasser wärmer als 40°C.

Kann Verformungen und/oder Verfärbungen verursachen.

Flüchtige Substanzen.

Können die Oberflächen des Klimagerätes beschädigen.



- Luftfilter herausnehmen.

Ziehen Sie den Filter zum Herausnehmen an der Halterung etwas vor.

### ! VORSICHT

Beim Herausnehmen des Luftfilters keine Metallteile des Innengerätes berühren. Es besteht Verletzungsgefahr.

- Reinigen Sie den Luftfilter mit einem Staubsauger oder mit Wasser. Starke Verschmutzungen können mit einer lauwarmen und milden Reinigungslösung gereinigt werden. Bei Verwendung von zu heißem Wasser (über 40°C) können Verformungen auftreten.

- Den Filter nach der Reinigung an der Luft trocknen lassen.

Den Luftfilter nicht direkt in der Sonne oder am offenen Feuer trocknen.

- Setzen Sie den Luftfilter wieder ein.

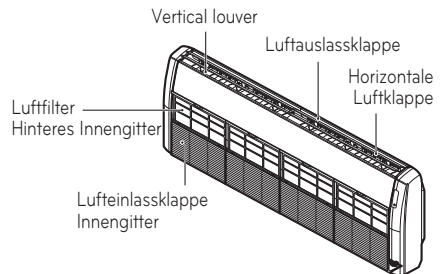

## Hinweise zum Betrieb!

<p><b>Der Raum darf nicht unterkühlt werden.</b></p> <p>Eine zu kalte Raumluft ist gesundheitsschädlich und verursacht hohe Stromkosten.</p>	<p><b>Rollos und Vorhänge sollten geschlossen sein.</b></p> <p>Während des Betriebs des Klimagerätes sollte eine direkte Sonneneinstrahlung vermieden werden.</p>	<p><b>Die Raumtemperatur sollte gleichbleibend gehalten werden.</b></p> <p>Stellen Sie die vertikale und horizontale Luftstromrichtung so ein, dass eine gleichbleibende Raumtemperatur erreicht wird.</p>
<p><b>Fenster und Türen sollten stets fest verschlossen sein.</b></p> <p>Türen und Fenster sollten nach Möglichkeit nicht geöffnet werden, damit keine Kaltluft entweicht.</p>	<p><b>Der Luftfilter sollte regelmäßig gereinigt werden.</b></p> <p>Hindernisse im Luftfilter hindern den Luftstrom und verschlechtern die Leistung bei der Kühlung und Entfeuchtung. Der Filter sollte mindestens alle zwei Wochen gereinigt werden.</p>	<p><b>Der Raum sollte gelegentlich gelüftet werden.</b></p> <p>Da die Fenster geschlossen sein sollten, ist es ratsam, die Fenster zum Lüften gelegentlich zu öffnen.</p>

### Wenn das Klimagerät eine längere Zeit nicht genutzt wird.....

#### Falls das Gerät über einen längeren Zeitraum nicht genutzt wird.

- Betreiben Sie das Klimagerät zwei bis drei Stunden lang mit den folgenden Einstellungen:
- Betriebsart: Lüfterbetrieb.  
Siehe Seite 20
- Dadurch wird die Innenmechanik getrocknet.
- Unterbrechen Sie den Überlastungsschalter.

#### VORSICHT

Schalten Sie den Überlastungsschalter aus, wenn das Klimagerät über einen längeren Zeitraum nicht betrieben wird. Verschmutzungen können sich ansammeln und einen Brand verursachen.

- Nehmen Sie die Batterien der Fernbedienung heraus.

### Nützliche Informationen

Luftfilter und Stromrechnung.

Wenn die Luftfilter mit Staub verstopft sind, verringert sich die Kühlungsleistung. Dabei werden 6% der verbrauchten Energie zum Betrieb des Klimagerätes verschwendet.

#### Wenn das Klimagerät wieder genutzt werden soll.

- Reinigen Sie den Luftfilter und setzen Sie ihn in das Innengerät ein. (Informationen zur Reinigung von Filtern finden Sie auf Seite 27.)
- Lufteinlass und -auslass der Innen- und Außengeräte dürfen nicht verdeckt sein.
- Überprüfen Sie, ob die Erdungsleitung ordnungsgemäß angeschlossen ist. Die Erdungsleitung kann an der Innengeräte-seite angeschlossen werden.

## Tipps zur Störungsbehebung! Sparen Sie Zeit und Geld!

Überprüfen Sie die folgenden Punkte, bevor Sie Reparaturen oder Wartungsarbeiten anfordern. Bei fortbestehender Fehlfunktion wenden Sie sich bitte an den Händler.

<p><b>Das Klimagerät kann nicht betrieben werden.</b></p> <ul style="list-style-type: none"> <li>- Ist Ihnen beim Timer-Betrieb ein Fehler unterlaufen? Ist die Sicherung durchgebrannt oder wurde der Überlastungsschalter ausgelöst?</li> </ul>	<p><b>Im Raum herrscht sich ein ungewöhnlicher Geruch.</b></p> <ul style="list-style-type: none"> <li>- Stellen Sie sicher, dass es sich nicht um einen feuchten Geruch handelt, der aus Wand, Teppich, Einrichtung oder Textilien im Raum austritt..</li> </ul>	<p><b>Es scheint, dass Kondensat aus dem Klimagerät tropft.</b></p> <ul style="list-style-type: none"> <li>- Kondensation tritt auf, wenn der Luftstrom des Klimagerätes die Raumluft abkühlt oder erwärmt.</li> </ul>	<p><b>Das Klimagerät arbeitet nach einem Neustart ca. drei Minuten lang nicht.</b></p> <ul style="list-style-type: none"> <li>- Hierbei handelt es sich um einen Schutz des Mechanismus.</li> <li>- Warten Sie etwa drei Minuten, bis das Gerät anläuft.</li> </ul>
<p><b>Das Gerät kühlt bzw. heizt nur ungenügend.</b></p> <ul style="list-style-type: none"> <li>- Ist der Luftfilter verschmutzt? Lesen Sie die Anleitungen zur Reinigung des Luftfilters.</li> <li>- Beim Einschalten des Klimagerätes war der Raum möglicherweise sehr warm. Warten Sie, bis die Raumtemperatur herabgesetzt wurde.</li> <li>- Wurde die Temperatur richtig eingestellt?</li> <li>- Sind Lufteinlass oder Luftauslass des Innengerätes verdeckt?</li> </ul>	<p><b>Das Klimagerät ist während des Betriebs sehr laut.</b></p> <ul style="list-style-type: none"> <li>- Bei einem Geräusch, das wie fließendes Wasser klingt.                     <ul style="list-style-type: none"> <li>* Dieses Geräusch wird durch das Kältemittel verursacht, das im Innern des Klimagerätes fließt.</li> </ul> </li> <li>- Bei einem Geräusch, das wie entweichende Druckluft klingt.</li> <li>- Dieses Geräusch wird durch Wasser verursacht, das im Innern des Gerätes entfeuchtet wird.</li> </ul>	<p><b>Ein knackendes Geräusch ist zu hören.</b></p> <ul style="list-style-type: none"> <li>- Dieses Geräusch wird bei Temperaturschwankungen durch Ausdehnen/Zusammenziehen z. B. der Frontblende erzeugt.</li> </ul> <p><b>Das Filtersymbol (LED) leuchtet.</b></p> <ul style="list-style-type: none"> <li>- Reinigen Sie den Filter und halten Sie gleichzeitig die Tasten Timer und ◀ auf der Kabel-Fernbedienung drei Sekunden lang gedrückt.</li> </ul>	<p><b>Die Anzeige der Fernbedienung ist schwach oder gar nicht sichtbar.</b></p> <ul style="list-style-type: none"> <li>- Sind die Batterien schwach?</li> <li>- Wurden die Batterien mit umgekehrter Polung (+) und (-) eingelegt?</li> </ul>

## Verständigen Sie in folgenden Fällen unverzüglich den Kundendienst

- Bei ungewöhnlichen Brandgerüchen, lauten Geräuschen usw. Schalten Sie das Gerät und den Überlastungsschalter aus. Das Gerät darf in solchen Fällen niemals selbst repariert oder wieder eingeschaltet werden.
- Das Hauptnetzkabel ist heiß oder beschädigt.
- Bei der Selbstdiagnose wurde ein Fehler ermittelt.
- Aus dem Innengerät tropft Wasser, selbst bei geringer Luftfeuchtigkeit.
- Ein Schalter, Überlastungsschalter (Sicherheit, Erdung) oder eine Sicherung ist defekt

Für eine gleichbleibende Leistung sollte das Klimagerät regelmäßig geprüft und gereinigt werden. Störungen sollten ausschließlich vom Kundendienst behoben werden.





ЕВАННИКА

# РУКОВОДСТВО ДЛЯ ПОЛЬЗОВАТЕЛЯ КОНДИЦИОНЕР

Перед эксплуатацией вашего устройства внимательно прочитайте это руководство и сохраните его для будущего использования.

Тип: потолочный кондиционер

## СОВЕТЫ ПО ЭНЕРГОСБЕРЕЖЕНИЮ

Вот некоторые советы, которые помогут сократить энергопотребление при эксплуатации данного кондиционера. Данный кондиционер можно использовать более эффективно при соблюдении следующих указаний :

- Не переохлаждайте воздух в помещении. Это может нанести вред здоровью и привести к увеличению энергопотребления.
- При использовании кондиционера закрывайте прямые солнечные лучи шторами или занавесками.
- При использовании кондиционера плотно закрывайте двери и окна.
- Для циркуляции воздуха в помещении отрегулируйте направление воздушного потока в вертикальном или горизонтальном положении.
- Увеличивайте скорость вращения вентилятора для ускоренного охлаждения или нагрева воздуха в помещении на короткий период времени.
- Периодически открывайте окна для проветривания, так как качество воздуха в помещении может ухудшиться при работе кондиционера в течение нескольких часов подряд.
- Каждые 2 недели очищайте воздушный фильтр. Пыль и грязь, скапливающаяся на воздушном фильтре, может перекрыть воздушный поток или ухудшить функции охлаждения/осушения воздуха.

### Для заметок

Прикрепите чек к данной странице, чтобы можно было подтвердить дату покупки, а также для использования гарантии. Запишите номер модели и заводской номер:

Номер модели : \_\_\_\_\_

Заводской номер : \_\_\_\_\_

Вы найдете эти номера на информационной табличке, расположенной на каждом устройстве.

Продавец : \_\_\_\_\_

Дата продажи : \_\_\_\_\_

# ВАЖНЫЕ УКАЗАНИЯ ПО ТЕХНИКЕ БЕЗОПАСНОСТИ

## ПЕРЕД ИСПОЛЬЗОВАНИЕМ ДАННОГО УСТРОЙСТВА ПРОЧИТИТЕ ВСЕ УКАЗАНИЯ.

Во избежание создания опасной обстановки и обеспечения наивысшей эффективности при использовании данного устройства соблюдайте следующие меры предосторожности

### **Внимание!**

Несоблюдение данных указаний может привести к тяжким телесным повреждениям или смертельному исходу

### **ВНИМАНИЕ**

Несоблюдение данных указаний может привести к телесным повреждениям незначительной тяжести или повреждению устройства

### **Внимание!**

- Установка или ремонт, выполненный неквалифицированными лицами, может представлять опасность для вас и других лиц.
- Устройство следует устанавливать в соответствии с правилами электропроводки соответствующей страны.
- Информация в данном руководстве предназначена для использования квалифицированным техническим персоналом со знанием правил техники безопасности и имеющего в своем распоряжении необходимые инструменты для установки и тестирования.
- Недостаточное знание всех указаний данного руководства и несоответствующее их выполнение может привести к нарушению нормальной работы устройства, повреждению имущества, телесным повреждениям и/или смертельному исходу.

## Монтаж

- Не пользуйтесь автоматическими выключателями, которые имеют неисправности или рассчитаны на меньшую нагрузку. Подключать устройство следует только к выделенной цепи. Существует риск возгорания или поражения электрическим током.
- Для проведения электротехнических работ обращайтесь к поставщику, продавцу, квалифицированному электрику или в авторизованный сервисный центр. Не разбирайте и не ремонтируйте изделие. Существует риск возгорания или поражения электрическим током.
- Всегда заземляйте устройство. Существует риск возгорания или поражения электрическим током.
- Прочно закрепите панель и крышку блока управления. Существует риск возгорания или поражения электрическим током.
- Всегда устанавливайте выделенную цепь и автоматический выключатель. Неправильная электропроводка или установка могут привести к возгоранию или поражению электрическим током.
- Используйте автоматический выключатель или плавкий предохранитель необходимого номинала. Существует риск возгорания или поражения электрическим током.
- Не меняйте и не удлиняйте кабель питания. Существует риск возгорания или поражения электрическим током.
- Не устанавливайте, не снимайте и не переустанавливайте прибор самостоятельно. Существует риск возгорания, поражения электрическим током, взрыва или травмы.
- Будьте осторожны при распаковке и монтаже изделия. Можно пораниться об острые края. Будьте особенно осторожны с краями корпуса и острыми кромками конденсатора и испарителя.
- Для установки всегда пользуйтесь услугами поставщика или авторизованного центра. Существует риск возгорания, поражения электрическим током, взрыва или травмы.

- Не устанавливайте изделие на неисправную монтажную стойку. Это может привести к травме, несчастному случаю или повреждению изделия.
- Проверьте, чтобы место установки не разрушилось со временем. При разрушении базы, на которой он установлен, кондиционер может упасть, причинив материальный ущерб, а также привести к повреждению имущества и травмам.
- Не включайте кондиционер надолго, если открыта дверь или окно и влажность воздуха очень высокая. Образование конденсата может намочить или испортить мебель.

### Эксплуатация

- Take care to ensure that power cable could not be pulled out or damaged during operation. Существует риск возгорания или поражения электрическим током.
- Ничего не кладите на электрический кабель. Существует риск возгорания или поражения электрическим током.
- Не подключайте и не отключайте розетку питания во время работы. Существует риск возгорания или поражения электрическим током.
- Не прикасайтесь (не переключайте) устройство мокрыми руками. Существует риск возгорания или поражения электрическим током.
- Не размещайте рядом с силовым кабелем нагревательные и другие приборы. Существует риск возгорания или поражения электрическим током.
- Не допускайте попадания воды в электрические части. Это может привести к возгоранию, отказу устройства или поражению электрическим током.
- Не храните и не используйте горючий газ или другие горючие вещества рядом с кондиционером воздуха. Существует риск возгорания или отказа изделия.
- Не пользуйтесь изделием длительное время в условиях замкнутого пространства. Это может привести к недостатку кислорода.
- При утечке воспламеняемого газа перед включением изделия отключите газ и откройте окно, чтобы проветрить помещение. Не пользуйтесь телефоном и электрическими выключателями. Это может привести к возгоранию или взрыву.
- При возникновении странных звуков, запахов или дыма из изделия. Отключите автоматический выключатель или отсоедините кабель источника питания. Существует риск возгорания или поражения электрическим током.
- Выключите кондиционер и закройте окно на время бури или урагана. Если возможно, перед началом урагана уберите изделие от окна. Существует риск повреждения имущества, поражения электрическим током или отказа изделия.
- Не открывайте впускную решетку изделия во время работы. Не прикасайтесь к электростатическому фильтру, если прибор им оснащен. Существует риск травмы, поражения электрическим током или отказа изделия.
- Если изделие намочилось (оказалось залитым водой или попало в воду), обратитесь в авторизованный сервисный центр. Существует риск возгорания или поражения электрическим током.
- Будьте осторожны, не допускайте попадания воды внутрь изделия. Существует риск возгорания, поражения электрическим током или повреждения изделия.
- Время от времени проветривайте изделие, если оно эксплуатируется рядом с плитой. Существует риск возгорания или поражения электрическим током.
- Перед чисткой и техобслуживанием изделия отключите главный выключатель. Существует риск поражения электрическим током.
- Если изделие долго не будет использоваться, отсоедините разъем источника питания или отключите автоматический выключатель. Существует риск повреждения или поломки изделия, а также возникновения непредвиденных эффектов при его эксплуатации.
- Примите меры для того, чтобы никто не мог встать или упасть на наружный блок. Это может привести к травме или повреждению изделия.



## ВНИМАНИЕ

### Монтаж

- Всегда проверяйте изделие на наличие утечки газа (хладагента) после установки или ремонта изделия. При низком уровне хладагента может произойти поломка изделия.
- Чтобы обеспечить правильный отвод воды, установите сливной шланг. Плохое соединение может привести к утечке воды.
- Держите изделие горизонтально даже во время монтажа. Избегайте вибрации или утечки воды.
- Не устанавливайте изделие в местах, где шум или нагретый воздух от наружного блока может помешать людям. Это может создать проблемы для соседей.
- Поднимать и транспортировать изделие должно не менее двух человек. Избегайте травм.
- Не устанавливайте изделие в местах, где оно будет подвержено непосредственному воздействию морского воздуха (солевого тумана). Это может привести к коррозии изделия. Коррозия, в частности конденсатора и ребер испарителя, может привести к неправильному функционированию изделия или недостаточной эффективности.

### Эксплуатация

- Избегайте длительного воздействия холодного воздуха на кожу. Не сидите на сквозняке. Это может причинить вред здоровью.
- Не используйте изделие не по назначению: для сохранения пищи, произведений искусства и т.д. Это бытовой кондиционер, а не точная холодильная установка. Существует риск повреждения или материальных потерь.
- Не закрывайте входное или выходное отверстия. Это может привести к выходу изделия из строя.
- Для очистки пользуйтесь мягкой тканью. Не пользуйтесь агрессивными моющими средствами, растворителями и т.д. Это может привести к возгоранию, поражению электрическим током или повреждению пластиковых деталей изделия.
- Не прикасайтесь к металлическим деталям изделия при снятии воздушного фильтра. Вы можете порезаться! Это может привести к травмам.
- Не вставляйте на изделие и не кладите на него никаких предметов. (Наружные блоки) Существует риск возгорания или отказа изделия.
- Всегда вставляйте фильтр плотно. Производите очистку фильтра раз в две недели или при необходимости чаще. Загрязнение фильтра снижает эффективность работы кондиционера и может привести к поломке или неправильной работе изделия.
- Не засовывайте руки или другие предметы во входные и выходные воздушные отверстия, когда кондиционер воздуха работает. Здесь есть острые и подвижные детали, которые могут стать причиной травмы.
- Не пейте воду, отводимую из изделия. Это негигиенично и может нанести серьезный вред здоровью.
- При проведении чистки или технического обслуживания кондиционера пользуйтесь устойчивым табуретом или стремянкой. Будьте осторожны и избегайте травм.
- Следует заменять батарейки в пульте управления только новыми батарейками того же типа. Не рекомендуется устанавливать старые батарейки вместе с новыми, а также использовать батарейки разных типов. Существует риск возгорания или взрыва.
- Не пытайтесь разбирать или перезаряжать батареи. Не кидайте батарейки в огонь. Это может привести к пожару или взрыву.
- При попадании жидкости из батареек на кожу или одежду необходимо немедленно смыть ее водой. Запрещается пользоваться пультом управления в случае протекания батареек. Химические вещества, содержащиеся в батарейке, могут вызвать возгорание или нанести вред здоровью.
- При случайном попадании жидкости из батарей в полость рта прополощите рот и обратитесь к врачу. Запрещается пользоваться пультом управления в случае протекания батареек. Химические вещества, содержащиеся в батарейке, могут вызвать возгорание или нанести вред здоровью.

# СОДЕРЖАНИЕ

## 2 СОВЕТЫ ПО ЭНЕРГОСБЕРЕЖЕНИЮ

## 3 ВАЖНЫЕ УКАЗАНИЯ ПО ТЕХНИКЕ БЕЗОПАСНОСТИ

## 7 ПЕРЕД ИСПОЛЬЗОВАНИЕМ

- 7 Подготовка к работе
- 7 Использование
- 7 Чистка и обслуживание
- 7 Сервис

## 8 ОБЩИЕ ДАННЫЕ ОБ УСТРОЙСТВЕ

- 8 Название и функции деталей
- 8 Действия перед эксплуатацией
- 9 Индикаторные лампы управления
- 10 Беспроводной пульт управления

## 12 ИНСТРУКЦИИ ПО ЭКСПЛУАТАЦИИ

- 12 Замена батареек
- 12 Руководство по уходу за беспроводным пультом

## 13 ИНСТРУКЦИЯ ПО УСТАНОВКЕ

- 13 Настройка параметров - Вход в режим настройки параметров
- 14 Настройка параметров - Таблица значений параметров
- 15 Настройка параметров - Установка адреса для централизованного управления
- 15 Настройка параметров - Проверка адреса для централизованного управления

## 16 РУКОВОДСТВО ПОЛЬЗОВАТЕЛЯ

- 16 Охлаждение - Стандартная операция
- 16 Охлаждение - Сильное охлаждение
- 17 Режим нагрева
- 18 Режим автоматического переключения режимов работы.
- 18 Режим автоматического переключения режимов работы. - Установка температуры изменения режимов
- 19 Автоматический режим
- 20 Режим осушения
- 21 Режим вентиляции
- 22 Режим задания/отображения температуры в помещении
- 23 Задание направления воздушного потока
- 23 Смена температурной шкалы Цельсия/Фаренгейта
- 24 Таймер

## 25 ТЕХНИЧЕСКОЕ И СЕРВИСНОЕ ОБСЛУЖИВАНИЕ

- 25 Внутренний блок
- 26 Советы по эксплуатации!
- 26 Когда кондиционер не работает....
- 27 Советы по поиску и устранению неисправностей! Сохранение времени и денег!
- 27 Немедленно позвоните в сервисный центр при следующих случаях

# ПЕРЕД ИСПОЛЬЗОВАНИЕМ

## Подготовка к работе

- Для выполнения установки обратитесь к специалисту по установке.
- Пользуйтесь выделенной цепью.

## Использование

- Длительное нахождение в прямом потоке воздуха может причинить вред вашему здоровью. Не оставляйте надолго в прямом воздушном потоке людей, животных и растения.
- При эксплуатации рядом с плитой или нагревательными устройствами чаще проветривайте помещение во избежание возникновения недостатка кислорода.
- Не используйте кондиционер в целях, специальным образом не указанных для этого. Например, воздействие на точные устройства, пищу, животных, растения и объекты искусства. Это может привести к их порче или нанести вред.

## Чистка и обслуживание

- Не прикасайтесь к металлическим деталям агрегата при удалении воздушного фильтра. Можно порезаться об острые металлические края.
- Не мойте внутренние детали кондиционера водой. Вода может нарушить изоляцию и привести к поражению электрическим током.
- При чистке блока сначала отключите питание и автоматический выключатель. Во время работы вентилятор крутится с очень высокой скоростью. Существует возможность поражения, если во время чистки внутренних деталей блока на нем случайно повысится напряжение.

## Сервис

Для проведения ремонта и обслуживания обратитесь в ближайший авторизованный сервисный центр.

# ОБЩИЕ ДАННЫЕ ОБ УСТРОЙСТВЕ

## Название и функции деталей

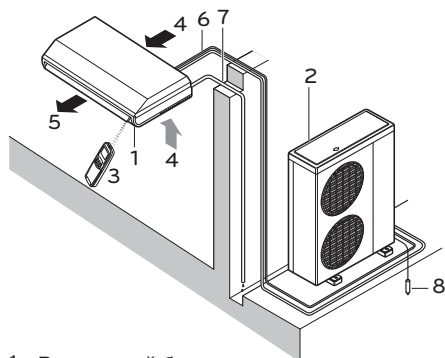

- 1 Внутренний блок
- 2 Наружный блок
- 3 Пульт управления
- 4 Входящий воздух
- 5 Выпускаемый воздух
- 6 Трубы для циркуляции хладагента, соединительная электропроводка
- 7 Сливной трубопровод
- 8 Провод заземления  
Заземлите внешний блок для предотвращения поражения электрическим током.



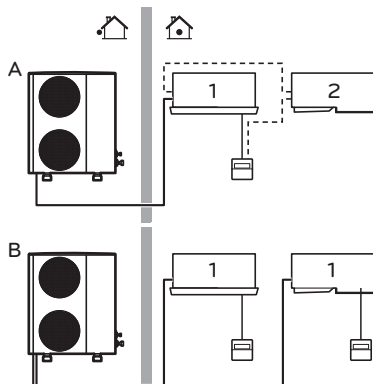

## Действия перед эксплуатацией



Если ваша установка имеет пользовательскую настройку системы управления, обратитесь к дилеру LG для получения инструкций по эксплуатации используемой системы.

- A Парная система или система работы в параллельном режиме
- B Мультисистема
  - 1 Устройство с пультом дистанционного управления
  - 2 Устройство без пульта дистанционного управления (при системе работы в параллельном режиме)

## Индикаторные лампы управления

-  **Вкл/Выкл** : Работа индикаторных ламп при эксплуатации системы.
-  **Сигнал фильтра** : Загорается после 2400 часов после начала эксплуатации устройства.
-  **Таймер** : Горит во время работы таймера.
-  **Режим размораживания** : Загорается во время режима размораживания или горячего запуска. (модель с тепловым насосом)
-  **Форсированный режим** : Для эксплуатации устройства, если использование дистанционного управления по какой-либо причине невозможно.

## Беспроводной пульт управления

Кондиционер в базовой комплектации оснащен беспроводным пультом дистанционного управления. При необходимости использования проводного пульта дистанционного управления следует его приобрести.

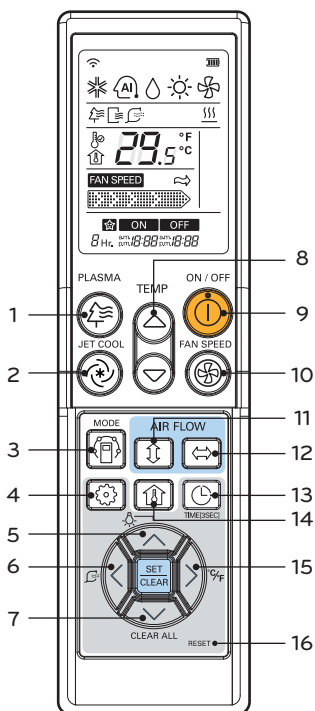

- 1 Кнопка PLASMA (ПЛАЗМА) (ДОПОЛНИТЕЛЬНО)  
Используется для активации или остановки воздушного фильтра Plasma.
- 2 Кнопка JET COOL (БЫСТРОЕ ОХЛАЖДЕНИЕ)  
В режиме скоростного охлаждения вентилятор работает с высокой частотой вращения.
- 3 КНОПКА ВЫБОРА РЕЖИМА РАБОТЫ  
Используется для выбора режима работы.
- 4 КНОПКА НАСТРОЙКИ ФУНКЦИИ  
Используется для установки или сброса функций автоочистки, интеллектуальной очистки, электрического нагревателя или управления углом створки.
- 5 Кнопка LCD LUMINOSITY (ЯРКОСТЬ ЖКД) (ДОПОЛНИТЕЛЬНО)  
Используется для регулировки яркости дисплея.
- 6 Кнопка SMART CLEAN (ИНТЕЛЛЕКТУАЛЬНАЯ ОЧИСТКА)  
Используется для активации или остановки функции интеллектуальной очистки Smart Clean.
- 7 Кнопка CLEAR ALL (ОЧИСТИТЬ ВСЕ)  
Используется для сброса настроек таймера.
- 8 Кнопка ROOM TEMPERATURE SETTING (НАСТРОЙКА КОМНАТНОЙ ТЕМПЕРАТУРЫ)  
Используется для выбора комнатной температуры.
- 9 Кнопка включения/выключения  
Используется для включения и выключения системы кондиционирования.
- 10 Кнопка INDOOR FAN SPEED SELECTION (ВЫБОР СКОРОСТИ ВРАЩЕНИЯ ВЕНТИЛЯТОРА)  
Используется для выбора частоты вращения вентилятора (4 варианта): низкая, средняя, высокая и сверхвысокая.
- 11 Кнопка UP/DOWN AIRFLOW (ПОТОК ВОЗДУХА ВВЕРХ/ВНИЗ)  
Используется для активации или остановки функции движения жалюзи и для задания направления движения потока воздуха (вверх/вниз).
- 12 Кнопка LEFT/RIGHT AIRFLOW (ПОТОК ВОЗДУХА ВЛЕВО/ВПРАВО)  
Используется для регулировки горизонтального потока воздуха (влево/вправо).
- 13 Кнопка TIMER AND TIME SETTING (УСТАНОВКА ТАЙМЕРА И ВРЕМЕНИ)  
Используется для установки времени начала и прекращения работы системы кондиционирования, а также для задания режима сна.
- 14 Кнопка ROOM TEMPERATURE CHECKING (ПРОВЕРКА КОМНАТНОЙ ТЕМПЕРАТУРЫ)  
Используется для отображения температуры в помещении.
- 15 Кнопка °C/°F SWITCH (ПЕРЕКЛЮЧЕНИЕ °C/°F)  
Используется для переключения температурной шкалы Цельсия/Фаренгейта.
- 16 Кнопка RESET (СБРОС)  
Используется для сброса заданных параметров на пульте ДУ.

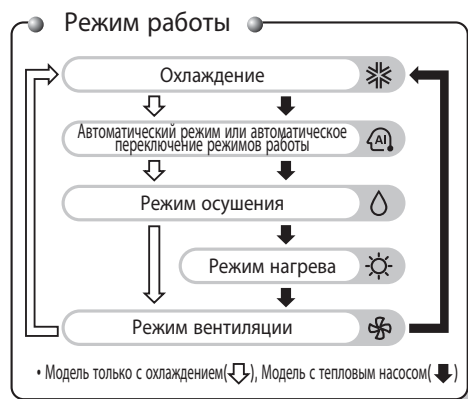

## ! ПРЕДУПРЕЖДЕНИЕ

### относительно использования пульта дистанционного управления

- Для начала работы следует направить пульт на приемник сигнала.
- Сигнал пульта может быть принят с расстояния до 7 метров.
- Убедитесь в том, что между приемником сигнала и пультом нет никаких препятствий.
- Не роняйте и не бросайте пульт ДУ.
- Не помещайте пульт ДУ в месте, открытом для попадания прямых солнечных лучей или рядом с нагревателями или другими источниками тепловой энергии.
- Чтобы предотвратить случайное срабатывание или неправильное функционирование системы кондиционирования, не допускайте попадания на приемник.  
Пример: электронный быстрый запуск, ELBA, люминесцентная лампа инверторного типа.

## ! NOTE

- Беспроводной пульт дистанционного управления не работает при выполнении круговых движений. (в 4 стороны)
- Для получения дополнительной информации обращайтесь к Инструкции по эксплуатации беспроводного пульта ДУ.
- Фактические характеристики устройства могут отличаться от выше указанных в зависимости от модели.

# ИНСТРУКЦИИ ПО ЭКСПЛУАТАЦИИ

## Замена батареек

Сдвиньте крышку отсека для батареек, потянув ее в направлении, указанном стрелкой.

Установите новые батарейки в соответствии с индикаторами (+) и (-).

Закройте крышку, сдвинув ее обратно.

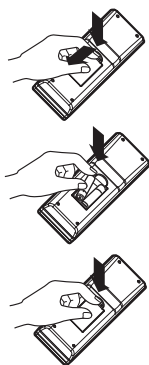

### ! NOTE

- Всегда используйте батарейки одного и того же типа.
- Если вы не собираетесь использовать систему в течение длительного времени, извлеките батарейки.
- Если дисплей пульта управления тускнеет, замените батарейки.

## Беспроводной пульт управления Обслуживание

Выберите подходящее безопасное место для расположения пульта.

Надежно зафиксируйте держатель на стене с помощью прилагаемых саморезов.

Вставьте пульт управления в держатель.

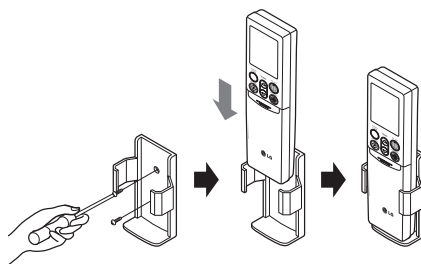

### ! NOTE

- Пульт управления не должен подвергаться воздействию прямых солнечных лучей.
- Источник сигнала всегда должен быть чистым. Для очистки источника сигнала используйте мягкую ткань.
- Если другие приборы также реагируют на сигналы, подаваемые с пульта, необходимо поменять их местоположение или проконсультироваться со специалистом.



# ИНСТРУКЦИЯ ПО УСТАНОВКЕ

## Настройка параметров - Вход в режим настройки параметров

### ⚠ ВНИМАНИЕ

Режим настроек используется для детального задания параметров работы системы. Если настройки заданы неправильно, это может вызвать сбои в работе системы кондиционирования, привести к травмам или повреждению имущества пользователя. Установка параметров должна выполняться квалифицированным специалистом, ответственность за установку и изменение параметров, выполненные неквалифицированным лицом, несет данное лицо. В этом случае бесплатное сервисное обслуживание не будет осуществляться.

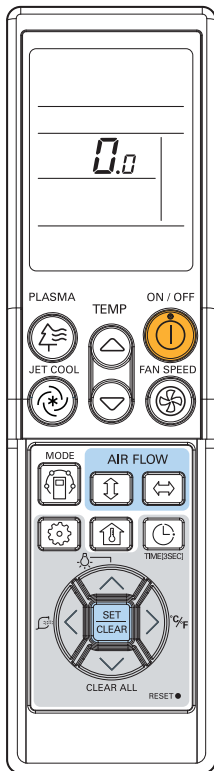

- 1 Удерживая кнопку FAN SPEED (Частота вращения вентилятора), нажмите кнопку RESET (Сброс).
- 2 Удерживая нажатой кнопку FAN SPEED (Частота вращения вентилятора), нажмите кнопку RESET (Сброс). См. таблицу параметров настройки.
- 3 Нажмите кнопку ON/OFF (ВКЛ/ВЫКЛ) один раз.
- 4 Сбросьте пульт дистанционного управления для его использования в основном рабочем режиме.

См. таблицу параметров настройки на следующей странице.

## Настройка параметров - Таблица значений параметров

### Таблица значений параметров

№	Параметр	Код операции	Заданное значение	Дисплей пульта управления
0	Режим ведущего блока	0	0 : Задать ведущий блок	0.0
			1 : Задать ведомый блок	0.1
1	Ceiling Height Selection	1	1 : Стандартный	1.1
			2 : Низкая	1.2
			3 : Высокая	1.3
			4 : Сверхвысокая	1.4
2	Групповое управление	2	0 : Задать ведущий блок	2.0
			1 : Задать ведомый блок	2.1
			2 : Проверить ведущий/ведомый	2.2
	Вспомогательный нагреватель	2	3 : Установить на вспомогательный нагреватель	2.3
			4 : Отмена вспомогательного нагревателя	2.4
5 : Проверка установки вспомогательного нагревателя	2.5			

#### Режим ведущего блока

Эта функция используется только для моделей, не поддерживающих автоматический режим и автоматическое переключение режимов работы.

#### Выбор высоты потолка

Устройства могут работать с различными объемами воздуха для выбора высоты потолка. Производительность охлаждения/нагревания улучшается в зависимости от высоты потолка.

- Самая высокая производительность охлаждения/нагревания достигается на самой большой высоте. (В зависимости от настройки уровня высоты может создаваться некоторый шум.)

#### Групповое управление

Эта функция используется только при центральном управлении группой. Данная функция не активируется, если центральное управление не установлено.

После установки группы управления для устройства отключите питание, затем снова включите на 1 минуту.

#### Вспомогательный нагреватель

Данная функция применима только к моделям со включенной функцией вспомогательного нагревателя.

## Настройка параметров - Установка адреса для централизованного управления

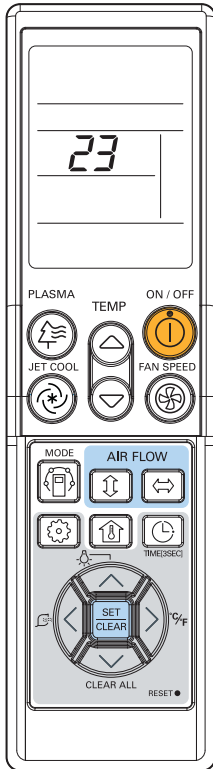

- 1 Удерживая кнопку MODE (Режим), нажмите кнопку RESET (Сброс).
- 2 С помощью кнопки установки температуры назначьте адрес внутреннего блока.
  - Диапазон установки: от 00 до FF
- 3 После установки адреса нажмите кнопку ON/OFF (ВКЛ/ВЫКЛ) один раз.
- 4 На дисплее пульта отобразится адрес, установленный для внутреннего блока.
  - Время и метод отображения адреса могут отличаться у различных типов внутреннего блока.
- 5 Вернитесь в исходное состояние, чтобы перевести блок в обычный режим работы.

## Настройка параметров - Проверка адреса для централизованного управления

- 1 Удерживая кнопку Plasma, нажмите кнопку RESET (Сброс).
- 2 Нажмите кнопку ON/OFF (ВКЛ/ВЫКЛ) один раз: на дисплее отобразится адрес внутреннего блока.
  - Время и метод отображения адреса могут отличаться у различных типов внутреннего блока.
- 3 Вернитесь в исходное состояние, чтобы перевести блок в обычный режим работы.

# РУКОВОДСТВО ПОЛЬЗОВАТЕЛЯ

## Охлаждение - Стандартная операция

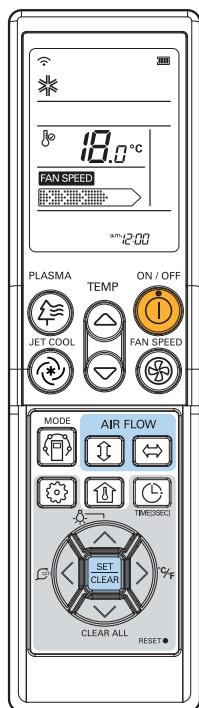

- 1 Нажмите кнопку ON/OFF (ВКЛ/ВЫКЛ). Последует звуковой сигнал.
- 2 Нажмите кнопку MODE (Режим) и выберите режим «Охлаждение».
- 3 Нажмите кнопку MODE (Режим) и выберите режим «Охлаждение». Нажмите кнопку отображения комнатной температуры, чтобы оценить температуру в помещении. Когда заданная температура превышает комнатную температуру, холодный воздух прекращает поступать из внутреннего блока.
  - Установка температурного диапазона : 18~30°C(64~86°F)

## Охлаждение - Сильное охлаждение

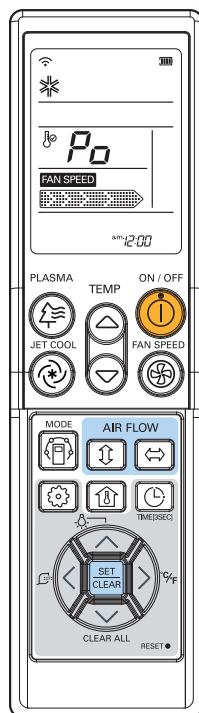

- 1 Нажмите кнопку ON/OFF (ВКЛ/ВЫКЛ). Последует звуковой сигнал.
- 2 Нажмите кнопку MODE (Режим) и выберите режим «Охлаждение».
- 3 Нажмите кнопку JET COOL (Форсированное охлаждение). Вентилятор начнет работать при самой высокой частоте вращения в режиме охлаждения.
  - Для моделей настенного крепления выполнится охлаждение в течение более 30 минут.
- 4 Для отмены режима форсированного охлаждения нажмите кнопку JET COOL (Форсированное охлаждение), кнопку FAN SPEED (Частота вращения вентилятора) или кнопку TEMP (Регулировка температуры). Внутренний блок начнет работать в режиме нормального охлаждения, но с высокой частотой вращения вентилятора.

## Режим нагрева

Данная функция доступна только для моделей с тепловым насосом.

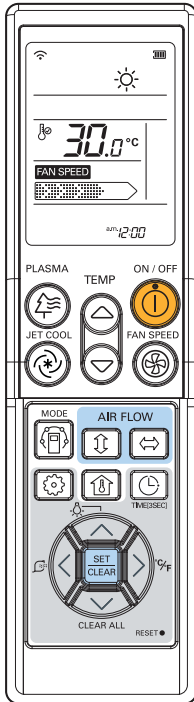

- 1 Нажмите кнопку ON/OFF (ВКЛ/ВЫКЛ). Последует звуковой сигнал.
- 2 Нажмите кнопку MODE (Режим) и выберите режим «Охлаждение».
- 3 Задайте температуру, нажав кнопку TEMP (Регулировка температуры). Нажмите кнопку отображения комнатной температуры, чтобы оценить температуру в помещении. В случае если задаваемая температура ниже, чем в комнате, режим нагрева не включится.
  - Установка температурного диапазона в режиме нагрева : 16~30°C (60°F~86°F)
- 4 Повторно установите частоту вращения вентилятора. Частоту вращения вентилятора можно задавать в соответствии со следующей градацией: низкая, средняя, высокая частота вращения и Chaos Swing. При каждом нажатии кнопки происходит смена частоты вращения вентилятора.

## Режим автоматического переключения режимов работы.

Данная функция доступна не на всех моделях.

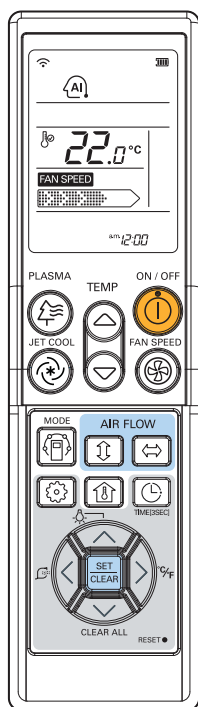

- 1 Нажмите кнопку ON/OFF (ВКЛ/ВЫКЛ).  
Последует звуковой сигнал.
- 2 Нажмите кнопку MODE (Режим) и выберите режим «Автоматическое переключение режимов работы».
- 3 Установите требуемую температуру.
  - Установка температурного диапазона в режиме автоматического переключения режимов : 18~30°C (64~86°F)
- 4 Можно выбрать одну из четырех скоростей – медленная, средняя, высокая и смешанная. При каждом нажатии кнопки происходит смена частоты вращения вентилятора.

### Во время работы системы в режиме «Автоматическое переключение режимов работы»

- Для поддержания заданной температуры в помещении внутренний блок системы изменяет режим своей работы автоматически. Когда температура в помещении отличается на  $\pm 2^\circ\text{C}$  ( $4^\circ\text{F}$ ) по сравнению с заданной температурой, внутренний блок автоматически изменяет режим работы (охлаждение — нагрев).

## Режим автоматического переключения режимов работы - Установка температуры изменения режимов

Эта функция используется для установки режима автоматического переключения.

- 1 В режиме автоматического переключения режимов работы удерживайте кнопку отображения комнатной температуры в течение 3 секунд. На дисплее отобразится установленная температура, при достижении которой происходит смена режимов работы.
- 2 Нажмите кнопку TEMP (Регулировка температуры) и задайте разность температур, при которой происходит автоматическая смена режимов работы.  
(Значение по умолчанию –  $2^\circ\text{C}$  ( $4^\circ\text{F}$ )).

Автоматическая смена режимов работы происходит по достижении заданной разности температур, при которой система из режима охлаждения переходит в режим нагрева (и наоборот).

Пример. Если установлена температура  $25^\circ\text{C}$  ( $76^\circ\text{F}$ ), а комнатная температура составляет  $20^\circ\text{C}$  ( $68^\circ\text{F}$ ), будет включен режим нагрева. Если установить температуру изменения режима  $2^\circ\text{C}$  ( $4^\circ\text{F}$ ), при повышении температуры устройство начнет охлаждение.

## Автоматический режим

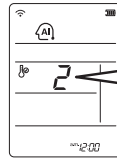
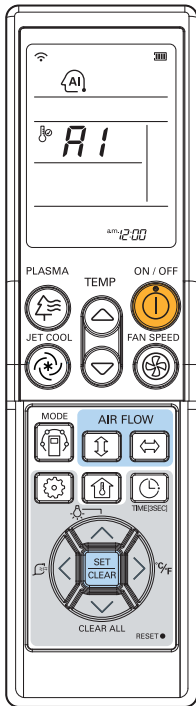

# Выбрать параметры в соответствии с вашим восприятием тепла.

Код	Ощущение
2	Холодно
1	Слегка прохладно
0	Нейтрально
-1	Слегка тепло
-2	Тепло

### <Для моделей с функцией нагрева>

Вы можете установить желаемую температуру и скорость комнатного вентилятора. Установка температурного диапазона : 18~30°C(64~86°F)

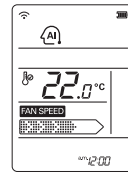

- 1 Нажмите кнопку ON/OFF (ВКЛ/ВЫКЛ). Последует звуковой сигнал.
- 2 Нажмите кнопку MODE (Режим) и выберите «Автоматический режим».
- 3 Задайте требуемую температуру в помещении.

### <Для моделей только с охлаждением>

Температура и скорость вентилятора устанавливаются автоматически электронными элементами управления в зависимости от текущей комнатной температуры. Если Вам жарко или холодно, нажмите кнопки УСТАНОВКИ ТЕМПЕРАТУРЫ для получения прохладного или теплого эффекта. Вы не можете переключать скорость внутреннего вентилятора. Она уже задана автоматическим режимом.

### Во время работы в автоматическом режиме

- Если пользователя не устраивают параметры работы системы в автоматическом режиме, можно переключить на другой режим. Система не переключится автоматически из режима охлаждения в режим нагрева или наоборот, необходимо установить режим и требуемую температуру еще раз.

## Режим осушения

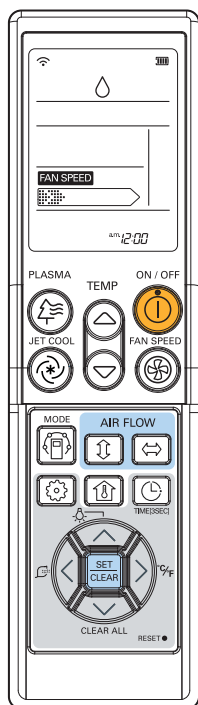

### FAN SPEED (Частота вращения вентилятора)

- При выборе режима осушения на кнопке выбора режимов внутренний блок начнет операцию по осушению воздуха, автоматически установит комнатную температуру и объем воздуха в соответствии с текущей комнатной температурой. В этом случае задаваемая температура не отображается на дисплее пульта управления (изменить температуру невозможно).
- Во время работы функции осушения объем воздуха устанавливается автоматически в соответствии с текущей комнатной температурой, в комнате будет создана здоровая и комфортная атмосфера даже при влажных условиях.

- 1 Нажмите кнопку ON/OFF (ВКЛ/ВЫКЛ). Последует звуковой сигнал.
- 2 Нажмите кнопку Mode (Режим) и выберите режим «Дегидратация».
- 3 Установите частоту вращения вентилятора. Частоту вращения вентилятора можно отрегулировать в соответствии со следующими градациями. При каждом нажатии кнопки происходит смена частоты вращения вентилятора.



## Режим вентиляции

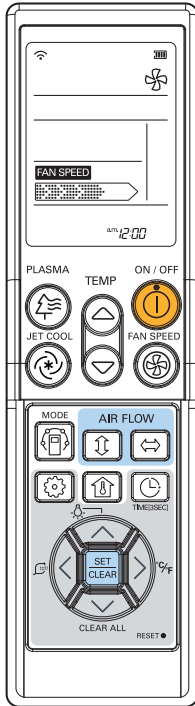

### Естественный бриз, смоделированный на основе теории хаоса.

- Наиболее комфортным для человека потоком воздуха может быть только природный, свежий бриз. В этом режиме поток воздуха дует как естественный бриз, скорость вращения вентилятора будет изменена автоматически в соответствии с принципом смешанного воздуха.

### Во время работы в режиме вентиляции

- Компрессор наружного блока не работает. Включается функция циркуляции в помещении, а температура исходящего воздуха не будет отличаться от температуры в помещении.

- 1 Нажмите кнопку ON/OFF (ВКЛ/ВЫКЛ). Последует звуковой сигнал.
- 2 Нажмите кнопку Mode (Режим) и выберите режим вентиляции.
- 3 Повторно установите частоту вращения вентилятора. Частоту вращения вентилятора можно задавать в соответствии со следующей градацией: низкая, средняя, высокая частота вращения и Chaos Swing. При каждом нажатии кнопки происходит смена частоты вращения вентилятора.

## Режим задания/отображения температуры в помещении

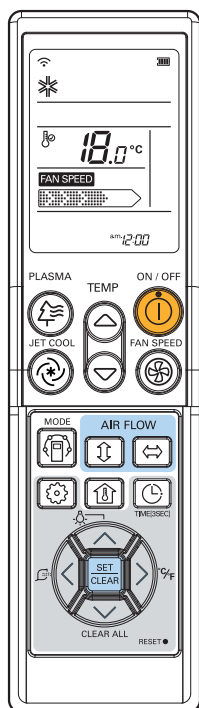

Простой способ установки температуры в помещении

- Нажмите следующие кнопки для установки требуемой температуры



: Увеличение на 1°C или 2°F за одно нажатие

: Уменьшение на 1°C или 2°F за одно нажатие

Room temp (Температура в помещении) : Индикация текущей комнатной температуры

Set temp (Задать температуру) : Отображается заданная пользователем температура.

### <Охлаждение>

Охлаждение будет не работать, если требуемая температура выше комнатной. Уменьшите требуемую температуру.

### <Режим нагрева>

Нагрев будет не работать, если требуемая температура ниже комнатной. Увеличьте требуемую температуру.

При нажатии кнопки пульта управления комнатная температура отображается в течение 5 секунд.

По истечении 5 секунд начинает отображаться заданная температура.

Из-за расположения пульта ДУ фактическая комнатная температура и отображаемое значение могут различаться.

## Задание направления воздушного потока

### Задание направления воздушного потока (вверх/вниз) (дополнительно)

Направление воздушного потока вверх/вниз (вертикальный поток) может быть установлено с помощью пульта управления.

- 1 Нажмите кнопку ON/OFF (ВКЛ/ВЫКЛ) и включите внутренний блок.
- 2 Нажмите кнопку изменения потока вверх/вниз и жалюзи будут поворачиваться вверх или вниз. Нажмите кнопку изменения потока вверх/вниз еще раз для выбора вертикального положения жалюзи с требуемым направлением.

#### ! NOTE

- При нажатии кнопки AIRFLOW (вверх/вниз) горизонтальное положение жалюзи устанавливается автоматически в соответствии с автоматическим алгоритмом. Это необходимо для равномерного распределения воздуха, а также для создания комфортных условий пребывания в помещении, как во время природного ветра.
- Для управления потоком воздуха в вертикальном направлении (вверх/вниз) используется только пульт управления. Перемещение вертикальных жалюзи вручную может привести к повреждению кондиционера.
- При выключении внутреннего блока вертикальные лопасти закрываются.

## Смена температурной шкалы Цельсия/Фаренгейта

Нажмите кнопку °C/°F и измените показания температуры со шкалы Цельсия на шкалу Фаренгейта (или наоборот).

При любом нажатии кнопки TEMP (Регулировка температуры), если задана шкала Фаренгейта, температура будет снижаться или повышаться на 2° F.

## Таймер

### Установка текущего времени

- 1 Удерживайте кнопку TIMER (Таймер) в течение 3 секунд.
- 2 Удерживайте кнопки установки времени до тех пор, пока не установится требуемое значение времени.
- 3 Нажмите кнопку SET/CLEAR (Задать/Очистить).

#### ! NOTE

Проверьте правильность индикаторов А.М. и Р.М. (время до и после полудня)

### Установки таймера

- 1 Нажмите кнопку TIMER (Таймер), чтобы включить или выключить таймер.
- 2 Удерживайте кнопки установки времени до тех пор, пока не установится требуемое значение времени.
- 3 Нажмите кнопку SET/CLEAR (Задать/Очистить).

#### ! NOTE

Выберите одну из следующих 3 операций.

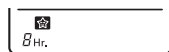

Режим сна



Таймер включен



Таймер отключен

### Отмена установок таймера

- При необходимости отмены всех настроек таймера нажмите кнопку CLEAR ALL (ОЧИСТИТЬ ВСЕ).
- При необходимости отмены каждой настройки нажмите кнопку TIMER (ТАЙМЕР) для включения или выключения таймера. Затем нажмите кнопку SET/CLEAR (Задать/Очистить), направляя пульт управления на приемник сигнала. (Индикатор таймера на кондиционере и дисплее погаснет.)

# ТЕХНИЧЕСКОЕ И СЕРВИСНОЕ ОБСЛУЖИВАНИЕ

## Внутренний блок

### Решетка, корпус и пульт дистанционного управления

- Перед очисткой выключите систему. Протрите устройство мягкой сухой тканью. Не пользуйтесь отбеливателями и абразивными материалами.

#### ! NOTE

Supply power must be disconnected before cleaning the indoor unit.

### Воздушные фильтры

Необходимо проверять и при необходимости чистить воздушные фильтры за передней решеткой не реже, чем раз в две недели.

- Не пользуйтесь следующими средствами. Водой горячее 40°C. Это может вызвать деформацию и/или обесцвечивание.

Летучими веществами.

Они могут повредить поверхности кондиционера.



- Извлеките воздушные фильтры. Взявшись за выступ, слегка нажмите вперед, чтобы извлечь воздушный фильтр.

#### ! ВНИМАНИЕ

При извлечении воздушного фильтра не прикасайтесь к металлическим деталям внутреннего блока. Это может привести к травме.

- Соберите с фильтра грязь с помощью пылесоса или промойте его водой. Если грязь полностью не удалась, промойте фильтр в теплой воде с нейтральным детергентом. Горячая вода (более 40°C) может привести к деформации.

- После промывки тщательно просушите в тени. Не оставляйте воздушный фильтр под прямым солнечным светом. Не сушите его вблизи огня.

- Установите воздушный фильтр.

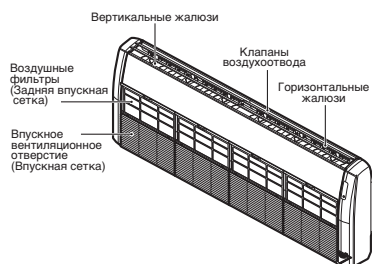

## Советы по эксплуатации!

<p><b>Не допускайте сильного охлаждения помещения.</b></p> <p>Это вредно для здоровья и влечет перерасход электроэнергии.</p>	<p><b>Держите закрытыми жалюзи или занавески.</b></p> <p>Во время работы кондиционера не допускайте попадания в помещение прямого солнечного света.</p>	<p><b>Поддерживайте в помещении равномерную температуру.</b></p> <p>Настройте направление воздушного потока по вертикали и по горизонтали таким образом, чтобы обеспечить равномерную температуру в помещении.</p>
<p><b>Убедитесь, что двери и окна плотно закрыты.</b></p> <p>Старайтесь не открывать двери и окна, чтобы не выпускать холодный воздух из помещения.</p>	<p><b>Регулярно чистите воздушный фильтр.</b></p> <p>Засорение фильтра приводит к снижению интенсивности воздушного потока и снижает эффект охлаждения и осушения. Производите чистку как минимум раз в две недели.</p>	<p><b>Время от времени проветривайте комнату.</b></p> <p>Поскольку окна постоянно закрыты, рекомендуется время от времени их открывать для проветривания.</p>

### Когда кондиционер не работает....

#### Если кондиционер не будет использоваться длительное время.

- Включите кондиционер на 2-3 часа со следующими установками.  
Режим работы: режим вентиляции. (См. стр. 20)  
Это позволит просушить внутренние механизмы.
- Отключите автоматический выключатель.

#### ВНИМАНИЕ

Если кондиционер не будет использоваться длительное время, отключите автоматический выключатель. Скопившаяся грязь может привести к возгоранию.

- Выньте батарейки из пульта ДУ.

### Полезная информация

Воздушные фильтры и экономия электроэнергии.

Если воздушный фильтр забит пылью, то мощность охлаждения будет падать, и 6% электроэнергии, потребляемой кондиционером, будет расходоваться впустую.

#### Если планируется возобновление использования кондиционера.

- Очистите воздушный фильтр и снова установите его во внутренний блок. (Для очистки см. стр. 27.)
- Убедитесь, что воздухозаборное и выпускное отверстия внутреннего/внешнего блока не заблокированы.
- Проверьте правильность проводки заземления. Оно может быть подключено к стороне внутреннего блока.

## Советы по устранению неисправностей! Сохранение времени и денег!

Проверьте следующее перед запросом ремонта или обслуживания... Если неисправность устранить не удалось, обратитесь к своему поставщику.

<p><b>Кондиционер не работает.</b></p> <ul style="list-style-type: none"> <li>- Нет ли ошибки в работе таймера?</li> <li>- Возможно ли, что сгорел предохранитель или сработал автоматический выключатель?</li> </ul>	<p><b>В помещении появился необычный запах.</b></p> <ul style="list-style-type: none"> <li>- Проверьте, не являются ли его источником отсыревшие стены, ковер, мебель или одежда, находящиеся в комнате.</li> </ul>	<p><b>Вам кажется, что из кондиционера происходит утечка конденсата.</b></p> <ul style="list-style-type: none"> <li>- Конденсат возникает, когда поток воздуха из кондиционера охлаждает теплый воздух в помещении.</li> </ul>	<p><b>Кондиционер не работает примерно 3 минуты после перезапуска.</b></p> <ul style="list-style-type: none"> <li>- Это результат срабатывания защитного механизма.</li> <li>- Подождите три минуты, и кондиционер заработает.</li> </ul>
<p><b>Не происходит эффективного охлаждения или нагревания.</b></p> <ul style="list-style-type: none"> <li>- Не загрязнился ли воздушный фильтр? См. инструкции по чистке фильтра.</li> <li>- Возможно, в помещении было очень жарко при первом включении кондиционера. Немного подождите, пока температура снизится.</li> <li>- Температура была задана правильно?</li> <li>- Возможно ли, что воздухозаборное или выпускное отверстие засорилось?</li> </ul>	<p><b>Кондиционер сильно шумит.</b></p> <ul style="list-style-type: none"> <li>- Шум напоминает журчание воды.</li> <li>* Это звук, с которым течет фреон внутри устройства.</li> <li>- Звук напоминает воздух, выпускаемый в атмосферу.</li> <li>- Такой звук является результатом осушения воды внутри агрегата.</li> </ul>	<p><b>Слышится хруст.</b></p> <ul style="list-style-type: none"> <li>- Такой звук издают передняя панель и другие детали при расширении и сжатии из-за изменений температуры.</li> </ul> <p><b>Значок фильтра (ЖКИ) включен.</b></p> <ul style="list-style-type: none"> <li>- Для очистки фильтра нажмите кнопку таймера и кнопку ◀ проводного пульта управления одновременно в течение 3 секунд.</li> </ul>	<p><b>Дисплей ПДУ тусклый или вообще нет изображения.</b></p> <ul style="list-style-type: none"> <li>- Батарейки сели?</li> <li>- Возможно, батарейки вставлены наоборот (перепутаны + и -)?</li> </ul>

## Немедленно позвоните в сервисный центр при следующих случаях

- Признаки аномальной работы, такие как запах гари, громкий шум и т. п. Отключите кондиционер и выключите автоматический выключатель. В таких случаях не пытайтесь самостоятельно ремонтировать кондиционер и не перезапускайте систему.
- Кабель электропитания сильно нагревается или поврежден.
- Самодиагностика выдает код ошибки.
- Вода из внутреннего блока вытекает даже при низкой влажности в помещении.
- Неправильно работает какой-либо переключатель, автоматический выключатель (предохранительный, заземления) или плавкий предохранитель.

**Для поддержания кондиционера в рабочем состоянии его необходимо регулярно проверять и очищать.**

**В особых ситуациях обслуживание должно производиться только специалистами сервисного центра.**







# MANUAL DO UTILIZADOR AR CONDICIONADO

PORTUGUESE

Por favor leia este manual cuidadosamente antes de utilizar o seu aparelho e guarde-o para futuras referências.

TIPO: Ar Condicionado Suspenso no Tecto

## DICAS PARA POUPAR ENERGIA

Aqui estão algumas dicas para o ajudar a minimizar o consumo de energia quando utilizar o ar condicionado. Pode utilizar o seu ar condicionado de forma mais eficiente consultando as instruções abaixo mencionadas :

- Não arrefeça as divisões em demasia. Pode tornar-se nocivo para a sua saúde consumindo de igual forma mais energia.
- Bloqueie a luz do sol com persianas ou cortinas enquanto utiliza o ar condicionado.
- Mantenha as portas e janelas fechadas enquanto utiliza o ar condicionado.
- Ajuste a direcção do fluxo de ar vertical ou horizontal de forma a que o ar circule nas zonas interiores.
- Aumente a velocidade da ventoinha para arrefecer o ar interior de forma mais rápida, durante um curto periodo de tempo.
- Abra as janelas regularmente para ventilar as zonas interiores pois a qualidade do ar pode deteriorar-se se utilizar o ar condicionado durante várias horas seguidas.
- Limpe o filtro uma vez em cada 2 semanas. O pó e impurezas armazenadas no filtro de ar podem bloquear o fluxo de ar ou diminuir as funcionalidades de arrefecimento/ desumidificação.

### Para os seus registos

Agrafe o recibo nesta página se necessitar de provar a data de compra para fins de garantia. Escreva o modelo e número de série neste espaço :

Número do modelo : \_\_\_\_\_

Número de Série : \_\_\_\_\_

Pode encontrá-los numa etiqueta na parte lateral de cada aparelho.

Nome do vendedor : \_\_\_\_\_

Data da compra : \_\_\_\_\_

# INSTRUÇÕES DE SEGURANÇA IMPORTANTES

## LEIA ESTAS INSTRUÇÕES ANTES DE UTILIZAR O APARELHO.

Siga sempre as instruções de forma a evitar situações de perigo e assegurar uma performance óptima do seu produto.

### AVISO

Podem resultar em danos graves ou morte quando estas direcções forem ignoradas.

### CUIDADO

Podem resultar em danos menores ou no produto quando estas direcções forem ignoradas.

### AVISO

- A instalação ou reparações efectuadas por técnicos não qualificados podem resultar em danos para si e para os outros.
- O produto deve ser instalado de acordo com as regulações de ligações eléctricas do país correspondente.
- A informação contida neste manual deve ser seguida por um técnico qualificado familiarizado com os procedimentos de segurança e equipado com as ferramentas e instrumentos de teste apropriados.
- A falha na leitura e seguimento de todas as instruções presentes no manual de instruções pode resultar em avarias no equipamento, danos físicos, pessoais e/ou morte.

## Instalação

- Não utilize um interruptor de circuito defeituoso ou com baixa potência. Use este aparelho num circuito dedicado. Risco de incêndio ou choque eléctrico.
- Para problemas eléctricos, contacte o fornecedor, vendedor, electricista ou o centro de serviço autorizado. Não desmonte nem faça reparações no aparelho. Risco de incêndio ou choque eléctrico.
- Ligue sempre o produto à terra. Risco de incêndio ou choque eléctrico.
- Instale o painel e a cobertura da caixa de controlo de forma segura. Risco de incêndio ou choque eléctrico.
- Instale sempre um circuito dedicado e um disjuntor. Fios ou instalação inadequada podem provocar incêndio ou choque eléctrico.
- Utilize um fusível ou interruptor com a mesma voltagem. Risco de incêndio ou choque eléctrico.
- Não modifique ou aumente o cabo de corrente. Não modifique ou aumente o cabo de corrente.
- Não instale, não remova nem reinstale o aparelho você mesmo (cliente). Risco de incêndio, choque eléctrico, explosão ou ferimentos.
- Cuidado quando retira o produto da embalagem e o instala. Pontas afiadas podem causar ferimentos. Tenha especial cuidado com as arestas e as aletas no condensador e evaporador.
- Para a instalação, contacte sempre o concessionário ou o Centro de Serviços Autorizado. Risco de incêndio, choque eléctrico, explosão ou ferimentos.
- Não instale o produto numa base defeituosa. Pode provocar danos físicos, acidentes ou danificar o aparelho.
- Certifique-se de que a área de instalação não se deteriora com os anos. Se a base cair, o ar condicionado pode cair com ela provocando danos na propriedade, avarias no produto e lesões pessoais.

- Não deixe o ar condicionado ligado durante um longo período de tempo quando a humidade é muito elevada ou uma porta ou janela são deixadas abertas. A humidade pode condensar e molhar ou danificar o equipamento.

### Utilização

- Assegure-se de que o cabo de alimentação não pode ser puxado ou danificado enquanto está em funcionamento. Não modifique ou aumente o cabo de corrente.
- Não coloque nada em cima do cabo de alimentação. Não modifique ou aumente o cabo de corrente.
- Não ligue nem desligue a ficha de alimentação enquanto o aparelho está em funcionamento. Não modifique ou aumente o cabo de corrente.
- Não toque (utilize) no aparelho quando tiver as mãos molhadas. Há o risco de incêndio ou de choque eléctrico.
- Não coloque um aquecedor ou outro electrodoméstico perto do cabo de alimentação. Há o risco de incêndio ou de choque eléctrico.
- Não deixe cair água nas partes eléctricas. Há o risco de incêndio, de avaria do aparelho ou de choque eléctrico.
- Não armazene nem utilize gás inflamável ou combustíveis perto do aparelho. Há o risco de incêndio ou de avaria do aparelho.
- Não use o produto num espaço confinado durante um longo período de tempo. Pode dar-se uma falta de Oxigénio.
- Se existir uma fuga de gás inflamável, desligue o gás e abra uma janela para ventilação antes de ligar o aparelho. Não use o telefone nem ligue/desligue interruptores. Há o risco de explosão ou de incêndio.
- Se soar de forma estranha, se tiver um odor ou se fumo sair do aparelho. Desligue o interruptor ou desconecte o cabo de alimentação. Há o risco de incêndio ou de choque eléctrico.
- Interrompa o funcionamento e feche a janela em caso de tempestade ou de furacão. Se possível, retire o aparelho da janela antes da chegada do furacão. Há o risco de danos materiais, avaria do aparelho ou choque eléctrico.
- Não abra a cobertura ou grelha frontal do produto durante a operação. No caso da unidade estar equipada com um filtro electrostático, não lhe toque. Existe risco de lesão física, choque eléctrico ou avaria do produto.
- Se o aparelho ficar encharcado (inundado ou submerso), contacte o Centro de Serviços Autorizado. Não modifique ou aumente o cabo de corrente.
- Tenha cuidado para que a água não entre no aparelho. Há o risco de incêndio, de choque eléctrico ou de danos materiais.
- Ventile regularmente a divisão onde está o produto, se o utilizar juntamente com um fogão ou um aparelho de aquecimento, etc. Não modifique ou aumente o cabo de corrente.
- Desligue a corrente antes de limpar ou reparar o produto. Há o risco de choque eléctrico.
- Quando o aparelho não for utilizado por um longo período, desligue-o da corrente ou desligue o disjuntor. Há o risco de avaria ou falha do aparelho, ou uso não intencional.
- Certifique-se de que ninguém, especialmente crianças, possam caminhar ou cair sobre a unidade externa. Tal pode resultar em lesões e danos no produto.

## CUIDADO

### Instalação

- Verifique sempre se existem fugas de gás (refrigerante) após a instalação ou reparação do produto. Níveis de refrigeração baixos podem provocar avarias no produto.
- Instale a mangueira de drenagem para se certificar que a água é devidamente drenada. Má ligação pode causar fuga de água.
- Mantenha o produto nivelado aquando a instalação. Para evitar vibrações ou fugas de água.
- Não instale o produto num local onde o ruído ou o ar quente da unidade externa possa lesar ou perturbar os vizinhos. Pode provocar problemas aos seus vizinhos.
- São necessárias duas ou mais pessoas para levantar e transportar o aparelho. Evitar danos pessoais.
- Não instale o produto onde possa ficar exposto á brisa do mar (sal) directamente. Pode provocar corrosão no produto. Corrosão, principalmente nas aletas do condensador e do evaporador, pode provocar avarias ou funcionamento insuficiente.

### Operação

- Não exponha directamente a pele ao ar frio durante longos períodos de tempo. Não se sente na corrente de ar. Isto pode prejudicar a sua saúde.
- Não utilize o aparelho para determinados fins, tais como conservar comida, obras de arte, etc. Trata-se de um aparelho de ar condicionado para consumo doméstico, não é um sistema de refrigeração de precisão. Há o risco de danos ou perda de propriedade.
- Não bloqueie a entrada ou saída de ar. Pode provocar falhas no produto.
- Use um pano suave para limpar. Não use detergentes abrasivos, solventes, etc. Há o risco de incêndio, de choque eléctrico ou de danos nas partes plásticas do aparelho.
- Não toque nas partes metálicas do aparelho quando remover o filtro. São muito afiadas! Existem riscos de ferimentos pessoais.
- Não ande nem coloque objectos por cima do produto. (aparelhos exteriores) Há o risco de danos físicos e de avaria do aparelho.
- Instale o filtro sempre de forma segura. Limpe o filtro a cada duas semanas ou de forma mais regular caso seja necessário. O filtro sujo reduz a eficiência do ar condicionado e pode provocar avarias ou danos no mesmo.
- Não introduza as mãos ou outros objectos através das entradas ou saídas de ar, enquanto o produto estiver em funcionamento. Existem peças afiadas e em movimento que podem causar lesões.
- Não beba a água drenada do produto. Não é água própria para consumo e pode provocar problemas de saúde.
- Use um banco firme ou uma escada quando limpar ou fizer a manutenção do aparelho. Tenha cuidado e evite danos físicos.
- Substitua todas as baterias no controlo remoto por novas do mesmo tipo. Não misture baterias novas com antigas ou de diferentes tipos. Há o risco de explosão ou de incêndio.
- Não recarregue ou desmonte as baterias. Não atire as baterias para uma fogueira. Podem queimar ou explodir.
- Se o líquido das baterias entrar em contacto com a pele ou roupa, lave-as bem com água limpa. Não utilize o controlo remoto se as baterias tiverem fugas. Os químicos nas baterias podem provocar queimaduras ou outros perigos.
- Se ingerir líquido das baterias, lave os dentes e consulte um medico. Não utilize o controlo remoto se as baterias tiverem fugas. Os químicos nas baterias podem provocar queimaduras ou outros perigos.

# ÍNDICE

## 2 DICAS PARA POUPAR ENERGIA

---

## 3 INSTRUÇÕES DE SEGURANÇA IMPORTANTES

---

## 7 ANTES DE UTILIZAR

---

- 7 Preparar para utilizar
- 7 Utilização
- 7 Limpeza e manutenção
- 7 Serviços

## 8 INTRODUÇÃO DO PRODUTO

---

- 8 Nome e função das partes
- 8 Procedimentos antes da Utilização
- 9 Lâmpadas de Indicação de Operação
- 10 Controlo Remoto Sem Fios

## 12 INSTRUÇÕES DE UTILIZAÇÃO

---

- 12 Como instalar as Baterias
- 12 Manutenção do Controlo Remoto sem Fios

## 13 INSTRUÇÕES DE INSTALAÇÃO

---

- 13 Configurações de Instalação - Como entrar no modo de configuração da instalação
- 14 Configurações de Instalação - Tabela de códigos de Configuração de Instalação
- 15 Configurações de Instalação - Configurar o Endereço de Controlo Central
- 15 Configurações de Instalação - Verificar o Endereço de Controlo Central

## 16 INSTRUÇÕES DO PROPRIETÁRIO

---

- 16 Modo de Arrefecimento - Utilização Standard
- 16 Modo de Arrefecimento - Arrefecimento Super Rápido
- 17 Modo de Aquecimento
- 18 Modo de Alteração Automática
- 18 Modo de Alteração Automática - Configurar o Modo de Alteração Automática da Temperatura
- 19 Modo de Utilização Automático
- 20 Modo de Desumidificação
- 21 Modo de Ventilação
- 22 Configuração de Temperatura/ Verificação da Temperatura Interior
- 23 Configuração do Fluxo de Ar
- 23 Alternar entre Celsius/Fahrenheit
- 24 Temporizador

## 25 MANUTENÇÃO E SERVIÇOS

---

- 25 Unidade Interior
- 26 Dicas de Utilização!
- 26 Quando o ar condicionado não funciona....
- 27 Dicas para Resolução de Problemas! Poupe Tempo e Dinheiro!
- 27 Contacte imediatamente a assistência nas seguintes situações

# ANTES DE UTILIZAR

## Preparar para utilizar

- Contacte um especialista para a instalação.
- Use um circuito delicado.

## Utilização

- Estar exposto ao fluxo de ar directo por um longo período de tempo pode ser prejudicial para a sua saúde. Não exponha pessoas, animais ou plantas ao fluxo de ar directo por um longo período de tempo.
- Devido à possibilidade de falta de oxigénio, ventile a divisão quando usar o aparelho juntamente com estufas ou outros aparelhos de aquecimento.
- Não utilize este ar condicionado para propósitos especiais não especificados. Ex. Preservação de dispositivos de precisão, alimentos, animais de estimação, plantas e obras de arte. Esta utilização pode danificar os itens.

## Limpeza e manutenção

- Não toque nas partes metálicas do aparelho quando remover o filtro. Podem ocorrer danos físicos ao manusear arestas de metal afiadas.
- Não utilize água para limpar o interior do ar condicionado. O contacto com a água pode destruir o isolamento, conduzindo a possíveis choques eléctricos.
- Quando limpar o aparelho, certifique-se primeiro de que desligou a corrente e o disjuntor. A ventoinha roda a uma grande velocidade quando em funcionamento. Há a possibilidade de danos físicos se o aparelho se ligar acidentalmente durante a limpeza das peças interiores.

## Serviços

Para reparação e manutenção, contacte o concessionário de serviços autorizado.

# PRODUCT INTRODUCTION

## Nome e função das partes

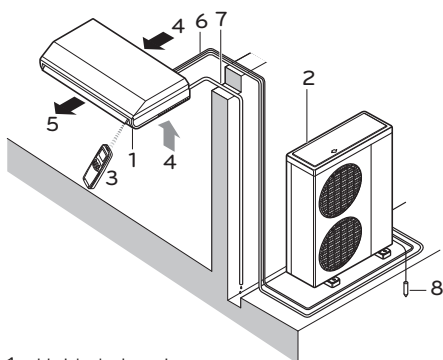

- 1 Unidade Interior
- 2 Unidade exterior
- 3 Controlo remoto
- 4 Ar de Entrada
- 5 Ar de Descarga
- 6 Tubagem Refrigerante, Cabos eléctricos de ligação
- 7 Tubo de dreno
- 8 Fio de Terra  
Ligue a unidade exterior à terra de forma a prevenir os choques eléctricos.

## Procedimentos antes da Utilização

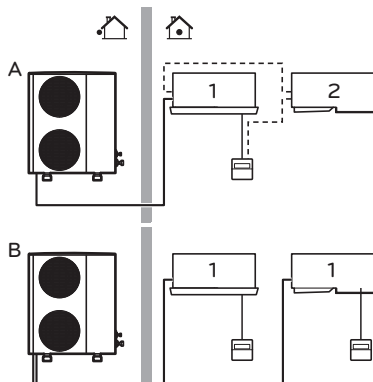

Se a sua instalação tiver um sistema de controlo personalizado, pergunte a um distribuidor LG a forma de utilização correspondente ao seu sistema.

- A Sistema emparelhado ou de operação simultânea
- B Multi Sistema
  - 1 Unidade com controlo remoto
  - 2 Unidade sem controlo remoto (quando utilizada para operações simultâneas)



## Lâmpadas de Indicação de Operação

- ⏻ **On/Off** : Liga durante a operação de sistema
- 🔧 **Filter Sign** : Liga-se após 2400 horas desde a primeira utilização da unidade.
- 🕒 **Timer** : Liga-se durante a operação de Temporizador.
- \*  
💧 **Defrost Mode** : Liga-se durante o Modo de Descongelamento ou utilização do Arranque a Quente. (Tipo de Bomba de Calor)
- 🔊 **Operação forçada** : Para utilizar a unidade o controlo remoto não pode, por qualquer razão, ser utilizado.

## Controlo Remoto Sem Fios

Este ar condicionado está equipado com um controlo remoto sem fios básico.

Se desejar um controlo remoto com fios, este encontra-se disponível sob pagamento adicional.

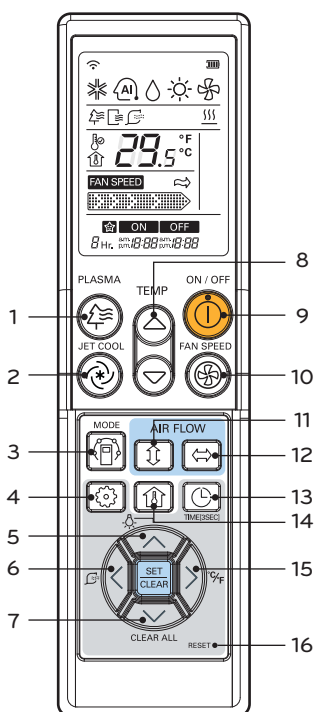

- Botão PLASMA (OPCIONAL)  
Utilizado para iniciar ou terminar a função de purificação plasma.
- Botão JET COOL  
Acelera a operação de arrefecimento com a ventilação super rápida.
- Botão OPERATION MODE SELECTION  
Utilizado para seleccionar o modo de operação.
- Botão FUNCTION SETTING  
Utilizado para definir ou remover o modo de Limpeza Automática, Limpeza Inteligente, Aquecimento Eléctrico e controlo de aletas individual.
- Botão LCD LUMINOSITY (OPCIONAL)  
Utilizado para ajustar a luminosidade LCD
- Botão SMART CLEAN  
Utilizado para iniciar ou terminar a Limpeza Inteligente.
- Botão CLEAR ALL  
Utilizado para remover todos os temporizadores.
- Botão ROOM TEMPERATURE SETTING  
Utilizado para seleccionar a temperatura da divisão.
- Botão ON/OFF  
Utilizado para ligar/desligar a unidade.
- Botão INDOOR FAN SPEED SELECTION  
Utilizado para seleccionar a velocidade da ventoinha em quatro passos: baixo, médio, elevado e chaos.
- Botão UP/DOWN AIRFLOW  
Utilizado para ligar ou desligar o movimento da palheta e definir a direcção de fluxo de ar para cima/baixo.
- Botão LEFT/RIGHT AIRFLOW  
Utilizado para definir a direcção do fluxo de ar (horizontal) para a esquerda / direita.
- Botão TIMER AND TIME SETTING  
Utilizado para definir a hora de início e fim e modo de hibernação.
- Botão ROOM TEMPERATURE CHECKING  
Utilizado para verificar a temperatura da divisão
- Botão °C/°F SWITCH  
Utilizado para alterar a temperatura entre Celsius e Fahrenheit.
- Botão RESET  
Utilizado para reiniciar o controlo remoto.

### Modo de Utilização

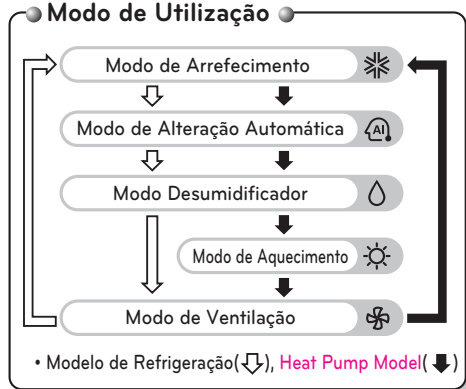

 **CUIDADO****ao manusear o Controlo Remoto**

- Aponte para o receptor de sinal no controlo remoto com fios para que este funcione.
- O sinal do controlo remoto pode ser recebido a uma distância não superior a 7m.
- Certifique-se que não existem obstruções entre o controlo remoto e o receptor de sinal.
- Não deixe cair ou atire o controlo remoto.
- Não coloque o controlo remoto em locais expostos a luz solar directa, perto de unidades de aquecimento ou qualquer fonte de calor.
- Bloqueie qualquer luz na parte superior do receptor de sinal com uma cortina, etc. para prevenir operações anormais. (Ex: início electrónico rápido, ELBA, lâmpada fluorescente inversora)

 **NOTE**

- O controlo remoto sem fios não funciona em modo turbilhão. (Tipo 4Way)
- Para mais detalhes consulte o manual Acessório do Controlo Remoto Sem Fios.
- O produto actual pode diferir dos conteúdos acima dependendo do modelo.

# INSTRUÇÕES DE UTILIZAÇÃO

## Como instalar as Baterias

Remova a tampa da bateria puxando-a na direcção das setas.

Instale as baterias certificando-se que os polos (+) e (-) estão correctamente posicionados.

Volte a introduzir a tampa deslizando-a para a posição inicial.

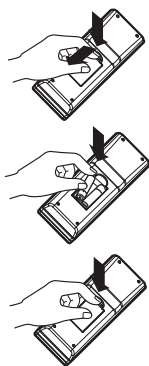

### ! NOTE

- Utilize/substitua sempre ambas as baterias do mesmo tipo.
- Caso o sistema não seja utilizado durante longos períodos de tempo, remova as baterias para poupar a sua vida útil.
- Se o ecrã de apresentação do controlo remoto começar a desvanecer, substitua ambas as baterias.

## Controlo Remoto sem Fios- Manutenção

Escolha um local apropriado de acesso fácil & seguro.

Fixe o suporte na parede firmemente com os parafusos fornecidos.

Deslize o controlo remoto para dentro do suporte.

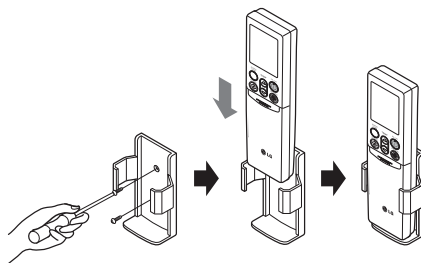

### ! NOTE

- O controlo remoto nunca deve estar exposto à luz solar directa.
- O transmissor & receptor de sinal deve estar desobstruído para obter uma comunicação adequada. Utilize um pano suave para os limpar.
- No caso de utilizar outros controlos remotos noutros aparelhos, altere a sua posição ou consulte o seu técnico de serviço.

# INSTRUÇÕES DE INSTALAÇÃO

## Configurações de Instalação - Como entrar no modo de configuração da instalação

### ! CUIDADO

O modo de configuração de instalação é um modo de definição detalhada de funções do controlo remoto. Se o modo de configuração de instalação não estiver devidamente configurado, pode provocar problemas no produto, danos no utilizador ou na propriedade. Deve ser efectuado por um instalador certificado, sendo qualquer pessoa não autorizada responsabilizada pelos resultados de uma qualquer instalação ou alteração levada a cabo por si. Neste caso o serviço livre de encargos não poderá ser fornecido.

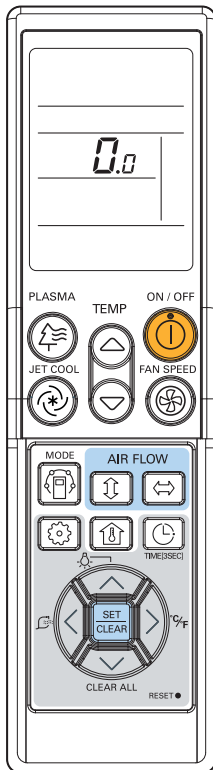

- 1 Com o botão FAN SPEED pressionado, pressione o botão RESET.
- 2 Ao utilizar o botão TEMPERATURE SETTING defina o código de função e valor definido.  
(Consulte a Tabela de Códigos de Configuração de Instalação.)
- 3 Pressione o botão ON/OFF na direcção da unidade interior 1 vez.
- 4 Redefina o controlo remoto para utilizar o modo de operação geral.

Consulte a Tabela de Códigos de Configuração de Instalação na próxima página.

## Configurações de Instalação - Consulte a Tabela de Códigos de Configuração de Instalação

Consulte a Tabela de Códigos de Configuração de Instalação

Nr.	Função	Código de função	Definir o Valor	LCD do Controlo Remoto
0	Modo de Substituição	0	0 : Defina-o como Principal	<i>0.0</i>
			1 : Defina-o como Secundário	<i>0.1</i>
1	Seleção da Altura do Tecto	1	1 : Standard	<i>1.1</i>
			2 : Baixo	<i>1.2</i>
			3 : Alto	<i>1.3</i>
			4 : Super Alto	<i>1.4</i>
2	Grupo de controlo	2	0 : Defina-o como Principal	<i>2.0</i>
			1 : Defina-o como Secundário	<i>2.1</i>
			2 : Verificação Principal/Secundário	<i>2.2</i>
	Aquecedor auxiliar	2	3 : Definido para aquecedor auxiliar	<i>2.3</i>
			4 : Cancelar o aquecedor auxiliar	<i>2.4</i>
5 : Verificar a instalação do aquecedor Auxiliar			<i>2.5</i>	

### Modo de Substituição

Esta função é apenas para modelos de Alteração Não Automática H/P.

### Seleção da Altura do Tecto

Os nossos produtos fornecem uma variedade de volumes e capacidades de acordo com a seleção da altura do tecto.

Com a relação de altura do tecto as performances de Arrefecimento/Aquecimento serão melhoradas.

- A maior eficiência e performance de aquecimento/arrefecimento são fornecidas no modo Super Elevado. (Pode ser gerado algum ruído de acordo com a configuração de altura.)

### Grupo de controlo

Esta função é apenas designada para o grupo de controlo. Não active esta função se a configuração estiver activa em Não Controlo.

Após definir o Grupo de Controlo do produto, desligue e volte a ligar a unidade com um espaço de 1 minuto.

### Aquecedor auxiliar.

Esta função é apenas aplicada a modelos com a função de Aquecimento Auxiliar activa.

## Configurações de Instalação - Configurar o Endereço de Controlo Central

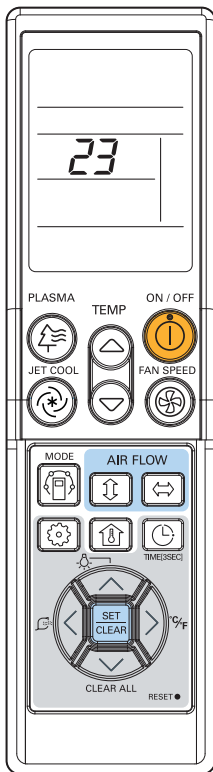

- 1 Com o botão MODE pressionado, pressione o botão RESET.
- 2 Ao utilizar o botão de configuração de temperatura, defina o endereço da unidade interior.
  - Definição do alcance: 00 ~ FF
- 3 Após definir o endereço, pressione ON/OFF uma vez na direcção da unidade interior.
- 4 A unidade interior irá apresentar o endereço definido para completar a respectiva definição.
  - O tempo e método de apresentação do endereço pode diferir de acordo com o tipo de unidade interior.
- 5 Redefina o controlo remoto para utilizar o modo de operação geral.

## Configurações de Instalação - Verificar o Endereço de Controlo Central

- 1 Com o botão PLASMA pressionado, pressione o botão RESET.
- 2 Pressione o botão ON/OFF na direcção da unidade interior 1 vez e a unidade irá apresentar o endereço definido na janela de apresentação.
  - O tempo e método de apresentação do endereço pode diferir de acordo com o tipo de unidade interior.
- 3 Redefina o controlo remoto para utilizar o modo de operação geral.

# INSTRUÇÕES DO UTILIZADOR

## Modo de Arrefecimento - Operações Standard

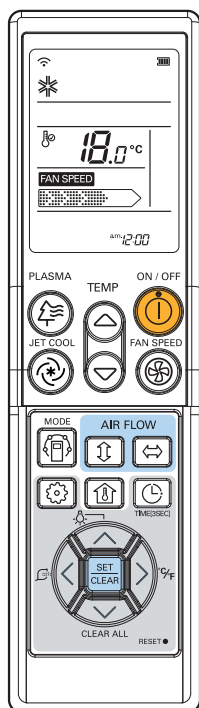

- 1 Pressione o botão ON/OFF.  
A unidade responde com o som de um bip.
- 2 Pressione o botão MODE para seleccionar o Modo de Arrefecimento.
- 3 Defina a temperatura desejada pressionando o botão TEMP. Pressione o botão ROOM TEMPERATURE CHECKING para verificar a temperatura ambiente. Quando a temperatura desejada é superior à temperatura ambiente, não será ventilado ar fresco.
  - Definir a temperatura Gama : 18~30°C(64~86°F)

## Modo de Arrefecimento - Super Arrefecimento

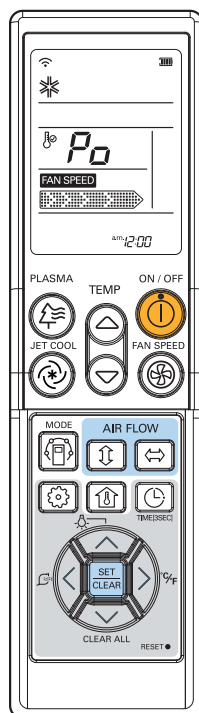

- 1 Pressione o botão ON/OFF.  
A unidade responde com o som de um bip.
- 2 Pressione o botão MODE para seleccionar o Modo de Arrefecimento.
- 3 Pressione o botão JET COOL. A unidade irá funcionar em modo de ventilação super rápido quando estiver no definida no modo de arrefecimento.
  - Os modelos de parede utilizam o modo de super arrefecimento durante 30 minutos.
- 4 Para cancelar o Modo de Super Arrefecimento pressione o botão Jet Cool, o botão do ventilador ou o botão de definição de temperatura novamente e a unidade não entrará em super ventilação no modo de arrefecimento



## Modo de Aquecimento

Esta função é apenas para o modelo de Bomba de Calor.

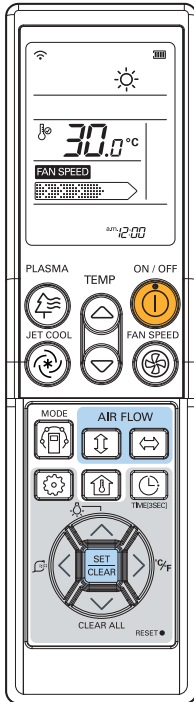

- 1 Pressione o botão ON/OFF.  
A unidade responde com o som de um bip.
- 2 Pressione o botão MODE para seleccionar o Modo de Aquecimento.
- 3 Defina a temperatura desejada pressionando no botão TEMP. Pressione o botão ROOM TEMPERATURE CHECKING para verificar a temperatura ambiente. Quando a temperatura desejada é inferior à temperatura ambiente, não será ventilado ar quente.
  - Range in Heating Mode : 16~30°C (60°F~86°F)
- 4 Ajustar a velocidade do ventilador novamente. Pode seleccionar a velocidade da ventoinha em quatro passos – baixo, médio, elevado ou chaos. Todas as vezes que o botão é pressionado a velocidade da ventoinha é alterada.

## Modo de Alteração Automática

Esta função está apenas disponível em alguns produtos.

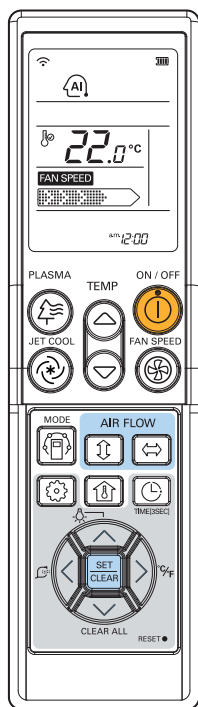

- 1 Pressione o botão ON/OFF.  
A unidade responde com o som de um bip.
- 2 Pressione o botão MODE para seleccionar o Modo de Alteração Automática.
- 3 Defina a temperatura ambiente desejada.
  - Configurar o Intervalo no Modo de Alteração Automática : 18~30°C (64~86°F)
- 4 Pode seleccionar a velocidade da ventoinha em quatro passos – baixo, médio, elevado ou caos. Todas as vezes que o botão é pressionado a velocidade da ventoinha é alterada.

### Durante o Modo de Alteração Automática

- O ar condicionado altera o modo de utilização automaticamente de forma a manter a temperatura interior homogénea. Com a temperatura da divisão variar acima dos  $\pm 2^{\circ}\text{C}$  ( $4^{\circ}\text{F}$ ) relativa à temperatura definida, o ar condicionado irá manter a temperatura interna dentro do intervalo  $\pm 2^{\circ}\text{C}$  ( $4^{\circ}\text{F}$ ) relativo à temperatura definida na divisão utilizando o modo de alteração automática.

## Modo de Alteração Automática - Configurar o Modo de Alteração de Temperatura

Esta função tem o objectivo de configurar o modo de utilização do Modo de Alteração Automático.

- 1 No Modo de Alteração Automático pressione o botão ROOM TEMPERATURE CHECKING durante 3 segundos. A definição do modo de alteração de temperatura configurado anteriormente será apresentado.
- 2 Pressione o botão TEMPERATURE SETTING para configurar o Modo de Alteração de Temperatura. (O valor padrão é de 2°C (4°F).)

O Modo de Alteração de Temperatura é a diferença entre a temperatura do modo de arrefecimento para o modo de aquecimento ou vice-versa.

Ex) quando a temperatura definida é de 25°C (76°F) e a temperatura ambiente é de 20°C (68°F), o modo de utilização será o aquecimento. Se configurar o modo de alteração de temperatura para 2°C (4°F), quando a temperatura interior for superior, a unidade inicia o modo de arrefecimento.

## Modo de Utilização Automática

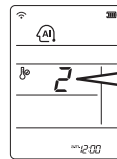
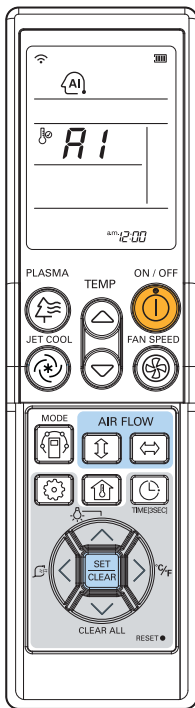

\* Seleccione o código de acordo com o seu estado.

Código	Sensação
2	Frio
1	Ligeiramente frio
0	Neutro
-1	Ligeiramente quente
-2	Quente

### <Para o Modelo de Aquecimento>

Pode definir a temperatura e a velocidade do ventilador desejada.

Definir o Intervalo de Temperatura :  
18~30°C(64~86°F)

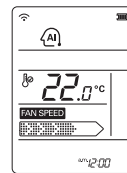

- 1 Pressione o botão ON/OFF.  
A unidade responde com o som de um bip.
- 2 Pressione o botão MODE para seleccionar o Modo de Utilização Automática.
- 3 Defina a temperatura desejada.

### <Para o Modelo de Arrefecimento.>

A temperatura e a velocidade do ventilador são automaticamente ajustadas pelos controlos electrónicos com base na temperatura ambiente actual. Se sentir frio ou calor pressione os botões TEMPERATURE SETTING para obter uma sensação de aquecimento ou arrefecimento mais intensa. Não é possível alterar a velocidade do ventilador interno. Já foi definido pelo Modo de Utilização Automático.

### Durante o Modo de Utilização Automático

- Se o sistema não estiver a funcionar como pretendido, mude manualmente para outro modo. O sistema não irá alterar-se automaticamente para do modo de aquecimento para o de arrefecimento nem vice-versa. Deverá definir o modo e a temperatura desejadas novamente.

## Modo de Desumidificação

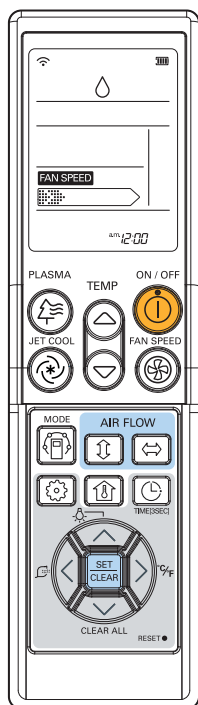

### Durante o Modo de Desumidificação

- Se seleccionar o modo de desumidificação com o botão de selecção de operação, a unidade interior irá iniciar função definindo automaticamente a temperatura e volume do ar de forma a obter a melhor performance, baseando-se na temperatura ambiente sentida. Neste caso a temperatura definida não será apresentada no Controlo Remoto, não podendo controlar a temperatura ambiente.
- Durante o modo de desumidificação saudável, o volume do ar é definido automaticamente de acordo com o algoritmo correspondente à temperatura ambiente. Desta forma as condições serão as mais confortáveis e saudáveis mesmo durante as estações mais húmidas.

- 1 Pressione o botão ON/OFF.  
A unidade responde com o som de um bip.
- 2 Pressione o botão MODE para seleccionar o Modo de Desumidificação.
- 3 Ajuste a velocidade do ventilador.  
Pode seleccionar a velocidade da ventoinha em quatro passos – baixo, médio, elevado ou chaos. Todas as vezes que o botão é pressionado a velocidade da ventoinha é alterada.

## Modo de Ventilação

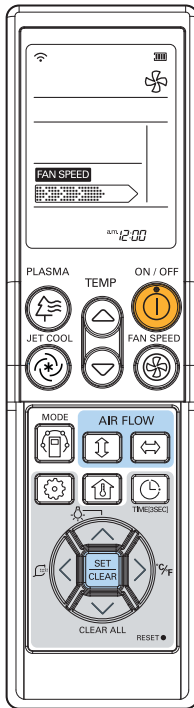

### Brisa Natural através do chaos Logic

- Para obter uma sensação de frescura maior do que em qualquer outro modo, pressione o Selector de Velocidade da Ventoinha e defina o modo chaos. Neste modo obtém uma brisa natural onde o modo chaos logic modifica automaticamente a velocidade da ventoinha.

### Durante o Modo de Ventilação

- O compressor exterior não funciona neste modo. Esta função faz com que o ar circule no interior enviando de igual modo o ar cuja diferença de temperatura não é significativa em relação à temperatura interna.

- 1 Pressione o botão ON/OFF.  
A unidade responde com o som de um bip.
- 2 Pressione o botão MODE para seleccionar o Modo de Ventilação.
- 3 Ajustar a velocidade do ventilador novamente. Pode seleccionar a velocidade da ventoinha em quatro passos – baixo, médio, elevado ou chaos. Todas as vezes que o botão é pressionado a velocidade da ventoinha é alterada.

## Verificação da Configuração de Temperatura/Verificação de Temperatura

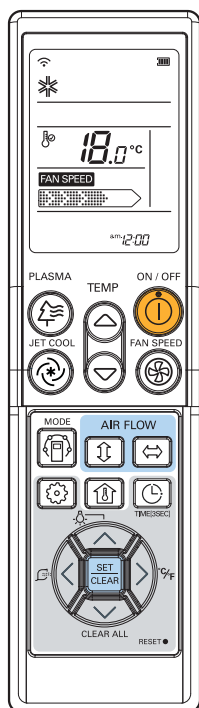

Pode simplesmente ajustar a temperatura desejada.

- Pressione os botões para ajustar a temperatura desejada.



: Aumente 1°C ou 2°F cada vez que pressionar o botão.

: Diminua 1°C ou 2°F cada vez que pressionar o botão.

Temperatura ambiente: Indica a temperatura actual

Regular temperatura: Indica a temperatura que o utilizador deseja definir.

### <Modo de Arrefecimento>

O modo de arrefecimento não funciona se a temperatura for superior à temperatura ambiente. Diminua a temperatura desejada.

### <Modo de Aquecimento>

O modo de aquecimento não funciona se a temperatura desejada é inferior à temperatura ambiente. Aumente a temperatura desejada.

Sempre que pressionar o botão, a temperatura será apresentada durante 5 segundos.

Após 5 segundos, voltará a visualizar a temperatura desejada.

Devido à localização do controlo remoto, a temperatura ambiente real e a apresentada podem variar.

## Configuração do Fluxo de Ar

### Controlo de Direcção do Fluxo de Ar para Cima/Baixo (Opcional)

O fluxo de ar cima/baixo (Fluxo de Ar Vertical) pode ser ajustado utilizando o controlo remoto.

- 1 Pressione o botão ON/OFF para ligar a unidade.
- 2 Pressione o botão de fluxo de ar para cima/baixo e a grelha irá movimentar-se para cima e para baixo. Pressione novamente o botão de fluxo de ar para cima/baixo para devinar a direcção da grelha vertical e consequente direcção do fluxo de ar.

#### ! NOTE

- Se pressionar o botão UP/DOWN AIRFLOW a direcção horizontal é alterada automaticamente baseada no algoritmo de oscilação automática de forma a distribuir o ar de forma homogénea. Em simultâneo o corpo humano sentir-se-á mais confortável desfrutando de uma brisa natural.
- Utilize sempre o controlo remoto para ajustar a direcção do fluxo de ar para cima/baixo. Mover manualmente a grelha do sentido do fluxo de ar vertical, pode danificar a unidade.
- Quando a unidade está desligada, a grelha do sentido do fluxo de ar fecha a saída de ar do sistema.

## Alternar entre Celsius/Fahrenheit

Pressione o botão °C/°F SWITCH para alternar entre Celsius para Fahrenheit e vice-versa.

Sempre que pressionar o botão TEMPERATURE SETTING no modo Fahrenheit a temperatura irá aumentar/diminuir 2°F.

## Temporizador

### Definir a Hora

- 1 Pressione o botão TIMER durante 3 segundos.
- 2 Pressione os botões TIME SETTING até a hora desejada estar configurada.
- 3 Press o botão SET / CLEAR.

#### ! NOTE

Verifique o indicador para A.M. e P.M.

### Configuração do Temporizador

- 1 Pressione o botão TIMER para ligar ou desligar o temporizador.
- 2 Pressione os botões TIME SETTING até a hora desejada estar configurada.
- 3 Press o botão SET / CLEAR.

#### ! NOTE

Selecione um dos 3 tipos de utilizações.



Temporizador



Temporizador Ligado



Temporizador Desligado

### To cancel the Timer Setting

- Se desejar cancelar todas as definições do temporizador, pressione o botão CLEAR ALL.
- Se desejar cancelar uma definição do temporizador pressione o botão TIMER para ligar ou desligar o Temporizador. Depois pressione o botão SET/CLEAR apontando o controlo remoto para o receptor de sinal.  
(A lâmpada do ar condicionado e do monitor irão apagar-se.)



# MANUTENÇÃO E SERVIÇOS

## Unidade Interior

### Grelha, Estrutura e Controlo Remoto

- Desligue o sistema antes de efectuar qualquer limpeza. Para limpar utilize um pano suave e seco.

#### ! NOTE

A potência alimentação deve ser desligada antes da limpeza da unidade interior.

### Filtros de ar

Os filtros de ar e grelha frontal devem ser verificados e limpos uma vez a cada 2 semanas ou com maior frequência se necessário

- Nunca utilize nenhum dos seguintes.

Água quente a mais de 40°C.

Pode provocar deformação e/ou descoloração.

Substância volátil.

Podem provocar danos nas superfícies do ar condicionado.



- Remover os filtros de purificação de ar.

Segure na patilha e puxe ligeiramente para a frente, para retirar o filtro.

#### ! CUIDADO

Quando estiver a remover o filtro de ar, não toque nas partes metálicas da unidade interna.

Podem causar ferimentos.

- Limpe o pó do filtro de ar com um aspirador ou lave-o com água.

(se a sujidade é muita, lave com detergente neutro e água morna)

Se for usada água quente (40°C ou mais), a unidade pode ser deformada.

- Depois de lavar com água, seque à sombra.

Não exponha o filtro de ar à luz directa do sol ou ao calor do fogo quando o seca.

- Volte a instalar o filtro de ar.

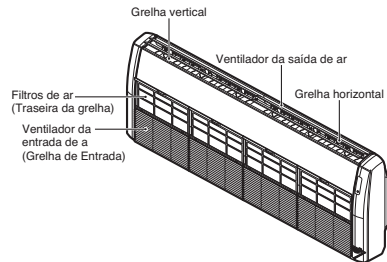

## Conselhos de Utilização!

<p><b>Não sobre arrefeça a divisão.</b> Não é bom para a saúde e desperdiça electricidade.</p>	<p><b>Mantenha as cortinas e persianas fechadas.</b> Não deixe que a luz directa entre na divisão quando o ar condicionado está em utilização.</p>	<p><b>Mantenha a temperatura uniforme.</b> Ajuste a direcção do fluxo de ar horizontal e vertical para assegurar uma temperatura uniforme na divisão.</p>
<p><b>Certifique-se que as portas e janelas estão devidamente fechadas.</b> Evite abrir portas e janelas o mais possível para manter o ar fresco na divisão.</p>	<p><b>Limpe o filtro de ar regularmente.</b> Bloquear o filtro de ar reduz o fluxo de ar e baixa os efeitos de arrefecimento e desumidificação. Limpe pelo menos uma vez em cada duas semanas.</p>	<p><b>Ventile a divisão ocasionalmente.</b> Se as janelas forem mantidas fechadas, é boa ideia abri-las e ventilar a divisão ocasionalmente.</p>

### Quando o ar condicionado não funciona....

#### Quando o ar condicionado não vai ser utilizado durante um longo período de tempo.

- Utilize o ar condicionado de acordo com as definições seguintes durante 2 a 3 horas.

Tipo de utilização: Modo de utilização da ventoinha. (Refer to page 20)

Isto secará os mecanismos internos.

- Desligue o disjuntor.



#### **CUIDADO**

Desligue o interruptor quando o ar condicionado não for utilizado durante um longo período de tempo.  
Pode acumular-se pó e provocar incêndios.

- Remova as baterias do Controlo Remoto.

### Informação útil

A relação dos filtros de ar e a sua conta de electricidade.

Se os filtros de ar ficarem obstruídos com pó, a capacidade de arrefecimento cairá e 6% da electricidade utilizada na utilização do ar condicionado será desperdiçada.

#### Quando o ar condicionado for novamente utilizado.

- Limpe o filtro de ar e instale a unidade interior. (Consulte a página 27 para efectuar a limpeza.)
- Verifique se a entrada/saída de ar da unidade não estão bloqueadas.
- Verifique se o fio de terra está devidamente conectado. Pode estar conectado na lateral da unidade interior.

## Conselhos para Resolução de Problemas! Poupe Tempo e Dinheiro!

Verifique os seguintes pontos antes de solicitar reparações ou serviços. Se o problema persistir, por favor contacte o seu revendedor.

<p><b>O ar condicionado não funciona.</b></p> <ul style="list-style-type: none"> <li>- Enganou-se ao programar a temporização?</li> <li>- O fusível queimou ou o disjuntor de circuito foi activado?</li> </ul>	<p><b>A divisão apresenta um odor peculiar.</b></p> <ul style="list-style-type: none"> <li>- Verifique se é libertado um odor a humidade das paredes, da alcatifa, dos móveis ou de objectos húmidos existentes na divisão.</li> </ul>	<p><b>Parece que existe uma fuga de condensação do ar condicionado.</b></p> <ul style="list-style-type: none"> <li>- A condensação ocorre quando o fluxo de ar do ar condicionado arrefece o ar quente da divisão.</li> </ul>	<p><b>O ar condicionado não funciona durante 3 minutos quando reinicia.</b></p> <ul style="list-style-type: none"> <li>- Trata-se da protecção do mecanismo.</li> <li>- Aguarde cerca de três minutos até a operação começar.</li> </ul>
<p><b>Não refrigera nem aquece com eficácia.</b></p> <ul style="list-style-type: none"> <li>- O filtro de ar está sujo? Consulte as instruções de limpeza do filtro.</li> <li>- A divisão podia estar muito quente quando o AWHP foi ligado pela primeira vez. Aguarde algum tempo até arrefecer.</li> <li>- A temperatura foi definida incorrectamente?</li> <li>- As aberturas de entrada e saída de ar da unidade interna estão obstruídas?</li> </ul>	<p><b>O funcionamento do ar condicionado é barulhento.</b></p> <ul style="list-style-type: none"> <li>- Para um ruído semelhante a água a fluir.                     <ul style="list-style-type: none"> <li>* É o ruído do Fréon a fluir dentro da unidade de ar condicionado.</li> </ul> </li> <li>- Para um ruído semelhante a ar comprimido libertado para a atmosfera.</li> <li>- Trata-se do som da água de desumidificação a ser processada no interior da unidade de ar condicionado.</li> </ul>	<p><b>Ouviu um Crack.</b></p> <ul style="list-style-type: none"> <li>- Este som é gerado pela expansão/contractação do painel frontal, etc., devido a mudanças de temperatura.</li> </ul> <p><b>Luz de sinal de Filtro (LED) está LIGADA.</b></p> <ul style="list-style-type: none"> <li>- Limpe o filtro, pressione o botão Timer e o botão ◀ no controlo remoto com fios em simultâneo.</li> </ul>	<p><b>O visor do painel de controlo aparece apagado ou pouco visível.</b></p> <ul style="list-style-type: none"> <li>- As pilhas estão gastas?</li> <li>- As pilhas estão inseridas nas direcções opostas (+) e (-)?</li> </ul>

## Contacte imediatamente a assistência nas seguintes situações

- Algo anormal está a acontecer, como cheiro a queimado, um forte ruído, etc. Pare a unidade e desligue o disjuntor. Nunca tente reparar por si próprio, nem reiniciar o sistema nestes casos.
- O cabo eléctrico principal está demasiado quente ou danificado.
- O código de erro é gerado por autodiagnóstico.
- Existem fugas de água da unidade interior mesmo quando a humidade é baixa.
- Qualquer interruptor, disjuntor (de segurança, terra) ou fusível deixou de funcionar adequadamente.

O utilizador deve realizar uma inspecção e uma limpeza de rotina para evitar o mau desempenho da unidade. No caso de uma situação especial, o trabalho deve ser realizado apenas por pessoal de assistência.





# GEBRUIKERSHANDLEIDING AIRCOSYSTEEM

Lees deze handleiding zorgvuldig door voordat u het aircosysteem in gebruik neemt en bewaar deze handleiding ook voor later gebruik.

TYPE: plafondcassette

NEDERLANDS

## TIPS VOOR ENERGIEBESPARING

Hier volgen enkele tips die u helpen om het energieverbruik te minimaliseren wanneer u de airconditioner gebruikt. U kunt uw airconditioner efficiënter gebruiken door de onderstaande instructies te op te volgen :

- Koel niet overmatig. Dit kan schadelijk zijn voor uw gezondheid en u verbruikt meer energie.
- Blokkeer het zonlicht met zonneschermen of gordijnen wanneer u de airconditioner gebruikt.
- Houd deuren en ramen goed gesloten wanneer u de airconditioner gebruikt.
- Pas de luchtstroom verticaal of horizontaal aan voor een goede circulatie van de lucht in de ruimte.
- Verhoog de ventilatorsnelheid om de ruimte in een kort tijdsbestek snel te verwarmen of te koelen.
- Open regelmatig een raam om te ventileren, aangezien de luchtkwaliteit in de ruimte kan verslechteren als u de airconditioner uren achtereen gebruikt.
- Maak het luchtfilter om de twee weken schoon. Het stof en de onzuiverheden die in het luchtfilter worden opgevangen, kunnen de luchtstroom blokkeren of een negatieve invloed hebben op de koel-/ontvochtigingsfuncties.

### Voor uw eigen administratie

Niet de aankoopbon aan deze pagina voor het geval u deze nodig hebt om de aanschafdatum aan te tonen of voor garantiedoeleinden. Noteer hier het modelnummer en het serienummer :

Modelnummer : \_\_\_\_\_

Serienummer : \_\_\_\_\_

Deze gegevens staan op een label aan de zijkant van elke unit.

Naam van de dealer : \_\_\_\_\_

Aankoopdatum : \_\_\_\_\_

# BELANGRIJKE VEILIGHEIDSVOORSCHRIFTEN

## LEES ALLE INSTRUCTIES VOORDAT U HET APPARAAT IN GEBRUIK NEEMT.

Houd u altijd aan de volgende voorzorgsmaatregelen en gebruikstips om gevaarlijke situaties te vermijden en ervoor te zorgen dat het product optimaal presteert.

### WAARSCHUWING

Als u een waarschuwing negeert, kan dit leiden tot ernstig letsel of de dood.

### LET OP

Als u de instructies negeert, kan dit leiden tot gering letsel of schade aan het product.

### WAARSCHUWING

- De installatie van of reparatie aan het product door niet-gekwalificeerde personen kan gevaarlijke situaties voor u en anderen opleveren.
- Het product moet worden geïnstalleerd conform de bedradingsrichtlijnen van het desbetreffende land.
- De informatie in de handleiding is bedoeld voor een gekwalificeerde servicemonteur die bekend is met de veiligheidsprocedures en beschikt over het juiste gereedschap en de juiste testinstrumenten.
- Wanneer u de instructies in deze handleiding niet nauwkeurig leest of opvolgt, werkt het apparaat mogelijk niet naar behoren of kan dit leiden tot materiële schade, letsel of de dood.

## Installeren

- Gebruik geen defecte of te laag gewaardeerde stroomonderbreker. Installeer dit apparaat in een speciaal daarvoor bestemde groep. Als u deze waarschuwing negeert loopt u risico op brand of een elektrische schok.
- Roep voor elektrische installatie- of reparatiewerkzaamheden de hulp in van de dealer, de leverancier, een gekwalificeerde elektricien of een erkend installatiebureau. Demonteer of repareer het product niet zelf. Als u deze waarschuwing negeert loopt u risico op brand of een elektrische schok.
- Dit apparaat moet altijd worden geaard. Als u deze waarschuwing negeert loopt u risico op brand of een elektrische schok.
- Zet het paneel en de afdekplaat van de bedieningseenheid stevig vast. Als u deze waarschuwing negeert loopt u risico op brand of een elektrische schok.
- Laat altijd een afzonderlijke groep inclusief stroomonderbreker installeren. Een verkeerde bedrading of installatie kan brand, kortsluiting en elektrisch schokgevaar veroorzaken.
- Gebruik een stroomonderbreker of zekering van de juiste waarde. Als u deze waarschuwing negeert loopt u risico op brand of een elektrische schok.
- Vervang of verleng de voedingskabel niet. Als u deze waarschuwing negeert loopt u risico op brand of een elektrische schok.
- Als gebruiker mag u het ventilatiesysteem niet zelf installeren, verwijderen of opnieuw installeren. U loopt risico op brand-, schok- en explosiegevaar en persoonlijk letsel.
- Wees voorzichtig bij het uitpakken en installeren van het product. U kunt zich aan de scherpe randen verwonden. Pas op voor de randen van de behuizing en de condensor- en verdampervinnen.
- Neem voor de installatie contact op met de dealer of een erkend servicecenter. Er bestaat gevaar van brand, schok, explosie en persoonlijk letsel.

- Installeer het aircosysteem niet in een bouwvallige structuur. Dit kan verwondingen, een ongeval of beschadiging van het ventilatiesysteem veroorzaken.
- Zorg ervoor dat de installatiestructuur niet geleidelijk in verval raakt. De airconditioner kan tegelijk met de installatiestructuur vallen, onklaar raken en materiële schade en persoonlijk letsel veroorzaken.
- Laat het aircosysteem niet langdurig werken als de luchtvochtigheid erg hoog is en er deuren of ramen openstaan. Hierdoor kan er condensvorming op het meubilair ontstaan en is er kans op schade.

### **Bediening**

- Zorg ervoor dat de netvoedingskabel tijdens het gebruik van het systeem niet kan worden losgetrokken of beschadigd. Als u deze waarschuwing negeert loopt u risico op brand of een elektrische schok.
- Zet niets op de netvoedingskabel. Als u deze waarschuwing negeert loopt u risico op brand of een elektrische schok.
- Trek de stekker van de netvoedingskabel niet uit het stopcontact wanneer het systeem in werking is. Als u deze waarschuwing negeert loopt u risico op brand of een elektrische schok.
- Raak of bedien het aircosysteem niet met natte handen (aan). Als u deze waarschuwing negeert loopt u risico op brand of een elektrische schok.
- Plaats geen verwarmingsapparaten of andere toestellen in de buurt van de netvoedingskabel. U riskeert hiermee u brand- en schokgevaar.
- Zorg ervoor dat de elektrische onderdelen van het aircosysteem niet nat worden. Daardoor zou brand, kortsluiting en schok kunnen ontstaan en het uitvallen van het aircosysteem.
- Bewaar geen ontvlambare gassen en brandstoffen in de buurt van het aircosysteem. Daardoor zou brand en het uitvallen van het aircosysteem kunnen ontstaan.
- Gebruik het aircosysteem niet langdurig in een hermetisch gesloten ruimte. Hierdoor kan zuurstoftekort ontstaan.
- Als er een lek is van ontvlambaar gas, sluit dan de gaskraan en open de ramen om de ruimte te ventileren voordat u het aircosysteem inschakelt. Gebruik de telefoon niet en zet geen schakelaars aan of uit. Er kan een explosie of brand ontstaan.
- Er komen vreemde geluiden of rook uit het aircosysteem. Schakel de centrale stroomonderbreker uit of trek de netvoedingskabel uit het stopcontact. Er bestaat risico op brand en schok.
- Schakel het aircosysteem bij stormachtig weer uit. Verwijder zo mogelijk het aircosysteem bij een stormwaarschuwing tijdig uit de vensteropening. Er kan materiële schade, uitvallen van het product en kortsluiting ontstaan.
- Open het inlaatrooster van het aircosysteem niet als dit in werking is. Raak het elektrostatisch filter niet aan, als het apparaat hiermee is uitgerust. Er bestaat risico op lichamelijk letsel, kortsluiting, schok en een defect aan het product.
- Neem contact op met een erkend elektrotechnisch installatiebureau als het aircosysteem geheel of gedeeltelijk onder water heeft gestaan. Als u deze waarschuwing negeert loopt u risico op brand of een elektrische schok.
- Zorg ervoor dat er geen water in het product komt. Er bestaat risico op brand, kortsluiting, schok en beschadiging van het aircosysteem.
- Ventileer het aircosysteem regelmatig als u het samen met een kachel e.d. Als u deze waarschuwing negeert loopt u risico op brand of een elektrische schok.
- Zet de hoofdschakelaar uit tijdens een reinigings- of controlebeurt van het aircosysteem. Er bestaat risico op een elektrische schok.
- Trek de netvoedingskabel uit het stopcontact of schakel de centrale stroomonderbreker uit als het systeem lange tijd niet wordt gebruikt. Zodoende voorkomt u dat het product beschadigd of defect raakt of onbedoeld wordt ingeschakeld.
- Zorg ervoor dat niemand op de buitenunit kan trappen of erover vallen. Hierdoor riskeert u persoonlijk letsel en beschadiging van het aircosysteem.



## LET OP

### Installeren

- Controleer na de installatie of eventuele reparaties het aircosysteem altijd op gaslekken (koelmiddel). Wanneer het systeem te weinig koelmiddel bevat, kan de airconditioner beschadigd raken.
- Installeer altijd een afvoerbuïs om condenswater correct af te voeren. Door een slechte aansluiting kan lekkage ontstaan.
- Houd het aircosysteem altijd horizontaal – ook bij installatiewerkzaamheden. Zodoende voorkomt u trillingen en lekkage.
- Installeer het aircosysteem niet op plaatsen waar het geluid of warme lucht van de buitenunit omwonenden kan hinderen. Hierdoor kunnen problemen met de burens ontstaan.
- Het apparaat moet altijd door minimaal twee personen worden getild en verplaatst. Hierdoor riskeert u persoonlijk letsel.
- Installeer het aircosysteem niet waar het rechtstreeks blootstaat aan wind van zee (zoutinwerking). Hierdoor riskeert u corrosie van het aircosysteem. Door toenemende corrosievorming op de condensor en de verdampervinnen gaat het aircosysteem slechter werken.

### Gebruik

- Stel uw huid niet langdurig rechtstreeks bloot aan koude lucht. (Ga niet in de luchtstroom zitten.) Dat is slecht voor de gezondheid.
- Gebruik het aircosysteem niet voor speciale toepassingen als voedselconservering, het bewaren van kunstwerken e.d. Het is een aircosysteem voor de gemiddelde consument, niet een precisiekoelsysteem. Hierdoor riskeert u beschadiging of verlies van uw bezittingen.
- Blokkeer de luchtinlaat of luchtuitlaat niet. Hierdoor kan het product defect raken.
- Reinig het aircosysteem altijd met een zachte doek. Gebruik geen agressieve reinigingsmiddelen, oplosmiddelen e.d. Hierdoor riskeert u brand, kortsluiting, schokgevaar en beschadiging van de kunststof onderdelen van het product.
- Raak bij het verwijderen van het luchtfilter de metalen delen van het aircosysteem niet aan. Deze zijn zeer scherp. Hierdoor riskeert u lichamelijk letsel.
- Trap niet op onderdelen van het aircosysteem en plaats er niets op (buitenunits). Hierdoor riskeert u persoonlijk letsel en storingen van het aircosysteem.
- Breng het filter altijd zorgvuldig aan. Reinig het filter minstens elke veertien dagen of vaker als dat nodig is. Een vuil filter vermindert de efficiëntie van het aircosysteem en kan storing of beschadiging van het systeem veroorzaken.
- Steek nooit uw vingers of een ander object in de luchtinlaat of luchtuitlaat terwijl het aircosysteem in werking is. Het systeem bevat scherpe en bewegende onderdelen waaraan u zich kunt verwonden.
- Drink geen water dat door het systeem wordt afgevoerd. Dit water is niet schoon en kan ernstige gezondheidsproblemen veroorzaken.
- Ga bij het reinigen of controleren van het aircosysteem altijd op een stevige stoel of ladder staan. Wees voorzichtig en zorg ervoor dat u zich niet bezeert.
- Vervang lege batterijen in de afstandsbediening door nieuwe van hetzelfde type. Gebruik geen oude en nieuwe of verschillende typen batterijen door elkaar. Hierdoor kan brand of explosie ontstaan.
- Laad de batterijen niet op en haal ze niet uit elkaar. Gooi batterijen nooit in een vuur. Ze kunnen exploderen of in brand raken.
- Als er vloeistof uit de batterijen op uw huid, kleding, meubels of vloerbedekking is gelekt, was deze dan grondig met schoon water. Gebruik de afstandsbediening niet als de batterijen lekken. De chemicaliën in de batterijen kunnen brandwonden en andere gezondheidsproblemen veroorzaken.
- Als u vloeistof uit de batterijen binnenkrijgt, poets uw tanden en raadpleeg een arts. Gebruik de afstandsbediening niet als de batterijen lekken. De chemicaliën in de batterijen kunnen brandwonden en andere gezondheidsproblemen veroorzaken.

# INHOUDSOPGAVE

## 2 TIPS VOOR ENERGIEBESPARING

---

## 3 BELANGRIJKE VEILIGHEIDSVORSCHRIFTEN

---

## 7 VÓÓR GEBRUIK

---

7 De bediening voorbereiden

7 Gebruik

7 Reiniging en onderhoud

7 Service

## 8 PRODUCTVOORSTELLING

---

8 Naam en functie van onderdelen

8 Doe dit voordat u het aircosysteem inschakelt

9 Statuslampjes voor bediening

10 Draadloze afstandsbediening

## 12 BEDIENINGSINSTRUCTIES

---

12 Het plaatsen van de batterijen

12 De draadloze afstandsbediening onderhouden

## 13 INSTALLATIE-INSTRUCTIES

---

13 Installatie-instellingen - De modus voor de installatie-instellingen activeren

14 Installatie-instellingen - Codetabel voor de installatie-instellingen

15 Installatie-instellingen - Adres van de centrale besturing instellen

15 Installatie-instellingen - Adres van de centrale besturing controleren

## 16 GEBRUIKERSHANDLEIDING

---

16 Koelmodus - Standaardwerking

16 Koelmodus - Extra koelen

17 Verwarmingsmodus

18 De modus Automatisch overschakelen

18 De modus Automatisch overschakelen - De temperatuur voor de modusschakeling instellen

19 Automatische bedrijfsmodus

20 Ontvochtigingsmodus

21 Ventilatormodus

22 Temperatuurinstelling/kamertemperatuur controleren

23 Luchtstroominstellingen

23 Schakelen tussen Celsius en Fahrenheit

24 Timer

## 25 ONDERHOUD EN SERVICE

---

25 Binnenunit

26 Gebruikstips!

26 Wanneer de airconditioner niet werkt...

27 Tips voor het oplossen van problemen! Tijd en geld besparen!

27 Vraag in de volgende gevallen onmiddellijk om deskundige service

# VÓÓR GEBRUIK

## De bediening voorbereiden

- Laat de installatie uitvoeren door een installateur.
- Gebruik een afzonderlijke lichtnetgroep.

## Gebruik

- Langdurige blootstelling aan een rechtstreekse luchtstroom is slecht voor uw gezondheid. Stel bewoners, huisdieren en planten niet langdurig bloot aan een rechtstreekse luchtstroom.
- Om te voorkomen dat er een zuurstoftekort ontstaat, moet de kamer afdoende worden geventileerd als zich daarin ook kachels of andere verwarmingsapparaten bevinden.
- Gebruik de airconditioner niet voor niet-gespecificeerde speciale toepassingen. Bijvoorbeeld voor de opslag van precisieapparaten, voedsel, huisdieren, planten en kunstobjecten. Hierdoor kunnen de items beschadigd raken.

## Reiniging en onderhoud

- Raak de metalen onderdelen van het systeem bij het verwijderen van het filter niet aan. Bij het hanteren van scherpe metalen randen kunt u een verwonding oplopen.
- Gebruik geen water om de binnenkant van de airconditioner schoon te maken. De isolatie kan door contact met water beschadigd worden met schokgevaar als gevolg.
- Zorg ervoor dat de stroomvoorziening en de stroomonderbreker zijn uitgeschakeld voordat u het systeem reinigt. De ventilator draait met zeer hoge snelheid wanneer het systeem ingeschakeld is. U riskeert verwondingen als het aircosysteem tijdens het reinigen van de inwendige delen per abuis wordt ingeschakeld.

## Service

Neem voor reparaties en onderhoud contact op met een erkende servicedealer.

# PRODUCTVOORSTELLING

## Naam en functie van onderdelen

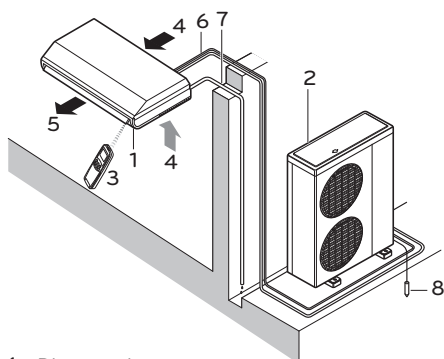

- 1 Binnenunit
- 2 Buitenunit
- 3 Afstandsbediening
- 4 Aangezogen lucht
- 5 Uitgeblazen lucht
- 6 Koelmiddelleiding, elektrische aansluitkabel
- 7 Afvoerbuïs
- 8 Aardleiding  
Aard het systeem via de buitenunit om elektrische schokken te voorkomen.

## Doe dit voordat u het aircosysteem inschakelt

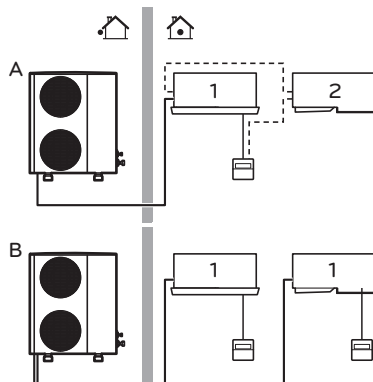

Als uw installatie een aangepast bedieningssysteem heeft, vraag uw LG dealer dan naar de bediening die met uw systeem overeenkomt.

- A Parallelgeschakeld systeem ofwel systeem met gelijktijdige bediening
- B Multisysteem
  - 1 Unit met afstandsbediening
  - 2 Unit zonder afstandsbediening (parallelgeschakeld voor gelijktijdige bediening)

## Statuslampjes voor bediening

- ⓘ **Aan/uit** : Licht op wanneer het systeem in werking is.
- 🔧 **Filtersymbool** : Licht 2400 uur na ingebruikname van de unit op.
- 🕒 **Timer** : Licht op wanneer de timer is ingeschakeld.
- \*  
💧 **Ontdooiingsmodus** : Licht op tijdens de ontdooiingsmodus of Hot Start. (type met warmtepomp)
- 👉 **Geforceerde bediening** : Bedoeld voor het bedienen van het aircosysteem wanneer de afstandsbediening om een of andere reden niet kan worden gebruikt.

## Draadloze afstandsbediening

Deze airconditioner is voorzien van een afstandsbediening voor de bediening van de basisfuncties. Als u een bedrade afstandsbediening wilt gebruiken, moet u deze afzonderlijk aanschaffen.

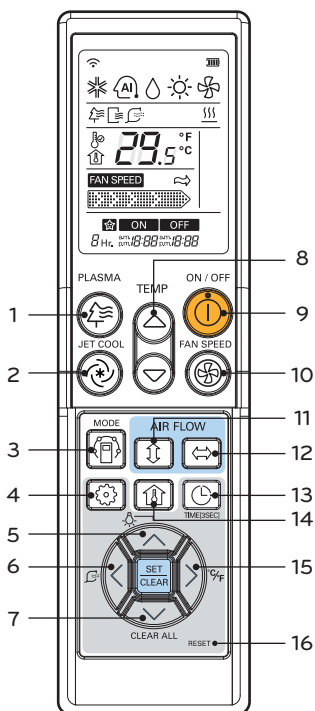

- 1 PLASMA (OPTIONEEL)  
Starten en stoppen van de plasma-reinigingsfunctie.
- 2 JET COOL  
Snelkoelen met zeer hoge ventilatorsnelheid.
- 3 BEDRIJFSMODUS SELECTEREN  
Bedrijfsmodus selecteren.
- 4 FUNCTIE INSTELLEN  
Hiermee kunt u de functies Auto Clean, Smart Clean, Electric heater in- en uitschakelen of de hoek van de afzonderlijke bladen bepalen.
- 5 LCD-VERLICHTING (optioneel)  
Helderheid van het lcd-scherm instellen.
- 6 SMART CLEAN  
Met deze toets schakelt u de functie Smart Clean in en uit.
- 7 ALLES WISSEN  
Alle timerfuncties wissen.
- 8 TEMPERATUURINSTELLING  
Kamertemperatuur regelen.
- 9 AAN/UIT  
Bestemd voor het in- en uitschakelen van het aircosysteem.
- 10 SNELHEID BINNENVENTILATOR  
Met deze toets kunt u vier ventilatorsnelheden instellen: langzaam, gemiddeld, snel en afwisselend.
- 11 LUCHTSTROOM OP/NEER  
Jaloeziebeweging starten of stoppen en de richting van de luchtstroom instellen.
- 12 LUCHTSTROOM LINKS/RECHTS  
De richting van de horizontale luchtstroom (links/rechts) bepalen.
- 13 TIMER EN TIJDSINSTELLING  
Start- en stoptijd en de slaapstand instellen.
- 14 KAMERTEMPERATUUR CONTROLEREN  
Kamertemperatuur controleren.
- 15 SCHAKELKNOP°C/°F  
Schakelen tussen Celsius en Fahrenheit.
- 16 HERSTELLEN  
Afstandsbediening resetten.

### Bedrijfsmodus

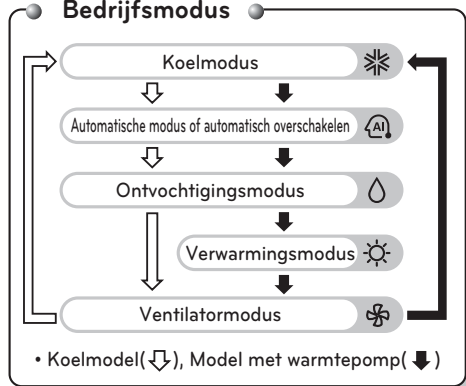

 **LET OP****bij het gebruik van de afstandsbediening**

- Richt de signaalontvanger op de draadafstandsbediening om het aircosysteem te bedienen.
- Het signaal van de afstandsbediening heeft een maximaal bereik van ca. 7 m.
- Zorg ervoor dat tussen de afstandsbediening en de signaalontvanger niets in de weg staat.
- Laat de afstandsbediening niet vallen en gooi er niet mee.
- Leg de afstandsbediening niet in de zon of in de buurt van een verwarming of een andere warmtebron.
- Bescherm de signaalontvanger tegen sterk dag- of lamplicht om storingen te voorkomen. (ex: Voorbeeld: elektronische snelstarter, ELBA, TL-lamp met omvormer.)

 **NOTE**

- U kunt de draadloze afstandsbediening niet gebruiken voor de dwarrelstand. (4-weg type)
- Zie voor meer informatie de handleiding van de draadloze afstandsbediening.
- De werkelijke uitvoering van het aircosysteem kan afhankelijk van het model afwijken van de bovenstaande afbeelding.

# BEDIENINGSINSTRUCTIES

## Het plaatsen van de batterijen

Verwijder het batterijklepje door deze in de richting van de pijl te duwen.

Plaats de nieuwe batterijen en zorg ervoor dat de positieve (+) en negatieve polen (-) van de batterij correct geplaatst zijn.

Plaats het klepje weer door het terug in positie te schuiven.

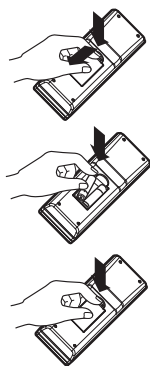

### ! NOTE

- Zorg ervoor dat u de batterijen vervangt door hetzelfde type en dat u altijd twee batterijen van hetzelfde type gebruikt.
- Als het systeem lange tijd niet wordt gebruikt, verwijdert u de batterijen om de levensduur te sparen.
- Als het weergavescherm van de afstandsbediening minder helder wordt, vervangt u beide batterijen.

## Draadloze afstandsbediening Onderhoud

Kies een geschikte plek uit waar het apparaat veilig en makkelijk te bereiken is.

Zet de houder stevig vast aan de muur met de bijgeleverde schroeven.

Schuif de afstandsbediening in de houder.

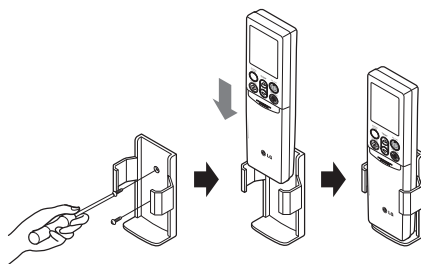

### ! NOTE

- De afstandsbediening mag niet worden blootgesteld aan direct zonlicht.
- De signaalzender en ontvanger moeten altijd schoon zijn om goed te kunnen communiceren. Gebruik een zachte doek om deze schoon te maken.
- In geval sommige andere toepassingen ook met de afstandsbediening worden bediend, verandert u de positie van deze apparaten of raadpleegt u uw servicetechnicus.



# INSTALLATIE-INSTRUCTIES

## Installatie-instellingen - De modus voor de installatie-instellingen activeren

### ! LET OP

De modus voor de installatie-instellingen is bedoeld om de detailfuncties voor de afstandsbediening in te stellen. Als de modus voor de installatie-instellingen niet goed is ingesteld, kan dit leiden tot problemen met het product, letsel of materiële schade. Deze instellingen moeten worden opgegeven door een gecertificeerde installateur. Indien de installatie of enige wijziging wordt uitgevoerd door een niet-gecertificeerde persoon, is deze aansprakelijk voor de resultaten. In dat geval kan er geen gratis service worden verleend.

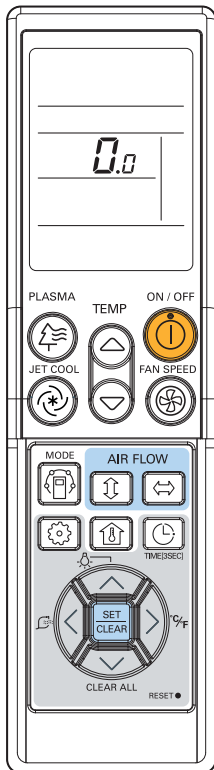

- 1 Houd de toets VENTILATOR SNELHEID ingedrukt en druk vervolgens op de toets RESET.
- 2 Selecteer met de toets TEMPERATUURINSTELLING de functiecode en de instellingswaarde. (Raadpleeg de codetabel voor de installatie-instellingen.)
- 3 Druk een keer op de toets AAN/UIT in de richting van de binnenunit
- 4 Zet de afstandsbediening terug naar de algemene bedrijfsmodus.

Zie de codetabel voor de installatie-instellingen op de volgende pagina.

## Installatie-instellingen - Codetabel voor de installatie-instellingen

### Codetabel voor de installatie-instellingen

Nr.	Functie	Functiecode	Instellingswaarde	LCD afstandsbediening
0	Modus negeren	0	0 : Instellen als master	0.0
			1 : Instellen als slave	0.1
1	Plafondhoogte selecteren	1	1 : Standaard	1.1
			2 : Laag	1.2
			3 : Hoog	1.3
			4 : Zeer hoog	1.4
2	Groep beheren	2	0 : Instellen als master	2.0
			1 : Instellen als slave	2.1
			2 : Master/slave controleren	2.2
	Aanvullende verwarming	2	3 : Aanvullende verwarming inschakelen	2.3
			4 : Aanvullende verwarming annuleren	2.4
			5 : Installatie aanvullende verwarming controleren	2.5

#### Modus negeren

Deze functie is alleen beschikbaar op H/P-modellen die niet automatisch overschakelen van warm op koud.

#### Plafondhoogte selecteren

Het luchtvolume en de capaciteit van onze producten wordt aangepast op de plafondhoogte.

Er wordt meer of minder gekoeld/verwarmd afhankelijk van de hoogte van het plafond.

- De beste koel-/verwarmprestaties worden geleverd bij de hoogste ventilatorsnelheid.

(Er kan wat geluid worden gemaakt, afhankelijk van de hoogte-instelling.)

#### Groep beheren

Deze functie is uitsluitend voor het beheren van groepen. Schakel deze functie niet in wanneer er geen groep wordt beheerd.

Nadat u de functie Groep beheren hebt ingesteld, schakelt u het apparaat uit en schakelt u het na één minuut weer in.

#### Aanvullende verwarming

Deze functie kan alleen worden uitgevoerd voor modellen waarvoor de functie Aanvullende verwarming is geactiveerd.

## Installatie-instellingen - Adres van centrale besturing instellen

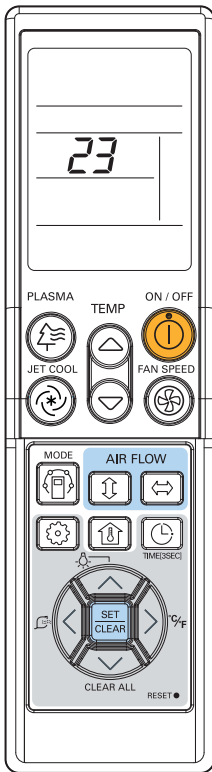

- 1 Houd de toets MODUS ingedrukt en druk vervolgens op de toets HERSTELLEN.
- 2 U kunt de toetsen voor de temperatuurinstelling gebruiken om het adres van de binnenunit in te stellen.
  - Instellingsbereik: 00 ~ FF
- 3 Nadat u het adres hebt ingesteld, drukt u eenmaal op de toets AAN/UIT in de richting van de binnenunit.
- 4 De binnenunit geeft het ingestelde adres weer om de adresinstelling te voltooien.
  - De weergavetijd en -methode kunnen verschillen, afhankelijk van het type binnenunit.
- 5 Zet de afstandsbediening terug om de algemene bedrijfsmodus te gebruiken.

## Installatie-instellingen - Adres van de centrale besturing controleren

- 1 Houd de toets PLASMA ingedrukt en druk vervolgens op de toets HERSTELLEN.
- 2 Richt de afstandsbediening op de binnenunit en druk één keer op de toets AAN/UIT. Het ingestelde adres van de binnenunit wordt weergegeven in het display.
  - De weergavetijd en -methode kunnen verschillen, afhankelijk van het type binnenunit.
- 3 Zet de afstandsbediening terug om de algemene bedrijfsmodus te gebruiken.

# GEBRUIKERSHANDLEIDING

## Koelmodus - Standaardbediening

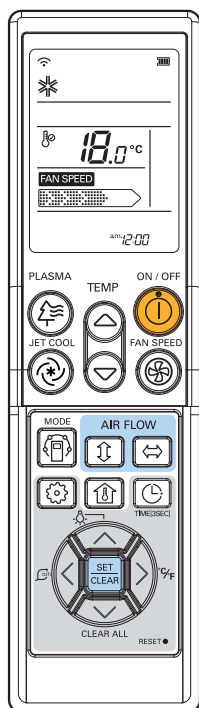

## Koelmodus - Extra koelen

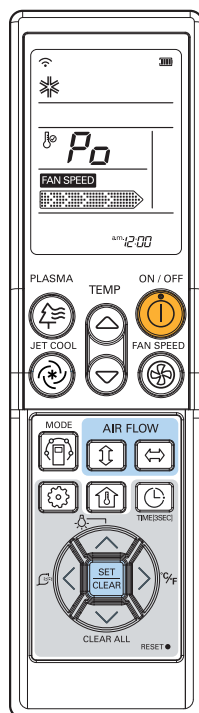

- 1 Druk op de toets AAN/UIT.  
Het apparaat reageert met een piepsignaal.
- 2 Druk op de toets MODUS om de koelmodus te selecteren.
- 3 Stel de gewenste temperatuur in door op de toets TEMP te drukken.  
Druk op de toets KAMERTEMPERATUUR CONTROLLEREN om de kamertemperatuur te controleren.  
Wanneer de ingestelde temperatuur hoger is dan de kamertemperatuur, wordt er geen koude lucht de ruimte in geblazen.
  - Bereik temperatuurinstelling : 18~30°C(64~86°F)

- 1 Druk op de toets AAN/UIT.  
Het apparaat reageert met een piepsignaal.
- 2 Druk op de toets MODUS om de koelmodus te selecteren.
- 3 Druk op de toets JET COOL. De unit gebruikt een superhoge ventilatorsnelheid in de koelmodus.
  - Voor wandmodellen wordt deze modus voor extra koeling gedurende 30 minuten uitgevoerd.
- 4 Als u de modus Extra koelen wilt uitschakelen drukt u nogmaals op de toets JET COOL, op de ventilator-toets of op de toets voor de temperatuurinstelling zodat de unit in de koelmodus naar de hoge ventilatorsnelheid schakelt.

## Verwarmingsmodus

Deze functie is alleen beschikbaar voor modellen met een warmtepomp.

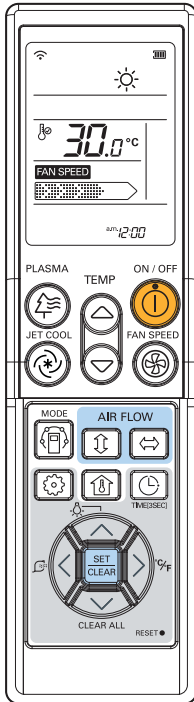

- 1 Druk op de toets AAN/UIT.  
Het apparaat reageert met een piepsignaal.
- 2 Druk op de toets MODUS om de verwarmingsmodus te selecteren.
- 3 Druk op de toets TEMP om de gewenste temperatuur te selecteren. Druk op de toets KAMERTEMPERATUUR CONTROLEREN om de kamertemperatuur te controleren. Wanneer de ingestelde temperatuur lager is dan de kamertemperatuur, wordt er geen warme lucht de ruimte in geblazen.
  - Temperatuurbereik in de verwarmingsmodus : 16~30°C (60°F~86°F)
- 4 Stel de ventilatorsnelheid nogmaals in. U kunt vier ventilatorsnelheden selecteren: langzaam, gemiddeld, snel of afwisselend. Telkens wanneer u op de toets drukt, wordt de ventilatorsnelheid gewijzigd.

## De modus Automatisch overschakelen

Deze functie is alleen beschikbaar op bepaalde modellen.

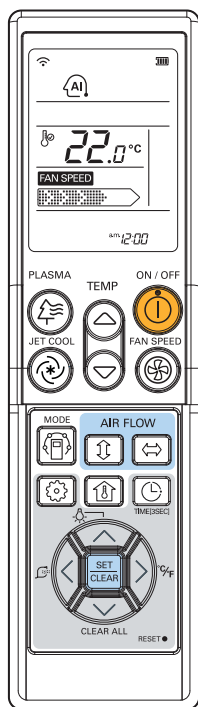

- 1 Druk op de toets AAN/UIT.  
Het apparaat reageert met een piepsignaal.
- 2 Druk op de toets MODUS om de modus Automatisch overschakelen te selecteren.
- 3 Stel de gewenste kamertemperatuur in.
  - Temperatuurbereik voor de modus Automatisch overschakelen instellen : 18~30°C (64~86°F)
- 4 U kunt vier ventilatorsnelheden selecteren: langzaam, gemiddeld, hoog en afwisselend. Telkens wanneer u op de toets drukt, wordt de ventilatorsnelheid gewijzigd.

### Tijdens Automatisch overschakelen

- De airconditioner past automatisch de bedrijfsmodus aan om de binnentemperatuur te handhaven. Wanneer de kamertemperatuur meer dan  $\pm 2^{\circ}\text{C}$  afwijkt van de ingestelde kamertemperatuur, houdt de airconditioner de kamertemperatuur binnen  $\pm 2^{\circ}\text{C}$  van de ingestelde kamertemperatuur via de modus voor automatisch schakelen.

## De modus Automatisch overschakelen - De temperatuur voor de modusschakeling instellen

Deze functie is voor het instellen van de modus voor Automatisch overschakelen.

- 1 Houd in de modus Automatisch overschakelen, de toets KAMERTEMPERATUUR CONTROLEREN drie seconden ingedrukt. De eerder ingestelde temperatuur voor het wijzigen van de modus, wordt weergegeven.
- 2 Druk op de toetsen voor de temperatuurinstelling (TEMP) om de gewenste temperatuur voor het wijzigen van de modus op te geven. (De standaardwaarde is  $2^{\circ}\text{C}$ )

De temperatuur voor het wijzigen van de modus, is het temperatuurverschil waarbij de airconditioner van de koelmodus naar de verwarmingsmodus schakelt, of andersom.

Voorbeeld: wanneer de temperatuur is ingesteld op  $25^{\circ}\text{C}$  en de kamertemperatuur  $20^{\circ}\text{C}$  is, wordt de bedrijfsmodus verwarmen ingesteld. Als u voor het wijzigen van de modus een temperatuur van  $2^{\circ}\text{C}$  opgeeft, wordt er naar de koelmodus geschakeld zodra dit verschil is bereikt.

## Automatische bedrijfsmodus

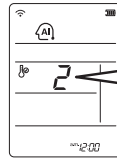
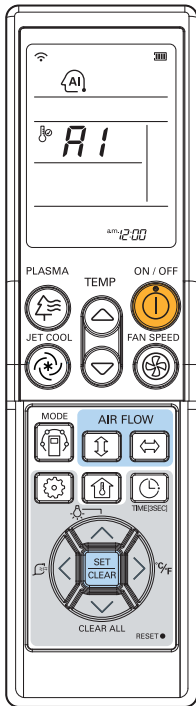

\* Selecteer de code afhankelijk van uw gevoel.

Code	Gevoel
2	Koud
1	Enigszins koel
0	Neutraal
-1	Enigszins warm
-2	Warm

### <Voor modellen met een warmtepomp>

U kunt de gewenste temperatuur en de snelheid van de binnenventilator instellen.

Bereik temperatuurinstelling :  
18~30°C(64~86°F)

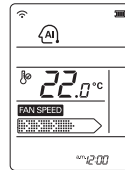

- 1 Druk op de toets AAN/UIT.  
Het apparaat reageert met een piepsignaal.
- 2 Druk op de toets MODUS om de Automatische bedrijfsmodus te selecteren.
- 3 Stel de gewenste temperatuur in.

### <Voor koelmodellen>

De temperatuur en de ventilatorsnelheid worden uitgaande van de werkelijke kamertemperatuur automatisch elektronisch geregeld. Als u het warm of koud hebt, drukt u op de toetsen voor de temperatuurinstelling om meer te koelen of te verwarmen. U kunt de snelheid van de binnenventilator niet aanpassen. Deze is al ingesteld door de Automatische bedrijfsmodus.

### Tijdens de Automatische bedrijfsmodus

- Als het systeem niet naar wens functioneert, kunt u het met de hand naar een andere stand overschakelen. Het systeem schakelt niet automatisch over van de koelmodus naar de verwarmingsmodus of van verwarmen naar koelen; u moet de modus en de gewenste temperatuur dan opnieuw instellen.

## Ontvochtigingsmodus

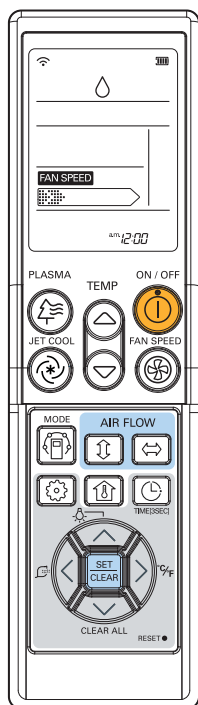

### Tijdens de ontvochtigingsmodus

- Als u met de toets voor de bedrijfsmodus de ontvochtigingsmodus selecteert, wordt de ontvochtigingsfunctie van de binnenunit gestart en wordt op basis van de huidige temperatuur automatisch de kamertemperatuur en het luchtvolume ingesteld voor de beste omstandigheid voor de ontvochtigingsfunctie. In dit geval wordt de ingestelde temperatuur niet weergegeven op de afstandsbediening en kunt u de temperatuur in de kamer niet regelen.
- Tijdens de gezonde ontvochtigingsfunctie wordt het luchtvolume automatisch rekenkundig ingesteld op basis van de huidige kamertemperatuur voor een gezond en aangenaam klimaat in de ruimte, zelfs bij een zeer hoge vochtigheidsgraad.

- 1 Druk op de toets AAN/UIT.  
Het apparaat reageert met een piepsignaal.
- 2 Druk op de toets MODus om de ontvochtigingsmodus te selecteren.
- 3 Stel de ventilatorsnelheid in. U kunt vier ventilatorsnelheden selecteren: langzaam, gemiddeld, snel of afwisselend. Telkens wanneer u op de toets drukt, wordt de ventilatorsnelheid gewijzigd.



## Ventilatormodus

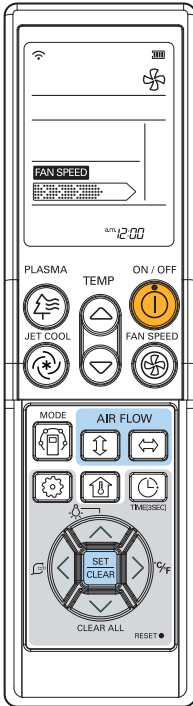

### Natuurlijke luchtstroom dankzij de gebruikte logica voor de optie afwisselend

- Voor een frisser gevoel dan bij andere ventilatorsnelheden drukt u op de toets Fan Speed en selecteert u de modus voor afwisseling. In deze modus blaast de wind als een natuurlijk briesje doordat de ventilatorsnelheid automatisch wordt afgewisseld.

### Tijdens de ventilatormodus

- De buitencompressor werkt niet. Gebruik een functie voor het circuleren van de binnenlucht, aangezien de lucht die niet aanzienlijk van de binnentemperatuur verschilt, naar buiten wordt geblazen.

- 1 Druk op de toets AAN/UIT.  
Het apparaat reageert met een piepsignaal.
- 2 Druk op de toets MODUS om de ventilatormodus te selecteren.
- 3 Stel de ventilatorsnelheid nogmaals in. U kunt vier ventilatorsnelheden selecteren: langzaam, gemiddeld, snel of afwisselend. Telkens wanneer u op de toets drukt, wordt de ventilatorsnelheid gewijzigd.

## Temperatuurinstelling/kamertemperatuur controleren

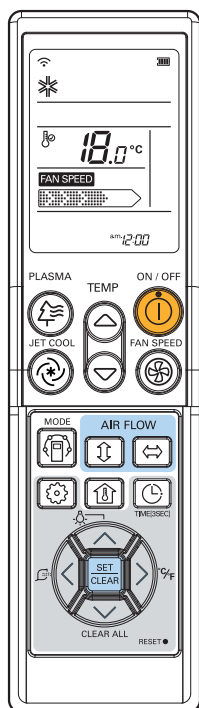

U kunt eenvoudig de gewenste temperatuur wijzigen.

- Druk op de onderstaande toetsen om de gewenste temperatuur in te stellen.



: De temperatuur met 1°C per keer verhogen.

: De temperatuur met 1°C per keer verlagen.

**Kamertemperatuur:** Geeft de huidige kamertemperatuur weer.

**Ingestelde temperatuur:** Geeft de temperatuur weer die de gebruiker wil instellen.

### <Koelmodus>

De koelmodus werkt niet wanneer de gewenste temperatuur hoger is dan de kamertemperatuur. Verlaag de gewenste temperatuur.

### <Verwarmingsmodus>

De verwarmingsmodus werkt niet wanneer de gewenste temperatuur lager is dan de kamertemperatuur. Verhoog de gewenste temperatuur.

Telkens als u op de toets drukt, wordt binnen vijf seconden de kamertemperatuur weergegeven.

Na vijf seconden wordt het display naar de gewenste temperatuur overgeschakeld.

Afhankelijk van de locatie van de afstandsbediening kan de werkelijke temperatuur in de ruimte afwijken van de temperatuur die wordt weergegeven.

## Luchtstroominstellingen

### Verticale luchtstroom beheren (optioneel)

De verticale luchtstroom (omhoog/-omlaag) kan worden aangepast via de afstandsbediening.

- 1 Druk op de toets AAN/UIT om de unit in te schakelen.
- 2 Als u op de toets LUCHTSTROOM voor de verticale luchtstroom drukt, beweegt het ventilatierooster op en neer. Druk nogmaals op de toets voor de verticale luchtstroom om het ventilatierooster in te stellen op de gewenste richting.

#### ! NOTE

- Als u op de toets LUCHTSTROOM voor de verticale luchtstroom drukt, wordt de horizontale luchtstroom automatisch rekenkundig aangepast op basis van de Auto Swing voor een gelijkmatige verdeling van de lucht in de ruimte en een comfortabeler gevoel, alsof er een natuurlijk briesje staat.
- Gebruik altijd de afstandsbediening om de richting van de verticale luchtstroom aan te passen. Als u het ventilatierooster met de verticale luchtstroomrichting met de hand beweegt, kan dat de airconditioner beschadigen.
- Als het element wordt afgesloten, sluit de ventilatiekoepel voor de op/neer richting van de luchtstroom het luchtuitlaatopening van het systeem.

## Schakelen tussen Celsius en Fahrenheit

Druk op de schakeltoets °C/°F om te schakelen tussen Celsius en Fahrenheit.

Wanneer u in de modus Fahrenheit op een toets voor de temperatuurinstelling (TEMP) drukt, wordt de temperatuur met 2°F verhoogd/verlaagd.

## Timer

### De huidige tijd instellen

- 1 Houd de toets TIMER ongeveer 3 seconden ingedrukt.
- 2 Druk op de toetsen voor tijdsinstelling totdat de gewenste tijd is ingesteld.
- 3 Druk op de toets INSTELLEN/WISSEN.

#### ! NOTE

Vink de het selectievakje AM ('s ochtends) of PM ('s middags) aan.

### Instelling timer

- 1 Press the TIMER button to turn timer on or off.
- 2 Druk op de toetsen voor tijdsinstelling totdat de gewenste tijd is ingesteld.
- 3 Druk op de toets INSTELLEN/WISSEN.

#### ! NOTE

Selecteer een van de volgende drie opties.

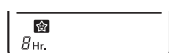

Timer stand-by



Timer aan



Timer uit

### De timerinstellingen annuleren

- Als u alle timerinstellingen wilt annuleren, drukt u op de toets ALLES WISSEN.
- Als u alle timerinstellingen wilt annuleren, kunt u op de toets TIMER drukken om de timer naar wens in of uit te schakelen of in de stand-by stand te zetten. Richt de afstandsbediening vervolgens op de signaalontvanger en druk op de toets INSTELLEN/WISSEN. (De timerlamp op de airconditioner en het display worden uitgeschakeld.)

# ONDERHOUD EN SERVICE

## Binnenunit

### Rooster, kast en afstandsbediening

- Schakel het systeem uit voordat u het reinigt en gebruik alleen een zachte droge doek. Gebruik nooit bleekmiddel of schurende reinigingsmiddelen.

#### ! NOTE

Voordat u de binnenunit reinigt, moet u de stroomvoorziening uitschakelen.

### Luchtfilters

De luchtfilters achter het rooster aan de voorzijde moeten eens in de veertien dagen – of vaker als het nodig is – worden gecontroleerd en gereinigd.

- Gebruik nooit een van de volgende middelen: Water warmer dan 40 °C. Dit kan vervorming en/of verkleuring veroorzaken. Vluchtige middelen. Deze kunnen het oppervlak van de verschillende onderdelen van het aircosysteem beschadigen.



- Verwijder de luchtfilters.

Pak het lipje vast en trek dit enigszins naar voren om het filter te verwijderen.

#### ! LET OP

Raak de metalen delen van de binnenunit niet aan wanneer het luchtfilter moet worden vervangen.

Dit kan verwondingen veroorzaken.

- Verwijder het stof van het luchtfilter met een stofzuiger of was het filter in water.

Als het stof vastgekleefd is, was het filter dan in een lauwwarm sopje met een neutraal wasmiddel.

Om te voorkomen dat het filter vervormt, mag het water niet warmer zijn dan 40°C.

- Nadat het wassen in water laat u het in de schaduw goed drogen.

Laat het filter nooit in de volle zon of bij een kachel drogen.

- Plaats het luchtfilter terug.

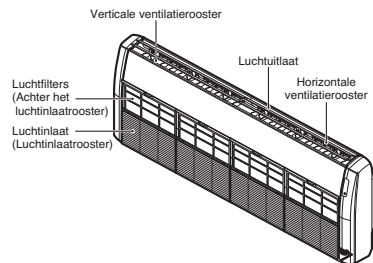

## Gebruikstips!

<p><b>Laat de kamer niet te koud worden.</b></p> <p>Dit is slecht voor de gezondheid en een verspilling van elektrische energie.</p>	<p><b>Houd de luiken en gordijnen gesloten.</b></p> <p>Voorkom direct zonlicht in de kamer wanneer het aircosysteem is ingeschakeld.</p>	<p><b>Houd de temperatuur in de kamer constant.</b></p> <p>Stel de richting van de verticale en horizontale luchtstroom zo in dat er in de kamer een gelijkmatige temperatuur heerst.</p>
<p><b>Zorg ervoor dat de deuren en vensters goed gesloten zijn.</b></p> <p>Laat de deuren en vensters zoveel mogelijk gesloten om de koele lucht in de ruimte te houden.</p>	<p><b>Reinig de luchtfilters regelmatig.</b></p> <p>Vervuilde luchtfilters hebben een minder goede de luchtdoorstroming waardoor de koel- en ontvochtigingsprestaties afnemen. Reinig de luchtfilters minstens één keer per veertien dagen.</p>	<p><b>Ventileer de ruimte zo nu en dan.</b></p> <p>Omdat de vensters gesloten blijven, is het een goed idee ze nu en dan te openen en de ruimte te ventileren.</p>

### Wanneer de airconditioner niet werkt...

#### Ga als volgt te werk als het aircosysteem een langere tijd niet wordt gebruikt.

- Laat het aircosysteem met de volgende instellingen 2 tot 3 uur draaien.

Type bediening: ventilator ingeschakeld. (Zie pagina 20.)

Hierdoor raken de ingebouwde mechanieken uitgedroogd.

- Schakel de stroomonderbreker uit.



#### LET OP

Schakel de stroomonderbreker uit als het aircosysteem langere tijd buiten gebruik blijft. Hierdoor hoopt stof op en ontstaat brandgevaar.

- Verwijder de batterijen uit de afstandsbediening.

### Praktische informatie

De luchtfilters en uw energienota.

Als de luchtfilters door stof verstopt raken, daalt de koelcapaciteit en wordt 6% van de energie die nodig is om het aircosysteem te laten werken verspild.

#### Wanneer de airconditioner weer wordt gebruikt.

- Reinig het luchtfilter en plaats het terug in de binneneenheid. (Zie pagina 27 voor meer informatie over het reinigen ervan.)
- Controleer of de luchtinlaat en -uitlaat van de binnen- en buitenunit mogelijk verstopt zijn.
- Controleer of de aardleiding correct is aangesloten. Deze kan op de zijkant van de binneneenheid zijn aangesloten.

## Tips voor het oplossen van problemen! Bespaar tijd en geld!

Controleer de volgende punten voordat u reparatie of onderhoud aanvraagt... Bel uw dealer als u de storing niet zelf kunt oplossen.

<p><b>Het aircosysteem werkt niet.</b></p> <ul style="list-style-type: none"> <li>- Hebt u de timer misschien verkeerd ingesteld?</li> <li>- Is de zekering misschien doorgeslagen of de stroomverbreker ingeschakeld?</li> </ul>	<p><b>Er hangt een vreemde geur in de kamer.</b></p> <ul style="list-style-type: none"> <li>- Controleer of dit wellicht een vochtluhtje van de muren, de vloerbedekking, de meubels of andere textielproducten in de ruimte is.</li> </ul>	<p><b>Het lijkt of er condenswater uit het aircosysteem lekt.</b></p> <ul style="list-style-type: none"> <li>- Condenswater ontstaat als de warme lucht in het lokaal door de luchtstroom van het aircosysteem wordt afgekoeld.</li> </ul>	<p><b>Bij opnieuw opstarten duurt het zo'n drie minuten voordat het aircosysteem ingeschakeld wordt.</b></p> <ul style="list-style-type: none"> <li>- Dit komt door een veiligheidsschakeling van het mechanisme.</li> <li>- Wacht drie minuten totdat het de airconditioner wordt ingeschakeld.</li> </ul>
<p><b>Het aircosysteem koelt of verwarmt niet goed.</b></p> <ul style="list-style-type: none"> <li>- Is het luchtfilter misschien vuil? Zie de aanwijzingen voor het reinigen van het luchtfilter.</li> <li>- Het is mogelijk dat de ruimte erg warm was toen het aircosysteem voor het eerst werd ingeschakeld. Laat de kamer een tijdje afkoelen.</li> <li>- Hls de temperatuur misschien niet goed ingesteld?</li> <li>- Is de luchtinlaat of de luchtuitlaat van de binnenunit mogelijk geblokkeerd?</li> </ul>	<p><b>Het aircosysteem maakt geluid.</b></p> <ul style="list-style-type: none"> <li>- U hoort een geluid als van stromend water.</li> <li>* Dit is geluid van stromend Freon in de airconditioner.</li> <li>- U hoort een geluid alsof er perslucht met kracht wordt uitgeblazen.</li> <li>- Dit is het geluid van het ontvochtigingswater dat binnen in het aircosysteem wordt verwerkt.</li> </ul>	<p><b>U hoort een krakend geluid.</b></p> <ul style="list-style-type: none"> <li>- Dit geluid ontstaat door het uitzetten en krimpen van het frontpaneel e.d. als gevolg van de temperatuurwisselingen.</li> </ul> <p><b>Het filterstatuslampje (LED) brandt.</b></p> <ul style="list-style-type: none"> <li>- Reinig het filter, druk tegelijkertijd 3 seconden lang op de toets Timer en ◀ van de bedrade afstandsbediening.</li> </ul>	<p><b>Het display van de afstandsbediening is wazig of geeft niets aan.</b></p> <ul style="list-style-type: none"> <li>- Zijn de batterijen misschien uitgeput?</li> <li>- Hebt u de batterijen verkeerd om in de (+) en (-) ingelegd?</li> </ul>

### Vraag in de volgende gevallen onmiddellijk om deskundige service:

- U ruikt een brandlucht, u hoort een hard geluid, kortom, er klopt iets niet in uw aircosysteem. Stop de unit en schakel de stroomonderbreker uit. Probeer in dergelijke gevallen de airconditioner nooit zelf te repareren of opnieuw te starten.
- De voedingskabel voelt heet aan of is beschadigd.
- Door zelfdiagnose van het systeem wordt een foutcode gegenereerd.
- Er lekt water uit de binnenunit, ook als de luchtvochtigheid laag is.
- Een schakelaar, stroomverbreker (beveiliging, aarde) of zekering werkt niet goed.

De gebruiker moet het aircosysteem zelf regelmatig controleren en reinigen om te voorkomen dat de prestaties ervan minder worden.

In speciale gevallen mag dit werk uitsluitend door een vakkundige servicemonteur worden uitgevoerd.

