



# Automatinė skalbyklė

## Naudojimo instrukcija

Dėkojame, kad įsigijote LG firmos automatinę skalbyklę. Prieš naudodamiesi, atidžiai perskaitykite šį vadovą, nes jame pateiktos saugaus montavimo, prijungimo, naudojimo ir priežiūros instrukcijos. Išsaugokite šį dokumentą, nes jo gali prireikti ir ateityje. Užsirašykite savo skalbyklės modelį bei serijos numerius.

# Veļas mazgājamā mašīnaskalbyklē

## Lietošanas rokasgrāmata

Paldies, ka iegādājāties uzņēmuma LG automātisko veļas mazgājamo mašīnu. Lūdzu, rūpīgi izlasiet šo rokasgrāmatu, jo tajā ir ietverti svarīgi uzstādīšanas, lietošanas un apkopes norādījumi. Saglabājiet šo rokasgrāmatu turpmākām uzziņām. Pierakstiet veļas mazgājamās mašīnas modeļa nosaukumu un sērijas numuru.

# Pesumasin

## Kasutusjuhend

Tānāme Teid, et otsite LG tāisautomaatse pesumasina. Palun lugege kasutusjuhend hoolega läbi, see sisaldab instruksioone toote turvaliseks paigaldamiseks, kasutamiseks ja hooldamiseks. Säilitage kasutusjuhend. Kirjutage üles oma pesumasina mudeli ja seerianumbrid.

F1256LD(P)(1~9)  
F1056LD(P)(1~9)  
F8056LD(P)(1~9)

F1256ND(P)(1~9)  
F1056ND(P)(1~9)  
F8056ND(P)(1~9)

F1256MD(P)(1~9)  
F1056MD(P)(1~9)  
F8056MD(P)(1~9)

F1256QD(P)(1~9)  
F1056QD(P)(1~9)  
F8056QD(P)(1~9)

## Prietaiso privalumai



### ■ Apsauga nuo suglamžymo

Dėl kaitaliojamos skalbimo būgno sukimosi krypties skalbiniai yra mažiau glamžomi.



### ■ Taupesnė „protingo“ skalbimo elektroninė sistema

„Protingo“ skalbimo elektroninė sistema pagal įdėtų skalbinių kiekį tiksliai apskaičiuoja skalbimui reikalingo vandens kiekį, skalbimo laiką, vandens temperatūrą ir taip taupo energijos bei vandens išteklius.



### ■ Apsauga nuo vaikų

Ši funkcija užrakina mygtukus, kad skalbimo metu vaikai negalėtų jų paspausti ir pakeisti skalbimo programos.



### ■ Tylus gręžimas

Skalbyklė tolygiai paskirsto ir subalansuoja skalbinius būgne taip, kad gręžimas sukeltų kuo mažiau triukšmo.

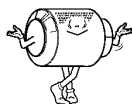

### ■ Tiesioginio sukimo sistema

Naujasis bešepetėlinis variklis suka skalbimo mašinos būgną be diržo ir skriemulio.

## Turinys

Įspėjimai.....	3
Techniniai duomenys.....	4
Montavimas.....	6
Pasiruošimas skalbimui.....	10
Skalbimo priemonių naudojimas.....	11
Skalbyklės funkcijos / valdymas	
F12/10/8056LD/MD/ND/QD(P)(1~9).....	12
Priežiūra.....	18
Gedimų šalinimo vadovas.....	20
Garantinio aptarnavimo sąlygos.....	22

# Ispėjimai

**PRIEŠ NAUDODAMI SKLABYKLĘ, ATIDŽIAI PERSKAITYKITE VISAS INSTRUKCIJAS BEI PAAIŠKINIMUS**

**⚠ DĖMESIO!**

*Jūsų pačių saugumui, siekiant išvengti sužeidimų ar mirtino sužalojimo, taip pat norint išvengti galimo gaisro ar sprogdimo, elektros šoko, bei materialinių vertybių sugadinimo, privalu laikytis šiame vadove pateiktų instrukcijų reikalavimų.*

## SAUGUMO INSTRUKCIJOS

**DĖMESIO: Norėdami išvengti sužeidimų, gaisro ar elektros šoko, naudodamiesi skalbykle laikykitės pagrindinių asmens saugos taisyklių bei paisykite šių įspėjimų:**

- Prieš montuodami skalbyklę, patikrinkite, ar nėra išorinių pažeidimų. Jei tokių pastebėjote, prietaiso nejunkite.
- Nemontuokite ir nelaikykite skalbyklės nuo atmosferos reiškinių neapsaugotoje vietoje.
- Neeksperimentuokite su valdymo įrenginiu.
- Savarankiškai neremontuokite skalbyklės ir nekeiskite jokių jos dalių, jei tai nėra nurodyta prietaiso priežiūros instrukcijoje. Remontuoti prietaisą leidžiama tik laikantis oficialiai išleistame remonto vadove pateiktų nurodymų ir turint pakankamai žinių bei sugebėjimų.
- Po skalbykle ir aplink ją neturi būti jokių degių medžiagų: pūkų, popieriaus, skudurų, chemikalų ir pan.
- Ten, kur yra vaikų, skalbyklės darbas turi būti atidžiai stebimas. Vaikams negalima leisti žaisti nei su skalbykle, nei joje, nei ant jos, kaip ir jokiuose kituose buitiniuose prietaisuose.
- Neleiskite prie skalbyklės smulkių gyvūnų.
- Nepalikite atvirų skalbyklės durelių, nes vaikai gali sumaryti ant jų suptis arba įlysti mašinos vidun.
- Niekada neikiškite rankų į besisukantį skalbyklės būgną. Palaukite kol jis sustos.
- Neskalbkite audinių, kurie buvo sumirkyti, aptaškyti ar valyti greitai užsiliepsnojančiomis ar sprogiomis medžiagomis (tokiomis kaip vaškas, alyva, dažai, benzinas, nuriebalintojas, sauso valymo valikliai, žibalas ir t.t.). Alyvos likučiai, likę būgne po skalbimo, gali sukelti gaisrą džiovinimo metu, todėl neskalbkite alyvuotų ir tepaluotų skalbinių.
- Norėdami išvengti skalbiamų drabužių sugadinimo, atidžiai laikykitės gamintojo pateiktų skalbimo ir priežiūros rekomendacijų.
- Uždarydami netrenkite skalbyklės durelių ir nebandykite atidaryti jų per jėgą, kol jos dar užrakintos. Galite sugadinti skalbyklę.
- Skalbant labai aukštoje temperatūroje, skalbyklės durelės gali smarkiai įkaisti. Nelieskite jų!
- Prieš valant ar remontuojant skalbyklę, pirmiausiai išjunkite ją iš elektros tinklo ištraukdami kištuką arba elektros skydelyje išjungdami jai skirtą saugiklį. Taip išvengsite galimo elektros šoko.
- Netraukite skalbyklės kištuko už elektros kabelio, nes jis gali būti pažeistas.
- Nenaudokite skalbyklės, jei pastebėjote jos gedimą ar pažeidimą, jei ji iš dalies išardyta, trūksta dalių arba jos yra sugadintos, sugadintas skalbyklės kabelis ar kištukas.
- Prieš užliudami senąją mašiną, ištraukite maitinimo tinklo kištuką. Nukirpkite kabelį prie kištuko. Kad būtų išvengta netinkamo panaudojimo visiškai nukirpkite kabelį.
- Jei skalbyklė buvo užlieta vandeniu, kreipkitės į aptarnavimo centrą. Jungiant savarankiškai galima sukelti gaisrą arba nukentėti nuo elektros šoko.
- Skalbimas gali sumažinti gesinimo audinių liepsną slopinančias savybes. Norėdami to išvengti, atidžiai laikykitės gamintojo pateiktų skalbimo ir priežiūros reikalavimų.

**\* Atidarytų skalbyklės durelių nespauskite žemyn per jėgą, nes galite apversti mašiną!**

## SAUGOKITE ŠIĄ NAUDOJIMO INSTRUKCIJĄ INSTRUKCIJAS

### ĮŽEMINIMO INSTRUKCIJOS

Šis prietaisas privalo būti įžemintas. Mašinos pažeidimo ar gedimo atveju, tai sumažins elektros šoko tikimybę. Šios skalbyklės elektros kabelis turi įžeminimo gyslą ir kištuką su įžeminimu. Kištukas turi būti kišamas tik į tinkamai pagal visus elektrotechnikos reikalavimus įrengtą kištukinį lizdą. Nenaudokite adapterių ar kitokių prietaisų, galinčių atjungti ar izoliuoti kištuko įžeminimą. Jei neturite tinkamo kištukinio lizdo, kreipkitės į kvalifikuotą elektriką, kad sumontuotų tinkamą. **DĖMESIO: Netinkamas įžeminimo prijungimas padidina elektros šoko galimybę. Jei nesate tikras, ar skalbyklė tinkamai įžeminta, pasitarkite su kvalifikuotu elektriku arba remonto tarnybos specialistu. Nekeiskite originalaus mašinos kištuko, jei jis netinka turimam kištukiniam lizdui, kreipkitės į kvalifikuotą elektriką, kad sumontuotų tinkamą.**

# T echniniai duomenys

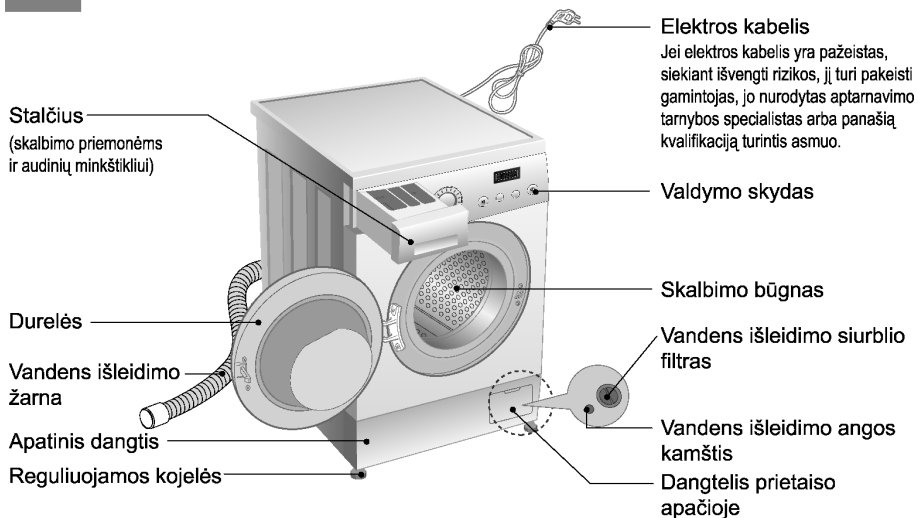

Pavadinimas	PER PRIEKĮ KRAUNAMA AUTOMATINĖ SKALBYKLĖ			
	F12/10/8056LD(P)(1~9)	F12/10/8056MD(P)(1~9)	F12/10/8056ND(P)(1~9)	F12/10/8056QD(P)(1~9)
Talpa	5 kg	5,5 kg	6 kg	7 kg
Elektros maitinimas	220 – 240 V ~, 50 Hz			
Išmatavimai	600mm x 440mm x 850mm			600mm x 550mm x 850mm
Svoris, galingumas	59kg / 1700W			65kg / 2100W
Vandens sunaudojimas	48 ℓ	52 ℓ	56 ℓ	49 ℓ
Leidžiamas vandens spaudimas	0,3 – 10 kgf/cm <sup>2</sup> (30-1000 kPa)			
Скорость отжима	No spin / Rinse Hold / 400 / 600 / 800 / 1000 / 1200*			

\*Siekiant pagerinti kokybę, skalbyklės išvaizda ir techniniai duomenys gali būti pakeisti be išankstinio perspėjimo.

## ■ Priedai

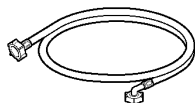

Vandens padavimo žarna (1 vnt.)



Veržliaraktis

# T echniniai duomenys



Modelis	F1056LD(P)(1~9) F1056MD(P)(1~9) F1056ND(P)(1~9) F1056QD(P)(1~9)	F1256LD(P)(1~9) F1256MD(P)(1~9) F1256ND(P)(1~9) F1256QD(P)(1~9)
Gręžimo greičiai/speed	Be gręžimo / Be vandens išleidimo / 400 / 800 / 1000	Be gręžimo / Be vandens išleidimo / 400 / 800 / 1200

Modelis	F8056LD(P)(1~9) F8056MD(P)(1~9)	F8056ND(P)(1~9) F8056QD(P)(1~9)
Gręžimo greičiai/speed	Be gręžimo / Be vandens išleidimo / 400 / 600 / 800	

## Likęs laikas

- Skalbimo ciklo metu, ekrane rodomas likęs skalbimo laikas.
- Gamintojo nurodoma programų trukmė:

Skalbimo režimas	F12/10/8056LD/MD/ND(P)(1~9)	F12/10/8056QD(P)(1~9)
Cotton	1:52	1:54
Cotton Quick	1:26	1:35
Synthetic	1:15	1:15
Quick 30	30'	30'
Rinse+Spin	20'	22'
Hand Wash/Wool	51'	49'
Delicate	57'	51'
Blanket	1:09	1:40
Bio Care	2:14	2:26
Baby Care	1:54	2:45
White	2:45	2:48
Bulky	59'	59'
Spin	15'	17'

- Skalbimo ciklo trukmė gali keistis priklausomai nuo vandens spaudimo, temperatūros, skalbinių kiekio ir kitokių skalbimo sąlygų.
- Jei išsibalansuoja įkrova arba ima veikti putų šalinimo funkcija, skalbimo laikas gali dar pailgėti. (Skalbimo ciklas gali prasitęsti daugiausiai 45 minutėmis.)

# Montavimas

Nemontuokite ir nelaikykite skalbyklės nuo atmosferos reiškinių neapsaugotoje vietoje ir patalpose, kur temperatūra nukrinta žemiau nulio. Įžeminkite prietaisą pagal visas elektrotechnikos taisykles. Jei skalbyklė statoma ant kiliminės dangos, pasirūpinkite, kad tarp prietaiso dugno ir dangos liktų tarpas oro cirkuliacijai. Jei prietaisas bus naudojamas ten, kur yra tarakonų ar kitokių parazitų, pasirūpinkite, kad jie niekada nepatektų nei į skalbyklės vidų, nei į patalpą, kur ji sumontuota. Gedimams, atsiradusiems dėl tarakonų ar kitokių parazitų kaltės, garantiniai įsipareigojimai netaikomi.

## ■ Transportavimo varžtai

Siekiant išvengti vidinių pakėkimų, transportavimo metu prietaisas yra sutvirtinamas laikiniais transportavimo varžtais.

- Prieš naudojant skalbyklę, transportavimo varžtai ir visos pakuotės dalys turi būti nuimtos.

Nuimdami pakuotę nuo skalbyklės pagrindo, nepamirškite nuimti ir pakuotės centre esančio papildomo laikiklio.

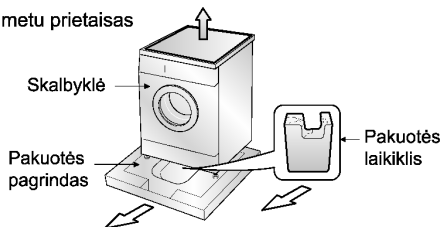

## ■ Transportavimo varžtų nuėmimas

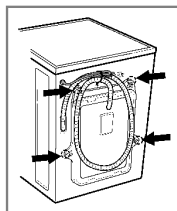

1. Siekiant išvengti transportavimo pažeidimų, skalbyklė sutvirtinama keturiais laikiniais transportavimo varžtais. Prieš naudodamiesi prietaisu, išsukite transportavimo varžtus ir nuimkite guminius laikiklius.

- Nenuėmus šių papildomų priedų, dirbdama skalbyklė gali smarkiai vibruoti, skleisto didelį triukšmą ar net sugesti.

2. Varžtus išsukite naudodami komplekte esantį veržliaraktį.

3. Ištraukite varžtus, o guminius laikiklius nuimkite lengvai juos suktelėdami. Varžtus ir veržliaraktį pasilikite, ateityje jų gali prireikti.

- Kaskart, kai prietaisą reikia transportuoti, įsukite transportavimo varžtus į jiems skirtas vietas.

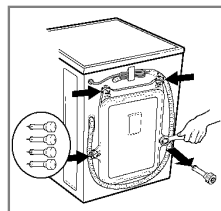

4. Išsukę transportavimo varžtus, skylės uždenkite komplekte esančiais dangteliais.

## ■ Reikalavimai prietaiso montavimo vietai

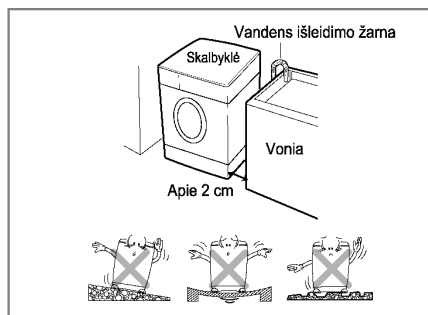

### Grindų lygumas:

Po skalbykle leidžiamas ne daugiau kaip 1° grindų nuolydis.

### Kištukinis elektros lizdas:

Elektros lizdas turi būti įrengtas ne toliau kaip 1,5 m nuo skalbyklės, nesvarbu kurioje pusėje. Pasirūpinkite, kad į lizdą būtų jungiamas tik vienas buitinis prietaisas.

# Montavimas

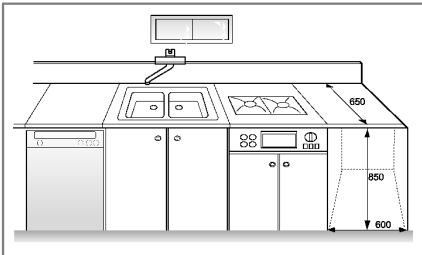

## Papildomi gabaritai:

Montuojant skalbyklę, turi būti paliekami atitinkami tarpai nuo sienų, durų bei grindų: 10 cm už skalbyklės, po 2 cm iš kairės ir dešinės pusės.

Niekada nelaikykite ant skalbyklės sudėtų skalbimo priemonių, nes jos gali pakenkti prietaiso išorei ar valdymui.

## ■ Vietos parinkimas

Skalbyklę montuokite tik ant kietų lygių grindų.

Pasirūpinkite, kad aplink skalbyklę galėtų laisvai cirkuluoti oras, jo neblokauotų nereikalingi daiktai, kilimas ir pan.

- Grindų nelygimų nebandykite išlyginti po skalbykle kišdami medžio gabaliukus, kartoną ar kitokias medžiagas.
- Jei nėra galimybės skalbyklę pastatyti atokiau nuo dujinės viryklės ar anglimis kūrenamos viryklės, tarp viryklės ir skalbyklės turi būti sumontuotas ugniai atsparios medžiagos sluoksnis (85 x 60 cm), iš viryklės pusės padengtas aliuminio folija.
- Skalbyklės negalima statyti patalpoje, kurioje temperatūra gali nukristi žemiau 0°C.
- Pasirūpinkite, kad sumontavus skalbyklę, prie jos galėtų laisvai prieiti meistras, jei tektų šalinti gedimą.
- Sumontavus skalbyklę, komplekte esančiu veržliarakčiu paguliuokite prietaiso kojeles taip, kad jis stovėtų lygiai ir stabiliai, o tarp skalbyklės viršaus ir darbatalio (jei skalbyklę montuojama į baldų sistemą) liktų apie 20 mm tarpas.

## ■ Vandens išleidimo žarnos prijungimas

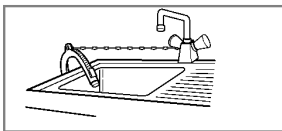

- Jei vandens išleidimo žarna montuojama prie kriauklės, pasirūpinkite ją tvirtai priišti.
- Siekiant išvengti vandens išsiliejimo ant grindų, tinkamai pritvirtinkite vandens išleidimo žarną.

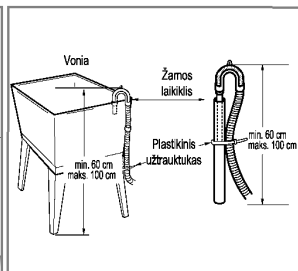
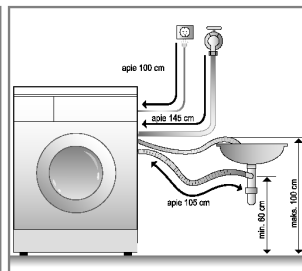
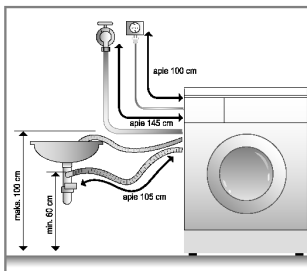

- Vandens išleidimo žarna neturi būti montuojama aukščiau nei 100 cm nuo grindų.
- Jei vandens išleidimo žarna per ilgą, neikiškite jos atgal į skalbyklę, tai gali sukelti papildomą triukšmą.

# Montavimas

## ■ Jungimas į elektros tinklą

1. Niekada nenaudokite prailgintuvo ar dviejų adapterių.
  2. Jei elektros kabelis yra pažeistas, siekiant išvengti rizikos, jį turi pakeisti gamintojas, jo nurodytas aptarnavimo tarnybos specialistas arba panašią kvalifikaciją turintis asmuo.
  3. Baigus darbą, išjunkite skalbyklę iš elektros tinklo ir užsukite vandentiekio krana.
  4. Skalbyklę junkite tik į pagal visus elektrotechnikos reikalavimus įžemintą kištukinį elektros lizdą.
  5. Skalbyklė turi stovėti taip, kad kištukas ir elektros lizdas būtų lengvai pasiekiami.
- Skalbyklės remontą turi atlikti tik kvalifikuotas meistras. Nepatyręs remtininkas gali pažeisti skalbyklės mazgus ir ją sugadinti. Sugedus prietaisui, geriau kreiptis į techninio aptarnavo centrą.
  - Nestatykite skalbyklės patalpoje, kurioje temperatūra gali nukristi žemiau 0°C. Sušalusios vandens žarnos gali sutrūkinėti, o valdymo elementai - sugesti.
  - Jei skalbyklė buvo transportuojama žiemos metu, kai temperatūra lauke žemiau nulio: nejunkite prietaiso iškart, leiskite jam pastovėti kambario temperatūroje bent kelias valandas.

## ■ ĮSPĖJIMAI

### ĮSPĖJIMAI DĖL ELEKTROS TIEKIMO KABELIO

Daugelis buitinės technikos prietaisų gamintojų rekomenduoja jų gaminamiems prietaisams skirti ne tik atskirą elektros lizdą, bet ir atskirą elektros grandinę (kontūrą), be papildomų kištukinių lizdų kitiems prietaisams ir šalutinių grandinės atšakų. Informaciją apie šios skalbyklės keliamus reikalavimus elektros instaliacijai rasite šioje instrukcijoje.

Neperkraukite sieninių kištukinių lizdų. Perkrautas sieninis elektros lizdas, atsilaisvinęs arba pažeistas elektros lizdas, prailgintuvas, pažeisti elektros kabeliai ir kabeliai su pažeista izoliacija yra potencialiai pavojingi ir gali sukelti gaisrą arba elektros šoką. Laikas nuo laiko patikrinkite savo skalbyklės elektros kabelį ir, atsiradus pažeidimui, pakeiskite jį tokiu pačiu, išgytu gamintojo įgaliotame techninės priežiūros centre. Saugokite skalbyklės elektros kabelį nuo mechaninių pažeidimų: nelankstykite jo, nesumazgykite, neprignybkite, nepriverkite tarp durų ir nemindžiuokite. Reguliariai tikrinkite kištuką, kabelio prijungimo prie skalbyklės vietą ir elektros lizdą.

## ■ Vandens padavimo žarnos prijungimas

**Skalbyklė prie vandentiekio turi būti prijungiama tik naudojant naują vandens padavimo žarnų komplektą.**

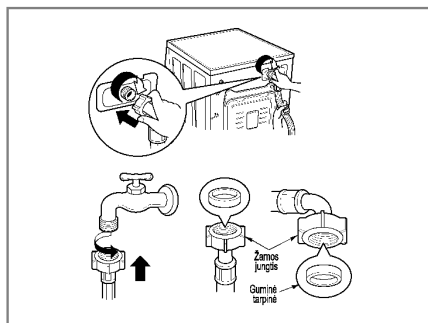

- ▶ Tiekiamo vandens spaudimas turi būti ne mažesnis nei 30 kPa ir ne didesnis nei 1000 kPa (0,3-10 kgf/cm<sup>2</sup>).
- ▶ Prijungdami prie skalbyklės čiaupo vandens padavimo žarną, neplėškite ir nesukite jos per jėgą.
- ▶ Jei tiekiamo vandens spaudimas didesnis nei 1000 kPa, būtina pastatyti dekompresijos įrenginį.
- Prie vandens padavimo žarnos pridėdamos dvi guminės tarpinės, reikalingos apsaugoti nuo vandens pratekėjimo.
- Patikrinkite, ar pakankamai užveržta jungti ant vandentiekio čiaupo.
- Laikas nuo laiko apžiūrėkite vandens padavimo žarną ir, reikalui esant, ją pakeiskite.
- Patikrinkite, ar žarna nesuplyšusi ir niekur neužsilenkusi.

### PASTABA

Pastebėjus besisunkiantį vandenį, išardykite ir iš naujo prijunkite vandens padavimo žarną. Vandens tiekimui parinkite tinkamiausią čiaupą. Jei čiaupas kvadratinis ar pernelyg didelis, prieš užsukdami adapterį, pirmiausiai nuimkite tarpinę.



# Montavimas

## DĖMESIO



Šis prietaisas nėra skirtas naudoti laivuose, nameliuose ant ratų, laivuose ir kitokiose judančiose ar nestabiliuose patalpose. Prieš išvykdami ilgiam laikui, užsukite vandens tiekimo čiaupą, ypač jei skalbyklė stovi patalpoje be grindinio drenažo.

Prieš utilizuodami skalbyklę, nupjaukite elektros kabelį ir kištuką, sugadinkite durielių užraktą, kad maži vaikai negalėtų jos viduje užsitrenkti.

Pakuotės medžiagos (tokios kaip celofanas, putų polistirolas) gali būti pavojingos vaikams, jie gali uždusti! Visas pakavimo medžiagas laikykite vaikams neprieinamoje vietoje.

### ■ Skalbyklės išlyginimas



1. Tinkamas skalbyklės išlyginimas padeda išvengti papildomo triukšmo ir vibracijos. Prietaisą statykite ant tvirtų, kietų, lygių grindų, geriausiai – patalpos kampe.

2. Jei grindys nelygios, prietaisą galima išlyginti reguliuojamų kojelių pagalba (nekiškite po kojelėmis medžio gabaliukų, kartono ar kitokių daiktų). Įsitinkite, kad visos prietaiso kojelės stabiliai remiasi į grindis. Gulsčiu patikrinkite, ar skalbyklė stovi lygiai.

#### NOTE

Jei skalbyklė stovi ant platformos, prietaisą būtina reikia pritvirtinti taip, kad jis nenukristų.

3. Jei skalbimo mašina pastatyta nelygiai, ant atitinkamos kojelės atlaisvinkite plastikinę veržlę ir kojelę sureguliuokite taip, kad skalbimo mašina stovėtų lygiai. Tai atlikus, būtina užveržkite plastikinę veržlę, taip užblokuosite kojelės padėtį.

※ *Išlyginę skalbyklę, kojelių padėtį užfiksukite fiksavimo veržlėmis. Visų kojelių veržlės privalo būti tvirtai užveržtos.*

#### ĮSTRIZINIS PATIKRINIMAS

*Įstrižai spustelėjus skalbyklės viršaus kampus, prietaisas neturi nė viena kryptimi nė truputėlio svyruoti. Jei skalbyklė svyruoja, dar kartą pareguliuokite kojelių aukštį.*

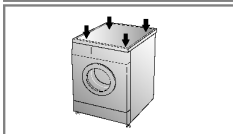
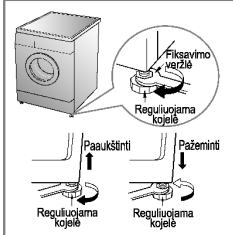

### ■ Betoninės grindys

- Grindys turi būti švarios, sausos ir lygios.
- Skalbyklę montuokite tik ant lygių kietų grindų.
- Jei skalbimo mašiną statysite ant plytelių, po jos kojelėmis padėkite gumines tarpines.

※ *Įsitinkite, kad ant skalbimo mašinos kojelių nepatenka vanduo. Jei ant kojelių pateks vanduo, jos gali slidinėti.*

### ■ Medinės grindys (pakabinamo tipo grindys)

- Medinės grindys yra mažiausiai atsparios vibracijai.
- Norint išvengti vibravimo, rekomenduojame visas skalbyklės kojeles apauti 15 mm storio amortizuojančiais guminiiais kaušeliais, kurie turėtų būti prisukti varžtais ne mažiau kaip prie 2 grindinių tašų.
- Jei įmanoma, skalbyklę statykite patalpos kampe, kur grindys pačios stabiliausias.

※ *Guminių kaušelių (p/nr.4620ER4002B) galite įsigyti LG atsarginių dalių skyriuje.*

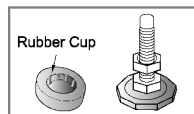

## ▲ DĖMESIO!

• Tik tinkamas skalbyklės sumontavimas, pastatymas ir išlyginimas užtikrina ilgą ir patikimą prietaiso veikimą.

- Prietaisas turi stovėti ant kieto pagrindo tiksliai horizontalioje padėtyje.
- Nuo svorio prietaisas neturi svyruoti.
- Skalbyklės stovėjimo vieta turi būti švari, grindys nevaškuotos, neišteptos jokia slidžia danga.

# Pasiruošimas skalbimui

## ■ Prieš pirmąjį skalbimą

Pasirinkite skalbimo programą (COTTON 60°C), supilkite pusę normos skalbiklio ir leiskite skalbyklei skalbti be skalbinių. Taip bus išplauti visi nešvarumai, galėję patekti į skalbyklę gamybos ar transportavimo metu.

## ■ Drabužių paruošimas skalbimui

### 1. Drabužio priežiūros etiketė

Apžiūrėkite ant drabužio prisiūtą etiketę su priežiūros ženklais. Šie ženklai suteiks informacijos apie jūsų drabužio audinį ir jo skalbimo ypatumus.

### 2. Rūšavimas

Prieš skalbdami išrūšiuokite drabužius pagal jų skalbimo ypatumus ir drauge skalbkite tik tuos, kuriems tinka vienoda skalbimo programa: vienoda vandens temperatūra, skalbimo intensyvumas, grežimo greitis ir t.t. Visada atskirkite tamsius drabužius nuo šviesių ir visada skalbkite juos atskirai, taip išvengsite nusidažymo ar apsvėlimo pūkeliais. Jei galima, smarkiai suteptus ir mažai suteptus skalbinius taip pat skalbkite atskirai.

Suteptumas (stiprus, vidutinis, lengvas)	Spalva (Balta, šviesi, tamsi)	Pūkuotumas (Pūkuoti, pūkelius pritraukiantys)
<i>Išrūšiuokite skalbinius pagal suteptumą.</i>	<i>Atskirkite baltus skalbinius nuo spalvotų.</i>	<i>Pūkuotus ir pūkelius pritraukiančius skalbinius skalbkite atskirai.</i>
<b>Pūkuoti gaminiai:</b> frotiniai rankšluosčiai, vonios chalatai. <b>Pūkelius pritraukiantys gaminiai:</b> sintetiniai audiniai, velvetas, kojinės.		

### 3. Drabužių paruošimas skalbimui.

■ Surinkite skalbimui ir didelius, ir mažus drabužius. Pirmiausiai į skalbyklę sudėkite didelius skalbinius, jie neturėtų sudaryti daugiau nei pusės skalbinių kiekio. Neskalbkite vieno daikto, nes skalbyklė gali išsibalansuoti, geriau sudėkite du ar tris panašius.



- Ištuštinkite visas drabužių kišenes. Į skalbyklę patekę smulkūs daiktai (rašikliai, pieštukai, degtukai, monetos, žirkutės, raktai ir pan.) gali ne tik sugadinti Jūsų drabužius, bet ir pakenkti skalbyklei.



- Užsekite drabužių sagas, užtrauktukus, suriškite raištelius, kad jie negalėtų užsikabinti už kitų skalbinių.

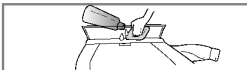

- Prieš skalbimą stipriai suteptas drabužių vietas (apykakles, rankogalius ir t.t.) patrinkite vandenyje ištirpintu skalbikliu ar specialia skysta dėmių valymo priemone, taip jos geriau išsiskals.

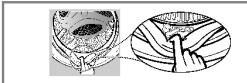

- Patikrinkite griovelį, esantį po sandarinimo guma (pilka) ir išvalykite ten susikaupusius smulkius nešvarumus.

- Patikrinkite ar skalbimo mašinos viduje neliko drabužių.



- Siekiant išvengti sandarinimo gumos ir drabužių sugadinimo, įsitikinkite ar tinkamai įdėjote drabužius į skalbimo mašinos vidų.

## ■ Skalbiklių ir minkštiklių naudojimas

### 1. Stalčius skalbimo priemonėms

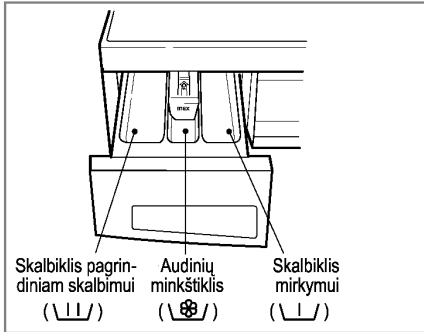

- Tik pagrindiniam skalbimui → |||
- Mirkymui + pagrindiniam skalbimui → ||| • (flower)

### 2. Skalbinių minkštiklio pylimas

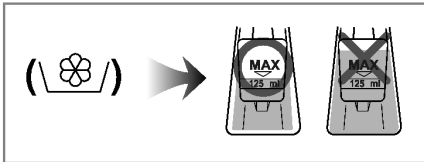

- Nepripilkite minkštiklio daugiau, nei rodo maksimalaus kiekio atžyma. Padauginus minkštiklio, jis gali patekti į skalbimo būgną per anksti ir užteršti skalbinius.
- Nepalikite nepanaudoto skalbinių minkštiklio stalčiuje ilgiau nei 2 dienas, nes jis gali sukietėti.
- Skalbinių minkštiklis automatiškai bus paaimamas paskutinio skalavimo metu.
- Neatidarinkite skalbimo priemonių stalčiaus kai į skalbyklę leidžiamas vanduo.
- Draudžiama naudoti bet kokius tirpiklius (benziną ir pan.)

**NOTE** Nepilkite skalbinių minkštiklio tiesiai ant drabužių.

### 3. Skalbiklių normavimas

- Skalbiklio kiekį pasirinkite pagal gamintojo pateiktas rekomendacijas.
- Pripylus per daug skalbiklio gali susidaryti putų perteklius, o tai pablogina skalbimo kokybę ir apkrauna skalbyklės variklį (variklis gali sugesti).
- Skalbdami per priekį kraunama skalbykle, naudokite tik miltelių pavidalo skalbiklius.
- Pasirinkdami skalbiklio kiekį, atkreipkite dėmesį į skalbinių kiekį bei užterštumą, skalbimo temperatūrą, vandens kietumą. Nepadauginkite skalbiklio, nes susidarys per daug putų.

### 4. Vandens minkštiklis

- Skalbiant labai kietu vandeniu, rekomenduojama naudoti vandens minkštiklį (Calgon ir pan.), sutaupysite skalbimo priemonių. Vandens minkštiklio normą pasirinkite pagal gamintojo rekomendacijas. Pirmiausiai į skalbyklę berkite skalbiklį, po to vandens minkštiklį.
- Jei naudojate vandens minkštiklį, skalbiklio normą pasirinkite jau kaip minkštam vandeniui.

#### \* Patarimas

**Pilnas pakrovimas:** visas gamintojo nurodytas skalbinių kiekis



**Dalinis pakrovimas:** ¼ viso skalbinių kiekio.

**Minimalus pakrovimas:** ½ viso skalbinių kiekio.

- Skalbiklis išplaunamas iš stalčiaus į skalbimo būgną skalbimo ciklo pradžioje.

# S kalbyklės funkcijos

## ■ SKALBIMO PROGRAMOS PARINKIMAS PAGAL SKALBINIŲ TIPĄ F12/10/8056LD/MD/ND/QD(P)(1~9)

Programa	Audinio tipas	Temp.		Papildomos funkcijos		Maksimalus skalbinių kiekis				
		F12/10/8056LD/MD/ND(P)(1-9)	F12/10/8056QD(P)(1-9)	F12/10/8056LD/MD/ND(P)(1-9)	F12/10/8056QD(P)(1-9)	F12/10/8056LD(P)(1-9)	F12/10/8056MD/ND(P)(1-9)	F12/10/8056QD(P)(1-9)		
COTTON	Pirmausiai patikrinkite, ar skalbinius galima skalbti mašina (balti medvilniniai, lininiai rankšluosčiai, patalynė ir pan.)	95°C	95°C							
	Neblunkantys drabužiai (marškiniai, naktiniai, pižamos ir pan.) bei mažai sutepti balti medvilniniai drabužiai (apatiniai baltiniai ir pan.)	60°C (šaltas, 30°C, 40°C)	60°C (šaltas, 30°C, 40°C)	MEDIC RINSE INTENSIVE PRE WASH	CREASE CARE	5,0 kg	5,5 kg / 6,0 kg		7,0 kg	
COTTON QUICK	Mažai suteptiems medvilniniams drabužiams	40°C (šaltas, 30°C, 60°C)	60°C (šaltas, 30°C, 40°C)		-					
SYNTHETIC	Poliamidas, akrilanas, poliesteris	30°C, 60°C)	40°C (šaltas, 30°C, 60°C)		MEDIC RINSE INTENSIVE PRE WASH	CREASE CARE	Ne daugiau 2,0 kg	Ne daugiau 3,0 kg	Ne daugiau 3,0 kg	
QUICK 30	Audinių tipas, kaip programose COTTON, SYNTHETIC	30°C (šaltas, 40°C)			-	Ne daugiau 1,5 kg	Ne daugiau 2,0 kg	Ne daugiau 2,0 kg		
HAND WASH  / WOOL 	Vilnoniai gaminiai, pažymėti ženku „skalbti rankomis“.	40°C (šaltas, 30°C)	30°C (šaltas, 40°C)			Ne daugiau 1,5 kg	Ne daugiau 2,0 kg	Ne daugiau 2,0 kg		
DELICATE	Švelnūs ir gležni audiniai (šilkas, užuolaidos).			INTENSIVE	INTENSIVE	Ne daugiau 1,5 kg	Ne daugiau 2,0 kg	Ne daugiau 2,0 kg		
BULKY	Skirta storiems, drėgmę sugeriantiems audiniams skalbti (Megztiniams)	30°C (šaltas)	30°C (šaltas)			5,0 kg	6,0kg	5,5kg	7,0 kg	
BLANKET	Skirta lovatiesių skalbimui	40°C (šaltas, 30°C)	60°C (95°C)		MEDIC RINSE INTENSIVE	CREASE CARE	5,0 kg	6,0kg	5,5kg	7,0 kg
BIO CARE	Skirta baltyminės kilmės dėmių šalinimui	60°C (95°C)				5,0 kg	6,0kg	5,5kg	7,0 kg	
BABY CARE 	Kūdikių drabužėliai ir skalbiniai	60°C (40°C, 95°C)	95°C (60°C)	MEDIC RINSE INTENSIVE PRE WASH	MEDIC RINSE INTENSIVE PRE WASH	Ne daugiau 4,0 kg	Ne daugiau 4,0 kg	Ne daugiau 4,0 kg		
WHITE	Skirta užsilikusių skalbiklių šalinimui po virinimo	95°C	95°C			5,0 kg	6,0kg	5,5kg	7,0 kg	

\* PRE WASH (PIRMINIS SKALBIMAS): Jei skalbiniai labai nešvarūs režimas **Pre Wash** bus efektyviausias. Pirminio skalbimo režimą galite taikyti COTTON (MEDVILNIAMS) ir SYNTHETIC (SINTETINIAMS AUDINIAMS).

\* INTENSIVE (INTENSIVUS): Skalbdami labai nešvarius skalbinius, galite padidinti skalbimo intensyvumą pasirinkdami funkciją **Intensive**. Programos nustatymas su skalbimo funkcija **Intensive** atitinka EN 60546 ir IEC 60456 standartus.

\* CREASE CARE (APSAUGA NUO GLAMŽYMOŠI): Šią funkciją pasirinkite jei norite, kad po grežimo skalbiniai nesuglamžytų.

\* MEDIC RINSE (SUPER SKALAVIMAS): Norėdami padidinti skalavimo efektyvumą, galite pasirinkti funkciją **Medic Rinse**.

# Skalbyklės funkcijos



## 1. Įjungus prietaisą, automatiškai nustatoma pradinė skalbimo programa

- Įjunkite prietaisą paspausdami mygtuką **Power**.
- Paspauskite mygtuką **Start/Pause**.

### ✳ PRADINĖS PROGRAMOS PARAMETRAI:

- **Skalbimas: pagrindinis skalbimas**
- **Skalavimas: 3 kartus**
- **Gręžimas:**
  - 800 aps/min  
[F8056LD/MD/ND/QD(P)(1-9)]
  - 1000 aps/min  
[F1056LD/MD/ND/QD(P)(1-9)]
  - 1200 aps/min  
[F1256LD/MD/ND/QD(P)(1-9)]
- **Vandens temperatūra: 60°C**
- **Programa: COTTON**

## 2. Rankinis programos pasirinkimas

- Įjunkite prietaisą paspausdami mygtuką **Power**.
- Sukdami programų rankenėlę ir spausdami atitinkamus mygtukus pasirinkite norimus programos parametrus.
- Paspauskite mygtuką **Start/Pause**.

Plačiau funkcijų pasirinkimas aprašytas puslapyse 14 - 18.

## Skalbimo programos

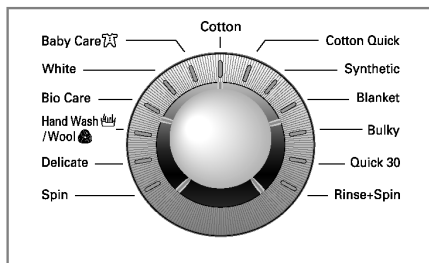

- Ši skalbyklė turi 13 skalbimo programų, pasirenkamas pagal skalbinių rūšį.
- Įjungus prietaisą, automatiškai nustatoma COTTON programa.
- Sukant rankenėlę, norimą programą galima pasirinkti iš sekos:

COTTON – COTTON QUICK – SYNTHETIC – BLANKET – BULKY – QUICK 30 – RINSE+SPIN – SPIN – DELICATE – HAND WASH/WOOL – BIO CARE – WHITE – BABY CARE.

**Įsiziėbęs indikatorius informuos apie pasirinktą programą. Informacija apie tai, kokiems skalbiniams kokios programos taikomos, pateikta 12 puslapyje.**

# S kalbyklės valdymas

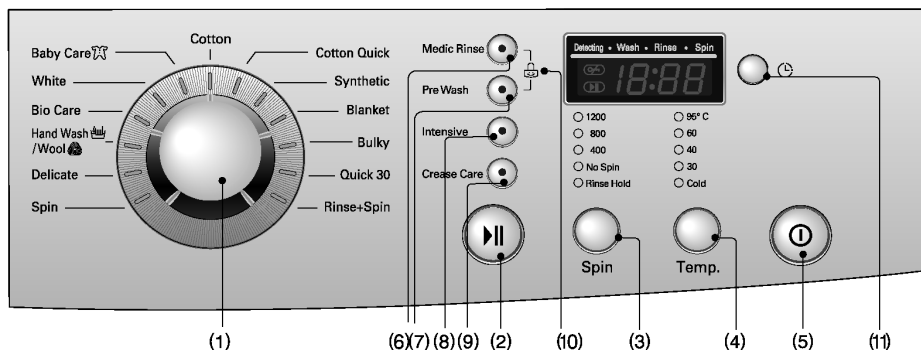

- (1) Rankenėlė: Program  
 (2) Mygtukas: Start/Pause  
 (3) Mygtukas: Spin  
 (4) Mygtukas: Temp.

- (5) Mygtukas: Power  
 (6) Mygtukas: Medic Rinse  
 (7) Mygtukas: Pre Wash  
 (8) Mygtukas: Intensive

- (9) Mygtukas: Crease Care  
 (10) Buttons: Child Lock  
 (11) Mygtukas: Time Delay

## Pasirenkamos funkcijos

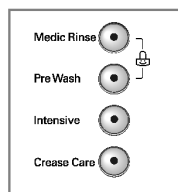

- Norimą funkciją galite pasirinkti spausdami atitinkamą mygtuką.

### 1. Super skalavimas

- Didesniam skalavimo efektyvumui galite pasirinkti funkciją **Medic Rinse**.

### 2. Pirminis

- Šią funkciją naudokite skalbiniams, kuriems reikia pirminio apdorojimo.
- Naudodami funkciją **Pre Wash**, nepilkite skysto ploviklio į pagrindinį plovimo priemonių konteinerį. Jis skirtas tik pagrindiniam plovimui.

### 3. Intensyvus

- Jei skalbiniai labai nešvarūs, pasinaudokite funkcija **Intensive**.
- Pasirinkę funkciją **Intensive** galėsite nustatyti didesnę skalbimo laiką, priklausomai nuo pasirinktos skalbimo programos.
- Jei norite pasinaudoti šia funkcija vieną kartą, paspauskite šios funkcijos mygtuką iki skalbimo programos pradžios.

### 4. Apsauga nuo glamžymosi

- Pasirinkite šią funkciją, jei norite išvengti drabužių susiglamžymo.

**Jei šis režimas pasirinktas, tai rodyti indikatorius valdymo skydelyje.**

## Gręžimas

- 800
- 600
- 400
- No spin
- Rinse Hold



Spin

[F8056LD/MD/ND / QD(P)(1~9)]

- 1000
- 800
- 400
- No spin
- Rinse Hold



Spin

[F1056LD/MD/ND / QD(P)(1~9)]

- 1200
- 800
- 400
- No spin
- Rinse Hold



Spin

[F1256LD/MD/ND / QD(P)(1~9)]

- Spaudžiant mygtuką **Spin** galite pasirinkti gręžimo greitį.

## 1. Gręžimo greičio pasirinkimas

- Galimi šie gręžimo greičiai pagal programas:
  - **COTTON / RINSE+SPIN / QUICK 30 / BIO CARE / BULKY**  
Be vandens išleidimo - Be gręžimo - 400 - 600 - 800  
[F8056QD(P)(1~9)]  
Be vandens išleidimo - Be gręžimo - 400 - 800 - 1000  
[F1056QD(P)(1~9)]  
Be vandens išleidimo - Be gręžimo - 400 - 800 - 1200  
[F1256QD(P)(1~9)]
  - **DELICATE / BLANKET / BABY CARE / WHITE / COTTON QUICK / SYNTHETIC / HAND WASH/WOOL.**  
Be vandens išleidimo - Be gręžimo - 400 - 600  
[F8056QD(P)(1~9)]  
Be vandens išleidimo - Be gręžimo - 400 - 800  
[F12/1056QD(P)(1~9)]
  - **SPIN**  
Be gręžimo - 400 - 600 - 800 [F8056QD(P)(1~9)]  
Be gręžimo - 400 - 800 - 1000 [F1056QD(P)(1~9)]  
Be gręžimo - 400 - 800 - 1200 [F1256QD(P)(1~9)]
  - **COTTON / RINSE+SPIN / QUICK 30 / BIO CARE / BULKY COTTON QUICK.**  
Be vandens išleidimo - Be gręžimo - 400 - 600 - 800  
[F8056LD/MD/ND(P)(1~9)]  
Be vandens išleidimo - Be gręžimo - 400 - 800 - 1000  
[F1056LD/MD/ND(P)(1~9)]  
Be vandens išleidimo - Be gręžimo - 400 - 800 - 1200  
[F1256LD/MD/ND(P)(1~9)]
  - **DELICATE / BLANKET / BABY CARE / WHITE / SYNTHETIC / HAND WASH/WOOL.**  
Be vandens išleidimo - Be gręžimo - 400 - 600  
[F8056LD/MD/ND(P)(1~9)]  
Be vandens išleidimo - Be gręžimo - 400 - 800  
[F12/1056LD/MD/ND(P)(1~9)]

## - SPIN

- Be gręžimo - 400 - 600 - 800  
[F8056LD/MD/ND(P)(1~9)]
- Be gręžimo - 400 - 800 - 1000  
[F1056LD/MD/ND(P)(1~9)]
- Be gręžimo - 400 - 800 - 1200  
[F1256LD/MD/ND(P)(1~9)]

## 2. Negręžti

- Jei pasirinkote šį režimą, būgnas sustos išleisus vandenį.

## 3. Be vandens išleidimo

- Jei turite išeiti, o skalbimas dar nesibaigė, galite pasirinkti funkciją **Rinse Hold** pasukdami **Spin** rankenėlę. Po skalbimo ir skalavimo ciklo iš skalbimo mašinos nebus išleidžiamas vanduo. Tai leis Jūsų skalbiniams likti vandenyje ir nesusiglamžyti.
- Jei įjungtas režimas **Rinse Hold** o Jūs norite jį išjungti, paspauskite mygtuką **Start/Pause**, režimas **Spin** bus išjungtas, turėsite nustatyti gręžimo greitį arba programą.
- Norėdami pradėti programos vykdymą, dar kartą paspauskite mygtuką **Start/Pause**.

## Vandens temperatūra

- 95°C
- 60
- 40
- 30
- Cold



Temp.

- Vandens temperatūrą galima nustatyti spaudžiant mygtuką **Temp.**

- Šaltas
- 30°C / 40°C / 60°C / 95°C

**Daugiau informacijos galite rasti puslapyje 12. Užsienieš pasirinktą temperatūrą žymintis indikatorius.**

# S kalbyklės valdymas

## Skalbimo atidėjimas

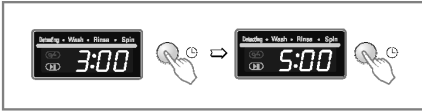

- Prieš pasirinkdami šią funkciją, viską paruoškite skalbimui:
  - atsukite vandens tiekimo čiaupą.
  - sukraukite skalbinius į būgną ir uždarykite dureles
  - suberkite į stalčių skalbiklį ir supilkite audinių minkštiklį.
- Skalbimo atidėjimo nustatymas:
  - Paspauskite mygtuką **Power**.
  - Sukdami programų rankenėlę, pasirinkite norimą programą.
  - Paspauskite mygtuką **Time Delay** ir pasirinkite norimą atidėjimo trukmę.
  - Paspauskite mygtuką **Start/Pause**.
- Paspaudus mygtuką **Time Delay** ekrane pasirodo skaičius „3:00“. Maksimali atidėjimo trukmė yra 19 valandų, minimali – 3 valandos.
- Kiekvienas mygtuko **Time Delay** spustelėjimas pakeičia atidėjimo trukmę viena valanda.
- Norėdami atšaukti skalbimo atidėjimą, paspauskite mygtuką **Power**.
- Skalbimo atidėjimą reiškiantis skaičius žymi momentą, kada bus baigta įvykdyti pasirinkta skalbimo programa arba funkcija (skalbimas, skalavimas, grėžimas).
- Dėl nevienodų vandens tiekimo sąlygų bei temperatūros, skalbimo su atidėjimu trukmė ir faktinė skalbimo trukmė gali keistis.

## Apsauga nuo vaikų



Pasirinkus šią funkciją, užrakinami valdymo mygtukai.

- Apsauga nuo vaikų įjungiama vienu metu nuspaudus ir palaikius mygtukus **Medic Rinse** ir **Pre Wash** (Apie 3 sek.).



- Jei nustatyta funkcija užraktas nuo vaikų, neveiks jokie mygtukai, išskyrus mygtuką **Power**.
- Norėdami išeiti iš šio režimo, dar kartą paspauskite mygtukus **Medic Rinse** ir **Pre Wash** vienu metu (apie 3 sekundes).



- Jei norite pakeisti veikimo režimą esant įjungtam užraktui nuo vaikų, atlikite sekančius veiksmus.
  - Paspauskite mygtukus **Medic Rinse** ir **Pre Wash** vienu metu (apie 3 sekundes).
  - Paspauskite mygtuką **Start/Pause**.
  - Pasirinkite reikiama veikimo režimą ir vėl paspauskite mygtuką **Start/Pause**.

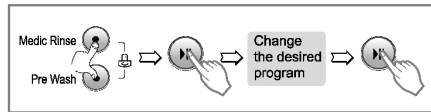

- Užrakto nuo vaikų režimą galite įjungti bet kada. Užraktas automatiškai išsijungs pasibaigus skalbimui.



## Maitinimas



### 1. Prietaiso įjungimas / išjungimas

- Paspaudus mygtuką **Power** skalbyklė įjungiama arba išjungiama.
- Norėdami nutraukti skalbimo atidėjimo programą, taip pat spauskite šį mygtuką.

### 2. Pradinė programa

- Įjungus prietaisą, automatiškai nustatoma COTTON programa su atitinkamomis standartinėmis funkcijomis.
- Jei ši programa Jus tenkina ir keisti nieko nenorite, paspauskite mygtuką **Start/Pause** ir skalbimo ciklas prasidės.

#### PRADINĖS PROGRAMOS PARAMETRAI:

- [F8056LD/MD/ND/QD(P)(1~9)]  
- Cotton Programa 60°C / 800 aps/min;
- [F1056LD/MD/ND/QD(P)(1~9)]  
- Cotton Programa 60°C / 1000 aps/min.
- [F1256LD/MD/ND/QD(P)(1~9)]  
- Cotton Programa 60°C / 1200 aps/min.

## Pradžia/Sustabdymas



### 1. Pradėti

- Mygtukas **Start/Pause** skirtas skalbimo ciklui pradėti arba sustabdyti.

### 2. Sustabdyti

- Jei reikia laikinai sustabdyti skalbimo ciklą, paspauskite mygtuką **Start/Pause**.
- Sustabdžius skalbimą, po 4 minučių skalbyklė automatiškai išsijungia.

## Intelektas



- Kol ekrane rodomas užrašas **Detecting** skalbimo mašinos būgnas suksis lėtai, taip nustatydamas pakrautų skalbinių svorį. Ši operacija trunka keletą sekundžių.
- Ši operacija galima režimuose COTTON ir SYNTHETIC.

## Durelių užraktas



- Durelių užrakto indikatorius įsižiebia kai durelės yra užrakintos.
- Norėdami atrakinti dureles paspauskite **Start/Pause** mygtuką.
- Dureles galima atidaryti tik po kelių sekundžių.

# P riežiūra

## ■ Skalbyklės valymas

### 1. Išorės valymas

Jei tinkamai prižiūrėsite savo skalbimo mašiną, pratęsite jos funkcionavimo laiką. Skalbimo mašinos išorę valykite šiltu vandeniu su neutralia valymo priemone. Po valymo, nusausinkite skalbimo mašiną sausa minkšta šluoste.

#### ▲ DĖMESIO!

Nevalykite skalbimo mašinos etilo spiritu, skiedikliais ar panašiomis medžiagomis.

### 2. Vidinių dalių valymas

Vidines dalis valykite tirpalu, 1 stiklinė (250 ml) baliklio sumaišyto su 2 stiklinėmis (500 ml) skalbimo miltelių. Įjunkite skalbimo mašiną ir leiskite jai atlikti pilną skalbimo ciklą naudojant karštą vandenį.

**PASTABA** Nuosėdų, kurias paliko kietas vanduo, pašalinimui naudokite tik specialias valymo priemones skirtas skalbimo mašinoms.

\* Prieš valydami skalbyklę, išjunkite ją iš elektros tinklo, kad išvengtumėte elektros šoko ir jo pasekmių.

\* Prieš utiizuodami skalbyklę, nupjaukite elektros kabelį ir kištuką.

\* Sugadinkite durelių užraktą, kad maži vaikai negalėtų jos viduje užsitrenkti.

## ■ Vandens padavimo filtras

- Jei vanduo negali patekti į skalbimo priemonių stalčių, ekrane pasirodo užrašas "E" ("No water supply").

- Jei Jūsų vanduo labai kietas arba jame yra mechaninių priemaišų, vandens padavimo filtras gali užsikimšti.

Todėl laikas nuo laiko derėtų jį išvalyti.

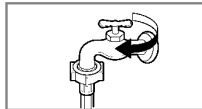

1. Užsukite vandens tiekimo kraną.

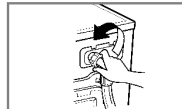

2. Išsukite vandens padavimo žarną.

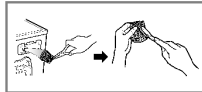

3. Šepetėliu kietais šereliais išvalykite filtrą.



4. Įsukite atgal vandens padavimo žarną.

## ■ Vandens išleidimo filtras

\* Vandens išleidimo filtre susirenka visos smulkios šiukšlės, buvusios skalbiniuose. Jei norite, kad Jūsų skalbyklė veiktų nepriekaištingai, reguliariai valykite šį filtrą.

#### ▲ DĖMESIO!

Pirmiausiai išleiskite vandenį iš skalbyklės ir išleidimo žarnos ir tik tada atidarykite ir išvalykite filtrą.

1. Monetos pagalba atidarykite skalbyklės apačioje esantį dangtelį (1) pasukite kamštį (2) ir ištraukite vandens išleidimo žarną.

2. Ištraukite kamštį (2) ir leiskite ištekti vandeniui į kokią nors indą. Ištekėjus visam vandeniui, atidarykite siurblio filtrą (3), pasukdami jį į kairę.

3. Iš filtro (3) išvalykite visas šiukšles. Išvalę, įstatykite filtrą į vietą ir pasukite pagal laikrodžio rodyklę, įstatykite į vietą vandens išleidimo kamštį (2). Uždarykite dangtelį.

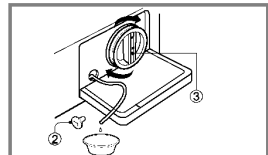
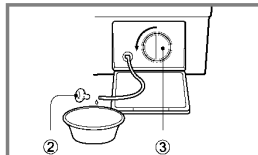
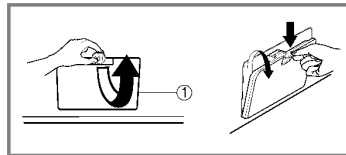

# Priežiūra



## ■ Skalbimo priemonių stalčius

\* Ilgainiui stalčiuje susikaupia skalbimo priemonių likučiai.

- Laikas nuo laiko stalčių rekomenduojama išplauti stipria vandens srove.
- Reikalui esant, stalčių galima iš skalbyklės išimti: tam reikia nuspausti stalčiaus laikiklį žemyn ir patraukti stalčių į save.
- Stalčiaus valymą galima supaprastinti nuėmus skalbinių minkštiklio skyriaus viršutinę dalį.

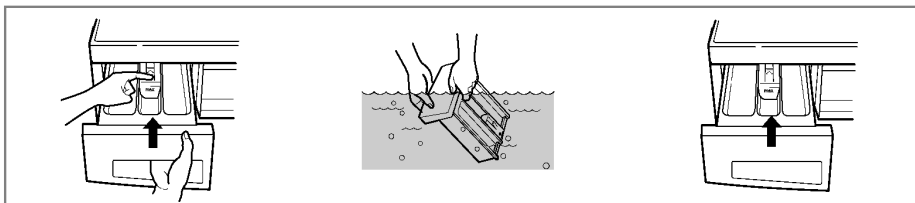

## ■ Skalbimo priemonių stalčiaus niša

\* Skalbimo priemonių likučiai gali susikaupiti ir stalčiaus nišoje, todėl retkarčiais ją derėtų iššveisti senu dantų šepetėliu.

- Išvalę nišą įstatykite stalčių ir paleiskite skalavimo ciklą be skalbinių, kad viskas gerai išsiskalautų.

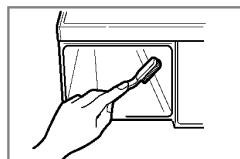

## ■ Skalbimo būgnas

- Jei skalbate kietu vandeniu, nematomose ir sunkiai prieinamose skalbyklės vietose gali kauptis kalkių nuosėdos. Ilgainiui kalkės gali užkimšti ir sugadinti svarbias skalbyklės dalis, kurias teks keisti.
- Nors skalbimo būgnas pagamintas iš nerūdijančio plieno, jame gali atsirasti rūdžių nuo į jį patekusių sąvaržėlių, smeigtukų ir kitų smulkių metalinių daiktų.
- Skalbimo būgną retkarčiais rekomenduojama išvalyti.
- Prieš naudodami nukalkinimo priemones, dažus ar baliklius įsitikinkite, kad jie tinka automatinėms skalbimo mašinoms.

\* Nukalkinimo priemonių sudėtyje gali būti cheminių medžiagų, galinčių pakenkti jūsų skalbimo mašinai.

\* Ant būgno atsiradusias dėmes valykite specialiai nerūdijančiam plienui skirta valymo priemone.

\* Niekada nenaudokite metalinio šveistuko.

## ■ Laikymas šaltomis sąlygomis

Jei skalbyklė laikoma patalpoje, kurioje temperatūra gali nukristi žemiau nulio arba transportuojama esant minusinei temperatūrai, laikykitės žemiau pateiktų nurodymų, kaip išvengti prietaiso sugadinimo:

1. Užsukite vandens tiekimo čiaupą.
2. Nuimkite vandens tiekimo ir išleidimo žarnas ir išleiskite iš jų vandenį.
3. Elektros tiekimo kabelįjunkite tik į tinkamai įžemintą kištukinį lizdą.
4. Į tuščią skalbimo būgną supilkite apie 4 litrus nenuodingo RV mašininio aušinimo skysčio. Uždarykite dureles.
5. Įjunkite gręžimo ciklą 1 minutelį, kad išbėgtų skalbyklėje buvęs skystis. Šiek tiek aušinimo skysčio liks prietaiso viduje.
6. Ištraukite iš lizdo elektros tiekimo kabelio kištuką, sausiai iššluostykite skalbyklės vidų ir uždarykite dureles.
7. Ištraukite skalbimo priemonių stalčių ir sausiai iššluostykite visus jo skyrelius bei nišą.
8. Skalbyklę laikykite vertikaliajo padėtyje.
9. Norėdami iš skalbyklės pašalinti aušinimo skystį, paleiskite ją skalbti pagal pilną programą su skalbikliu, bet be skalbinių.

# G

## edimų šalinimo vadovas

\* Ši skalbyklė turi automatinę apsaugos funkciją, o tai reiškia, kad ji gali identifikuoti gedimą ir nedelsiant atitinkamai apie jį pranešti. Jei įsūj skalbyklė veikia netinkamai arba neveikia visai, prieš kreipdamiesi į aptarnavimo specialistą, pirmiau pabandykite rasti gedimo priežastį žemiau pateiktoje lentelėje:

Simptomas	Galima priežastis	Sprendimas
Barškėjimas ir džersškėjimas	<ul style="list-style-type: none"> <li>Į skalbimo būgną arba siurbį pateko pašalinių daiktų: monetų, žiogelių, smeigtukų ar pan.</li> </ul>	Sustabdykite skalbyklę ir patikrinkite skalbimo būgną bei siurblio filtrą. Jei pašaliniai garsai nedings – kreipkitės į aptarnavimo centro specialistus.
Duslus dunksėjimas, smūgių garsas	<ul style="list-style-type: none"> <li>Didelis skalbinių kiekis gali sukelti dunksėjimą. Paprastai tai normalu.</li> </ul>	Jei dunksėjimas nesiliauja, reiškia išsibalansavo skalbinių įkrova. Sustabdykite skalbimą ir persikirstykite skalbinius.
Vibravimas	<ul style="list-style-type: none"> <li>Patikrinkite ar išsukti visi transportavimo varžtai ir nenuimtos visos pakotės dalys.</li> <li>Skalbiniai skalbimo būgne pasiskirstę netolygiai.</li> <li>Įsitikinkite, kad visos skalbyklės kojelės tvirtai remiasi į grindis.</li> </ul>	<p>Jei montavimo metu neišsukti transportavimo varžtai, atlikite tai kaip nurodyta instrukcijoje. Sustabdykite skalbimą ir persikirstykite skalbinius.</p> <p>Jei vibravimas nesiliauja, reiškia išsibalansavo skalbinių įkrova. Apkrova būgne yra netolygiai paskirstyta. Sustabdykite skalbimą ir persikirstykite skalbinius.</p>
Ūdens noplūde	<ul style="list-style-type: none"> <li>Atsilaisvino vandens padavimo arba išleidimo žarnų jungtys prie skalbyklės arba prie vandentiekio.</li> <li>Užsikimšo kanalizacijos vamzdis.</li> </ul>	Patikrinkite ir tvirtai užsukite žarnų jungtis. Išvalykite kanalizacijos vamzdį. Jei reikia – kreipkitės į santechniką.
Veržiasi putas	<ul style="list-style-type: none"> <li>Užsikimšo kanalizacijos vamzdis.</li> </ul>	Per didelis skalbiklio kiekis arba netinkamas skalbiklis gali būti didelio kiekio putų susidarymo ir vandens pratekėjimo priežastis.
Vanduo nepaduodamas į skalbyklę arba paduodamas labai lėtai	<ul style="list-style-type: none"> <li>Netinkami vandens tiekimo parametrai.</li> <li>Nepilnai atsuktas vandentiekio čiaupas.</li> <li>Vandens padavimo žarna užsilenkusi.</li> </ul>	<p>Pabandykite prietaisą prijungti prie kito vandens tiekimo čiaupo.</p> <p>Pilnai atsukite čiaupą.</p> <p>Ištiesinkite žarną.</p>
Vanduo neišleidžiamas iš skalbyklės arba išleidžiamas labai lėtai	<ul style="list-style-type: none"> <li>Užsikimšęs vandens padavimo žarnos filtras.</li> <li>Vandens išleidimo žarna užsilenkusi.</li> <li>Užsikimšęs vandens išleidimo filtras.</li> </ul>	<p>Patikrinkite vandens padavimo filtrą.</p> <p>Ištiesinkite žarną.</p> <p>Išvalykite vandens išleidimo filtrą.</p>
Skalbyklė neįsijungia	<ul style="list-style-type: none"> <li>Elektros kabelis neįjungtas į elektros tinklą arba atsilaisvinusi kabelio jungtis.</li> <li>Perdegę namo elektros saugikliai, suveikę trumpo jungimo pertraukiklis, nutrauktas elektros tiekimas.</li> <li>Neatsuktas vandens tiekimo čiaupas.</li> <li>Patikrinkite, ar uždarytos durelės.</li> </ul>	<p>Patikrinkite, ar kištukas gerai įkištas į lizdą.</p> <p>Įjunkite trumpo jungimo pertraukiklį arba pakeiskite saugiklius. Nedidinkite saugiklių galingumo. Jei problema kyla dėl elektros tinklo perkrovimo, pagalbos kreipkitės į kvalifikuotą elektriką.</p> <p>Atsukite vandens tiekimo čiaupą.</p> <p>Uždarykite dureses ir paspauskite mygtuką <b>Start/Pause</b>. Paspaudus mygtuką, skalbyklė gręžimo ciklą gali pradėti neiškart. Prieš gręžimo pradžią turi užsiraikinti durelės.</p>
Neatsidaro durelės		Pradėjus skalbimą, saugumo sumetimais durelių atidaryti negalima. Sustabdžius skalbimą, automatinis durelių užraktas atsirakins tik po minutės ar dviejų.
Uždeltas skalbimo ciklas		Skalbimo laikas kinta priklausomai nuo skalbinių kiekio, vandens spaudimo, vandens temperatūros ir kitų sąlygų. Jei išsibalansuoja skalbinių įkrova arba dirba putų šalinimo programa, skalbimo ciklo trukmė pailgėja.

# Gedimų šalinimo vadovas



Simptomas	Galima priežastis	Sprendimas
<p>IE ("No water supply")</p>	<ul style="list-style-type: none"> <li>• Netinkami vandens tiekimo parametrai.</li> <li>• Nepilnai atsuktas vandens tiekimo čiaupas.</li> <li>• Vandens padavimo žarna užsilenkusi.</li> <li>• Užsikimšęs vandens padavimo žarnos filtras.</li> </ul>	<p>Pabandykite prietaisą prijungti prie kito vandens tiekimo čiaupo. Pilnai atsukite čiaupą. Ištiesinkite žarną. Patikrinkite vandens padavimo žarnos filtrą.</p>
<p>OE ("Not draining")</p>	<ul style="list-style-type: none"> <li>• Vandens išleidimo žarna užsilenkusi.</li> <li>• Užsikimšęs vandens išleidimo filtras.</li> </ul>	<p>Ištiesinkite vandens išleidimo žarną. Išvalykite vandens išleidimo filtrą.</p>
<p>UE ("No spinning")</p>	<ul style="list-style-type: none"> <li>• Per mažas skalbinių kiekis.</li> <li>• Išsibalansavo skalbinių įkrova.</li> <li>• Prietaisas turi išsibalansavimo nustatymo ir koregavimo sistemą. Jei skalbiamas vienas didelis daiktas (pvz. didelis paklotas ar frotinis chalatas), skalbyklė gali automatiškai sustabdyti gręžimą arba visai nutraukti gręžimo ciklą.</li> </ul>	<p>Siekdami išlaikyti skalbinių balansą, vienu metu skalbkite 1 ar 2 panašius daiktus.</p> <p>Išsibalansavus įkrovai, pertvarkykite skalbinius ir bandykite gręžti dar kartą.</p> <p>Jei ciklo pabaigoje skalbinyje dar pernelyg šlapias, balanso atstatymui į būgną įdėkite mažesnių skalbinių ir pakartokite gręžimo ciklą.</p>
<p>dE ("Door open")</p>	<ul style="list-style-type: none"> <li>• Neuždarytos durelės</li> </ul>	<p>Uždarykite dureles. Jei "dE" indikacija neužgessta, kreipkitės į aptarnavimo specialistą.</p>
<p>tE</p>	<ul style="list-style-type: none"> <li>• Sugedo vandens temperatūros daviklis.</li> </ul>	<p>Išjunkite prietaisą iš elektros tinklo ir kreipkitės į aptarnavimo specialistą.</p>
<p>FE</p>	<ul style="list-style-type: none"> <li>• Vanduo perpilamas dėl sugedusio vandens vožtuvo.</li> </ul>	<p>Užsukite vandens tiekimo čiaupą. Išjunkite prietaisą iš elektros tinklo. Kreipkitės į aptarnavimo specialistą.</p>
<p>PE</p>	<ul style="list-style-type: none"> <li>• Sugedo vandens lygio daviklis.</li> </ul>	
<p>CE</p>	<ul style="list-style-type: none"> <li>• Per didelė apkrova.</li> </ul>	
<p>LE</p>	<ul style="list-style-type: none"> <li>• Per didelė apkrova.</li> </ul>	
<p>PF</p>	<ul style="list-style-type: none"> <li>• Buvo nutrukęs elektros energijos tiekimas.</li> </ul>	

## **G**arantinio aptarnavimo sąlygos

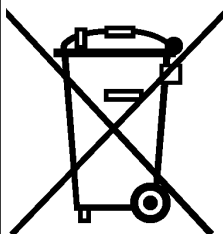

### **UTILIZUOKITE SENUS BUITINIUS PRIETAISUS**

1. Jei butinis prietaisas pažymėtas tokiu perbraukto šiukšlių konteinerio ženklu, reiškia jis yra įtrauktas į Europos Sąjungos direktyvą 2002/96/EC.
2. Visi elektriniai ir elektroniniai prietaisai turi būti utilizuojami atskirai nuo buitinių šiukšlių ir jų utilizavimu turi rūpintis valstybės ar vietinės valdžios paskirtos tarnybos.
3. Tinkamas senų buitinių prietaisų utilizavimas padės apsaugoti aplinką ir žmonių sveikatą nuo galimų neigiamų pasekmių.
4. Daugiau informacijos apie senų buitinių prietaisų utilizavimą galite gauti miesto administracijoje, šiukšlių tvarkymo įmonėje arba paroduotuvėje, prekiaujančioje buitine technika.

### **GARANTINIAI ĮSIPAREIGOJIMAI NETAIKOMI:**

- Aptarnaujančio personalo kelionėms į Jūsų namus, kad apmokytų Jus elgtis su prietaisu.
- Jei prietaisas buvo įjungtas į kitokios įtampos elektros tinklą, nei nurodyta techninių duomenų lentelėje.
- Jei prietaisas sugedo dėl nelaimingo atsitikimo, nepriežiūros, netinkamo naudojimo ar stichinės nelaimės.
- Jei prietaisas sugedo dėl to, kad buvo naudojamas ne buityje arba naudojamas ne taip, kaip nurodyta naudojimo instrukcijoje.
- Naudojimo instrukcijoms bei prietaiso nustatymų pakeitimui.
- Jei prietaisas sugedo dėl kenkėjų (taronų, žiurkių ir pan.) padarytos žalos.
- Triukšmui ar vibracijai, atsirandantiems normaliai veikiant prietaisui (gręžimo garsas, siurbiamo vandens garsas ar pypsėjimas šildymo metu).
- Prietaiso montavimui, pavyzdžiui prietaiso išlyginimui ar vandens išleidimo sistemos prijungimui.
- Įprastinei prietaiso priežiūrai, kuri rekomenduojama naudojimo instrukcijoje.
- Pašalinimų daiktų (akmenukų, vielų, nagų, sagų ir pan.) šalinimui iš prietaiso, tame tarpe ir iš vandens padavimo ir išleidimo filtrų.
- Saugiklių keitimo, namo elektros instaliacijos bei santchnikos sistemos pritaikymo darbų.
- Netinkamo (neleistino) remonto pasekmių pašalinimo.
- Asmeninės nuosavybės sugadinimui dėl prietaiso defekto ir su tuo susijusių pasekmių.
- Garantiniai įsipareigojimai netaikomi, jei prietaisas naudojamas komerciniams tikslams. (Pavyzdžiui: jei prietaisas naudojamas viešojo pirtyje, treniruočių centre, bendrabutyje ar nuomojamame būste.)

## G alvenās priekšrocības



### ■ Pretburzīšanās funkcija

Tvertnes griešanās laikā veļa pārvietojas tikai virzienā uz augšu vai uz leju, tādēļ tā nekrokojas.



### ■ Ekonomiska, efektīva mazgāšanas sistēma

Ekonomiskā un efektīvā mazgāšanas sistēma atkarībā no ievietotās veļas daudzuma un ūdens temperatūras automātiski nosaka optimālo ūdens daudzumu un mazgāšanas laiku, tādējādi samazinot ūdens un elektroenerģijas patēriņu.



### ■ Taustiņu bloķēšanas funkcija

Taustiņu bloķēšanas funkcija ir paredzēta visu taustiņu (izņemot ieslēgšanas/izslēgšanas taustiņu) bloķēšanai, lai nepieļautu nejaušu mazgāšanas programmas iestatījumu maiņu, kas var rasties, piemēram, bērniem pieskaroties ierīces vadības elementiem.



### ■ Klusa ātruma regulēšanas sistēma

Sistēma automātiski pārkārto veļas mazgājamā mašīnā ievietoto veļu un iestata veļas tvertnes griešanās ātrumu, tādējādi samazinot trokšņa līmeni.

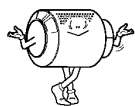

### ■ Tiešās piedziņas sistēma

Maiņstrāvas motors nodrošina tvertnes griešanos, neizmantojot siksnu vai skrīemeli.



## S aturs

Brīdinājumi.....	24
Specifikācijas.....	25
Uzstādīšana.....	27
Pirms mazgāšanas.....	31
Veļas pulvera iepildīšana.....	32
Funkcijas / Veļas mazgājamās mašīnas lietošana	
F 12/10/8056LD/MD/ND/QD(P)(1~9) .....	33
Apkope.....	39
Problēmu novēršana.....	41
Garantijas noteikumi.....	43

# B rīdinājumi

PIRMS VEĻAS MAZGĀJAMĀS MAŠĪNAS LIETOŠANAS RŪPĪGI IEPAZĪSTĪETIES AR NORĀDĪJUMIEM

## UZMANĪBU!

*Lai samazinātu sprādzienbīstamības, elektrošoka, īpašuma bojājumu, traumu vai nāves iespējas, kā arī jūsu drošības dēļ, ievērojiet visus šajā okasgrāmatā minētos norādījumus.*

## SVARĪGI DROŠĪBAS NORĀDĪJUMI

**UZMANĪBU!** Lai samazinātu ugunsgrēka, elektrošoka vai traumu risku, ievērojiet tālāk minētos piesardzības pasākumus.

- Neuzstādi un neuzglabāji veļas mazgājamo mašīnu nepiemērotā vietā.
- Nepieļaujiet vadības elementu bojājumus.
- Neremontējiet un nemainiet ierīces detaļas pašrocīgi, ja vien tas nav minēts apkopes norādījumos vai pašrocīgi veicama remonta ieteikumos, ar kuriem pirms tam iepazīnāties un ziniet, kā tos izmantot.
- Nepieļaujiet, lai veļas mazgājamās mašīnas tuvumā tiek novietoti viegli uzliesmojoši priekšmeti, piemēram, papīrs, spalvas, audumi, ķīmikālijas u.c.
- Ja ierīces tuvumā ir bērni, neļaujiet tiem tuvoties ierīcei.
- Neļaujiet bērniem spēlēties ar ierīci vai tās tuvumā.
- Neatslēdziet veļas mazgājamās mašīnas lūku atvērtni. Ja atstāsiet to vajā, bērni var iekļūt veļas mašīnā.
- Iestatiet augstu veļas mazgāšanas temperatūru (kokvilna 95 °C), lūkas stikls sakarsis. Nepieskarieties tam!
- Nepieskarieties iekšējām ierīces sastāvdaļām veļas mazgājamās mašīnas darbības laikā. Pagaidiet, līdz tvertne pilnībā apstājas.
- Nepieskarieties izsūkņšanai paredzētajam ūdenim, jo tas var būt karsts.
- Nepievienojiet/neatvienojiet strāvas kabeli no elektrotīkla ar mitrām rokām.
- Mazgāšanas rezultātā var samazināties veļas siltumizturība.
- Nemazgājiet un nežāvējiet veļas mazgājamā mašīnā drēbes, ja tās pirms tam ir tīrītas ar viegli uzliesmojošām vai sprādzienbīstamām vielām, vai arī tās tikušas pakļautas tādu vielu iedarbībai kā vasks, eļļa, krāsa, benzīns, atlaukošanas līdzekļi, žāvēšanas līdzekļi, petroleja u.c. Tas var izraisīt ugunsgrēku vai sprādzienu.
- Mazgājot vai žāvējot veļu, ievērojiet drēbju ražotāja ieteikumus.
- Neaicērtiet strauji ierīces lūku un nemēģiniet to atvērt ar spēku, ja ir aktivizējiesies lūkas bloķēšanas sistēma (deg lūkas bloķēšanas indikators). Preļējā gadījumā var rasties veļas mazgājamās mašīnas bojājumi.
- Lai nepieļautu elektrošoka bīstamību, pirms ierīces remonta vai apkopes atvienojiet veļas mazgājamo mašīnu no elektrotīkla, izņemiet kustošo drošinātāju vai izslēdziet atdalītāju.
- Neieslēdziet veļas mazgājamo mašīnu, ja tā ir bojāta, nedarbojas pareizi, ir daļēji izjaukta, kā arī tai trūkst vai ir bojātas detaļas, tostarp bojāts strāvas kabelis vai kontaktspraudnis.

**\* Nepielietojiet spēku atvērtai lūkai. Tas var izraisīt ierīces apgāšanos.**

### SAGLABĀJIET ŠO ROKASGRĀMATU

#### ZEMĒJUMA UZSTĀDĪŠANA

Veļas mazgājamā mašīna ir jāsamazē. Zemējums palīdz samazināt elektrošoka bīstamību ierīces nepareizas darbības vai bojājumu gadījumā un nodrošina elektrības novadīšanu pa atsevišķu zemējuma vadu ar mazāku pretestību. Šī veļas mazgājamā mašīna ir aprīkota ar saņemtu strāvas kabeli un zemējuma vadu. Strāvas kabeļa kontaktspraudnis jāpieslēdz sienas kontaktligzdai, kas uzstādīta un saņemta atbilstoši spēkā esošiem noteikumiem un prasībām.

- Neizmantojiet pieslēgšanai pagarinātāju un nemēģiniet ievietot strāvas kabeli nesazemētā kontaktligzdā.
- Ja piemērota kontaktligzda nav pieejama, sazinieties ar elektriķi.

**UZMANĪBU!** Nepareiza zemējuma vada pieslēgšana var izraisīt elektrošoku. Ja rodas šaubas par pareizu zemējuma uzstādīšanu, sazinieties ar zinošu elektriķi.

**Nenomainiet strāvas kabeļa kontaktspraudni. Ja tas nav piemērots sienas kontaktligzdai, sazinieties ar kvalificētu elektriķi, lai to nomainītu.**



# S pecifikācijas

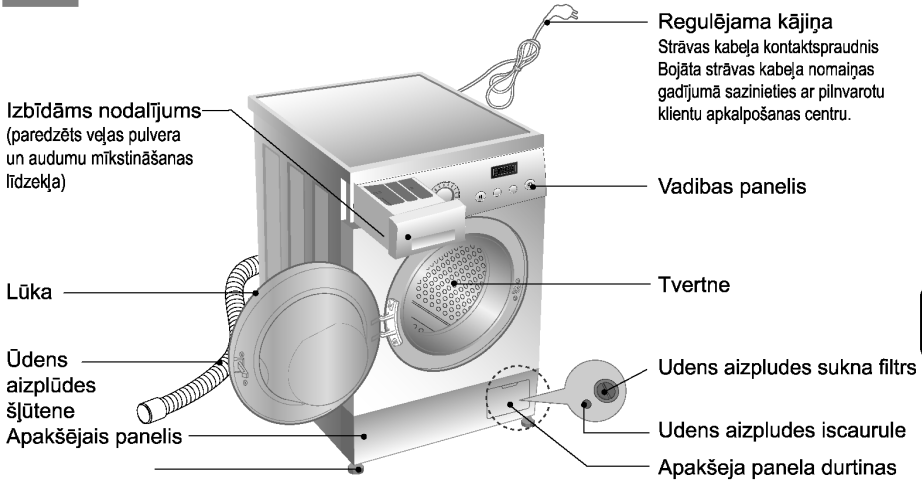

Nosaukums	VELAS MAZGAJAMA MAŠĪNA AR PRIEKŠEJO IELADI			
Modelis	F12/10/8056LD(P)(1~9)	F12/10/8056MD(P)(1~9)	F12/10/8056ND(P)(1~9)	F12/10/8056QD(P)(1~9)
Ietilpība	5 kg	5,5 kg	6 kg	7 kg
Barošana	220 – 240 V ~, 50 Hz			
Izmeri (pxdzxa)	600mm x 440mm x 850mm			600mm x 550mm x 850mm
Svars/maks. jauda	59kg / 1700W			65kg / 2100W
Ūdens paterinš	48 l	52 l	56 l	49 l
Pielaujamais ūdens spiediens	0,3 – 10 kgs/cm <sup>2</sup> (30-1000 kPa)			

\* Lai uzlabotu velas mazgajamas mašīnas veiktspeju, ierīces ārējais izskats un parametri var tikt mainīti bez iepriekšēja brīdinājuma.

## ■ Piederumi

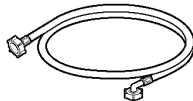

Ūdens ieplūdes šļūtene  
(1 gab.)



Uzgriežnatslega

## S pecifikācijas

Modelis	F1056LD(P)(1~9) F1056MD(P)(1~9) F1056ND(P)(1~9) F1056QD(P)(1~9)	F1256LD(P)(1~9) F1256MD(P)(1~9) F1256ND(P)(1~9) F1256QD(P)(1~9)
Velas izgriešanas	Bez izgriešanas / Bez udens izsuknešanas / 400 / 800 / 1000	Bez izgriešanas / Bez udens izsuknešanas / 400 / 800 / 1200

Modelis	F8056LD(P)(1~9) F8056MD(P)(1~9)	F8056ND(P)(1~9) F8056QD(P)(1~9)
Velas izgriešanas	Bez izgriešanas / Bez izgriešanas / 400 / 600 / 800	

### Atlikušais laiks

- Mazgāšanas laikā displejā parādās laiks, kas atlicis līdz mazgāšanas beigām.
- Aptuvenais laiks ir atkarīgs no tālāk minētajiem mazgāšanas režīmiem.

Mazgāšanas režīmi	F12/10/8056LD/MD/ND(P)(1~9)	F12/10/8056QD(P)(1~9)
Cotton	1:52	1:54
Cotton Quick	1:26	1:35
Synthetic	1:15	1:15
Quick 30	30'	30'
Rinse+Spin	20'	22'
Hand Wash/Wool	51'	49'
Delicate	57'	51'
Blanket	1:09	1:40
Bio Care	2:14	2:26
Baby Care	1:54	2:45
White	2:45	2:48
Bulky	59'	59'
Spin	15'	17'

- Mazgāšanas laiks un ūdens temperatūra var atšķirties no minētās atkarībā no ievietotās veļas daudzuma, ūdens spiediena, kā arī no citiem apstākļiem.
- Līdzsvara izjaukšanas gadījumā vai putu noņemšanas programmas aktivizēšanas laikā mazgāšanas laiks var pagarināties (maksimālais pagarinājums — 45 minūtes).

# Uzstādīšana

Neglabājiet veļas mazgājamo mašīnu vietā, kur temperatūra ir zemāka par 0 °C, vai neuzstādiēt to vietā, kas pakļauta nelabvēlīgiem laika apstākļiem. Veļas mazgājāmā mašīna jāsasazemē saskaņā ar spēkā esošām elektroapgādes iestāžu prasībām. Ja ierīce tiek uzstādīta uz grīdas, kurai uzklāta grīdsegma, šī grīdsegma nedrīkst aizklāt starp veļas mazgājamo mašīnu un grīdu esošo spraugu.

Valstīs, kurās ir izplatīti tarakāni vai citi parazīti, pievērsiet īpašu uzmanību tam, lai veļas mazgājāmā mašīna vienmēr būtu tīra. Tarakānu vai citu parazītu izraisītu bojājumu novēršana neietilpst garantijas noteikumos.

## Transportēšanai paredzētās skrūves

Lai aizsargātu veļas mazgājamo mašīnu transportēšanas laikā, ierīce tiek nostiprināta ar transportēšanai paredzētām skrūvēm.

- Pirms ierīces lietošanas noņemiet iesaiņojuma materiālus un transportēšanai paredzētās skrūves.

Atbrīvojot ierīces pamatni no iesaiņojuma materiāliem, neaizmirstiet izņemt arī vidusdaļā uzstādīto ieliktni.

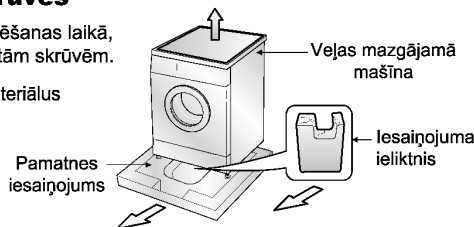

## Transportēšanai paredzēto skrūvju izskrūvēšana

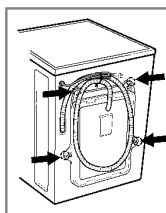

1. Lai transportēšanas laikā nepieļautu ierīces iekšējo detaļu bojājumus, veļas mazgājāmā mašīna ir nostiprināta, izmantojot 4 transportēšanai paredzētās skrūves. Pirms ierīces lietošanas izskrūvējiet šīs skrūves un noņemiet arī gumijas noslēgus.

- Ja skrūves netiks izskrūvētas, tas var izraisīt veļas mazgājāmās mašīnas vibrāciju, paaugstinātu trokšņa līmeni un nepareizu ierīces darbību.
2. Izskrūvējiet 4 skrūves, izmantojot komplektācijā ietvertu uzgriežņatslēgu.

3. Izņemiet 4 skrūves un gumijas noslēgus, nedaudz tos pagriežot. Saglabājiet šīs skrūves un uzgriežņatslēgu, jo tā var turpmāk noderēt.

- Pirms veļas mazgājāmās mašīnas transportēšanas izskrūvējiet skrūves tām paredzētajā vietā.

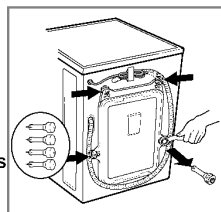

4. Išsukājiet transportavimo varžtus, skyles uzdenkite komplekte esančiais dangteliais.

## Uzstādīšanas vietas izvēle

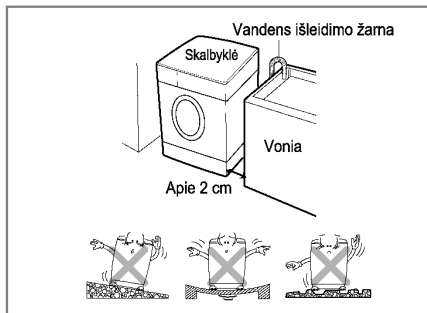

### Horizontāla grīda.

Pieļaujama grīdas slīpums ir 1°.

### Sienas kontaktlīdzda.

Sienas kontaktlīdzda jāatrodas 1,5 m attālumā no veļas mazgājāmās mašīnas sānu malām. Nepieslēdziet vienlaikus vienai sienas kontaktlīdzda vairākas elektroierīces, jo tas var izraisīt tīkla pārslodzi.

# Uzstādīšana

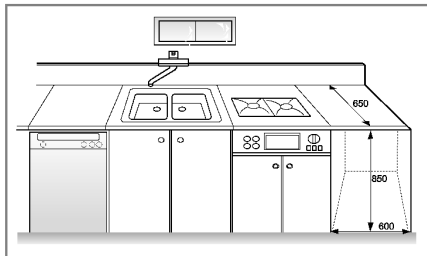

## Brīva telpa:

Nepieciešams nodrošināt ierīces sānos un aizmugurē brīvu telpu (10 cm aizmugurē/2 cm kreisajā un labajā pusē).

Neievietojiet uz veļas mazgājamās mašīnas saimniecības priekšmetus. Tie var sabojāt ierīces virsmu un vadības sistēmu.

## Novietojums

Uzstādiet veļas mazgājamo mašīnu uz cietas, līdzenas grīdas.

Pārbaudiet, vai grīdsegas netraucē ierīces ventilācijai.

Lai novērstu grīdas nelīdzenumus, nenovietojiet zem veļas mazgājamās mašīnas koka, kartona vai citu materiālu paliktņus.

Ja ierīce ir jāuzstāda blakus gāzes plītij vai ogļu plītij, starp ierīcēm nepieciešams novietot siltumizolējošu starpsienu (85x60 cm), ar foliju pārklāto pusi pavēršot pret plīti.

Neuzstādiet ierīci telpās, kur temperatūra ir zemāka par 0 °C.

Pārbaudiet, vai pēc uzstādīšanas veļas mazgājama mašīnai var ērti piekļūt iespējamā remonta laikā.

Izmantojot transportēšanas skrūvēm paredzēto uzgriežņatslēgu, noregulējiet ierīces kājiņas, lai nolīmeņotu veļas mazgājamo mašīnu, un starp ierīces augšējo vāku un darbvirsmu atstājat vismaz 20 mm atstarpi.

## Vandens išleidimo žarnos prijungimas

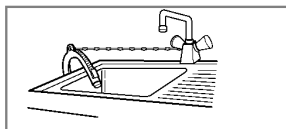

• Cieši nostipriniet ūdens aizplūdes šļūteni, izmantojot ķēdi.

• Šādi nostiprinot šļūteni, nepieļausit grīdas bojājumus, kas varētu rasties ūdens noplūdes laikā.

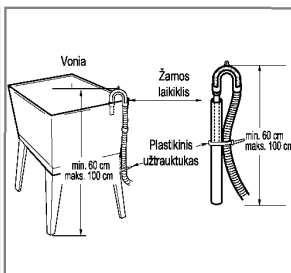
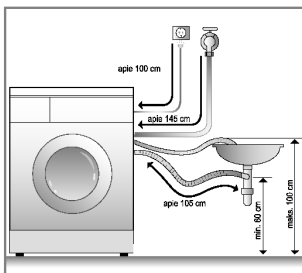
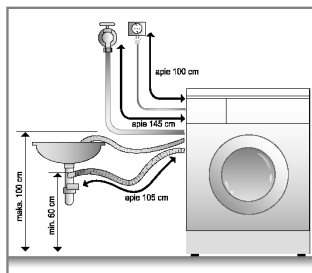

• Neuzstādiet ūdens aizplūdes šļūteni augstāk par 100 cm virs grīdas.

• Ja ūdens aizplūdes šļūtene ir garāka nekā nepieciešams, necentieties iebīdīt lieko daļu veļas mazgājamā mašīnā. Tas var radīt lielāku trokšņa līmeni.

# Uzstādīšana

## ■ Elektriskais pieslēgums

1. Nepieslēdziet veļas mazgājamo mašīnu, izmantojot pagarinātāju vai T elementu.
  2. Bojāta strāvas kabeļa nomainas gadījumā sazinieties ar pilnvarotu uzņēmuma LG klientu apkalpošanas centru vai sertificētu speciālistu.
  3. Pēc mazgāšanas izslēdziet veļas mazgājamo mašīnu un atvienojiet to no elektrotīkla.
  4. Pievienojiet ierīci tikai saņemtai sienas kontaktligzdai.
  5. Uzstādiet veļas mazgājamo mašīnu tā, lai strāvas kabeļa kontaktspraudnis būtu ērti pieejams.
- Ierīces remontu drīkst veikt tikai kvalificēti speciālisti. Nekvalificētu personu veikts remonts var izraisīt ierīces bojājumus vai nopietnus darbības traucējumus. Sazinieties ar vietējo klientu apkalpošanas centru.
  - Neuzstādiet ierīci telpās, kur temperatūra ir zemāka par 0 °C. Zem spiediena esošās šļūtenes var uzsprāgt. Ja temperatūra ir zemāka par 0 °C, tas var negatīvi ietekmēt elektroniskos vadības elementus.
  - Ja veļas mazgājamā mašīna tiek piegādāta ziemā un temperatūra ir zemāka par 0 °C, pirms ierīces lietošanas atstājiet to istabas temperatūrā vairākas stundas.

LV

## BRĪDINĀJUMS

### STRĀVAS KABEĻA DROŠĀ LIETOŠANA

Lielāko daļu elektroierīču ieteicams pieslēgt atsevišķām kontaktligzdām, tātad katra ierīce jāpieslēdz tikai vienai kontaktligzdai. Izlasiet lietotāja rokasgrāmatas sertifikāciju lappusi. Nepārslodiet kontaktligzdas. Pārslodotas, bojātas sienas kontaktligzdas, pagarinātāji, atkailināti vadi, saplaisājusi vai bojāta strāvas kabeļu izolācija var radīt bīstamību. Šādi bojājumi var izraisīt elektrošoku vai ugunsgrēku. Periodiski pārbaudiet strāvas kabeli un, ja konstatējat bojājumus, atvienojiet to no elektrotīkla. Nomainiet bojāto strāvas kabeli pret kabeli ar tādiem pašiem parametriem. Nepieļaujiet strāvas kabeļa fiziskus vai mehāniskus bojājumus, piemēram, kabeļa samezģošanas, saliekšanas, tā ievēršanu durvīs vai pārmērīgu nospieģošanu. Pievērsiet īpašu uzmanību kontaktspraudnim, sienas kontaktligzdām vai vietai, kur strāvas kabelis savienojas ar ierīci.

## ■ Ūdens ieplūdes šļūtenes pievienošana

*Ierīces pieslēģšanai ūdensvadādam lietojiet tikai jaunas šļūtenes.*

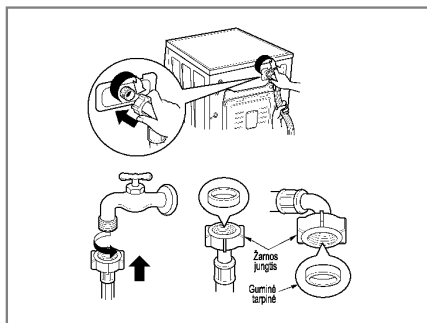

- ▶ Ūdens sistēmā esošajam ūdens spiedienam jābūt 30–1000 kPa robežās (0,3–10 kgs/cm<sup>2</sup>).
- ▶ Veicot pieslēģšanu vārstam, nepieļaujiet šļūtenes atslāģoģanos.
- ▶ Ja ūdens spiediens pārsniedz 1000 kPa, nepiecieģams uzstādīt ierīci, kas pazemina spiedienu.
- Lai nepieļautu ūdens ieplūdes šļūtenē noplūdes, tiek izmantotas divas starplikas.
- Pārbaudiet šļūtenģu neaurlaidģību, atģrieģot līdz galamģdenskrāģnam.
- Periodiski pārbaudiet šļūtenģes stāvokģi un, ja nepiecieģams, nomainiet to.
- Pārbaudiet, vai šļūtene nav samezģojusģies vai saspiesta.

### PIEZĪMĒ

Ja pēc pieslēģģanas vģl arvien ir vģrojama ūdens noplģde, vģlreiz veiciet iepriekģ minģtģas darbģbas. Pieslēģdziet šļģteni standarta krģģnam. Ja krģģnam ir kvadrģtveģda vai ļoti plats ķķģrsģrieģums, noģemiet paplaģinģjuma gredģenu un pievienojiet šļģteni krģģnam, izmantoģot pģreģas elementu.

# Uzstādīšana

## DĒMESIO

Šo ierīce nedrīkst izmantot uz kuģiem vai pārvietojamos objektos, piemēram, pārvietojamās mājās, lidmašīnās u.c. Ja neizmantosiet ierīci (piemēram, brīvdienās), aizgrieziet ūdens krānu.

Atbrīvojoties no nolietotās ierīces, nogrieziet strāvas kabeli un iznīciniet kontaktspraudni. Lai bērni nevarētu iekļūt ierīcē un tur ieslēgties, sabojājiet lūkas slēdzeni. Iesaigojuma materiāli (plēve, putuplasts) var kļūt bīstami bērniem. Pastāv nosmakšanas risks! Glabājiet iesaigojuma materiālus bērniem nepieejamās vietās.

### ■ Horizontālā līmeņošana

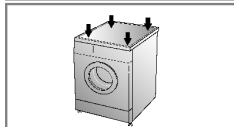
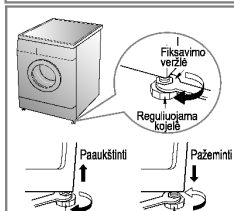

1. Lai nepieļautu vibrāciju un pārmērīgu trokšņa līmeni, veļas mazgājamā mašīna jāuzstāda horizontālā stāvoklī uz cietas, līdzenas grīdas, ieteicams telpas stūrī.

2. Ja grīda ir nelīdzena, nolīmeņojiet ierīci, izmantojot regulējamās kājiņas. Lai novērstu grīdas nelīdzenumu, nenovietojiet zem kājiņām koka gabalus vai citus priekšmetus. Pārliecinieties, vai visas četras kājiņas pareizi saskaras ar grīdu, un pēc tam pārbaudiet ierīces horizontālo stāvokli (izmantojot līmeņrādi).

**PIEZĪME** Ja veļas mazgājamā mašīna tiek uzstādīta uz paaugstinājuma, tā cieši jānostiprina, lai nepieļautu apgāšanos.

3. Ja veļas mazgājamā mašīna nav stabila, atslābiniet attiecīgās kājiņas plastmasas kontruzgriezni un atgrieziet vai pievelciet kājiņu tā, lai nodrošinātu stabilitāti. Pēc tam noteikti pievelciet kontruzgriezni, tādējādi nostiprinot kājiņas stāvokli.

※ **Nostipriniet noregulētās kājiņas, pievelkot fiksācijas uzgriezni pretēji pulksteņrādītāju kustības virzienam.**

### DIAGONĀLES PĀRBAUDE

*Piespiežot veļas mazgājamās mašīnas augšējā paneļa stūrus, ierīcei nevajadzētu saskvērties vai pārvietoties uz augšu vai uz leju (lūdzu, pārbaudiet abus virzienus). Ja, veicot iepriekš minētās darbības, ierīci var saskvērt, noregulējiet kājiņas vēlreiz.*

### ■ Betona grīdas

- Uzstādīšanas vietai jābūt tīrai, sausai un līdzenai.
- Uzstādiet veļas mazgājamo mašīnu uz cietas, līdzenas grīdas.
- Uzstādot veļas mazgājamo mašīnu uz flīzēm, novietojiet zem ierīces kājiņām gumijas paliktnus.

※ **Nepieļaujiet, lai uz ierīces kājiņām nokļūst ūdens. Pretējā gadījumā veļas mazgājamā mašīna var slīdēt.**

### ■ Koka grīdas

- Koka grīdas ir īpaši pakļautas vibrācijai.
- Lai nepieļautu vibrācijas, ieteicams novietot zem katras kājiņas gumijas paliktnus, kuru biezums ir vismaz 15 mm. Nostipriniet paliktnus ar skrūvēm.
- Izvēlieties telpas stūrī, kur grīda ir pēc iespējas stabilāka.

※ **Gumijas paliktnus (artikuls 4620ER3001B) var iegādāties uzņēmuma LG klientu apkalpošanas centrā.**

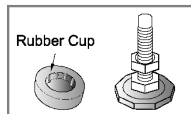

## ▲ DĒMESIO!

• Pareizi novietojot un nolīmeņojot ierīci, tā droši un efektīvi darbosies ilgu laiku.

- Veļas mazgājamai mašīnai jāatrodas horizontālā un stabilā stāvoklī.
- Nuo svorio prietaisais netūrī svyruoti.
- Skalbyklės stovėjimo vieta turi būti švari, grindys nevaškuotos, neišteptos jokia slidžia danga.

# Pirms mazgāšanas

## ■ Pirms pirmās veļas mazgāšanas reizes

Aktivizējiet pilnu veļas mazgāšanas ciklu, neievietojot veļu (izmantojot režīmu KOKVILNA 60 °C un pusi no mazgāšanas līdzekļa). Tas ļaus iztīrīt tvertnē palikušās rūpnieciskā ražošanas procesa paliekas.

## ■ Pirms mazgāšana

### 1. Uzlīmes

Iepazīstieties ar apģērbu uzlīmēs esošo informāciju. Parasti tajās ir ietverta informācija par audumiem un pieļaujamajiem mazgāšanas režīmiem.

### 2. Šķirošana

Dažādiem audumiem nepieciešama atšķirīga mazgāšanas temperatūra un attiecīgs veļas izgriešanai paredzēts tvertnes griešanās ātrums.

Lai iegūtu labākos rezultātus, atdaliet veļu, kurai nepieciešams viens un tas pats mazgāšanas režīms. Mazgājiet tumšus audumus un gaišus vai baltus audumus atsevišķi.

Pretējā gadījumā var rasties krāsainu audumu izbalošana, kā arī balto audumu nokrāsošanās.

Ja iespējams, nemazgājiet ļoti netīru veļu kopā ar vidēji netīru veļu.

Veļas netīrības pakāpe (ļoti netīra, vidēji netīra, nedaudz netīra)	Krāsa (balta, gaiša, tumša)	Plūksnas (veļa, kuru mazgājot, rodas plūksnas;veļa, kas uztver plūksnas)
<i>Sašķirojiet veļu, ievērojot netīrības pakāpi.</i>	<i>Atdaliet baltos audumus no krāsainajiem.</i>	<i>Drēbes, no kurām izdalās plūksnas, jāmazgā atsevišķi.</i>
<b>Veļa, kuru mazgājot, rodas plūksnas: halāti, dvieļi.</b> <b>Veļa, kas uztver plūksnas: sintētika, velvets, zeķes</b>		

### 3. Pirms veļas ievietošanas

■ Ievietojot veļu ierīcē, sajauciet mazus veļas gabalus ar lieliem. Vispirms ievietojiet lielus veļas gabalus. To daudzums nedrīkst pārsniegt pusi kopējā veļas tvertnes apjoma. Nemazgājiet veļas mazgājamā mašīnā atsevišķi lielus veļas gabalus. Tas var izraisīt veļas tvertnes nestabilitāti. Ievietojiet ierīcē vēl vienu vai divus līdzīgus apģērba gabalus.

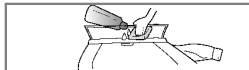

- Pārbaudiet, vai kabatas ir tukšas. Kabatās atstāti priekšmeti, piemēram, naglas, kniepadatas, sērkociņi, pildspalvas, monētas, atslēgas un citi priekšmeti, var izraisīt gan ierīces, gan veļas bojājumus.
- Aiztaisiēt rāvējslēdzējus, spiedpogas un sasienu aklas, jo tās var aizķerties cita aiz citas.
- Lai atvieglotu mazgāšanu, apstrādājiet traukus un tīpaši netīras vietas, piemēram, uz kreklu aprocēm vai apkaklītēm, ar ūdeni izšķīdinātu veļas pulveri.
- Lai nepieļautu lūkas blīvējuma un veļas bojājumus, pārbaudiet, vai starp lūku un tās blīvējumu nav iesprūduši veļas gabali.
- Pārbaudiet, vai lūkas blīvējuma malās nav redzami mazi veļas gabali, kuri var tikt iespiesti.
- Pārbaudiet, vai veļas tvertnē nav palikušas drēbes no iepriekšējās mazgāšanas reizes. Pretējā gadījumā tās var tikt sabojātas nākamās mazgāšanas laikā.

# Veļas pulvera iepildīšana

## ■ Veļas pulvera un audumu mīkstināšanas līdzekļa iepildīšana

### 1. Izbīdāms nodalījums

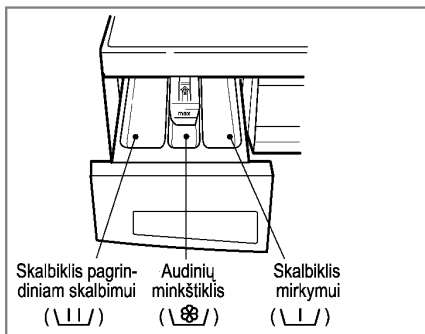

- Tikai galvenajai mazgāšanai →
- Iepriekšēja galvenā mazgāšana → •

### 2. Audumu mīkstināšanas līdzekļa iepildīšana

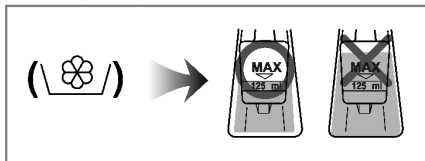

- Neiepildiet audumu mīkstināšanas līdzekli augstāk par norādīto atzīmi. Pretējā gadījumā tā piegāde var tikt aktivizēta priekšlaicīgi. Tas var atstāt uz apģērbiem traipus.
- Neatstājiet audumu mīkstināšanas līdzekli nodalījumā ilgāk par 2 dienām, jo tas var sacietēt.
- Mīkstināšanas līdzeklis tiks pievienots pēdējās skalošanas laikā.
- Neizbīdīet nodalījumu ūdens piegādes laikā.
- Neiepildiet nodalījumā atšķaidītājus (benzīnu un citus šķidrumus).

**PIEZĪME.** Neuzklājiet audumu mīkstinātāju tieši uz drēbēm.

### 3. Veļas pulvera daudzums

- Nepieciešamais veļas pulvera daudzums minēts mazgāšanas līdzekļu ražotāja norādījumos.
- Ja tiek izmantots pārmērīgs mazgāšanas līdzekļa daudzums, veidojas putas, kas pasliktina mazgāšanas rezultātu un rada papildu slodzi ierīces motoram, kas savukārt var izraisīt veļas mazgājamās mašīnas darbības traucējumus.
- Ja veidojas pārmērīgs putu daudzums, nepieciešams samazināt mazgāšanas līdzekļa daudzumu!
- Izmantojiet tikai tādu veļas pulveri, kas paredzēts veļas mazgājamām mašīnām ar priekšējo ielādi.
- Veļas pulvera daudzums var mainīties atkarībā no ūdens temperatūras, ūdens cietības un veļas netīrības pakāpes. Lai sasniegtu labākos rezultātus, nepieļaujiet liela putu daudzuma veidošanos.

### 4. Ūdens mīkstināšanas līdzeklis

- Izmantojot ūdens mīkstināšanas līdzekli (piemēram, Calgon), tiek neitralizēti sāļi, tādējādi nepieļaujot katlakmens veidošanos uz ierīces detaļām un veļas. Vispirms pievienojiet mazgāšanas līdzekli un pēc tam ūdens mīkstināšanas līdzekli.
- Mazgāšanas līdzekļa daudzums ir piemērots veļas mazgāšanai mīkstā ūdenī.
- Veļas pulveris tiek pievienots ūdenim mazgāšanas cikla sākumā.



#### \* Padomi

**Pilna ielāde:** atbilstoši ražotāja norādījumiem.  
**Daļēja ielāde:** 3/4 no ieteiktā daudzuma.  
**Minimāla ielāde:** 1/2 no pilnās ielādes.



# Funkcijas

## ■ IETEICAMIE MAZGĀŠANAS REŽĪMI ATKARĪBĀ NO AUDUMU VEIDA F12/10/8056LD/MD/ND/QD(P)(1~9)

Režīms	Papildinformācija	Temperatūra		Iespējas		Maksimāla ielāde		
		F12/10/8056LD/MD/ND(P)(1~9)	F12/10/8056QD(P)(1~9)	F12/10/8056LD/MD/ND(P)(1~9)	F12/10/8056QD(P)(1~9)	F12/10/8056LD(P)(1~9)	F12/10/8056MD/ND(P)(1~9)	F12/10/8056QD(P)(1~9)
COTTON	Pārbaudiet, vai veļu ir paredzēts mazgāt veļas mazgājamā mašīnā (balta kokvilna, līnu dvieļi un palagi).	95°C	95°C	MEDIC RINSE INTENSIVE PRE WASH CREASE CARE	-	5.0 kg	5.5 kg/6.0 kg	7.0 kg
	Krāsainie audumi (krekli, naktskrekli pidzamas) un nedaudz netīri kokvilnas audumi (apakšveļa).	60°C (Mazgāšana aukstā ūdenī, 30°C, 40°C)	60°C (Mazgāšana aukstā ūdenī, 30°C, 40°C)					
COTTON QUICK	Nedaudz netīrai kokvilnas veļai.	40°C (Mazgāšana aukstā ūdenī, 30°C, 60°C)	60°C (Mazgāšana aukstā ūdenī, 30°C, 40°C)		-			
SYNTHETIC	Poliamīds, akrils, poliesteris.	40°C (Mazgāšana aukstā ūdenī, 30°C, 60°C)	40°C (Mazgāšana aukstā ūdenī, 30°C, 60°C)			Ne vairāk par 2.0 kg	Ne vairāk par 3.0 kg	Ne vairāk par 3.0 kg
QUICK 30	Audumu veids tāds pats kā režīmā COTTON (Kokvilna) un SYNTHETIC (Sintētika).	30°C (Mazgāšana aukstā ūdenī, 40°C)			-	Ne vairāk par 1.5 kg	Ne vairāk par 2.0 kg	Ne vairāk par 2.0 kg
HAND WASH  / WOOL 	Vīnas izstrādājumi ar uzlīmi "Mazgāt ar rokām".	40°C (Mazgāšana aukstā ūdenī, 30°C)	30°C (Mazgāšana aukstā ūdenī, 40°C)	INTENSIVE CREASE CARE	INTENSIVE	Ne vairāk par 1.5 kg	Ne vairāk par 2.0 kg	Ne vairāk par 2.0 kg
DELICATE	Trausli audumi, kas ātri bojājas (zīds, aizkari).					Ne vairāk par 1.5 kg	Ne vairāk par 2.0 kg	Ne vairāk par 2.0 kg
BULKY	Skirta storiems, drēgmę sugerantiems audiniams skalbti (Megztiniams)	30°C (Mazgāšana aukstā ūdenī)	30°C (Mazgāšana aukstā ūdenī)			5.0 kg	6.0 kg, 5.5 kg	7.0 kg
BLANKET	Tikai gultas pārkļājiem.	40°C (Mazgāšana aukstā ūdenī, 30°C)	60°C (95°C)		MEDIC RINSE INTENSIVE CREASE CARE	5.0 kg	6.0 kg, 5.5 kg	7.0 kg
BIO CARE	Lai likvidētu olbaltumvielu radītus netīrumus	60°C (95°C)				5.0 kg	6.0 kg, 5.5 kg	7.0 kg
BABY CARE 	Bērnu drēbes.	60°C (40°C, 95°C)	95°C (60°C)	MEDIC RINSE INTENSIVE PRE WASH CREASE CARE	MEDIC RINSE INTENSIVE PRE WASH CREASE CARE	Ne vairāk par 4.0 kg	Ne vairāk par 4.0 kg	Ne vairāk par 4.0 kg
WHITE	Liela izmēra veļa, kas uztver lielu ūdens apjomu (piemēram, džemperis).	95°C	95°C			5.0 kg	6.0 kg, 5.5 kg	7.0 kg

\* PRE WASH (IEPRIEKŠĒJA MAZGĀŠANA): Ja veļa ir ļoti netīra, režīms **Pre Wash** būs visefektīvākais. Iepriekšējās mazgāšanas režīms ir paredzēts programmai COTTON (Kokvilna) un SYNTHETIC (Sintētika).

\* INTENSIVE (INTENSĪVAIS REŽĪMS): Ja jāmazgā ļoti netīra veļa, var palielināt mazgāšanas efektivitāti, izvēloties iespēju **Intensive**. Programmas iestatījums kopā ar iespēju **Intensive** tiek veikts atbilstoši standartam EN 60456 un IEC 60456.

\* CREASE CARE (BEZ KROKOŠANĀS): Izvēlieties šo iespēju, ja vēlaties izvairīties no veļas krokošanās tās izgriešanas laikā.

\* MEDIC RINSE (ĪPAŠI EFEKTĪVA SKALOŠANA): Lai iegūtu augstu efektivitāti un labāku skalošanas rezultātu, var izvēlēties iespēju **Medic Rinse** (īpaši efektīva skalošana).

# Veļas mazgājamās mašīnas lietošana

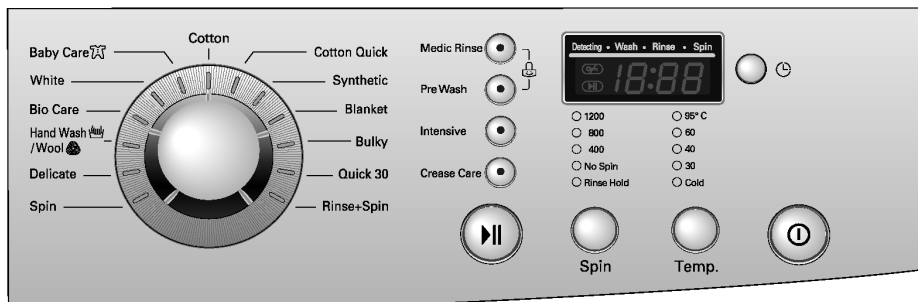

## 1. Mazgāšana noklusējuma režīmā

- Lai ieslēgtu veļas mazgājamo mašīnu, nospiediet taustiņu **Power (Barošana)**.
- Nospiediet taustiņu **Start/Pause (Sākt/pauze)**.

### ✳ NOKLUSĒJUMA REŽĪMS

- **Mazgāšana: tikai galvenā mazgāšana**
- **Skalošana: 3 reizes**
- **Veļas izgriešana:**
  - **800 apgr./min.**  
[F8056LD/MD/ND/QD(P)(1~9)]
  - **1000 apgr./min.**  
[F1056LD/MD/ND/QD(P)(1~9)]
  - **1200 apgr./min.**  
[F1256LD/MD/ND/QD(P)(1~9)]
- **Ūdens temperatūra 60°C**
- **Režīms: COTTON (Kokvilna)**

## 2. Manuāla režīmu izvēle

- Lai ieslēgtu veļas mazgājamo mašīnu, nospiediet taustiņu **Power (Barošana)**.
- Izvēlieties nepieciešamos darba nosacījumus, pagriežot programmētāju un nospiežot katru taustiņu.
- Nospiediet taustiņu **Start/Pause (Sākt/pauze)**.

**Plašāku informāciju par režīmu izvēli skatiet rokasgrāmatas 35–38 lpp.**

## Mazgāšanas režīmi

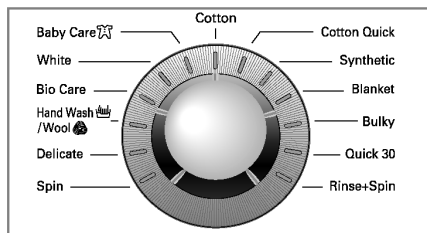

- Veļas mazgājamā mašīnā atkarībā no audumu veida ir iespējami 13 mazgāšanas režīmi.
- Ieslēdzot ierīci, tā automātiski pārslēdzas režīmā **COTTON (Kokvilna)**.
- Pagriežot regulatoru, mazgāšanas režīmi mainīsies šādā secībā:

**COTTON (Kokvilna) – COTTON QUICK (Ātrā kokvilnas programma) – SYNTHETIC (Sintētika) – BLANKET (Dūnu sega) – BULKY (Liela izmēra veļa) – QUICK 30 (Ātrā mazgāšana 30) – RINSE+SPIN (Skalošana un veļas izgriešana) – SPIN (Veļas izgriešana) – DELICATE (Saudzīgā programma) – HAND WASH/WOOL (Mazgāšana ar rokām / vilna) – BIO CARE (Bioloģiskā apstrāde) – WHITE (Saudzīga vārīšana) – BABY CARE (Bērnu drēbes).**

**Uz programmas izvēli norādīs vadības panelī esošais indikators.**

**Ieteikumi par mazgāšanas režīmu izvēli atkarībā no audumu veida ir izklāstīti rokasgrāmatas 33 lpp.**

# Veļas mazgājamās mašīnas lietošana

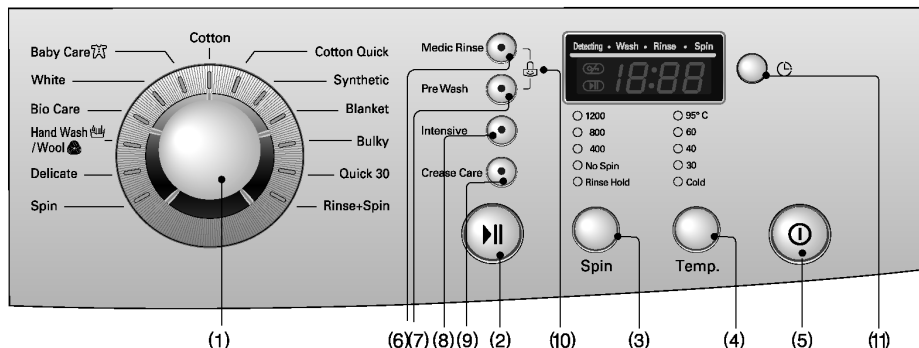

- |  |  |  |
|--|--|--|
| (1) Regulators: darba režīms           | (5) Taustiņš: Power (Barošana)                       | (9) Taustiņš: Crease Care (Bez krokošanās) |
| (2) Taustiņš: Start/Pause (Sākt/Pauze) | (6) Taustiņš: Medic Rinse (Īpaši efektīva skalošana) | (10) Taustiņu bloķēšanas funkcija          |
| (3) Taustiņš: Spin (veļas izgriešana)  | (7) Taustiņš: Pre Wash (Iepr.)                       | (11) Taustiņš: taimera režīms              |
| (4) Taustiņš: Temp.                    | (8) Taustiņš: Intensive (Intensīvais režīms)         |  |

## Iespējas

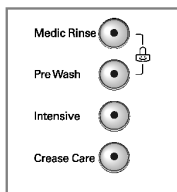

- Iespēju **taustiņi** ir paredzēti mazgāšanas un skalošanas veida izvēlei.

### 1. Medic Rinse (Īpaši efektīva skalošana)

- Lai iegūtu augstu efektivitāti un labāku skalošanas rezultātu, var izvēlēties iespēju **Medic Rinse**.

### 2. Pre Wash (Iepr.)

- Nospiediet šo taustiņu, ja veļa ir iepriekš jāapstrādā.
- Izmantojot iespēju **Pre Wash (Iepr.)**, neiepildiet šķidro mazgāšanas līdzekli galvenajā mazgāšanas līdzekļu nodalījumā. Tas paredzēts tikai galvenajai mazgāšanai.

### 3. Intensive (Intensīvais režīms)

- Galvenais mazgāšanas cikls būs intensīvāks, ja izvēlēsities iespēju **Intensive**.
- Izvēloties iespēju **Intensive**, atkarībā no izvēlētās programmas mazgāšanas laiks var palielināties.
- Lai izmantotu šo iespēju, pirms mazgāšanas programmas aktivizēšanas nospiediet šo taustiņu vienu reizi.

### 4. Crease Care (Bez krokošanās)

- Izvēlieties šo iespēju, ja vēlaties izvairīties no veļas krokošanās tās izgriešanas laikā.

***Uz programmas izvēli norādīs vadības panelī esošais indikators.***

# Veļas mazgājamās mašīnas lietošana

## Veļas izgriešana

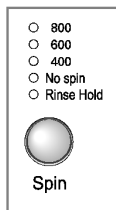

[F8056LD/MD/ND / QD(P)(1-9)]

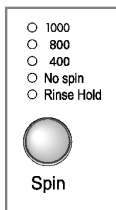

[F1056LD/MD/ND / QD(P)(1-9)]

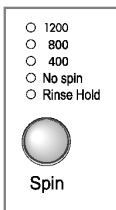

[F1256LD/MD/ND / QD(P)(1-9)]

- Veļas izgriešanas **Spin** (taustiņš) ir paredzēts tvertnes ātruma izvēlei veļas izgriešanas laikā. Ātrums tiek mērīts apgrieziena minūtē.

### 1. Veļas izgriešanas ātruma izvēle

- Tālāk ir minēti veļas izgriešanas ātruma parametri, kas atkarīgi no izvēlētajā mazgāšanas režīma.
- **COTTON / RINSE+SPIN / QUICK 30 / BIO CARE / BULKY**  
Bez ūdens izsūknēšanas - 400 - 600 - 800 [F8056QD(P)(1-9)]  
Bez ūdens izsūknēšanas - 400 - 800 - 1000 [F1056QD(P)(1-9)]  
Bez ūdens izsūknēšanas - 400 - 800 - 1200 [F1256QD(P)(1-9)]
- **DELICATE / BLANKET / BABY CARE / WHITE / COTTON QUICK / SYNTHETIC / HAND WASH/WOOL.**  
Bez ūdens izsūknēšanas - 400 - 600 [F8056QD(P)(1-9)]  
Bez ūdens izsūknēšanas - 400 - 800 [F12/1056QD(P)(1-9)]
- **SPIN**  
Bez ūdens izsūknēšanas - 400 - 600 - 800 [F8056QD(P)(1-9)]  
Bez ūdens izsūknēšanas - 400 - 800 - 1000 [F1056QD(P)(1-9)]  
Bez ūdens izsūknēšanas - 400 - 800 - 1200 [F1256QD(P)(1-9)]
- **COTTON / RINSE+SPIN / QUICK 30 / BIO CARE / BULKY COTTON QUICK.**  
Bez ūdens izsūknēšanas - 400 - 600 - 800 [F8056LD/MD/ND(P)(1-9)]  
Bez ūdens izsūknēšanas - 400 - 800 - 1000 [F1056LD/MD/ND(P)(1-9)]  
Bez ūdens izsūknēšanas - 400 - 800 - 1200 [F1256LD/MD/ND(P)(1-9)]

- **DELICATE / BLANKET / BABY CARE / WHITE / SYNTHETIC / HAND WASH/WOOL.**

Bez ūdens izsūknēšanas - 400 - 600 [F8056LD/MD/ND(P)(1-9)]

Bez ūdens izsūknēšanas - 400 - 800 [F12/1056LD/MD/ND(P)(1-9)]

- **SPIN**

Bez ūdens izsūknēšanas - 400 - 600 - 800 [F8056LD/MD/ND(P)(1-9)]

Bez ūdens izsūknēšanas - 400 - 800 - 1000 [F1056LD/MD/ND(P)(1-9)]

Bez ūdens izsūknēšanas - 400 - 800 - 1200 [F1256LD/MD/ND(P)(1-9)]

### 2. Bez veļas izgriešanas

- Izvēloties šo režīmu, veļas tvertne tiks apturēta pēc ūdens izsūknēšanas.

### 3. Rinse Hold (Bez ūdens izsūknēšanas)

- Ja jums jānododas projām, taču mazgāšana vēl nav pabeigta, var izvēlēties iespēju **Rinse Hold** posmsecīgi nospiežot **veļas izgriešanas taustiņu**. Pēc pilna mazgāšanas un skalošanas cikla no veļas mazgājamās mašīnas netiks izsūknēts ūdens. Tas novērsīs veļas krokošanos.
- Ja aktivizējāt režīmu **Rinse Hold** taču vēlaties to atcelt, nospiediet taustiņu **Start/Pause**, lai atceltu režīmu **Spin** un aktivizētu veļas izgriešanas ātrumu vai programmas.
- Lai ieslēgtu programmu, nospiediet vēlreiz taustiņu **Start/Pause**.

### Ūdens temperatūra

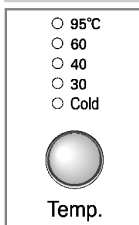

- Taustiņš **Temp.** paredzēts ūdens temperatūras izvēlei.

- Aukstais ūdens  
- 30°C / 40°C / 60°C / 95°C

**Pieļaujams ūdens temperatūras (atkarībā no izvēlētajā mazgāšanas režīma) ir minētas rokasgrāmatas 33 lpp.**

**Uz temperatūras izvēli norādīs vadības panelī esošais indikators.**

# Veļas mazgājamās mašīnas lietošana

## Taimera režīms

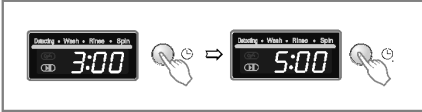

- Veļas sagatavošana mazgāšanai pirms taimera ieslēgšanas:
  - atgrieziet ūdenskrānu.
  - ievietojiet veļas mazgājamā mašīnā veļu un aizveriet lūku.
  - iepildiet izbīdāmajā nodalījumā veļas pulveri un audumu mīkstināšanas līdzekli.
- Taimera iestatīšana:
  - Nospiediet taustiņu **Power**.
  - Pagriezot regulatoru, izvēlieties vajadzīgo mazgāšanas režīmu (darba režīmu).
  - Nospiediet **Time Delay (Taimera Režīma)** taustiņu un iestatiet vajadzīgo laiku.
  - Nospiediet taustiņu **Start/Pause** sāks mirgot simbols (".").
- Pēc **Time Delay (Taimera Režīma)** taustiņa nospiešanas displejā tiks parādīts laiks 3.00. Maksimāli pieļaujamā taimera vērtība ir 19.00, bet minimālā — 3.00.
- Ik, reizi nospiežot **Time Delay (Taimera Režīma)** taustiņu, taimera laika vērtība palielinās par vienu stundu.
- Lai atceltu taimera režīmu, nospiediet taustiņu **Power**.
- Taimera laika vērtība ir plānotais mazgāšanas beigu un izvēlēta veida (mazgāšana, skalošana, veļas izgriešana) laiks.
- Atkarībā no ūdens piegādes specifikas un temperatūraspatiesais mazgāšanas beigu laiks var atšķirties no taimerī iestatītā laika.

## Taustiņu bloķēšanas funkcija



Šī funkcija ir paredzēta visu taustiņu bloķēšanai, lai nepieļautu, ka tās aktivizē bērni.

- Taustiņu bloķēšanas režīmu var ieslēgt, vienlaikus nospiežot taustiņu **Medic Rinse** un **Pre Wash** (aptuveni 3 sekundes).



- Iestatot šo režīmu, taustiņus nevar aktivizēt, izņemot taustiņu **Power**.
- Lai deaktivizētu taustiņu bloķēšanas režīmu, vēlreiz nospiediet taustiņu **Medic Rinse** un **Pre Wash** (aptuveni 3 sekundes).



- Lai nepieciešamības gadījumā mainītu taustiņu bloķēšanas režīmu, izpildiet tālāk minētās darbības.
  - Nospiediet vienlaikus taustiņu **Medic Rinse** un **Pre Wash** (aptuveni 3 sekundes).
  - Nospiediet taustiņu **Start/Pause**.

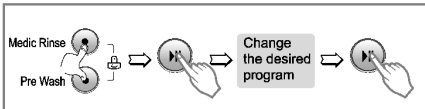

- Taustiņu bloķēšanas režīmu var ieslēgt jebkurā laikā. Tas tiks automātiski izslēgts mazgāšanas beigās.

# Veļas mazgājamās mašīnas lietošana

## Barošana



### 1. Ieslēgšanas/izslēgšanas taustiņš

- Taustiņš **Power** ir paredzēts veļas mazgājamās mašīnas ieslēgšanai un izslēgšanai.
- Turklāt šo taustiņu var arī izmantot, lai atceltu taimera funkciju.

### 2. Noklusējuma režīms

- Pēc veļas mazgājamās mašīnas ieslēgšanas, nospiežot taustiņu **Power**, ierīce automātiski pārslēdzas mazgāšanas režīmā **COTTON**. Arī uz visiem pārējiem mazgāšanas režīmiem attiecas noklusējuma režīms.
- Tādējādi, lai sākt mazgāšanu noklusējuma režīmā, pēc ierīces ieslēgšanas nospiediet taustiņu **Start/Pause**.

#### NOKLUSĒJUMA PARAMETRI:

- [F8056LD/MD/ND/QD(P)(1~9)]  
- Cotton (Kokvilna) 60°C / 800 apgr./min.;
- [F1056LD/MD/ND/QD(P)(1~9)]  
- Cotton (Kokvilna) 60°C / 1000 apgr./min.
- [F1256LD/MD/ND/QD(P)(1~9)]  
- Cotton (Kokvilna) 60°C / 1200 apgr./min.

## Sākt/Pauze



### 1. Sākt

- Taustiņš **Start/Pause** ir paredzēts mazgāšanas programmas ieslēgšanai vai tās apturēšanai.

### 2. Pauze

- Ja nepieciešams īslaicīgi apturēt mazgāšanas procesu, nospiediet taustiņu **Start/Pause**.
- Pēc šī taustiņa nospiešanas **veļas mazgājamā mašīna** automātiski izslēgsies **pēc četrām minūtēm**.

## Detecting (Intelekts)



- Kamēr displejā ir redzams paziņojums **Detecting**, veļas mazgājamās mašīnas tvirtne lēni griežas un ierīce nosaka ievietotās veļas daudzumu. Šī darbība ilgst vairākas sekundes.
- Tā pieejama režīmā **COTTON** un **SYNTHETIC**.

## Lūka ir bloķēta



- Ja veļas mazgājamās mašīnas lūka ir bloķēta, iedegsies indikators.
- Lai atvērtu lūku, nospiediet taustiņu **Start/Pause**, un ierīces darbība tiks apturēta.
- Lūku varēs atvērt pēc neilga brīža.

# Apkope

## ■ Veļas mazgājamās mašīnas tīrīšana

### 1. Ierīces korpusa tīrīšana

Rūpīga veļas mazgājamās mašīnas tīrīšana pagarinās tās darbību. Ierīces ārējās daļas tīriet ar siltu ūdeni un neitrālu mazgāšanas līdzekli. Pēc tam mitrās virsmas notīriet ar tīru drāniņu un ļaujiet nožūt.



#### **UZMANĪBU!**

Netīriet veļas mazgājamo mašīnu ar etilspirtu, šķīdinātājiem vai citām līdzīgām vielām.

### 2. Iekšējo daļu tīrīšana

Mazgājiet iekšējās daļas ar 1 glāzi (250 ml) balinātāja, kas samaisīts ar 2 glāzēm (500 ml) veļas pulvera.

Ieslēdziet veļas mazgājamo mašīnu un veiciet pilnu mazgāšanas ciklu, izmantojot karsto ūdeni.

Ja nepieciešams, atkārtojiet šo darbību.

#### **PIEZĪMĒ**

Lai notīrītu cietu ūdens atslātas nogulsnes, lietojiet tikai veļas mazgājāmām mašīnām paredzētus tīrīšanas līdzekļus.

\* Lai nepieļautu elektrošoku, pirms veļas mazgājamās mašīnas iekšējo daļu tīrīšanas atvienojiet ierīci no elektrotīkla.

\* Atbrīvojoties no nolietotas ierīces, nogrieziet strāvas kabeli un iznīciniet kontaktspraudni.

\* Lai bērni nevarētu iekļūt ierīcē un tur ieslēgties, sabojājiet lūkas slēdzeni.

### ■ Ūdens ieplūdes filtrs

- Ja vadības paneļa displejā parādās paziņojums "iE" ("Netiek piegādāts ūdens"), tas nozīmē, ka veļas mazgājāmā mašīnā neieplūst ūdens.

- Ja ūdens ir par cietu vai tajā ir katalakmens nogulsnes, var nosprostoties ūdens ieplūdes filtrs.

Tādēļ ieteicams to periodiski iztīrīt.

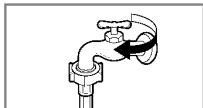

1. Aizgrieziet ūdenskrānu.

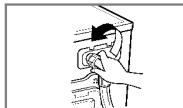

2. Atvienojiet ūdens ieplūdes šūteni.

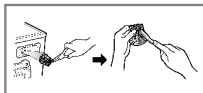

3. Iztīriet filtru, izmantojot cietu suku.



4. Pievienojiet un nostipriniet ūdens ieplūdes šūteni.

### ■ Ūdens aizplūdes sūkņa filtrs

\* Ūdens aizplūdes filtrs aiztur diegus un mazus priekšmetus. Lai nodrošinātu nepārtrauktu un pareizu veļas mazgājamās mašīnas darbību, regulāri pārbaudiet šā filtra stāvokli.



#### **UZMANĪBU!**

Pirms atvērt ūdens aizplūdes filtru, izlejiet no šūtenes atlikušo ūdeni.

1. Atveriet apakšējā paneļa durītnas (1) izmantojot monētu. Pagrieziet drenāžas tapu (2), lai atbrīvotu ūdens aizplūdes šūteni.

2. Izņemiet drenāžas tapu, lai ļautu (2) ūdenim izplūst. Novietojiet zem durītnām trauku, lai savāktu izplūstošo ūdeni. Kad ūdens vairs neizplūst, atveriet ūdens aizplūdes filtru (3), pagriežot to pretēji pulksteņrādītāju kustības virzienam.

3. Izņemiet no filtra svešķermeņus. (3). Pēc filtra tīrīšanas pagrieziet to (3). Pulksteņrādītāju kustības virzienā un ievietojiet atpakaļ tapu (2). Aizveriet apakšējā paneļa durītnas.

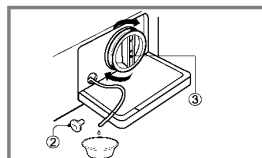
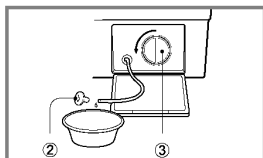
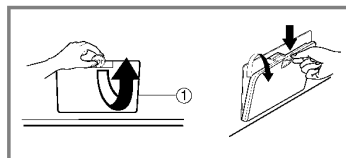

# Apkope

## ■ Izbīdāmais nodalījums

- \* Ar laiku veļas mazgājamās mašīnas izbīdāmajā nodalījumā sāk uzkrāties veļas pulvera un audumu mīkstināšanas līdzekļa atliekas.
- Izīriet periodiski šo nodalījumu ar ūdens strūklu.
- Ja nepieciešams, nodalījumu var pilnībā izņemt no veļas mazgājamās mašīnas. Nospiediet fiksatoru un izbīdiet nodalījumu.
- Lai atvieglotu tīrīšanu, var noņemt ūdens mīkstināšanas nodalījuma augšējo daļu.

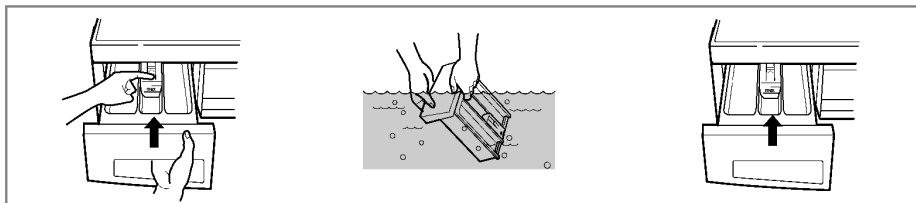

## ■ Izbīdāmā nodalījuma atvere

- \* Veļas pulveris var uzkrāties arī nodalījuma atverē, tādēļ nepieciešams to periodiski iztīrīt.
- Pēc tīrīšanas ievietojiet atpakaļ izbīdāmo nodalījumu un ieslēdziet veļas mazgājamo mašīnu skalošanas režīmā.

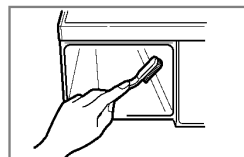

## ■ Veļas mazgājamās mašīnas tvertne

- Ja veļas mazgājamās mašīnas uzstādīšanas vietā ir ciets ūdens, izmantojiet īpašus līdzekļus, kas attīra katlakmeni un nogulsnes grūti pieejamās ierīces vietās.
- Kaut arī veļas mazgājamās mašīnas tvertne ir izgatavota no nerūsējoša tērauda, uz tās tomēr var parādīties nelieli rūsas traipi, ko rada tvertnē iestrēgušās mazas metāla detaļas (piemēram, papīra saspraudes vai kniepadatas).
- Tīriet regulāri veļas tvertni.
- Ja lietojat katlakmens attīrīšanas līdzekli, krāsvielas vai dzidrinātāju, pārbaudiet, vai šīs vielas ir piemērotas veļas mazgājamai mašīnai.

- \* Katlakmens attīrīšanas līdzeklis var saturēt vielas, kas negatīvi ietekmēs noteiktas veļas mazgājamās mašīnas daļas.
- \* Notīriet traipus ar īpašu tērauda virsmu tīrīšanai paredzētu tīrīšanas līdzekli.
- \* Neizmantojiet metāla sūkļus.

## ■ Veļas mazgājamās mašīnas apkope ziemā

Ja veļas mazgājāmā mašīna tiek uzstādīta vietā, kur iespējama ūdens sasalšana, lai nepieļautu ierīces sabojāšanos, rīkojieties šādi:

1. Aizgrieziet ūdenskrānu.
2. Atvienojiet ūdens ievādes un aizplūdes šūtenus.
3. Ievietojiet strāvas kabeļa kontaktspraudni pareizi sazēmētā sienas kontaktligzdā.
4. Ielejiet tukšā veļas tvertnē 3,8 l netoksiska antifrīza šķīduma. Aizveriet lūku.
5. Ieslēdziet tvertnes griešanās režīmu uz 1 minūti, lai aktivizētu ūdens aizplūdi. Šajā laikā antifrīzs tiks izvadīts tikai daļēji.
6. Atvienojiet strāvas kabeli no elektrotīkla, nosusiniet veļas tvertni un aizveriet lūku.
7. Izņemiet izbīdāmo nodalījumu. Izlejiet no tā atlikušo ūdeni un rūpīgi nosusiniet. Ievietojiet nodalījumu atpakaļ tam paredzētajā vietā.
8. Atstājiet veļas mazgājamo mašīnu vertikālā stāvoklī.
9. Lai pēc ierīces uzglabāšanas likvidētu tajā palikušās antifrīza paliekas, ieslēdziet veļas mazgājamo mašīnu un aktivizējiet pilnu mazgāšanas ciklu, izmantojot veļas pulveri. Neievietojiet ierīcē veļas.













# P problēmu novēršana

\* Šī veļas mazgājamā mašīna ir aprīkota ar pašdiagnoticēšanas sistēmu, kas ļauj atklāt kļūdas jau sākuma stadijā un veikt atbilstošus piesardzības pasākumus. Ja veļas mazgājamā mašīna darbojas nepareizi vai nedarbojas vispār, pirms sazināties ar klientu apkalpošanas centru, iepazīstieties ar tālāk minēto informāciju.

Problēmas raksturojums	Iespējamais iemesls	Risinājums
Vibrācija vai šķindēšana	<ul style="list-style-type: none"> <li>Veļas tvertnē vai sūknī ir iekļuvuši svešķermeņi, piemēram, monētas.</li> </ul>	Izslēdziet ierīci un pārbaudiet veļas tvertni un ūdens aizplūdes sūkņa filtru. Ja, atkārtoti ieslēdzot ierīci, troksnis vēl arvien ir dzirdams, sazinieties ar klientu apkalpošanas centru.
Klaudzoņa	<ul style="list-style-type: none"> <li>Liels veļas daudzums var izraisīt kļaudzēšanu. Tas neliecina par nepareizu veļas mazgājamās mašīnas darbību.</li> </ul>	Ja troksnis vēl arvien ir dzirdams, iespējams, kas ir izjaukts veļas tvertnes līdzsvars. Pārtrauciet mazgāšanu un izkārtojiet veļu vienmērīgāk.
Vibrācija	<ul style="list-style-type: none"> <li>Nav izskrūvētas visas transportēšanai paredzētās skrūves un noņemti iesaiņojuma materiāli.</li> <li>Ne visas ierīces kājiņas saskaras ar grīdu.</li> <li>Veļa ierīces tvertnē ir izkārtota nevienmērīgi.</li> </ul>	Ja uzstādīšanas laikā netika izskrūvētas visas transportēšanai paredzētās skrūves, izpildiet norādījumus, kas minēti rokasgrāmatas sadaļā "Uzstādīšana". Noregulējiet veļas mazgājamās mašīnas horizontālo stāvokli. Pārtrauciet mazgāšanu un pārkārtojiet veļu.
Ūdens noplūde	<ul style="list-style-type: none"> <li>Nestabils šūtenes pieslēgums pie ūdenskrāna vai veļas mazgājamās mašīnas.</li> <li>Nosprostojušās ūdens aizplūdes caurules.</li> </ul>	Pārbaudiet un, ja nepieciešams, pievelciet šūteņu savienojumus. Izfīriet ūdens aizplūdes caurules. Ja nepieciešams, sazinieties ar ūdensvada labotāju.
Pārmērīgs putu daudzums	<ul style="list-style-type: none"> <li>Iespējams, ka tika iepildīts pārāk daudz veļas pulvera vai arī pulveris nav piemērots.</li> </ul>	Samaziniet mazgāšanas līdzekļa daudzumu. Veļas pulverim jābūt piemērotam veļas mazgājamai mašīnai. Pārmērīga putu veidošanās var izraisīt ūdens noplūdes.
Veļas mazgājamā mašīnā neieplūst ūdens vai arī tas ieplūst par lēnu.	<ul style="list-style-type: none"> <li>Ūdens daudzums nav pietiekams, lai nodrošinātu veļas mazgājamās mašīnas darbību.</li> <li>Nav pilnībā atgriezts ūdenskrāns.</li> <li>Ūdens ieplūdes šūtene ir saspiesta.</li> </ul>	Mēģiniet pievienot veļas mazgājamo mašīnu citam ūdenskrānam. Atgrieziet ūdenskrānu līdz galam. Iztaisnojiet šūteni.
Ūdens neaizplūst no veļas mazgājamās mašīnas vai arī tas aizplūst par lēnu.	<ul style="list-style-type: none"> <li>Netīrs ūdens ieplūdes filtrs.</li> <li>Saspiesta vai netīra ūdens aizplūdes šūtene.</li> <li>Netīrs ūdens aizplūdes sūkņa filtrs.</li> </ul>	Izfīriet ūdens ieplūdes filtru. Izfīriet un iztaisnojiet ūdens aizplūdes šūteni. Izfīriet ūdens aizplūdes sūkņa filtru.
Veļas mazgājamā mašīna neieslēdzas	<ul style="list-style-type: none"> <li>Veļas mazgājamā mašīna nav pieslēgta elektrotīklam vai arī pieslēgums ir vaļīgs.</li> </ul>	Ievietojiet cieši strāvas kabeļa kontaktspraudni sienas kontaktligzdā.
Veļas tvertne negriežas	<ul style="list-style-type: none"> <li>Bojāts kustošais drošinātājs, aktivizējies automatiskais atdalītājs vai radies pārtraukums elektroenerģijas piegādē.</li> <li>Aizgriezts ūdenskrāns.</li> <li>Lūka nav cieši aizvērta.</li> </ul>	Ieslēdziet automatisko atdalītāju vai nomainiet kustošo drošinātāju. Neuzstādiet drošinātāju ar pārmērīgu aktivizēšanās iespēju. Ja drošinātāja aktivizēšanās radusies no elektrosistēmas pārslodzes, sazinieties ar kvalificētu elektrīķi. Atgrieziet ūdenskrānu. Aiztaisiet lūku un nospiediet taustiņu <b>Start/Pause</b> . Iespējams, lai sāktu darboties, veļas mazgājamai mašīnai būs nepieciešamas vairākas minūtes. Veļas tvertnes griešanās var sākties tikai tad, ja lūka ir aizvērta.
Lūka neatveras		Drošības apsvērumu dēļ veļas mazgājamās mašīnas darbības laikā lūka tiek bloķēta. Pirms atvērt lūku, pagaidiet divas vai trīs minūtes, lai jautu bloķēšanas mehānismam deaktivizēties.
Mazgāšanas laiks pagarinās		Mazgāšanas laiks var palielināties vai samazināties atkarībā no ievietotās veļas daudzuma, ūdens temperatūras un citiem apstākļiem. Laiks var palielināties arī tad, ja tiek izjaukts līdzsvars veļas tvertnē vai arī mazgāšanas laikā aktivizējas putu neitralizēšanas programma.

## P problēmu novēršana

Problēmas raksturojums	Iespējamais iemesls	Risinājums
 ("Netiek piegādāts ūdens")	<ul style="list-style-type: none"> <li>• Ūdens daudzums nav pietiekams, lai nodrošinātu veļas mazgājamās mašīnas darbību.</li> <li>• Nav pilnībā atgriezts ūdenskrāns.</li> <li>• Ūdens ieplūdes šļūtene ir saspiesta.</li> <li>• Netīrs ūdens ieplūdes filtrs.</li> </ul>	Mēģiniet pievienot veļas mazgājamo mašīnu citam ūdenskrānam.  Atgrieziet ūdenskrānu līdz galam. Izīrīet ūdens ieplūdes filtru. Iztaisoņiet šļūteni.
 ("Ūdens netiek izsūknēts")	<ul style="list-style-type: none"> <li>• Saspiesta vai netīra ūdens aizplūdes šļūtene.</li> <li>• Netīrs ūdens aizplūdes sūkņa filtrs.</li> </ul>	Izīrīet un iztaisoņiet ūdens aizplūdes šļūteni. Izīrīet ūdens aizplūdes sūkņa filtru.
 ("Veļa netiek izgriezta")	<ul style="list-style-type: none"> <li>• Ievietotais veļas daudzums ir nepietiekams.</li> <li>• Ievietotā veļa nav vienmērīgi izkārtota.</li> <li>• Veļas mazgājamā mašīna ir aprīkota ar tvertnes līdzsvara kontroles sistēmu. Mazgājot smagus izstrādājumus, piemēram, paklājus vai halātus, šī sistēma var apturēt veļas tvertnes griešanos.</li> </ul>	Pievienojiet 1–2 līdzīgus veļas gabalus, lai līdzinātu tvertnē kopējo veļas daudzumu.  Pārkārtojiet veļu, lai nodrošinātu vienmērīgu griešanos.  Ja veļa ir par mitru, izgriešanas beigās pievienojiet mazus veļas gabalus, lai izlīdzinātu veļas tvertnē ievietoto veļu, un atkārtojiet izgriešanas procesu.
 ("Atvērta lūka")	 <ul style="list-style-type: none"> <li>• Lūka nav aizvērta</li> </ul>	Aizveriet lūku. Ja norāde "dE" vēl arvien ir redzama, sazinieties ar klientu apkalpošanas centru.
 ("Norāde tE")	<ul style="list-style-type: none"> <li>• Norāde "tE" parādās tad, ja rodas kļūdas ūdens temperatūras rādītājā.</li> </ul>	Atvienojiet ierīci no elektrotīkla un sazinieties ar klientu apkalpošanas centru.
 ("Norāde FE")	<ul style="list-style-type: none"> <li>• Norāde "FE" parādās tad, ja veļas mazgājamā mašīnā bojāta vārsta dēļ ir ieplūdis pār daudz ūdens.</li> </ul>	Aizgrieziet ūdenskrānu. Atvienojiet veļas mazgājamo mašīnu no elektrotīkla. Sazinieties ar klientu apkalpošanas centru.
 ("Norāde PE")	<ul style="list-style-type: none"> <li>• Norāde "PE" parādās tad, ja rodas kļūdas ūdens līmeņa rādītājā.</li> </ul>	
 ("Error CE")	<ul style="list-style-type: none"> <li>• Elektromotora pārslodze.</li> </ul>	
 ("Error LE")	<ul style="list-style-type: none"> <li>• Elektromotora pārslodze.</li> </ul>	
 ("Error PF")	<ul style="list-style-type: none"> <li>• Veļas mazgājamā mašīna ir aizsargāta pret elektrotīkla svārstībām.</li> </ul>	Atjaunoņiet mazgāšanas ciklu.



## T ooteomadused



### ■ Vähem kortse

Trumli vahelduv liikumine tagab, et pesu kortsus minimaalselt.



### ■ Intelligentne pesusüsteem tagab ökonoomsuse

Intelligentne pesusüsteem mõõdab pesukoguse ja veetemperatuuri ning määrab selle põhjal optimaalse veetaseme ning pesemisaja, minimeerides sellega energia- ja veetarbimist.



### ■ Lapselukk

Lapselukusüsteemi kasutatakse selleks, et pesumasina töötades ei saaks nuppe vajutades töös olevaid programme muuta.



### ■ Mürataseme kontroll

Tsentrifuugimisel tekkiva müra minimeerimiseks jagatakse pesu koguse- ja tasakaaluandurite abil trumli ühtlaselt.

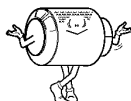

### ■ Otseajamisüsteem

Uusim harjadeta DD mootor juhhib trumlit vahetult ilma rihmarattata.

## S isukord

Hoiatused.....	45
Spetsifikatsioonid.....	46
Paigaldamine.....	48
Hooldus enne kasutamist.....	52
Pesuvahendi lisamine.....	53
<b>Funktsioon / Pesumasina kasutamine</b>	
F12/10/8056LD/MD/ND/QD(P)(1~9) .....	54
Hooldus.....	60
Veaotsing.....	62
Garantiitingimused.....	64



## oiatused

LUGEGE ENNE SEADME KASUTAMIST KÕIK INSTRUKTSIOONID JA JUHISED LÄBI



### HOIATUS!

*Teie turvalisuse huvides palume järgida käesolevas juhendis toodud nõuandeid. Nii vähendate tulekahju-, plahvatus- või elektrilöögiohtu ja väldite kahjustusi varale ning vigastusi iseendale.*

## OHUTUSNÕUDED

**HOIATUS:** Selleks et vähendada tulekahju- ja elektrilöögiohtu või vältida vigastusi pesumasina kasutamisel, järgige põhilisi ettevaatusabinõusid, sealhulgas ka järgmisi:

- Enne masina paigaldamist kontrollige, et selle korpus ei ole viga saanud. Kui märkate vigastusi, ärge ühendage masinat vooluvõrku.
- Ärge paigaldage või hoidke masinat kohas, kus see puutub kokku ilmastikutingimustega.
- Ärge vigastage masina juhtpaneeli.
- Ärge üritage iseseisvalt masina osi vahetada või masinat parandada, välja arvatud juhul, kui järgite masina tootja kasutusjuhendis toodud soovitusi ja teil on piisavalt oskusi, et õpetusi järgida.
- Jälgige, et masina all ja ümber ei oleks kergesti süttivaid materjale, nagu paberitolum, paberit, kaltse, kemikaale jms.
- Kui masinat kasutavad lapsed või seda kasutatakse laste juuresolekul, on vajalik range järelevalve. Ärge lubage lastel masinaga mängida, selle sees või peal turnida.
- Hoidke koduloomad masinast eemal.
- Ärge jätke masina ust lahti. See võib meelitada lapsi selle kiires rippuma või masina sisse ronima.
- Ärge pange kätt masinasse, kui trummel veel liigub.
- Odake alati trumli täieliku seiskumiseni.
- Pesemisprotsess võib vähendada materjalide vastupidavust tulele.
- Sellise tulemuse vältimiseks lugege ja järgige hoolikalt tootja instruksioone.
- Ärge peske või kuivatage materjale, mida on puhastatud, pestud või leotatud kergestsüttivate vahenditega (nt vaha, õli, värv, bensiin, rasvaemaldajad, keemilise puhastuse lahustid, petrol jne) või millel on vastavate ainete plekke, sest see võib esile kutsuda süttimist. Õli võib säilida masinas kogu pesutsükli aja, põhjustades tulekahju alles kuivamise ajal.
- Ärge mingil juhul pange masinasse õliseid riideid!
- Selliste tulemuse vältimiseks lugege ja järgige hoolikalt tootja instruksioone.
- Ärge lööge masina ust kinni või üritage seda joga avada, kui see on lukus. Masin võib nii tõsiselt viga saada.
- Kui masin töötab kõrgel temperatuuril, võib esiuks tuliseks minna. Ärge puudutage ust, kui masin töötab!
- Elektrilöögiohu vähendamiseks eemaldage enne masina hooldamist või puhastamist see vooluvõrgust, eemaldage kork või lülitage kaitseülili välja.
- Toitejuhtme eemaldamisel ärge tinge juhtmest, nii võite seda vigastada.
- Ärge lülitage masinat tööle, kui see on viga saanud, kui esineb vigu toimimisel, kui see on osaliselt lahti võetud või sel on osi puudu või katki (sh ka toitejuhe või pistik). Kui masin on jäänud vee alla, võtke ühendust teeninduskeskusega. Elektrilöögi- ja tulekahjuhoit.

**\* Ärge vajutage ust alla, kui see on lahti. Nii võib masin kummuli minna.**

### SÄILITAGE KÄESOLEVAD INSTRUKTSIOONID

#### MAANDAMINE

Pesumasina peab olema maandatud. Talitlushäirete või avarii korral vähendab maandamine elektrilöögiohtu, pakkudes elektrivoolule vähima takistusega teed. Masinal on maandusjuhe ja maanduspistik. Pistik tuleb ühendada sobivasse pesasse, mis on kindlalt paigaldatud ja vastavalt kõikidele kohalikele seadustele ja määrustele maandatud.

- Ärge kasutage adapterit või asendage maandatud pistikut mingil muul viisil.
- Kui teil ei ole sobivat elektriväljundit, konsulteerige elektrikuga.

**HOIATUS:** Seadme maandusjuhtme vale ühendamine võib põhjustada elektrilöögiohtu. Kui kahtlete, kas masin on korralikult maandatud, laske kvalifitseeritud elektrikul või remondimehel see üle vaadata. Ärge üritage ise masina pistikut muuta – kui see ei sobi pistikupesaga, laske kvalifitseeritud elektrikul sobiv pesa paigaldada.



## Spetsifikatsioonid

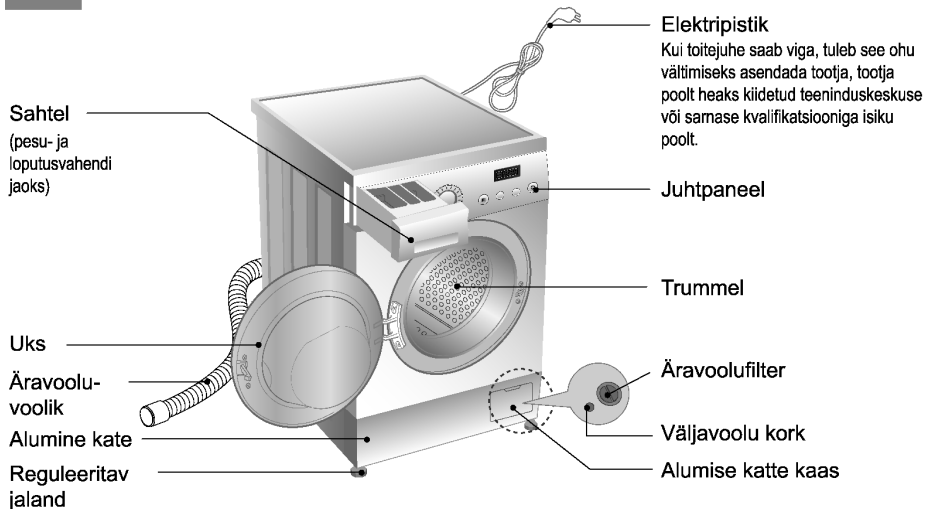

Nimi	EESTLAETAV PESUMASIN			
Mudel	F12/10/8056LD(P)(1~9)	F12/10/8056MD(P)(1~9)	F12/10/8056ND(P)(1~9)	F12/10/8056QD(P)(1~9)
Pesukogus	5 kg	5,5 kg	6 kg	7 kg
Elektritoide	220 – 240 V ~, 50 Hz			
Mõõdud (W)x(D)x(H)	600mm x 440mm x 850mm			600mm x 550mm x 850mm
Mass/Maks. Vatti	59kg / 1700W			65kg / 2100W
Veetarbimine	48 l	52 l	56 l	49 l
Lubatud veesurve	0,3 – 10 kgs/cm <sup>2</sup> (30-1000 kPa)			

\* Kvaliteedi tõstmiseks on tootjal õigus masina välimust ja spetsifikatsioone ilma sellest teatamata muuta.

### ■ Lisad

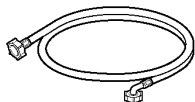

Sisselaskevoolik 1EA

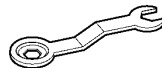

Mutrivõti

## Spetsifikatsioonid

Mudel	F1056LD(P)(1~9) F1056MD(P)(1~9) F1056ND(P)(1~9) F1056QD(P)(1~9)	F1256LD(P)(1~9) F1256MD(P)(1~9) F1256ND(P)(1~9) F1256QD(P)(1~9)
Tsentrifuug	Ilma tsentr. / Loputuse hoidmine / 400 / 800 / 1000	Ilma tsentr. / Loputuse hoidmine / 400 / 800 / 1200

Mudel	F8056LD(P)(1~9) F8056MD(P)(1~9)	F8056ND(P)(1~9) F8056QD(P)(1~9)
Tsentrifuug	Ilma tsentr. / Loputuse hoidmine / 400 / 600 / 800	

### Järelejääv aeg

- Pesutsükli ajal kuvatakse tsükli lõpuni jääv aeg.
- Tootja poolt soovitatavad programmid.

Programm	F12/10/8056LD/MD/ND(P)(1~9)	F12/10/8056QD(P)(1~9)
Cotton	1:52	1:54
Cotton Quick	1:26	1:35
Synthetic	1:15	1:15
Quick 30	30'	30'
Rinse+Spin	20'	22'
Hand Wash/Wool	51'	49'
Delicate	57'	51'
Blanket	1:09	1:40
Bio Care	2:14	2:26
Baby Care	1:54	2:45
White	2:45	2:48
Bulky	59'	59'
Spin	15'	17'

- Pesutsükli aeg ja veetemperatuur sõltuvad pesukogusest, veesurvest ja muudest tingimustest ning võivad seega muutuda.
- Kui masin tuvastab, et laadung ei ole tasakaalus või vahueemaldusprogramm töötab, võib masina tööaeg pikeneda. (Maksimaalne aja pikenedamine on 45 minutit.)

# P aigaldamine

Paigaldage või säilitage masinat kohas, kus see ei puutu kokku temperatuuridega alla külmumispiiri või ilmastikutingimustega. Maandage masin korralikult, et see vastaks kõigile seadustele ja määrustele.

Kui masin paigaldatakse vaibaga kaetud põrandale, tuleb jälgida, et see ei jääks masina põhjas olevale avale ette.

Piirkondades, kus on prussakaid või muid kahjureid, pöörake erilist tähelepanu masina ja selle ümbruse pidevale puhtana hoidmisele. Masinale prussakate või muude kahjurite poolt põhjustatud vigastused ei kuulu garantii alla.

## ■ Transpordipoldid

Masin on transportimise ajaks sisemiste vigastuste vältimiseks kinnitatud transpordipoltidega.

- Enne masina kasutamist eemaldage kogu pakend ja kõik poldid.

Põhja lahtipakkimisel jälgige, et pakendi põhjaosa keskel saaks eemaldatud ka pakkimistugi.

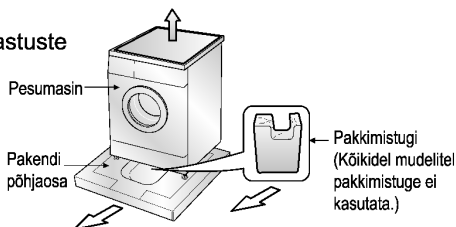

## ■ Transpordipoltide eemaldamine

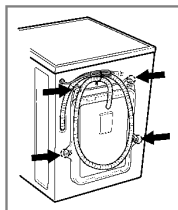

1. Vigastuste vältimiseks transportimisel kinnitatakse masin 4 spetsiaalse poldiga. Enne masina kasutamist eemaldage need poldid ja kummist korgid.

3. Eemaldage 4 polti ja kummist korgid neid õrnalt keerates. Säilitage mutrivõti ja poldid tuleviku tarvis.

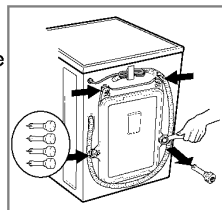

- Kui neid ei eemaldata, võib tekkida tugev vibreerimine, müra ja talitlushäired.

2. Eemaldage 4 polti lisatud mutrivõtmega.

- Iga kord, kui masinat transportitakse, tuleb transpordipoldid taas kinnitada.

4. Sulgege avad kompleksis olevate korkidega.

## ■ Nõuded paigalduskohale

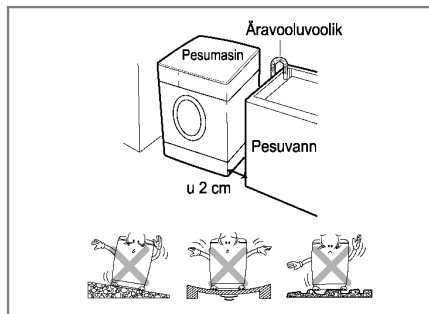

### Põranda tasetasus:

Kogu masina all oleva pinna lubatav kalle on 1°.

### Vooluväljund:

Ei tohi olla ükskõik kummal pool masinat kaugemal kui 1,5 meetrit. Ärge koormake liialt pistikupesasid, ühendades neisse korraga rohkem kui ühe masina.



## Paigaldamine

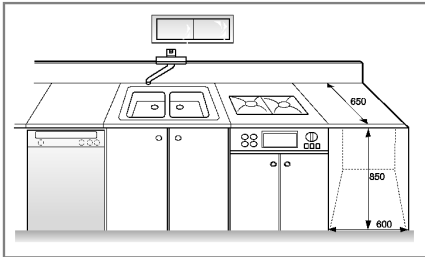

### Lisaruum:

Jälgige, et masina ümber oleks igas küljes piisavalt vaba ruumi (10cm - tagasein / 2cm - paremal ja vasakul).

Ärge kunagi paigaldage masina peale ega hoidke seal pesuvahendeid või muid asju, sest need võivad masina tööd segada.

### Paigaldamine

Paigaldage masin lamedale kõvale pinnale.

Kontrollige, et õhu liikumine masina ümber ei ole vaipade, kaitsude vms poolt takistatud.

- Ärge kunagi üritage parandada põrandapinna ebatasasusi puidu, papi vms materjalide tükide asetamisega masina alla.
- Kui peate paigaldama masina gaasipliidi või sõeahju kõrvale, tuleb kahe seadme vahele asetada fooliumiga kaetud isolaator (85 x 60 cm).
- Pesumasinat ei tohi paigaldada ruumi, mille temperatuur võib langeda alla 0°C.
- Palun jälgige, et masin oleks asetatud nii, et see oleks vajaduse korral mehhaanikule kergesti ligipääsetav.
- Kui masin on paigaldatud, reguleerige komplektis oleva mutrivõtme abil stabiilsuse tagamiseks selle jalandeid ja kontrollige, et masina peale oleks jäetud umbes 20 mm ulatuses vaba ruumi.

### Äravoolu ühendamine

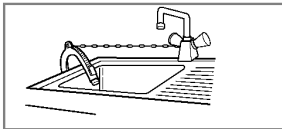

- Kui ühendate äravoolumuuliku kraanikausiga, kinnitage see kindlalt nõõri või ketiga.
- Äravoolu korralik kinnitamine kaitseb põrandat võimaliku kahju eest, mis võib tekkida lekkimise tagajärjel.

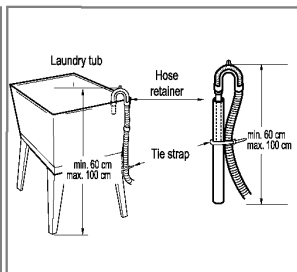
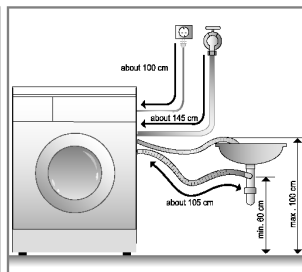
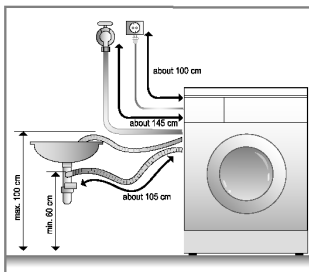

- Äravooloru ei tohiks olla kõrgemal kui 100 cm üle põrandapinna. Vastasel juhul ei voola vesi masinast ära või teeb seda väga aeglaselt.
- Äravoolu korralik kinnitamine kaitseb põrandat võimaliku kahju eest, mis võib tekkida lekkimise tagajärjel.
- Kui äravoolumuulik on liiga pikk, ärge üritage seda tagasi masinasse suruda. See võib põhjustada ebaloomulikku müra.

# Paigaldamine

## Elektriühendus

1. Ärge kasutage pikendusjuhet või topeleadapterit.
  2. Kui toitejuhe saab viga, tuleb see ohu vältimiseks tootja, tootja poolt heaks kiidetud hoolduskeskuse või sobiva kvalifikatsiooniga isiku poolt asendada.
  3. Eemaldage masin alati pärast kasutamist vooluvõrgust ja lülitage välja veevarustus.
  4. Ühendage masin maandatud pesasse vastavalt vooluvõrgu regulatsioonidele.
  5. Seade peab olema paigaldatud nii, et pistik oleks kergesti ligipääsetav.
- Pesumasinat tohib remontida ainult vastava väljaõppe läbinud mehhaanik. Kui masinat üritab remontida keegi, kellel ei ole vastavat kvalifikatsiooni, suurendab see oluliselt vigastuse- või talitushäire tekkimise ohtu. Võtke ühendust oma kohaliku hoolduskeskusega.
  - Ärge paigaldage pesumasinat ruumi, mille temperatuur võib langeda alla külmumistemperatuuri. Külmunud voolikud võivad surve all lõhkeda. Toote elektriosad võivad liiga madala temperatuuri poolt rikutud saada ja usaldusväärsuse kaotada.
  - Kui seadet tarnitakse talvel ja välistemperatuur on alla nulli, siis jätke masin enne selle paigaldamist ja sisselülitamist mõneks tunniks toatemperatuurile seisma.

## HOIATUS

### TOITEJUHE

Enamasti soovitatakse seadmed ühendada vooluvõrku ainsana; see tähendab, et sellesse konkreetsesse vooluväljundisse sisestatakse ainult antud seade ja antud väljundil ei ole lisaväljundeid või harusid. Kontrollige nõudeid käesoleva kasutusjuhendi spetsifikatsioonide lehel. Ärge koormake liigselt pistikupesasid. Ülekoormatud, lahtised või viga saanud pistikupesad, pikendusjuhtmed, kulunud toitejuhtmed, kahjustada saanud või mõranevad juhtme isoleermaterjalid on ohtlikud. Kõikidel nimetatud juhtudel on suur elektrilöögi- või tulekahjuoht. Kontrollige oma seadme juhtmeid regulaarselt. Kui leiate vigastusi või kahjustusi, eemaldage seade vooluvõrgust ning ärge kasutage seda enne, kui viga on kvalifitseeritud mehhaaniku poolt parandatud. Kaitske toitejuhet füüsiliste ja mehhaaniliste vigastuste eest, nagu väänamine, sõlme keeramine, näpistamine, ukse vahele jäämine, pealeastumine. Pöörake erilist tähelepanu pistikutele, pistikupesadele ja kohale, kus juhe seadmest väljub.

## Veevooliku ühendamine

**Pesumasin tuleb ühendada veevõrku uute voolikukomplektide abil. Ärge kasutage kasutatud voolikuid.**

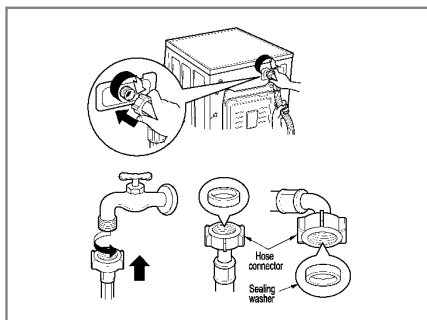

- ▶ Veesurve peab olema 30kPa and 1000kPa (0,3~10kgf/cm<sup>2</sup>) vahel.
- ▶ Sisselaskevoolikut ventiiliga ühendades ärge kasutage lisaliistu või liugurit.
- ▶ Kui veesurve on rohkem kui 1000kPa, tuleks ühendada rõhulangetusseade.
- Koos vee sisselaskevoolikuga on kaasas ka kaks kummist tihendit. Nende abil saab vältida veelekked.
- Kontrollige, et ühendus kraaniga oleks tihendatud.
- Kontrollige regulaarselt juhtme seisukorda ja vajadusel asendage see.
- Kontrollige, et juhe ei oleks keerdus ja et see ei oleks muljuda saanud.

### NBI

Kui pärast veejuhtme ühendamist tekib leke, korrake juba läbitud samme. Kasutage veevarustuse jaoks kõige tavalisemat tüüpi kraani. Huhul kui kraan on kandiline või liiga suur, eemaldage võru enne kraani adapteriga ühendamist.

# Paigaldamine

## HOIATUS!

See seade ei sobi kasutamiseks laevadel või mobiilsetes vahendites, nagu karavanid, lennukid jms.

Kui masin jäetakse pikemaks ajaks (nt puhkus) seisma, keerake kraan kinni. Seda eriti juhul, kui ruumi pörandas masina vahetus läheduses ei ole äravooluava.

Masina liikvideerimisel eemaldage toitejuhe ja pistik. Purustage ukseklukk, et vältida laste või väikeloomade trumisse lõksujäämine.

Pakkematerjalid (nt kiled, stüroplast) võivad olla lastele ohtlikud. On suur lämbumisoht! Hoidke kõik pakkematerjalid lastest eemal.

## Tasakaalustamine



1. Pesumasina täpse tasakaalu leidmine aitab ära hoida liigset müra ja vibratsiooni. Paigaldage seade kindlale ja tasasele pörandapinnale, eelistatavalt ruumi nurka.

**NB!**

Puit- või ripptüüpi pörand võib põhjustada liigset vibratsiooni või ebatasasusest tekkivaid tõrkeid.

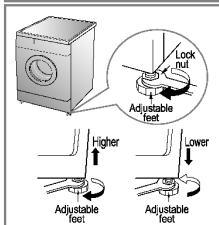

2. Kui pörandapind on ebatasane, reguleerige vastavalt vajadusele jalandeid. (Ärge asetage jalandite alla puidutükke vms.) Kontrollige kõigepealt, et kõik neli jalandit oleks stabiilsed ja toetuks kindlalt pörandale, ning seejärel, et seade oleks pörandapinnaga täiesti tasa (kasutage loodi).

✳ **Pärast seda, kui masin on tasakaalu seatud, kinnitage kontramutrid vastu masina põhja. Kõik kontramutrid tuleb kõvasti kinnitada.**

**NB!**

Juhul kui pesumasin on paigaldatud kõrgemale alusele, tuleb see kukkumisohtu vältimiseks hoolikalt kinnitada.

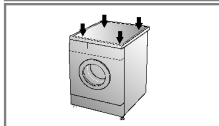

## DIAGONAALKONTROLL

Pesumasina kaaneplaadi ääri diagonaalselt alla vajutades ei tohiks masin ülesalla liikuda. (Kontrollige mõlemat suunda.) Kui masin kaaneplaati diagonaalselt vajutades liigub, reguleerige uuesti masina jalandeid.

## Betoonpörandad

- Paigalduspind peab olema puhas, kuiv ja tasapinnaline.
- Paigaldage pesumasin ainult tasasele kõvale pinnale.

## Kahhlpörandad (libedad pörandad)

- Asetage iga jaland libisemiskindlale matile ja reguleerige masin sellega vastavaks. (Lõigake matt 70x70mm tükkideks ja asetage need kuivadele kahhlploaatidele täpselt jalandite alla.)

✳ **Libisemiskindel matt on isekleepuv materjal, mida kasutatakse redelitel ja astmetel libisemise vältimiseks.**

## Puitpörandad (ripp-pörandad)

- Puitpörandad on eriti vibratsioonitundlikud.
- Vibratsiooni vältimiseks soovime asetada iga jalandi alla vähemalt 15 mm paksused kummimütsid, mis oleksid kinnitatud kruvidega vähemalt kahele pörandalauale.
- Võimalusel asetage pesumasin ruumi nurka, sest seal on pörand tasasem.

✳ **Kummimütse (P/No.4620ER4002B) saab osta koos LG varuosadega.**

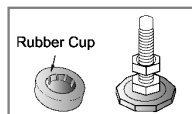

## HOIATUS!

- Masina õige paigaldamine ja tasakaalustamine kindlustavad pika, regulaarse ja usaldusväärse töö.
- Masin peab olema absoluutselt horisontaalne ja seisma kindlalt paigal.

- Masin ei tohi laetult mööda nurki kõikuda.
- Pind, millele masin paigaldatakse, peab olema puhas, see ei tohi olla vahetatud ega muul viisil libestatud.
- Jälgige, et masina jalandid ei saaks märjaks, sest sel juhul võib masin libiseda.

# H ooldus enne kasutamist

## ■ Enne esmakasutamist

Valige programm (Puuvill: COTTON 60°C, lisage pool annust pesuvahendit) ja käivitage masin ilma pesu lisamata. Nii eemaldatakse trumlist tootmisjääd.

## ■ Hooldus enne kasutamist

### 1. Hooldustähised

Jälgige hooldusmärgistust oma riiete siltidel. Sealt saate vajalikku informatsiooni materjalisalduse ja soovitava pesuviisi kohta.

### 2. Sorteeringimine

Parima tulemuse saavutamiseks sorteerige pesu erinevatesse gruppidesse, mida võib pesta sama programmiga. Erinevaid materjale tuleb pesta erinevatel veetemperatuuridel ja erinevate pöörete arvuga. Peske alati hele ja tume pesu eraldi, sest värvid ja puuvillakiud võivad valge värvi tooni muuta. Kui võimalik, ärge peske tugevalt määrduvad rõivaid koos vähem määrduvad rõivastega.

Määrduvus (tugev, keskmine, kerge)	Värv (valged, heledad, tumedad)	Puuvillakiud (kiudude tekitajad, kogujad)
<i>Grupeerige rõivad vastavalt määrdumistasemele.</i>	<i>Eraldage valged kangad värvilistest.</i>	<i>Peske kiudude tekitajad ja kogujad eraldi.</i>
<b>Kiudude tekitajad:</b> hommikumantlid, käterätikud. <b>Kiudude kogujad:</b> sünteetika, velvet, sokid.		

### 3. Enne laadimist

■ Grupeerige suured ja väikesed pesuartiklid eraldi. Pange masinasse kõigepealt suuremad, mis ei tohiks moodustada rohkem kui pool kogu pestavast pesukogusest.

Ärge peske ainult ühte rõivast korraga, sest nii võib laadung tasakaalust välja minna. Lisage alati üks või mitu sarnast sorti pesuartiklit.



- Kontrollige läbi kõik taskud, et teha kindlaks, et need on tühjad. Naelad, juukseklambrid, tikud, pliiatsid, mündid, võtmed jms võivad nii masinat kui pestavaid riideid kahjustada.



- Sulgege tõmbelukud, konksud ja paelad, et need kogemata teiste riiete külge ei kinnituks.

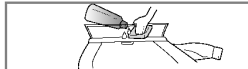

- Eeltöödelge mustust ja plekke vees lahustatud pesuvahendiga, pöörake erilist tähelepanu kraedele ja kätistele.

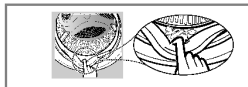

- Kontrollige, et midagi ei oleks jäänud uksetihendi pehme osa (hall) vahele. Kui seal midagi on, puhastage tihendivahe.



- Enne järgmise pesutsükli alustamist kontrollige, et trumlis ei ole liigseid asju.

- Jälgige, et pesu ei jääks uksetihendi vahele – oht, et pesu või tihend saavad vigu.

# Pesuvahendi lisamine

## ■ Pesuvahendi ja pesuloputusvahendi lisamine

### 1. Pesuvahendisahtel

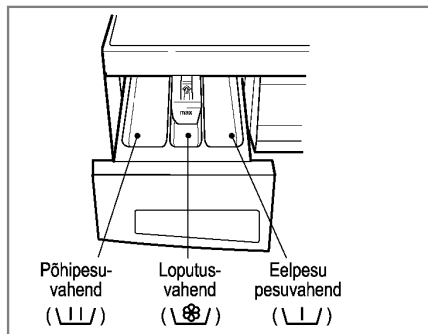

- Ainult põhipesu → U
- Eelpesu + põhipesu → U • U

### 2. Loputusvahendi lisamine

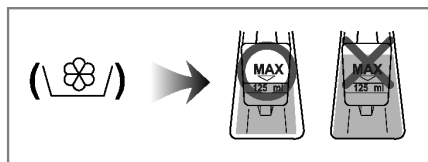

- Ärge ületage maksimaalse täite joont. Ületäitmine võib põhjustada loputusvahendi liiga varast uhtumist ja see võib jätta riietele plekke.
- Ärge jätkke pesuloputusvahendit pesuvahendisahelisse kauemaks kui 2 päevaks. (Vahend võib tahkuda.)
- Loputusvahend lisatakse automaatselt programmi viimase loputussükli ajal.
- Ärge avage sahtlit vee lisamise ajal.
- Lahustite (bensool jms) kasutamine ei ole lubatud.

**NB!** Ärge valage pesuloputusvahendit otse riietele!

### 3. Pesuvahendi doseerimine

- Pesuvahendit tuleks kasutada vastavalt selle tootja instruksioonidele.
  - Kasutades liiga palju pesuvahendit, võib tekkida liiga palju vahtu, mis muudab pesemistulemused kehvemaks ning võib põhjustada masina mootorile liigset koormust. (Põhjustab ebanormaalselt tööd).
  - Kasutage eestlaetava pesumasina korral ainult pesupulbrit.
- \* **Kui tekib liiga palju vahtu, vähendage pesuvahendi kogust.**
- Pesuvahendi kasutamisel tuleb arvestada veetemperatuuriga, vee karedusega, pesulaadungi suuruse ja pesu määrdumistasemega. Parima tulemuse saavutamiseks vältige pesuvahendiga liialdamist.

### 4. Veepehmendi

- Veepehmendi, nt katlakivieemaldaja Calgon kasutamine aitab väga kareda vee korral pesuvahendilt kokku hoida. Kogused on toodud pakendil. Lisage kõigepealt pesuvahend ja siis veepehmendi.
- Pesuvahendit lisades arvestage pehme veega.

#### \* Soovitused

**Maksimaalse täitvuse korral: vastavalt tootja soovitustele.**

**Osalise täitvuse korral: 3/4 normaalkogusest.**



**Minimaalse täitvuse korral: 1/2 täiskogusest.**

- Pesuvahend uhutakse sahtlist kohe, kui programm alustab.



# Funktsioon

## ■ SOOVITATAVAD PROGRAMMID VASTAVALT PESU TÜÜBILE F12/10/8056LD/MD/ND/QD(P)(1~9)

Programm	Kangatüüp	Sobiv temp.		Valik		Maksimaalne kogus			
		F12/10/8056LD/MD/ND(P)(1~9)	F12/10/8056QD(P)(1~9)	F12/10/8056LD/MD/ND(P)(1~9)	F12/10/8056QD(P)(1~9)	F12/10/8056LD(P)(1~9)	F12/10/8056MD/ND(P)(1~9)	F12/10/8056QD(P)(1~9)	
COTTON (Puuvill)	Kontrollige, kas kangast võib masinaga pesta (valge puuvill, linased rätikud ja voodipesu...).	95°C	95°C		MEDIC RINSE INTENSIVE PRE WASH CREASE CARE	Nominaalne		Nominaalne	
	Värvitundlikud rõivad (särgid, õõriided...) ja kergelt määratud valge puuvill (aluspesu...).	60°C (Külm, 30°C, 40°C)	80°C (Külm, 30°C, 40°C)		MEDIC RINSE INTENSIVE PRE WASH CREASE CARE	Nominaalne		Nominaalne	
COTTON QUICK (Puuvill Kiirpesu)	Kergelt määratud puuvill	40°C (Külm, 30°C, 60°C)	60°C (Külm, 30°C, 40°C)		-				
SYNTHETIC (Süntetika)	Polüamiid, akrüül, polüester	40°C (Külm, 30°C, 60°C)	40°C (Külm, 30°C, 60°C)		MEDIC RINSE INTENSIVE PRE WASH CREASE CARE	Vähem kui 2.0 kg	Vähem kui 3.0 kg	Vähem kui 3.0 kg	
QUICK 30 (Kiirpesu 30)	Kergelt määratud värviline pesu.	30°C (Külm, 40°C)			-	Vähem kui 1.5 kg	Vähem kui 2.0 kg	Vähem kui 2.0 kg	
HAND WASH  / WOOL  (Käsi pesu / Vill)	"Käsi pesu" märgistusega õrnadele ja masinpestavatele villastele kangastele.	40°C (Külm, 30°C)	30°C (Külm, 40°C)		INTENSIVE  CREASE CARE	Vähem kui 1.5 kg	Vähem kui 2.0 kg	Vähem kui 2.0 kg	
DELICATE (Õrpesu)	Õrnad kangad, mis võivad kergesti kahjustuda (sid, kardinad...)				INTENSIVE	Vähem kui 1.5 kg	Vähem kui 2.0 kg	Vähem kui 2.0 kg	
BULKY (mahukas)	Tihed pesu, mis imab palju vett (kampsun)	30°C (Külm)	30°C (Külm)			5,0 kg	6,0 kg	5,5 kg	7,0 kg
BLANKET (Voodipesu)	Ainult voodipesu	40°C (Külm, 30°C)	60°C (95°C)		MEDIC RINSE INTENSIVE CREASE CARE	5,0 kg	6,0 kg	5,5 kg	7,0 kg
BIO CARE (Proteiinipesu)	Valguplekide eemaldamiseks	60°C (95°C)				5,0 kg	6,0 kg	5,5 kg	7,0 kg
BABY CARE  (Imikurõivad)	Imikurõivad	60°C (40°C, 95°C)	95°C (80°C)		MEDIC RINSE INTENSIVE PRE WASH CREASE CARE	MEDIC RINSE INTENSIVE PRE WASH CREASE CARE	Vähem kui 4.0 kg	Vähem kui 4.0 kg	Vähem kui 4.0 kg
WHITE (Pärsast keetmist)	Pesuvahendi eemaldamiseks pärsast pesu keetmist	95°C	95°C			5,0 kg	6,0 kg	5,5 kg	7,0 kg

\* MEDIC RINSE(keskmine loputus): kõrge efektiivsus ja rohkem puhtust loputusprotsessis.

\* PRE WASH(eelpesu): eelpesuprogramm on kasulik, kui pesu on tugevalt määratud.

\* INTENSIVE(intensiivne): pestes tugevalt määratud pesu, saate selle funktsiooni abil pesuprogrammi intensiivsust suurendada. Programmi seadet valikuga "Intensive" testitakse vastavalt normidega EN60456 ja IEC60456.

\* CREASE CARE(vähem kortse): kui soovite vältida kortside tekkimist, valige see funktsioon koos tsentrifuugi kiiruse valimisega.

# P esumasina kasutamine

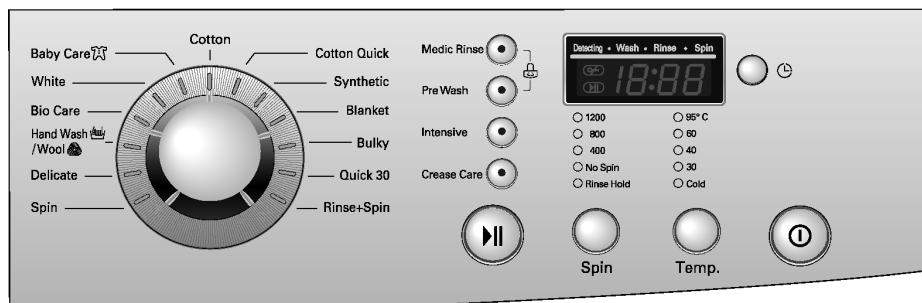

## 1. Sisselülitamisel valitakse automaatselt Cotton (puuvill)

- Alustamiseks vajutage toitenuppu (**Power**).
- Vajutage nuppu **Start/Pause**.

### ※ LÄHTESEISUND:

- **Pesu:** põhipesu
- **Loputus:** 3 korda
- **Tsentrifuug:**
  - 800 rpm [F8056LD/MD/ND/QD(P)(1~9)]
  - 1000 rpm [F1056LD/MD/ND/QD(P)(1~9)]
  - 1200 rpm [F1256LD/MD/ND/QD(P)(1~9)]
- **Veetemperatuur:** 60°C
- **Programm:** COTTON

## 2. Manuaalne valimine

- Alustamiseks vajutage toitenuppu (**Power**).
- Valige funktsioonid, mida soovite kasutada, keerates programminuppu ja seda valikute kinnitamiseks vajutades.
- Vajutage nuppu **Start/Pause**.

Seadete valimiseks vt lk 56-59.

## Programm

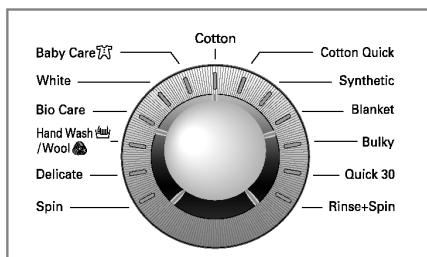

- Vastavalt pesu tüübile on saadaval 13 erinevat programmi.
- Vajutades nuppu **Start/Pause**, valitakse automaatselt programm COTTON (puuvill). Keerates programmivaliku nuppu, valitakse programmide vahel järgmises järjekorras:

COTTON – COTTON QUICK – SYNTHETIC – BLANKET – BULKY – QUICK 30 – RINSE+SPIN – SPIN – DELICATE – HAND WASH/WOOL – BIO CARE – BOILING CARE – BABY CARE.

**Valitud programmi märgistamiseks süttib indikaator tuli.**  
**Valimaks igale pestavale rõivale sobiv programm, vt lk 54.**



# Pesumasina kasutamine

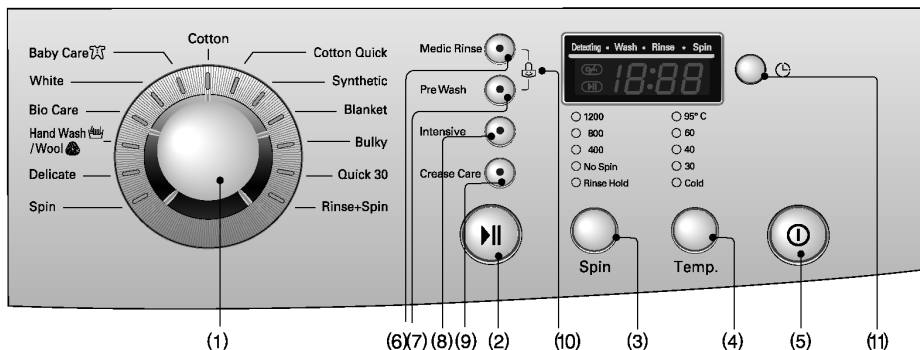

- |                                      |  |                                      |
|--------------------------------------|--|--------------------------------------|
| (1) Pöördnupp: Programm (Program)    | (5) Nupp: Toide (Power)                  | (9) Nupp: Vähem kortse (Crease Care) |
| (2) Nupp: Start/Paus (Start / Pause) | (6) Nupp: Keskmine loputus (Medic Rinse) | (10) Nupp: Lapselukk (Child Lock)    |
| (3) Nupp: Tsentrifuug (Spin)         | (7) Nupp: Eelpesu (Pre Wash)             | (11) Aja viivitus (Time Delay)       |
| (4) Nupp: Temperatuur (Temp.)        | (8) Nupp: Intensiivpesu (Intensive)      |                                      |

## Valik

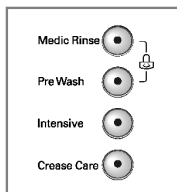

- Valiku aktiveerimiseks vajutage vastavat nuppu.

### 1. Keskmine loputus (Medic Rinse)

- Selle funktsiooni valimisel tagatakse kõrge efektiivsus ja rohkem puhtust loputusprotsessis.
- Valikut saab kasutada kõikide programmidega, välja arvatud COTTON QUICK, QUICK 30, HAND WASH/WOOL, DELICATE ja BULKY.

### 2. Eelpesu (Pre Wash)

- Kasutage eelpesuprogrammi, kui pesu on tugevalt määrdunud.
- Eelpesu saab kasutada järgmiste programmide valimise korral: COTTON, SYNTHETIC, BIO CARE, BABY CARE JA WHITE.

### 3. Intensiivne (Intensive)

- Intensiivpesu on efektiivne väga määrdunud pesu korral.
- Selle valiku korral võib pesuaeg olenevalt valitud pesuprogrammist pikeneda.

### 4. Vähem kortse (Crease Care)

- Kortsude vältimiseks valige see programm koos tsentrifuugi valimisega.
- Süttib vastav indikaator tuli.**



# P esumasina kasutamine

## Tsentrifuug

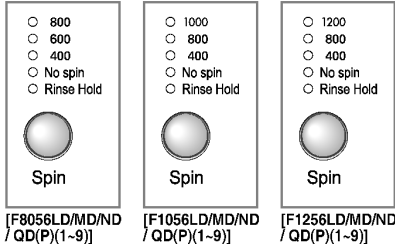

- Pärast sobiva tsentrifuugiprogrammi valimist võib valida pöörete kiiruse, vajutades tsentrifuugi nuppu **Spin** button.

### 1. Tsentrifuugi valik

- Tsentrifuugi pöörete arvu saab valida vastavalt programmile.
- **COTTON / RINSE+SPIN / QUICK 30 / BIO CARE / BULKY**  
Loputuse hoidmine - Ilma tsentr. - 400 - 600 - 800  
[F8056QD(P)(1~9)]  
Loputuse hoidmine - Ilma tsentr. - 400 - 800 - 1000  
[F1056QD(P)(1~9)]  
Loputuse hoidmine - Ilma tsentr. - 400 - 800 - 1200  
[F1256QD(P)(1~9)]
- **DELICATE / BLANKET / BABY CARE / WHITE / COTTON QUICK / SYNTHETIC / HAND WASH/WOOI.**  
Loputuse hoidmine - Ilma tsentr. - 400 - 600  
[F8056QD(P)(1~9)]  
Loputuse hoidmine - Ilma tsentr. - 400 - 800  
[F12/1056QD(P)(1~9)]
- **SPIN.**  
Ilma tsentr. - 400 - 600 - 800 [F8056QD(P)(1~9)]  
Ilma tsentr. - 400 - 800 - 1000 [F1056QD(P)(1~9)]  
Ilma tsentr. - 400 - 800 - 1200 [F1256QD(P)(1~9)]
- **COTTON / RINSE+SPIN / QUICK 30 / BIO CARE / BULKY COTTON QUICK.**  
Loputuse hoidmine - Ilma tsentr. - 400 - 600 - 800  
[F8056LD/MD/ND(P)(1~9)]  
Loputuse hoidmine - Ilma tsentr. - 400 - 800 - 1000  
[F1056LD/MD/ND(P)(1~9)]  
Loputuse hoidmine - Ilma tsentr. - 400 - 800 - 1200  
[F1256LD/MD/ND(P)(1~9)]
- **DELICATE / BLANKET / BABY CARE / WHITE / SYNTHETIC / HAND WASH/WOOI.**  
Loputuse hoidmine - Ilma tsentr. - 400 - 600  
[F8056LD/MD/ND(P)(1~9)]  
Loputuse hoidmine - Ilma tsentr. - 400 - 800  
[F12/1056LD/MD/ND(P)(1~9)]

### - SPIN.

- Ilma tsentr. - 400 - 600 - 800  
[F8056LD/MD/ND(P)(1~9)]
- Ilma tsentr. - 400 - 800 - 1000  
[F1056LD/MD/ND(P)(1~9)]
- Ilma tsentr. - 400 - 800 - 1200  
[F1256LD/MD/ND(P)(1~9)]

### 2. Ilma tsentrifuugimiseta (No spin)

- Kui valitakse ilma tsentrifuugimiseta pesu, lõpetab masin kohe pärast vee väljutamist.

### 3. Loputuse hoidmine (Rinse Hold)

- Valitakse korduvalt pöörete nuppu (**Spin**) vajutades. See funktsioon jätab pesu masinasse loputusvette ilma tsentrifuugimist kasutamata.
- Et jätkata kas vee väljutamise või tsentrifuugimisega, kasutage soovitud programmi valimiseks programmi nuppu ja tsentrifuugimise nuppu (SPIN).

Süttib indikaatorlamp.

### Veetemperatuur

- 95°C
- 60
- 40
- 30
- Cold



Temp.

- Veetemperatuuri saab valida, kasutades nuppu **Temp.**

- Külm (Cold)
- 30°C / 40°C / 60°C / 95°C

- Veetemperatuuri saab valida koos programmiga.

Täpsem informatsioon lk 54.

Süttib vastav temperatuuri indikaatortuli.

# Pesumasina kasutamine

## Ajaviivitus (Time Delay)

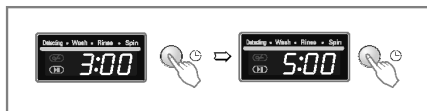

- Pesemise ettevalmistus enne funktsiooni **Time Delay** sisestamist:
  - Keerake lahti veekraan.
  - Laadige pesu ja sulgege uks.
  - Sisestage sahtlisse pesuvahend ja pesuloputusvahend.
- Kuidas seadistada **Time Delay**:
  - Vajutage nuppu **Power**.
  - Sobiva programmi valimiseks kasutage pöördnuppu **Program**.
  - Vajutage nuppu **Time Delay** ja seadistage soovitud viivitus.
  - Vajutage nuppu **Start/Pause** (":." vilgub).
- Kui vajutate nuppu **Time Delay** kuvatakse "3:00". Maksimalne viivatav aeg on 19 tundi ja minimaalne aeg on 3 tundi.
- Iga nupulevajutus suurendab ajaviivitust ühe tunni võrra.
- Funktsiooni tühistamiseks vajutage toitenuppu (**Power**).
- **Time Delay** on oodatav aeg praegusest hetkest kuni valitud pesuprogrammi tsükli (pesu, loputus, tsentrifuug) lõpuni.
- Vastavalt veevarustusele ja temperatuuritingimustele võivad viivatud aeg ja tegelik pesuaeg erineda.

## Lapselukk (Child Lock)

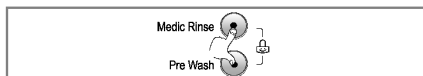

Selleks et lukustada juhtpaneelil olevad nupud, et masinaga ei saaks mängida, valige lapselukustusüsteem.

- **Lapselukk** aktiveerub, kui hoida korraga all nuppe **Medic Rinse** ja **Pre Wash**. (Umbes kolm sekundit.)

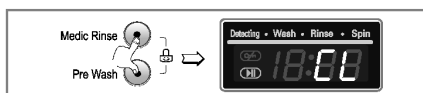

- Kui **Lapselukk** on seadistatud, on kõik nupud peale toitenupu (**Power**) lukustatud.
- Funktsiooni mahavõtmiseks hoidke samuti korraga all nuppe **Medic Rinse** ja **Pre Wash**. (Umbes kolm sekundit.)



- Programmi muutmine ajal, kui Lapselukk on aktiveeritud.
  - Vajutage korraga nuppe **Medic Rinse** ja **Pre Wash**. (Umbes 3 sekundit.)
  - Vajutage nuppu **Start/Pause**.
  - Valige soovitud programm ja vajutage veel kord nuppu **Start/Pause**.

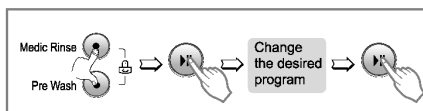

- **Lapseluku** saab aktiveerida igal ajal ja see tühistatakse automaatselt, kui masina töös tekib tõrkeid.

# P esumasina kasutamine

## Toide (Power)



### 1. Toide

- Masina sisse- ja väljalülitamiseks kasutage toitenuppu.
- Funktsiooni **Time Delay** tühistamiseks vajutage toitenuppu.

### 2. Algprogramm

- Masin on iga kord käivitades seadistatud programmile COTTON (puuvill). Ülejäänud seadistused järgnevalt.
- Kui soovite alustada pesuprogrammiga ilma seadeid muutmata, vajutage lihtsalt nuppu **Start/Pause**.

#### ALGPROGRAMM:

- [F8056LD/MD/ND/QD(P)(1~9)]  
- Cotton Programm 60°C / 800 rpm;
- [F1056LD/MD/ND/QD(P)(1~9)]  
- Cotton Programm 60°C / 1000 rpm.
- [F1256LD/MD/ND/QD(P)(1~9)]  
- Cotton Programm 60°C / 1200 rpm.

## Start/Paus (Start/Pause)



### 1. Start

- See nupp **Start/Pause** alustab pesutsükli või peatab selle.

### 2. Paus

- Kui pesutsükli on vaja ajutiselt peatada, vajutage nuppu **Start/Pause**.
- Pausi ajal lülitatakse toide automaatselt **4 minuti möödudes** välja.

## Kontroll (Detecting)



- Kui ekraanil kuvatakse sõnum "Detecting" ja masin pöörleb aeglaselt, viiakse trumlis läbi pesulaadungi sobivuse kontrolli. See võtab mitu sekundit aega.
- Toimub COTTON ja SYNTHETIC programmide korral.

## Ukseluk (Door Lock)



- Ekraanil vilgub vastav indikaator alati, kui masina uks on lukustatud.
- Ust saab avada, vajutades nuppu **Start/Pause** ja peatades sellega masina töö.
- Uks avaneb pärast väikest viivitust.



# Hoolitus

## ■ Pesumasina puhastamine

### 1. Väljastpoolt

Pesumasina õige hooldus võib selle tööiga pikendada. Masinat võib väljast puhastada sooja vee ja neutraalse mitteabrsiivse üldpuhastusvahendiga. Maha loksunud vahend pühkida kohe ära! Kasutage pühkimiseks niisket lappi. Ärge töödelge pindu teravate riistadega.



**HOIATUS!**

Ärge kasutage denatureeritud piiritust, lahusteid või sarnaseid vahendeid.

### 2. Seestpoolt

Kuivatage masina ukseava, selle tihend ja ukseklaas. Lülitage masin tööle, nii et see läbiks kogu tsükli sooja veega. Vajadusel korrake protseduuri.

**NB**

Kasutage ainult sellist kattakiviemaldajat, mille tootesildile on kirjutatud, et seda sobib kasutada ka pesumasina puhastamiseks.

\* Enne masina sisemuse puhastamist eemaldage see vooluvõrgust, nii väldite elektrilöögi saamise ohtu.

\* Masina likvideerimisel eemaldage toitejuhe ja pistik. Purustage pistik ja ukسلukk, et vältida laste trumliisse lõksujäämine.

## ■ Vee sisselaskefilter

- Veateade "Vesi ei jõua masinasse" (H E) vilgub juhtpaneeli displeil, kui pesuvahendisahitis ei tule piisavalt vett.

- Kui vesi on väga kare või lubjane, võib vee sisselaskefilter ummistuda.

Seetõttu tuleb seda aeg-ajalt puhastada.

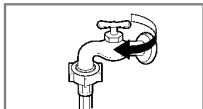

1. Sulgege veekraan.

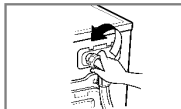

2. Keerake lahti vee sisselaskevoolik.

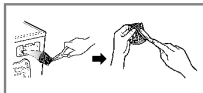

3. Puhastage filter tugevate harjastega harja abil.

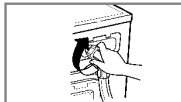

4. Kinnitage sisselaskevoolik.

## ■ Äravoolupumba filter

\* Äravoolufilter kogub niidijuppe ja muid väikesi objekte, mis on jäänud pesu külge.

Masina sujuva töö tagamiseks kontrollige ja puhastage filtrit regulaarselt.



**CAUTION**

Avage äravoolupumba filter, et sealt kõik jäätmed eemaldada. Ettevaatust loputamisel – vesi võib olla kuum!

1. Avage alumise katte kaas (1) kasutades nt münti. Nõrutage kork (2) et voolik välja tõmmata.

2. Eemaldage väljavoolukork (2), lastes veel välja voolata. Kasutage vee mahavoolamise vältimiseks anumat. Kui vesi lakkab voolamast, keerake pumbafiltrit (3) vasakule, et see avada.

3. Eemaldage pumbafiltri (3) küljest kõik võõrkehad. Pärast puhastamist keerake pumbafiltrit (3) päripäeva ja asetage väljavoolukork (2) selle algsesse kohta. Sulgege alumise katte kaas.

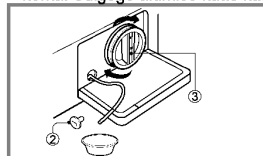
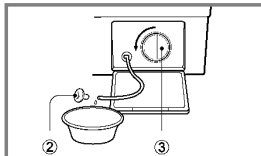
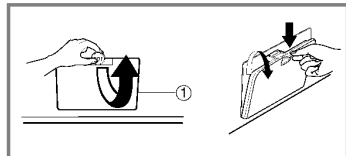

# Hoolitus

## ■ Pesuvahendisahtel

- \* Pesu- ja loputusvahendid jätavad sahtlisse jääke.
- Aeg-ajalt tuleb pesuvahendisahtrit voolava vee all puhastada.
- Vajadusel võib sahtli masinast täielikult eemaldada, vajutades haaki allapoole ja tõmmates sahtli välja.
- Puhastamise hõlbustamiseks on võimalik pesuloputusvahendi sahtli ülemine osa eemaldada.

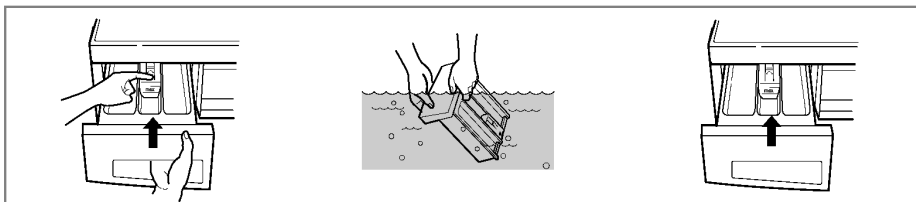

## ■ Sahtlisüvend

- \* Pesuvahendijääke võib koguneda ka sahtlisüvendisse, mistõttu tuleks ka seda aeg-ajalt puhastada.
- Pärast puhastamise lõpetamist asetage sahtel tagasi süvendisse ja käivitage masina loputusprogramm ilma pesu lisamata.

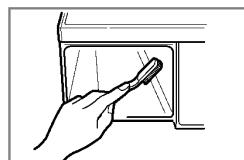

## ■ Pesumasina trummel

- Kui vesi on väga kare või lubjane, võib kattakivi tekkida pidevalt ka kohtadesse, kus seda ei ole märgata ning on seega raske ka eemaldada.
- Aja jooksul võib kattakivi seadme osadel koguneda ja ummistusi tekitada. Kui seda mitte kontrollida, võib tekkida vajadus osad vahetada.
- Kuigi trummel on valmistatud roostevabast terasest, võivad väikesed trumlisse jäetud metallesemed (kirjaklambrid, haaknõelad jms) siiski roostejälgi tekitada.
- Pesumasina trumlit tuleb aeg-ajalt pesta.
- Kasutades värvaineid, kattakivieemaldus- või pleegitusvahendeid, kontrollige, et neid sobib pesumasinas kasutada.
- \* Kattakivieemaldaja võib sisaldada kemikaale, mis võivad pesumasinat kahjustada.
- \* Eemaldage kõik plekid roostevabast terasest puhastusvahendiga.
- \* Ärge kunagi kasutage traatnuustikut.

## ■ Külmutamise korral

Kui masinat hoitakse kohas, kus temperatuur võib langeda alla külmumistaseme või kui masinat transporditakse ajal, kui välistemperatuur on alla nulli, järgige kahjutuste vältimiseks järgmisi juhendeid:











1. Keerake veekraan kinni.
2. Ühendage veekraani voolikud ja äravooluvoolikud lahti.
3. Ühendage toitejuhe korralikult maandatud pistikupesasse.
4. Lisage tühja trumlisse 1 gallon (3,8 l) mittetoksilist antifriisi. Sulgege uks.
5. Seadistage tsentrifuugi tsükkel ja laske masinal 1 minuti jooksul tsentrifuugida, kuni kogu vesi on väljutatud. Selle ajaga ei jõua masin kogu antifriisi väljastada.
6. Ühendage toitejuhe lahti, kuivatage trumli sisemus ja sulgege uks.
7. Eemaldage pesuvahendisahtrilise nõrgunud vesi ja kuivatage sahtli osadest liigne vesi.
8. Hoidke pesumasinat püstises asendis.
9. Antifriisi eemaldamiseks masinast pärast säilitamist laske masinal pesuvahendit kasutades kogu tsükkel läbi töötada. Ärge lisage pesu!

# Veaotsing

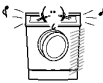
\* Antud pesumasin on varustatud automaatsete turvafunktsioonidega, mis aitavad vigu võimalikult varajases faasis tuvastada ja diagnoosida ning õpetavad, kuidas nende puhul käituda. Kui masin ei tööta korralikult või ei tööta üldse, kontrollige enne hoolduskeskusega ühenduse võtmist järgmisi punkte:

Sümptom	Võimalikud põhjused	Lahendus
Logisemine ja kolisev heli	<ul style="list-style-type: none"> <li>• Trumlis või pumbas on võõrkehi, nt münte või haaknõelu.</li> </ul>	Peatage masin, et kontrollida trumlit ja äravoolufiltrit. Kui hääled pärast masina taaskäivitamist jätkuvad, võtke ühendust hoolduskeskusega.
Kloppimishääli	<ul style="list-style-type: none"> <li>• Kloppimishääli võivad põhjustada rasked laadungid. Tavaliselt on see normaalne.</li> </ul>	Kui müra on pidev, on masin tõenäoliselt tasakaalust väljas. Peatage see ja asetage pesu trumlis ümber.
Vibreeriv müra	<ul style="list-style-type: none"> <li>• Kontrollige, kas kõik transpordipoldid ja pakendiosad on eemaldatud?</li> <li>• Kontrollige, kas jalandid asetsevad kindlalt põrandapinnal</li> <li>• Pesu ei ole trumlis tasakaalus.</li> </ul>	Kui ei ole paigaldamise ajal eemaldatud. Vaadake paigaldamisjuhendit ja eemaldage transpordipoldid. Seadistage pesu horisontaalselt tasaseks.  Peatage masin ja asetage pesulaadung ümber.
Veeleke	<ul style="list-style-type: none"> <li>• Veevoolikud või äravooluvoolikud on liiga õrnalt kraani või masinaga ühendatud.</li> <li>• Äravoolutorud on ummistunud.</li> </ul>	Kontrollige ja tihendage voolikuühendusi.  Puhastage äravoolutoru. Vajadusel võtke ühendust torulukksepaiga.
Liigne vaht	Liigse või sobimatu pesuvahendi kasutamine võib põhjustada liigse vahu tekkimist, mis omakorda võib põhjustada lekkimist.	Pesuvahendi kogust on vaja vähendada. Pesuvahendi sort peab sobima pesumasinaga. Liigne vaht võib põhjustada lekkimist.
Vesi ei sisene masinasse või teeb seda liiga aeglaselt	<ul style="list-style-type: none"> <li>• Kohalik veevarustus ei ole sobiv.</li> <li>• Veekraan ei ole täielikult avatud.</li> <li>• Voolikus on keerd sees.</li> </ul>	Kontrollige maja teisi veekraane. Avage veekraan täielikult. Keerake voolik sirgeks.
Vesi ei välju masinast või teeb seda väga aeglaselt	<ul style="list-style-type: none"> <li>• Sisselaskevooliku filter on ummistunud.</li> <li>• Äravooluvoolikus on keerd või on see ummistunud.</li> <li>• Äravoolufilter on ummistunud.</li> </ul>	Kontrollige sisselaskevooliku filtrit. Puhastage äravooluvoolik ja kontrollige, et see oleks sirge. Puhastage äravoolufilter.
Masin ei käivitu	<ul style="list-style-type: none"> <li>• Toitejuhe ei pruugi olla ühendatud või on ühendus liiga nõrk.</li> </ul>	Kontrollige, et pistik oleks tugevalt pesasse ühendatud.
Masin ei käivitu	<ul style="list-style-type: none"> <li>• Maja elektrikorgid on läbi põlenud, kaitselüliti on välja tulnud või on olnud elektrikatkestus.</li> <li>• Veekraan ei ole lahti keeratud.</li> <li>• Masina uks ei ole tihedalt suletud.</li> </ul>	Kontrollige elektrivoolu olemasolu, vajadusel vahetage korgid. Ärge suurendage korkide võimsust. Kui põhjuseks on elektrivõrgu ülekooormus, võtke ühendust elektrikuga. Keerake veekraan lahti. Suigege uks ja vajutage nuppu <b>Start/Pause</b> . Pärast seda võib kuluda natuke aega, enne kui masin tsentrifuugimisega alustab. Enne tsentrifuugimist peab uks täielikult lukustuma.
Uks ei avane		Kui masin töötab, ei ole ust turvalisuse tagamiseks võimalik avada. Oodake enne ukse avamist paar minutit, et anda masina süsteemile aega ukse lukust lahti teha.
Pesutsükli aeg pikeneb		Pesutsükli aeg oleneb pesu kogusest, veesurveast, veetemperatuurist ja muudest kasutustingimustest. Kui trumlis ei ole tasakaal korras või vahueemaldusprogramm töötab, pikendatakse ka pesuaega.

# Veaotsing

Sümptom	Võimalikud põhjused	Lahendus
 ("Masin ei käivitu")	<ul style="list-style-type: none"> <li>• Piirkonna veevarustus ei ole piisav.</li> <li>• Veekraanid ei ole täielikult avatud.</li> <li>• Vee sisselaskevoolikus on keerud.</li> <li>• Sisselaskevooliku filter on ummistunud.</li> </ul>	Proovige mõnda teist kraani. Avage kraan täielikult. Kontrollige, et voolik oleks sirge. Kontrollige sisselaskevooliku filtrit.
 ("Äravool ei tööta")	<ul style="list-style-type: none"> <li>• Äravooluvoolik on keerdus või ummistunud.</li> <li>• Äravoolufilter on ummistunud.</li> </ul>	Puhastage äravooluvoolik ja kontrollige, et voolik oleks sirge. Puhastage äravoolufilter.
 ("Ei tsentrifuugi")	<ul style="list-style-type: none"> <li>• Masinas on liiga vähe pesu.</li> <li>• Load is out of balance.</li> <li>• Pesu ei ole tasakaalus. Masinal on süsteem, mis tuvastab ja parandab pesu tasakaalu. Kui sisestatakse üksikuid raskeid asju (nt vaip, hommikumantel), võib süsteem tsentrifuugimise peatada või isegi kogu masina töötükli lõpetada. Kui pesu on tsükli lõppedes veel ikkagi liiga märg, lisage väiksemaid pesuartikleid, et saada paremat tasakaalu ning laske masinal tsentrifuugimist korrata.</li> </ul>	Parema tasakaalu saavutamiseks lisage 1-2 samast pesuartiklit. Asetage pesu ümber, et masinal oleks parem tsentrifuugida. Kui pärast tsükli lõppu on pesu ikka liiga märg, lisage samuti paar väiksemat pesuartiklit, nii tekib parem tasakaal, ja korrae tsentrifuugimist.
 ("Uks lahti")	 <ul style="list-style-type: none"> <li>• Uks on avatud?</li> </ul>	Sulgege uks. Kui "dE" jääb ekraanile, võtke ühendust hoolduskeskusega.
	<ul style="list-style-type: none"> <li>• Termostaat ei tööta.</li> </ul>	Eemaldage masin vooluvõrgust ja võtke ühendust hoolduskeskusega.
	<ul style="list-style-type: none"> <li>• Masinas on liiga palju vett, sest veeklapp on katki.</li> </ul>	Sulgege veekraan, eemaldage masin vooluvõrgust ja võtke ühendust hoolduskeskusega.
	<ul style="list-style-type: none"> <li>• Veetaseme sensor ei tööta korralikult.</li> </ul>	
	<ul style="list-style-type: none"> <li>• Mootori ülekoormus.</li> </ul>	
	<ul style="list-style-type: none"> <li>• Mootori ülekoormus.</li> </ul>	
	<ul style="list-style-type: none"> <li>• Elektrikatkestus.</li> </ul>	



## G arantiitingimused

### **VANAST SEADMEST VABANEMINE**

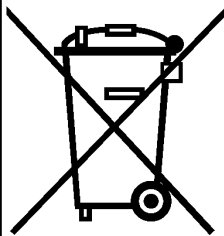

1. Kui tootele on kleebitud kõrvaltöödud sümbol, tähendab see, et toote äraviskamise korral tuleb lähtuda Euroopa Liidu direktiivist 2002/96/EC.
2. Elektrilisi ja elektroonilisi seadmeid ei tohi visata ära koos olmejäätmetega. Valitsuse või kohaliku omavalitsuse poolt peavad olema määratud spetsiaalsed jäätmekogumiskohad.
3. Vana seadme õige käitlemine aitab vähendada võimalikku kahjulikku mõju keskkonnale ja inimestevisele.
4. Täpsema informatsiooni saamiseks seadme äraviskamise kohta võtke ühendust kohaliku omavalitsusüksuse, jäätmekäitlusettevõtte või poega, kust seadme otsite.

### **Garantii ei kata:**

- Tehniku külaskäiku, et õpetada seadet kasutama.
- Kui viga tekib sellest, et seade on ühendatud elektrivõrku, mille võimsus erineb masina passis toodust.
- Kui viga on tekkinud õnnetuse, hooletuse, väärkasutuse või vääramatu jõu tagajärjel.
- Kui viga on tekkinud selle tõttu, et masinat ei ole kasutatud normaalsetes kodustes tingimustes või ei ole järgitud kasutusjuhendit.
- Toote kasutamise õpetamist või algseadistuste muutmist.
- Kui viga on põhjustatud koduloomade, näriliste, putukate vms poolt.
- Normaalseks peetava heli või vibratsiooni seadistamist (nt vee äravoolul tekkiv heli, tsentrifuugimisel tekkiv heli, hoiatussignaaliid).
- Nt paigaldamise korrigeerimist, masina tasakaalu seadmist, äravoolu seadistamist.
- Tavahooldust, mida õpetatakse läbi viima kasutusjuhendis.
- Võõrkehade või –ainete (nt liiv, naelad, rinnahoidja tugikaared, nõõbid) eemaldamist masinast, sh ka pumba või veevooliku filtrist.
- Sobiva elektrisüsteemi, elektrijuhtmetiku või veetorustiku paigaldamist.
- Volitamata tehniku töö parandamist.
- Seadme võimalike defektide tõttu tekkinud otseste või kaudsete vigastuste tekkimist muule omandile.
- Kui masinat kasutatakse kommertseesmärkidel, ei kehti seadmele garantiitingimused (nt avalikud kohad, nagu ühissaun, majutusasutus, treeningukeskus, ühiselamu).
- Kui seade asub väljaspool tavalist teeninduspiirkonda, peab omanik tasuma hoolduskeskusele transpordikulud, kui mehhaanik saadetakse masinat parandama või kahjustunud osa vahetama.



# **P**iezīmes







**LG Electronics Inc.**