



# ІСКЕ ПАЙДАЛАНУ НҰСҚАУЛЫҒЫ

# КІР ЖУҒЫШ МАШИНА

Осы пайдаланушы нұсқаулығын көңіл қойып оқып шығыңыз және оны болашақта қолдану үшін сақтап қойыңыз.

|            |            |            |            |
|------------|------------|------------|------------|
| F1256LD(1) | F1258LD(1) | F1257LD(1) | F1259LD(1) |
| F1056LD(1) | F1058LD(1) | F1057LD(1) | F1059LD(1) |
| F8056LD(1) | F8058LD(1) | F1257ND(1) | F1259ND(1) |
| F1256ND(1) | F1258ND(1) | F1057ND(1) | F1059ND(1) |
| F1056ND(1) | F1058ND(1) |            |            |
| F8056ND(1) | F8058ND(1) |            |            |

## Негізгі артықшылықтары



### ■ Қыртыстанудан қорғайды

Кір жуудың соңында, барабан айналған кезде, кір тек жоғары-төмен қозғалады, сондықтан мүлде дерлік қыртыстанбайды.



### ■ Санаткерлік кір жуатын үнемді жүйе

Санаткерлік кір жуу жүйесі су мен электр қуатын барынша аз жұмсау мақсатында салынған киімнің мөлшеріне және құйылатын судың мөлшеріне қарай судың оңтайлы деңгейін және кір жуу уақытын автоматты түрде айқындайды.



### ■ Балалардан бұғаттау

Балалардан бұғаттау функциясы балалардың кір жуу бағдарламасын кездейсоқ өзгертуіне жол бермес үшін барлық түймешіктерді бұғаттауға арналған.



### ■ Шуыл деңгейін төмендететін жылдамдықты реттеу жүйесі

Жүйе кірді машинада автоматты түрде бөліп таратады да, барабанның жылдамдығын шуыл деңгейі төмендетілетін етіп орнатады.

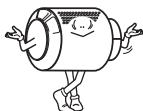

### ■ Тура жетек жүйесі

Тұрақты тоқтың қозғалтқышы барабанды белбеуді немесе тегермешті пайдаланбастан тікелей айналдырады.



### ■ Барабанды тазалау режимі

Бұл режимде судың үлкен көлемі пайдаланылады, сондай-ақ кір жуғыш машинаның барабанын тазалау үшін жоғары айналдыру жылдамдығы орнатылады.

## Мазмұны

|  |    |
|--|----|
| Ескертулер .....   | 3  |
| Спецификация .....   | 4  |
| Орнату .....   | 5  |
| Кір жуардан бұрын .....                                      | 10 |
| Ұнтақты салу .....   | 11 |
| Кір жуғыш машинаны пайдалану .....                           | 12 |
| F1256L/ND(1) / F1056L/ND(1) / F8056L/ND(1)                   |    |
| F1258L/ND(1) / F1058L/ND(1) / F8058L/ND(1) .....             | 13 |
| F1257L/ND(1) / F1057L/ND(1)                                  |    |
| F1259L/ND(1) / F1059L/ND(1) .....                            | 19 |
| Балалардан бұғаттау және Барабанды тазалау функциялары ..... | 24 |
| Ақпарат үшін .....   | 25 |
| Қызмет көрсету .....   | 26 |
| Ақауларды жою .....  | 28 |
| Байқаулар үшін .....   | 30 |
| Кепілдік шарттары .....                                      | 31 |

## МАШИНАНЫ ПАЙДАЛАНАР АЛДЫНДА НҰСҚАУЛАРМЕН ТОЛЫҚ ТАНЫСЫП ШЫҒЫҢЫЗ



## ЕСКЕРТУ

*Өзіңіздің жеке қауіпсіздігіңіз үшін, өрт шығу, жарылыс, электр тоғы соғу, мүліктің бүлінуі, жарақат алу немесе қазаға ұшырау ықтималдығын азайту мақсатында осы нұсқаулықта келтірілген барлық ережелерді орындаңыз.*

## ҚАУІПСІЗДІК БОЙЫНША МАҢЫЗДЫ МӘЛІМЕТТЕР

**ЕСКЕРТУ: Өрт шығу, электр тоғы соғу немесе жарақат алу ықтималдығын азайту үшін төмендегі сақтық шараларын орындаңыз:**

- Кір жуғыш машинаны ауа райы жағдайлары қолайсыз жерлерде орнатпаңыз және сақтамаңыз.
- Басқару элементтерінің бұзылуына жол бермеңіз.
- Кір жуғыш машинаның бөлшектерін жөндеу мен ауыстыру үрдісі қызмет көрсету бойынша нұсқаулықта немесе өз бетіңізбен жөндеу туралы жарияланған нұсқауларда суреттелмеген болса, әрі оларды өзіңіз әбден түсініп алып, орындау үшін жеткілікті машықтарды игермеген болсаңыз, оларды өз бетіңізбен жөндемеңіз және ауыстырмаңыз.
- Машинаның астында және айналасында тез тұтанатын заттар, мысалы, қағаз, түбіт, шүберек, химиялық препараттар және т.с.с. болмауын қадағалаңыз.
- Егер машинаның қасында балалар болса, оларды көңіл қойып байқап жүріңіз.
- Балалардың машинаның үстінде, ішінде немесе оның маңайында ойнауына рұқсат етпеңіз.
- Кір жуғыш машинаның есігін ашық қалдырмаңыз. Егер есігі ашық қалса, балалар оған асылуға немесе машинаның ішіне кіруге әрекет жасауы мүмкін.
- Жоғары температурада жуған кезде (мақта мата 95°С) шыны ысып кетеді. Оған жанаспаңыз!
- Машина жұмыс істеп тұрғанда ешқашан оның ішкі бөлшектерін қолмен ұстамаңыз.
- Төгілетін суға жанаспаңыз, ол ыстық болуы мүмкін.
- Кір жуғыш машинаны температура 0°С-тан төмендеуі мүмкін үй-жайларда орнатпаңыз.
- Қуат ашасын ешқашан да дымқыл қолмен сұқпаңыз немесе суырмаңыз.
- Жуудың нәтижесінде киімнің отқа төзімділігі төмендеуі мүмкін.
- Егер осыған дейін киімді жанғыш немесе жарылғыш заттарды пайдаланып тазартқан болсаңыз немесе оған балауыз, май, бояу, бензин, майсыздандырғыш заттар, керосин және т.с.с. қандай да бір жолмен оған тиген болса, оны машинада ешқашан жумаңыз және кептірмеңіз. Бұл өрт шығуына немесе жарылысқа әкелуі мүмкін.
- Жуған және құрғатқан кезде әрдайым киім өндірушінің ұсыныстамаларын басшылыққа алыңыз.
- Есікті тым қатты жаппаңыз және егер есікті бұғаттау жүйесі іске қосылса (есікті бұғаттау шамы жанып тұрса), оны күшпен ашуға әрекет жасамаңыз. Бұл кір жуғыш машинаның бұзылуына әкеліп соғуы мүмкін.
- Кір жуғыш машинаға кез келген жөндеу немесе күтіп ұстау жұмысын жүргізген кезде электр соғы соғу қатерін болдырмау үшін қуат сымын электр розеткасынан суырыңыз, балқыма сақтандырғышты ағытып алыңыз немесе автоматты ажыратқышты өшіріп қойыңыз.
- Егер машина бұзылған, ақаулы, бөлшектері ішінара алынған болса немесе қандай да бір бөлшектері жоқ немесе қираған болса, соның ішінде қуат сымы немесе қуат ашасы бүлінген болса, оны ешқашан тоққа қоспаңыз.
- Дене, жүйке не болмаса ақыл-ой кемістігі бар, немесе осы құрылғыны қауіпсіз пайдалану үшін тәжірибесі мен білімі жеткіліксіз адамдардың (соның ішінде балалардың) қауіпсіздігі үшін жауап беретін адам қадағаламаса немесе құрылғыны пайдалану бойынша нұсқау бермесе, олардың бұл құрылғыны қолдануына болмайды.
- Балалар құрылғымен ойнамауы үшін оларды үнемі қадағалап отыру керек.
- Кір жуғыш машинаның жанына қыздырғыш аспаптарды, жанып тұрған шырағандарды және т.с.с. қоймаңыз. Бұл оның пішінінің бұзылуына немесе тұтануына әкеліп соғуы мүмкін.
- Жуғыш ұнтақты, шайғыш затты және басқа да жуғыш заттарды пайдалану бойынша өндірушінің нұсқауларына сүйеніңіз. Ұсынылған өлшемдерді қолданбау кір жуу сапасына әсер етуі немесе тіпті матаны бүлдіруі мүмкін.
- Автоматты кір жуғыш машинада пайдалануға арналған жуғыш заттарды ғана пайдаланыңыз.

\* Машинаның есігі ашық тұрғанда оған шамадан тыс күш түсуіне жол бермеңіз. Бұл оның аударылып кетуіне әкеліп соғуы мүмкін.

**ОСЫ НҰСҚАУЛЫҚТЫ САҚТАП ҚОЙЫҢЫЗ**

# С спецификация

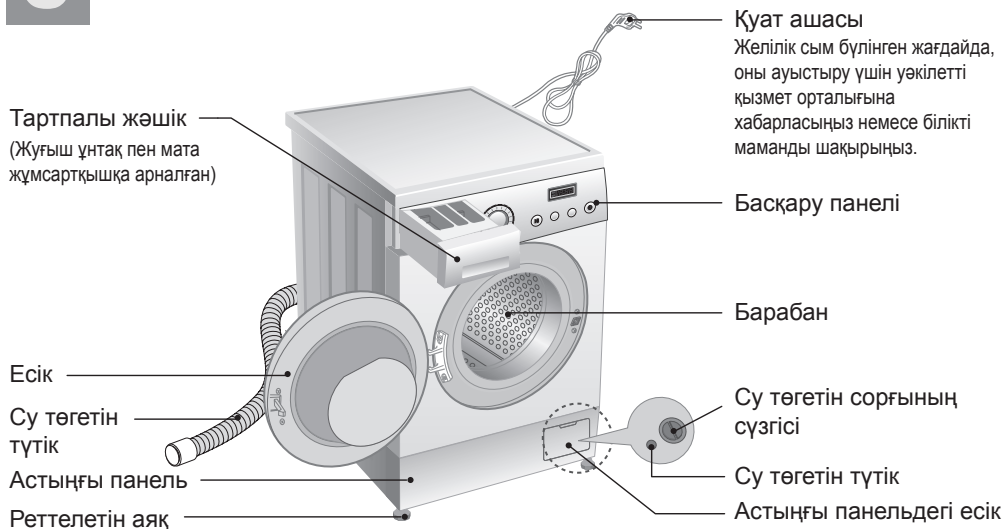

| Атауы                            | АЛДЫҒЫ ЖАҒЫНАН КІР САЛЫНАТЫН КІР ЖУҒЫШ МАШИНА   |                                |                                      |                                |
|----------------------------------|---|--------------------------------|--------------------------------------|--------------------------------|
| Үлгі                             | F12/10/8056LD(1)<br>F12/10/8058LD(1)  | F12/1057LD(1)<br>F12/1059LD(1) | F12/10/8056ND(1)<br>F12/10/8058ND(1) | F12/1057ND(1)<br>F12/1059ND(1) |
| Сыйымдылығы                      | 5,0 кг  |                                | 6,0 кг                               |                                |
| Су тұтыну                        | 55 л  |                                |                                      |                                |
| Өлшемі (Е)×(Т)×(Б)               | 600 мм × 440 мм × 850 мм  |                                |                                      |                                |
| Электр қорегі                    | 220 – 240 В ~, 50 Гц  |                                |                                      |                                |
| Салмағы / Ең үлкен қуат          | 59 кг / 1700 Вт   |                                |                                      |                                |
| Сығу жылдамдығы                  | Без отжима / 400 / 600 / 800 / 900 / 1000 / 1200<br>(Сығу жылдамдығы үлгіге қарай басқаша болуы мүмкін)     |                                |                                      |                                |
| Судың шекті жол берілетін қысымы | 0,3 – 10 кгс/см <sup>2</sup> (30-1000 кПа)  |                                |                                      |                                |
| Энерго тиімділік класы           | <b>A</b> (Толық мағлұмат кір жуғыш машинаның корпусындағы "Энергетикалық тиімділік" этикеткасында берілген) |                                |                                      |                                |

**Машинаның сыртқы түрі мен сипаттамалары машинаның сипаттарын жақсарту мақсатында ескертусіз өзгертілуі мүмкін.**

## ■ Керек-жарақтар

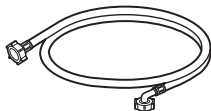

Су құйылатын түтік (1 дана)



Сомын кілт



## ЕСКЕРТУ

*Кір жуғыш машинаны орнату мен іске пайдаланудан бұрын біздің ұсыныстамалар мен «Орнату жөніндегі нұсқауларды» көңіл қойып оқып шығыңыз. Тек дұрыс орнатылса ғана, құрылғының сенімді жұмыс істеуі және қауіпсіз пайдаланылуы қамтамасыз етіледі.*

## ■ Электр желісіне жалғау

1. Осы кір жуғыш машина үшін бір фазалы 220–240 В, 50 Гц кернеу пайдаланылады.
2. Басқа электр аспаптарының жұмысын есепке алғанда, электр өткізгіш сымның ең үлкен жүктемеге (2,2 кВт) шыдай алатынына көз жеткізіңіз.
3. Кір жуғыш машинаны тек жерге қосылған розеткаға ғана жалғаңыз.
4. Осы кір жуғыш машинаның желілік сымның жерге қосу өзегі мен жерге қосылған ашасы бар. Электр желісінде жерге қосу сымы бар екеніне көз жеткізіңіз. Жерге қосу сымы болмаған жағдайда, жергілікті нормалар мен талаптарға сәйкес қажетті жұмыстарды іске асыратын білікті маманды шақыру керек.
5. Кір жуғыш машинаны бөлек розеткаға жалғау керек, яғни бұл розетка электр тоғын тек бір аспапқа беруге және оның қосымша шығыс ұяшықтары немесе одан тараған розеткалары болмауға тиіс. Үштармақты немесе ұзартқыш сымды пайдалануға тыйым салынады.
6. Лайықты розетка болмаған жағдайда электрші маманды шақырыңыз.
7. Кірді жуып болғаннан кейін әрқашан машинаны сөндіріп, ашаны розеткадан суырыңыз.
8. Машинаны қуат ашасына оңай қол жететін етіп орнатыңыз.
9. Егер құрылғы қыс кезінде, температура 0°С-тан төмен болғанда жеткізілсе, машинаны пайдаланардан бұрын бөлме температурасында бірнеше сағат қоя тұрыңыз.



**Бұл кір жуғыш машинасы, тоқ соғу қаупінен сақтайтын - I\* қорғаныс деңгейлі қорғанысқа ие.**

**\*I класының жабдығы - негізгі оқшаулау және ашық өткізгіш бөліктерді электрқондырғының (IPX4) қорғаушы өткізгішіне қосатын элементі бар жабдық.**

## ЕСКЕРТУ

### ЭЛЕКТР СЫМЫН ҚАУІПСІЗ ПАЙДАЛАНУ

Асқын жүктелген, ақаулы немесе бүлінген қабырға розеткалары, ұзыртқыш сымдар, үйкелген электр сымдары, сымдардың бұзылған немесе жарылған оқшаулағыштары қауіпті болуы мүмкін. Аталған ақаулықтар электр тоғы соғуына немесе өрт шығуына себеп болуы мүмкін. Құрылғының сымын мезгіл-мезгіл тексеріп отырыңыз да, егер бүлінгенін байқасаңыз, тоқтан ажыратыңыз. Электр сымын ауыстыру үшін LG уәкілетті сервис орталығына хабарласыңыз немесе білікті маманды шақырыңыз. Электр сымның бұратылып, шатасып, майысып қалуы, оның есікке қысылып қалуы немесе шектен тыс тартылуы сияқты физикалық немесе механикалық зақымдарына жол бермеңіз. Түйіспелерге, қабырғалық розеткаларға және сымның құрылғыға жалғанатын жеріне ерекше назар аударыңыз.



**Жерге қосу сымның қате жалғануы электр тоғы соғуына әкелуі мүмкін. Желілік сымдағы ашаны ауыстырмаңыз. Егер ол электр розеткасына дәл келмесе, розетканы ауыстыру үшін білікті электршіні шақырыңыз.**

**Кір жуғыш машинаны жөндеуді білікті қызметкерлер жүзеге асыруға тиіс. Жөндеуді арнайы оқымаған қызметкерлер іске асырса, бұл машинаның істен шығуына немесе жұмысындағы елеулі ақауларға әкелуі мүмкін. Жергілікті қызмет көрсету орталығына хабарласыңыз.**

*Жоғарыда көрсетілген сақтық шараларын орындамаған жағдайда адамдарға немесе мүлікке келтірілген нұқсан үшін кез келген жауапкершіліктен өндіруші босатылады.*

## ■ Орналастыру

*Кір жуғыш машинаның орамын жазардан бұрын оны орнататын жерді айқындап алу керек.*

- ▶ Кір жуғыш машинаның екі бүйірі (20 мм-ден) мен артқы жағында (100 мм) бос орын бар екеніне көз жеткізіңіз. Машина қабырғаға немесе жиһазға тиіп тұрмауға тиіс.
  - ▶ Орнатылатын жердегі еденнің біртегіс, мықты екеніне көз жеткізіңіз:
    - кілем төсемге және т.с.с. орнатылған кезде, кір жуғыш машина мен еденнің арасында ауа еркін айналуға тиіс;
    - қыш тақташаға орнатқан кезде машинаның аяғының астына резеңке төсеме төсеңіз\*;
    - ағаш еденге орнатылған кезде біз әр аяғының астына қалыңдығы кем дегенде 15 мм резеңке төсеме қойып, оларды бұарамшегелермен кем дегенде екі еден тақтайға бекітуді ұсынамыз. Мүмкіндігінше бөлменің едені барынша мықты бұрышын таңдаңыз.
- \* Резеңке төсемелерді (артикул 4620ER3001B) LG компаниясының Сервистік орталығынан сатып алуға болады.
- ▶ Еденнің бұдыр жерлерін машинаның астына ағаш, картон және сол сияқты материалдардан тұғыр қою арқылы тегістеуге тыйым салынады.
  - ▶ Егер машинаны қайткенде де газ немесе көмір пештің қасына орнату қажет болса, олардың арасына оқшаулағыш арақабырға (85 × 60 см) өткізіп, алюминий жұқалтыр фольгасы бар жағына пешке қарату керек.
  - ▶ Кір жуғыш машинаны температура 0 °С-тан төмендеуі мүмкін үй-жайларда орнатпаңыз.
  - ▶ Орнатылатын жер таза әрі құрғақ болуға тиіс.
  - ▶ Машинаны жөндеген жағдайда техник оған еркін жете алатындай етір орнатыңыз.
  - ▶ Үй-жайларда тарақандар немесе басқа құрт-құмырсқа зарарлауы мүмкін елдерде машинаны әрқашан да таза күйде ұстауға айрықша көңіл бөліңіз. Тарақандардың немесе басқа құрт-құмырсқаның себебінен болған кез келген зақымдар кепілді жөндеуге жатпайды.

## ■ Орауын ашу

*Барлық орам элементтерін алып тастаңыз да, құрылғының сыртында бүлінген жерлер жоқ екеніне көз жеткізіңіз. Құмән болған жағдайда кір жуғыш машинаны пайдаланбай, бірден сатушыға немесе жеткізуге хабарласыңыз.*



**Орамынан алған кезде машинаның түбінің тура ортасындағы орауыш сынаны міндетті түрде алып тастаңыз.**



**ЕСКЕРТУ:** орам материалдары (мысалы, полиэтилен үлдір, пенопласт) балалар үшін қауіпті болуы ықтимал – олар тұншығып қалуға себеп болуы мүмкін! Орам материалдарын балалардың қолы жетпейтін жерде сақтаңыз.

## ■ Тасымал бұрандамаларын алып тастау

*Кір жуғыш машинаны іске пайдалануға кіріспес бұрын тасымал бұрандамаларын міндетті түрде алып тастау қажет.*

- ▶ Кір жуғыш машинаның жинағына кіретін кілттің көмегімен 4 тасымал бұрандамасын бұрап алыңыз да, резеңке бітеуіштерімен бірге алып тастаңыз. Тесіктерді жинаққа кіретін бітеуіштермен жабыңыз.

*Тасымал бұрандамаларын алып тастамау машинаның қатты дірілдеуіне, шектен тыс шуылға және оның істен шығуына әкелуі мүмкін.*

*Машинаны қайтадан тасымалдаған жағдайда тасымал элементтерін қайта пайдалану үшін олардың барлығын сақтап қоюды ұсынамыз.*

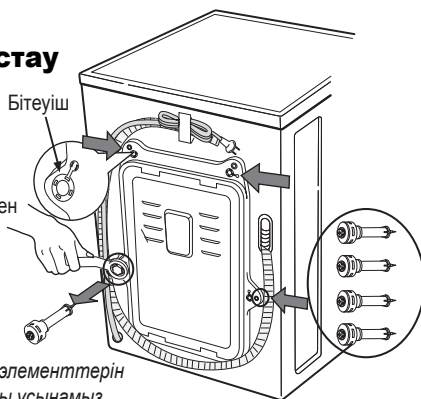

## ■ Су құбырына жалғау

*Кір жуғыш машинаны су құбырына жалғау үшін тек жеткізілім жинағына кіретін жаңа түтіктерді ғана пайдаланыңыз. Ескі түтік жиындарын қайтадан пайдалануға болмайды.*

- ▶ Сумен жабдықтау желісіндегі қысымның рұқсат етілетін шектерде екеніне көз жеткізіңіз:

- Сумен жабдықтау желісіндегі судың қысымы 1,0–10 кгс/см<sup>2</sup> (100 кПа ~ 1000 кПа) аралығында екеніне көз жеткізіңіз (яғни бұл түгел ашық тұрған шүмектен бір минутта кем дегенде 8 литр су ағуға тиіс дегенді білдіреді). Егер қысым көрсетілген мәннен жоғары болса, су құбырына қысым редуكتورын қою керек болады.

- ▶ Бу берілетін түтіктің бір ұшын өзіңізге қажетті бағытқа бұрып, машинаға жалғаңыз. Түтікті бұру үшін жалғастырғышты сәл босату, түтікті түзету және су ақпайтынына көз жеткізіп, жалғастырғышты қайтадан қатайтып бұрау жеткілікті.



**Машинаны жаңа су құбырына немесе көптен бері пайдаланылмаған құбырларға жалғардан бұрын, құбарларда жиналған кір-қоқысты кетіру үшін жеткілікті мөлшерде суды ағызып алыңыз.**

- ▶ Су берілетін түтіктің екінші ұшын сумен жабдықтау құбырының шүмегіне жалғаңыз.
- ▶ Су тамшыламас үшін су берілетін түтікке екі резеңке аратөсем қоса беріледі.
- ▶ Су берілетін шүмекті шегіне дейін ашып, түтіктің қосылымдарының тығыздығын тексеріңіз.
- ▶ Түтіктің бұратылып немесе жаншылып қалмағанына көз жеткізіңіз.

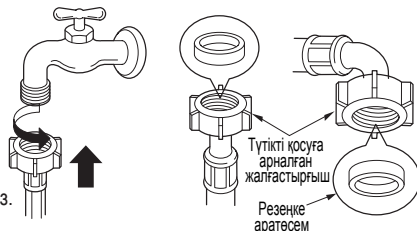

**ЕСКЕРТУ:** Егер құйылатын судың құрамындағы қоспалардың (құм, саз, тат және т.с.с.) мөлшері тым көп болса, су тазалайтын сүзгілерді пайдалануды ұсынамыз, олар су құбырының негізгі магистралына немесе су кір жуғыш машинаға тура құйылатын жерде орнатылады. Дәл келетін сүзгіні таңдау үшін білікті маманнан ақыл-кеңес сұраңыз.

Тазартылмаған (ластанған) суды пайдалану кір жуғыш машинаның ішкі бөлшектерінің жылдамырақ тозуына ықпалдасады, сондай-ақ кір жуу сапасына әсер етуі мүмкін.

Су берілетін түтікті ұзартауға болмайды. Егер ол тым қысқа болса, ал сіз су құбырының шүмегінің орнын ауыстырғыңыз келсе, осы мақсатқа арналған ұзынырақ жаңа түтік сатып алған жөн.

## ■ Деңгейін түзету

*Машинаның дірілдеуіне және шектен тыс шуылдауына жол бермеу үшін оны тура көлденең біртегіс орналастыру қажет.*

- ▶ Барлық төрт аяғының да еденде мығым тұрғанына көз жеткізіңіз, содан кейін спирттік деңгей тексергіштің көмегімен кір жуғыш машинаның көлденең біртегіс тұрғанын тексеріңіз. Машинаның деңгейін реттемелмелі аяқтарының көмегімен дұрыстаңыз.
- ▶ Егер машина биік тұғырда орнатылған жағдайда, оның құлап кетуіне жол бермеу үшін мықтап бекіту қажет.

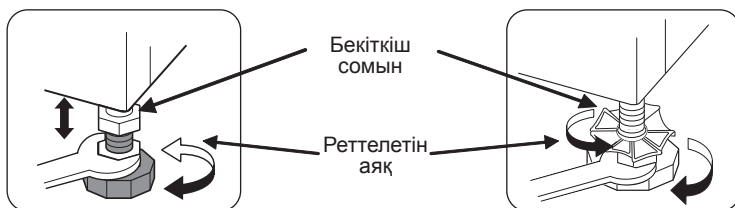
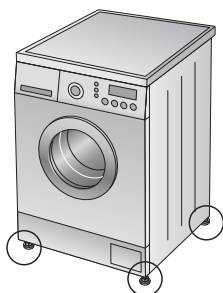

- ▶ Реттелетін аяқтарын ішке немесе сыртқа қарай бұрай отырып, кір жуғыш машинаның деңгейін мұқият түзетіңіз. Еденнің бұдыр жерлерін білдірмеу үшін ешқашан да астына картон, ағаш кесінділерін немесе соларға ұқсас материалдарды төсеменіз.
- ▶ Бекіткіш сомынды сағат тілінің бағытына қарсы бұрай отырып, реттемелі аяқтарын бекітіңіз.



- ▶ Машинаның орнықты тұрғанына көз жеткізіңіз. Кір жуғыш машинаның үстіңгі қақпағының бұрыштарынан басқан кезде, машина еңкеймеуге немесе жоғары-төмен шайқалмауға тиіс.
- ▶ Егер машинаның үстіңгі қақпағының бұрыштарынан баса отырып машинаны еңкейтуге болатын жағдайда, аяқтарын қайтадан реттеңіз.



*Дұрыс орналастырып, тегіс орнатқан жағдайда Сіздің кір жуғыш машинаңыз ұзақ уақыт сенімді әрі іркіліссіз жұмыс істейтін болады!*



## ЕСКЕРТУ

Осы құрылғы теңізде және жылжымалы үйлер, ұшақтар және т.с.с. сияқты жылжымалы нысандарда пайдалануға арналмаған. Егер машинаны ұзақ уақыт пайдаланбайтын болсаңыз (мысалы, мерекелер кезінде), және әсіресе жанында су ағып кететін ашық жер (науаша) болмаса, тиекті шүмекті жауып тастаңыз.

Құрылғыны қоқысқа тастаған кезде қуат сымдарын кесіп алып, қуат ашасын жойыңыз. Балалар машинаның ішінде кездейсоқ қамалып қалмас үшін есігінің құлпын сындырыңыз.

## ■ Су төгілетін түтікті жалғау

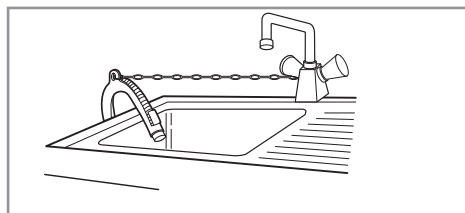
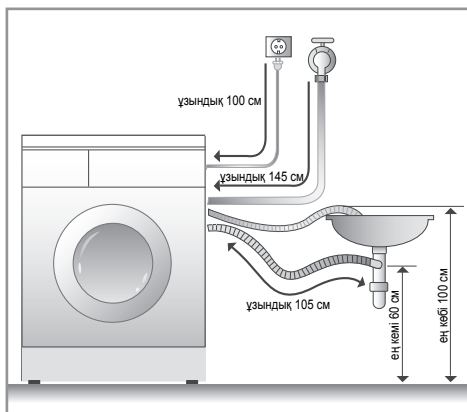
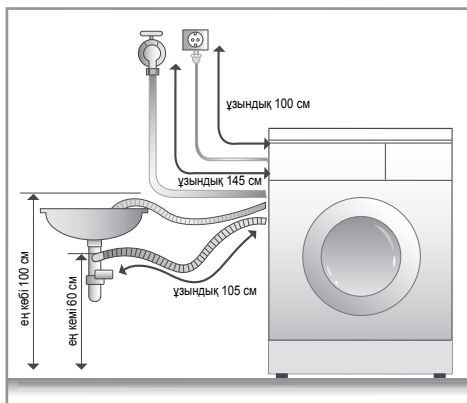

- Су төгілетін түтікті шынжырдың көмегімен мықтап бекітіңіз.
- Су төгілетін түтіктің мықтап бекітілуі еденнің аққан судан бүлінуінің алдын алуға мүмкіндік береді.

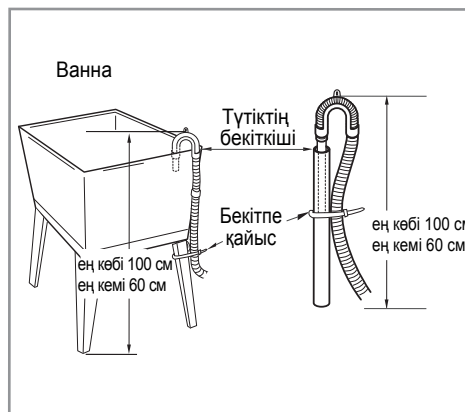

- Су төгілетін түтікті еденнен 100 см жоғары биіктікте бекітуге болмайды.
- Егер су төгілетін түтіктің ұзындығы қажетті ұзындықтан артық болса, түтіктің артық бөлігін машинаның ішіне салмаңыз. Бұл діріл деңгейінің жоғарылауына әкеліп соғуы мүмкін.

# Кір жуардан бұрын

## ■ Алғаш рет кір жуардан бұрын

Кір салмастан жуу циклын орындаңыз (жуғыш заттың жарты нормасын салып, ХЛОПОК (МАҚТА МАТА) 60 °C режимінде). Бұл барабаннан зауыттық кір-қоқысты кетіруге мүмкіндік береді.

## ■ Кір жуардан бұрын

### 1. Затбелгілер

Киімнің затбелгілеріндегі таңбаларды қараңыз. Әдетте онда мата туралы және рұқсат етілетін кір жуу режимдері туралы ақпарат болады.

\* Киімнің затбелгілерінде пайдаланылатын пиктограммалардың түсіндірмесін 25-беттен таба аласыз.

### 2. Сұрыптау

Түрлі маталар кірді жуған кезде судың түрлі температурасын және кірді сыққан кезде барабанның түрлі айналу жылдамдығын талап етеді. Барынша жақсы нәтижеге жету мақсатында, жуылатын кірді бірдеу кір жуу режимін қажет ететін бөліктерге бөліңіз.

Қошқыл түсті маталарды әрқашан да ашық және ақ түсті маталардан бөлек жуыңыз.

Бөлеу жуу өте қажет, себебі олай етпеген жағдайда түрлі-түсті киімнің бояуы оңып кетуі және ашық түсті киімнің түсі өзгеруі мүмкін.

Егер мүмкіндік болса, қатты кірлеген киімді шамалы ластанған киіммен бірге жумаңыз.

| Ластану дәрежесі<br>(қатты, орташа, шамалы)   | Түс<br>(ақ, ашық түсті, қошқыл түсті)                    | Түк<br>(шығатын заттар,<br>жинайтын заттар)                   |
|---|--|---|
| <i>Киімді ластану дәрежесі бойынша сұрыптаңыз.</i>  | <i>Ақ маталарды түрлі-түсті маталардан бөліп алыңыз.</i> | <i>Түк шығатын және жинайтын киімдерді бөлек жуған дұрыс.</i> |
| <i>Түк шығатын заттар: халаттар, сүлгілер. Түк жинайтын заттар: синтетика, барқыт, ұйық</i> |  |   |

### 3. Кірді салардан бұрын

**Машинаға кірді салған кезде ұсақ заттарды үлкен заттармен араластырыңыз. Әуелі үлкен заттарды салыңыз. Олар машинаға салынатын киімнің жалпы көлемінің жартысына аспауға тиіс. Машинада ірі заттарды бөлек жумаңыз. Бұл барабандағы теңгерімнің бұзылуына әкеліп соғуы мүмкін. Машинаға соған ұқсас тағы бір немесе екі затты салыңыз.**



• Қалталардың бәрін тексеріп, ештеңе жоқ екеніне көз жеткізіңіз. Қалталардағы заттар, мысалы, шеге, шақалар, кілттер және т.с.с. кір жуғыш машинаға да, сондай-ақ киімге де зиян келтіруі мүмкін.



• Барлық ысырма ілгектерді, түймелер мен бауларды салып-байлаңыз, әйтпесе олар басқа киімге ілініп қалуы мүмкін.



• Дақтар мен барынша қатты кірлеген жерлердің, мысалы, жең мен жағаның кірін кетіруді жеңілдету үшін суға езілген кір жуғыш ұнтақпен ысқылаңыз.

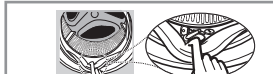

• Есіктің тығыздағышы мен киімге зиян келмес үшін тығыздағыш пен есіктің арасында киімнің қыстырылып қалмағанына көз жеткізіңіз.

• Есіктің тығыздағышың шеттеріне қысылып қалуы мүмкін ұсақ заттардың жоқ екенін тексеріңіз.



• Барабанда алдыңғы жуылған кірден ешқандай заттың қалып қоймауын бақылаңыз. Олар келесі кір жуу кезінде бүлінуі мүмкін.

## ■ Жуғыш ұнтақ пен мата жұмсартқышты салу

### 1. Тартпалы жәшік

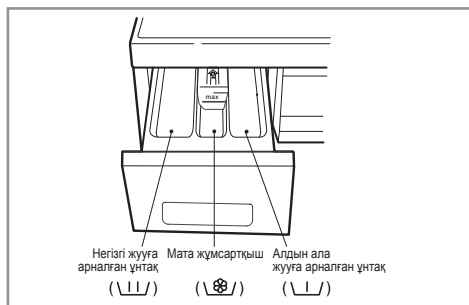

• Тек негізгі жуу →

• Алдын ала жуу + негізгі жуу →

### 2. Мата жұмсартқышты салу

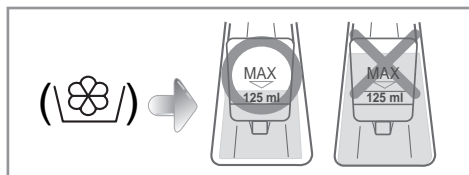

- Мата жұмсартқышты ең үлкен кір салу сызығынан асыра құймаңыз. Жәшіктің ернеуінен аса толуы мата жұмсартқыштың суға ерте ағып кетуіне әкелуі мүмкін. Ол киімде дақ қалдыруы мүмкін.
- Мата жұмсартқышты сауытта 2 күннен артық қалдырмаңыз, себебі мата жұмсартқышт қатайып кетуі мүмкін.
- Мата жұмсартқыш кірді шаюдың соңғы кезеңінде суға автоматты түрде қосылады.
- Су беріліп жатқан кезде жәшікті сыртқа тартпаңыз.
- Жәшікке еріткіш заттар (бензин және т.с.с.) құймаңыз.
- Тұрмыстық керек-жарақтарды ешқашан да машинаның үстіне қоймаңыз және сақтамаңыз. Олар машинаның корпусын және басқару жүйесін бүлдіруі мүмкін.

### 3. Ұнтақты салу өлшемдері

- Кір жуғыш ұнтақтың қажетті мөлшері оның өндірушісінің нұсқауына сәйкес айқындалады.
- Жуғыш заттың тым үлкен мөлшерін қолданған кезде көп көбік түзіледі де, бұл кір жуу нәтижесін нашарлатып, қозғалтқышқа қосымша күш түсмереді, бұл жұмыста іркіліс болуына әкелуі мүмкін.
- Егер көбік тым көп түзіле, жуғыш заттың мөлшерін азайту қажет!
- Тек алдыңғы жағынан салынатын кір жуғыш машиналарға арналған кір жуғыш ұнтақты ғана пайдаланыңыз.
- Кір жуу үшін қажетті ұнтақтың мөлшері судың температурасына, судың кермектігіне, киімнің мөлшері мен ластану дәрежесіне қарай өзгеріп отыруы мүмкін. Барынша жақсы нәтижеге жету үшін көбіктің тым көп түзілуіне жол бермеңіз.

### 4. Су жұмсартқыш

- Су жұмсартқышты пайдаланған кезде кермектік тұздары бейтараптанады да, кір жуғыш машинаның бөлшектері мен кірде әк өңезінің түзілуіне жол бермейді. Әуелі жуғыш заттан, содан кейін су жұмсартқыштан қосыңыз.
- Жуғыш заттың мөлшерін жұмсақ суда кір жуғандағыдай пайдаланыңыз.
- Кір жуғыш ұнтақ суға кір жуудың бастапқы кезеңінде түсіріледі.

#### \* Ақыл-кеңес

**Толық жүктеме:**  
өндірушінің ұсыныстамаларына сәйкес.  
**Ішінара жүктеме:**  
Ұсынылатын мөлшердің 3/4 бөлігі.  
**Ең аз жүктеме:**  
толық жүктемедегі мөлшердің 1/2 бөлігі.

**ЕСКЕРІМ**

Мата жұмсартқышты киімге тура құймаңыз.

# Кір жуғыш машинаны пайдалану

## Питание (Қуат)



### 1. Қуат қосу түймешігі

- Қуат түймешігі кір жуғыш машинаны тоққа қосуға және тоқтан ажыратуға арналған.
- Сонымен қатар бұл түймешікті таймер функциясын болдырмау үшін пайдалануға болады.

### 2. «Әдепкі бойынша» режимі

- Кір жуғыш машинаны іске қосу үшін Қуат түймешігін басыңыз. «Әдепкі бойынша» режимі автоматты түрде орнатылады.
- «Әдепкі бойынша» режимінде кір жууды бастау үшін кір жуғыш машинаны тоққа қосқаннан кейін Бастау/кідіріс түймешігін басу жеткілікті.

#### ӘДЕПКІ БОЙЫНША ПАРАМЕТРЛЕР:

– Кір жуу: тек негізгі жуу

– Шаю: 3 рет

– Сығу:

• Минутына 1200 айналым

[F1256LD(1), F1256ND(1), F1258LD(1), F1258ND(1), F1257LD(1), F1257ND(1), F1259LD(1), F1259ND(1)]

• Минутына 1000 айналым

[F1056LD(1), F1056ND(1), F1058LD(1), F1058ND(1), F1057LD(1), F1057ND(1), F1059LD(1), F1059ND(1)]

• Минутына 800 айналым

[F8056LD(1), F8056ND(1), F8058LD(1), F8058ND(1)]

– Судың температурасы: 60°C

– Режим: ХЛОПОК.

### 3. Режимді қолмен таңдау

- Кір жуғыш машинаны тоққа қосу үшін Қуат түймешігін басыңыз.
- Бағдарламалау тетігін шәкіл бойынша бұрып, және қосымша мүмкіндіктер түймешіктерін баса отырып, қажетті жұмыс жағдайларын таңдаңыз.
- Бастау/кідіріс түймешігін басыңыз.

*Кір жуудың тәртібі және толықтауыш қызметтер бойынша ережелер 13-14 және 18-19 беттерінде көрсетілген (модель түрі бойынша).*

## Старт/Пауза (Бастау/кідіріс)



- Бастау/кідіріс түймешігі кір жууды бастауға немесе оны тоқтата тұруға арналған.
- Машина Бастау/кідіріс түймешігі басылғаннан кейін төрт минут өткенде автоматты түрде сөнеді.

## Интеллект (Саналы режим)

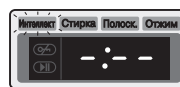

- ХЛОПОК, ХЛОПОК БЫСТРО және СИНТЕТИКА режимдерін іске қосқан кезде, бейнебетте Саналы жазуы жыпылықтайды да, уақыттың орнына «— —» бос орын қалдырылады, барабан бірнеше секунд баяу айналады. Жалпы кір жуу уақыты бейнебетте барабан тоқтағаннан кейін жарықтанып көрінеді.
- Осы сатыда машина салынған кірдің мөлшерін және таңдалған режимге сәйкес оңтайлы кір жуу уақытын айқындайды. Бұл кірдің азырақ мөлшері салынған кезде уақыт пен электр қуатын ұтымды жұмсауға және бұл орайда кір жууда жақсы нәтижелерге жетуге мүмкіндік береді.

## Есік бұғаттаулы

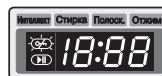

- Егер кір жуғыш машинаның есігі бұғаттаулы болса, шам жанып тұрады (🔒).
- Есікті ашу үшін Бастау/кідіріс түймешігін басу керек, сонда машина тоқтайды.
- Есікті шамалы уақыттан кейін ашуға болады.

## Дыбыстық белгі

- Дыбыстық белгі функциясы кір жуу циклы басталғаннан кейін кез келген сәтте **Режим таймера** (🕒) түймешігін шамамен үш секунд басып ұстап тұру арқылы іске қосылады және ажыратылады.

# Кір жуғыш машинаны пайдалану

F1256L/ND(1) / F1056L/ND(1) / F8056L/ND(1) / F1258L/ND(1) / F1058L/ND(1) / F8058L/ND(1)

## ■ Матаның түріне қарай ұсынылатын кір жуу режимдері

| Режим                  | Қосымша ақпарат  | Температура (рекомд.)          | Ең үлкен жүктеме                                  |                   |
|------------------------|--|--------------------------------|---|-------------------|
|                        |  |                                | 5 кг  | 6 кг              |
| ХЛОПОК                 | “Осы кірдің кір жуғыш машинада жууға арналған-арналмағанын әрқашан тексеріңіз. Ақ мақта мата, зығыр сүлгілер мен жаймалар. | 95°C                           | 5 кг  | 6 кг              |
|                        | Түрлі-түсті маталар (жейделер, түнде киетін көйлектер, пижамалар) және шамалы ластанған ақ мақта мата (іш киім).           | 60°C<br>(Холодная, 30°C, 40°C) |   |                   |
| ХЛОПОК БЫСТРО          | Мақтадан жасалған шамалы ластанған маталарға арналған.   | 40°C<br>(Холодная, 30°C, 60°C) | Ең көбі<br>1.5 кг                                 | Ең көбі<br>2.0 кг |
| СИНТЕТИКА              | Полиамид, акрил, полиэстер.  |                                |   |                   |
| ПУХОВОЕ ОДЕЯЛО         | Абайлап жууды қажет ететін сырылған және жеңіл мамық көрпелер, жастықтар, төсек-орын керек-жарақтары.                      | 40°C<br>(Холодная, 30°C)       | 1 үлкен киім немесе кез келген басқа көлемді зат. |                   |
| ОБЪЕМНЫЕ ВЕЩИ          | Суды көп сіңіретін көлемді заттар (мысалы, жемпір).  | 30°C<br>(Холодная)             | 5 кг  | 6 кг              |
| БЫСТРО 30              | Матаның түрі МАҚТА МАТА, СИНТЕТИКА режимдеріндегі сияқты. Кір жуу уақыты 30 мин.   | 30°C<br>(Холодная, 40°C)       | Ең көбі<br>1.0 кг                                 | Ең көбі<br>1.5 кг |
| ДЕЛИКАТНАЯ             | Тез бүлінетін нәзік әрі жұқа маталар (блузалар, шілтерлер).  | 40°C<br>(Холодная, 30°C)       |   |                   |
| РУЧНАЯ СТИРКА / ШЕРСТЬ | “Қолмен жуылады” деген таңбаламасы бар жүн мата бұйымдар және жүн матадан жасалған бұйымдар.                               | 60°C (95°C)                    | 5 кг  | 6 кг              |
| БИО УХОД               | Ақуыздан түскен ласты кетіруге арналған.   |                                |   |                   |
| БЕРЕЖНОЕ КИПЯЧЕНИЕ     | Ақ шаңқан маталарды жууға арналған.  | 95°C                           |   |                   |
| ОДЕЖДА МАЛЫША          | Балалар киімі.   | 60°C<br>(40°C, 95°C)           | Ең көбі<br>3.0 кг                                 | Ең көбі<br>4.0 кг |

## ■ Тәртіп тандау Полоск.+Отжим және Отжим

Егер сізге тек қанасы шайып сықса немесе төсек-орын жай ғана сығуға керексе, сіз тәртіптермен **Полоск.+Отжим** немесе **Отжим** пайдалана аласыз.

- Болғанша, **Полоск.+Отжим** немесе **Отжим** тәртіпті сендерді программалаушы бұра қажетті тәртіптің индикаторы батырмаға басумен жуу машинасына **Питание** алдын ала қосылып қараймайды таңдаңыз.
- Содан соңы сығу және/нің параметрлерін таңдаңыз немесе (беттердегі ұсынысы 14 және 17 қара) шаюға арналған қосымша опциялар орнатыңыз.
- **Старт/Пауза** іске қосуға батырманы басыңыз.



WOOLMARK

**LG кір жуғыш машиналары WOOLMARK стандартына сәйкестік тұрғысынан сертифицирталған. Бұл сертификат жүннен жасалған заттардың барынша еппен жуылуына кепілдік беретін арнайы кір жуу режимін көздейді.**

## Мүмкіндіктер

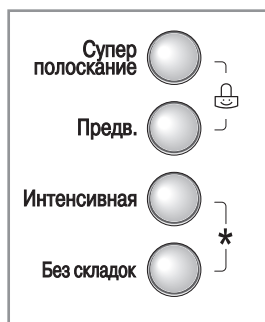

F1256ND(1) / F1056ND(1) / F8056ND(1)  
F1258ND(1) / F1058ND(1) / F8058ND(1)

- Кір жуу мен шаю сапасын жақсарту үшін Сіз қосымша мүмкіндіктерді пайдалана аласыз.
- Тиісті түймешікті кезегімен баса отырып Сіз қажетті мүмкіндікті таңдай аласыз. Таңдалған нұсқаның жарық индикаторы жарықтанады.
- Кеңес берілетін опциялар үндемеу бойыншаға өшірдің кейбір тәртіптерінің таңдауында көрме жасайды.

### 1. Суперполоскание

- Осы нұсқа матадағы жуғыш заттың қалдықтарынан құтылу үшін заттарды жақсырақ шаюға мүмкіндік береді.
- 3 қарқынды шаю циклы (олардың соңғысы ~40° жылы суда іске асырылады) жуғыш заттың қалдықтарының өбден еріп, матаның талшықтарынан шайылып кетуіне ықпалдасады.

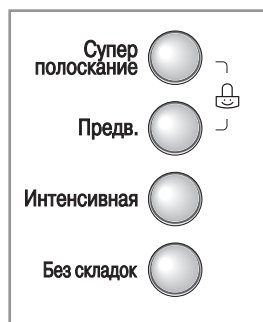

F1256LD(1) / F1056LD(1) / F8056LD(1)  
F1258LD(1) / F1058LD(1) / F8058LD(1)

### 2. Предварительная стирка

- Алдын ала жуу кір аса қатты ластанған кезде және жай ғана жібіту жеткіліксіз болған кезде пайдаланылады.
- Алдын ала жууға арналған жуғыш зат арнайы бөлімшеге салынады.

### 3. Интенсивная

- Егер киім қатты ластанған болса, **Интенсивная** стирка нұсқасын қолданыңыз. Кір жуу мен шаю уақыты таңдалған бағдарламаға сәйкес артады.
- **Интенсивная** стирка нұсқасы бар бағдарламаны орнату EN 60456 және IEC 60456 стандарттарына сәйкес іске асырылған.

### 4. Без складок

- Егер сыққан кезде қатты қыртыстануын болдырмайын десеңіз, осы нұсқаны таңдаңыз.

# Кір жуғыш машинаны пайдалану

F1256L/ND(1) / F1056L/ND(1) / F8056L/ND(1) / F1258L/ND(1) / F1058L/ND(1) / F8058L/ND(1)

## ■ Үлгілерге арналған басқару панелінің сырт пішіні:

F1256ND(1) / F1056ND(1) / F8056ND(1) / F1258ND(1) / F1058ND(1) / F8058ND(1)

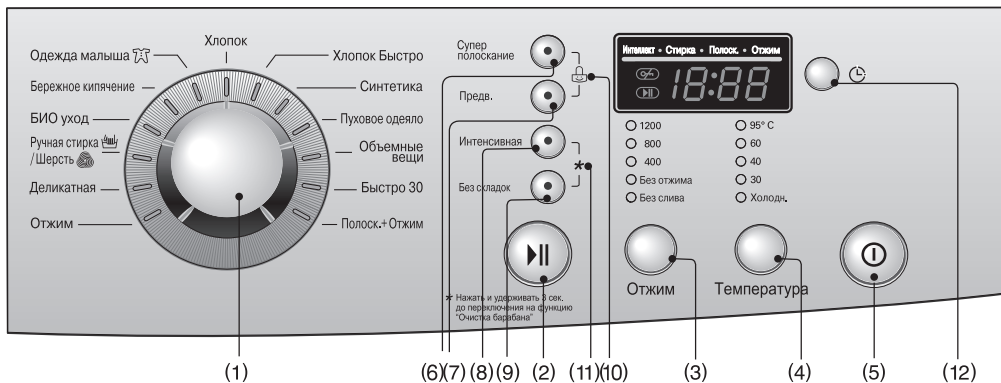

(1) Дөңгелек тетік: Кір жуу режимі

(2) Түймешік: Бастау/кідіріс

(3) Түймешік: Сығу

(4) Түймешік: Температура

(5) Түймешік: Қуат

(6) Түймешік: Ерен шаю

(7) Түймешік: Алдын ала жуу

(8) Түймешік: Қарқынды

(9) Түймешік: Қыртыссыз шаю

(10) Балалардан бұғаттау

(11) Барабанды тазарту

(12) Түймешік: Таймер режимі/  
Дыбыстық белгі

## Кір жуу режимдері

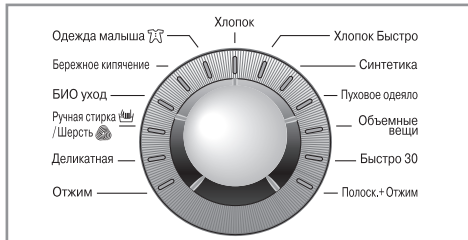

- Машинада матаның түріне қарай 13 кір жуу режимі жұмыс істейді.
- Кір жуғыш машинаны іске қосқан кезде ол автоматты түрде ХЛОПОК режиміне өтеді.
- Дөңгелек тетікті бұраған кезде кір жуу режимі төмендегі ретпен өзгереді:  
ХЛОПОК – ХЛОПОК БЫСТРО – СИНТЕТИКА – ПУХОВОЕ ОДЕЯЛО – ОБЪЕМНЫЕ ВЕЩИ – БЫСТРО 30 – ПОЛОСК.+ОТЖИМ – ОТЖИМ – ДЕЛИКАТНАЯ – РУЧНАЯ СТИРКА/ШЕРСТЬ – БИО УХОД – БЕРЕЖНОЕ КИПЯЧЕНИЕ – ОДЕЖДА МАЛЫША.
- Басқару панеліндегі индикатор осы режимнің таңдалған-таңдалмағанын көрсетеді.

**Матаның түріне қарай кір жуу режимін таңдау бойынша ұсыныстамалар 13-бетте келтірілген.**

## Режим таймера (Таймер режимі)



- Қуат түймешігін басыңыз;
- Қажетті кір жуу режимін және керек болса, машинаның мүмкіндіктерін таңдаңыз;
- **Режим таймера** түймешігін басыңыз да, кір жууды аяқтау үшін қалаған уақытты орнатыңыз;
- Бастау/кідіріс түймешігін басыңыз (“:” таңбасы жыпылықтай бастайды).
- **Режим таймера** түймешігі басылғаннан кейін бейнебетте 3:00 уақыты көрсетіледі. Таймердің ең үлкен шекті мәні – 19 сағат, ең кіші шекті мәні – 3 сағат.
- **Режим таймера** түймешігін осыдан кейін басқан сайын таймердің мәні бір сағатқа артып отырады.
- Таймер режимін болдырмау үшін Қуат түймешігін басыңыз.
- Таймердің мәні – бұл кір жуудың немесе таңдалған кезеңнің (кір жуу, шаю, сығу) аяқталуы жоспарланатын уақыт.
- Су берілу жағдайларына және оның температурасына қарай кір жуу аяқталатын уақыт таймердің берілген мәнінен басқаша болуы мүмкін.

# Кір жуғыш машинаны пайдалану

F1256L/ND(1) / F1056L/ND(1) / F8056L/ND(1) / F1258L/ND(1) / F1058L/ND(1) / F8058L/ND(1)

## ■ Үлгілерге арналған басқару панелінің сырт пішіні:

F1256LD(1) / F1056LD(1) / F8056LD(1) / F1258LD(1) / F1058LD(1) / F8058LD(1)



## Судың температурасы

- 95 C
- 60
- 40
- 30
- Холодн.



Температура

- **Температура** түймешігі судың температурасын таңдауға арналған.
- **Холодная**  
- 30°C / 40°C / 60°C / 95°C
- Басқару панеліндегі индикатор судың таңдалған температурасын көрсетеді.

**Судың температурасының таңдалған кір жуу режиміне қарай шекті мәндері 13-бетте егжей-тегжейлі келтірілген.**

## Қалған уақыт

- Таймер режимінде бейнебетте жұмыс аяқталғанға дейін қалған уақыт бейнеленеді.
- Кір жуу барысында бейнебетте кір жуу аяқталғанға дейін қалған уақыт бейнеленеді.
- Кір жуу режиміне қарай, шамамен алынған уақыт төменде келтірілген:
  - ХЛОПОК (60°C / 95°C): шамамен 1 сағат 55(50) / 49(44) минут
  - ХЛОПОК БЫСТРО: шамамен 1 сағат 35 минут
  - СИНТЕТИКА: шамамен 1 сағат 19 минут
  - ДЕЛИКАТНАЯ: шамамен 51 минут
  - РУЧНАЯ СТИРКА/ШЕРСТЬ: шамамен 49 минут
  - ПУХОВОЕ ОДЕЯЛО: шамамен 1 сағат 31 минут
  - БЫСТРО 30: шамамен 30 минут
  - БИО УХОД: шамамен 2 сағат 27 (22) минут
  - ОДЕЖДА МАЛЫША: шамамен 2 сағат 24 минут
  - БЕРЕЖНОЕ КИПЯЧЕНИЕ: шамамен 2 сағат 17 минут
  - ОБЪЕМНЫЕ ВЕЩИ: шамамен 59 минут
  - ПОЛОСК.+ОТЖИМ: шамамен 23 (18) минут
- Салынған киімнің мөлшеріне, судың қысымына, сондай-ақ басқа жағдайларға қарай, кір жуу уақыты мен судың температурасы әр түрлі болуы мүмкін.
- Бейнебетте көрсетілген уақыт берілген температураға дейін су ысытын уақытқа байланысты кір жуу барысында бастапқы мәнге орлауы мүмкін (ең көбі 60 мин.).
- Теңгерім бұзылған кезде немесе көбікті кетіру бағдарламасы іске қосылған кезде кір жуу уақыты ұлғаюы мүмкін (ең көбі 45 мин.).



## Отжим (Сығу)

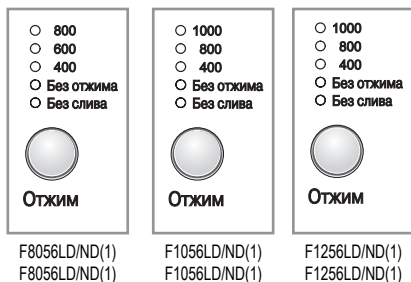

- **Отжим** түймешігі кірді сығу кезіндегі барабанның айналу жылдамдығын таңдауға арналған. Кірді сығу жылдамдығы бір минутына айналым санымен өлшенеді.

## 1. Сығу жылдамдығын таңдау

- Сығу жылдамдығының таңдалған режимге қарай шекті мәндері төменде келтірілген:

**F8056LD(1) / F8056L(1) / F8056LD(1) / F8056ND(1) / F8056L(1) / F8056ND(1)**

- ХЛОПОК / ХЛОПОК БЫСТРО / ОБЪЕМНЫЕ ВЕЩИ / БЫСТРО 30 / ПОЛОСК.+ОТЖИМ / БИО УХОД.

Без слива - Без отжима - 400 - 600 - 800.

- СИНТЕТИКА / ПУХОВОЕ ОДЕЯЛО / ДЕЛИКАТНАЯ / РУЧНАЯ СТИРКА/ШЕРСТЬ / БЕРЕЖНОЕ КИПЯЧЕНИЕ / ОДЕЖДА МАЛЫША.

Без слива - Без отжима - 400 - 600.

**F1056LD(1) / F1056L(1) / F1056LD(1) / F1056ND(1) / F1056L(1) / F1056ND(1)**

- ХЛОПОК / ХЛОПОК БЫСТРО / ОБЪЕМНЫЕ ВЕЩИ / БЫСТРО 30 / ПОЛОСК.+ОТЖИМ / БИО УХОД.

Без слива - Без отжима - 400 - 800 - 1000.

- СИНТЕТИКА / ПУХОВОЕ ОДЕЯЛО / ДЕЛИКАТНАЯ / РУЧНАЯ СТИРКА/ШЕРСТЬ / БЕРЕЖНОЕ КИПЯЧЕНИЕ / ОДЕЖДА МАЛЫША.

Без слива - Без отжима - 400 - 800.

**F1256LD(1) / F1256L(1) / F1256LD(1) / F1256ND(1) / F1256L(1) / F1256ND(1)**

- ХЛОПОК / ХЛОПОК БЫСТРО / ОБЪЕМНЫЕ ВЕЩИ / БЫСТРО 30 / ПОЛОСК.+ОТЖИМ / БИО УХОД.

Без слива - Без отжима - 400 - 800 - 1200.

- СИНТЕТИКА / ПУХОВОЕ ОДЕЯЛО / ДЕЛИКАТНАЯ / РУЧНАЯ СТИРКА/ШЕРСТЬ / БЕРЕЖНОЕ КИПЯЧЕНИЕ / ОДЕЖДА МАЛЫША.

Без слива - Без отжима - 400 - 800.

## 2. Без отжима (Сықпау)

- Егер осы режим таңдалса, су төгілгеннен кейін барабанның айналуы тоқтайды.

*Басқару панеліндегі индикатор осы режимнің таңдалған-таңдалмағанын көрсетеді.*

## 3. Без слива (Суды төкпеу)

- Егер Сізге үйден шығу керек болса, ал кір жуу әлі аяқталмаса, Сіз **Отжим** түймешігін кезекпен басу арқылы **Без слива** функциясын таңдай аласыз. Кір жуу мен шаюдың толық циклынан кейін машина суды төкпейді. Бұл сіздің заттарыңыздың суда қалып, қыртыстанбауына мүмкіндік береді.
- Егер **Без слива** режимі іске қосулы болса, ал Сіз оны болдырмай тастағыңыз келсе, **Без слива** режимін болдырмай, сығу жылдамдығын немесе бағдарламасын іске қосу үшін Бастау/кідіріс түймешігін басыңыз.
- Бағдарламаны бастау үшін Бастау/кідіріс түймешігін тағы бір рет басыңыз.

# Кірі жуғыш машинаны пайдалану

F1256L/ND(1) / F1056L/ND(1) / F8056L/ND(1) / F1258L/ND(1) / F1058L/ND(1) / F8058L/ND(1)

## Бейнебет

### 1. Балалардан бұғаттау

- Балалардан бұғаттау режимі қосұлы тұрғанда, бейнебетте “CL” әріптері көрінеді.
- Балалардан бұғаттау режимі “-🔒-” таңбасымен белгіленген түймешіктерді бір мезгілде басып, үш секундтай ұстап тұру арқылы іске қосылады.

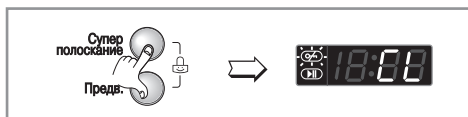

- Балалардан бұғаттау режимі орнатылғанда, Қуат түймешігінен басқа барлық түймешіктер жұмыс істемейді.
- Бұғаттау режимінен шығу үшін “-🔒-” таңбасымен белгіленген түймешіктерді қайтадан бір мезгілде қатар басып, ұстап тұрыңыз (шамамен 3 сек.)

### 2. Барабанды тазарту

Үлгілер үшін қол жететіннің барабанының тазартуы тәртіп тек қана :

F1256ND(1), F1056ND(1), F8056ND(1)  
F1258ND(1), F1058ND(1), F8058ND(1)

- Дисплейде барабанның тазартуы қосылғанын білдіретін әріптер көрсетіледі “EC”.

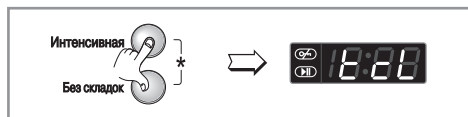

- Барабанды тазарту режимін “-✱-” таңбасымен белгіленген түймешіктерді бір мезгілде басып, ұстап тұру арқылы орнатуға болады.
- Барабанды тазарту режимі таңдалғанда Қуат және бастау/Кідіріс түймешіктерінен басқа түймешіктердің бәрі бұғаттаулы болады.

**Барабанды тазарту және Балалардан бұғаттау функцияларының егжей-тегжейлі суреттемесі 24-бетте келтірілген.**

### 3. Кірі жууды аяқтау



- Кірі жуу үрдісі аяқталғаннан кейін бейнебеті “End” жазуы көрінеді.

### 4. Өздік тексеру нәтижелерінің көрсеткіші

- Кірі жуғыш машинаның жұмысында ақаулықтар пайда болған жағдайда бейнебетте анықталған ақаулықтардың түрі көрсетіледі:

“PE”: судың қысымы шекті мәндерден асып кетті

“FE”: су шамадан тыс құйылған

“dE”: есік жабылмаған

“LE”: электр қозғалтқышына асқын жүк түскен

“LE”: электр қозғалтқышына асқын жүк түскен

“IE”: (“Су берілмей тұр”): сумен жабдықтау жүйесінің ақаулығы

“OE”: (“Су төгілмей тұр”): су төгу жүйесінің ақаулығы

“UE”: (“Кірі сығылмай тұр”): теңгерімнің бұзылуы

“EE”: судың температурасы шектен тыс

“PF”: машина электр желісінің ауытқуларынан қорғалған.

**Егер бейнебеті мына таңбалардың қандай да біреуі көрсетілсе, 29-беттегі “Ақаулықтарды жою” тарауын қараңыз.**

# Кір жуғыш машинаны пайдалану

F1257L/ND(1) / F1057L/ND(1) / F1259L/ND(1) / F1059L/ND(1)

## ■ Матаның түріне қарай ұсынылатын кір жуу режимдері

| Режим   | Қосымша ақпарат  | Температура (рекоменд.)        | Ең үлкен жүктеме                                  |                   |
|---|--|--------------------------------|---|-------------------|
|   |  |                                | 5 кг  | 6 кг              |
| ХЛОПОК  | *Осы кірдің кір жуғыш машинада жууға арналған-арналмағанын әрқашан тексеріңіз. Ақ мақта мата, зығыр сүлгілер мен жаймалар. | 95°C                           | 5 кг  | 6 кг              |
|   | Түрлі-түсті маталар (жейделер, түнде киетін көйлектер, пижамалар) және шамалы ластанған ақ мақта мата (іш киім).           | 60°C<br>(Холодная, 30°C, 40°C) |   |                   |
| ХЛОПОК БЫСТРО   | Мақтадан жасалған шамалы ластанған маталарға арналған.   | 40°C<br>(Холодная, 30°C, 60°C) | Ең көбі<br>1.5 кг                                 | Ең көбі<br>2.0 кг |
| СИНТЕТИКА   | Полиамид, акрил, полиэстер.  |                                |   |                   |
| ДЕЛИКАТНАЯ  | Тез бүлінетін нәзік әрі жұқа маталар (блузалар, шілтерлер).  | 40°C<br>(Холодная, 30°C)       | Ең көбі<br>1.0 кг                                 | Ең көбі<br>1.5 кг |
| ШЕРСТЬ  / ШЁЛК | Машинада жууға болатын жү матадан жасалған бұйымдар, жібек.  |                                |   |                   |
| РУЧНАЯ СТИРКА  | «Қолмен жуылады» деген таңбаламасы бар бұйымдар.   |                                |   |                   |
| БЫСТРО 30   | Матаның түрі МАҚТА МАТА, СИНТЕТИКА режимдеріндегі сияқты. Кір жуу уақыты 30 мин.   | 30°C<br>(Холодная, 40°C)       |   |                   |
| ОБЪЕМНЫЕ ВЕЩИ   | Суды көп сіңіретін көлемді заттар (мысалы, жемпір).  | 40°C<br>(Холодная, 30°C)       | 1 үлкен киім немесе кез келген басқа көлемді зат. |                   |
| ОДЕЖДА МАЛЫША  | Балалар киімі.   | 60°C<br>(40°C, 95°C)           | Ең көбі<br>3.0 кг                                 | Ең көбі<br>4.0 кг |



WOOLMARK

LG кір жуғыш машиналары WOOLMARK стандартына сәйкестік тұрғысынан сертификатталған. Бұл сертификат жүннен жасалған заттардың барынша еппен жуылуына кепілдік беретін арнайы кір жуу режимін көздейді.

## Мүмкіндіктер

- |                                     |   |
|-------------------------------------|---|
| <input type="radio"/> Био           | <input type="radio"/> Полоск.+Без слива |
| <input type="radio"/> Замачивание   | <input type="radio"/> Норма+Без слива   |
| <input type="radio"/> Предв.        | <input type="radio"/> Супер полоскание  |
| <input type="radio"/> Полоск.+Отжим | <input type="radio"/> Полоск.+          |
| <input type="radio"/> Только отжим  | <input type="radio"/> Норма             |

Рекоменд. Полоск.

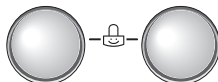

- Кір жуу мен шаю сапасын жақсарту үшін Сіз қосымша мүмкіндіктерді пайдалана аласыз.
- Тиісті түймешікті кезегімен баса отырып Сіз қажетті мүмкіндікті таңдай аласыз. Таңдалған нұсқаның жарық индикаторы жарықтанады.
- Өшірлер және температураңың таңдаулы тәртібінен қосымша опцияның не бірі ашықтыққа тәуелді болады.
- Кеңес берілетін опциялар үндемеу бойыншаға өшірдің кейбір тәртіптерінің таңдауында көрме жасайды.

## 1. Био

- Протеиннен қалған дақтарды (шарап, қан, шоколад) кетіру үшін Сіз осы нұсқаны таңдай аласыз.

## 2. Замачивание

- Осы режимді қалыпты ластанған немесе қатты ластанған кірді жуу үшін пайдаланыңыз.
- ХЛОПОК (МАҚТА МАТА), ХЛОПОК БЫСТРО (МАҚТА МАТА ЖЫЛДАМ), СИНТЕТИКА бағдарламаларында пайдалануға болады.

## 3. Предварительная стирка

- Алдын ала жуу кір аса қатты ластанған кезде және жай ғана жібіту жеткіліксіз болған кезде пайдаланылады.
- Алдын ала жууға арналған жуғыш зат арнайы бөлімшеге салынады.

## 4. Полоскание+Отжим

- Шаю циклы мен одан кейінгі сығу циклы үшін осы нұсқаны пайдаланыңыз.

## 5. Только отжим

- Егер сізге тек қана сығу қажет болса, осы нұсқаны таңдаңыз.

## 6. Полоск.+Без слива

- Аталған нұсқа қатарынан екі функцияны таңдауға мүмкіндік береді: **Полоск.+** (бір қосымша шаю циклы) және **Без слива** функциясы, бұл функция кезінде машина соңғы шайғаннан кейін суды төкпейді.

## 7. Норма+Без слива

- Аталған нұсқа қатарынан екі функцияны таңдауға мүмкіндік береді: **Норма** (2 немесе 3 қосымша шаю циклы) және **Без слива** функциясы, бұл функция кезінде машина соңғы шайғаннан кейін суды төкпейді.

## 8. Суперполоскание

- Осы нұсқа матадағы жуғыш заттың қалдықтарынан құтылу үшін заттарды жақсырақ шаюға мүмкіндік береді.
- 3 қарқынды шаю циклы (олардың соңғысы ~40° жылы суда іске асырылады) жуғыш заттың қалдықтарының әбден еріп, матаның талшықтарынан шайылып кетуіне ықпалдасады.

## 9. Полоскание+

- Шайған кезде барынша жақсы нәтижеге жету үшін Сіз осы нұсқаны таңдай аласыз.
- Негізгі кір жуу циклына тағы бір шаю циклы қосылады.

## 10. Норма

- Режимдердегі 3 шаю циклы ХЛОПОК, ХЛОПОК БЫСТРО, СИНТЕТИКА, ОДЕЖДА МАЛЫША.
- Режимдердегі 2 шаю циклы РУЧНАЯ СТИРКА, БЫСТРО 30, ШЕРСТЬ/ШЕЛК, ДЕЛИКАТНАЯ, ОБЪЕМНЫЕ ВЕЩИ.

# Кір жуғыш машинаны пайдалану

F1257L/ND(1) / F1057L/ND(1) / F1259L/ND(1) / F1059L/ND(1)

## ■ Үлгілерге арналған басқару панелінің сырт пішіні: F1257ND(1) / F1057ND(1) / F1259ND(1) / F1059ND(1)

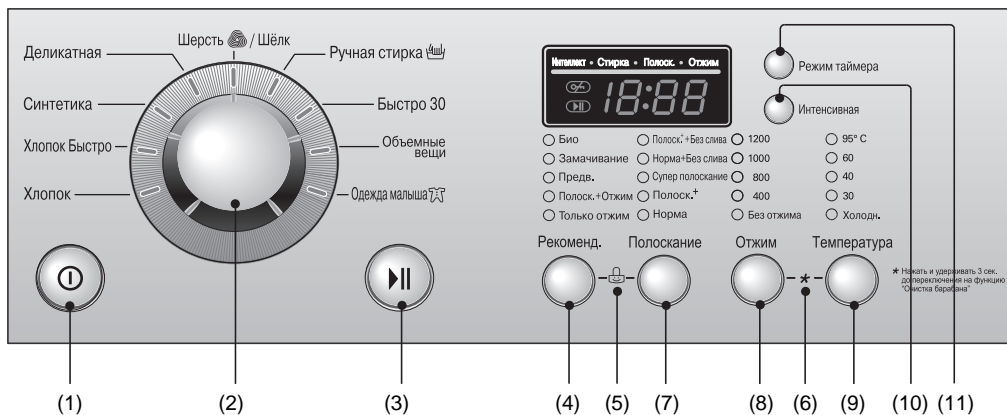

(1) Түймешік: Қуат

(2) Дөңгелек тетік: Кір жуу режимі

(3) Түймешік: Бастау/кідіріс

(4) Түймешік: Ұсынылады

(5) Балалардан бұғаттау

(6) Барабанды тазарту

(7) Түймешік: Шаю

(8) Түймешік: Сығу

(9) Түймешік: Температура

(10) Түймешік: Қарқынды

(11) Түймешік: Таймер режимі/

Дыбыстық белгі

## Кір жуу режимдері

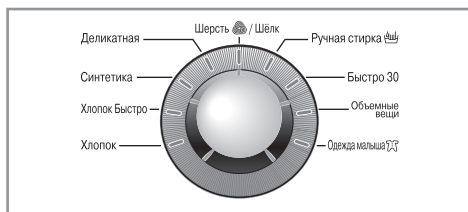

- Машинада матаның түріне қарай 9 кір жуу режимі жұмыс істейді.
- Кір жуғыш машинаны іске қосқан кезде ол автоматты түрде ХЛОПОК режиміне өтеді.
- Дөңгелек тетікті бұраған кезде кір жуу режимі төмендегі ретпен өзгереді:

ХЛОПОК – ХЛОПОК БЫСТРО – СИНТЕТИКА – ДЕЛИКАТНАЯ – ШЕРСТЬ/ШЕЛК – РУЧНАЯ СТИРКА – БЫСТРО 30 – ОБЪЕМНЫЕ ВЕЩИ – ОДЕЖДА МАЛЫША.

- Басқару панеліндегі индикатор осы режимнің таңдалған-таңдалмағанын көрсетеді.

**Матаның түріне қарай кір жуу режимін таңдау бойынша ұсыныстамалар 19-бетте келтірілген.**

## Қалған уақыт

- Таймер режимінде бейнебетте жұмыс аяқталғанға дейін қалған уақыт бейнеленеді.
- Кір жуу барысында бейнебетте кір жуу аяқталғанға дейін қалған уақыт бейнеленеді.
- Кір жуу режиміне қарай, шамамен алынған уақыт төменде келтірілген:
  - ХЛОПОК (60°C / 95°C): шамамен 1 сағат 45 / 59 минут
  - ХЛОПОК БЫСТРО: шамамен 1 сағат 30 минут
  - СИНТЕТИКА: шамамен 1 сағат 50 минут
  - ДЕЛИКАТНАЯ: шамамен 1 сағат
  - ШЕРСТЬ/ШЕЛК: шамамен 56 минут
  - РУЧНАЯ СТИРКА: шамамен 56 минут
  - ПУХОВОЕ ОДЕЯЛО: шамамен 1 сағат 26 минут
  - БЫСТРО 30: шамамен 30 минут
  - ОДЕЖДА МАЛЫША: шамамен 2 сағат 20 минут
- Салынған киімнің мөлшеріне, судың қысымына, сондай-ақ басқа жағдайларға қарай, кір жуу уақыты мен судың температурасы әр түрлі болуы мүмкін.
- Бейнебетте көрсетілген уақыт берілген температураға дейін су ысытын уақытқа байланысты кір жуу барысында бастапқы мәнге орлауы мүмкін (ең көбі 60 мин.).
- Теңгерім бұзылған кезде немесе көбікті кетіру бағдарламасы іске қосылған кезде кір жуу уақыты ұлғаюы мүмкін (ең көбі 45 мин.).

# Кір жуғыш машинаны пайдалану

F1257L/ND(1) / F1057L/ND(1) / F1259L/ND(1) / F1059L/ND(1)

- Үлгілерге арналған басқару панелінің сырт пішіні:  
F1257LD(1) / F1057LD(1) / F1259LD(1) / F1059LD(1)



## Режим таймера (Таймер режимі)



### ТАЙМЕРДІ ОРНАТУ

- Қуат түймешігін басыңыз;
- Қажетті кір жуу режимін және керек болса, машинаның мүмкіндіктерін таңдаңыз;
- **Режим таймера** түймешігін басыңыз да, кір жууды аяқтау үшін қалаған уақытты орнатыңыз;
- Бастау/кідіріс түймешігін басыңыз (":" таңбасы жыпылықтай бастайды).
- **Режим таймера** түймешігі басылғаннан кейін бейнебетте 3:00 уақыты көрсетіледі. Таймердің ең үлкен шекті мәні – 19 сағат, ең кіші шекті мәні – 3 сағат.
- **Режим таймера** түймешігін осыдан кейін басқан сайын таймердің мәні бір сағатқа артып отырады.
- Таймер режимін болдырмау үшін Қуат түймешігін басыңыз.
- Таймердің мәні – бұл кір жуудың немесе таңдалған кезеңнің (кір жуу, шаю, сығу) аяқталуы жоспарланатын уақыт.
- Су берілу жағдайларына және оның температурасына қарай кір жуу аяқталатын уақыт таймердің берілген мәнінен басқаша болуы мүмкін.

## Интенсивная



- Егер киім қатты ластанған болса, **Интенсивная** мүмкіндігін қолданыңыз.
- **Интенсивная** нұсқасын таңдау арқылы, таңдалған бағдарламаға қарай кір жуу уақытын көбейтуге болады.
- Осы мүмкіндікті пайдалану үшін кір жуу бағдарламасын бастамай тұрып осы мүмкіндіктің түймешігін бір рет басыңыз.
- **Интенсивная** стирка нұсқасы бар бағдарламаны орнату EN 60456 және IEC 60456 стандарттарына сәйкес іске асырылған.

## Судың температурасы



- **Температура** түймешігі судың температурасын таңдауға арналған.
- **Холодная**  
– 30°C / 40°C / 60°C / 95°C
- Басқару панеліндегі индикатор судың таңдалған температурасын көрсетеді.

**Судың температурасының таңдалған кір жуу режиміне қарай шекті мәндері 19-бетте егжей-тегжейлі келтірілген.**

# Кір жуғыш машинаны пайдалану

F1257L/ND(1) / F1057L/ND(1) / F1259L/ND(1) / F1059L/ND(1)

## Отжим (Сығу)



F1057LD(1) / F1057ND(1)  
F1059LD(1) / F1059ND(1)

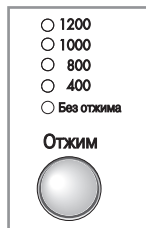

F1257LD(1) / F1257ND(1)  
F1259LD(1) / F1259ND(1)

- **Отжим** түймешігі кірді сығу кезіндегі барабанның айналу жылдамдығын таңдауға арналған. Кірді сығу жылдамдығы бір минутына айналым санымен өлшенеді.

## 1. Сығу жылдамдығын таңдау

- Сығу жылдамдығының таңдалған режимге қарай шекті мәндері төменде келтірілген.
- F1057LD(1) / F1057ND(1) / F1059LD(1) / F1059ND(1)
  - ХЛОПОК / ХЛОПОК БЫСТРО / БЫСТРО 30.
  - Без отжима - 400 - 600 - 800 - 1000.
  - СИНТЕТИКА / ДЕЛИКАТНАЯ / ШЕРСТЬ/ШЁЛК / РУЧНАЯ СТИРКА / ОБЪЕМНЫЕ ВЕЩИ / ОДЕЖДА МАЛЫША.
  - Без отжима - 400 - 600 - 800.
- F1257LD(1) / F1257ND(1) / F1259LD(1) / F1259ND(1)
  - ХЛОПОК / ХЛОПОК БЫСТРО / БЫСТРО 30.
  - Без отжима - 400 - 800 - 1000 - 1200.
  - ОБЪЕМНЫЕ ВЕЩИ / ОДЕЖДА МАЛЫША / СИНТЕТИКА.
  - Без отжима - 400 - 800 - 1000.
  - ДЕЛИКАТНАЯ / ШЕРСТЬ/ШЁЛК / РУЧНАЯ СТИРКА.
  - Без отжима - 400 - 800.

## 2. Без отжима (Сықпау)

- Егер осы режим таңдалса, су төгілгеннен кейін барабанның айналуы тоқтайды.

**Басқару панеліндегі индикатор осы режимнің таңдалған-таңдалмағанын көрсетеді.**

## Бейнебет

### 1. Балалардан бұғаттау



- Балалардан бұғаттау режимі қосұлы тұрғанда, бейнебетте “**CL**” әріптері көрінеді.

### 2. Барабанды тазарту

Үлгілер үшін қол жететіннің барабанының тазартуы тәртіп тек қана:

F1257ND(1), F1057ND(1), F1259ND(1), F1059ND(1)



- Барабанды тазарту режимі қосұлы тұрғанда, бейнебетте “**E:CL**” әріптері көрінеді.

**Барабанды тазарту және Балалардан бұғаттау функцияларының егжей-тегжейлі суреттемесі 24-бетте келтірілген.**

### 3. Кір жууды аяқтау



- Кір жуу үрдісі аяқталғаннан кейін бейнебеті “**E:AD**” жазуы көрінеді.

### 4. Өздік тексеру нәтижелерінің көрсеткіші

- Кір жуғыш машинаның жұмысында ақаулықтар пайда болған жағдайда бейнебетте анықталған ақаулықтардың түрі көрсетіледі:
  - “**PE**”: судың қысымы шекті мәндерден асып кетті
  - “**FE**”: су шамадан тыс құйылған
  - “**DE**”: есік жабылмаған
  - “**LE**”: электр қозғалтқышына асқын жүк түскен
  - “**CE**”: электр қозғалтқышына асқын жүк түскен
  - “**IE**”: (“Су берілмей тұр”): сумен жабдықтау жүйесінің ақаулығы
  - “**DE**”: (“Су төгілмей тұр”): су төгу жүйесінің ақаулығы
  - “**UE**”: (“Кір сығылмай тұр”): теңгерімнің бұзылуы
  - “**TE**”: судың температурасы шектен тыс
  - “**PF**”: машина электр желісінің ауытқуларынан қорғалған.

**Егер бейнебеті мына таңбалардың қандай да біреуі көрсетілсе, 29-беттегі “Ақаулықтарды жою” тарауын қараңыз.**

# Кір жуғыш машинаны пайдалану

\*Түймешіктердің орналасуы және бейнебетте таңбалардың көрінуі машинаның үлгісіне қарай басқаша болуы мүмкін.

## Балалардан бұғаттау

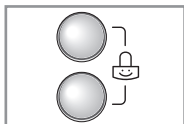

Бұл функция балалардың кір жуу бағдарламасын кездейсоқ өзгертуіне жол бермес үшін барлық түймешіктерді бұғаттауға арналған.

- Балалардан бұғаттау режимі “-🔒-” таңбасымен белгіленген түймешіктерді бір мезгілде басып, (шамамен 3 секунд) ұстап тұру арқылы іске қосылады.



- Балалардан бұғаттау режимі орнатылғанда, Қуат түймешігінен басқа барлық түймешіктер жұмыс істемейді. Бұғаттау режимінен шығу үшін “-🔒-” таңбасымен белгіленген түймешіктерді қайтадан басып, 3 секунд ұстап тұрыңыз.

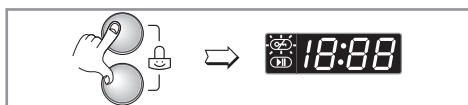

- Балалардан бұғаттау режимінде жұмыс режимін өзгерту қажет болған жағдайда төмендегі әрекеттерді іске асырыңыз:

– “-🔒-” таңбасымен белгіленген тиісті түймешіктерді бір мезгілде басып, шамамен 3 секунд ұстап тұрыңыз.

– Бастау/Кідіріс түймешігін басыңыз.

– Қажетті жұмыс режимін таңдаңыз да, Бастау/Кідіріс түймешігін қайтадан басыңыз.

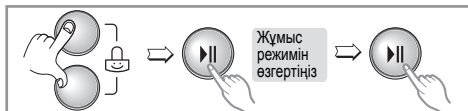

- Балалардан бұғаттау режимін кез келген уақытта іске қосуға болады. Ол кір жуу аяқталғаннан кейін автоматты түрде ажыратылады.

## Барабанды тазалау

Үлгілер үшін қол жететіннің барабанының тазартуы тәртіп тек қана:

F1256ND(1), F1056ND(1), F8056ND(1), F1258ND(1), F1058ND(1), F8058ND(1), F1257ND(1), F1057ND(1), F1259ND(1), F1059ND(1).

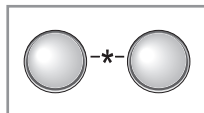

Барабанды тазарту режимі кір жуғыш машинаның ішкі бөлшектерінің гигиеналық тазалығын сақтауға арналған. Арнайы әзірленген цикл

кір жуу аяқталғаннан кейін пластмасса бак пен барабанның бетінде шөгіп қалатын ерімейтін ұсақ бөлшектерді (құм, мата талшықтары және т.с.с.) кетіруге көмектеседі.

Барабанды тазарту циклын үнемі қолданып отыру жағымсыз иістің пайда болуына жол бермейді, Сіздің киіміңіздің хош иісті әрі таза болуына кепілдік береді.

### Пайдалану:

1. Кір жуғыш машинадан бүкіл киімді алып шығыңыз да, есігін жабыңыз.
2. Қуат түймешігін басыңыз.
3. Бейнебетте “**т c L**” жазуы (“Барабанды тазарту”) жазуы пайда болғанша “-★-” таңбасымен белгіленген түймешіктерді қатар басыңыз да, 3 секунд бойы ұстап тұрыңыз.

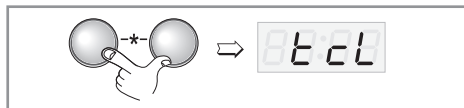

4. Режимді іске қосу үшін Бастау/Кідіріс түймешігін басыңыз, сонда бейнебетте **Предв.** кір жуу индикаторы жарықтанады.

5. Барабанды тазарту аяқталғаннан кейін (циклдың шамамен алғандағы уақыты 1 сағ. 35 мин.) ішкі бөлшектерді құрғату үшін есікті ашық қалдырыңыз.

**▲ ЕСКЕРТУ** Осы режимді іске қосқан кезде қандай да бір (соның ішінде қақ кетіруге арналған) тазартқыш заттарды немесе жуғыш ұнтақты пайдаланбаңыз. Көбік шамадан артық түзіліп, бұл судың жылыстап ағуына әкелуі мүмкін.

### Бағдарламалық циклдың суреттемесі:

1. Алдын ала тазарту: **Предв. режим**
2. Негізгі тазарту:  
барабанның айналуы 50 → 150 айн./мин.;  
температура 60 °C.
3. Шаю: 2 рет.
4. Сығу.



# А қпарат үшін

## ■ Киімнің затбелгілерінде көрсетілетін негізгі пиктограммалардың мәндері

Әрқашан да киімдегі таңбаламаға назар аударыңыз.

Киімді жуған кезде өндірушінің ұсыныстамаларын орындай отырып, Сіз оның бастапқы түрін және тозуға төзімділігін ұзақ уақыт сақтай аласыз.

| Таңба | Суреттемесі                                    | Ұсыныстамалар  | Басқа таңбалар   |
|-------|--|--|--|
|       | Өдеттегіше жуу                                 |  | Химиялық жолмен және құрғақ тазалау  |
|       | Кірді қайната отырып жуу                       | Мақта мата мен зығырдан жасалған ақ немесе қайнатуға төзімді түрлі-түсті кір.  | Кез келген ықтимал тазалау әдісін қолдануға рұқсат етілген                                 |
|       | Түрлі-түсті кірді 60°C температурада жуу       | Қайнатуға төзбейтін түрлі-түсті кір, мысалы, мақта матадан немесе полиэфир маталардан жасалған кір.  | Перхлорэтиленнің негізінде тазалау   |
|       | Кірді жылы суға жуу (Кірді еппен жуу режимі)   | Бейтарап жуғыш заттармен жуу және түрлі-түсті кірді 40°C температурада жуу. Мысалы, мақта матадан, полиэфир немесе аралас маталардан тігілген қошқыл түрлі-түсті немесе алабажақ бұйымдар, вискоза мен синтетикалық талшықтардан жасалған жұқа бұйымдар. | Арнайы еріткіштердің негізінде тазалау   |
|       | Кірді жылы, тіпті суық дерлік суға жуу         | Бейтарап жуғыш заттармен жуу. Мысалы, кір жуғыш машинада пайдалануға жарайтын жүн матадан тігілген бұйымдар.   | Шеңбермен қоршалған әріптің астындағы сызық бұйымды абайлап тазалау қажет екенін көрсетеді |
|       | Қолмен жуу                                     | Кір жуғыш машинада жууға болмайтын тоқыма бұйымдар. Бұйымға қарай, кір жуу температурасы 30–40°C.  | Химиялық жолмен тазалауға болмайды   |
|       | Жумаяу   | Осындай таңбасы бар бұйымдарды жууға болмайды. Химиялық жолмен тазалау керек.  | Электрмен кептіруге болады   |
|       | Ағарту   |  | Қалыпты температурада кептіру керек  |
|       | Хлормен ағарту                                 | Жақсылап жібітілген кірді 1–2 сағат суық хлорлы ерітіндіде (1 л суға 10–20 мл ерітінді) ұстап, содан кейін хлордың иісі біржола кеткенше шаю қажет. Содан кейін жуғыш заттарды қолдана отырып, көрсетілген температурада жуу керек.                      | Абайлап кептіру (төмен температурада)  |
|       | Ағартпау                                       | Хлорлауға және құрамында хлор бар жуғыш заттарды және ағартқыштары бар кір жуғыш ұнтақтарды пайдалануға болмайды.  | Электрмен құрғатуға тыйым салынады   |
|       | Үтіктеу  |  | Тігінен іліп кептіру   |
|       | Жоғары температурада (ең көбі 200°C) үтіктеу   | Дымқыл күйдегі мақта мата, зығыр, тоқыма бұйымдар.   | Көлденең жайып кептіру   |
|       | Орташа температурада (ең көбі 150°C) үтіктеу   | Мақта мата, жібек, полиэфир, вискоза. Дымқыл мата сыртынан немесе бұмен дымқылдайтын үтікпен үтіктеу керек.  | Сықпастан кептіру  |
|       | Жоғары температурада (ең көбі 110°C) үтіктемеу | Полиакрил, полиамид, полиэстер, ацетат.  | Тек хлорсыз ағарту   |
|       | Үтіктемеу                                      |  |  |

# Қызмет көрсету

- \* Электр тоғы соғу қатеріне жол бермеу үшін кір жуғыш машинаның ішкі бөлшектерін тазалар алдында әрқашан қуат сымын электр розеткасынан суырыңыз.
- \* Құрылғыны қоқысқа тастаған кезде қуат сымдарын кесіп алып, қуат ашасын жойыңыз.
- \* Балалар машинаның ішінде кездейсоқ қамалып қалмас үшін есігінің құлпын сындырыңыз.

## ■ Құйылатын судың сүзгісі

- Басқару панеліндегі жыпылықтаған " ; E " жазуы ("Су берілмей тұр") кір жуғыш машинаға су құйылмай жатқанын білдіреді.
- Егер су тым кермек болса немесе оның құрамында әк шөгіндісі болса, құйылатын судың сүзгісі бітеліп қалуы мүмкін. Сондық оны мезгіл-мезгіл тазалап отыру ұсынылады.



## ■ Су төгетін сорғының сүзгісі

- \* Су төгетін сорғының сүзгісі киімде қалып қоюы мүмкін қыл-қыбыр мен ұсақ-түйек заттарды ұстап қалады. Кір жуғыш машинаның іркілсіз жұмысын қамтамасыз ету мақсатында осы сүзгінің күйін үнемі тексеріп отырыңыз.



### ЕСКЕРТУ

Су төгетін сорғының сүзгісі ашардан бұрын су төгетін түтіктегі суды ағызып жіберіңіз.

1. Кір жуғыш машинаның астыңғы панеліндегі безендірілген қақпақты (1) шақаның көмегімен ашыңыз. Су төгетін кіші түтіккі бүкіл ұзындығымен созып, босатып алыңыз.
2. Суды ағызып алу үшін кез келген ыдысты пайдаланыңыз. Су төгетін кіші түтіккі тығынын (2) суырып алып, суды түгел ағызып жіберіңіз. Содан кейін су төгетін сорғының сүзгісін (3) сағат тілінің бағытына қарсы бұрап ашыңыз.
3. Барлық бөгде заттарды алып шығыңыз да, сүзгіні (3) тазалаңыз. Содан кейін сүзгіні (3) орнына салыңыз да, сағат тілінің бағытына қарсы мықтап тартып бұраңыз. Су төгетін түтіккі тығынмен (2) жабыңыз да, бастапқы қалпына қайтарыңыз. Астыңғы панельдегі қақпақты жабыңыз.

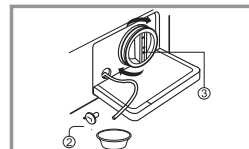
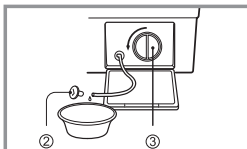
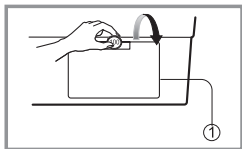

## ■ Машинаны қыста күтіп ұстау

Кір жуғыш машинаны қыс мезгілінде 0°C төмен температурада сақтау үшін, суды толығымен ағызып алу қажет. Ол үшін келесі шарттарды орындау жеткілікті:

1. Сығу циклын қосыңыз.
2. Сығу циклы жұмысын бітіргеннен кейін кір жуғыш машинаны желіден айырыңыз.
3. Су жүретін қранды жабыңыз.
4. Су жүретін шлангты ажыратыңыз.
5. Су ағатын шлангты ажыратыңыз.
6. Сусiңгiш сорғының сүзгiшi арқылы суды ағызыңыз.
7. Кір жуғыш машинаны келесіде қосудың алдында, қоршаған ортаның температурасының 0°C-тан жоғары екеніне сенімді болыңыз.

## ■ Тартпалы жәшік

- \* Уақыт өте келе кір жуғыш ұнтақ пен мата жұмсартқыштан тартпалы жәшікте шөгінді түзіледі.
- Тартпалы жәшікті ағын сумен мезгіл-мезгіл жуып отыру қажет.
- Қажет болған жағдайда жәшікті машинадан түгел алып шығыңыз. Бұл үшін тоқтатқыш ысырманың үстінен басып, жәшікті тартып шығару керек.
- Тазалауды оңайлату үшін мата жұмсартқышқа арналған сауыттың үстіңгі бөлігін алып шығуға болады.

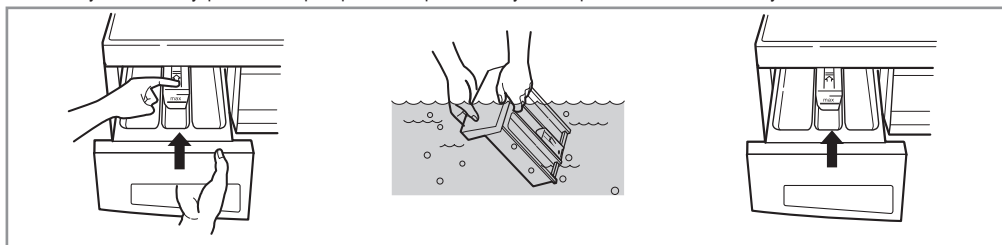

## ■ Тартпалы жәшікке арналған ойық

- \* Ұнтақ жәшіктің ойығында жиналуы мүмкін, сондықтан осы ойықты мезгіл-мезгіл тазартып отырған жөн.
- Тазалауды аяқтағаннан кейін тартпалы жәшікті орнына қойыңыз да, кір жуғыш машинаны шаю режимінде іске қосыңыз.

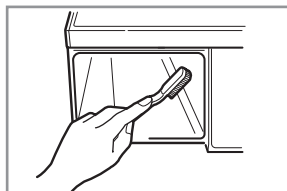

## ■ Кір жуғыш машинаның барабаны

- \* Егер Сіз тұратын аймақтағы су кермек болса, машинаның қол жетуі қиын жерлеріндегі қақ пен әктен тазартатын арнайы құрамды заттарды қолданыңыз.
- \* Кір жуғыш машинаның барабаны тот баспайтын болаттан жасалса да, барабанда кептеліп қалған ұсақ металл бөлшектерден (қағаз қыстырғыштар, түйреуіштер) тот дақтары пайда болуы мүмкін.
- \* Мезгіл-мезгіл кір жуғыш машинаның барабанын тазалап отыру қажет.
- \* Егер Сіз қаққа қарсы құрал (антинакипин), бояғыш немесе ағартқыш пайдалансаңыз, оның кір жуғыш машинаға жарамды екеніне көз жеткізіңіз.
- Қаққа қарсы құралдың құрамында Сіздің кір жуғыш машинаңыздың кейбір бөлшектеріне теріс әсер ететін құраластар болуы мүмкін.
- Дақтарды болаттағы дақты кетіруге арналған арнайы құралмен кетіріңіз.
- Болат сымнан жасалған ысқыштарды ешқашан да пайдаланбаңыз.

## ■ Кір жуғыш машинаны тазалау

### 1. Сыртқы бөлшектерін тазалау

Кір жуғыш машинаны тиісті түрде күтіп ұстаса, бұл оның қызмет мерізімін ұзартуға мүмкіндік береді. Кір жуғыш машинаның сыртқы бөлшектерін құрамында түрлілі бөліктері жоқ бейтарап жуғыш зат қосылған жылы сумен шаю керек. Жуып тазалағаннан кейін машинаны таза шүберекпен сүртіңіз де, құрғағанша қоя тұрыңыз.



**ЕСКЕРТУ**

Машинаны этил спиртімен, еріткіштермен, құрамында хлор бар заттармен және соған ұқсас басқа заттармен сүртуге болмайды.

### 2. Ішкі бөлшектерін тазалау

Кір жуғыш машинаның ішкі бөлімдерін 1 стақан (250 мл) кір жуғыш ұнтақ араласқан ағартқышпен шайып тұрыңыз. Машинаны қосыңыз, оған ыстық суды қолдана отырып кір жуу жоспарын толығымен орындауына мүмкіндік беріңіз. Қажет болса үрдісті қайталаңыз.

\* "Барабанды тазалау" функциясы бар модельдерге берілген функцияны қолдану ұсынылады.

**ЕСКЕРІМ**











Кермек судан қалған тұнбаны жою үшін тек кір жуу машиналарына арналған арнайы жабдықтарды өндірушінің ұсыныстарын басшылыққа ала отырып қолдану керек.

# А қауларды жою

\* Осы кір жуғыш машина өздік диагностикалау жүйесімен жабдықталған, ол ақаулықтарды бастапқы сатыда анықтап, тиісті шаралар қабылдауға мүмкіндік береді. Егер кір жуғыш машина дұрыс жұмыс істемесе, немесе мүлде жұмыс істемесе, сервистік қызметке хабарласпас бұрын төмендегі тұстарды тексеріңіз.

| Белгісі  | Ықтимал себебі  | Шешімі   |
|--|---|--|
| Дырылдау немесе шуылдау                                    | <ul style="list-style-type: none"> <li>• Барабанға немесе сорғыға бөгде заттар, мысалы, шақалар түсіп кеткен.</li> </ul>  | Кір жуғыш машинаны тоқтатыңыз да, барабанды және су төгетін сорғының сүзгісін тексеріңіз. Егер машинаны екінші рет іске қосқан кезде шуыл тоқтамаса, сервистік қызметке хабарласыңыз.  |
| Тарсылдау  | <ul style="list-style-type: none"> <li>• Салынған кірдің тым көп мөлшері тарсылдаған дыбыс шығуына себеп болуы мүмкін. Әдетте бұл ақаулық бар дегенді білдірмейді.</li> </ul>   | Егер шуыл тоқтамаса, кір жуғыш машинаның барабанындағы теңгерім бұзылған болуы мүмкін. Кір жууды тоқтатыңыз да, кірді біркелкі таратып салыңыз.  |
| Дірілдеу   | <ul style="list-style-type: none"> <li>• Тасымалдауға арналған бұрандамалар және ораманың бөліктері түгел алынбаған.</li> <li>• Аяқтарының бәрі еденде мығым тұрған жоқ.</li> <li>• Кір жуғыш машинаның барабанындағы кір біркелкі таратылып салынбаған.</li> </ul>                                   | Егер тасымалдау бұрандамалары орнату кезінде алынбаған болса, "Орнату" тарауындағы тасымалдау бұрандамаларын алып тастау туралы нұсқауларды орындаңыз. Кір жуғыш машинаның көлденең орналасу деңгейін реттеңіз. Кір жууды тоқтатыңыз да, кірді қайтадан салыңыз.   |
| Судың ағуы   | <ul style="list-style-type: none"> <li>• Түтіктің шүмекпен немесе кір жуғыш машинамен қосылатын жері босап қалған.</li> <li>• Су төгетін түтіктер бітеліп қалған.</li> </ul>  | Түтіктердің қосылымын тексеріңіз де, қажет болса, қатайтып бұраңыз. Су төгетін түтіктерді тазалаңыз. Қажет болған жағдайда су құбыры жөніндегі маманды шақырыңыз. Жуғыш заттың мөлшерін азайту қажет.  |
| Көбіктің шамадан тыс түзілуі                               | <ul style="list-style-type: none"> <li>• Тым көп ұнтақ немесе машинаға жарамайтын ұнтақ салынған болуы мүмкін.</li> </ul>   | Кір жуғыш ұнтақ кір жуғыш машинаның түріне сәйкес келуге тиіс. Көбік шамадан артық түзілуі судың жылыстап ағуына әкелуі мүмкін.  |
| Машинаға су құйылмай тұр немесе тым баяу құйылады          | <ul style="list-style-type: none"> <li>• Құйылып жатқан су машинаның жұмысы үшін жеткіліксіз.</li> <li>• Су берілетін түтік түгелдей ашылмаған.</li> <li>• Су ағызатын түтік жаншылып қалған.</li> </ul>  | Басқа шүмекке жалғап көріңіз. Шүмекті түгелдей ашыңыз. Түтік тіктеп жазыңыз.   |
| Су кір жуғыш машинадан төгілмейді немесе тым баяу төгіледі | <ul style="list-style-type: none"> <li>• Құйылатын судың сүзгісі бітеліп қалған.</li> <li>• Су төгілетін түтік жыншылып немесе бітеліп қалған.</li> <li>• Су төгетін сорғының сүзгісі бітеліп қалған.</li> </ul>  | Құйылатын судың сүзгісін тазалаңыз. Су төгетін түтікті тазалаңыз да, тіктеп жазыңыз. Су төгетін сорғының сүзгісін тазалаңыз.   |
| Кір жуғыш машина іске қосылмай тұр                         | <ul style="list-style-type: none"> <li>• Қуат сымы электр розеткасына сұғылмаған немесе әлсіз жалғанған.</li> <li>• Балқығыш сақтандырғыш күйіп кеткен, автоматты тоқтатқыш іске қосылған немесе электр қуатымен жабдықтауда іркіліс болған.</li> <li>• Су берілетін шүмек жабылып қалған.</li> </ul> | Қуат ашасын электр розеткасына мықтап сұғыңыз. Автоматты тоқтатқышты іске қосыңыз немесе балқығыш сақтандырғышты ауыстырыңыз. Іске қосылу шегі тым үлкен сақтандырғышты орнатпаңыз. Егер сақтандырғыштың іске қосылуының себебі – тізбектің асқын жүктелуі болса, білікті электрші маманды шақырыңыз. Су берілетін шүмекті ашыңыз. |
| Барабан айналмайды   | <ul style="list-style-type: none"> <li>• Есік тығыз жабылмаған.</li> </ul>  | Есікті жабыңыз да, Бастау/Кідіріс түймешігін басыңыз. Осыдан кейін сығуды бастау үшін машинаға бірнеше минут керек болуы мүмкін. Сығуды тек есік жабық тұрғанда бастауға болады.   |
| Есік ашылмайды   |   | Машина жұмыс істеп тұрған кезде қауіпсіздік мақсаттарында есік бұғатталады. Тиекті тетіктің есіктің бұғатын ағытуына уақыт беру үшін, есікті ашпас бұрын екі-үш минут күте тұрыңыз.  |
| Кір жуу уақыты ұзарып кетті                                |   | Салынған кірдің мөлшеріне, судың температурасына және басқа жағдайларға қарай, кір жуу уақыты ұлғаюы немесе азаюы мүмкін. Барабандағы теңгерім бұзылған кезде немесе көбікті кетіру бағдарламасы іске қосылған кезде кір жуу уақыты ұлғаюы мүмкін.   |

# A қауларды жою

| Белгісі   | Ықтимал себебі   | Шешімі  |
|---|--|---|
| <br>("Су берілмей тұр")  | <ul style="list-style-type: none"> <li>Құйылып жатқан су машинаның жұмысы үшін жеткіліксіз.</li> <li>Су берілетін түтік түгелдей ашылмаған.</li> <li>Су ағызатын түтік жаншылып қалған.</li> <li>Құйылатын судың сүзгісі бітеліп қалған.</li> </ul>  | ПопБасқа шүмекке жалғап көріңіз.<br><br>Шүмекті түгелдей ашыңыз.<br><br>Түтік тіктеп жазыңыз.<br>Су құйылатын сүзгіні тазалаңыз.  |
| <br>("Су төгілмей тұр")  | <ul style="list-style-type: none"> <li>Су төгілетін түтік жыншылып немесе бітеліп қалған.</li> <li>Су төгетін сорғының сүзгісі бітеліп қалған.</li> </ul>  | Су төгетін түтікті тазалаңыз да, тіктеп жазыңыз.<br>Су төгетін сорғының сүзгісін тазалаңыз.   |
| <br>("Кір сығылмай тұр") | <ul style="list-style-type: none"> <li>Салынған кірдің мөлшері тым аз.</li> <li>Салынған кір біркелкі таратылып салынбаған.</li> <li>Кір жуғыш машина барабандағы теңгерімді бақылау жүйесімен жабдықталған. Ауыр заттарды, мысалы, кілемдерді немесе халаттарды жуған кезде, бұл жүйе барабанның айналуын тоқтатуы мүмкін.</li> </ul> | Барабандағы кірдің салынуын теңестіру үшін 1–2 ұқсас зат қосып салыңыз.<br><br>Барабанның біркелкі айналуын қамтамасыз ету үшін кірді қайтадан салыңыз.<br><br>Егер сығу аяқталғаннан кейін кір тым дымқыл болса, барабандағы кірдің салынуын теңестіру үшін ұсақ заттарды қосып салыңыз да, сығу үрдісін қайталаңыз. |
|                         |  <ul style="list-style-type: none"> <li>Есік жабылмаған</li> </ul>   | Есікті жабыңыз.<br>Егер "dE" жазуы кетіп қалмаса, LG компаниясының тұтынушыларды қолдау қызметіне тегін телефон желілері арқылы хабарласыңыз (соңғы бетті қараңыз).   |
|                        | <ul style="list-style-type: none"> <li>Су температурасының датчигінде ақаулық болған кезде "tE" жазуы пайда болады.</li> </ul>   | Машинаны электр желісінен ажыратыңыз да, LG компаниясының тұтынушыларды қолдау қызметіне тегін телефон желілері арқылы хабарласыңыз (соңғы бетті қараңыз).  |
|                        | <ul style="list-style-type: none"> <li>Ақаулы клапанның кесірінен машинаға су толып кеткен кезде "FE" жазуы пайда болады.</li> </ul>   | Су берілетін шүмекті жабыңыз.<br>Машинаны электр желісінен ажыратыңыз. LG компаниясының тұтынушыларды қолдау қызметіне тегін телефон желілері арқылы хабарласыңыз (соңғы бетті қараңыз).  |
|                        | <ul style="list-style-type: none"> <li>Су деңгейінің датчигінде ақаулық болған кезде "PE" жазуы пайда болады.</li> </ul>   |   |
|                        | <ul style="list-style-type: none"> <li>Электр қозғалтқышына асқын жүк түскен.</li> </ul>   |   |
|                        | <ul style="list-style-type: none"> <li>Электр қозғалтқышына асқын жүк түскен.</li> </ul>   |   |
|                        | <ul style="list-style-type: none"> <li>Машина электр желісінің ауытқуларынан қорғалған.</li> </ul>   |   |

## **Б** айқаулар үшін

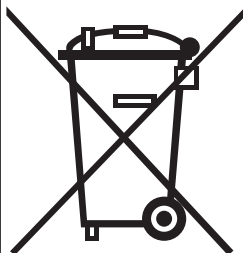

### **ЕСКІ ЖАБДЫҚТАН АРЫЛУ**

1. Құрылғыдағы үстінен сызылған доңғалағы бар қоқыс шелегін бейнелейтін таңба бұйымға 2002/96/ЕС нұсқауларының таралатынын білдіреді.
2. Электрлік және электрондық құрылғыларды тұрмыстық қалдықтармен бірге қоқысқа тастауға болмайды, олар мемлекеттік немесе жергілікті билік органдары көрсеткен арнайы орындарда кәдеге жаратылуға тиіс.
3. Ескі жабдықты дұрыс кәдеге жарату қоршаған ортаға және адамның денсаулығына келтірілетін ықтимал зиянды ықпалдың алдын алуға көмектеседі.
4. Ескі жабдықты кәдеге жарату тәртібі туралы егжей-тегжейлі мәлімет алу үшін қала әкімшілігіне, кәдеге жаратумен айналысатын қызметке немесе тауарды сатып алған дүкенге хабарласыңыз.

### **Кепілдеме төмендегілерге таралмайды:**

- Аспапты пайдалануды үйрету үшін жөндеу қызметінің қызметкерлерінің келуі.
- Егер машина үшін ұсынылатыннан басқа кез келген кернеу қолданылса.
- Егер аспап жазатайым оқиғаның немесе табиғи зұлматтың нәтижесінде бұзылған болса.
- Егер аспап нұсқаулық ережелерімен көзделмеген дұрыс пайдаланбаудың бұзылған болса.
- Егер аспап нұсқаулықпен таныспай тұрып пайдаланылса немесе жинаққа кіретін бөлшектер ауыстырылатын болса.
- Егер аспап үй жануарларының немесе егеуқұйрықтардың, тарақандардың және т.с.с. кесірінен бұзылған болса.
- Егер аспап үшін қалыпты шуыл мен діріл пайда болса: ағып жатқан судың дыбысы, сығу кезіндегі дыбыс, ескерту белгілері.
- Кепілдемеде аспапты орнату, түтіктерді жалғау жұмыстары көзделмейді.
- Кепілдемеге нұсқаулықта ұсынылған қызмет көрсету кірмейді.
- Жеткізуші машинадан бөгде заттарды, соның ішінде сорғыны, сүзгілерді, шегелерді, сымдарды, бұрамашегелерді және т.с.с. алып тасатуды міндетіне алмайды.
- Жеткізуші үйдегі тығындарды немесе сымдарды ауыстыруды міндетіне алмайды.
- Жеткізуші білікті маман жүргізбеген жөндеудің салдарын түзетуді міндетіне алмайды.
- Жеткізуші жеке мүлікке аспаптың ықтимал ақаулығы тура немесе жанама түрде себеп болған нұқсанның орнын толтыруды міндетіне алмайды.
- Кепілдеме тауар коммерциялық емес мақсаттарда пайдаланылатын жағдайларға таралмайды. (Мысалы, қонақүй, оқыту орталығы, жалға берілетін үй сияқты қоғамдық пайдаланыстағы жерлер).



KZ 7500561

Біздің құралдардың сапа куәлігі туралы, куәліктің нөмірі туралы және оның жарамдылық мерзімі туралы мағлұматты сіз LG - дың Тұтынушыға қызмет көрсету орталығынан тегін телефон бойынша біле аласыз.

Өндіруші: "ЛГ Электроникс РУС" ЖШҚ,  
Ресей, 143160, Мәскеу облысы, Рузский ауданы,  
Дороховское кенті, Минск тасжолы, 86 км, 9-үй.

Өндірілген күні кір жуғыш машинаның барабанының үстінде, есігінің арғы жағында этикеткада көрсетілген. Күннің форматы: aa/жжжж.

|                 |                                |
|-----------------|--------------------------------|
| 8-800-200-7676  | РЕСЕЙ                          |
| 8-820-0071-1111 | БЕЛАРУСЬ                       |
| 8-0003-271      | ЛАТВИЯ                         |
| 8-800-30-800    | ЛИТВА                          |
| 800-9990        | ЭСТОНИЯ                        |
| 0-800-303-000   | УКРАИНА                        |
| 800-0071-0005   | ӨЗБЕКСТАН                      |
| 8-8000-805-805  | ҚЫРҒЫЗСТАН                     |
| 2255            | ҚАЗАҚСТАН<br>(кәріз GSMлермен) |

**LG компаниясының Тұтынушыларға  
қолдау көрсету қызметі**