

Przenośny odtwarzacz DVD



INSTRUKCJA OBSŁUGI **Model: DP9821**

Przed podłączeniem, użyciem lub regulacją produktu prosimy uważnie przeczytać całą broszurę z instrukcjami.



Informacje dotyczące bezpieczeństwa



UWAGA
NIEBEZPIECZEŃSTWO
PORAŻENIA PRĄDEM NIE OTWIERAĆ



UWAGA: ABY UNIKNĄĆ NIEBEZPIECZEŃSTWA PORAŻENIA PRĄDEM, NIE NALEŻY ZDEJMOWAĆ POKRYWY PRZEDNIEJ ANI TYLNEJ WEWNĄTRZ URZĄDZENIA NIE MA CZĘŚCI, KTÓRE UŻYTKOWNIK MOŻE NAPRAWIAĆ SAMODZIELNIE. NAPRAWĘ SPRZĘTU NALEŻY ZLECIĆ ODPOWIEDNIO PRZYGOTOWANYM PRACOWNIKOM SERWISU.



Oznaczenie przedstawiające symbol skierowanego w dół pioruna zakończonego strzałką, wpisany w trójkąt równoboczny, stanowi ostrzeżenie dla użytkownika. Informuje, iż wewnątrz obudowy mogą znajdować się nieizolowane elementy pod napięciem, mogące spowodować niebezpieczeństwo porażenia prądem.



Oznaczenie przedstawiające wykrzyknik wpisany w trójkąt równoboczny stanowi wskazówkę dla użytkownika, informującą, że w dokumentach dołączonych do produktu znaleźć można ważne informacje dotyczące obsługi i konserwacji (naprawy) sprzętu.

UWAGA: ABY UNIKNĄĆ NIEBEZPIECZEŃSTWA POŻARU LUB PORAŻENIA PRĄDEM, NIE WOLNO WYSTAWIAĆ SPRZĘTU NA DZIAŁANIE DESZCZU BĄDŹ WILGOCI.

OSTRZEŻENIE: Nie instalować urządzenia w miejscach o ograniczonej przestrzeni, takich jak półki lub podobne.

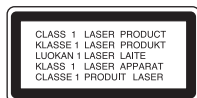

OSTRZEŻENIE:

Ten cyfrowy odtwarzacz DVD wykorzystuje system laserowy. Aby nauczyć się poprawnie obsługiwać sprzęt, należy zapoznać się dokładnie z treścią podręcznika użytkownika i zachować go, by móc skorzystać z zawartych w nim wskazówek w przyszłości. W razie zaistnienia konieczności naprawy sprzętu należy skontaktować się z autoryzowanym punktem serwisowym (zob. postępowanie serwisowe).

Korzystanie z niewłaściwych pilotów oraz przystawek, jak również obsługiwanie urządzenia niezgodnie z instrukcją obsługi może spowodować niebezpieczeństwo silnego promieniowania.

Aby uniknąć niebezpieczeństwa związanego ze szkodliwym działaniem promieniowania laserowego, należy pamiętać o tym, aby nie otwierać obudowy. Po jej otwarciu promieniowanie laserowe będzie widoczne. **NIE WOLNO PATRZEĆ BEZPOŚREDNIO NA ŹRÓDŁO PROMIENIOWANIA.**

UWAGA: WIDZIALNE I NIEWIDZIALNE PROMIENIOWANIE LASEROWE PO OTWARCIU I USZKODZENIU ZABEZPIECZEN

OSTRZEŻENIE: Należy zabezpieczyć sprzęt przed działaniem wody. Nie wolno umieszczać na odtwarzaczu żadnych przedmiotów zawierających płyny (np. wazonów).

NUMER SERYJNY: Numer seryjny znaleźć można z tyłu urządzenia. Numer ten jest jednoznacznie przypisany do tego urządzenia i nie występuje na innych. Należy zapisać tutaj numer seryjny i zachować tę instrukcję jako trwały dowód nabycia.

Model nr _____

Seria nr _____

N Uwagi dotyczące praw autorskich:

Kopiowanie, nadawanie, pokazy, nadawanie za pośrednictwem kabla, publiczne odtwarzanie lub wypożyczanie materiałów chronionych prawem autorskim bez zezwolenia jest prawnie zakazane.

Sygnaly chroniące przed kopiowaniem są nagrane na niektórych płytach. Podczas nagrywania lub odtwarzania takich płyt pojawiają się zakłócenia obrazu. Produkt ten wykorzystuje technologię chroniącą przed kopiowaniem, która jest metodą chronioną przez niektóre prawa patentowe w Stanach Zjednoczonych Ameryki Północnej, oraz inne prawa własności intelektualnych należące do Macrovision Corporation i innych właścicieli tych praw. Użycie tej technologii chroniącej przed kopiowaniem musi zostać autoryzowane przez Macrovision Corporation i jest przeznaczone do domowego lub innego ograniczonego użytku chyba, że inne użycie zostanie autoryzowane przez Macrovision Corporation. Inżynieria wsteczna i demontaż jest zabroniony.

UWAGA dotycząca kabla zasilania

Zalecane jest, aby większość urządzeń była podłączona do osobnego obwodu;

To jest, do pojedynczego gniazdka, które jest przeznaczone tylko dla danego urządzenia i nie ma dodatkowych wyjść lub odgałęzień. Sprawdź stronę z danymi technicznymi. znajdującą się w tej instrukcji obsługi.

Nie przeciążaj gniazdek. Przeciążone, poluzowane lub uszkodzone gniazdka, przedłużacze, przepalone kable, uszkodzone lub pęknięte izolacje przewodu są niebezpieczne. Każdy z tych stanów może spowodować porażenie prądem lub pożar. Od czasu do czasu należy sprawdzać kabel urządzenia i jeżeli wykazuje on oznaki uszkodzenia lub zepsucia, odłącz go i przerwij używanie urządzenia, następnie wymień kabel na dokładnie taki sam w autoryzowanym serwisie.

Chroń kabel przed fizycznym i mechanicznym uszkodzeniem, takim jak skręcenie, zapętlenie, ściśnięcie, zgniecenie w drzwiach lub nadeptanie. Zwróć szczególną uwagę na wtyczki, gniazdka oraz miejsce gdzie kabel wychodzi z urządzenia.

CE Produkt ten został wytworzony zgodnie z wymogami DYREKTYW EWG 89/336/EEC, 93/68/EEC I 73/23/EEC dotyczących zakłóceń radiowych.

**Utylizacja starych urządzeń**

1. Kiedy do produktu dołączony jest niniejszy przekreślony symbol kołowego pojemnika na śmieci, oznacza to, że produkt jest objęty dyrektywą 2002/96/EC.
2. Wszystkie elektryczne i elektroniczne produkty powinny być utylizowane osobno od odpadów miejskich, z wykorzystaniem przeznaczonych do tego miejsc składowania wskazanych przez rząd lub miejscowe władze.
3. Właściwy sposób utylizacji starego urządzenia pomoże zapobiec potencjalnie negatywnemu wpływowi na zdrowie i środowisko.
4. Aby uzyskać więcej informacji o sposobach utylizacji starych urządzeń, należy skontaktować się z władzami lokalnymi, przedsiębiorstwem zajmującym się utylizacją odpadów lub sklepem, w którym produkt został kupiony.

Spis treści

Wprowadzenie

Informacje dotyczące bezpieczeństwa	2-3
Spis treści	4
Przed rozpoczęciem obsługi	5-8
Symbole użyte w niniejszej instrukcji	5
O wyświetlaniu symbolu	5
Uwagi dotyczące płyt	5-6
Terminologia	6
Utrzymanie i konserwacja	7
Typy odtwarzanych płyt	8
Identyfikacja przycisków i pokręteł	9-12
Urządzenie	9-10
Pilot zdalnego sterowania	11-12
Podłączenie zasilania	13-16
Zasilacz prądu zmiennego	13
Zasilacz samochodowy	14
Bateria	15-16
Odtwarzanie	17

Operacje zaawansowane

Wyświetlacz ekranowy	18-19
Funkcje ogólne	20-24
• Przechodzenie do innego TYTUŁU	20
• Przechodzenie do innego ROZDZIAŁU/ŚCIEŻKI	20
• Przeszukiwanie	20
• Obraz nieruchomy i odtwarzanie klatka po klatce	21
• Odtwarzanie w zwolnionym tempie	21
• Wyszukiwanie według czasu	21
• Powtarzanie A-B	21
• Powtarzanie	21
• Szukanie znaczników	22
• Powiększenie (ZOOM)	23
• Wznowienie odtwarzania	23
Funkcje specjalne DVD	23-24
• Menu tytułów	23
• Menu płyty	23
• Zmiana języka ścieżki dźwiękowej	23
• Kąt ustawienia kamery	24
• Napisy	24
• Pamięć ostatniej sceny	24
• Wygaszacz ekranu	24
• Zmiana kanału audio	24

Odtwarzanie płyty CD audio lub płyty MP3/WMA	25-27
Cechy płyt CD audio i MP3 / WMA	26-27
• Pauza	26
• Przechodzenie do innego utworu	26
• Przeszukiwanie	26
• Powtarzanie ścieżka/wszystkie/wyłączone	26
• Powtarzanie A-B	26
• Kompatybilność płyt MP3 / WMA z niniejszym odtwarzaczem	26
jest ograniczona w następujący sposób	27
Programowanie odtwarzania	28-29
• Powtarzanie odtwarzania zaprogramowanych utworów	29
• Kasowanie utworu z listy programu	29
• Kasowanie całej listy programu	29
Odtwarzanie płyt JPEG	30-31
• Pokaz (Pokaz slajdów)	30
• Obraz nieruchomy	30
• Przechodzenie do innego pliku	31
• Powiększenie (ZOOM)	31
• Obracanie obrazu	31
• Słuchanie MP3/WMA muzyki podczas oglądania zdjęć	31
• Kompatybilność płyt JPEG z niniejszym odtwarzaczem jest	31
ograniczona w następujący sposób	31
Odtwarzanie płyt DVD nagranych w formacie DVD VR	32
Odtwarzanie płyty DivX	33
• Kompatybilność płyt DivX z niniejszym odtwarzaczem jest	33
ograniczona w następujący sposób	33

Ustawienia początkowe

Ustawienia początkowe	34-39
Czynności ogólne	34
JĘZYK	34
PÓKAZ	35
AUDIO	35-36
INNE	36-37
BLOKADA (Nadzór rodzicielski)	38-39

Podłączenia

Przygotowanie odtwarzacza	40-41
Podłączenie odtwarzacza DVD	40
Podłączenie audio do wyposażenia dodatkowego	41

Informacje dodatkowe

Rozwiązywanie problemów	42
Kody języków	43
Kody kraju	44
Dane techniczne	45

Przed rozpoczęciem obsługi

Aby zapewnić właściwe użytkowanie niniejszego produktu prosimy uważnie przeczytać poniższe instrukcje i zachować je na przyszłość.

Niniejsza instrukcja obsługi dostarcza informacje o obsłudze i konserwacji Twojego odtwarzacza DVD. W przypadku, gdyby wymagała on naprawy należy skontaktować się z autoryzowaną stacją serwisową.

Symbole użyte w niniejszej instrukcji

 Symbol błyskawicy ostrzegę przed obecnością wysokiego napięcia wewnątrz obudowy produktu, które może spowodować porażenie prądem elektrycznym.

 Wykrzyknik powiadamia o obecności ważnych instrukcji dotyczących obsługi i konserwacji/serwisu.

 Oznacza niebezpieczeństwo uszkodzenia urządzenia lub innych przedmiotów.







UWAGA

Oznacza specjalne uwagi i funkcje dotyczące obsługi.

WSKAZÓWKA

Oznacza wskazówki i porady ułatwiające wykonywanie poszczególnych zadań.

Fragment, którego tytuł posiada jeden z poniższych symboli, odnosi się tylko do płyt oznaczonych na symbolu.

-  Płyty DVD oraz zakończone płyty DVD-R/RW
-  Płyty CD wideo
-  Płyty CD audio
-  Płyty MP3
-  Płyty WMA
-  Płyty JPEG
-  Płyty DivX

O wyświetlaniu symbolu

Podczas obsługi urządzenia na ekranie telewizora może pojawić się symbol “”. Oznacza on, że funkcja wymieniona w instrukcji obsługi nie jest dostępna na danej płycie DVD wideo.

Uwagi dotyczące płyt

Przenoszenie płyt

Nie dotykaj strony płyty zawierającej nagranie. Trzymaj płytę za krawędzie tak, aby nie pozostawić odcisków palców na jej powierzchni. Nigdy nie przyklejaj kawałków papieru lub taśmy na płycie.

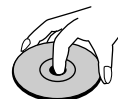

Przed rozpoczęciem obsługi (ciąg dalszy)

Przechowywanie płyt

Po odtworzeniu płytę przechowuj w jej pudełku. Nie wystawiaj płyt na bezpośrednie działanie słońca lub źródeł ciepła i nigdy nie zostawiaj płyt w samochodzie zaparkowanym na słońcu.

Czyszczenie płyt

Odciski palców i kurz znajdujący się na płycie mogą spowodować słabą jakość obrazu i zakłócenia dźwięku. Przed odtwarzaniem wyczyść płytę miękką szmatką. Wycieraj płytę od środka na zewnątrz.

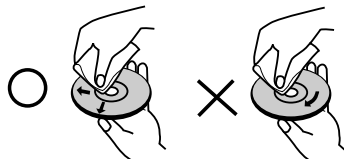

Nie używaj silnych rozpuszczalników takich jak alkohol, benzyna, rozcieńczalnik, dostępne środki czystości ani też płynów antystatycznych przeznaczonych do starszych płyt winylowych.

Terminologia

DVD ±R / DVD ±RW

DVD -R i DVD +R są dwoma różnymi standardami płyt i napędów DVD z możliwością nagrywania. Format ten umożliwia tylko jednokrotne nagranie informacji na płycie DVD. DVD +RW i DVD -RW są dwoma standardami umożliwiającymi powtórny zapis informacji. Oznacza to, że zawartość płyty DVD może być wymazana i powtórnie zapisana.

VCD (płyty CD wideo)

Płyty VCD mogą przechować do 74 minut (płyta 650 MB) lub 80 minut (płyta 700 MB) filmu typu MPEG-1 full-motion razem z wysokiej jakości dźwiękiem stereo.

MPEG

MPEG jest międzynarodowym standardem do kompresji wideo i audio. MPEG-1 używa się do kodowania filmów dla płyt VCD i umożliwia kodowanie wielokanałowego dźwięku z efektem otaczania jak PCM, Dolby Digital, DTS i MPEG audio.

MP3

MP3 jest popularnym formatem używanym do kompresji cyfrowych plików audio, dającym bardzo wysoką, bliską płytom CD, jakość dźwięku.

WMA

Plik Windows media audio. Typ kodowania / dekodowania rozwinięty przez Microsoft Corp.

JPEG

Joint Pictures Expert Group. JPEG jest skompresowanym formatem pliku, który umożliwia zapisanie obrazów bez limitu ilości kolorów.

DivX

DivX to nazwa nowego rewolucyjnego kodeka wideo, który oparty jest na nowym standardzie kompresji wideo MPEG-4. Będziesz w stanie odtwarzać filmy DivX za pomocą tego odtwarzacza DVD.

Przed rozpoczęciem obsługi (ciąg dalszy)

PBC: Sterowanie odtwarzaniem (tylko płyty CD wideo)

Sterowanie odtwarzaniem jest dostępne tylko w przypadku płyt w formacie CD wideo (VCD), wersja 2.0. PBC umożliwia komunikację z systemem przez menu, funkcje przeszukiwania oraz inne operacje typowe dla komputerów. Co więcej, obrazy nieruchome dużej rozdzielczości mogą być odczytywane jeśli znajdują się one na Płyce. Płyty CD wideo nie wyposażone w PBC (wersja 1.1) działają w taki sam sposób jak płyty CD audio.

Tytuł (tylko płyty wideo DVD)

Tytuł jest z reguły odrębną częścią płyty DVD. Na przykład, film główny mógłby być tytułem 1, dokument opisujący powstanie filmu mógłby być tytułem 2, a wywiady z aktorami tytułem 3. Każdy z tytułów jest przypisany do numeru referencyjnego umożliwiającego łatwe odnalezienie go.

Utrzymanie i konserwacja

Zapoznaj się z informacjami zawartymi w tym rozdziale przed skontaktowaniem się z technikiem serwisowym.

Obchodzenie się z urządzeniem

Podczas transportu urządzenia

Prosimy o zachowanie oryginalnego pudełka i materiałów opakunkowych. Jeśli potrzebujesz przetransportować urządzenie, dla maksymalnej ochrony zapakuj je tak, jak było oryginalnie zapakowane w fabryce.

Utrzymywanie powierzchni zewnętrznych w czystości

- Nie używaj lotnych cieczy, takich jak środki owadobójcze, w pobliżu urządzenia.
- Nie pozostawiaj gumowych lub plastikowych produktów w kontakcie z urządzeniem na dłuższy czas, ponieważ pozostawiają one ślady na powierzchni.

Czyszczenie urządzenia

Do czyszczenia odtwarzacza używaj miękkiej i suchej szmatki. Jeśli powierzchnie są bardzo zabrudzone użyj miękkiej szmatki lekko zwilżonej w roztworze łagodnego detergentu.

Nie używaj mocnych rozpuszczalników takich jak alkohol, benzyna lub rozcieńczalnik, gdyż mogą one uszkodzić powierzchnię urządzenia.

Konserwacja urządzenia

Odtwarzacz DVD jest nowoczesnym i precyzyjnym urządzeniem. Jeśli soczewka głowicy optycznej i elementy napędu płyty będą brudne lub zużyte może zmniejszyć się jakość obrazu.

W zależności od środowiska w jakim urządzenie jest używane zaleca się regularne kontrole i konserwację co każde 1,000 godzin użytkowania.

W celu uzyskania szczegółowych informacji prosimy skontaktować się z najbliższym autoryzowanym centrum serwisowym.

Przed rozpoczęciem obsługi (ciąg dalszy)

Typy odtwarzanych płyt

	DVD (płyta 8 cm / 12 cm)
	Wideo CD (VCD) (płyta 8 cm / 12 cm)
	Audio CD (płyta 8 cm / 12 cm)

Dodatkowo, niniejsze urządzenie odtwarza płyty DivX, DVD \pm R, DVD \pm RW, CD Kodak Picture, SVCD, i CD-R lub CD-RW z nagraniami audio, MP3, WMA, lub pliki JPEG.



Znak ten wskazuje, że urządzenie wyposażone jest w funkcję odtwarzania płyt DVD-RW nagranych w formacie Video Recording.

Wyprodukowano na licencji Dolby Laboratories. Symbole "Dolby", "Pro Logic", i podwójne D są znakami towarowymi należącymi do Dolby Laboratories.

DTS i DTS Digital Out są znakami towarowymi należącymi do Digital Theater Systems, Inc.

UWAGI

- W zależności od możliwości nagraniowych sprzętu lub samych płyt CD-R/RW (lub DVD \pm R/ \pm RW), niektóre płyty CD-R/RW (lub DVD \pm R/ \pm RW) mogą nie zostać odtworzone przez niniejsze urządzenie.
- Nie przymocowuj żadnych naklejek lub znaczków do żadnej (tej z etykietą lub z nagraniem) ze stron płyty.
- Nie używaj płyt CD o nieregularnych kształtach (na przykład w kształcie serca lub ośmiokąta) ponieważ może to spowodować wadliwe działanie.

Uwagi dotyczące płyt DVD i CD wideo

Niektóre funkcje odtwarzania płyt DVD i CD wideo mogą być celowo zaprogramowane przez producentów oprogramowania. Niniejsze urządzenie odtwarza płyty DVD i CD wideo zgodnie z ich zawartością zaprojektowaną przez producenta oprogramowania. Z tego powodu niektóre funkcje odtwarzania mogą nie być dostępne, a inne mogą być dodane.

Kody regionalne

Niniejszy odtwarzacz płyt DVD został zaprojektowany i wyprodukowany do odtwarzania oprogramowania płyt DVD według kodu regionu "2". Urządzenie to może odtwarzać tylko płyty DVD z oznaczeniem "2" lub "ALL".



Uwagi dotyczące kodów regionalnych

- Większość płyt DVD ma umieszczony na okładce globus z wyraźnie widocznym jednym (lub więcej) numerem. Numer ten musi się zgadzać z kodem regionalnym Twojego odtwarzacza DVD. W przeciwnym wypadku płyta nie zostanie odtworzona.
- Podczas próby odtwarzania płyty DVD z innym kodem regionu, na ekranie pojawi się komunikat "Sprawdź kod regionu".

Identyfikacja przycisków i pokręteł

Urządzenie

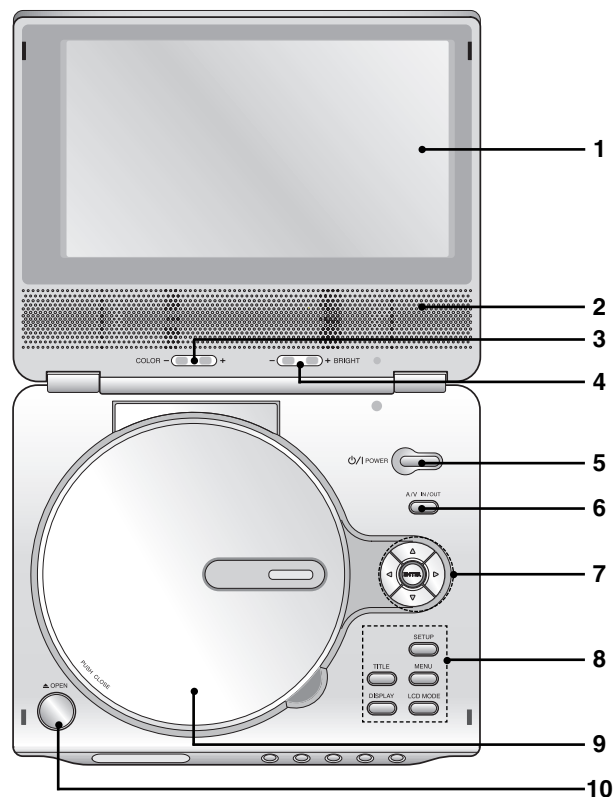

- 1. Ekran LCD**
- 2. Głośnik**
- 3. KOLOR(COLOR)** : - ; czarny i biały, + ; kolor
- 4. JASNOŚĆ(BRIGHT)** : - ; ciemny, + ; jasny
- 5. POWER (ZASILANIE)**
Włącza i wyłącza odtwarzacz.
- 6. Audio/Wideo Wejście/Wyjście**
Do wybierania źródła sygnału odbiornika TV.
- 7. • ◀ ▶ ▲ ▼ (w lewo/w prawo/w górę/w dół)**
Wybór pozycji z menu.
 - **ENTER**
Potwierdza wybór menu.
- 8. • TITLE (TYTUŁ)**
Jeśli dostępne, wyświetla menu tytułów.
 - **TRYB LCD**
NORMALNY → PEŁNY → ZOOM → WYŁĄCZONY
 - **MENU**
Udostępnia menu płyty DVD.
 - **DISPLAY (WYŚWIETLACZ)**
Udostępnia wyświetlanie funkcji na ekranie.
 - **SETUP (USTAWIENIA)**
Udostępnia lub usuwa menu ustawień.
- 9. Pokrywa płyty**
- 10. Przycisk otwierania - OPEN**
Naciśnij ten przycisk, aby otworzyć pokrywę płyt.

UWAGA

Umieść płytę na talerzu obrotowym, odtwarzaną stroną w dół, naciśnij delikatnie w środku.

Identyfikacja przycisków i pokręteł (ciąg dalszy)

Urządzenie

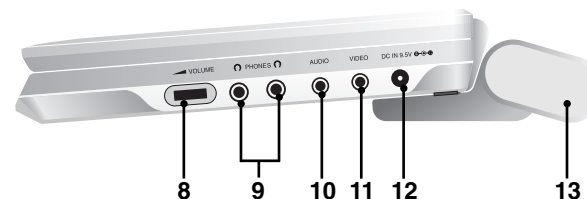
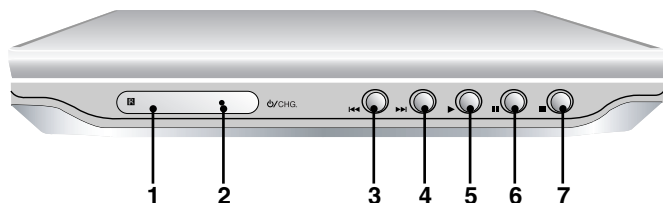

- 1. Czujnik zdalnego sterowania**
- 2. Wskaźnik naładowania**
Podczas ładowania, świeci się na czerwono.
Jeżeli ładowanie zostało zakończone zapala się na zielono.
- 3. PRZECHODZENIE/SZUKANIE do tyłu**
Służy do przejścia do poprzedniego rozdziału/ścieżki lub do początku.
Naciśnij i przytrzymaj przez dwie sekundy, aby szybko przewinąć w tył z podglądem.
- 4. PRZECHODZENIE/SZUKANIE do przodu**
Służy do przejścia do następnego rozdziału/ścieżki. Naciśnij i przytrzymaj przez dwie sekundy, aby szybko przewinąć w przód z podglądem.
- 5. PLAY (ODTWARZANIE)**
Rozpoczyna odtwarzanie.
- 6. PAUSE (PAUZA)**
Wstrzymuje odtwarzanie. Naciskaj wielokrotnie, aby odtworzyć klatkę po klatce.
- 7. STOP**
Zatrzymuje odtwarzanie.
- 8. Sterowanie głośności**
- 9. Gniazdo słuchawek**
- 10. Gniazdo AUDIO In/Out (OPTICAL OUT)**
- 11. Gniazdo VIDEO In/Out**
- 12. Gniazdo zasilania DC IN 9,5V**
Podłącz zasilacz prądu zmiennego.
- 13. Bateria**

Identyfikacja przycisków i pokręteł (ciąg dalszy)

Pilot zdalnego sterowania

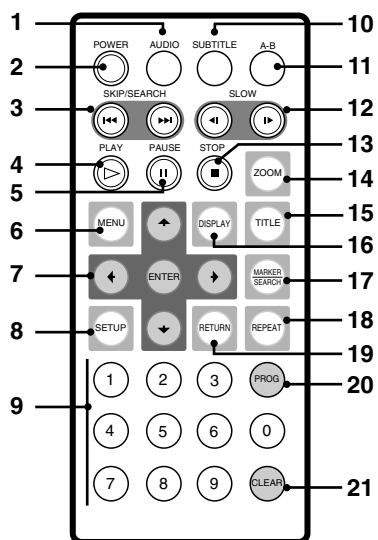

- 1. AUDIO**
Wybór języka ścieżki dźwiękowej (DVD).
- 2. POWER**
Włącza i wyłącza odtwarzacz.
- 3. • PRZECHODZENIE/SZUKANIE do tyłu (◀◀)**
Szukanie do tyłu*/ przechodzenie do początku aktualnego/ poprzednich rozdziałów lub ścieżek.
• PRZECHODZENIE/SZUKANIE do przodu (▶▶)
Szukanie do przodu*/ przechodzenie do początku następnego rozdziału lub ścieżki.
* Naciśnij i przytrzymaj na około dwie sekundy.
- 4. PLAY (ODTWARZANIE)**
Rozpoczyna odtwarzanie.
- 5. PAUSE / STEP (PAUZA/KROK)**
Tymczasowo wstrzymuje odtwarzanie / naciskaj wielokrotnie, aby odtwarzać klatka po klatce.
- 6. MENU**
Udostępnia menu płyty DVD.
- 7. •◀▶▲▼ (w lewo/w prawo/w górę/w dół)**
Wybór pozycji z menu.
• ENTER
Potwierdza wybór menu.
- 8. SETUP (USTAWIENIA)**
Udostępnia lub usuwa menu ustawień.
- 9. Przyciski numeryczne 0-9**
Wybór ponumerowanych pozycji z menu.
- 10. SUBTITLE (NAPISY)**
Wybór języka napisów.
- 11. A-B**
Powtarzanie sekwencji.
- 12. SLOW (POWOLI) (◀ / ▶)**
Odtwarzanie w zwolnionym tempie w przód/tył.
- 13. STOP (■)**
Zatrzymuje odtwarzanie.
- 14. ZOOM (POWIĘKSZENIE)**
Powiększanie obrazów wideo.
- 15. TITLE (TYTUŁ)**
Jeśli dostępne, wyświetla menu tytułów.
- 16. DISPLAY (WYŚWIETLACZ)**
Udostępnia wyświetlanie funkcji na ekranie.
- 17. • MARKER (ZNACZNIK)**
Zaznacza dowolne miejsce podczas odtwarzania.
• SEARCH (PRZESZUKIWANIE)
Wyświetla menu PRZESZUKIWANIA WEDŁUG ZNACZNIKÓW.
- 18. REPEAT (POWTARZANIE)**
Powtarzanie rozdziału, ścieżki, tytułu, wszystkiego.
- 19. RETURN**
Schowanie menu ustawień, wyświetlenie menu video CD z funkcją PBC.
- 20. PROG.**
Wejście i wyjście z trybu edycji programu.
- 21. CLEAR (WYCZYŚĆ)**
usuwa numer ścieżki z zaprogramowanej listy lub znacznik z menu przeszukiwania według znaczników.

Identyfikacja przycisków i pokręteł (ciąg dalszy)

Identyfikacja przycisków i pokręteł (bateria litowa)

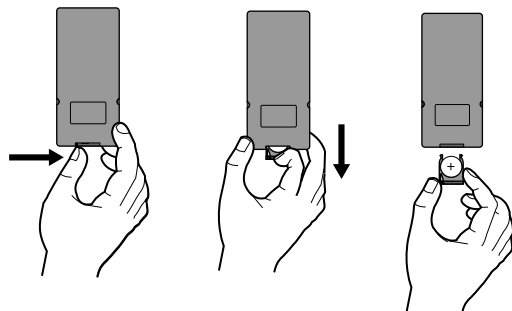

UWAGI

- Nie wolno wystawiać czujnika pilota na bezpośrednie, jasne światło.
- Na drodze pomiędzy czujnikiem pilota a pilotem nie może być przeszkód.

■ **Wymiana baterii pilota**

Bateria wystarcza normalnie na około rok. Wymień baterię jeżeli pilot nie działa w swoim zasięgu.

Bateria pilota (bateria litowa)

1. Naciśnij zaczep uchwyty baterii, następnie pociągnij aby wyciągnąć.
2. Włóż baterię z biegunem + skierowanym w tą samą stronę co znak + znajdujący się na uchwycie baterii.
3. Załóż z powrotem uchwyt baterii, upewniając się że został wsunięty do końca.

- Wymień baterię pilota na baterię litową 3V mikro taką jak CR. 2025 lub odpowiednią.
- Baterii należy pozbywać się zgodnie z miejscowymi przepisami. Nie wrzucać do ognia.

Ostrzeżenie: Bateria znajdująca się w urządzeniu, jeżeli używana nieodpowiednio może być przyczyną pożaru lub oparzenia chemicznego. Nie wolno ładować, rozmontowywać, spalać lub nagrzewać powyżej 100 °C (212 °F).

Wymaniaj tylko na baterię Matsushita Elec. Ind. Co., Ltd. (Panasonic), nr części CR. 2025.

Użycie innej baterii może spowodować ryzyko pożaru lub eksplozji. Pozbywaj się w odpowiedni sposób zużytych baterii. Trzymaj baterie z daleka od dzieci. Nie wolno rozmontowywać lub wyrzucać do ognia.

Podłączenie zasilania

Zasilacz prądu zmiennego

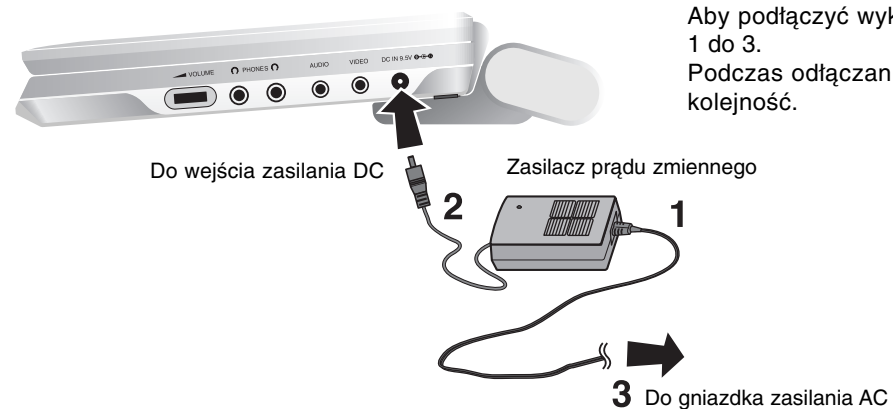

Aby podłączyć wykonaj kroki od 1 do 3.
Podczas odłączania, odwróć kolejność.

Uwaga

- Nie wolno podłączać wtyczki zasilania do gniazdka innego niż podane na etykiecie, gdyż może to spowodować ryzyko pożaru lub porażenia prądem.
- Nie wolno podłączać lub odłączać wtyczki zasilania mokrymi rękoma. Może to spowodować porażenie prądem.
- Nie wolno używać zasilacza innego niż wymagany, gdyż może to spowodować pożar lub uszkodzenie odtwarzacza.

Zasilacz prądu zmiennego

- Zasilacz ten pracuje w sieci elektrycznej 100-240V~ 1,5A 50-60Hz.
- MODEL Nr : DP-AC90
- Wyprodukowany przez WANLIDA Digital Technology Co., Ltd.
- Skontaktuj się z dystrybutorem części elektrycznych, w celu uzyskania pomocy w wyborze odpowiedniej wtyczki oraz kompletu kabli zasilacza.

Podłączenie zasilania (ciąg dalszy)

Zasilacz samochodowy

Odtwarzacz DVD oraz zasilacz samochodowy zostały zaprojektowane do użycia w pojazdach z instalacją elektryczną 12 volt, z biegunem ujemnym na masie. (Jest to standard dla większości pojazdów). Jeżeli twój pojazd ma inny typ instalacji elektrycznej, system zasilania prądu stałego nie może być używany.



Aby podłączyć urządzenie wykonaj kroki 1 i 2. Odłączenie należy wykonać w odwrotnej kolejności.

Uwaga

- Aby uniknąć porażenia prądem i uszkodzenia odtwarzacza DVD lub pojazdu, zawsze należy odłączać zasilacz samochodowy z gniazda zapalniczki przed odłączeniem wtyczki z odtwarzacza DVD.
- W zasilaczu zamontowany jest bezpiecznik zabezpieczający A4 amp. 250V.
- Podczas uruchamiania silnika, odłącz zasilacz z gniazda zapalniczki.
- Nie wolno podłączać odtwarzacza DVD, gdy akumulator pojazdu jest rozładowany. Przepięcie z prądnicy może spowodować przepalenie bezpiecznika zasilacza.
- Jeżeli napięcie zasilania spadnie do około 10 Volt, odtwarzacz DVD może nie działać prawidłowo.
- Nie wolno zostawiać odtwarzacza DVD w miejscach gdzie temperatura przekracza 70°C (158°F), lub tam gdzie może on zostać uszkodzony.
Przykłady:
 - Wewnątrz samochodu z zamkniętymi oknami w bezpośrednim słońcu.
 - W pobliżu urządzenia grzewczego.

Zasilacz samochodowy

- Zasilacz dla instalacji 12V prąd stały.
- MODEL Nr : DP-CA90
- Wyprodukowany przez WANLIDA Digital Technology Co., Ltd.
- Skontaktuj się ze sprzedawcą części elektrycznych w sprawie wyboru odpowiedniego zasilacza samochodowego.

Podłączenie zasilania (ciąg dalszy)

Bateria

- Naładuj baterię przed pierwszym użyciem.

■ Zaczepianie baterii

1. Włóż zaczepy baterii do otworów znajdujących się od spodu odtwarzacza.
2. Ustaw zestaw baterii i przyciśnij do góry, aż usłyszysz kliknięcie.

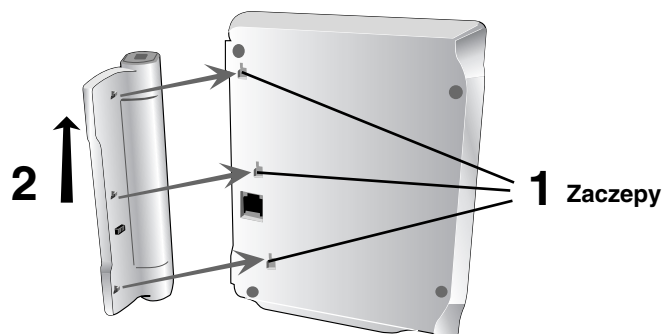

■ Odczepianie baterii

Aby odłączyć zestaw baterii, pociągnij znajdujący się na niej przełącznik, w tym samym czasie wysuń baterię.

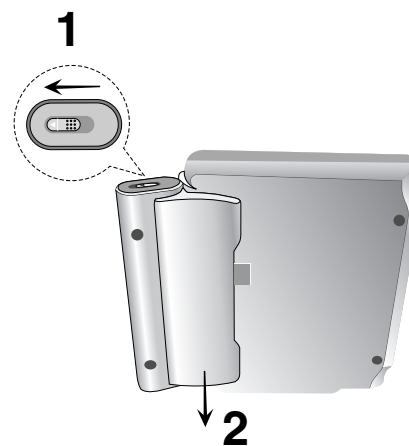

UWAGA

Urządzenie to zawiera baterię którą można ładować. Bateria może zostać powtórnie przerobiona (recycling). Na końcu żywotności baterii, wyrzucanie jej z normalnymi odpadami może być, według lokalnych przepisów niezgodne z prawem. Sprawdź lokalne przepisy na temat przetwarzania lub właściwego pozbywania się odpadów w regionie.

Podłączenie zasilania (ciąg dalszy)

■ Ładowanie baterii

1. Podłącz baterię do odtwarzacza.
2. Podłącz zasilacz prądu zmiennego do odtwarzacza a wtyczkę do gniazdka zasilania.

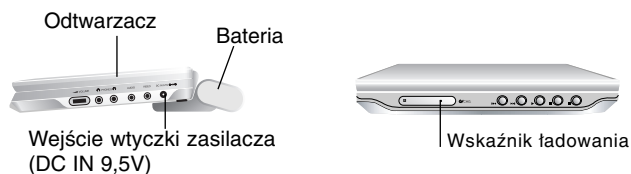

3. Podczas ładowania wskaźnik jest czerwony. Po zakończeniu ładowania jego kolor zmienia się na zielony.

UWAGA

Aby uniknąć wycieku, przegrzania itp.

- Nie wolno używać nieautoryzowanych części.
- Podczas ładowania baterii używaj tylko autoryzowanego zasilacza.
- Nie wolno wystawiać na wysokie temperatury powyżej 60°C (140°F).
- Nie próbuj rozmontowywać lub modyfikować urządzenia.
- Silne uderzenie może spowodować usterkę.
- Nie wolno spalać.
- Nie wolno rozmontowywać, pozbywać się w odpowiedni sposób.
- Uważaj, aby nie spowodować zwarcia.

UWAGA

Ładowanie baterii ma miejsce tylko wtedy gdy urządzenie jest wyłączone.

Bateria nie będzie ładowana gdy jest naturalnie lub celowo rozładowana. Ponieważ do urządzenia nie dociera napięcie z baterii, nawet gdy jest podłączona.

Gdy znajdziesz się w takiej sytuacji, włącz urządzenie a następnie wyłącz. Rozpocznie się ładowanie baterii.

■ Ładowanie i czas odtwarzania

Ładowanie	Czas odtwarzania	
	Bez odtwarzacza	LCD wyłączony
Okolo 3.5 godziny	Okolo 3 godziny *	Okolo 4 godziny

* Jeżeli jasność jest ustawiona na "tryb początkowy".

■ Sprawdź na ekranie naładowanie baterii

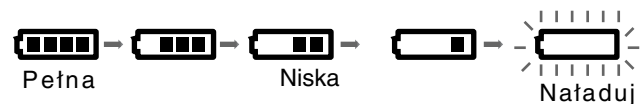

- Podczas używania adaptera, wyświetlacz baterii nie będzie się pojawiać.

■ Jeżeli czas odtwarzania drastycznie spadnie po ładowaniu

Bateria osiągnęła koniec żywotności (może być ładowana około 300 razy).

■ Jeżeli urządzenie nie będzie używane dłuższy czas

- Odczep baterię. (Nawet jeżeli urządzenie jest wyłączone, cały czas pobiera trochę energii. Może to spowodować nadmierne rozładowanie i usterkę baterii.)
- Naładuj baterię przed ponownym użyciem.

■ Bateria

- MODEL Nr : DP-BS930

Odtwarzanie

1. Przygotuj zasilanie.

2. Otwórz zewnętrzną pokrywę i naciśnij przycisk zasilania POWER.

3. Naciśnij OPEN, aby otworzyć pokrywę i włóż płytę etykietą do góry. Zamknij ręką pokrywę płyty.

- Jeżeli płyta jest ułożona do góry nogami (a jest to płyta jednostronna), na ekranie pojawiają się komunikaty "NO DISC" (brak płyty) lub "DISC ERROR" (błąd płyty).
- Po zakończeniu odtwarzania wszystkich rozdziałów z tytułu, odtwarzacz DVD automatycznie zatrzyma się i powróci do ekranu menu.

4. Naciśnij PLAY, aby rozpocząć odtwarzanie.

5. Wyreguluj głośność.

UWAGI

- Umieść płytę odtwarzaną stroną do dołu i wciśnij delikatnie na środku, tak aby umieścić ją na miejscu.
- Potwierdź ustawienie LCD MODE naciskając przycisk LCD MODE.

■ Zmiana wielkości obrazu

Użyj przycisku LCD MODE, aby zmienić tryb obrazu. Tryb obrazu pojawia się na ekranie w następującej kolejności.
NORMALNY → PEŁNY → ZOOM → WYŁĄCZONY



UWAGA

Może pojawiać się inaczej w zależności od płyty.

■ Tryb i wielkość obrazu

Obraz wyświetlany na LCD zależy od trybu wyświetlania oraz rozmiaru nagranych na płycie.

UWAGI

- Jeżeli nie używasz wyświetlacza LCD tego urządzenia, wybierz OFF, aby oszczędzać energię.
- Wyświetlacz LCD wyłącza się po zamknięciu urządzenia.
- Poziome linie mogą pojawiać się na obrazie jeżeli tryb został przełączony na ZOOM, nie jest to oznaka usterki.

Wyświetlacz ekranowy





Możesz wyświetlić status odtwarzania na ekranie. Niektóre opcje można zmieniać przy pomocy menu. Aby skorzystać z wyświetlacza ekranowego:

1. Naciśnij DISPLAY (WYŚWIETLACZ) podczas odtwarzania.
2. Naciśnij ▲ / ▼ aby wybrać daną pozycję. Wybrana pozycja zostanie podświetlona.
3. Naciśnij ◀ / ▶ aby zmienić ustawienia. Możesz również użyć przycisków numerycznych jeśli są one przypisane (na przykład wprowadzając numer tytułu). W niektórych funkcjach, aby zrealizować pewne ustawienia naciśnij ENTER (WPROWADŹ).

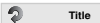

UWAGI

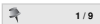
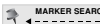
- Niektóre płyty mogą nie zawierać wszystkich funkcji opisanych poniżej.
- Jeśli w ciągu 10 sekund nie zostanie naciśnięty żaden przycisk wyświetlacz ekranowy zniknie.

Opcje powtarzania, ograniczenia

-  Title Powtórz tytuł
-  A B Powtarzaj sekwencję
-  1 / 9 Wstaw znacznik
-  MARKER SEARCH Menu przeszukiwania według znaczników
-  Wznów odtwarzanie z tego miejsca
- ⊘ Operacja niedozwolona lub niedostępna.

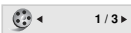
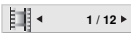
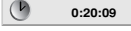
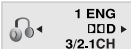
Przykład: Wyświetlacz ekranowy podczas odtwarzania płyty DVD

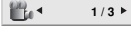
Pozycje	Sposób wyboru
Numer tytułu 	◀ / ▶, numeryczne ENTER
Numer rozdział 	◀ / ▶, numeryczne ENTER
Przeszukiwanie według czasu 	numeryczne, ENTER
Język ścieżki dźwiękowej i tryb wyjścia audio w formacie cyfrowym 	◀ / ▶ lub AUDIO
Język napisów 	◀ / ▶ lub SUBTITLE
Kąt 	◀ / ▶

Wyświetlacz ekranowy (ciąg dalszy)

Przykład: Wyświetlacz ekranowy podczas odtwarzania płyty VCD

Pozycje	Sposób wyboru
Numer ścieżki (lub tryb PBC) 	◀ / ▶, numeryczne ENTER
Przeszukiwanie według czasu 	numeryczne ENTER
Kanał audio 	◀ / ▶ lub AUDIO

Przykład: Wyświetlacz ekranowy podczas odtwarzania płyty z filmem divx

Pozycje	Sposób wyboru
Numer ścieżki 	◀ / ▶, numeryczne ENTER
Przeszukiwanie według czasu 	numeryczne ENTER
Język ścieżki dźwiękowej i tryb wyjścia audio w formacie cyfrowym 	◀ / ▶ lub AUDIO
Język napisów 	◀ / ▶ lub SUBTITLE

Funkcje ogólne

DVD

Używając przycisków ◀▶▲▼ wybierz tytuł/rozdział, który chcesz oglądać, a następnie naciśnij ENTER (WPROWADŹ), aby rozpocząć. Naciśnij TITLE (TYTUŁ) lub MENU, aby powrócić do ekranu menu.

VCD

Używając przycisków numerycznych wybierz ścieżkę, którą chcesz zobaczyć, po czym naciśnij przycisk RETURN (POWRÓT), aby powrócić do ekranu menu. Opcje menu i procedury postępowania mogą się różnić. Postępuj zgodnie z instrukcjami na każdym z ekranów menu. Możesz również ustawić PBC w pozycji Wyłączony (Zob. "PBC" na stronie 36).

UWAGI

- Jeśli ustawiony jest nadzór rodzicielski i płyta nie mieści się w ustawieniach oceny, musisz wpisać hasło. (Zob. "BLOKADA" na stronie 38-39.)
- Płyty DVD mogą posiadać kod regionalny. Twój odtwarzacz nie odtworzy płyt, które mają inny kod regionalny niż odtwarzacz. Kod regionalny niniejszego odtwarzacza wynosi 2 (dwa).

Jeśli nie określono inaczej, wszystkie opisane czynności wymagają użycia pilota zdalnego sterowania. Niektóre funkcje mogą być również dostępne w menu ustawień.

Przechodzenie do innego TYTUŁU **DVD**

Jeśli na płycie jest więcej niż jeden tytuł możesz przejść do innego tytułu. Naciśnij DISPLAY (WYŚWIETLACZ), gdy odtwarzanie jest zatrzymane, a następnie odpowiedni numer (0-9) lub użyj przycisków ◀ / ▶ aby przejść do innego tytułu. Możesz odtworzyć dowolny tytuł przez wprowadzenie jego numeru, gdy odtwarzanie jest zatrzymane.

Przechodzenie do innego ROZDZIAŁU/ŚCIEŻKI

DVD **VCD** **DivX**

Jeśli tytuł na płycie składa się z więcej niż jednego rozdziału lub gdy płyta ma więcej niż jedną ścieżkę, możesz przejść do innego rozdziału/ścieżki w następujący sposób:

- Naciśnij SKIP/SEARCH I◀◀ lub ▶▶I podczas odtwarzania, aby wybrać następny rozdział/ścieżkę lub aby powrócić do początku bieżącego rozdziału/ścieżki.
- Naciśnij szybko dwukrotnie przycisk SKIP/SEARCH I◀◀, aby wrócić do poprzedniego rozdziału/ścieżki.
- Aby bezpośrednio przejść do dowolnego z rozdziałów podczas odtwarzania płyty DVD naciśnij DISPLAY (WYŚWIETLACZ), a następnie ▲ / ▼, aby wybrać ikonę rozdziału/ścieżki. Następnie wprowadź numer rozdziału/ścieżki lub użyj ◀ / ▶.

Przeszukiwanie **DVD** **VCD** **DivX**

1. Naciśnij i przytrzymaj SKIP/SEARCH I◀◀ lub ▶▶I na ok. 2 sekundy podczas odtwarzania. Odtwarzacz przejdzie w tryb przeszukiwania.
2. Naciśnij i przytrzymaj SKIP/SEARCH I◀◀ lub ▶▶I kilkakrotnie, aby wybrać żądaną prędkość: ◀◀X2, ◀◀X4, ◀◀X16, ◀◀X100 (do tyłu) lub ▶▶X2, ▶▶X4, ▶▶X16, ▶▶X100 (do przodu). W przypadku płyt Video CD prędkość przeszukiwania zmienia się następująco : ◀◀X2, ◀◀X4, ◀◀X8, (do tyłu) lub ▶▶X2, ▶▶X4, ▶▶X8, (do przodu).
3. Aby opuścić tryb przeszukiwania, naciśnij PLAY.

Funkcje ogólne (ciąg dalszy)

Obraz nieruchomy i odtwarzanie klatka po klatce

DVD VCD DivX

1. Podczas odtwarzania naciśnij PAUSE (PAUZA) na pilocie zdalnego sterowania. Przesuwaj obraz klatka po klatce naciskając wielokrotnie PAUSE (PAUZA).
2. Aby wyjść z trybu obrazu nieruchomego naciśnij PLAY (ODTWARZANIE).

Odtwarzanie w zwolnionym tempie **DVD VCD DivX**

1. Naciśnij SLOW ◀ lub ▶ podczas odtwarzania. Odtwarzacz przejdzie w tryb SLOW (wolny ruch).
2. Za pomocą przycisku SLOW ◀ lub ▶ wybierz żadaną prędkość: ◀ 1/16, ◀ 1/8, ◀ 1/4 lub ◀ 1/2 (do tyłu), lub ▶ 1/16, ▶ 1/8, ▶ 1/4 lub ▶ 1/2 (do przodu).
3. Aby opuścić tryb odtwarzania w zwolnionym tempie, naciśnij przycisk PLAY (ODTWARZANIE).

UWAGA

Odtwarzanie w zwolnionym tempie do tyłu nie jest możliwe dla płyt wideo CD i DivX.

Wyszukiwanie według czasu **DVD VCD DivX**

Służy do rozpoczęcia odtwarzania od dowolnego wybranego miejsca na płycie (określanego poprzez wskazanie czasu):

1. Podczas odtwarzania naciśnij przycisk DISPLAY (WYŚWIETLANIE). Ramka przeszukiwania według czasu pokazuje odtworzony czas nagrania.
2. Naciśnij przycisk ▲ / ▼, aby wybrać ikonę zegara, na ekranie pojawi się “-:--:--”.
3. Wprowadź żądany czas w godzinach, minutach i sekundach, od lewej do prawej. Jeśli wprowadziłeś złe dane, naciśnij przycisk CLEAR (USUN), aby je usunąć, a następnie wprowadź nowe dane.
4. Naciśnij przycisk ENTER, aby potwierdzić ustawienia. Odtwarzanie rozpocznie się od wskazanego momentu czasowego.

Powtarzanie A-B **DVD VCD DivX**

Powtarzanie sekwencji.

1. Naciśnij A-B w wybranym punkcie rozpoczęcia. Na krótko “A *” pojawia się na ekranie.
2. Naciśnij ponownie A-B w wybranym punkcie zakończenia. Na krótko “A B” pojawia się na ekranie i rozpoczyna się odtwarzanie wybranej części.
3. Naciśnij ponownie A-B aby anulować.

Powtarzanie **DVD VCD1.1 DivX**

Możesz powtarzać z płyty tytuł/rozdział/wszystko/ścieżkę. Naciśnij REPEAT (POWTÓRZ) podczas odtwarzania, aby wybrać żądany tryb powtarzania.

Płyty wideo DVD - Powtarzanie Rozdział/Tytuł/Wyłączone

- Rozdział: powtarza bieżący rozdział.
- Tytuł: powtarza bieżący tytuł.
- Wyl.: nie odtwarza wielokrotnie.

Płyty CD wideo, płyty DivX - Powtarzanie Ścieżka/Wszystkie/Wyłączone

- Ścieżka: powtarza bieżącą ścieżkę.
- Cały: powtarza wszystkie ścieżki na płycie.
- Wyl.: nie odtwarza wielokrotnie.

UWAGI

- Aby użyć funkcji powtarzania w przypadku odtwarzania płyt CD wideo z PBC, musisz Wyłączyć funkcję PBC w pozycji off w menu ustawień (Zob. "PBC" na stronie 36).
- Jeśli naciśniesz SKIP (PRZEJDŹ) ►► jeden raz podczas odtwarzania z powtarzaniem rozdziału (ścieżki), odtwarzanie z powtarzaniem zostanie anulowane.

Funkcje ogólne (ciąg dalszy)

Szukanie znaczników **DVD** **VCD** **DivX**

Zapisanie znacznika MARKER w pamięci DVD jest podobne do założenia zakładki w książce. Pozwala szybko powrócić do dowolnego miejsca na płycie.

Zapisywanie znacznika w pamięci

1. Podczas odtwarzania naciśnij **MARKER/SEARCH**.

Na ekranie pojawia się menu **MARKER SEARCH**.

2. Podczas odtwarzania naciśnij **ENTER**, jeżeli odtwarzanie płyty dojdzie do miejsca które zamierzasz zaznaczyć.

- Pojawia się numer znacznika.
- Wykonaj to w ciągu 10 sekund podczas gdy wyświetlane jest menu **MARKER SEARCH**.
- Aby wprowadzić dodatkowe znaczniki, naciśnij **◀▶** aż podświetlony zostanie następny wolny punkt w menu **MARKER SEARCH**, następnie naciśnij **ENTER** gdy odtwarzanie dojdzie do miejsca który zamierzasz zaznaczyć.

3. Powtórz krok 2, aby wprowadzić do dziewięciu znaczników dla płyty.

4. Aby usunąć menu **MARKER SEARCH**, naciśnij **MARKER/SEARCH**.

Przywoływanie/kasowanie znacznika

5. Naciśnij **MARKER/SEARCH** podczas odtwarzania.

Na ekranie pojawi się menu **MARKER SEARCH**.

6. Naciskaj **◀▶** aby wybrać znacznik, który zamierzasz przywołać/ skasować.

7. Naciśnij **ENTER**, aby przywołać znacznik.

Naciśnij **CLEAR**, aby skasować znacznik.

Odtwarzanie rozpoczyna się od miejsca zaznaczonego przez dany znacznik, lub zaznaczony znacznik zostaje skasowany.

UWAGI

- Operacje te działają tylko z płytami dla których podczas odtwarzania i zatrzymania wyświetlany jest upływający czas odtwarzania.
- Niektóre podrodziały nagrane wokół znacznika mogą nie pojawiać się (DVD).
- Jeżeli płyta zostanie wyjęta lub zasilanie wyłączone wszystkie znaczniki zostają skasowane.
- Znacznik nie zostaje zachowany jeżeli menu DVD lub tytułu jest wyświetlane na ekranie.

Funkcje ogólne (ciąg dalszy)

Powiększenie (ZOOM) **DVD** **VCD** **DivX**

Funkcja Zoom [Powiększenie] pozwala na powiększanie obrazów i przesuwanie wybranych powiększonych obszarów na ekranie.

1. Naciśnij ZOOM podczas odtwarzania lub podczas odtwarzania obrazu nieruchomego, aby wywołać funkcję Powiększania. Kwadratowa ramka pojawi się na krótko w prawym dolnym rogu obrazu.
2. Każde przyciśnięcie ZOOM zmienia obraz w następującej kolejności: 100% wielkości → 400% wielkości → 1600% wielkości → dopasowanie do ekranu → 100% wielkości
Tryb dopasowania do ekranu:
Możesz zmieniać sposób wyświetlania obrazu na ekranie podczas odtwarzania filmu DVD.
Użyj przycisków ▲/▼ aby wybierać pomiędzy trybami normalny, powiększony oraz maksymalny.
3. Użyj przycisków ◀ ▶ ▲ ▼, aby przesuwać powiększony obraz.
4. Aby powrócić do normalnego trybu odtwarzania, naciskaj przyciski CLEAR (USUŃ).

UWAGI

- Funkcja powiększania może nie działać z niektórymi płytami DVD.
- Tryb dopasowania do ekranu jest dostępny dla odtwarzania płyty DVD, płyty VR oraz pliku filmowego.

Wznowienie odtwarzania

Jeżeli odtwarzanie zostało zatrzymane, urządzenie zapamiętuje miejsce gdzie został naciśnięty przycisk STOP (funkcje RESUME). Naciśnij PLAY a odtwarzanie zostanie wznowione od tego miejsca.

Funkcje specjalne DVD

Sprawdzanie zawartości płyt DVD: Menu Płyty DVD mogą zawierać menu udostępniające specjalne funkcje. Aby użyć menu płyty naciśnij przycisk MENU. Użyj odpowiadających przycisków numerycznych lub przycisków ◀ ▶ ▲ ▼, aby podświetlić wybraną pozycję. Następnie naciśnij ENTER (WPROWADŹ).

Menu tytułów **DVD**

1. Naciśnij TITLE (TYTUŁ). Jeśli bieżący tytuł posiada swoje menu pojawi się ono na ekranie.
W przeciwnym wypadku może pojawić się menu płyty.
2. Menu to oferuje funkcje, takie jak kąt ustawienia kamery, opcje języka mówionego i napisów, jak również rozdziały tytułu.
3. Naciśnij TITLE (TYTUŁ), aby wyjść.

Menu płyty **DVD**

Naciśnij MENU, aby wyświetlić menu płyty.
Naciśnij ponownie MENU, aby wyjść.

Zmiana języka ścieżki dźwiękowej **DVD** **DivX**

Naciśnij wielokrotnie AUDIO podczas odtwarzania, aby usłyszeć różne języki ścieżki dźwiękowej.

W przypadku płyt DVD-RW nagranych w trybie VR, które posiadają zarówno Główny, jak i Dwujęzyczny kanał audio, możesz przełączać pomiędzy kanałem Głównym (L – Lewy), Dwujęzycznym (R – Prawy) lub kombinacją obydwu (Główny + Dwujęzyczny), naciskając przycisk AUDIO.

Funkcje ogólne (ciąg dalszy)

Kąt ustawienia kamery **DVD**

Jeżeli płyta zawiera sceny nagrane z różnych ujęć, można je zmieniać podczas odtwarzania.

1. Podczas odtwarzania naciśnij DISPLAY.
2. Naciśnij ▲/▼, aby wybrać opcję "Angle".
3. Naciskaj ◀/▶ aż wybierzesz odpowiednie ujęcie .

WSKAZÓWKA

Wskaźnik kąta miga na ekranie telewizora podczas scen nagranych pod różnymi kątami, informując o możliwości przełączenia kąta.

Napisy **DVD** **DivX**

Naciśnij wielokrotnie SUBTITLE (NAPISY) podczas odtwarzania, aby zobaczyć napisy w różnych językach.

UWAGI

- Podczas odtwarzania pliku DivX wyświetlane są tylko napisy z plików typu smi, srt i sub.
- Jeżeli nie ma zapisanej informacji lub w pliku DivX zapisany jest kod, który nie może być odczytany, wyświetla się "1" itp.

Pamięć ostatniej sceny **DVD** **CD** **VCD1.1**

Niniejszy odtwarzacz zapamiętuje ostatnią scenę z ostatnio oglądanej płyty. Scena ta pozostaje w pamięci nawet jeśli usuniesz płytę z odtwarzacza lub wyłączysz go. Jeśli włożysz płytę, której scena jest zapamiętana, scena ta zostanie automatycznie przywołana.

UWAGI

- Ustawienia przechowywane są w pamięci i mogą być odtworzone w każdej chwili.
- W pamięci nie zostaną zapisane ustawienia dotyczące danej płyty, jeśli odtwarzacz zostanie wyłączony przed rozpoczęciem odtwarzania jej zawartości.

Wygaszacz ekranu

Wygaszacz ekranu pojawi się, gdy pozostawisz odtwarzacz DVD w trybie zatrzymania na około pięć minut. Po pięciu minutach od włączenia się wygaszacza ekranu, odtwarzacz DVD sam się wyłączy.

Zmiana kanału audio **VCD**

Wielokrotnie naciśnij przycisk AUDIO podczas odtwarzania, aby usłyszeć różne kanały audio (Stereo, Lewy lub Prawy).

Odtwarzanie płyty CD audio lub płyty MP3/WMA

Odtwarzacz DVD może odtworzyć nagrania w formacie MP3/WMA nagrane na płytach CD-ROM, CD-R lub CD-RW.

Audio CD

Po włożeniu płyty CD audio na ekranie telewizora pojawi się menu. Naciśnij ▲ / ▼ aby wybrać dany utwór, a następnie naciśnij przycisk PLAY (ODTWARZANIE) lub ENTER (WPROWADŹ), aby rozpocząć odtwarzanie.

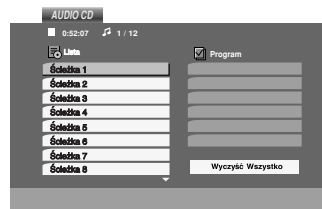

MP3 / WMA

1. Naciśnij ▲ / ▼ aby wybrać katalog, a następnie ENTER (WPROWADŹ), aby zobaczyć jego zawartość.
2. Naciśnij ▲ / ▼ aby wybrać dany utwór a następnie PLAY (ODTWARZANIE) lub ENTER (WPROWADŹ). Rozpocznie się odtwarzanie.

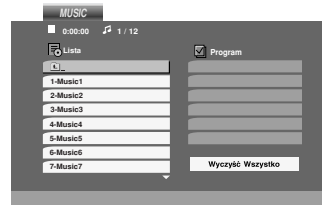

ID3 TAG

- Podczas odtwarzania pliku zawierającego informacje takie, jak tytuły piosenek, możesz zobaczyć te informacje naciskając przycisk DISPLAY. [Title, Artist, Album, Year, Comment]
- Jeżeli nie ma zapisanej informacji, na wyświetlaczu pojawia się napis "NO ID3 TAG".

WSKAZÓWKI

- Jeśli z listy plików w menu MUSIC chcesz powrócić do listy katalogów, użyj przycisków ▼ / ▲ aby podświetlić [] i naciśnij ENTER (WPROWADŹ).
- Wciśnij przycisk MENU, aby przejść na następną stronę.
- Na płytach CD zawierających zarówno pliki MP3/WMA jak i pliki JPEG możesz przełączać się pomiędzy menu MP3/WMA i JPEG. Naciśnij TITLE (TYTUŁ) a zostanie podświetlone słowo MUSIC lub PHOTO na górze menu.

Odtwarzanie płyty CD audio lub płyty MP3/WMA (ciąg dalszy)

Cechy płyt CD audio i MP3 / WMA

Pauza **CD** **MP3** **WMA**

1. Naciśnij PAUSE (PAUZA) podczas odtwarzania.
2. Aby powrócić do odtwarzania naciśnij PLAY (ODTWARZANIE), ENTER (WPROWADŹ) lub ponownie PAUSE (PAUZA).

Przechodzenie do innego utworu **CD** **MP3** **WMA**

1. Naciśnij na krótko przycisk SKIP/SEARCH (I◀◀ lub ▶▶I) podczas odtwarzania, aby przejść do następnej ścieżki lub aby powrócić do początku bieżącej.
2. Dwukrotnie na krótko naciśnij przycisk SKIP/SEARCH I◀◀, aby powrócić do poprzedniej ścieżki.
3. Możesz odtworzyć dowolny utwór wprowadzając jego numer.

Przeszukiwanie **CD** **MP3** **WMA**

1. Wciśnij i przytrzymaj przycisk SKIP/SEARCH (I◀◀ lub ▶▶I) przez ok. 2 sekundy podczas odtwarzania. Odtwarzacz rozpocznie działanie w trybie SEARCH [Przeszukiwanie].
2. Wcisnąć i przytrzymaj przycisk SKIP/SEARCH (I◀◀ lub ▶▶I) aby wybrać żądaną prędkość: ◀◀X2, ◀◀X4, ◀◀X8 (wstecz) lub ▶▶X2, ▶▶X4, ▶▶X8 (w przód). Prędkości przeszukiwania oraz kierunek pojawiają się w oknie menu.
3. Aby zakończyć działanie w trybie SEARCH, należy wcisnąć przycisk PLAY.

Powtarzanie ścieżka/wszystkie/wyłączone

CD **MP3** **WMA**

Możesz powtarzać z płyty ścieżkę/wszystko.

1. Podczas odtwarzania płyty naciśnij REPEAT (POWTÓRZ). Pojawi się ikona powtarzania.
2. Naciśnij REPEAT (POWTÓRZ), aby wybrać żądany tryb powtarzania.
 - Ścieżka: powtarza bieżącą ścieżkę.
 - Wszystkie: powtarza wszystkie ścieżki z płyty.
 - Wył. (Brak wyświetlenia) : nie odtwarza wielokrotnie.

UWAGA

Jeśli naciśniesz przycisk SKIP (PRZEJDŹ) (▶▶I) jeden raz podczas odtwarzania z powtarzaniem utworu, odtwarzanie z powtarzaniem zostanie anulowane.

Powtarzanie A-B **CD**

1. Aby powtórzyć fragment utworu naciśnij przycisk A-B podczas odtwarzania utworu, w wybranym przez siebie miejscu startowym. Ikona powtarzania i "A" pojawią się na ekranie menu.
2. Naciśnij ponownie A-B w wybranym przez siebie punkcie końcowym. Ikona powtarzania i "A-B" pojawią się na ekranie menu i rozpocznie się wielokrotne odtwarzanie wybranego fragmentu.
3. Aby opuścić tryb powtarzania fragmentu i powrócić do normalnego odtwarzania naciśnij ponownie A-B.

Odtwarzanie płyty CD audio lub płyty MP3/WMA (ciąg dalszy)

Kompatybilność płyt MP3 / WMA z niniejszym odtwarzaczem jest ograniczona w następujący sposób:

- Częstotliwość próbkowania: w zakresach 8 - 48 kHz (MP3), oraz w zakresie 32 - 48 kHz (WMA)
- Szybkość transmisji bitów: w zakresach 8 - 320 kbps (MP3), 32 - 192 kbps (WMA)
- Odtwarzacz nie może czytać plików MP3/WMA o innym rozszerzeniu niż ".mp3" / ".wma".
- Format fizyczny płyt CD-R powinien być zgodny z ISO 9660
- Jeśli nagrywasz pliki MP3 / WMA używając oprogramowania, które nie może utworzyć systemu plików (np. Direct-CD), odtworzenie tych plików nie jest możliwe. Zalecamy użycie oprogramowania Easy-CD Creator, które tworzy system plików ISO 9660.
- Nazwy plików muszą składać się z maksimum 8 liter i muszą zawierać rozszerzenie .mp3 lub .wma.
- Nie powinny one zawierać znaków specjalnych takich jak / ? * : " < > | itp.
- Całkowita liczba plików na płycie powinna być większa niż 650.

Aby osiągnąć optymalną jakość odtwarzania niniejszy odtwarzacz DVD wymaga płyt i nagrań spełniających pewne standardy techniczne. Wcześniej nagrane płyty DVD są automatycznie ustawione według tych standardów. Jest wiele różnych typów formatów płyt do nagrywania (wliczając CD-R zawierające pliki MP3 lub WMA) i wymagają one pewnych warunków początkowych (zobacz powyżej), aby zapewnić kompatybilne odtwarzanie.

Klienci powinni zwrócić uwagę na fakt, iż aby pobrać pliki MP3 / WMA i muzykę z internetu wymagane jest odpowiednie pozwolenie. Nasza firma nie posiada prawa do udzielania takiego pozwolenia. O pozwolenie takie należy się zwrócić do właściciela praw autorskich.

Programowanie odtwarzania

Funkcja programowania pozwala na zapisanie w pamięci odtwarzacza ulubionych utworów z dowolnej płyty. Program może zawierać 30 utworów.

1. Włóż płytę.

Płyty Audio CD lub płyty MP3/WMA:

Pojawia się menu AUDIO CD lub MUSIC.

2. Naciśnij PROG.

Znaczek  pojawi się po prawej stronie słowa "Program" na menu ekranowym.

UWAGA

Naciśnij ponownie PROG., gdy znaczek  zniknie, aby wyjść z trybu edycji programu.



Menu Audio CD

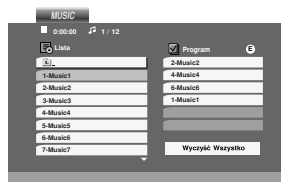

Menu MP3/WMA

Video CD: Naciśnij PROG. przy zatrzymanym odtwarzaniu.

Pojawia się menu programowania. Naciśnij PROG. ponownie, aby wyjść z menu.

UWAGA

Na płycie Video CD z funkcją PBC musisz w menu programowania ustawić PBC na Wył., aby móc używać funkcji programowania. (Patrz "PBC" na stronie 36).

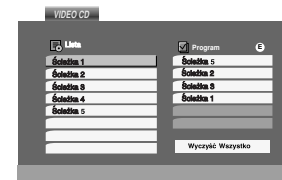

Menu Video CD

3. Wybierz utwór z „Lista” i naciśnij ENTER (WPROWADŹ), aby umieścić wybrany utwór na liście „Program”. Aby umieścić kolejne utwory na liście, powtórz operację.
4. Naciśnij . Wybierz utwór, który chcesz odtworzyć z listy „Program”.
5. Naciśnij PLAY lub ENTER, aby rozpocząć. Odtwarzanie rozpoczyna się w kolejności, która została zaprogramowana. Odtwarzanie zatrzymuje się po odtworzeniu wszystkich utworów „Programu”.
6. Aby powrócić do normalnego odtwarzania, wybierz utwór z listy AUDIO CD (lub MUSIC) i naciśnij PLAY.

Programowanie odtwarzania (ciąg dalszy)

Powtarzanie odtwarzania zaprogramowanych utworów

1. Naciśnij REPEAT podczas odtwarzania płyty. Pojawia się ikona powtarzania.
2. Naciśnij REPEAT, aby wybrać tryb powtarzania.
 - Ścieżka: powtarza aktualny utwór
 - Cały: Powtarza wszystkie utwory na zaprogramowanej liście.
 - Wył (Brak wyświetlenia): nie powtarza odtwarzania.

UWAGA

Jeżeli naciśniesz raz ►► podczas powtarzania odtwarzania, powtarzanie wyłącza się.

Kasowanie utworu z listy Program

1. Używając przycisków ▲ ▼ ► wybierz utwór, który chcesz skasować z listy Program.
2. Naciśnij CLEAR. Powtórz, aby skasować inne utwory z listy.

Kasowanie całej listy programu

1. Naciśnij ► aby wybrać listę "Program".
2. Używając przycisków ▲ / ▼ wybierz "Wyczyść Wszystko", następnie naciśnij ENTER.

UWAGA

Programy są kasowane również po wyjęciu płyty.

Odtwarzanie płyt JPEG

Używając odtwarzacza DVD możesz przeglądać płyty CD z obrazami Kodak PICTURE i płyty z plikami JPEG.

1. Używając odtwarzacza DVD możesz przeglądać płyty CD z obrazami Kodak PICTURE i płyty z plikami JPEG.

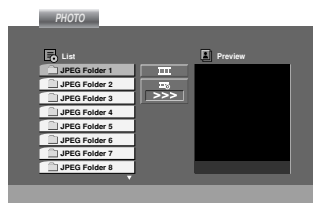

2. Naciśnij ▲ / ▼ aby wybrać katalog i naciśnij ENTER (WPROWADŹ). Pojawi się lista plików znajdujących się w katalogu. Aby z listy plików powrócić do listy katalogów użyj przycisków ▲ / ▼ na pilocie zdalnego sterowania, aby podświetlić [] po czym naciśnij ENTER (WPROWADŹ).
3. Jeśli chcesz zobaczyć konkretny plik naciśnij ▲ / ▼, aby go podświetlić i naciśnij przycisk ENTER (WPROWADŹ), aby go odtworzyć. Pokaz slajdów rozpocznie się od wybranego pliku jeśli opcja Szybkość (Speed) nie jest wyłączona. Podczas oglądania pliku możesz nacisnąć RETURN (POWRÓT), aby cofnąć się do poprzedniego menu (PHOTO menu).

WSKAZÓWKI

- Naciśnij MENU, aby przejść do następnej strony.
- Dostępne są trzy opcje prędkości pokazu slajdów [] : >>>(Szybki), >>(Normalny) i >(Powolny). Używając ▲ ▼ ◀ ▶ podświetl daną szybkość. Następnie użyj przycisków ◀ / ▶ aby wybrać opcję, którą chcesz zastosować i naciśnij ENTER (WPROWADŹ)
- W przypadku płyt z plikami MP3/WMA i JPEG możesz przełączać pomiędzy formatami MP3/WMA i JPEG. Naciśnij przycisk TITLE, a u góry menu podświetlony zostanie komunikat MUSIC lub PHOTO.
- Naciśnij przycisk RETURN (POWRÓT), informacja o pliku zostanie ukryta.

Pokaz (Pokaz slajdów) JPEG

Używając przycisków ▲ ▼ ◀ ▶ podświetl opcję Pokaz Slajdów [] , a następnie naciśnij ENTER (WPROWADŹ).

Obraz nieruchomy JPEG

1. Naciśnij PAUSE (PAUZA) podczas pokazu slajdów. Odtwarzacz przejdzie w tryb PAUSE.
2. Aby powrócić do pokazu slajdów naciśnij PLAY (ODTWARZANIE) lub ponownie PAUSE (PAUZA).

Odtwarzanie płyt JPEG (ciąg dalszy)

Przechodzenie do innego pliku **JPEG**

Naciśnij przycisk SKIP/SEARCH (I◀◀ lub ▶▶I) lub przycisk kursora (◀ lub ▶) podczas oglądania obrazu, aby przejść do następnego lub poprzedniego pliku.

Powiększenie (ZOOM) **JPEG**

Za pomocą funkcji Zoom możesz powiększyć zdjęcie (patrz strona 23)

Obracanie obrazu

Podczas oglądania zdjęć naciśnij przycisk ▲ / ▼, aby obrócić obraz – odpowiednio – w kierunku zgodnym z ruchem wskazówek zegara albo w kierunku przeciwnym.

Słuchanie MP3/WMA muzyki podczas oglądania zdjęć

JPEG

Podczas oglądania zdjęć możesz również słuchać plików muzycznych MP3/WMA, nagranych na tej samej płycie.

1. Włóż do odtwarzacza płytę zawierającą dwa rodzaje plików.
2. Naciśnij przycisk TITLE (TYTUŁ), aby wyświetlić menu zdjęć (PHOTO).
3. Naciśnij przycisk ▲ / ▼, aby wybrać plik ze zdjęciem.
4. Za pomocą przycisku ► wybierz ikonę  i naciśnij przycisk ENTER. Rozpocznie się odtwarzanie. Odtwarzanie będzie kontynuowane aż do naciśnięcia przycisku STOP.

WSKAZÓWKA

Aby słuchać tylko wybranej muzyki podczas oglądania obrazów, zaprogramuj żądane utwory w menu „MUSIC” i postępuj jak powyżej.

Kompatybilność płyt JPEG z niniejszym odtwarzaczem jest ograniczona w następujący sposób:

- W zależności od rozmiaru i ilości plików JPEG, może upłynąć dużo czasu, zanim odtwarzacz DVD przeczyta zawartość płyty. Jeśli po kilku minutach nie rozpocznie się wyświetlanie na ekranie, może to oznaczać, że niektóre pliki są zbyt duże – wówczas zmniejsz rozdzielczość plików JPEG do mniej niż 2 megapikseli (2760 x 2048 pikseli) i wypal nową płytę.
- Całkowita liczba plików i katalogów na płycie powinna być mniejsza niż 650.
- Niektóre płyty mogą nie być kompatybilne z powodu innego formatu nagrywania lub stanu płyty.
- Upewnij się, że wszystkie wybrane pliki posiadają rozszerzenie ".jpg" przed skopiowaniem ich na płytę.
- Jeśli pliki posiadają rozszerzenia ".jpe" lub ".jpeg" prosimy zmienić je na pliki ".jpg".
- Pliki z rozszerzeniami innymi niż ".jpg" nie będą mogły być odczytane przez niniejszy odtwarzacz DVD pomimo, że program windows explorer pokaże je jako pliki JPEG.

Odtwarzanie płyt DVD nagranych w formacie DVD VR

To urządzenie może odtwarzać płyty DVD – R/RW nagrane w trybie DVD-Video, które zostały zakończone przy użyciu nagrywarki DVD.

- To urządzenie może odtwarzać płyty DVD-RW nagrane w trybie Video Recording (VR).

1. Włóż płytę i zamknij podajnik. Na ekranie pojawi się menu DVD-VR.

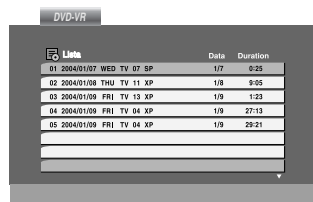

2. Naciśnij przycisk ▲ / ▼, aby wybrać ścieżkę i naciśnij przycisk PLAY (ODTWARZANIE) lub ENTER. Rozpocznie się odtwarzanie.

UWAGI

- Płyty DVD-R/RW, które nie zostały zakończone, nie mogą być odtwarzane za pomocą tego urządzenia.
- Niektóre płyty DVD-VR zawierają dane CPRM, wprowadzone przez nagrywarkę DVD. Odtwarzacz nie obsługuje tego typu płyt i wyświetla komunikat "Sprawdź Dysk".

Co to jest 'CPRM'?

CPRM to system zabezpieczenia przed kopiowaniem (generujący zakłócenia), pozwalający na nagrywanie programów telewizyjnych przeznaczonych do jednokrotnego kopiowania. Skrót CPRM oznacza "Ochrona Zawartości dla Urządzeń Nagrywających". Jeśli nagranie jest dokonane w systemie CPRM oznacza to, że możesz nagrać program przeznaczony do jednokrotnego kopiowania, ale nie możesz już wykonać kopii tego nagrania. Nagrania CPRM mogą być dokonywane tylko na płytach DVD-RW, sformatowanych w trybie VR i mogą być odtwarzane tylko na odtwarzaczach, które są specjalnie dostosowane do pracy w systemie CPRM.

Odtwarzanie płyty DivX

Przy użyciu tego odtwarzacza DVD możesz odtwarzać płyty DivX.

1. Włóż płytę i zamknij szufladkę. Menu MOVIE pojawi się na ekranie telewizora.

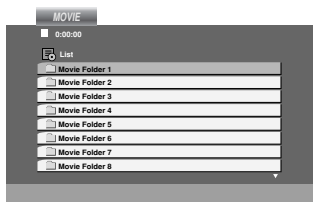

2. Używając ▲ / ▼ wybierz folder i naciśnij ENTER. Pojawi się lista plików w folderze. Jeżeli chcesz wrócić z listy plików na listę folderów, użyj klawiszy ▲ / ▼ na pilocie, aby podświetlić **⏪** i naciśnij ENTER.
3. Jeśli chcesz zobaczyć konkretny plik naciśnij ▲ / ▼, aby go podświetlić i naciśnij przycisk ENTER (WPROWADŹ), aby go odtworzyć.
4. Naciśnij STOP, aby wyjść.

WSKAZÓWKA

- Naciśnij MENU, aby przejść do następnej strony.
- Na płycie CD z plikami MP3/WMA, JPEG i MOVIE możesz przetaczać menu MUSIC, PHOTO i MOVIE. Naciśnij TITLE i MUSIC, słowa PHOTO i MOVIE na górze menu są podświetlane.

Kompatybilność płyt DivX z niniejszym odtwarzaczem jest ograniczona w następujący sposób:

- Dostępna rozdzielczość pliku DivX wynosi poniżej 720x576 pikseli (szer. x wys.)
- Nazwa pliku z napisami DivX jest ograniczona do 56 znaków.
- Jeżeli plik DivX zawiera kod niemożliwy do przedstawienia, na wyświetlaczu może być wyświetlony jako znak " _ ".
- **Jeżeli liczba klatek na sekundę wynosi ponad 30, urządzenie może nie działać normalnie.**
- **Jeżeli struktura wideo i audio nagranych plików nie jest przeplataną, odtwarzane jest audio lub wideo**
- **Jeżeli plik nagrany jest z GMC, urządzenie obsługuje tylko 1 punkt zapisanego poziomu.**
* GMC?
GMC to skrót od Global Motion Compression. Jest to narzędzie kodujące wymienione w standardzie MPEG4. Niektóre dekodery MPEG4 takie, jak DivX lub Xvid, mają tę opcję. Są różne poziomy kodowania GMC, zazwyczaj nazywane GMC 1-punktowym, 2-punktowym lub 3-punktowym.

Odtwarzane pliki Divx

- ".avi ", ".mpg ", ".mpeg "

Odtwarzane formaty kodowania

- "DIVX3.xx ", "DIVX4.xx ", "DIVX5.xx ", "XVID ", "MP43 ", "3IVX "

Odtwarzane formaty audio

- "Dolby Digital ", "DTS ", "PCM ", "MP3 ", "WMA ".
 - Częstotliwość próbkowania: w zakresie 8 - 48 kHz (MP3), w zakresie 32 - 48kHz (WMA)
 - Szybkość transmisji: w zakresie 8 - 320kbps (MP3), 32 - 192kbps (WMA)

Ustawienia początkowe

Używając menu ustawień możesz w wieloraki sposób ustawić pozycje takie jak obraz i dźwięk. Między innymi możesz również wybrać język napisów i menu ustawień. W celu uzyskania szczegółowych informacji dotyczących każdej z pozycji menu ustawień zobacz strony od 34 do 39.

Aby wyświetlić i opuścić Menu:

Naciśnij SETUP (USTAWIENIA) aby wyświetlić menu. Powtórne naciśnięcie przycisku SETUP (USTAWIENIA) spowoduje powrót do ekranu początkowego.

Aby przejść do kolejnego poziomu:

Naciśnij ► na pilocie zdalnego sterowania.

Aby cofnąć się do poprzedniego poziomu:

Naciśnij ◀ na pilocie zdalnego sterowania.

Czynności ogólne

1. Naciśnij SETUP (USTAWIENIA). Pojawi się menu ustawień.
2. Używając przycisków ▲ / ▼ wybierz żądaną opcję, a następnie naciśnij ►, aby przejść do drugiego poziomu. Na ekranie pokazane zostanie bieżące ustawienie oraz ustawienie(-a) alternatywne.
3. Używając przycisków ▲ / ▼ wybierz drugą żądaną opcję, a następnie naciśnij ►, aby przejść do trzeciego poziomu.
4. Używając przycisków ▲ / ▼ wybierz żądane ustawienie, a następnie naciśnij ENTER (WPROWADŹ), aby potwierdzić wybór. Niektóre pozycje wymagają dodatkowych kroków.
5. Naciśnij SETUP (USTAWIENIA), lub PLAY (ODTWARZANIE), aby wyjść z menu ustawień.

JĘZYK

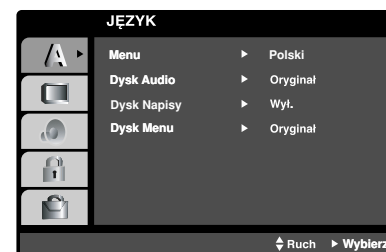

Menu

Wybierz język dla menu ustawień i wyświetlacza ekranowego.

Dysk Audio / Napisy / Menu **DVD**

Wybierz język, który preferujesz dla ścieżek audio (dysk audio), napisy i menu płyt.

Oryginał :Odnosi się do oryginalnego języka, w jakim została nagrana płyta.

Inny : Aby wybrać inny język naciśnij przyciski numeryczne, a następnie ENTER (WPROWADŹ), aby wprowadzić czterocyfrowy numer zgodnie z kodami języków, których lista znajduje się w rozdziale z odnośnikami. Jeśli wprowadzisz zły kod języka naciśnij przycisk CLEAR (WYCZYŚĆ).

Ustawienia początkowe (ciąg dalszy)

POKAZ

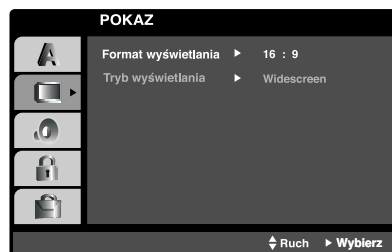

Format wyświetlania **DVD**

4:3: Wybierz gdy do urządzenia podłączony jest standardowy telewizor 4:3.

16:9: Wybierz gdy do urządzenia podłączony jest szerokoekranowy telewizor 16:9.

Tryb wyświetlania **DVD**

Ustawienie trybu wyświetlania działa tylko wtedy, gdy współczynnik kształtu telewizora jest ustawiony na tryb "4:3".

Letterbox : Wyświetla szeroki obraz z paskami w górnej i dolnej części ekranu.

Panscan : Automatycznie wyświetla szeroki obraz na całym ekranie ucinając części, które się nie mieszczą.

AUDIO

Każda płyta DVD umożliwia wyboru różnorodnych opcji wyjścia audio. Ustaw opcje AUDIO odtwarzacza zgodnie z typem systemu audio jaki używasz.

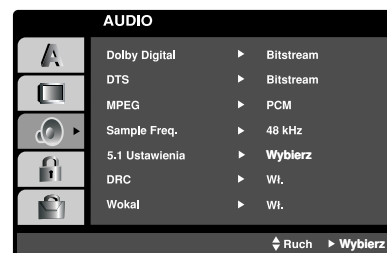

Dolby Digital / DTS / MPEG **DVD** **DivX**

Bitstream: Wybierz "Bitstream" jeśli podłączyłeś cyfrowe gniazdo wyjścia odtwarzacza DVD do wzmacniacza lub innego sprzętu z dekodernem Dolby Digital, DTS lub MPEG.

PCM (dla Dolby Digital / MPEG): Wybierz w przypadku podłączenia urządzenia do dwukanałowego cyfrowego wzmacniacza stereo. Płyty DVD zakodowane w Dolby Digital lub MPEG będą automatycznie przystosowywane do dwukanałowego audio PCM.

Wył. (dla DTS): Jeśli wybierzesz "Wył.", przez wyjście cyfrowe nie będzie wysyłany sygnał DTS.

Ustawienia początkowe (ciąg dalszy)

Sample Freq. **DVD**

Jeśli Twój odbiornik lub wzmacniacz NIE ma możliwości obsługi sygnałów o częstotliwości 96 kHz - wybierz 48 kHz. Po dokonaniu takiego wyboru, niniejsze urządzenie automatycznie przekształci każdy sygnał 96 kHz w sygnał 48 kHz tak, aby system mógł go odekodować.

Jeśli odbiornik lub wzmacniacz ma możliwości obsługi sygnałów o częstotliwości 96 kHz - wybierz 96 kHz. Po dokonaniu takiego wyboru, niniejsze urządzenie będzie przekazywać każdy typ sygnału bez dodatkowego przetwarzania go. Sprawdź dokumentację swojego wzmacniacza, aby zweryfikować jego możliwości.

Sterowanie zakresem dynamiki (DRC) **DVD** **DivX**

Dzięki cyfrowej technologii audio, w formacie DVD możesz usłyszeć ścieżkę dźwiękową programu w najbardziej dokładnej i realistycznej postaci. Jednakże, możesz życzyć sobie skompresować zakres dynamiki wyjścia audio (różnica pomiędzy najgłośniejszymi i najcichszymi dźwiękami). Pozwoli to na oglądanie filmu przy niższej głośności nie tracąc nic naprzejrzystości ci dźwięku. Ustaw DRC na Włączony dla uzyskania tego efektu.

Wokal **DVD**

Ustaw na Włączony tylko wtedy, gdy odtwarzane jest wielokanałowe DVD karaoke. Kanały karaoke na płycie przekształcane są w normalny dźwięk stereo.

INNE

Ustawienia PBC, Autostart oraz DivX(R) VOD mogą być zmieniane.

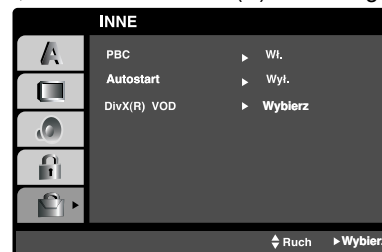

PBC **VCD**

Ustaw sterowanie odtwarzaniem (PBC) w pozycji włączonej lub.

Wł.: Płyty CD wideo z PBC są odtwarzane zgodnie z PBC.

Wył.: Płyty CD wideo z PBC są odtwarzane w ten sam sposób co płyty CD audio.

Autostart **DVD**

Możesz tak ustawić odtwarzacz DVD, że po włożeniu płyty DVD automatycznie rozpoczyna się odtwarzanie.

Jeśli tryb automatycznego odtwarzania jest włączony, niniejszy odtwarzacz DVD wyszukuje tytułu o najdłuższym czasie odtwarzania, a następnie odtwarza go.

Wł.: Funkcja automatycznego odtwarzania jest aktywna.

Wył.: Funkcja automatycznego odtwarzania nie jest aktywna.

UWAGA

Funkcja automatycznego odtwarzania może nie działać przy niektórych płytach DVD.

Ustawienia początkowe (ciąg dalszy)

DivX(R) VOD **DivX**

Możesz pokazać kod rejestracji DivX DRM (Digital Right Management) tylko dla twojego urządzenia.

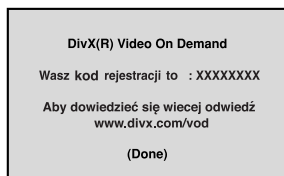

Kod rejestracji jest używany dla usługodawców VOD (Video-On-Demand – Film na życzenie). Można zakupić lub wypożyczyć zakodowany plik z filmem.

UWAGI

Jeżeli wypożyczysz plik DivX VOD, ma on wiele opcji ograniczających oglądanie.

- Podaje ile razy można oglądać plik.

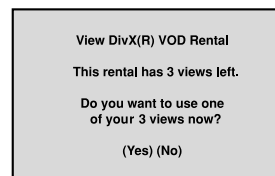

- Wypożyczenie wygaśnięte.

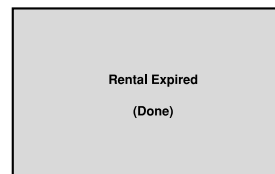

- Wyświetla błąd autoryzacji.



Ustawienia początkowe (ciąg dalszy)

BLOKADA (Nadzór rodzicielski)



Kategoria **DVD**

Niektóre filmy zawierają sceny nie nadające się do oglądania przez dzieci. Wiele płyt zawiera informacje dotyczące nadzoru rodzicielskiego, odnoszące się do całej płyty lub do pewnych scen na tej płycie. Filmy oceniane są w skali ocen od 1 do 8, w zależności od kraju. Niektóre płyty oferują alternatywne, bardziej odpowiednie dla dzieci sceny.

Funkcja nadzoru rodzicielskiego pozwala na zablokowanie dostępu do scen o ocenie niższej niż ta wprowadzona przez Ciebie, dzięki czemu chroni dzieci przed oglądaniem materiałów, które Twoim zdaniem są nie właściwe.

1. Wybierz opcję "Kategoria" w menu BLOKADA, a następnie naciśnij przycisk ►.
2. Aby uzyskać dostęp do funkcji Kategoria, Hasło i Kod Kraju musisz wpisać czterocyfrowy kod bezpieczeństwa, który utworzyłeś. Jeśli jeszcze nie wprowadziłeś kodu bezpieczeństwa powinieneś to niezwłocznie uczynić.

Wpisz czterocyfrowy kod i naciśnij ENTER (WPROWADŹ). Wprowadź go ponownie i naciśnij ENTER (WPROWADŹ) dla zweryfikowania. Jeśli się pomylisz, przed naciśnięciem przycisku ENTER (WPROWADŹ) naciśnij CLEAR (WYCZYŚĆ).

3. Wybierz ocenę od 1 do 8 używając przycisków ▲ / ▼.

Kategoria 1-8: Ocena jeden (1) jest najbardziej restrykcyjną, a osiem (8) najmniej.

Odblokuj

Jeśli wybierzesz odblokowanie, funkcja nadzoru rodzicielskiego przestanie być aktywna i płyta zostanie odtworzona w całości.

UWAGA

Jeśli ustawisz daną ocenę w odtwarzaczu, wszystkie sceny z tą samą oceną lub niższą zostaną odtworzone. Sceny wyżej ocenione nie zostaną odtworzone chyba, że na płycie jest dostępna scena alternatywna. Scena taka musi mieć taką samą ocenę lub niższą. Jeśli nie zostanie znaleziona odpowiednia scena alternatywna odtwarzanie zostanie zatrzymane. Musisz wprowadzić czterocyfrowe hasło lub zmienić poziom oceny, aby odtworzyć płytę.

4. Naciśnij ENTER (WPROWADŹ), aby potwierdzić wybór oceny, a następnie naciśnij USTAWIENIA (SETUP), aby wyjść z menu.

Ustawienia początkowe (ciąg dalszy)

Hasło

Możesz wprowadzić lub zmienić Hasło.

1. Wybierz opcję "Hasło" w menu BLOKADA, a następnie naciśnij ►.
2. Wykonaj krok drugi, jak wskazano z lewej strony (Kategoria). Zostanie podświetlona opcja "Zmiana" lub "Nowy".
3. Wprowadź nowy czterocyfrowy kod, a następnie naciśnij ENTER (WPROWADŹ). Wprowadź go ponownie, aby zweryfikować.
4. Naciśnij SETUP (USTAWIENIA), aby opuścić menu.

Jeśli zapomnisz swojego kodu bezpieczeństwa

Jeśli zapomnisz swojego kodu bezpieczeństwa możesz go skasować postępując zgodnie z poniższymi krokami:

1. Naciśnij SETUP (USTAWIENIA), aby wyświetlić menu ustawień.
2. Wprowadź sześciocyfrowy numer "210499". Kod bezpieczeństwa zostanie skasowany.
3. Wprowadź nowy kod jak opisano powyżej.

Kod Kraju **DVD**

Postępując się listą z rozdziału z odnośnikami wprowadź kod kraju/obszaru, którego standardy były użyte przy ocenie płyty DVD.

1. Wybierz "Kod Kraju" z menu BLOKADA, a następnie naciśnij ►.
2. Wykonaj krok drugi, jak wskazano z lewej strony (Kategoria).
3. Wybierz pierwszy znak używając przycisków ▲ / ▼.
4. Naciśnij ENTER i wybierz drugi znak używając przycisków ▲ / ▼.
5. Naciśnij przycisk ENTER (WPROWADŹ), aby potwierdzić swój wybór kodu kraju.

Przygotowanie odtwarzacza

Obraz i dźwięk znajdującego się w pobliżu telewizora, magnetowidu lub radia może być zniekształcony podczas odtwarzania. Jeśli wystąpi to zjawisko, umieść odtwarzacz dalej od telewizora, magnetowidu lub radia, lub wyłącz urządzenie po wyjęciu płyty.

Podłączenie odtwarzacza DVD

W zależności od telewizora i innego sprzętu, jest wiele sposobów na jakie możesz podłączyć odtwarzacz. W razie potrzeby uzyskania dodatkowych informacji o podłączeniu, prosimy odwołać się do instrukcji obsługi telewizora, systemu stereo lub innych urządzeń.

Podłączenie wideo i audio do Twojego telewizora

Upewnij się, że odtwarzacz DVD jest bezpośrednio podłączony do telewizora, a nie do magnetowidu. W przeciwnym razie obraz DVD może być zakłócony przez system chroniący przed kopiowaniem.

Wideo :

Połącz gniazdo wyjściowe wideo w odtwarzaczu DVD z gniazdem wejściowym wideo w telewizorze używając kabla wideo (V).

Podłączenie audio do telewizora:

Przy pomocy kabli audio, podłącz gniazda AUDIO OUT odtwarzacza DVD do gniazd wejściowych audio prawy i lewy telewizora. Nie podłączaj gniazd AUDIO OUT odtwarzacza DVD do wejścia mikrofonu (nagrywanie) systemu audio.

Tył telewizora

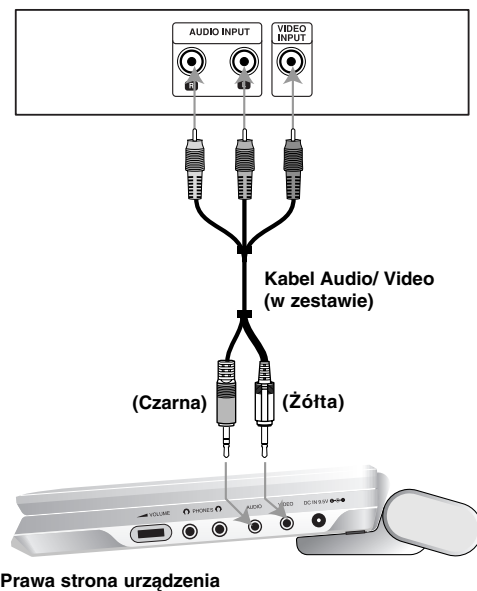

Musisz ustawić przełącznik A/V IN/OUT na tryb "A/V OUT"

Przygotowanie odtwarzacza (ciąg dalszy)

Podłączenie audio do wyposażenia dodatkowego

Podłącz odtwarzacz DVD do dodatkowego sprzętu w celu uzyskania nagłośnienia.

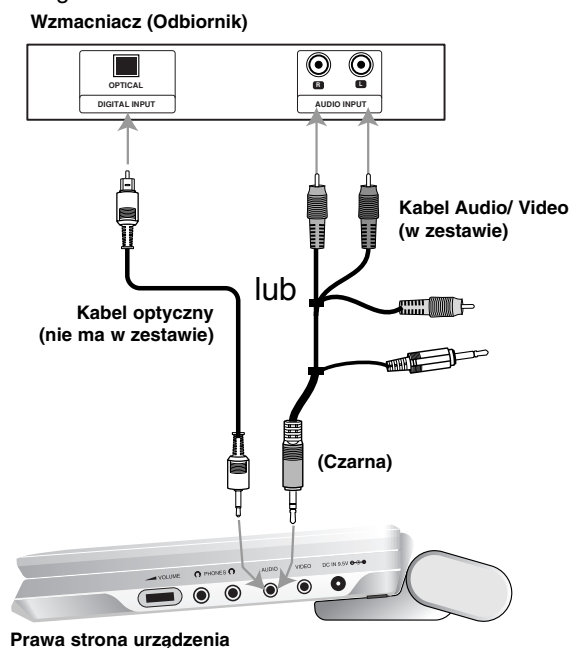

Musisz ustawić przełącznik A/V IN/OUT na tryb "A/V OUT"

Wzmacniacz wyposażony w dwukanałowy, analogowy system stereo lub Dolby Pro Logic II / Pro Logic: Przy pomocy kabli audio, podłącz gniazda AUDIO OUT odtwarzacza DVD do gniazd wejściowych audio prawy i lewy wzmacniacza, odbiornika, lub wieży stereo.

Wzmacniacz wyposażony w dwukanałowy cyfrowy system stereo (PCM) lub odbiornik audio / wideo wyposażony w wielokanałowy dekodery (Dolby Digital™, MPEG 2, lub DTS): Podłącz jedno z gniazd DIGITAL AUDIO OUT odtwarzacza DVD do odpowiedniego gniazda wzmacniacza. Użyj opcjonalnego, cyfrowego kabla audio.

Cyfrowy dźwięk wielokanałowy

Cyfrowe połączenie wielokanałowe zapewnia najwyższą jakość dźwięku. Będziesz do tego potrzebował wielokanałowego odbiornika audio / wideo, który obsługuje jeden lub więcej formatów audio obsługiwanych przez Twój odtwarzacz DVD, takich jak MPEG 2, Dolby Digital i DTS. Sprawdź instrukcję obsługi odbiornika i oznaczenia graficzne znajdujące się na jego przodzie.

UWAGI

- Jeśli format audio wyjścia cyfrowego nie jest zgodny z możliwościami odbiornika, odbiornik będzie wydawał mocny, zniekształcony dźwięk lub nie wyda żadnego dźwięku.
- Sześciokanałowy cyfrowy dźwięk z efektem otaczania może być uzyskany przez połączenie cyfrowe tylko jeśli Twój odbiornik jest wyposażony w cyfrowy, wielokanałowy dekodery.
- Aby wyświetlić na ekranie telewizora format audio bieżącego DVD, naciśnij przycisk AUDIO.

Rozwiązywanie problemów

Co się stało	Przyczyna	Sposób naprawy
Brak zasilania.	• Urządzenie nie jest przyłączone kablem do źródła zasilania.	• Podłącz wtyczkę kabla zasilania do gniazdka ściennego.
	• Rozładowana bateria.	• Naładuj baterię
Brak obrazu na wyświetlaczu LCD lub telewizorze (w tym sygnał wideo z innego urządzenia).	• Kabel video nie jest podłączony poprawnie.	• Podłącz pewnie do gniazd kabel wideo.
	• Przełącznik A/V IN/OUT nie został właściwie ustawiony.	• Ustaw odpowiednio przełącznik A/V IN/OUT. - Podczas odtwarzania płyty ustaw przełącznik A/V IN/OUT na tryb OUT (wyjście). - Jeżeli oglądasz obraz wideo z innego urządzenia, ustaw przełącznik A/V IN/OUT na tryb IN (wejście).
	• Tryb obrazu został ustawiony na OFF.	• Wybierz tryb LCD inny niż OFF (wyłączony).
	• Sprawdź czy jasność nie została ustawiona na “-”.	• Wyreguluj jasność.
	• Telewizor nie jest odpowiednio skonfigurowany i nie może przetwarzać danych z DVD.	• Wybierz odpowiedni tryb obsługi danych video w telewizorze, aby możliwe było odtworzenie na ekranie danych z odtwarzacza DVD.
Brak dźwięku.	• Sprzęt, do którego przyłączony jest kabel audio, nie obsługuje danych DVD.	• Wybierz odpowiedni tryb obsługi danych odbiornika sygnałów audio, aby odbiornik mógł przetwarzać dane DVD.
	• Kable audio nie są przyłączone poprawnie.	• Podłącz pewnie do gniazd kabel audio.
Odtwarzacz DVD nie generuje sygnałów.	• W odtwarzaczu znajduje się płyta, której urządzenie nie obsługuje.	• Włóż płytę, która nadaje się do odczytu. (Sprawdź typ płyty, system kolorów i kod regionalny.)
	• Ustawiony jest poziom oceny.	• Wyłącz funkcję oceny lub zmień jej poziom.
Brak reakcji na przyciski.	• Niektóre płyty blokują pewne operacje.	• “⊗” może pojawić się na ekranie.
Pilot zdalnego sterowania nie działa prawidłowo.	• Pilot zdalnego sterowania znajduje się za daleko od odtwarzacza DVD.	• Spróbuj sterować pilotem z odległości jak najbardziej zbliżonej do optymalnej – ok. 7 m.

Kody języków

Przy pomocy tej listy wprowadź odpowiedni język obsługi dla następujących ustawień początkowych:
Audio, Napisy, Menu.

Język	Kod	Język	Kod	Język	Kod	Język	Kod
abchaski	6566	Fidži	7074	lingala	7678	syngalezyjski	8373
afarski	6565	fiński	7073	litewski	7684	słowacki	8375
afrikaans	6570	francuski	7082	macedoński	7775	słoweński	8376
albański	8381	fryzyjski	7089	malgaski	7771	somalijski	8379
amharski	6577	galicyjski	7176	malajski	7783	hiszpański	6983
arabski	6582	gruziński	7565	malajalam	7776	sudański	8385
armeński	7289	niemiecki	6869	maltański	7784	suahili	8387
assamski	6583	grecki	6976	maoryski	7773	szwedzki	8386
ajmara	6588	grenlandzki	7576	marathi	7782	tagalog	8476
azerbajdżański	6590	guarani	7178	mołdawski	7779	tadżycki	8471
baszkirski	6665	gudżarati	7185	mongolski	7778	tamilski	8465
baskijski	6985	hausa	7265	nauru	7865	tatrski	8484
bengalski	6678	hebrajski	7387	nepalski	7869	telugu	8469
bhutański	6890	hindi	7273	norweski	7879	tajski	8472
biharski	6672	węgierski	7285	oriya	7982	tybetański	6679
bretoński	6682	islandzki	7383	pendżabski	8065	tigrinia	8473
bułgarski	6671	indonezyjski	7378	pasztu	8083	tonga	8479
burmański	7789	interlingua	7365	perski	7065	turecki	8482
białoruski	6669	irlandzki	7165	polski	8076	turkmeński	8475
kambodżański	7577	włoski	7384	portugalski	8084	twi	8487
kataloński	6765	japoński	7465	keczua	8185	ukraiński	8575
chiński	9072	jawajski	7487	retoromański	8277	urdu	8582
korsykański	6779	kanadyjski	7578	rumuński	8279	uzbecki	8590
chorwacki	7282	kaszmirski	7583	rosyjski	8285	wietnamski	8673
czeski	6783	kazachski	7575	samoński	8377	volapük	8679
duński	6865	kirgiski	7589	sanskryt	8365	walijski	6789
niderlandzki	7876	koreański	7579	szkocko-galijski	7168	wolof	8779
angielski	6978	kurdyjski	7585	serbski	8382	xhosa	8872
esperanto	6979	laotański	7679	serbo-chorwacki	8372	jidisz	7473
estoński	6984	łacina	7665	szona	8378	juruba	8979
farerski (z Wysp Owczych)	7079	łotewski	7686	sindhi	8368	zuluski	9085

Kody kraju

Użyj tej listy aby wprowadzić kod kraju.

Kraj	Kod	Kraj	Kod	Kraj	Kod	Kraj	Kod
Afganistan	AF	Etiopia	ET	Malezja	MY	Arabia Saudyjska	SA
Argentyna	AR	Fidżi	FJ	Malediwy	MV	Senegal	SN
Australia	AU	Finlandia	FI	Meksyk	MX	Singapur	SG
Austria	AT	Francja	FR	Monako	MC	Słowacja	SK
Belgia	BE	Niemcy	DE	Mongolia	MN	Słowenia	SI
Bhutan	BT	Wielka Brytania	GB	Maroko	MA	Republika Południowej	
Boliwia	BO	Grecja	GR	Nepal	NP	Afryki	ZA
Brazylia	BR	Grenlandia	GL	Holandia	NL	Korea Południowa	KR
Kambodża	KH	W-y Herald i		Antyle		Hiszpania	ES
Kanada	CA	McDonald	HM	Holenderskie	AN	Sri Lanka	LK
Chile	CL	Węgry	HU	Nowa Zelandia	NZ	Szwecja	SE
Chiny	CN	Indie	IN	Nigeria	NG	Szwajcaria	CH
Kolumbia	CO	Indonezja	ID	Norwegia	NO	Tajlandia	TH
Kongo	CG	Izrael	IL	Oman	OM	Turcja	TR
Kostaryka	CR	Włochy	IT	Pakistan	PK	Uganda	UG
Chorwacja	HR	Jamajka	JM	Panama	PA	Ukraina	UA
Republika		Japonia	JP	Paragwaj	PY	Stany Zjednoczone (USA)	US
Czeska	CZ	Kenia	KE	Filipiny	PH	Urugwaj	UY
Dania	DK	Kuwejt	KW	Polska	PL	Uzbekistan	UZ
Ekwador	EC	Libia	LY	Portugalia	PT	Wietnam	VN
Egipt	EG	Luksemburg	LU	Rumunia	RO	Zimbabwe	ZW
Salwador	SV			Federacja Rosyjska	RU		

Dane techniczne

Odtwarzacz DVD

Zasilanie:

Prąd stały 9,5V (Gniazdo zasilacza prądu zmiennego), Prąd stały DC 7,4V (Bateria)

Pobór mocy: 15W bateria

Waga : 1,46 lbs (0,66kg) (bez baterii)

Wymiary zewnętrzne (SZ x W x G):

7,5 x 1,1 x 6,3 cala (190 x 28 x 159,5 mm)

System sygnału: PAL

Laser:

DVD długość fali lasera 662+25 / 662-15 nm

CD długość fali lasera 785+25 / 785-15 nm

Zakres częstotliwości (audio):

Dźwięk liniowy DVD: 48kHz próbkowanie 8 Hz do 20 kHz

96kHz próbkowanie 8 Hz do 44 kHz

Współczynnik sygnału do szum (audio): Powyżej 90 dB

Zniekształcenie harmoniczne (audio): Powyżej 90 dB

Zakres dynamiki (audio): 0.008 %

Warunki pracy:

Temperatura: 5°C do 35°C, Położenie: poziome

Podłączenia

Wejście/wyjście video (VIDEO In/Out):

1,0 V (p-p), 75 Ω, synchronizacja na minusie, wtyk mini jack 3,5mm x 1

Wejście/wyjście audio (AUDIO In/Out, analogowe):

2,0 Vrms(1 KHz, 0 dB), wtyk mini jack 3,5mm x 1

Złącze słuchawki: wtyk mini jack 3,5mm stereo x 2

Wyświetlacz LCD

Wielkość: 7 cali (przekątna)

System projekcji: pasmo Y/C

System prowadzenia: aktywna matryca TFT

Rozdzielczość: 234 x 480 x 3 (efektywny współczynnik pikseli 99,99%)

Dostarczone akcesoria

- Kabel RCA Audio/Video 1
- Zasilacz prądu zmiennego (DP-AC90) 1
- Zasilacz samochodowy (DP-CA90) 1
- Bateria (DP-BS930) 1
- Pilot zdalnego sterowania 1
- Bateria pilota (bateria litowa) 1

- Konstrukcja i dane techniczne mogą ulec zmianom bez uprzedzenia.