



MANUAL DE UTILIZARE MAȘINĂ DE SPĂLAT

Înainte de a începe instalarea, citiți cu atenție aceste instrucțiuni. Acest lucru va simplifica instalarea și va asigura faptul că mașina de spălat este instalată corect și în condiții de siguranță. După instalare, păstrați aceste instrucțiuni în apropierea mașinii de spălat, pentru a le putea consulta ulterior.

F1480YD(1~9)

Cuprins

Cuprins2

Caracteristici produs3

Instrucțiuni importante de siguranță

Instrucțiuni importante de siguranță4

Precauții de siguranță de bază5

Păstrați aceste instrucțiuni6

Instrucțiuni de utilizare pentru siguranță...7

Specificații8

Instalare

Îndepărtarea ambalajelor9

Șuruburi de transport9

Locul de instalare10

Legarea la sursa de apă12

Instalarea furtunului de evacuare14

Echilibrarea15

Mod de utilizare a mașinii de spălat

Utilizarea mașinii de spălat17

Atenție înainte de spălare18

Programe de spălare19

Programe de uscarea20

Opțiuni suplimentare21

Date de operare21

Panoul de control22

Program suplimentar23

- Întârziere timp (Time Delay)23

- Clătire medicală (Medic Rinse)23

- Preferat (Favorite)23

- Prespălare (Pre Wash)23

Opțiuni24

- Opțiuni (Option)24

- Stoarcere (Spin)24

- Temp. (Temp.)24

Alte funcții24

- Numai centrifugare24

Blocare pentru copii25

Beep Pornit/Oprit25

Curățarea cuvă26

Blocare ușă și Detectare26

Uscare27

Vă mulțumim pentru achiziționarea mașinii de spălat automate LG.

Citiți cu atenție manualul de utilizare întrucât conține instrucțiuni privind instalarea, utilizarea și întreținerea în siguranță.

Păstrați-l pentru consultări viitoare.

Scrieți modelul și seria mașinii dvs. de spălat.

Model nr.

Nr. serial

Data achiziționării

Adăugarea detergentului

Adăugarea detergentului și a balsamului de rufe29

Întreținere

Filtrul de admisie apă31

Filtrul pompei de evacuare32

Sertarul pentru detergent33

Cuva34

Curățarea mașinii de spălat34

Încăperi reci34

Ghid de rezolvare a problemelor

Diagnosticarea problemei35

Mesaje de eroare37

Utilizare SMARTDIAGNOSIS™38

Centru relații cu clienții39

Condiții de garanție40

Caracteristici produs



■ Repornire automată

Dacă mașina de spălat este oprită de o pană de curent, ea va reporni automat din poziția în care a fost oprită.



■ 6 motion

Mașina de spălat poate efectua diferite activități cu tambur sau o combinație de diferite activități, în funcție de programul de spălare selectat.

În combinație cu o viteză de centrifugare controlată și cu capacitatea tamburului de a se roti și la dreapta, și la stânga, performanțele de spălare ale mașinii se îmbunătățesc în mare măsură, oferindu-vă rezultate perfecte de fiecare dată.



■ Protecție împotriva șifonării

Datorită rotației alternative a tamburului, șifonarea rufelor este minimalizată.



■ Încălzitorul încorporat

Încălzitorul intern încălzește automat apa la temperatura optimă conform ciclurilor selectate.



■ Mai economic cu ajutorul Sistemului Inteligent de Spălare

Sistemul Inteligent de Spălare detectează cantitatea de rufe și temperatura apei și stabilește apoi nivelul optim al apei și timpul de spălare pentru a reduce consumul de apă și energie.



■ Blocare pentru copii

Sistemul de blocare împotriva accesului copiilor îi împiedică pe copii să apese pe butoane sau să schimbe programul în timpul funcționării.



■ Sistem de control al vitezei cu zgomot redus

Detectând cantitatea de rufe și echilibrul, acesta distribuie uniform sarcina pentru a reduce nivelul zgomotului de rotație.

Instrucțiuni importante de siguranță

CITII TOATE INSTRUCȚIUNILE ȘI EXPLICAȚIILE INSTALĂRII ÎNAINTE DE UTILIZARE

ATENȚIE

Pentru siguranța dumneavoastră, informațiile din acest manual trebuie respectate pentru a evita riscul unui incendiu sau explozii, unui șoc electric sau pentru a preveni daunele proprietății, rănirea unei persoane sau decesul.

Siguranța dumneavoastră și a altora este foarte importantă.

Am inclus multe mesaje importante de siguranță în acest manual și pe aparatul dumneavoastră.

Întotdeauna citiți și respectați toate mesajele de siguranță.

-  Acesta este simbolul de alertă de siguranță.
Acest simbol vă avertizează asupra pericolelor posibile care vă pot răni sau ucide pe dumneavoastră sau pe alții.
Toate mesajele de siguranță apar după simbolul de alertă de siguranță sau după cuvintele PERICOL, ATENȚIE sau PRECAUȚII.

Aceste cuvinte înseamnă:

PERICOL

Veți fi omorât sau grav rănit dacă nu respectați instrucțiunile imediat.

ATENȚIE

Puteți fi omorât sau rănit grav dacă nu respectați instrucțiunile.

PRECAUȚII

Puteți să vă răniți ușor sau puteți provoca defecțiuni la aparat dacă nu respectați instrucțiunile.

Toate mesajele de siguranță vă vor indica pericolul posibil, vă vor indica modul în care să reduceți posibilitatea de rănire și ce se poate întâmpla dacă instrucțiunile nu sunt urmate.

Instrucțiuni importante de siguranță

■ Precauții de siguranță de bază

⚠ ATENȚIE

Pentru a reduce riscul de incendiu, șoc electric sau de rănire a persoanei care utilizează aparatul, urmați instrucțiunile de bază. Inclusiv următoarele:

- Înainte de instalare verificați avariile externe. Dacă ele există, nu instalați aparatul.
- Nu instalați sau depozitați mașina unde poate fi expusă intemperiei vremii.
- Nu deteriorați butoanele de comandă.
- Nu reparați sau înlocuiți nicio parte a mașinii de spălat și nu încercați să efectuați nicio reparație decât dacă aceasta este recomandată în mod clar în instrucțiunile de întreținere pentru utilizator sau publicată în instrucțiunile de reparații pentru utilizator pe care le înțelegeți și pe care știți să le efectuați.
- Păstrați spațiul de sub și din jurul aparatului izolat de materiale inflamabile ca fibre, hârtie, cârpe, chimicale etc.
- Aparatul nu este proiectat pentru utilizarea de către copii sau persoane cu dizabilități decât dacă acestea sunt supravegheate. Nu permiteți copiilor să se joace cu, pe sau în interiorul acestui sau oricărui alt aparat.
- Nu permiteți accesul animalelor mici în jurul aparatului.
- Nu lăsați ușa mașinii deschise.
O ușă deschisă ar putea tenta copiii să se agăte de ea sau să intre în interiorul mașinii.
- Nu accesați interiorul mașinii cât aceasta este încă în mișcare. Așteptați până când cuva se oprește complet din mișcare.
- Procesul de spălare poate reduce inhibitorul de incendiu din materiale. **Pentru a evita acest lucru, studiați cu atenție instrucțiunile de spălare a confecțiilor și urmați-le.**
- Nu spălați sau uscați articole care au fost curățate, spălate, inmuiate sau pătate cu substanțe inflamabile sau explozive (cum ar fi ceară, ulei, vopsea, benzină, degresanți, solvenți de curățare, kerosen etc) care se pot aprinde sau care pot exploda. Uleiul poate rămâne în cuvă după un ciclu de spălare și se poate aprinde în timpul uscării. Deci nu spălați haine pătate cu ulei.
- Nu trântiți ușa la închidere și nu o forțați când o deschideți. Acest lucru poate cauza defectarea aparatului.
- Când mașina funcționează la o temperatură ridicată, ușa din față poate fi foarte fierbinte. Nu o atingeți.
- Pentru a scădea riscul de șoc electric, scoateți aparatul din priză sau deconectați mașina de la panoul de siguranță prin scoaterea siguranței sau oprind circuitul înainte de a începe orice lucrare de întreținere sau curățare.
- Când scoateți firul din priză, nu trageți de el. Astfel, firul poate fi avariât.
- Nu încercați niciodată să acționați aparatul dacă este stricat, defect, demontat parțial sau cu părți lipsă sau defecte, inclusiv un fir sau cordon deteriorat.

Instrucțiuni importante de siguranță

■ Precauții de siguranță de bază

ATENȚIE

Pentru a reduce riscul de incendiu, șoc electric sau de rănire a persoanei care utilizează aparatul, urmați instrucțiunile de bază. Inclusiv următoarele:

- Înainte de a arunca o mașina veche, scoateți-o din priză. Lăsați cablul nefolosit. Tăiați cablul direct din spatele aparatului pentru a evita folosirea lui incorectă.
- Când un produs este acoperit de apă, chemați centrul de service. Există riscul de șoc electric și incendiu.
- Aparatul conectat la apă necesită utilizarea de seturi noi de furtune. Cele vechi nu trebuie reutilizate.
- Pentru a reduce riscul de rănire, urmați toate procedurile de siguranță recomandate de producători inclusiv utilizarea de mănuși lungi de protecție și ochelari de protecție. Ignorarea avertismentelor de siguranță din acest manual poate duce la rănire, distrugerea proprietății sau deces.
- Nu apăsați ușa în jos excesiv când aceasta se deschide. Aceasta se poate dizloca.

■ Păstrați aceste instrucțiuni.

INSTRUCȚIUNI DE ÎMPĂMÂNTARE

Aparatul trebuie împământat. În cazul unei defecțiuni sau avarii, împământarea va reduce riscul șocului electric prin varianta unei alte căi pentru curentul electric. Aparatul este echipat cu un fir dotat cu un echipament conductor de împământare și cu un ștecăr cu împământare. Acesta trebuie să fie conectat la o priză corespunzătoare care a fost instalată corespunzător și împământată în conformitate cu codurile locale.

- Nu folosiți un adaptor care va anula împământarea.
- Dacă nu aveți o priză corespunzătoare, consultați un electrician.

ATENȚIE

Conectarea defectuoasă a echipamentului conductor poate produce șoc electric. Consultați un electrician calificat sau un depanator dacă aveți dubii legate de împământarea corectă a aparatului. Nu modificați firul primit cu aparatul – dacă nu se potrivește prizei, instalați o priză corespunzătoare cu ajutorul unui electrician calificat.

Instrucțiuni importante de siguranță

■ Instrucțiuni de utilizare pentru siguranță

Pentru a reduce la minim riscul de incendiu în interiorul recipientului, trebuie să respectați următoarele:

- **Articolele care au fost pătate sau înmuiate în ulei vegetal sau de gătit reprezintă un risc de incendiu și nu trebuie puse într-un uscător cu tambur rotativ.**

Articolele pătate de ulei se pot aprinde spontan, mai ales dacă sunt expuse unor surse de căldură, așa cum este situația într-un uscător cu tambur rotativ.

Articolele se încălzesc, ceea ce determină o reacție de oxidare în ulei. Oxidarea creează căldură. În cazul în care căldura nu poate ieși, articolele pot deveni suficient de fierbinți pentru a se aprinde. Stivuirea, ordonarea în grămezi sau depozitarea articolelor pătate de ulei poate împiedica ieșirea căldurii, creând astfel un risc de incendiu. Dacă este inevitabilă așezarea într-un uscător cu tambur rotativ a unor materiale care conțin ulei vegetal sau de gătit ori au fost contaminate cu produse de îngrijire a părului, acestea trebuie spălate mai întâi cu apă fierbinte și detergent suplimentar - acest lucru va reduce riscul, fără a-l elimina totuși.

Ciclul de „răcire” al uscătoarelor cu tambur rotativ trebuie utilizat pentru a reduce temperatura articolelor.

Acestea nu trebuie scoase din uscătorul cu tambur rotativ și nici stivuite sau ordonate în grămezi atât timp cât sunt fierbinți.

- **Articolele care au fost anterior curățate, spălate, înmuiate în gaz/benzină, solvenți de curățare uscată sau alte substanțe inflamabile sau explozive sau care au fost pătate cu astfel de substanțe nu trebuie puse într-un uscător cu tambur rotativ.** Substanțele puternic inflamabile utilizate în mod frecvent în mediul casnic includ acetona, alcoolul denaturat, gazul/benzina, kerosenul, produsele de scoatere a petelor (unele mărci), ceara și produsele de îndepărtare a cerii.

- **Articolele care conțin cauciuc celular (denumit și spumă de latex) sau materialele cu textură asemănătoare cu a cauciucului nu trebuie uscate într-un uscător cu tambur rotativ pe o setare cu căldură.** În momentul în care sunt încălzite, materialele din cauciuc celular pot provoca un incendiu prin combustie spontană.

- **În cadrul unui ciclu de uscare nu trebuie utilizate balsamuri de rufe sau produse similare,** pentru a elimina efectele electricității statice, exceptând situația în care această procedură este recomandată în mod specific de producătorul balsamului de rufe sau al produsului respectiv.

- **Lenjeria de corp care conține elemente metalice nu trebuie pusă într-un uscător cu tambur rotativ.**

Dacă elementele metalice se slăbesc în timpul uscării, uscătorul cu tambur rotativ se poate deteriora. Pentru astfel de articole se poate utiliza un uscător de cameră.

- **Articolele din plastic, cum ar fi căștile de baie sau scutecele impermeabile, nu trebuie puse într-un uscător cu tambur rotativ.**

- **Articolele căptușite cu cauciuc, articolele de îmbrăcăminte prevăzute cu pernițe din cauciuc celular, pernele, pantofii de tenis cu înveliș din cauciuc și cizmele din cauciuc nu trebuie puse într-un uscător cu tambur rotativ.**

Specificații

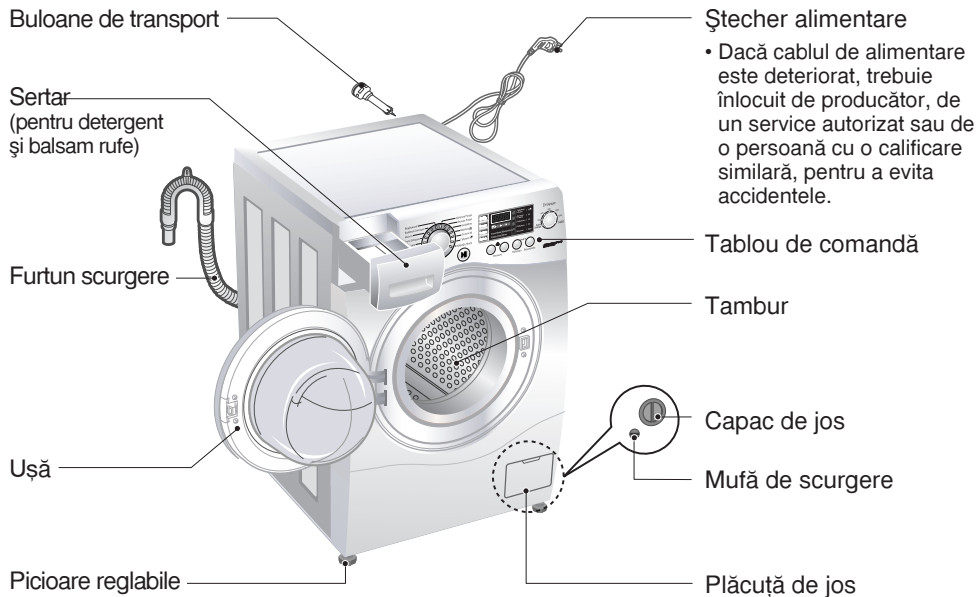

■ Nume	: Mașină de spălat cu încărcare frontală
■ Alimentare	: 220 - 240 V~, 50 Hz
■ Dimensiuni	: 600 mm(L) x 640 mm(l) x 850 mm(Ț)
■ Greutate	: 72 kg
■ Putere maximă	: 2100 W (Spălare) / 1500 W (Uscare)
■ Capacitate spălare	: 8 kg (Spălare) / 6 kg (Uscare)
■ Consum apă	: 90 ℓ
■ Presiune permisă apă	: 100 - 1000 kPa (1,0 - 10,0 kgf / cm ²)
■ Nivel de zgomot	: 56 dB(A) (Spălare) / 71 dB(A) (Centrifugare)

* Imaginea și specificațiile pot fi modificate fără anunț prealabil, pentru îmbunătățirea calității.

■ Accesorii

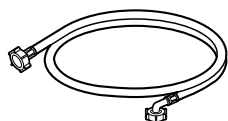

Cablul admisie



Cheie

Instalare

■ Îndepărtarea ambalajelor

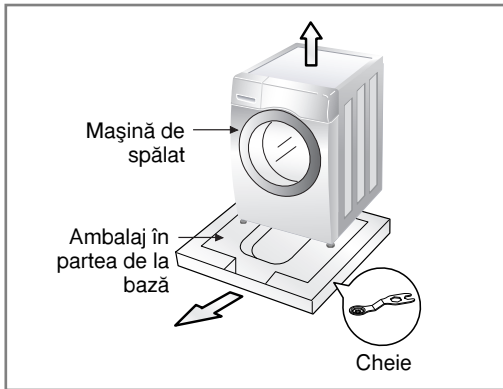

1. Îndepărtați cutia de carton și ambalajul din polistiren.
2. Ridicați mașina de spălat și îndepărtați partea de la bază a ambalajului.
3. Îndepărtați banda care fixează cablul de alimentare și furtunul de evacuare.
4. Scoateți furtunul de admisie din tambur.

● NOTĂ

- Țineți cheia la partea de bază a ambalajului, pentru nivelare.

▲ ATENȚIE

- Materialele de ambalare (de exemplu folie de plastic, polistiren expandat) pot fi periculoase pentru copii. Există riscul sufocării!

Țineți toate ambalajele departe de copii.

■ Șuruburi de transport

Pentru a preveni deteriorarea în timpul transportului sunt instalate patru șuruburi. Înainte de a folosi mașina de spălat, scoateți șuruburile împreună cu dopurile de cauciuc. Dacă nu sunt scoase, acestea pot provoca vibrații și zgomote puternice sau o proastă funcționare.

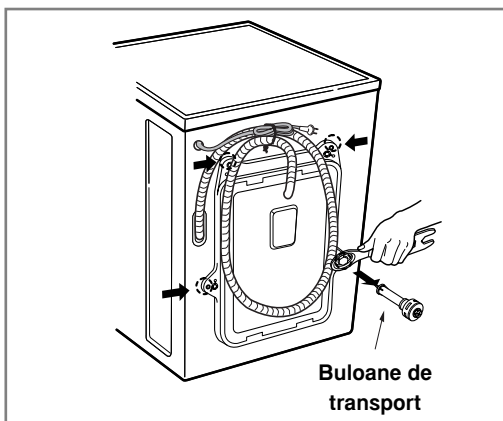

1. Scoateți cele patru șuruburi cu ajutorul cheii livrate.
2. Scoateți șuruburile împreună cu dopurile de cauciuc, răsucind ușor dopul.

● NOTĂ

- Păstrați buloanele de transport pentru a le putea utiliza ulterior.

3. Acoperiți găurile cu capacele livrate.

Instalare

■ Locul de instalare

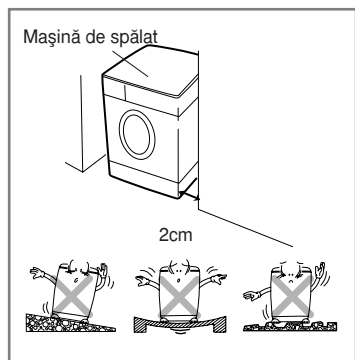

► Amplasare

• Podeaua:

Înclinația maximă a podelei sub mașină este 1°.

• Priză alimentare:

Trebuie să fie la maxim 1,5 m față de oricare latură a mașinii. Nu alimentați mai mult de un aparat la aceeași priză.

• Spațiu suplimentar:

Pentru perete, ușă și podea sunt necesare următoarele spații. (10 cm: spate / 2 cm: stânga și dreapta)

Nu așezați și nu depozitați niciodată produse de spălat deasupra mașinii de spălat. Acestea pot deteriora vopseaua sau comenzile.

► Poziționare

- Instalați mașina de spălat pe o suprafață tare și dreaptă.
- Asigurați-vă că circulația aerului în jurul mașinii nu este împiedicată de covorașe, carpete etc.
- Nu încercați să corectați neuniformitățile podelei cu bucăți de lemn, carton sau materiale similare amplasate sub mașină.
- Dacă nu puteți evita amplasarea mașinii în apropierea unui aragaz sau a unei sobe cu cărbuni, introduceți un material izolator (85 x 60 cm) acoperit cu folie de aluminiu pe partea dinspre aragaz sau sobă, între cele două aparate.
- Mașina de spălat nu trebuie instalată în încăperi în care temperatura poate scădea sub 0°C.
- Asigurați-vă că, atunci când mașina de spălat este instalată, este ușor accesibilă pentru tehnician, în caz de avarie.
- Când mașina este instalată, ajustați toate cele patru piciorușe cu ajutorul cheii pentru buloanele de transport livrate, asigurându-vă că aparatul este stabil și că există un spațiu de aproximativ 20 mm între partea de sus a mașinii de spălat și partea de jos a spațiului de lucru.
- Acest echipament nu este destinat uzului maritim sau pentru utilizare în dispozitive mobile, cum ar fi rulote, avioane etc.

► Conexiunea electrică

- Nu folosiți cablu prelungitor sau adaptor dublu.
- Dacă cablul de alimentare este deteriorat, trebuie înlocuit de către producător, de un specialist sau de o persoană cu o calificare similară pentru a evita accidentele.
- După utilizare scoateți întotdeauna mașina din priză și închideți robinetul de apă.
- Alimentați mașina de la o priză cu împământare conform prevederilor în vigoare.
- Aparatul trebuie astfel poziționat încât priză să fie ușor accesibilă.
- Repararea mașinii de spălat trebuie efectuată numai de personal calificat. Orice reparații efectuate de persoane fără experiență pot cauza răniri sau deteriorări grave. Contactați centrul local de service.
- Nu instalați mașina de spălat în încăperi în care se poate ajunge la temperaturi sub temperatura de îngheț. Furtunurile înghețate pot plesni sub presiune. Siguranța în exploatare a unității cu comandă electronică poate fi redusă la temperaturi sub punctul de îngheț.
- Dacă aparatul este livrat în lunile de iarnă și temperaturile sunt sub punctul de îngheț: Depozitați mașina de spălat la temperatura camerei timp de câteva ore înainte de a o pune în funcțiune.

⚠ PRECAUȚII

PRECAUȚII cu privire la cablul de alimentare

Pentru majoritatea aparatelor se recomandă să fie amplasate pe un circuit dedicat; aceasta înseamnă ca un circuit electric să alimenteze doar acest aparat, fără alte prize sau circuite secundare. Consultați pagina de specificații din acest manual de utilizare pentru mai multă siguranță. Nu supraîncărcați prizele. Prizele cu suprasarcină, prizele și cablurile slăbite sau deteriorate, cablurile de alimentare roase sau deteriorate, ori cu izolația ruptă, sunt periculoase. Oricare dintre aceste situații poate provoca șoc electric sau incendiu. Examinați periodic cablul aparatului, iar dacă pare a fi deteriorat scoateți-l din priză, nu mai utilizați aparatul și înlocuiți cablul cu unul identic, printr-un service autorizat. Protejați cablul de alimentare împotriva abuzurilor de ordin fizic sau mecanic, cum ar fi răsucirea, formarea de noduri, prinderea la o ușă sau călcarea sa. Acordați o atenție specială ștecărelor, prizelor și punctului în care cablul iese din aparat. Dacă aparatul este alimentat printr-un prelungitor sau printr-un dispozitiv electric portabil, prelungitorul sau dispozitivul electric portabil trebuie poziționat astfel încât să se evite scurgerile de lichide peste el sau pătrunderea umezelii.

⚠ PRECAUȚII

- Mașina de spălat nu este prevăzută pentru a fi utilizată de copii sau persoane cu infirmitate fără supraveghere.
- Copii trebuie supravegheați pentru a fi siguri că nu se joacă cu mașina de spălat.

Instalare

■ Legarea la sursa de apă

- Presiunea de alimentare cu apă trebuie să fie între 100 kPa și 1000 kPa (1,0 - 10 kgf / cm²)
- Nu dezveliți capătul furtunului de admisie atunci când îl legați la robinetul de apă.
- Dacă presiunea apei este mai mare decât 1000 kPa, trebuie instalat un dispozitiv de decomprimare.
- Verificați periodic starea furtunului și înlocuiți-l dacă e nevoie.

► Pasul 1: Verificați garnitura din cauciuc a furtunului de admisie

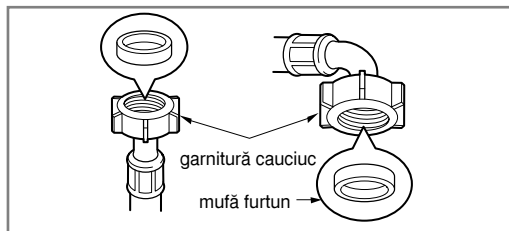

- Sunt livrate două garnituri din cauciuc împreună cu furtunurile de admisie apă, pentru a preveni scurgerile de apă.
- Verificați etanșeitatea legăturilor mașinii de spălat deschizând robinetul la maxim.

► Pasul 2: Efectuați racordul furtunului la robinetul de apă

Tip A: Efectuarea racordului furtunului cu filet la robinetul cu filet

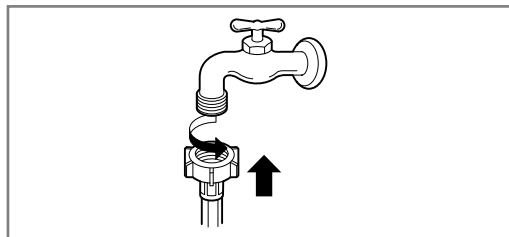

- Înșurubați conectorul furtunului la robinetul de alimentare cu apă.

Tip B: Efectuarea racordului furtunului cu filet la robinetul fără filet

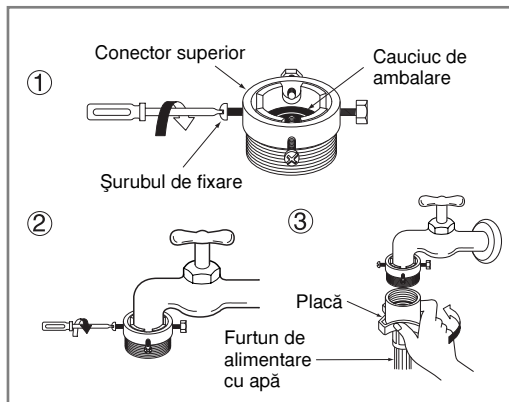

1. Deșurubați placa inelară a adaptorului și cele 4 șuruburi de fixare a adaptorului.
2. Împingeți adaptorul către extremitatea robinetului astfel încât garnitura din cauciuc să formeze un racord etanș. Strângeți placa inelară a adaptorului și cele 4 șuruburi.
3. Împingeți furtunul de alimentare cu apă vertical în sus, astfel încât dublura din cauciuc din interiorul furtunului să se lipească complet de robinet și apoi strângeți furtunul, înșurubând spre dreapta.

Instalare

Tip C: Efectuarea racordului furtunului cu fixare prin atingere la robinetul fără filet

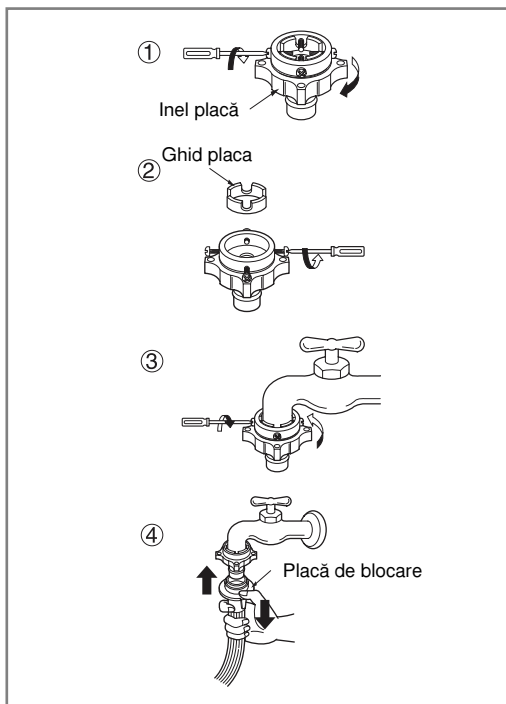

1. Deșurubați placa inelară a adaptorului și cele 4 șuruburi de fixare a adaptorului.
2. Îndepărtați placa de ghidare dacă robinetul este prea mare pentru adaptor.
3. Împingeți adaptorul către extremitatea robinetului astfel încât garnitura din cauciuc să formeze un racord etanș. Strângeți placa inelară a adaptorului și cele 4 șuruburi.
4. Trageți plata de sprijin a conectorului în jos, împingeți furtunul de admisie pe adaptor și eliberați placa de sprijin a conectorului. Asigurați-vă că adaptorul se fixează la locul său.

NOTĂ

- După efectuarea racordului furtunului de admisie la robinet, deschideți robinetele, astfel încât apa să îndepărteze orice substanțe străine (murdărie, nisip sau rumeguș) din conductele de apă. Lăsați apa să curgă într-o găleată și verificați temperatura apei.

► Pasul 3: Efectuați racordul între furtun și mașina de spălat.

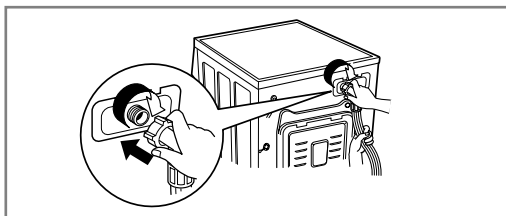

- Asigurați-vă că nu există coturi pe furtun și că nu e spart.

NOTĂ

- După efectuarea racordului, dacă curge apă din furtun, repetați aceiași pași. Folosiți tipul cel mai obișnuit de robinet pentru alimentarea cu apă. În cazul în care robinetul este pătrat sau prea mare, îndepărtați inelul de spațiere înainte de a introduce robinetul în adaptor.

Utilizați robineti orizontali

Robineți
orizontali



robinet cu
extensie



robinet de baie



Instalare

■ Instalarea furtunului de evacuare

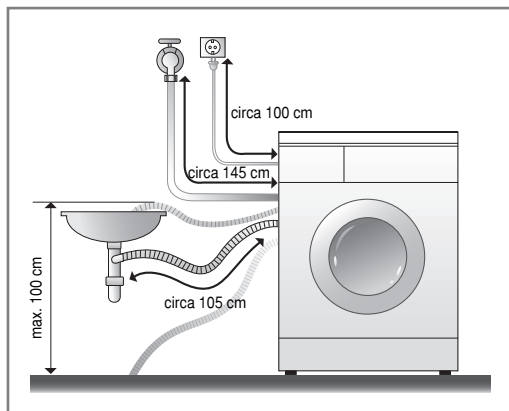

- Furtunul de evacuare nu trebuie dispus mai sus de 100 cm deasupra podelei.
- Fixarea corectă a furtunului de evacuare va împiedica inundarea podelei cu apă.
- Dacă furtunul de evacuare este prea lung, nu îl împingeți în mașina de spălat. Aceasta va genera un zgomot anormal.

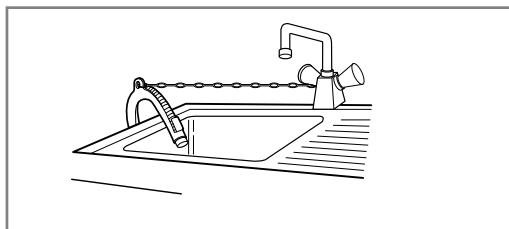

- Atunci când așezați furtunul de evacuare în chiuvetă, fixați-l cu un lanț.
- Fixarea corectă a furtunului de evacuare va împiedica inundarea podelei cu apă.

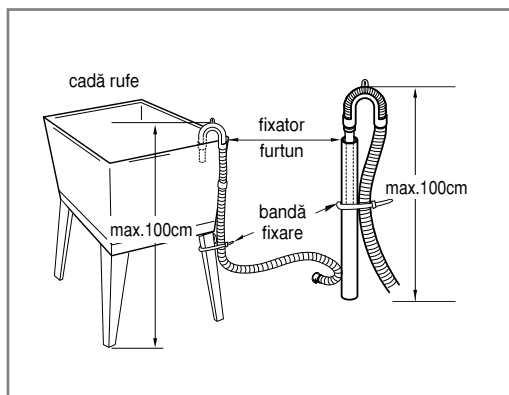

Instalare

■ Echilibrarea

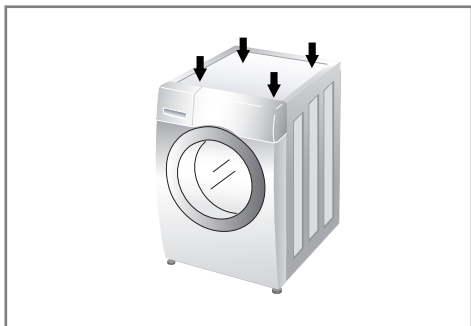
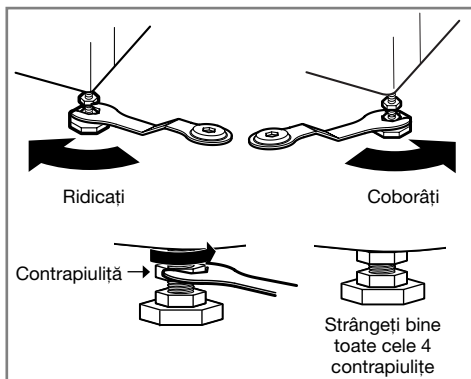
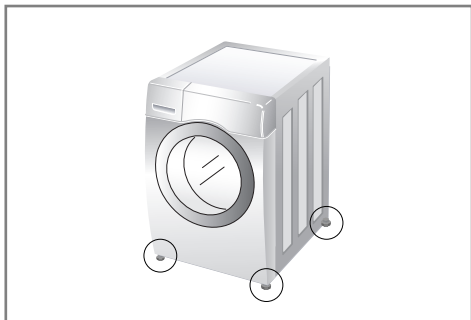

1. Echilibrarea corectă a nivelului mașinii de spălat va reduce zgomotul și vibrațiile mașinii. Instalați mașina pe o suprafață uniformă și rigidă, preferabil în colțul încăperii.

● NOTĂ

- Dușumeaua din lemn sau de tip suspendat poate contribui la producerea de vibrații excesive și la dezechilibre.

2. Dacă podeaua nu este uniformă, reglați picioarele de echilibrare după caz. (Nu introduceți bucăți de lemn, etc. sub picioare). Asigurați-vă că toate cele patru picioare sunt stabile și că se sprijină pe podea. Verificați dacă mașina este perfect orizontală (folosiți o riglă cu bulă de aer).

- După ce mașina de spălat stă drept, strângeți contrapiulițele în direcția părții de bază a mașinii de spălat. Toate contrapiulițele trebuie strânse.

- Verificarea diagonalei
Atunci când apăsați în jos pe marginile capacului mașinii de spălat în diagonală, mașina nu trebuie să se miște deloc în sus sau în jos. (Verificați ambele diagonale). Dacă mașina se clatină când o apăsați în diagonală, reglați din nou picioarele.

● NOTĂ

În cazul în care mașina de spălat este instalată pe o platformă ridicată, trebuie asigurată bine pentru a se elimina riscul căderii acesteia.

Instalare

► Dușumea din beton

- Suprafața pe care se instalează trebuie să fie curată, uscată și dreaptă.
- Instalați mașina de spălat pe o suprafață tare și dreaptă.

► Pardoseală cu gresie (pardoseală alunecoasă)

- Poziționați fiecare picioruș pe materialul striat și ajustați mașina în mod corespunzător. (Tăiați materialul striat în bucățele de 70x70 mm și lipiți bucățelele pe pardoseala uscată, în locul unde urmează să amplasați mașina).
- Materialul striat este un material autoadeziv care se folosește pe scări și trepte pentru a împiedica alunecarea.

► Dușumea din lemn

- Dușumelele din lemn sunt cele mai predispuse la vibrații.
- Pentru a preveni apariția vibrațiilor, vă recomandăm să puneți discuri din cauciuc sub fiecare picioruș al mașinii, având o grosime de minim 15 mm, fixate cu cel puțin 2 grinzi de planșeu prinse cu șuruburi.
- Dacă este posibil, instalați mașina de spălat într-un colț al încăperii, unde podeaua este mai stabilă.
- Introduceți discurile din cauciuc pentru a reduce vibrațiile.
- Puteți obține discuri din cauciuc (p/no.4620ER4002B) de la departamentul LG pentru piese de schimb.

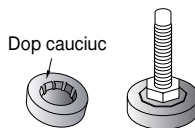

NOTĂ

- O amplasare și o nivelare corectă a mașinii de spălat asigură o funcționare sigură și de lungă durată.
- Mașina de spălat trebuie să fie amplasată perfect orizontal și să stea fix.
- Nu trebuie să se balanseze pe colțuri când este încărcată.
- Suprafața pe care se instalează trebuie să fie curată, fără ceară de parchet sau alte substanțe lubrifiante.
- Nu lăsați piciorușele mașinii de spălat să se ude. Dacă piciorușele mașinii de spălat se udă, se poate aluneca.

Mod de utilizare a mașinii de spălat

■ Utilizarea mașinii de spălat



1. Sortați rufele.
(consultați pagina 18).

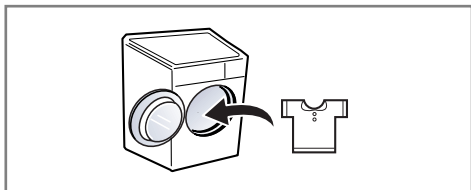

2. Deschideți ușa și introduceți rufele.



3. Apăsați butonul Power (Alimentare).

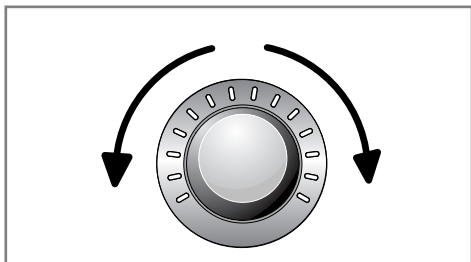

4. Selectați un program.
(consultați paginile 19 - 21).

Selectați opțiunile pentru momentul respectiv.
(consultați paginile 23 - 28).

- Program suplimentar
- Temperatură
- Viteză de centrifugare
- Alte funcții

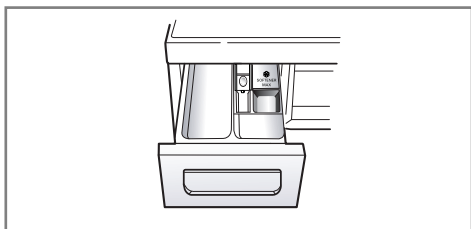







5. Adăugați detergent
(consultați paginile 29 - 30).



6. Apăsați butonul Start/Pauză.

Mod de utilizare a mașinii de spălat

■ Atenție înainte de spălare

	Temperatura apei
	Spălare normală de mașină
	Articole neșifonabile
	Delicate
	Spălare manuală
	Nu se spală

Sortați rufele după...

Gradul de murdărire	Temperatura apei
Culoare	Tip rufe

The illustrations show various items of clothing and how they should be loaded into the washing machine. It includes trousers, shirts, and towels. Red 'X' marks indicate incorrect loading methods, such as mixing colors or putting items in a ball. Red 'O' marks indicate correct loading methods, such as separating colors and separating heavy items from light ones.

1. Atenție la etichete

Verificați etichetele hainelor. Acestea vă vor spune din ce e făcută haina și cum trebuie spălată.

2. Sortare

Pentru a obține cele mai bune rezultate, sortați hainele în tranșe care vor fi spălate cu același program de spălare. Temperatura apei și turația sunt diferite pentru tipuri diferite de țesături. Sortați întotdeauna culorile închise de cele deschise și de hainele albe. Spălați-le separat întrucât culorile pot ieși, iar albul poate fi pătat, etc. Dacă se poate, nu spălați articolele foarte murdare cu cele ușor murdare.

- Murdărire (puternică, normală, ușoară)
Separați rufele după gradul de murdărire.
- Culoare (albe, deschise, închise)
Separați rufele albe de cele colorate.
- Scame (generatoare de scame, colectoare)
Spălați rufele care produc scame separat de cele care atrag scamele.

3. Grijă înainte de încărcare

Când încărcați mașina combinați articolele mari cu cele mici. Introduceți mai întâi articolele mari. Acestea nu trebuie să depășească jumătate din încărcarea totală. Nu spălați un singur articol. Aceasta poate genera o încărcare dezechilibrată. Adăugați unul sau două articole similare.

- Verificați toate buzunarele pentru a vă asigura că sunt goale. Obiectele gen cuie, agrafe, chibrituri, creioane, monede sau chei pot deteriora atât mașina de spălat, cât și hainele.
- Închideți fermoarele, nasturii sau agățatoarele pentru ca aceste articole să nu se agațe de altele.
- Înmuiiați murdăria sau petele punând puțin detergent dizolvat în apă pe petele de la guler sau de la mâneci, pentru o spălare mai ușoară.
- Pentru a evita deteriorarea garniturii de etanșare a ușii și a rufelor, verificați să nu existe rufe prinse între ușă și garnitura de etanșare.
- Verificați să nu se prindă articole de îmbrăcăminte mici în culele garniturii de etanșare.
- Verificați ca după spălare să nu mai rămână rufe în cuvă. Există pericolul deteriorării acestora în timpul următorului program de spălare (se pot decolora, pot intra la apă)

● NOTĂ

- Înainte de prima spălare: Selectați un program (BUMBAC 60°C, adăugați o jumătate de măsură de detergent); lăsați aparatul să spele în gol (fără rufe).
Prin aceasta, veți îndepărta reziduurile din tambur, care este posibil să fi rămas din fabricație.

Mod de utilizare a mașinii de spălat

■ Programe de spălare

• Cicluri recomandate după tipul de rufe

Program	Descriere	Tipul de material	Temperatura corectă	Greutate maximă
Bumbac (Cotton) (☉)	Oferă performanțe îmbunătățite prin combinarea diferitelor mișcări ale tamburului.	Confecțiile la care nu iese culoarea (cămăși, cămăși de noapte, pijamale etc.) și cele din bumbac alb puțin murdare (lenjerie intimă)	40°C (Rece până la 95°C)	Estimativ
Bumbac Eco (Cotton Eco) (☉➤)	Oferă performanțe de spălare optimizate, cu un consum redus de energie.		60°C (Rece până la 60°C)	
Spălare ușoară (Easy Care) (☼)	Acest ciclu este adecvat pentru tricouri obișnuite, care nu trebuie călcate după spălare.	Poliamide, acrilice, poliester	40°C (Rece până la 60°C)	4,5 kg
Amestecate (Mix) (☼)	Permite spălarea simultană a diferitelor tipuri de țesături.	Diferite tipuri de țesături, cu excepția celor speciale. (Mătase/delicate, articole sport, rufe de culoare închisă, lână, pilote/perdele).	40°C (Rece până la 40°C)	
Protecția copiilor (Baby Care) (☼)	Îndepărtează petele solide și de proteine și oferă performanțe îmbunătățite de clătire.	Articole pentru bebeluși, cu un grad redus de murdărire.	60°C (95°C)	5,0 kg
Spălare silențioasă (Silent Wash) (☼)	Oferă zgomot și vibrații reduse și astfel economisiți bani prin utilizarea curentului electric pe timpul nopții.	Confecțiile la care nu iese culoarea (cămăși, cămăși de noapte, pijamale etc.) și cele din bumbac alb puțin murdare (lenjerie intimă)	40°C (Rece până la 60°C)	
Protecția pielii (Skin Care) (☼)	Îndepărtează eficient resturile de detergent din rufe.	Materiale care intră în contact direct cu pielea, de exemplu lenjerie intimă, scutece, prosoape, lenjerie de pat, fețe de pernă și protecții de saltea.		Estimativ
Pilote (Duvet) (☼)	Acest ciclu se utilizează pentru articole de dimensiuni mari, cum ar fi așternuturi de pat, perne, cuverturi etc.	Lenjerie de pat, cu excepția materialelor speciale (delicate, lână, mătase etc.) cu umplutură: pilote, peme, păături, cuverturi cu umplutură ușoară.		1 Dimensiune unică
Articole sportive (Sports Wear) (☼)	Acest ciclu este potrivit pentru articole sport, cum ar fi treninguri și echipamente de atletism.	Coolmax, Gore-tex, fleece și Sympatex.	40°C (Rece până la 40°C)	3,0 kg
Lâna (Wool) (☼)	Permite spălarea articolelor din lână. (Utilizați detergent pentru articole din lână care pot fi spălate la mașină).	Numai țesături din lână, cu lână pură, care pot fi spălate la mașină.		
Rapid 30 (Quick 30) (☼)	Acest ciclu oferă un timp redus de spălare pentru rufe în cantități mici și cu un grad redus de murdărire.	Articole colorate, cu grad redus de murdărire.	30°C (Rece până la 40°C)	
Doar uscare (Dry Only) (☼)	Folosiți ciclul 'numai uscare', fără spălare.	Haine ude care trebuie uscate.	-	6,0 kg
Spălare+Uscare (Wash+Dry) (☼+☼)	Acest ciclu se desfășoară fără întrerupere, începând cu spălarea și terminând cu uscarea.	O cantitate mică de rufe care poate fi uscată.	40°C (Rece până la 95°C)	
Clătire+Stoarcere (Rinse+Spin) (☼+☼)	Folosiți pentru rufe care trebuie doar clătite sau pentru a adăuga balsam care are nevoie de extracătire.	Haine normale care pot fi spălate.	-	Estimativ

Mod de utilizare a mașinii de spălat

■ Programe de uscare

Program	Tipul de material	Greutate maximă
Uscare Eco (Eco Dry)	Articole din bumbac sau din in, cum ar fi prosoape din bumbac, tricouri, rufe din in.	4,0 kg
Uscare pentru depozitare în dulap (Cupboard Dry)		6,0 kg
Uscare pentru călcare cu fierul (Iron Dry)	Articole din bumbac sau din in pregătite pentru călcat.	6,0 kg
Uscare la temperatură joasă (Low Temp.)	Textile Easy Care (ușor de întreținut), materiale sintetice potrivite pentru Easy Care, îmbrăcăminte care poate fi spălată cu programul Mix	4,0 kg
30 min.	–	0,5 kg
60 min.	–	1,5 kg
120 min.	–	3,0 kg

- Temperatura apei: selectați temperatura apei astfel încât să fie potrivită pentru ciclul respectiv de spălare. Pentru spălare, respectați întotdeauna instrucțiunile de pe eticheta producătorului articolului respectiv.
- Setați programul pe „Spălare: Bumbac Eco 60°C + Intensiv + 1400 rpm” și „Uscare: Uscare Eco (Încărcare pentru primul ciclu de uscare 4,0 kg, încărcare pentru al doilea ciclu de uscare: 4,0 kg)” pentru testare în conformitate cu EN50229.



Ciclul de spălare pentru lână al acestei mașini a fost aprobat de Woolmark pentru spălarea articolelor Woolmark care pot fi spălate la mașină, cu condiția ca spălarea să se realizeze respectând instrucțiunile de pe eticheta produsului, precum și instrucțiunile producătorului mașinii de spălat M1008.

NOTĂ

- Se recomandă folosirea unui detergent neutru. Ciclul de spălare pentru lână are o amestecare ușoară și o centrifugare la viteză redusă.
- Selectați viteza de centrifugare maximă care poate fi selectată la programul respectiv de spălare, pentru a asigura o uscare optimă.
- În cazul în care cantitatea de rufe de spălat și uscat la un program nu depășește greutatea maxim permisă pentru programul de uscare, se recomandă spălarea și uscarea într-o singură secvență continuă.

Mod de utilizare a mașinii de spălat

■ Opțiuni suplimentare

Program	Întârziere timp	Clătire medicală	Preferat	Prespălare	Reducere timp	Intensiv	Clătire+	Oprire în apă	Uscare
Bumbac (Cotton) (☺)	●	●	●	●	●	●	●	●	●
Bumbac Eco (Cotton Eco) (☺»)	●	●	●	●	●	●	●	●	●
Spălare ușoară (Easy Care) (☺)	●	●	●	●	●	●	●	●	●
Amestecate (Mix) (☺)	●	●	●	●	●	●	●	●	●
Protecția copiilor (Baby Care) (☺)	●	●**	●	●**		●	●	●	●
Spălare silențioasă (Silent Wash) (☺)	●		●		●	●	●	●	●
Protecția pielii (Skin Care) (☺)	●	●	●	●	●	●	●	●	●
Pilote (Duvet) (☺)	●		●		●	●	●	●	
Articole sportive (Sports Wear) (☺)	●		●		●	●	●	●	
Lâna (Wool) (☺)	●		●			●	●	●	
Rapid 30 (Quick 30) (☺)	●		●			●	●	●	●
Doar uscare (Dry Only) (☺)	●		●						●*
Spălare+Uscare (Wash+Dry) (☺+☺)	●	●	●	●	●	●	●		●*
Clătire+Stoarcere (Rinse+Spin) (☺+☺)	●	●	●				●	●	●

* : Această opțiune este inclusă automat în ciclul și nu poate fi eliminată.

** : Această opțiune este inclusă automat în ciclul de spălare și poate fi eliminată.

■ Date de operare

Program	Max. RPM
Bumbac (Cotton) (☺)	1400
Bumbac Eco (Cotton Eco) (☺»)	1400
Spălare ușoară (Easy Care) (☺)	1000
Amestecate (Mix) (☺)	1400
Protecția copiilor (Baby Care) (☺)	1000
Spălare silențioasă (Silent Wash) (☺)	1000
Protecția pielii (Skin Care) (☺)	1400
Pilote (Duvet) (☺)	1000
Articole sportive (Sports Wear) (☺)	800
Lâna (Wool) (☺)	800
Rapid 30 (Quick 30) (☺)	1400
Doar uscare (Dry Only) (☺)	1400
Spălare+Uscare (Wash+Dry) (☺+☺)	1400
Clătire+Stoarcere (Rinse+Spin) (☺+☺)	1400

Mod de utilizare a mașinii de spălat

■ Panoul de control

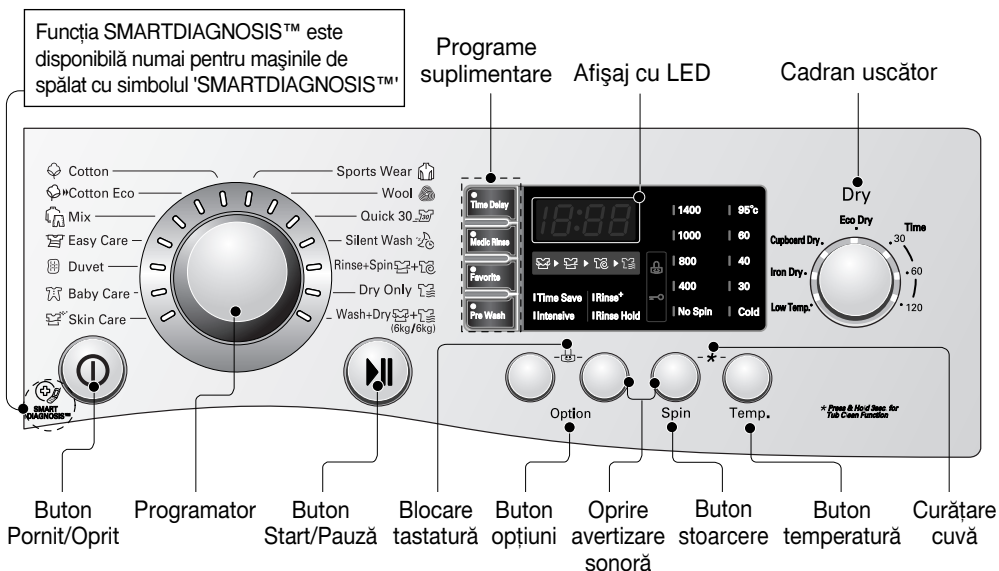

Pornit/Oprit

- Această opțiune poate fi folosită pentru a reduce timpul programului de spălare.
- Pentru a folosi această opțiune, apăsați butonul Pornit/Oprit o dată înainte să înceapă programul de spălare.

Programator

- Sunt disponibile 14 programe conform tipului de rufe
- Becul se va aprinde pentru a indica programul selectat.

Start/Pauză

- Butonul Start/Pauză servește la pornirea ciclului de spălare sau la oprirea temporară a acestuia.
- Dacă e necesară oprirea temporară a ciclului de spălare, apăsați butonul Start/Pauză.
- Cu butonul Pauză apăsat, alimentarea va fi oprită automat după 4 minute.

Program suplimentar

- Folosiți aceste butoane pentru a selecta opțiunile de ciclu dorite pentru ciclul selectat.

Afișaj cu LED

- Afișajul arată setările, timpul rămas estimat, opțiunile și mesajele de stare ale mașinii de spălat. Afișajul va rămâne activ pe toată durata ciclului.

Opțiuni

- Acest lucru vă permite să selectați un ciclu suplimentar și se aprinde în momentul selectării.

Mod de utilizare a mașinii de spălat

■ Program suplimentar

Întârziere timp (Time Delay)

Puteți seta un timp de întârziere, astfel încât mașina de spălat să pornească automat și să finalizeze ciclul după intervalul de timp specificat.

NOTĂ

- Timpul de întârziere înseamnă timpul rămas până la finalizarea programului, nu până la începutul acestuia. Timpul efectiv de funcționare poate varia în funcție de temperatura apei, cantitatea de rufe încărcate și de alți factori.

1. Apăsăți butonul **Pornit/Oprit**.
2. Selectați un program.
3. Apăsăți butonul pornire întârziată și setați timpul necesar.
4. Apăsăți butonul **Start/Pauză**.

Clătire medicală (Medic Rinse)

Pentru rezultate optime sau pentru clătire mai curată. Acesta permite clătirea să fie făcută la 40°C.

1. Apăsăți butonul **Pornit/Oprit**.
2. Selectați un ciclu.
3. Apăsăți butonul Clătire medicală și setați timpul cerut.
4. Apăsăți butonul **Start/Pauză**.

Preferat (Favorite)

Programul preferat vă permite să păstrați un ciclu de spălare individualizat pentru o utilizare ulterioară.

1. Apăsăți butonul **Pornit/Oprit**.
2. Selectați un program.
3. Selectați ciclul.
(Metoda de spălare, numărul de clătiri, viteza de centrifugare, temperatura apei etc.)
4. Țineți apăsat butonul programului Preferat timp de 3 secunde.

Programul Preferat este păstrat acum pentru a putea fi utilizat ulterior.

Pentru a reutiliza programul, selectați programul Preferat și apăsați Start/Pauză.

Prespălare (Pre Wash)

Dacă rufe sunt foarte murdare se recomandă ciclul „Prespălare”.

1. Apăsăți butonul **Pornit/Oprit**.
2. Selectați un program.
3. Apăsăți butonul Prespălare.
4. Apăsăți butonul **Start/Pauză**.

Mod de utilizare a mașinii de spălat

■ Opțiuni

Opțiuni (Option)

- **Reducere timp (Time Save)** : Această opțiune se poate utiliza pentru reducerea timpului unui program de spălare.
- **Intensiv (Intensive)** : Dacă rufe au un grad normal sau ridicat de murdărire, opțiunea „Intensiv” este eficientă.
- **Clătire+ (Rinse+)** : Aducă o clătire.
- **Oprire în apă (Rinse Hold)** :
 - Această funcție se selectează apăsând repetat butonul Rinse și lasă rufe după clătire în apă fără a începe uscarea.
 - Dacă doriți să uscați rufe când funcția **Clătire stop** este activată, apăsați butonul **Start/Pauză** pentru a anula funcția Rinse Hold și selectați viteza sau programul. Apăsați **Start/Pauză** încă o dată pentru a porni programul.
 - Dacă doriți numai evacuarea apei, selectați programul **Oprit**.

Stoarcere (Spin)

- Numărul de rotații la stoarcere poate fi selectat prin apăsarea repetată a butonului ‘Stoarcere’.

Temp. (Temp.)

- Apăsând butonul Temp. puteți selecta temperatura apei.
 - Rece
 - 30°C, 40°C, 60°C, 95°C
- Puteți selecta temperatura apei în funcție de program.

■ Alte funcții

Numai centrifugare

1. Apăsați butonul **Pornit/Oprit**.
2. Selectați viteza de centrifugare.
3. Apăsați butonul **Start/Pauză**.

❗ NOTĂ

- Când selectați „Fără stoarcere”, va continua să se rotească scurt timp cu viteză mică, pentru o scurgere rapidă.

Mod de utilizare a mașinii de spălat

■ Blocare pentru copii

Selectați această funcție pentru a bloca butoanele de pe tabloul de control, astfel încât să preveniți orice intervenție exterioară. „Blocarea pentru copii” se poate seta numai în timpul ciclului de spălare.

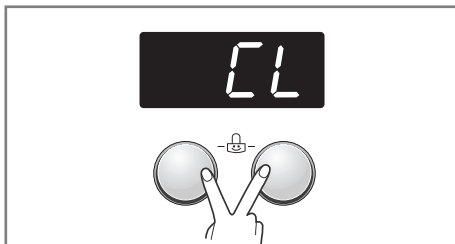

Blocarea panoului de control

1. Apăsăți simultan butoanele de Opțiuni timp de 3 secunde.
2. Se va auzi un beep și pe afișajul cu led va apărea pentru scurt timp „CL”. Când este setată blocarea pentru copii, toate butoanele sunt blocate, cu excepția butonului Power (Alimentare).

● NOTĂ

- Oprirea alimentării de la curent nu va reseta funcția de blocare pentru copii. Trebuie să dezactivați caracteristica de blocare pentru copii înainte de a putea accesa orice altă funcție.

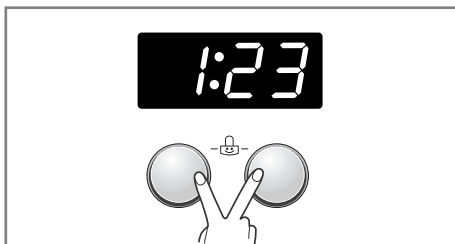

Deblocarea panoului de control

1. Apăsăți simultan butoanele de Opțiuni timp de 3 secunde.
2. Se va auzi un beep, iar timpul rămas pentru programul curent va reapărea pe afișajul cu led.

■ Beep Pornit/Oprit

Funcția de Beep pornit/oprit poate fi setată numai în timpul ciclului de spălare.

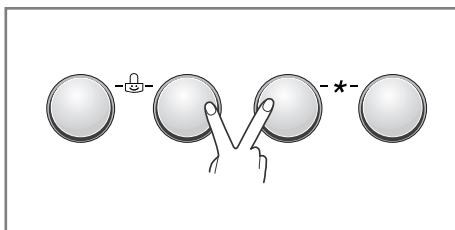

1. Apăsăți butonul **Pornit/Oprit**.
2. Apăsăți butonul **Start/Pauză**.
3. Țineți apăsat butoanele **Opțiuni** și **Stoarcere** simultan timp de trei secunde pentru a porni/opri funcția Beep.

După ce ați setat funcția Beep pe pornit/oprit, setarea respectivă este memorată chiar și dacă opriți alimentarea cu curent.

● NOTĂ

- Dacă doriți să dezactivați funcția Beep, este suficient să repetați acest proces

Mod de utilizare a mașinii de spălat

■ Curățare cuvă

Curățarea cuvă este un ciclu special utilizat pentru curățarea interiorului mașinii de spălat. La acest ciclu se utilizează o cantitate mai mare de apă, cu o viteză mai mare de centrifugare. Utilizați cu regularitate acest ciclu.

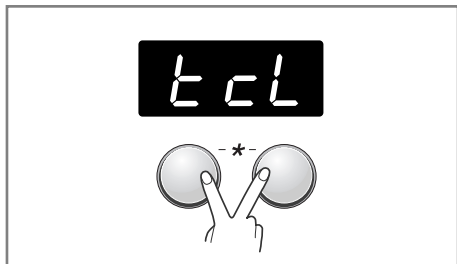

1. Îndepărtați orice obiect de îmbrăcăminte sau articol din mașina de spălat și închideți ușa.
2. Deschideți sertarul dozatorului și adăugați un produs anticalcar (de exemplu Calgon) în compartimentul principal de spălare.
3. Închideți ușor sertarul dozatorului.
4. Porniți alimentarea la curent și țineți apăsat butonul Stoarcere și Temperatură timp de 3 secunde, apoi pe afișajul cu led va apărea „ECL”.
5. Apăsăți butonul Start/Pauză pentru pornire.
6. Când ciclul este finalizat, lăsați ușa deschisă, pentru a permite uscarea locului unde se deschide ușa mașinii de spălat, a garniturii flexibile și a geamului ușii.

ⓘ NOTĂ

- Nu adăugați detergent în compartimentele pentru detergent.
- Spuma excesivă poate determina scurgeri din mașina de spălat.

⚠ PRECAUȚII

- Dacă aveți un copil mic, aveți grijă să nu lăsați ușa deschisă prea mult timp.

■ Blocare ușă și Detectare

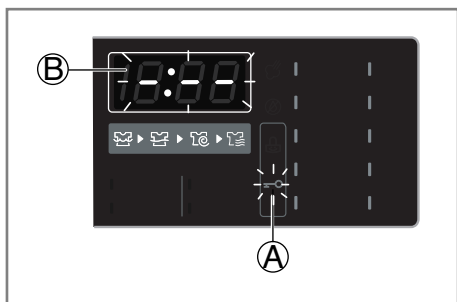

- (A) „**Blocare ușă**” – Din motive de siguranță, ușa se va bloca în timp ce mașina este în funcțiune și se va aprinde pictograma „Blocare ușă”. Puteți deschide în siguranță ușa după ce pictograma „Blocare ușă” se stinge.
- (B) Se va aprinde pictograma „**Detectare**” atunci când tamburul mașinii de spălat se rotește lent și detectează cât de multe rufe sunt încărcate în tambur. Va dura puțin.

Mod de utilizare a mașinii de spălat

■ Uscare

- Robinetul de apă rece trebuie să rămână deschis pe durata ciclurilor de uscare.

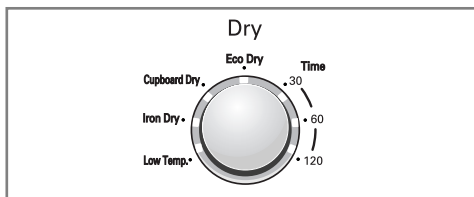

- Procesul automat al acestei mașini de spălat cu uscător, de la spălarea până la uscare, poate fi selectat cu ușurință.
- Pentru o uscare mai uniformă, asigurați-vă că toate articolele încărcate în mașină sunt fabricate din materiale asemănătoare și au o grosime similară.
- Nu supraîncărcați uscătorul introducând prea multe articole în tambur. Articolele trebuie să poată fi rotite liber.
- Dacă deschideți ușa și scoateți rufe înainte ca uscătorul să-și fi încheiat ciclul, amintiți-vă să apăsați butonul Start/Pauză.
- Rotind discul DRY (Uscare), puteți selecta: Cupboard Dry (Uscare pentru depozitare în dulap) - Eco Dry (Uscare Eco) - 30 - 60 - 120 - Low Temp. (Uscare la temperatură joasă) - Iron Dry (Uscare pentru călcare cu fierul).
- După încheierea ciclului de uscare, apare pe afișaj „ LD ”. Prin apăsarea butonului „Start/Pauză”, programul poate fi încheiat. Dacă nu apăsați butonul „Start/Pauză”, programul se va încheia după circa 4 ore. Ciclul de răcire „ LD ”.

1. Ghid pentru uscare automată

- Folosiți ciclurile automate pentru a usca cele mai multe rufe. Senzorii electronici măsoară temperatura la evacuare, astfel încât să crească sau să reducă temperaturile de uscare pentru un timp mai scurt de reacție și un control mai precis al temperaturii.
- Program de uscare automată recomandat în funcție de tipul rufelor.
 - a) Low Temp. (Uscare la temperatură joasă) :
Selectați pentru sintetice
 - b) Iron Dry (Uscare pentru călcare cu fierul) :
Dacă vreți să călcați hainele
 - c) Cupboard Dry (Uscare pentru depozitare în dulap) : Selectați pentru bumbac
 - d) Eco Dry (Uscare Eco) : Ciclu special pentru reducerea consumului de apă în timpul ciclului de Uscare.
 - e) Timp (30/60/120 minute)
 - 30 min.: Bumbac / Prosop 0,5 kg
 - 60 min.: Bumbac / Prosop 1,5 kg
 - 120 min.: Bumbac / Prosop 3,0 kg

NOTĂ

- Timpul de uscare estimat variază de la timpul efectiv de uscare cu o mașină automată. Tipul materialului, cantitatea de rufe încărcate și programul de uscare selectat afectează timpul de uscare.
- În ultimele 11 minute din timpul de uscare, un senzor (termistor) detectează condițiile de uscare a hainelor. Dacă uscarea este lentă, durata ciclului va crește cu max. 10 minute, pe display rămânând afișat „11” minute.

Mod de utilizare a mașinii de spălat

2. Ghid pentru timpul de uscare

- Rotind discul DRY (Uscare), puteți selecta timpul de uscare.
- Programul de uscare poate dura până la 150 minute. Dacă selectați numai uscare, programul de uscare va porni după stocare.
- Acești timpi de uscare sunt oferți ca ghid pentru a vă ajuta să setați uscătorul pentru uscare manuală. Timpii de uscare pot varia foarte mult în funcție de umiditate, de temperatura camerei și de tipul țesăturii, iar experiența dvs. proprie va reprezenta cel mai bun ghid.

Articole din lână

- Nu uscați prin centrifugare articolele din lână. Așezați-le în forma lor originală și uscați-le pe o suprafață netedă.

Materiale țesute și tricotate

- Unele materiale țesute și tricotate pot intra la apă în mod diferit, în funcție de calitatea lor.
- Întindeți-le întotdeauna imediat după uscare.

Articole neșifonabile și sintetice

- Nu supraîncărcați uscătorul.
- Scoateți articolele neșifonabile imediat ce uscătorul se oprește, pentru a reduce formarea cutelor.

Materialele din fibre sau piele

- Verificați întotdeauna instrucțiunile fabricantului.

Articole pentru bebeluși și cămăși de noapte

- Verificați întotdeauna instrucțiunile fabricantului.

Cauciuc și material plastic

- Nu uscați articole care conțin cauciuc sau material plastic, cum ar fi:
 - a) șorturi, bavete, huse pentru scaune
 - b) perdele și fețe de masă
 - c) covorașe de baie

Fibră de sticlă

- Nu uscați articole din fibră de sticlă în uscător. Particulele de sticlă rămase în uscător se pot agăța de rufe data viitoare când folosiți uscătorul și vă pot irita pielea.

3. Terminarea uscării

- Când ciclul de uscare este încheiat, se afișează „**CD**” [Cool Down] pe afișajul multifuncțional.
- Cool Down (Răcire) se setează automat când se încheie un ciclu de uscare.
- Dacă nu scoateți rufe din uscător imediat ce acesta se oprește, se pot forma cute.
- Funcția Cool Down amestecă, rearanjează și înfoaie periodic rufe, pentru a evita formarea cutelor fără căldură, timp de până la 4 ore.
- Mesajul „**CD**” va fi afișat în continuare până când rufe sunt scoase sau până la apăsarea butonului Start/Pauză.

Adăugarea detergentului

■ Adăugarea detergentului și a balsamului de rufe

► Sertarul pentru detergent

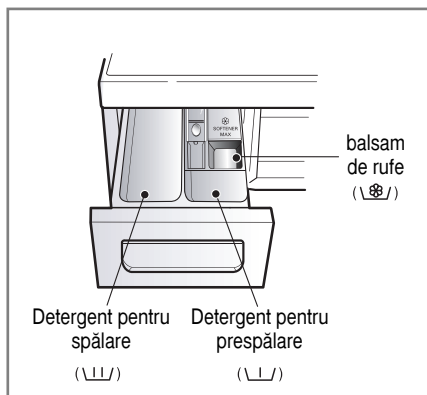

- Numai spălare → U-shaped icon
- Prespălare + spălare → U-shaped icon with dot • U-shaped icon

⚠ ATENȚIE

- Nu lăsați niciun detergent la îndemâna copiilor, deoarece există pericolul otrăvirii.
- O cantitate prea mare de detergent, înălbitor sau balsam poate face ca apa să dea pe dinafară.
- Asigurați-vă că utilizați cantitatea corectă de detergent.

► Adăugarea balsamului de rufe

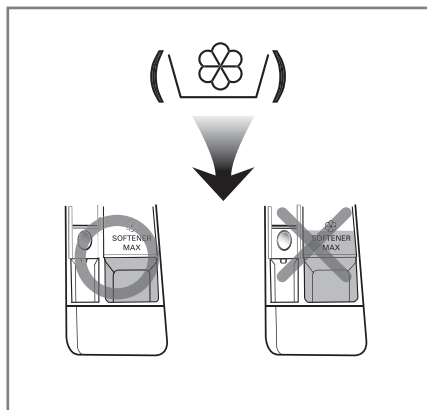

- Nu depășiți nivelul maxim. O cantitate prea mare poate cauza împrăștierea balsamului de rufe, care poate păta rufe.
- Nu lăsați balsamul de rufe în sertarul pentru detergent mai mult de 2 zile (balsamul se poate întări).
- Balsamul va fi adăugat automat la ultimul ciclu de clătire.
- Nu deschideți sertarul în timpul alimentării cu apă.
- Nu folosiți solvenți (benzen, etc.)

ⓘ NOTĂ

- Nu turnați balsamul de rufe direct pe rufe.

Adăugarea detergentului

► Dozarea detergentului

- Detergentul trebuie folosit conform cu instrucțiunile producătorului lui.
- Dacă folosiți mai mult detergent decât cantitatea recomandată, poate apărea prea mult clăbuc și aceasta va diminua rezultatele spălării sau poate suprasolicita motorul (ducând la o proastă funcționare).
- Pentru rezultate optime, se recomandă folosirea detergentului pudră.
- Dacă doriți să folosiți detergent lichid urmați instrucțiunile producătorului acestuia.
- Puteți turna detergent lichid direct în sertar doar dacă porniți ciclul de spălare imediat.
- Vă rugăm nu folosiți detergent lichid dacă urmează să folosiți funcția “pornire întârziată “ deoarece lichidul se poate întări sau dacă ați selectat funcția “prespălare “.
- Folosiți numai detergent pentru mașinile de spălat cu încărcare frontală.
- Cantitatea de detergent poate fi ajustată în funcție de temperatura apei, duritatea apei, mărimea și gradul de murdărire al rufelor. Pentru cele mai bune rezultate, evitați spumarea excesivă.

⚠ ATENȚIE

- Nu lăsați detergentul să se întărească.
- Acest lucru poate duce la blocaje, clătire inefficientă sau miros urât.

📌 NOTĂ

- Încărcare maximă: conform recomandărilor producătorului.
 - Încărcare parțială: 3/4 din cantitatea normală.
 - Încărcare minimă: 1/2 din încărcarea maximă.
- Detergentul este preluat din sertar la începutul ciclului.

► Adăugarea unui agent de dedurizare a apei

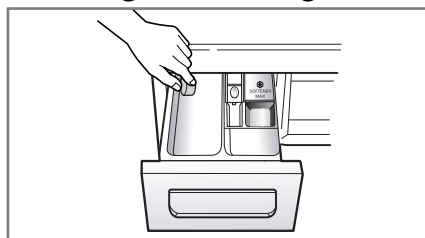

- Se poate folosi un agent de dedurizare a apei, cum ar fi Calgon, pentru a reduce consumul de detergent în zonele cu apă extrem de dură. Dozați ținând cont de cantitatea specificată pe ambalaj. Adăugați întâi detergent și apoi agentul de dedurizare a apei.
- Folosiți cantitatea de detergent necesară pentru apă dedurizată.

► Utilizarea tabletelor

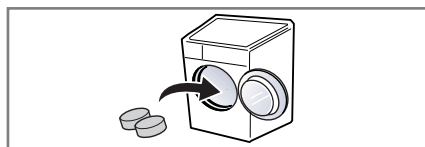

1. Deschideți ușa mașinii de spălat și introduceți tabletele în cuvă.

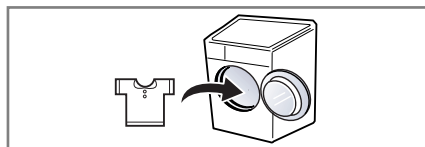

2. Introduceți rufele în cuvă.

Întreținere

- Înainte de curățarea interiorului mașinii, scoateți-o din priză pentru a evita electrocutarea.
- Opriți robinetul de închidere dacă urmează să lăsați mașina o perioadă de timp (de exemplu în vacanță), mai ales dacă nu există o scurgere în podea (canal) în imediata apropiere.
- Când aruncați aparatul, tăiați cablul de alimentare și distrugeți ștecărul.
- Dezactivați dispozitivul de blocare a ușii pentru a preveni prinderea copiilor înăuntru.

■ Filtrul de admisie apă

- Mesajul de eroare „ E ” va clipi pe tabloul de comandă atunci când apa nu ajunge în sertarul pentru detergent.
- Dacă apa este foarte dură sau conține urme de var, filtrul de admisie apă se poate înfunda. Se recomandă curățarea periodică a filtrului.

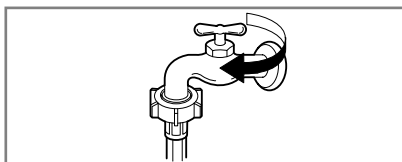

1. Închideți robinetul de apă.

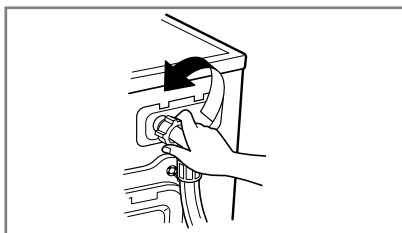

2. Desfaceți furtunul de apă.

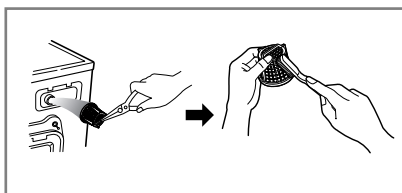

3. Curățați filtrul cu ajutorul unei perii tari.

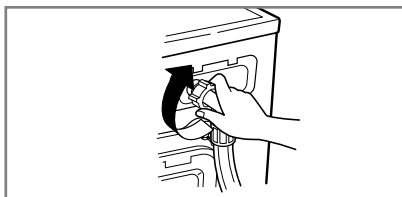

4. Fixați la loc furtunul de admisie apă.

■ Filtrul pompei de evacuare

- Filtrul de evacuare strânge firele și obiectele mici rămase în rufe. Verificați periodic dacă acest filtru este curat pentru a asigura o bună funcționare a mașinii de spălat.

▲ PRECAUȚII

- Evacuați mai întâi apa cu ajutorul furtunului de evacuare și apoi deschideți filtrul de evacuare pentru a îndepărta scamele sau obiectele.

Atenție la evacuarea apei calde.

- Lăsați apa să se răcească înainte de a curăța pompa de evacuare, de a efectua golirea de urgență sau de a deschide ușița în caz de urgență.

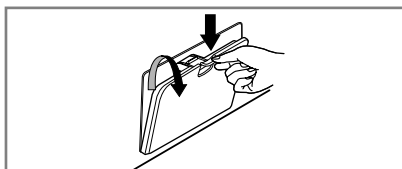

1. Deschideți capacul apărătorii inferioare.
Trageți furtunul afară.

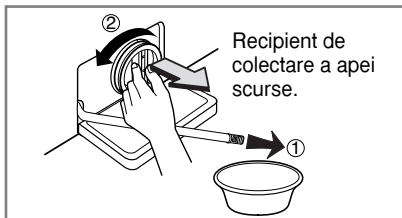

2. Scoateți bușonul de scurgere.
Desfaceți filtrul, rotindu-l spre stânga.

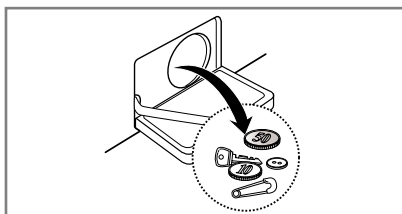

3. Îndepărtați orice corpuri străine din filtrul pompei.

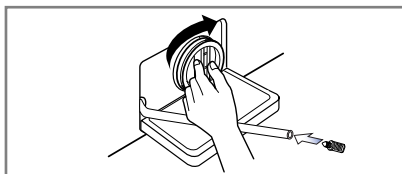

4. După curățare, rotiți filtrul pompei și puneți la loc bușonul de scurgere.

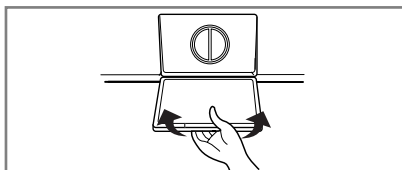

5. Închideți capacul apărătorii inferioare.

Întreținere

■ Sertarul pentru detergent

- După o perioadă de timp detergentul și balsamul de rufe lasă urme pe sertar.
- Acesta trebuie curățat periodic cu jet de apă.
- Dacă e nevoie, puteți scoate complet sertarul din mașină apăsând clicul în jos și trăgând sertarul afară.
- Pentru a ușura curățarea, partea de sus a compartimentului pentru balsam poate fi desfăcută.

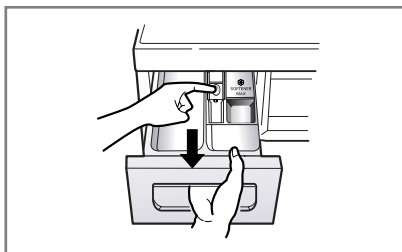

1. Trageți afară sertarul de dozare.

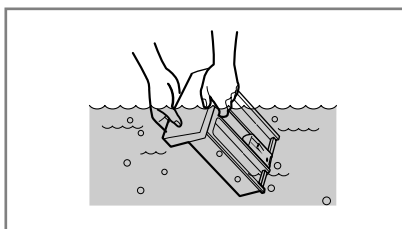

2. Curățați sertarul de dozare sub jet de apă.

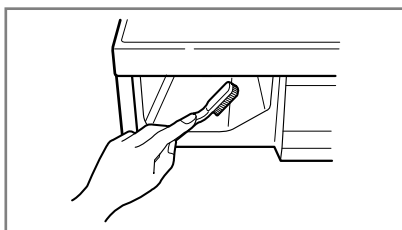

3. Curățați interiorul spațiilor respective cu o periuță veche de dinți.

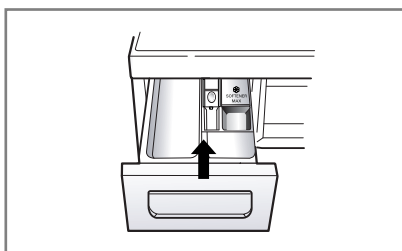

4. Puneți la loc sertarul de dozare.

■ Cuva

- Dacă apa din zona dvs. este dură, în anumite locuri neaccesibile se pot forma depuneri de piatră care nu pot fi îndepărtate.
- În timp aceste depuneri pot bloca aparatele, și dacă nu sunt eliminate aparatele nu mai pot fi folosite.
- Deși cuva este fabricată din oțel inox, pot apărea pete mici de rugină din cauza articolelor mici metalice (agrafe de păr, insigne) care rămân în cuvă.
- Cuva trebuie curățată periodic.
- Dacă folosiți produse de curățare, clor sau alte substanțe similare, asigurați-vă că acestea sunt potrivite pentru mașinile de spălat.
- Produsele de curățare pot conține chimicale care pot afecta anumite componente ale mașinii.
- Îndepărtați petele cu ajutorul unui produs de curățare a oțelului inox.
- Nu folosiți burete de sârmă.

■ Curățarea mașinii de spălat

► Exteriorul

- Utilizarea corectă a mașinii de spălat îi poate prelungi durata de folosință.
- Exteriorul mașinii poate fi curățat cu apă caldă și cu un detergent neutru neabraziv.
- Ștergeți imediat orice pată, cu ajutorul unei cârpe umede.
- Evitați lovirea suprafeței cu obiecte ascuțite.
- Nu folosiți substanțe metilice, diluanți sau produse similare.

► Interiorul

- Ștergeți rama ușii, garnitura flexibilă și geamul ușii.
- Porniți mașina printr-un ciclu complet cu apă caldă.
- Repetați procesul dacă e nevoie.

● NOTĂ

- Pentru a îndepărta depunerile de apă dură, folosiți numai agenți de curățare etichetați ca fiind siguri pentru mașina de spălat.

■ Încăperi reci

Dacă mașina de spălat este așezată în locuri unde poate apărea îngheț sau este folosită la temperaturi de îngheț, respectați instrucțiunile de mai jos pentru a preveni deteriorarea mașinii:

- Închideți robinetul de apă.
- Desfaceți furtunurile de alimentare apă și scoateți apa din ele.
- Introduceți ștecherul de alimentare într-o priză cu legare la pământ.
- Turnați 3,8 l de lichid antigel auto în cuva goală. Închideți ușa.
- Turați cuva și lăsați-o să se rotească 1 minut pentru a elimina toată apa. Nu va fi eliminat tot antigelul.
- Scoateți cablul din priză, ștergeți interiorul cuvei și închideți ușa.
- Scoateți sertarul pentru detergent și vărsați apa din compartimente.
- Așezați mașina de spălat în poziție verticală.
- Pentru a elimina antigelul din mașină după depozitare, turați mașina goală printr-un ciclu complet cu detergent. Nu adăugați rufe.

Ghid de rezolvare a problemelor

- Această mașină de spălat este dotată cu funcții automate de protecție care detectează și determină erorile în faza inițială, reacționând corespunzător. Atunci când mașina nu funcționează corect sau nu funcționează deloc, verificați punctele de mai jos înainte de a chema un specialist.

■ Diagnosticarea problemei











Simptom	Cauză posibilă	Soluție
Zdrăngănit și zgomot neobișnuit	<ul style="list-style-type: none">• Pot fi obiecte străine în cuvă sau în pompă - monede, agrafe.	Opriti mașina și verificați cuva și filtrul de evacuare. Dacă zgomotul persistă după repornirea mașinii, chemați un specialist.
Zgomot puternic	<ul style="list-style-type: none">• Încărcarea prea multor rufe poate produce zgomote mari. Acest lucru este normal de obicei.	Dacă sunetul persistă, mașina este probabil dezechilibrată. Opriti-o și reechilibrați încărcătura.
Zgomot vibrant	<ul style="list-style-type: none">• Ați scos toate șuruburile de transport?• Se sprijină toate picioarele pe podea?	Dacă nu le-ați scos la instalare, vezi ghidul de instalare pentru scoaterea șuruburilor de transport. Rufe încarcate pot fi distribuite neuniform în cuvă. Opriti mașina și rearanjați rufe.
Scurgeri de apă	<ul style="list-style-type: none">• Furtunurile de alimentare sau evacuare nu sunt bine fixate la robinet sau la mașină.• Furtunul de evacuare este înfundat.	Verificați și strângeți furtunurile. Desfundați furtunul de evacuare. Chemați un instalator dacă e cazul.
Prea multă spumă		Prea mult detergent sau un detergent nepotrivit poate face prea multă spumă, ceea ce duce la scurgeri de apă.
Apa nu ajunge în mașină sau intră prea încet.	<ul style="list-style-type: none">• Alimentarea cu apă este defectuoasă.• Robinetul nu este deschis complet.• Furtunurile de admisie sunt îndoite.• Filtrul de admisie este colmatat.	Încercați la un alt robinet. Deschideți robinetul complet. Întindeți furtunurile. Verificați filtrul de admisie.
Apa din mașină nu este evacuată sau e evacuată prea încet.	<ul style="list-style-type: none">• Furtunul de evacuare este îndoit sau înfundat.• Filtrul de evacuare este colmatat.	Curățați și întindeți furtunul de evacuare. Curățați filtrul de evacuare.

Ghid de rezolvare a problemelor

Simptom	Cauză posibilă	Soluție
Mașina nu pornește. Tamburul nu se rotește.	<ul style="list-style-type: none"> • Cablul electric nu este bine băgat în priză sau legătura e slabă. • Siguranța e arsă, disjunctorul declanșat sau e pană de curent. • Robinetul de apă nu e deschis. • Verificați dacă ușa e bine închisă. 	<p>Asigurați-vă că ștecherul e bine băgat în priză.</p> <p>Resetați disjunctorul sau înlocuiți siguranța. Dacă problema e supraîncărcarea circuitului, chemați un electrician.</p> <p>Deschideți robinetul.</p> <p>Închideți ușa și apăsați butonul Start/Pauză. După ce îl apăsați, pot trece câteva secunde până să înceapă cuva să se rotească. Ușa trebuie blocată pentru a începe rotirea.</p> <p>Adăugați 1-2 articole similare pentru a echilibra sarcina. Rearanjați rufe pentru o urcare corespunzătoare.</p>
Ușa nu se deschide.		După ce mașina a pornit, ușa nu poate fi deschisă din motive de siguranță. Verificați dacă pictograma „Blocare ușă” este luminată. Puteți deschide în siguranță ușa după ce pictograma „Blocare ușă” se stinge.
Timpul de spălare este lung.		Timpul de spălare poate varia în funcție de cantitatea de rufe, de presiunea și temperatura apei și de alte condiții. Dacă este detectat un dezechilibru sau dacă e activ programul de eliminare a spumei, timpul de spălare va fi prelungit.
Balsamul de rufe dă pe dinafară.	O cantitate prea mare de balsam poate face ca acesta să dea pe dinafară.	Respectați instrucțiunile pentru balsam, pentru a vă asigura că ați utilizat cantitatea adecvată. Nu depășiți linia de maxim.
Balsamul a fost eliberat prea devreme		Închideți ușor sertarul de dozare. Nu deschideți sertarul în timpul ciclului de spălare.
Probleme uscare	Nu usucă	Nu supraîncărcați. Verificați dacă se scurge suficientă apă din rufe din mașina de spălat. Încărcarea cu rufe este prea mică pentru a fi mișcate corect în tambur. Adăugați câteva prosoape.

Ghid de rezolvare a problemelor

■ Mesaje de eroare

Simptom	Cauză posibilă	Soluție
	<ul style="list-style-type: none"> Alimentarea cu apă nu e potrivită în zonă. Robinetul de apă nu e complet deschis. Furtunul de admisie are coturi. Filtrul de admisie este colmatat. 	<p>Încercați la un alt robinet. Deschideți complet robinetul. Întindeți furtunul. Verificați filtrul de admisie.</p>
	<ul style="list-style-type: none"> Furtunul de evacuare este îndoit sau înfundat. Filtrul de evacuare este colmatat. 	<p>Curățați și întindeți furtunul de evacuare. Curățați filtrul de evacuare.</p>
	<ul style="list-style-type: none"> Prea puține rufe Încărcare dezechilibrată Mașina dispune de un sistem de detecție și corecție dezechilibre. Dacă ați introdus articole grele (halat de baie, preș de baie, etc.) sistemul poate opri rotirea sau chiar întregul ciclu. Dacă la sfârșitul ciclului rufe sunt încă ude, adăugați articole mici pentru echilibrarea sarcinii și repetați ciclul de uscarea. 	<p>Adăugați 1-2 articole similare pentru a echilibra sarcina. Rearanjați rufe pentru o urcare corespunzătoare.</p>
	 <ul style="list-style-type: none"> Este deschisă ușa? 	<p>Închideți ușa. * Dacă „dE” nu dispăre, chemați service-ul.</p>
		<p>Scoateți din priză și chemați service-ul. Închideți robinetul de apă.</p>
	<ul style="list-style-type: none"> Prea multă apă din cauza unei defecțiuni la supapa de apă. 	<p>Scoateți din priză. Chemați service-ul.</p>
	<ul style="list-style-type: none"> Senzorul de nivel apă e defect. 	
	<ul style="list-style-type: none"> Suprasolicitare motor. 	<p>Lăsați mașina de spălat să stea timp de 30 minute, pentru a permite răcirea motorului; apoi reluați ciclul.</p>
	<ul style="list-style-type: none"> Mașina de spălat a trecut printr-o pană de curent. 	<p>Porniți din nou ciclul de spălare.</p>
	<ul style="list-style-type: none"> Verificați sursa de apă. 	<p>Dacă “dHE” nu este dezactivat, scoateți mașina din priză și sunați la Service.</p>

Ghid de rezolvare a problemelor

NOTĂ

- Funcția SMARTDIAGNOSIS™ este disponibilă numai pentru mașinile de spălat cu simbolul 'SMARTDIAGNOSIS™'. Funcția SMARTDIAGNOSIS™ nu va opera dacă telefonul mobil are activată opțiunea “reducere zgomot”.

■ Utilizare SMARTDIAGNOSIS™

- Folosiți această funcție doar în cazul solicitării venite din partea call center-ului. Transmisiile sunt similare sunetelor unui fax și nu pot fi interpretate decât de către call center.
 - Funcția SMARTDIAGNOSIS™ nu poate fi activată dacă mașina de spălat nu are curent. Dacă acest lucru se întâmplă, rezolvarea problemei se va face fără activarea acestei funcții.
- Dacă aveți probleme cu mașina Dvs. de spălat, sunați la Call Center. Urmați cu atenție instrucțiunile agentului și următorii pași, atunci când vi se va cere acest lucru :

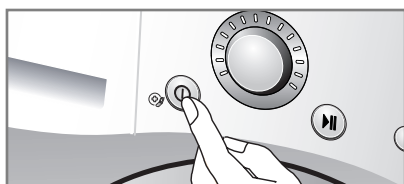

1. Apăsați butonul pornit/oprit pentru a porni mașina de spălat. Nu apăsați alte butoane și nu rotiți butonul de selectare a programelor de spălare.

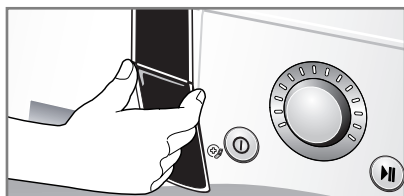

2. Plasați microfonul telefonului cât mai aproape de butonul pornit/oprit, dacă acest lucru este cerut de către agentul call center.

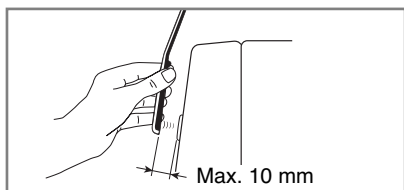
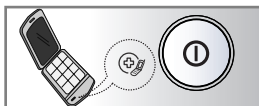

3. Țineți apăsat butonul “Temp.” timp de 3 secunde, în timp ce țineți microfonul telefonului cât mai aproape de butonul pornit/oprit.
4. Mențineți telefonul în această poziție până la finalizarea transmisiei. Transmisia va dura 17 secunde și va fi indicată pe display.
 - Pentru cele mai bune rezultate, nu mișcați telefonul în timpul transmisiei.
 - Dacă operatorul call center nu a putut face o înregistrare fidelă, este posibil să fiți rugat să repetați.
 - Apăsarea butonului pornit/oprit în timpul transmisiei va opri funcția SMARTDIAGNOSIS™
5. Odată ce număratoarea s-a terminat iar tonurile s-au oprit, reluați conversația cu agentul call center care va fi în măsură să vă ajute pe baza analizei făcute de către centru.

Centru relații cu clienții

U.S.A.	1-800-243-0000	Kenya	800545454
Canada	1-888-542-2623	Israel	1-700-700-909
Mexico	018003471919 / 018002885454	Algeria	021 36 54 54
Panama	800-5454	Iran	9685
Rep.Dominicana	1-800-751-5454	South Africa	800545454
Nicaragua	001-800-507-0007	Morocco	801005454
El Salvador	00-800-6309	Turkey	444 6 543
Costa Rica	0-800-507 5454	Egypt	19960
Puerto Rico	001-800-510-9564	Russia	8-800-200-7676
Trinidad & Tobago	1-877-4909112	Ukraine	0-800-303-000
Grenada	1-877-8415314	Estonia	8009990
St Kitts	1-800-2050547	Latvia	8 0003 271
St Lucia	1-877-8415311	Lithuania	8 800 30-800
St Vincent	1-877-8415310	Belarus	8 820 0071 1111
Jamaica	1-800-2342675	Kazakhstan	8-8000-805-805
Ecuador	1-800-545454	U.K.	0844-847-5454
Guatemala	1-801-422-5454	Germany	01805-4737-84
Honduras	800-7919270	Greece	801-11-200-900
Venezuela	0-800-5424477	Czech	420-810 555 810
Chile	800-26-1054	Slovak	421-850 111 154
Bolivia	800-10-0545	Spain	902-500-234
Paraguay	009-800110021	Sweden	0771-41-4379
Brazil	0800-707-5454 / 4004-5400	Denmark	8088-5758
Peru	0-800-1-2424	Finlan	0800-116-587
Argentina	0800-888-5454 / 0810-555-5454	Norway	800-18-740
Uruguay	000-405-4089	Rumania	40-31-2283542
Colombia	01 8000 91 0683	Bulgaria	0700-1-5454
Thailand	0-2878-5757 / 1800-545454	Hungary	36-06-40-545454
Philippines	+632.9025544	France	0825-825-592
Australia	1300 542 273	Netherlands	0900-543-5454
Indonesia	0800-123-7777	Belgium	015-200-255
Vietnam	1800-1503	Luxembourg	32-15-200-255
India	1800-180-9999	Italy	199600099
Malaysia	1-800-822-822	Portugal	351-808-78-5454
Singapore	65 6512 0555 / 65 65120-550 /	Poland	801-54-54-54
	65 6512-9207	Austria	438-1014-4131
China	400-819-9999	Cote d'Ivoire	800-00-777
Taiwan	0800-89-8899	Ghana	21-22-3392
Hongkong	852-3543 7777	Senegal	33-8596900
U.A.E.	800-54	Cameroon	33420428
Jordan	0800-221-54 / 06-560-8530	D.R Congo	15167856
Syria	011-54-9-54	Gabon	72-17-90
Iraq	078 0199 7940 / 078 0199 7954	Angola	222-334394/7
	1273		222-338138
Lebanon	1273	Gambia	4396669
Nigeria	01-2716520,21,22 / 070-9811-5454	Mali	20 29 00 58
Pakistan	0800 15454		
Tunisia	80-100-543		

Conditii de garantie

Casarea aparatelor vechi

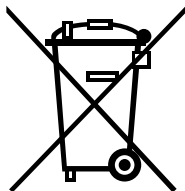

1. Această siglă (un coș de gunoi încercuit și tăiat) semnifică faptul că produsul se află sub incidența Directivei Consiliului European 2002/96/EC.
2. Aparatele electrice și electronice nu vor fi aruncate împreună cu gunoiul menajer, ci vor fi predate în vederea reciclării la centrele de colectare special amenajate, indicate de autoritățile naționale sau locale.
3. Respectarea acestor cerințe va ajuta la prevenirea impactului negativ asupra mediului înconjurător și sănătății publice.
4. Pentru informații mai detaliate referitoare la casarea aparatelor vechi, contactați autoritățile locale, serviciul de salubritate sau distribuitorul de la care ați achiziționat produsul.

NOTĂ

- Când evacuați aparatul, tăiați cablul de alimentare și distrugeți ștecher. Dezactivați dispozitivul de blocare a ușii, pentru ca copiii mici să nu rămână blocați înăuntru.

Cazurile care nu sunt acoperite de garanție

- Dacă solicitați tehnicianului de la un centru de service autorizat să vină la domiciliul dumneavoastră pentru a vă explica modul de utilizare al mașinii de spălat.
- Dacă produsul este conectat la o sursă de alimentare al cărui voltaj este mai mare sau mai mic decât cel indicat pe plăcuța cu date tehnice.
- Dacă defecțiunea este provocată de un accident, utilizare incorectă, neglijență sau caz de forță majoră.
- Dacă defecțiunea este provocată ca urmare a nerespectării instrucțiunilor din manualul de utilizare.
- Dacă nu au fost respectate instrucțiunile de utilizare sau dacă au fost modificate setările majore ale produsului.
- Dacă defecțiunea a fost provocată de șobolani, gândaci etc.
- Pentru zgomotele și vibrațiile care sunt considerate a fi normale, ca de exemplu zgomotul din timpul evacuării apei, zgomotul din timpul centrifugării sau sunetele de avertizare.
- Corectarea modului de instalare, de exemplu așezarea la nivel, reglarea evacuării.
- Operațiunile normale de întreținere care sunt recomandate în manualul de utilizare.
- Îndepărtarea obiectelor străine/substanțe din mașina de spălat, inclusiv curățarea filtrului de evacuare și de admisie.
- Înlocuirea siguranțelor sau a circuitelor electrice și a circuitului de alimentare cu apă.
- Corectarea reparațiilor neautorizate.
- Accidentele provocate ca urmare a utilizării incorecte a mașinii de spălat.
- Dacă aparatul este utilizat în scopuri comerciale (de exemplu în băi publice, centre de antrenament etc.). În cazul în care produsul este instalat în afara zonei în care se poate asigura service-ul, costurile necesare pentru transportul și repararea produsului, înlocuirea pieselor de schimb vor fi suportate de către proprietarul mașinii de spălat.

