

Портативний DVD-програвач



Інструкція користувача Модель: DP281B

Інтернет адреса: <http://ua.lge.com>
Інформаційна служба LG: (380-44) 490-7777
Безкоштовна інформаційна лінія: 8-800-303-0000



Перед підключенням, експлуатацією і
настроюванням даного виробу уважно і повністю
прочитайте ці інструкції.

Заходи безпеки



ОБЕРЕЖНО
НЕБЕЗПЕКА УРАЖЕННЯ ЕЛЕКТРИЧНИМ
СТРУМОМ. НЕ ВІДКРИВАТИ!



ОБЕРЕЖНО: ЩОБ УНИКНУТИ УРАЖЕННЯ ЕЛЕКТРИЧНИМ СТРУМОМ, НЕ ЗНИМАЙТЕ КРИШКУ (АБО ЗАДНЮ СТІНКУ). УСЕРЕДИНІ ПРИЛАДУ НЕМАЄ ЕЛЕМЕНТІВ, ПРИЗНАЧЕНИХ ДЛЯ ОБСЛУГОВУВАННЯ СПОЖИВАЧЕМ. З ПИТАНЬ ОБСЛУГОВУВАННЯ ЗВЕРТАЙТЕСЯ ДО КВАЛІФІКОВАНОГО ФАХІВЦЯ.



Символ блискавки зі стрілкою в рівносторонньому трикутнику попереджає користувача про наявність небезпечної напруги усередині корпусу виробу, досить великої, щоб спричинити ураження людини електричним струмом.



Знак оклику усередині рівностороннього трикутника попереджає користувача про наявність важливих відомостей про роботу та технічне обслуговування, що містяться в прикладеній до пристрою інструкції.

УВАГА: ДЛЯ ЗАПОБІГАННЯ ПОЖЕЖІ АБО УРАЖЕННЮ ЕЛЕКТРИЧНИМ СТРУМОМ НЕ ПІДДАВАЙТЕ ВИРІБ ДІЇ ДОЩУ АБО ВОЛОГИ.

УВАГА: Не встановлюйте даний пристрій у закритих просторах, наприклад, у книжковій шафі або в подібних місцях.

ОБЕРЕЖНО: Не закривайте вентиляційні отвори. Установіть відповідно до інструкції виробника.

Отвори в корпусі забезпечують вентиляцію приладу і, отже, більш надійне його функціонування, а також захищають виріб від перегрівання. Ні в якому разі не блокуйте отвори, кладучи прилад на ліжко, диван, килим або іншу подібну поверхню. Даний виріб не можна приміщувати у вбудовані шафи, такі, наприклад, як книжкова шафа або вбудована шафа для одягу, якщо в них недостатньо вентиляції, або така установка суперечить іншим інструкціям виробника.

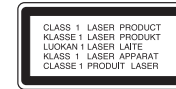

У даному виробі використовується лазерна система.

Щоб гарантувати правильне використання даного виробу, уважно прочитайте цю інструкцію і збережіть її для майбутнього використання. Якщо потрібно виконати технічне обслуговування, звертайтеся до авторизованого сервісного центра.

Використання органів керування, налаштувань, а також виконання процедур, відмінних від зазначених у цій інструкції, може призвести до небезпечного опромінення. Щоб запобігти безпосередній дії лазерних променів, не відкривайте корпус. При відкритому корпусі можливий вплив видимого лазерного випромінювання. **НЕ ДИВІТЬСЯ НА ЛАЗЕРНИЙ ПРОМІНЬ.** **ОБЕРЕЖНО:** Не допускайте потрапляння вологи (водяних крапель або бризок) на виріб і не ставте на нього об'єкти, заповнені водою, наприклад, вази.

ПРИМІТКИ ЩОДО АВТОРСЬКИХ ПРАВ:

Закон забороняє без дозволу копіювати, транслювати, демонструвати, передавати по кабелю, привселюдно відтворювати або здавати в оренду матеріал, що охороняється авторським правом.

Цей виріб підтримує систему захисту від копіювання, розроблену Macrovision. На деяких дисках записані сигнали захисту від копіювання. При записуванні та відтворенні фільмів з таких дисків на відеомагнітофон з'являються перешкоди.

Даний продукт містить технологію захисту авторських прав, яка захищена формулами винаходів кількох патентів США й іншими правами на інтелектуальну власність Macrovision Corporation та інших власників прав. Використання даної технології захисту авторських прав має бути дозволене Macrovision Corporation, воно призначене тільки для домашнього й іншого обмеженого перегляду, якщо тільки немає іншого дозволу Macrovision Corporation. Інженерний аналіз і демонтаж заборонені.

Заходи безпеки (Продовження)

УВАГА: Шнур живлення

Більшість електроприладів рекомендується підключати до окремого джерела живлення;

Це джерело живлення з однією розеткою, забезпечує підключення тільки даного приладу і не має додаткових розеток або розгалужень. Див. для довідки сторінку технічних характеристик у даній інструкції.

Не перевантажуйте розетки. Перевантажені, слабко закріплені або пошкоджені розетки, подовжувачі, зношені шнури живлення, пошкоджена або тріснута ізоляція становлять небезпеку. Кожна з цих умов може призвести до ураження електричним струмом або пожежі. Періодично перевіряйте шнур живлення приладу: якщо його зовнішній вигляд свідчить про пошкодження або знос, припиніть використання приладу і замініть шнур живлення його точним аналогом у фірмовому сервісному центрі.

Стежте за тим, щоб шнур живлення не піддавався фізичному або механічному впливу, тобто шнур не можна перекручувати, заплутувати, перетискати, пережимати дверима, по ньому не можна ходити. Звертайте особливу увагу на штепселі, розетки і місце з'єднання шнура з приладом.

Щоб відключити прилад від мережі, від'єднайте вилку шнура живлення від розетки. При установці приладу переконайтеся, що вилка шнура легко від'єднується.

 Даний виріб відповідає вимогам щодо зовнішніх радіоперешкод ДИРЕКТИВ ЕЕС 89/336/ЕЕС, 93/68/ЕЕС і 2006/95/ЕС.

Велич

Утилізація старого устаткування

1. Символ на пристрої, що зображує перекреслений сміттєвий бак на колесах, означає, що на виріб поширюється Директива 2002/96/ЄС.
2. Електричні й електронні пристрої повинні утилізуватися не разом з побутовим сміттям, а через спеціальні місця, зазначені центральними або місцевими органами влади.
3. Правильна утилізація старого устаткування допоможе запобігти потенційно шкідливому впливу на навколишнє середовище і здоров'я людини.
4. Для одержання більш докладної інформації про старий пристрій зверніться до адміністрації міста, служби, що займається утилізацією, або до магазину, де був придбаний продукт.

Зміст

Вступ

Заходи безпеки	2-3
Зміст	4
Перед початком роботи	5-7
Символ  на дисплеї	5
Символи, що використовуються в цій інструкції	5
Інформація про диски	5
Обслуговування та догляд	6
Типи дисків, що можуть відтворюватися	7
Код регіону	7
Засоби керування	8-11
Головний модуль	8-9
Пульт дистанційного керування	10-11
Підключення електроживлення	12-15
Підключіть адаптер змінного струму	12
Підключіть автомобільний адаптер	13
Акумуляторна батарея	14-15
Поворот РК дисплея	16
Програвання диска	17

Додаткові операції

Відображення на екрані інформації про диск	18
Початкові установки	18-23
Загальні вказівки щодо використання меню	18
LANGUAGE	19
DISPLAY	19
AUDIO	20
LOCK	21-22
OTHERS	23
Основні функції	24-26
Додаткові функції	27

Програвання аудіо компакт-диска або файла MP3/WMA	28
Відтворення запрограмованих треків	29
Повторення запрограмованих треків	29
Вилучення треку з запрограмованого списку	29
Стирання всього запрограмованого списку	29
Перегляд файла JPEG	30-31
Показ слайдів	30
Показ нерухомого зображення	30
Перехід до іншого файлу	31
Зміна масштабу відображення	31
Обертання картинки	31
Прослуховування MP3/WMA музики з переглядом зображення	31
Сумісність дисків JPEG з даним плеєром обмежена і визначається так:	31
Програвання диска у форматі DVD VR	32
Програвання кінофайла DivX	33-34
Сумісність дисків DivX з даним плеєром обмежена і визначається так:	34
Програвання з накопичувача USB Flash Drive	35

Підключення

Установка плеєра	36-38
Вихідні аудіо-відео з'єднання	36
Вхідні аудіо-відео з'єднання	37
Підключення додаткового звукового обладнання	38

Довідкові дані

Пошук і усунення несправностей	39
Коди мов	40
Регіональні коди	41
Технічні характеристики	42

Перед початком роботи

Щоб гарантувати правильне використання даного виробу, уважно прочитайте цю інструкцію і збережіть її для майбутнього використання.

У даній інструкції міститься інформація щодо експлуатації вашого DVD-плеєра та догляду за ним. Якщо потрібно виконати технічне обслуговування, звертайтеся до авторизованого сервісного центра.

Символ на дисплеї

Символ “  ” може з'явитися на РК дисплеї під час роботи. Він вказує на те, що функція, розглянута в інструкції користувача, не є доступною для даного конкретного DVD-відеодиска.







Символи, що використовуються в цій інструкції

ПРИМІТКА

Спеціальні зауваження й особливості експлуатації.

ПОРАДА

Поради і підказки, що полегшують виконання тієї чи іншої задачі. Розділ, до назви якого входить один з наведених нижче символів, застосовується лише до дисків, представлених цим символом.

- | | | | |
|--|-------------------------------------|---|------------|
|  ALL | Всі диски та файли, зазначені нижче |  MP3 | Файли MP3 |
|  DVD | DVD і закриті DVD±/RW. |  DivX | Файли DivX |
|  VCD | Відео-CD | | |
|  ACD | Аудіо-CD | | |
|  WMA | Файли WMA. | | |

Інформація про диски

Поводження з дисками

Не торкайтеся робочої сторони диска. Щоб на поверхні не з'явилися відбитки пальців, беріть диск за краї. Ніколи не приклеюйте до диска папір або стрічку.



Зберігання дисків

Після використання покладіть диск у його футляр. Не піддавайте диск впливу прямого сонячного світла або джерел тепла. Ніколи не залишайте диск у машині, яку припаркували під прямими сонячними променями.

Очищення дисків

Відбитки пальців і пил на диску можуть спричинити зниження якості зображення і звука. Перед програванням очистіть диск за допомогою чистої тканини. Витирайте диск від центрального отвору назовні.

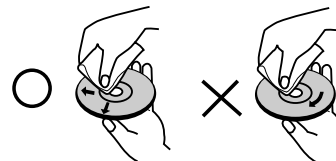

Не використовуйте сильні розчинники, такі як спирт, бензин, розріджувач, наявні у продажу миючі засоби, а також антистатичні аерозолі, призначені для старих вінілових записів.

Перед початком роботи

Обслуговування та догляд

Перш ніж звернутись до технічного фахівця сервісної служби вивчіть інформацію, що міститься в даному розділі.

Поводження з пристроєм

Транспортування пристрою

Будь ласка, зберігайте оригінальну пакувальну коробку і пакувальні матеріали. При необхідності транспортування пристрою для максимального захисту упакуйте пристрій у такий саме спосіб, як він був упакований на заводі-виготовлювачі.

Підтримуйте зовнішні поверхні чистими

- Не використовуйте поблизу пристрою леткі рідини, такі як розшилювачі-інсектициди (засоби від комах).
- Не допускайте, щоб гумові або пластмасові вироби протягом тривалого періоду часу контактували з пристроєм, оскільки вони можуть залишати плями на поверхні.

Очистка пристрою

Для очищення плесера використовуйте м'яку суху тканину. Якщо поверхні дуже забруднені, очистіть їх м'якою тканиною, злегка зволоженою в слабкому миючому розчині.

Не застосовуйте сильні розчинники, такі як спирт, бензин або розріджувач, оскільки вони можуть пошкодити поверхню пристрою.

Технічне обслуговування пристрою



DVD-плеєр є високотехнологічним прецизійним пристроєм. Якщо оптичні лінзи, що зчитують, і деталі привода диска забруднені або зношені, якість зображення може погіршитися.

Залежно від зовнішніх умов рекомендується регулярно проводити перевірку і техобслуговування пристрою через кожні 1000 годин експлуатації.

За більш докладною інформацією звертайтеся до найближчого фірмового сервісного центра.

Перед початком роботи (Продовження)

Типи дисків, що можуть відтворюватися

	DVD (диск 8 см / 12 см)
	Відеодиск (VCD) (диск 8 см / 12 см)
	Аудіодиск (диск 8 см / 12 см)

Крім того, цей пристрій відтворює DVD±R/RW та CD-R/RW, диски, USB, що містять аудіо треки, DivX, MP3, WMA, та/або файли JPEG.

RW COMPATIBLE Цей символ означає, що пристрій може відтворювати DVD-RW диски, записані у форматі Video Recording.

ПРИМІТКИ

- Залежно від властивостей обладнання для запису або самого диска CD-R/RW (або DVD±R/RW), деякі диски CD-R/RW (або DVD±R/RW) не можна програвати на цьому пристрої.
- Не ставте печатки і не приклеюйте ярлики до будь-якої сторони диска (до сторони з відмітками або до сторони з записом).
- Не використовуйте диски неправильної форми (наприклад, у формі серця чи прямокутні). Програвання таких дисків може привести до порушення нормальної роботи.

Споживачі повинні пам'ятати, що для одержання (скачування) файлів і музики у форматі MP3 / WMA через Інтернет потрібен дозвіл. Наша компанія не має права на видачу такого дозволу. Дозвіл може бути отримано тільки у власника авторського права.

Код регіону

Код регіону, в якому може використовуватися цей програвач, нанесений на задній панелі. На програвачі допускається відтворення дисків DVD з позначенням коду регіону, ідентичним нанесеному на задній панелі, або з позначенням "ALL (усі)".

Примітки щодо регіональних кодів

- Більшість DVD-дисків має на кришці добре видиме зображення глобуса з одним або кількома числами. Це число має відповідати регіональному коду вашого пристрою, інакше диск не буде відтворюватися.
- При спробі відтворення на вашому плейсрі DVD-диска з іншим регіональним кодом на екрані телевізора з'явиться повідомлення "Перевір кодування диска".

Виготовлено за ліцензією Dolby Laboratories. "Dolby", "Pro Logic" і символ "подвійне D" є товарними знаками Dolby Laboratories.

DTS і DTS Digital Out є товарними знаками Digital Theater Systems, Inc.

Засоби керування

Головний модуль

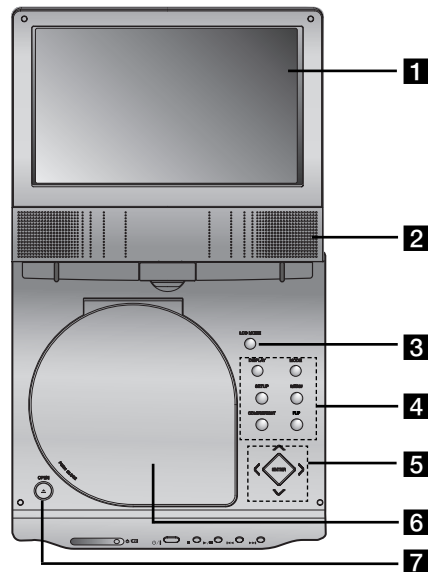

1 РК дисплей

2 Динамік

3 LCD MODE (Режим РК дисплея):

NORMAL (Нормальний) → 4:3 режим → OFF (Вимкн.)

4 Функціональні кнопки

• **DISPLAY (Дисплей):** Відображення додаткової інформації на екрані.

• **MODE:** Вибір одного із режимів DISC, AV IN або USB

• **SETUP:** Виведення на екран меню установок або вихід з нього.

• **MENU (Меню):** Доступ до меню на DVD-диску.

• **COLOR/BRIGHT (Колір/Яскравість):** Вибір режиму налаштування РК дисплея. Яскравість → Колір → Вимкнено

• **FLIP:** Поворот дисплея.

5 Кнопки керування меню

• **◀ ▶ ▲ ▼ (вліво/вправо/вгору/вниз)** Вибір елемента в меню.

• **◀ ▶ :** Регулятор COLOR/BRIGHT (Кольору/Яскравості).

• **ENTER (Введення):** Підтвердження вибору елемента меню.

6 Кришка диска

7 Кнопка OPEN (Відкрити): Натисніть цю кнопку, щоб відкрити відділення для диска.

Операции с помощью сенсорной панели

Кнопки с номерами **3** to **5** выполнены по технологии сенсорной панели и срабатывают от кратковременного касания.

Правила применения кнопок сенсорного типа:

1. Нажмите на кнопку ENTER на сенсорной панели для включения кнопок **5**.
2. Нажмите на нужную вам кнопку. Кнопки **5** отключатся через 10 секунд после начала работы.

Меры предосторожности при использовании сенсорной панели

- Светодиоды сенсорной панели загораются только при включении электропитания прибора.
- Ваши руки должны быть чистыми и сухими.
- Не нажимайте на сенсорную площадку с излишним усилием.
- Не касайтесь кнопок на сенсорной панели каким-либо предметом из электропроводного материала.

Засоби керування (продовження)

Головний модуль

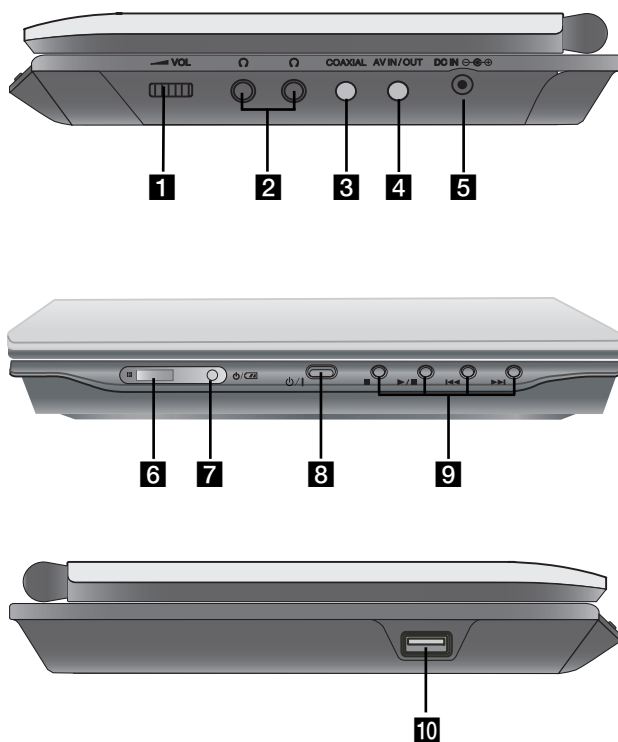

- 1** Регулятор гучності
- 2** Гніздо для навушників
- 3** Гніздо COAXIAL
- 4** Гніздо AV IN/OUT

ПРИМІТКА

Якщо вхідний відеосигнал VIDEO IN не буде підключений у режимі AV IN, цей пристрій автоматично відключиться через 10 хвилин, щоб запобігти розряджанню акумуляторів.

- 5** DC IN

Підключіть адаптер змінного струму або автомобільний адаптер.

- 6** Датчик дистанційного керування

Приймає сигнал від пульта ДК.

- 7** Індикатор заряду батарейки

- 8** ⏻ / I (POWER): Вмикання та вимикання плеєра.

- 9** Кнопки відтворення

- \blacksquare (STOP (Стоп)) : Припинення відтворення.
- \blacktriangleright / \blacksquare (PLAY/PAUSE) : Початок відтворення/пауза (тимчасове припинення програвання).
- $\blacktriangleleft\blacktriangleleft$ (SKIP/SEARCH (Перехід/Пошук назад))

Пошук у напрямку назад*/ перехід до початку поточного розділу або треку або перехід до попереднього розділу або треку

- $\blacktriangleright\blacktriangleright$ (Forward SKIP/SEARCH (Перехід/Пошук вперед))

Пошук у напрямку вперед*/ перехід до наступного розділу або треку.

* Натисніть кнопку і утримуйте її в натиснутому стані протягом приблизно двох секунд.

- 10** USB: Підключіть зовнішній накопичувач USB Flash Drive

Засоби керування (продовження)

Установіть батарею (літієву)

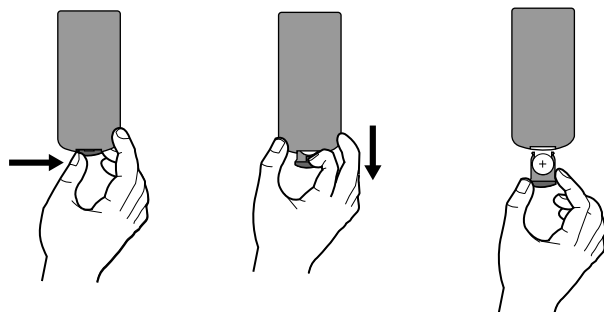

ПРИМІТКИ

- Не піддавайте пульт дистанційного керування дії сильного світла.
- Між пультом ДК і датчиком на плеєрі не повинно бути перешкод.

■ Заміна плоскої батарейки

Термін служби батарейок при нормальному використанні складає близько одного року. Якщо при правильній експлуатації стає неможливим керувати плеєром з пульта, замініть батарейку.

Плоска батарея (літієва)

1. Стисніть фіксатори тримача батарейки і потягніть за виступ, щоб вийняти тримач.
2. Вставте нову батарею знаком + до тієї сторони тримача, на якій нанесено знак +.
3. Установіть тримач разом з батареєю назад у пульт дистанційного керування. Переконайтеся, що вони повністю встали на місце.

ПРИМІТКИ

- Заміняйте батарею у пульті дистанційного керування літієвим елементом 3V CR. 2025 або аналогічним.
- Стару батарею слід утилізувати відповідно до місцевих правил. Не кидайте її у вогонь.

Увага: Неправильне поводження з батареєю може привести до пожежі або хімічного опіку. Не слід заряджати, розкривати, спалювати або нагрівати батарейки до температури вище 100 °C (212 °F). Заміняйте батарею лише елементом Matsushita Elec. Ind. Co., Ltd. (Panasonic), тип CR. 2025. Застосування іншої батареї може привести до пожежі або вибуху. Утилізуйте старі батареї. Зберігайте батареї у місцях, не доступних для дітей. Не розбирайте і не спалюйте батарейки.

Підключення електроживлення

Підключіть адаптер змінного струму

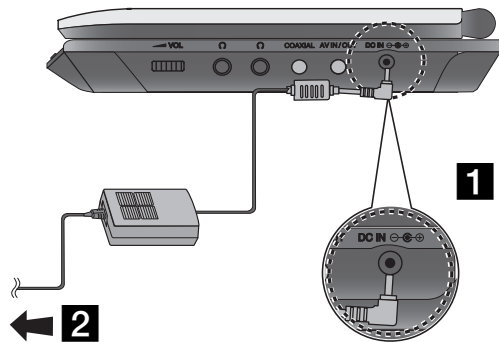

1 Підключіть адаптер змінного струму до роз'єму DC IN  на корпусі пристрою

2 Підключіть адаптер змінного струму до розетки.

ОБЕРЕЖНО

- Не приспінуйте вилку до розеток, що не відповідають напису на етикетці, тому що це може призвести до пожежі або ураження електричним струмом.
- Не підключайте і не відключайте шнур електроживлення мокрими руками. Це може призвести до ураження електричним струмом.
- Не використовуйте мережні адаптери, відмінні від зазначених тут, тому що це може привести до загоряння або пошкодження плесера.

Мережний адаптер

- Мережний адаптер працює при напрузі від 100 до 240 В~ 50-60 Гц, 1,5 А
- Для вибору підходящої вилки або мережного шнура звертайтеся до місцевого магазину електротоварів.
- Виробник - WANLIDA Digital Technology Co., Ltd.

Підключення електроживлення (продовження)

Підключіть автомобільний адаптер

Даний DVD-плеєр і його автомобільний адаптер призначені для використання в автомобілях, що мають 8.5-16-вольтову електросистему з виведенням негативного полюса на "масу" (що є стандартом для більшості автомобілів). Якщо ваш автомобіль має електросистему іншого типу, система постійного струму не може бути використана.

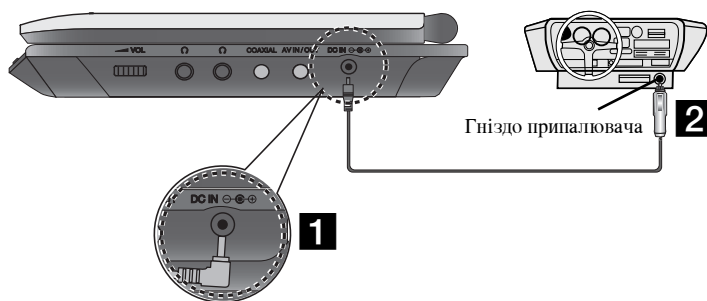

- 1** Підключіть автомобільний адаптер змінного до роз'єму DC IN $\ominus \text{---} \oplus$ на корпусі пристрою
- 2** Підключіть автомобільний адаптер до гнізда запальнички на панелі приладів автомобіля

ОБЕРЕЖНО

- Щоб уникнути ураження електричним струмом і можливого пошкодження вашого DVD-плеєра або автомобіля, завжди виймайте автомобільний адаптер з гнізда припалювача перш, ніж витягти штепсель з DVD-плеєра.
- Автомобільний адаптер має шлавкий запобіжник, розрахований на 3 ампера 250 В. Під час запуску двигуна витягніть автомобільний адаптер із гнізда припалювача.
- Під час запуску двигуна витягніть автомобільний адаптер із гнізда припалювача.
- Не користуйтеся DVD-плеєром при розрядженому акумуляторі автомобіля. Піковий струм генератора автомобіля може призвести до перегорання запобіжника постійного струму.
- Якщо живляча напруга автомобіля падає нижче 10 В, у роботі DVD-плеєра можуть виникати збої.
- Не залишайте DVD-плеєр у місцях, де температура піднімається вище 70 °C (158 °F), оскільки це може призвести до пошкодження системи зчитування.
Наприклад:
 - Всередині машини з закритими вікнами, що стоїть на сонячному місці.
 - Поруч з нагрівальними приладами.

Автомобільний адаптер

- Даний автомобільний адаптер працює від джерела постійного струму 8.5-16 В.
- Звертайтеся до дистриб'ютора електричних деталей - вам допоможуть вибрати відповідний автомобільний адаптер.
- Виробник - WANLIDA Digital Technology Co., Ltd.

Підключення електроживлення (продовження)

Акумуляторна батарея

Перед першим використанням акумулятор потрібно зарядити.

■ Приєднання акумуляторної батареї

- 1 Сумістіть гачки в батареї з отворами на задній частині плесра.
- 2 Натисніть і просуньте батарейний блок, доки гачки не заціпнуться.

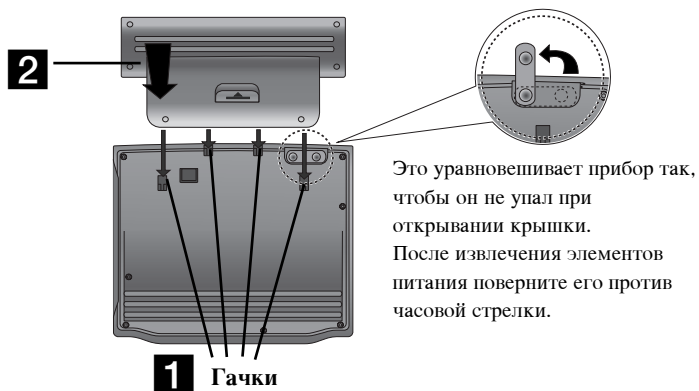

ПРИМІТКИ

- Не від'єднуйте батарею під час програвання.
- Не упускайте батарею, щоб вона не впала.

■ Від'єднання акумуляторної батареї

- 1 Натисніть кнопку.
- 2 Витягніть батарейний блок до клацання гачків.

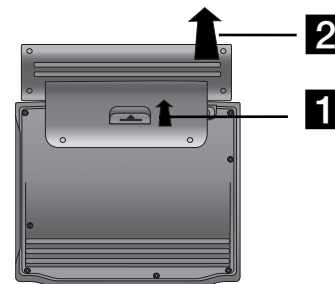

УВАГА

Плеср продається разом з акумуляторною батареєю. Ця батарея може перероблятися для повторного використання. У деяких країнах забороняється викидати батареї разом з побутовим сміттям по закінченні їх терміну служби. Подробиці про переробку/знищення батарей ви зможете одержати в місцевій службі з переробки твердих відходів або в інших офіційних інстанціях.

Підключення електроживлення (продовження)

■ Зарядження акумуляторної батареї

1. Приєднайте батарею до плеєра.
2. Підключіть адаптер змінного струму до плеєра та до мережі змінного струму.



3. Під час зарядження індикатор світиться червоним кольором. По закінченні зарядження колір індикатора стає зеленим.

ОБЕРЕЖНО

Для запобігання витоку або перегріву дотримуйтесь таких правил:

- Не використовуйте невідомі електродеталі.
- Підключайте до батареї тільки адаптер потрібного типу.
- Не піддавайте нагріванню до температур вище 60 °C (140 °F).
- Не намагайтеся розбирати або модифікувати плеєр.
- Удар може викликати пошкодження приладу.
- Не спалюйте прилад.
- Не розбирайте й утилізуйте відповідно до чинних норм.
- Не створюйте коротке замикання.

ПРИМІТКА

Зарядка батареї відбувається тільки при відключеному живленні. Батарея не буде заряджатись, якщо вона повністю розрядилася сама собою або її було розряджено навмисно, тому що пристрій не буде сприймати напругу батареї, навіть якщо вона приєднана. Якщо виникла така ситуація, увімкніть пристрій і знову вимкніть. Зарядження батареї продовжиться.

■ Час зарядження і роботи

Зарядження без відтворення	Час програвання
Приблизно 3.5 години	Приблизно 5.0 години*

- * Якщо регулятор яскравості встановлений на початковий режим.
- У разі використання навушників та середнього рівня гучності.
 - Время воспроизведения может варьироваться в зависимости от типа диска.

■ Для виведення стану батареї на дисплей натисніть Display.

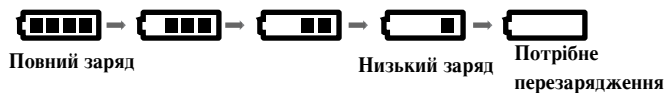

При використанні мережного адаптера індикатор батареї не відображається.

Якщо заряд батареї недостатній, на екрані з'явиться надпис "Check Battery Status" (Перевірте заряд батареї) або позначка "☐", і через декілька хвилин живлення буде автоматично відключене.

■ Якщо час роботи після перезарядження значно зменшився

Термін служби акумуляторної батареї добіг кінця (вона забезпечує близько 300 циклів зарядження-розрядження).

■ Якщо ви плануєте не користуватися приладом тривалий час

- Від'єднайте акумуляторну батарею. (Прилад використовує електроенергію навіть у стані спокою. Це може привести до глибокого розряду батареї і її виходу з ладу).
- Перезарядіть акумулятор, коли знову будете використовувати пристрій.

Поворот РК дисплея

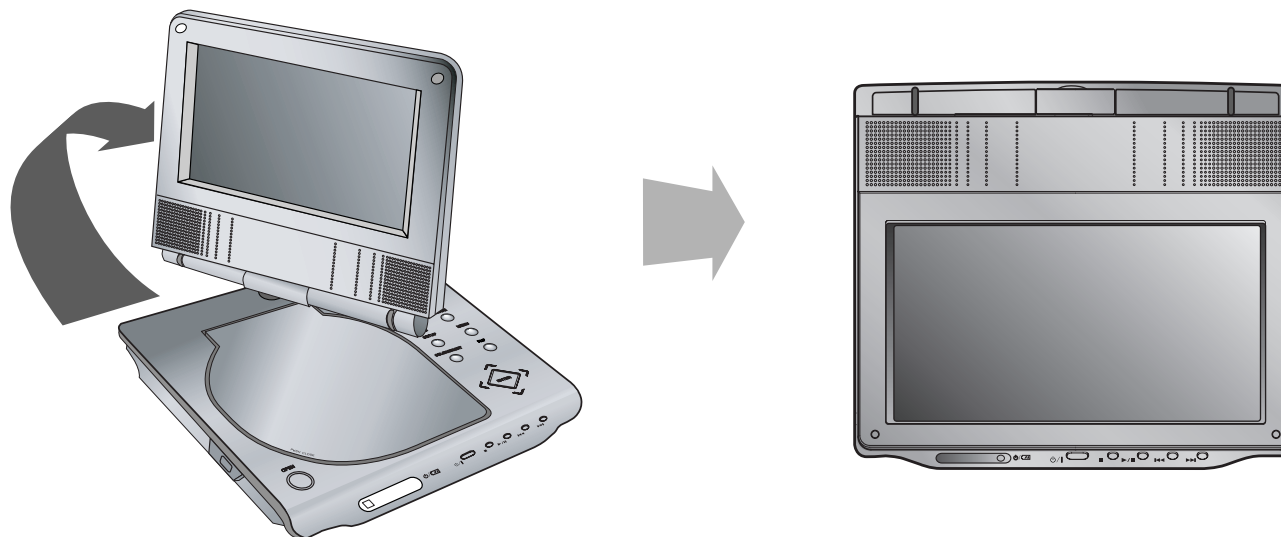

РК дисплей можна повертати за годинниковою стрілкою на кут 180°. Прикладання значного зусилля при обертанні може спричинити значні пошкодження.

Після повного повороту РК дисплея його можна скласти, як зображено на малюнку.

Програвання диска

1. Підготуйте джерело живлення.
2. Відкрийте зовнішню кришку і натисніть кнопку POWER (Живлення).
3. Натисніть OPEN (Відкрити), щоб відкрити відсік для дисків і покладіть диск стороною з етикеткою нагору. Закрийте кришку рукою.
 - Якщо диск вставлено неправильно (і він є одностороннім) на екрані з'явиться повідомлення "CHECK DISK" або "DISC ERROR".
 - Після відтворення всіх розділів заголовка плесер DVD автоматично зупиняється і повертає меню на екран.
4. Для початку програвання натисніть кнопку PLAY(▶).
5. Відрегулюйте гучність.

ПРИМІТКИ

- Покладіть диск на вал робочою стороною вниз і акуратно натисніть на центр диска, щоб він встав на місце.
- Якщо ви не використовуєте РК дисплей, відключіть його (OFF) для економії заряду батареї.
- РК дисплей вимикається при закриванні кришки.
- Картинка на РК дисплеї залежить від вибраного режиму та розміру записаного на диску зображення.

■ Зміна розміру зображення

Використовуйте кнопку LCD MODE (Режим РК дисплея) для зміни режиму зображення. Режими відображаються на дисплеї в такому порядку.

NORMAL → 4:3 режим → OFF

ПРИМІТКА

Можуть змінюватися залежно від типу диска.

Натисніть кнопку MODE.

Виберіть джерело сигналу DISC, AV IN або USB.

1. Натисніть кнопку MODE на панелі керування пристроєм. На екрані відображається меню вибору режиму.



2. За допомогою кнопок ◀ / ▶ виберіть джерело сигналу і натисніть ENTER.
 - DISC: На екрані з'явиться меню диска або відтворюване з диска зображення.
 - AV IN: На екрані з'явиться зображення із зовнішнього джерела.
 - USB: На екрані з'явиться список файлів або папок зовнішнього накопичувача USB Flash Drive.

Відображення додаткової інформації на екрані (On-Screen)

Відображення на екрані інформації про диск

Ви можете переглядати інформацію про встановлений диск на екрані.

1. Натисніть кнопку DISPLAY, щоб відобразити різну інформацію про установки відтворення. Структура відображуваного меню може змінитися залежно від типу диска або стану програвання.

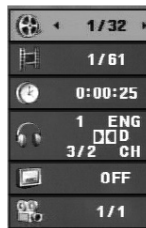

2. Ви можете вибрати пункт меню натисканням кнопок ▲ / ▼ та змінити або вибрати установку натисканням кнопок ◀ / ▶.
 - Title (Трек) - Поточний номер заголовка (або доріжки) / загальна кількість заголовків (або доріжок).
 - Chapter - Номер поточного розділу / загальне число розділів.
 - Time - Час відтворення, що минув.
 - Audio - Вибрана мова відтворення звука або каналу.
 - Subtitle - Вибрані субтитри.
 - Angle - Вибраний кут / загальне число кутів.

ПРИМІТКА

Якщо протягом кількох секунд не натиснуто жодної клавіші, екранне меню зникає.

Початкові установки

За допомогою меню установок можна змінити установки різних елементів, наприклад, зображення і звука. Також, серед іншого, ви можете задати мову субтитрів і меню установок. Всі елементи меню установок докладно описані на стор. 19 - 23.

Щоб вивести на екран меню або вийти з нього:

Щоб відобразити меню, натисніть кнопку SETUP (Установки). При повторному натисканні на кнопку SETUP зображення повернеться до вихідного.

Для переходу на наступний рівень:

Натисніть на пульті дистанційного керування кнопку ►.

Для переходу на попередній рівень:

Натисніть на пульті дистанційного керування кнопку ◀.

Загальні вказівки щодо використання меню

1. Натисніть SETUP (Установки). З'явиться меню установок.
2. Виберіть потрібну опцію за допомогою кнопок ▲ / ▼ а потім натисніть ► для переходу на другий рівень. На екрані буде відображена поточна установка для вибраного елемента, а також можливі альтернативні установки.
3. Використовуйте кнопки ▲ / ▼ для вибору другої необхідної опції, а потім натисніть ► для переходу на третій рівень.
4. Використовуйте кнопки ▲ / ▼ для вибору потрібної установки, а потім натисніть ENTER для підтвердження вибору. Для деяких елементів потрібно виконати деякі додаткові кроки.
5. Для виходу з меню установок натисніть SETUP (Установки) або PLAY (►) (Відтворення).

Початкові установки

LANGUAGE

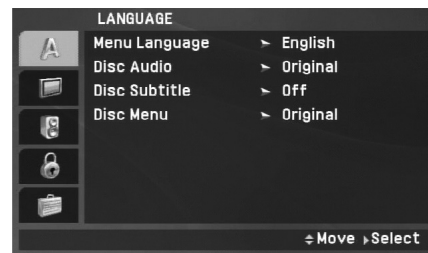

Menu Language

Виберіть мову для меню установок і відображення інформації на екрані.

Disc Audio / Subtitle / Menu

Виберіть мову для треку аудіо (аудіодиск), субтитрів і меню диска.

Original (Стандартна): Відповідає оригінальній мові, якою диск був записаний.

Other (Інша): Для того щоб вибрати іншу мову, натисніть цифрові кнопки та кнопку ENTER та введіть відповідний 4-цифровий номер відповідно до списку мовних кодів на стор. 40. У разі введення невірної мовної коду натисніть CLEAR.

Off (для Disc Subtitle) – Вимкнення субтитрів.

DISPLAY



TV Aspect

4:3: Виберіть, якщо підключено стандартний телевізор 4:3.

16:9: Виберіть, якщо підключено широкоекранний телевізор 16:9.

ПРИМІТКА

Якщо задане співвідношення сторін (TV Aspect) 16:9, то режим дисплея (Display Mode) буде автоматично встановлений у Widescreen.

Display Mode

Ця установка режиму відображення працює тільки в тому випадку, якщо для установки TV Aspect (Режими ТВ) вибрано значення "4:3".

LetterBox (Поштова скринька): Широкоекранне зображення виводиться зі смугами у верхній і нижній частинах екрана.

Panscan (Повноекранний): Широкоекранне зображення виводиться на весь екран, а частини, що не входять, обрізаються.

Початкові установки (Продовження)

AUDIO

Кожен DVD-диск має різні опції виводу аудіосигналу. Задайте опції АУДІО для плеєра відповідно до типу використовуваної аудіосистеми.

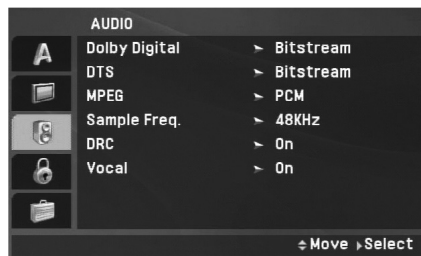

Dolby Digital / DTS / MPEG

Bitstream (Бітовий Потік): Виберіть установку "Бітовий потік", якщо ви підключаєте цифровий вихід DIGITAL OUT DVD-плеєра до підсилювача або іншого пристрою з декодером Dolby Digital, DTS або MPEG.

PCM (для Dolby Digital / MPEG): Виберіть цю установку при підключенні до двоканального цифрового стереопідсилювача. DVD, закодовані в Dolby Digital або MPEG, будуть автоматично міксуватись для одержання двоканального аудіосигналу PCM.

Off (Вимкнено) (для DTS): Якщо вибрати установку "Off.", сигнал DTS не буде виводитись через гніздо цифрового виходу DIGITAL OUT.

Sample Freq. (дискретизації)

Якщо ваш ресивер або підсилювач НЕ підтримує сигнали частотою 96 кГц, виберіть установку 48 кГц. При виборі цієї установки пристрій буде автоматично перетворювати всі сигнали 96 кГц на сигнали 48 кГц, щоб ваша система могла їх декодувати.

Якщо ваш ресивер або підсилювач може працювати із сигналами 96 кГц, виберіть установку 96 кГц. При виборі цієї установки пристрій буде передавати сигнали кожного з типів без подальшої обробки.

Щоб визначити можливості вашого підсилювача, прочитайте його документацію.

DRC (Керування динамічним діапазоном)

При відтворенні DVD-диска завдяки технології цифрового звука ви можете слухати звукове супроводження програми в найбільш точній та реалістичній формі. Проте, ви можете стиснути динамічний діапазон аудіосигналу (тобто зменшити відносну різницю за гучністю між найгучнішими і самими тихими звуками). Це дає змогу слухати звукове супроводження фільму із малою гучністю без втрати ясності звука. Для вмикання цього ефекту задайте для DRC установку "Увімкн.".

Vocal

Увімкніть цю установку лише при програванні DVD багатоканального караоке. Канали караоке будуть міксуватись для утворення нормального стереосигналу.

Початкові установки (Продовження)

LOCK

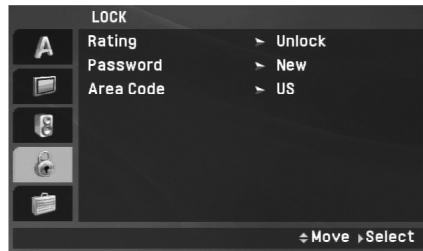

Рейтинг

Блокує відтворення дисків DVD залежно від рейтингу вмісту. Не всі диски є класифікованими.

1. Виберіть у меню БЛОКУВАННЯ функцію "Рейтинг" і натисніть ►.
2. Щоб отримати доступ до функцій захисту від дітей, пароль і код регіону потрібно ввести попередньо заданий пароль із 4 цифр. Якщо ви ще не ввели пароль, буде виданий запит на введення паролю.
Наберіть 4-значний пароль і натисніть ENTER. Для підтвердження пароля наберіть його ще раз і натисніть ENTER. Якщо ви помилилися при наборі пароля, але ще не натиснули ENTER, натисніть CLEAR.

3. Виберіть рейтинг від 1 до 8 за допомогою кнопок ▲ / ▼.

Рейтинг 1-8: Рейтинг "одиниця" (1) має максимальну кількість обмежень, а рейтинг "вісім" (8) є найменш обмежуючим.

Відкрити: При виборі розблокування "батьківський контроль" буде вимкнено, і диски будуть відтворюватися без обмежень.

ПРИМІТКА

Якщо ви установили для плесра певний рейтинг, будуть відтворюватися всі сцени дисків з таким саме або меншим рейтингом. Сцени з більш високим рейтингом відтворюватися не будуть, якщо тільки на диску немає альтернативної сцени. Альтернативна сцена повинна мати такий же або менший рейтинг. Якщо припустимі альтернативні сцени не знайдені, відтворення зупиняється. Щоб відтворити такий диск, ви повинні ввести пароль з чотирьох знаків або змінити рівень рейтингу.

4. Натисніть ENTER для підтвердження вибору рейтингу, а потім натисніть SETUP, щоб вийти з меню.

Початкові установки (Продовження)

Пароль

Ви можете ввести або змінити пароль.

1. Виберіть у меню БЛОКУВАННЯ функцію "Пароль" і натисніть ►.
2. **Для створення нового пароля:**
Натисніть ENTER, коли буде виділена опція "Новий". Введіть новий пароль, використовуючи цифрові кнопки, і натисніть ENTER. Введіть пароль ще раз для його підтвердження.
Щоб змінити пароль:
Натисніть ENTER, коли висвітиться опція "Change". Введіть чинний пароль, використовуючи цифрові кнопки, і натисніть ENTER. Введіть новий пароль, використовуючи цифрові кнопки, і натисніть ENTER. Введіть пароль ще раз для його підтвердження.
3. Для виходу з меню натисніть кнопку SETUP.

Якщо ви забули пароль

Якщо ви забули свій пароль, ви можете видалити його, виконавши наступні дії:

1. Для того щоб відобразити Меню налаштувань, натисніть SETUP.
2. Уведіть число із шести знаків "210499", і захисний код буде вилучено.

Регіональний код

Введіть код регіону, стандарти якого були використані для визначення рейтингу відеодиска DVD, згідно зі списком на стор. 41.

1. Виберіть у меню LOCK функцію "Area Code" і натисніть ►.
2. Виконайте дії пункту 2 на попередньої сторінці (Рейтинг).
3. За допомогою кнопок ▲ / ▼ виберіть перший символ.
4. Натисніть ENTER і виберіть другий символ за допомогою кнопок ▲ / ▼.
5. Натисніть ENTER, щоб підтвердити ваш вибір регіонального коду.

Початкові установки (Продовження)

OTHERS

Можна змінити установки PBC, DivX(R) VOD.

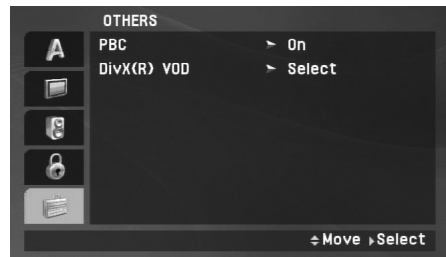

PBC

Вмикання і вимикання керування відтворенням (PBC).

Он.: Відеодиски з PBC відтворюються відповідно до PBC.

Off.: Відеодиски з PBC відтворюються в такий саме спосіб, як аудіодиски.

DivX(R) VOD

Ми надаємо вам код реєстрації в системі DivX® VOD (відео на замовлення), за допомогою якого ви зможете орендувати або придбавати відеофайли, використовуючи сервіс DivX® VOD. Більш докладну інформацію можна знайти на сайті www.divx.com/vod.

1. Виберіть параметр "DivX(R) VOD", потім натисніть ►.
2. Натисніть ENTER, доки вибрано режим "Select" (Вибір) і відображається код реєстрації.

За допомогою даного коду ви можете орендувати або придбавати відеофільми в системі DivX® VOD на сайті www.divx.com/vod. Виконайте наведені інструкції і завантажте файл на диск для подальшого відтворення на плеєрі.

3. Для виходу натисніть ENTER.

ПРИМІТКА

Завантажені через DivX® VOD файли можна програвати тільки на вашому плеєрі.

Основні функції

При виведеному на екран меню

DVD

Використовуйте клавіші ◀▶▲▼ для вибору заголовку/розділу для програвання, а потім натисніть ENTER. Для повернення до екрана меню натисніть TITLE (Заголовок) або MENU (Меню).

VCD

Використовуйте кнопки з цифрами, щоб вибрати трек для перегляду, і натисніть RETURN для повернення до екрана меню. Установки меню і процедури керування можуть бути різними. Виконуйте інструкції у кожній частині меню. Також ви можете вимкнути PBC (див. "PBC" на стор. 23).

ПРИМІТКИ

- Якщо встановлено батьківський контроль, і диск не відповідає установці рейтингу, необхідно ввести пароль. (Див. "LOCK" на стор. 21-22).
- DVD-диск може мати регіональний код. Ваш плеєр не відтворює диски, регіональний код яких не відповідає йому.

Якщо не зазначене інше, всі описані операції виконуються з пульта дистанційного керування. Доступ до деяких функцій також можна отримати з меню установок.

Відновлення програвання

Коли відтворення припиняють, прилад запам'ятовує місце, де була натиснута кнопка STOP (функція RESUME (Продовження)). Натисніть PLAY(▶), і відтворення продовжиться з того самого місця.

Перехід до іншого TITLE (Заголовку) DVD

Якщо на диску є кілька заголовків, ви можете вибрати інший заголовок. У режимі відтворення або відновлення програвання натисніть кнопку DISPLAY, а потім відповідну цифру (0-9), або перемістите курсор до іншого заголовка за допомогою кнопок ◀/▶.

Перехід до іншого CHAPTER/TRACK (Розділу/Трека) ALL

Під час відтворення натисніть SKIP/SEARCH (◀◀ або ▶▶), щоб перейти до наступного розділу/треку або повернутися до початку поточного розділу/треку.

Зробіть два коротких натискання кнопки SKIP ◀◀, щоб повернутися на крок назад до попереднього розділу/треку.

Пошук ALL

1. В процесі відтворення натисніть кнопку SKIP/SEARCH (◀◀ або ▶▶) і утримуйте її в натиснутому стані протягом приблизно двох секунд. Після цього плеєр перейде в режим пошуку.
2. Для вибору потрібної швидкості натискайте і утримуйте кнопку SKIP/SEARCH (◀◀ або ▶▶) кілька разів.
Диски DVD, DivX : 4 позиції
Диски Video CD, MP3, WMA, Audio CD: 3 позиції
3. Для виходу з режиму SEARCH (Пошук) натисніть PLAY(▶).

Повільне програвання DVD VCD DivX

1. Натисніть під час відтворення кнопку SLOW ◀| або ▶|. Програваач переключиться в режим уповільненого відтворення.
DVD-диск: 4 позиції
Диски Video CD, DivX: 4 позиції (тільки вперед)
2. Для виходу з режиму уповільненого відтворення натисніть PLAY(▶).

Основні функції

Показ нерухомого зображення і покадрове відтворення

ALL

Натисніть кнопку PAUSE/STEP(II) під час відтворення, щоб тимчасово припинити його.

DVD VCD DivX

Натискайте PAUSE/STEP(II) повторно, щоб відтворювати фільм кадр за кадром. (Тільки пульт дистанційного керування). Для виходу з режиму нерухомого зображення натисніть PLAY(▶) (Програвання).

Пошук за часом **DVD VCD DivX**

Для того, щоб розпочати відтворення в будь-який заданий момент часу на диску:

1. Натисніть під час відтворення кнопку DISPLAY. З'явиться поле пошуку за часом, що показує час відтворення, який минув.
2. За допомогою кнопок ▲/▼ виберіть панель пошуку за часом, після чого з'явиться "--:--".
3. Введіть необхідний початковий час у годинах, хвилинах і секундах зліва направо. Якщо ви ввели неправильні числа, натисніть CLEAR (Очистити), щоб стерти їх. Потім введіть правильні значення.
4. Натисніть ENTER для підтвердження введених даних. Відтворення почнеться з заданого моменту часу.

Повтор A-B **DVD VCD DivX ACD**

Під час відтворення кожне натискання кнопки A-B означає вибір точки A (початок фрагмента) і точки B (закінчення фрагмента) з подальшим відтворенням фрагмента. Для скасування режиму знову натисніть A-B.

Повтор **ALL**

Під час відтворення натисніть кілька разів кнопку REPEAT, щоб вибрати бажаний режим повтору.

Відеодиски DVD - Chapter (Глава) / Title (Заголовок) / Off (Вимкн.)
Відеодиски, аудіодиски, DivX / MP3 / WMA - Track (Трек) / All (Усе) / Off (Вимкн.)

ПРИМІТКИ

- Щоб використовувати функцію повтору на відеодиску (Video CD) із PBC, вам необхідно відключити PBC (значення Вимкн.) у меню установок (див. "PBC" на стор. 23)
- Якщо в режимі повторного відтворення розділу (доріжки) один раз натиснути кнопку SKIP (▶▶) відбувається вихід з даного режиму.

Зміна масштабу відображення **DVD VCD DivX**

Під час перегляду зображень натисніть кнопку ZOOM, щоб збільшити розмір відеозображення (3 ступеня збільшення). Збільшене зображення можна переміщати за допомогою кнопок ◀▶▲▼. Для виходу натисніть CLEAR (Очистити).

ПРИМІТКИ

Для деяких DVD функція зміни масштабу може не працювати.

Основні функції

Меню заголовків **DVD**

Якщо в DVD записі є меню, меню заголовка відображається на екрані. У протилежному випадку з'являється меню диска.

Меню диска **DVD**

Натисніть кнопку MENU, після цього буде відображено меню диска. Щоб вийти з меню, знову натисніть кнопку MENU.

Зміна мови звукового супроводу **DVD DivX**

Для вибору іншої мови аудіо або способу кодування послідовно натискайте кнопку AUDIO під час програвання.

Якщо диск DVD-RW записувався в режимі VR і має основний і двомовний аудіоканали, ви можете переключатися між основним (Main) (L) і двомовним (Bilingual) (R) каналами, або змішувати обидва канали (Main + Bilingual) натисканням кнопки AUDIO.

VCD

Під час відтворення кілька разів натисніть кнопку AUDIO, щоб прослухати той чи інший аудіоканал (STEREO, LEFT або RIGHT).

Ракурс **DVD**

Фільм у форматі DVD може містити сцени, зняті під різними кутами, натисніть кілька разів кнопку ANGLE, щоб вибрати бажаний кут перегляду.

ПОРАДА

При відтворенні диска, що містить сцени, записані на камеру під різними кутами, на екрані буде відображатися індикатор кута запису. Це означає, що можливий перегляд запису під різними кутами.

Субтитри **DVD DivX**

Під час відтворення натисніть кілька разів кнопку SUBTITLE, щоб вибрати бажану мову субтитрів.

ПРИМІТКА

Якщо інформація відсутня або код не може бути прочитаний у файлі DivX, з'явиться цифра "1" тощо.

Додаткові функції

Пошук за маркером **DVD** **VCD** **DivX**

Введення маркера

Ви можете почати відтворення з одного з дев'яти збережених у пам'яті моментів часу. Для введення маркера в необхідній позиції на диску натисніть кнопку MARKER (маркер). На телеекрані на короткий час з'явиться значок Marker. Повторюючи ці дії, можна ввести аж до дев'яти маркерів.

Виклик позначеної маркером сцени і стирання маркера

1. Під час відтворення диска натисніть кнопку SEARCH (Пошук). На екрані з'явиться меню пошуку маркера.
2. Протягом 9 секунд ви можете, натискаючи кнопки ◀/▶ вибрати номер маркера, який хочете активізувати або вилучити.
3. Натисніть кнопку ENTER (Введення), і відтворення почнеться з позначеної маркером сцени. Або натисніть кнопку CLEAR (Очищення), і маркер з даним номером буде стертий зі списку.
4. Ви можете почати відтворення для будь-якого маркера, вводячи його номер у меню пошуку маркера.

ПРИМІТКИ

- Ці операції працюють тільки з такими дисками, у яких у процесі відтворення або в режимі СТОП на дисплеї DVD з'являється час, що пройшов з початку роботи.
- Деякі субтитри, записані поблизу маркера, можуть не з'являтися (DVD).
- Усі маркери стираються після вимикання живлення або витягання диска.

Запам'ятовування останнього кадру **DVD** **ACD** **VCD1.1**

Даний плеєр зберігає в пам'яті останній кадр з останнього переглянутого диска. Останній кадр залишається в пам'яті, навіть якщо ви забереже диск із плеєра або вимкнете живлення. Якщо ви завантажите диск, що містить записаний у пам'ять кадр, цей кадр буде автоматично викликаний.

ПРИМІТКИ

Плеєр не збереже кадр із диска, якщо ви вимкнете плеєр, не запустивши програвання диска.

Відключення екранної заставки/автоматичного вимикання

Екранна заставка з'являється, коли DVD-плеєр перебуває в режимі зупинки протягом приблизно п'яти хвилин. Після відображення екранної заставки протягом п'яти хвилин DVD-плеєр автоматично вимкнеться.

Програвання аудіо компакт-диска або файла MP3/WMA

Цей пристрій може програвати аудіо компакт-диски або носії з записаними файлами MP3/WMA.

MP3 / WMA / аудіо компакт-диски

Як тільки ви вставляєте диск у дисковод плеєра, на екрані телевізора з'являється меню.

Натискайте кнопки ▲ / ▼, щоб вибрати доріжку / файл, а потім натисніть кнопку PLAY(▶) або ENTER, після чого починається відтворення. Ви можете скористатися різноманітними функціями керування відтворенням. Див. стор. 24-25.

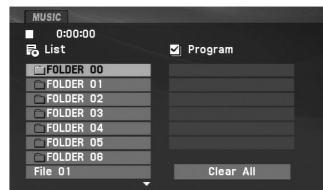
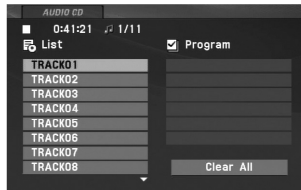

ID3 TAG

- При відтворенні файлів, що містять таку інформацію, як, наприклад, назва треку, ви можете переглянути її, натиснувши DISPLAY.
[Title, Artist, Album, Year, Comment]
- Якщо інформація відсутня, на екрані з'явиться повідомлення "NO ID3 TAG".

ПОРАДИ

- Якщо ви знаходитесь в списку файлів меню MUSIC і бажаєте повернутися до списку каталогів, за допомогою кнопок ▲ / ▼ виділіть  і натисніть ENTER.
- Натисніть MENU для переходу на наступну сторінку.
- На диску з файлами MP3/WMA, JPEG та MOVIE ви можете переключитися на MUSIC, PHOTO та MOVIE. Натисніть TITLE та слова MUSIC, PHOTO або MOVIE нагорі підсвічуваного меню.

Сумісність дисків MP3 / WMA з даним плеєром обмежена і визначається так:

- Частота дискретизації: у діапазоні 8-48 кГц (MP3), у діапазоні 32 - 48 кГц (WMA)
- Швидкість передачі даних у бітах: у діапазоні 8 - 320 кбіт/с (MP3), 32 - 192 кбіт/с (WMA)
- Плеєр не здатний зчитувати файли MP3/WMA з розширенням, що відрізняється від ".mp3" / ".wma".
- Фізичним форматом CD-R має бути ISO 9660.
- Якщо файли MP3 / WMA записувалися з використанням програмного забезпечення, що не створює файлової системи (наприклад, Direct-CD), файли MP3 / WMA не можуть бути відтворені. Рекомендується використовувати програму Easy-CD Creator, що створює файлову систему ISO 9660.
- Імена файлів повинні складатися максимум з 16 символів і повинні містити розширення .mp3 або .wma.
- Вони не повинні містити спеціальних символів, таких як / ? * : " < > | тощо.
- Загальне число файлів і каталогів на диску повинне бути меншим від 650.
- Для одержання оптимальної якості відтворення на даному DVD-плеєрі потрібно, щоб диски і записи відповідали визначеним технічним стандартам. Записані DVD автоматично приводяться у відповідність з цими стандартами. Існує багато різних форматів записуваних дисків (включаючи CD-R, що містить файли MP3 або WMA), тому для гарантії сумісності при відтворенні необхідне виконання певних попередніх умов (див. вище).

Відтворення запрограмованих треків

Функція програмування дозволяє зберігати ваші улюблені треки з будь-якого диска в пам'яті плеєра.

Можна запрограмувати до 30 треків одночасно.

1. Вставте аудіодиск або диск із файлами форматів MP3/WMA. З'являється меню AUDIO CD або MUSIC.
2. Натисніть PROG. (Програма). На дисплеї з'явиться знак .

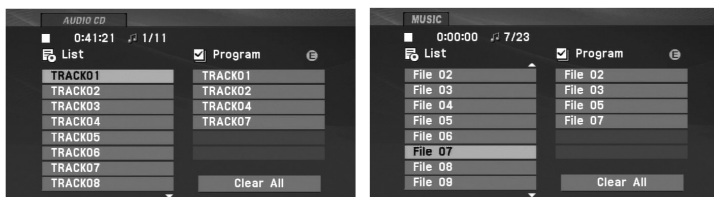

ПРИМІТКА

Натисніть кнопку PROG. ще раз, щоб вийти з режиму редагування програми, після цього позначення  зникає.



Меню аудіодиска

Меню MP3/WMA

3. Виберіть трек зі списку "List", потім натисніть ENTER, щоб внести вибраний трек до списку запрограмованих треків "Program". Повторіть те саме для інших треків.
4. Натисніть . Виберіть трек, який ви хочете почати програвати, із запрограмованого списку "Program" (Програма).
5. Натисніть PLAY() або ENTER, щоб почати відтворення. Відтворення почнеться в запрограмованому вами порядку. Відтворення зупиниться після того, як усі запрограмовані треки будуть програні по одному разу.
6. Щоб продовжити відтворення в звичайному режимі, виберіть трек зі списку AUDIO CD (Аудіодиск) або MUSIC (Музика), а потім натисніть PLAY().

Повторення запрограмованих треків





Натисніть REPEAT для вибору бажаного режиму повтору.

- Track (Трек): повторення поточного трека.
- All (Усі): повторення всіх запрограмованих треків.
- Off (Вимкн.) (не відображується): повторне програвання треків не відбувається.





ПРИМІТКА

Якщо натиснути  один раз під час повторного відтворення, функція повторного відтворення буде скасована.

Вилучення треку з запрограмованого списку

1. Натисніть PROGR., з'явиться мітка .
2. За допомогою кнопок     виберіть трек для видалення зі списку Program (Програма).
3. Натисніть кнопку CLEAR (Вилучити). Повторіть кроки 1 - 3 для того, щоб вилучити додаткові треки з списку.

Стирання всього запрограмованого списку

1. Натисніть PROG., з'явиться мітка .
2. За допомогою кнопок     виберіть "Clear All" (Очистити всі) і натисніть ENTER.

ПРИМІТКА

Програми також стираються після вимикання живлення або витягання диска.

Перегляд файла JPEG

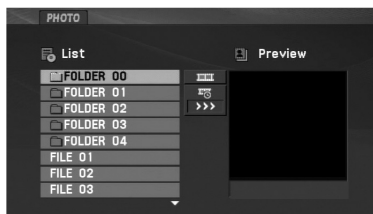

Цей пристрій може програвати носії з записаними файлами JPEG.

1. Вставте диск із файлами JPEG. На екрані ТВ з'явиться меню PHOTO (Фотоальбом).



2. Натискаючи кнопки ▲ / ▼, виберіть каталог і натисніть ENTER. Буде виведений список файлів у каталозі. Якщо зі списку файлів треба повернутися в попереднє меню, за допомогою кнопок ▲ / ▼ на пульті ДК виберіть потрібний пункт  і натисніть ENTER.
3. Якщо ви бажаєте переглянути певний файл, натисніть ▲ / ▼, щоб виділити файл та натисніть ENTER або PLAY (▶).
4. При перегляді файлу ви можете натиснути кнопку STOP(■) для повернення в попереднє меню (меню PHOTO).

ПОРАДИ

- Натисніть MENU для переходу на наступну сторінку.
- Можна вибрати три режими показу слайдів  : >>> (Швидкий), >> (Нормальний) і > (Повільний).
За допомогою ▲ ▼ ◀ ▶ виберіть . Потім за допомогою ◀ / ▶ виберіть потрібну опцію.
- На компакт-диску, що містить разом з MP3/WMA файли JPEG, можна переключатися між MP3/WMA і JPEG. Натисніть TITLE (Назва), і у верхній частині меню буде виділений напис MUSIC (Музика) або PHOTO (Фото).
- Під час перегляду зображень, натисніть RETURN, щоб сховати меню довідки.

Показ слайдів

За допомогою кнопок ▲ ▼ ◀ ▶ виділіть значок  (Показ слайдів) і натисніть ENTER.

Показ нерухомого зображення

1. У процесі показу слайдів натисніть PAUSE/STEP(■). Після цього плеєр перейде в режим паузи.
2. Для повернення в режим показу слайдів натисніть PLAY(▶) або знову PAUSE/STEP(■)..

Перегляд файла JPEG (продовження)

Перехід до іншого файлу

Під час перегляду зображень для переходу до наступного або попереднього файлу один раз натисніть SKIP (I◀◀ або ▶▶I) або на курсор (◀ або ▶).

Зміна масштабу відображення

Під час перегляду зображень натисніть кнопку ZOOM, щоб збільшити розмір відеозображення (3 ступеня збільшення). Збільшене зображення можна переміщати за допомогою кнопок ◀▶▲▼.

Обертання картинки

Для повороту картинки за годинниковою стрілкою або проти неї в процесі перегляду зображення натискайте кнопки ▲ / ▼.

Прослуховування MP3/WMA музики з переглядом зображення

1. Вставте в плеєр диск, що містить два тиши файлів.
2. Натисніть TITLE для виведення меню PHOTO (Фото).
3. Використовуючи кнопки ▲ / ▼ виберіть графічний файл.
4. За допомогою кнопки ▶ виберіть значок  і натисніть ENTER.
5. При перегляді файлу ви можете натиснути кнопку STOP(■) для повернення в попереднє меню (меню PHOTO).

ПОРАДА

Щоб прослуховувати тільки вибрану вами музику під час перегляду зображень, запрограмуйте потрібні файли у меню «MUSIC», після чого виконайте описані вище дії.

Сумісність дисків JPEG з даним плеєром обмежена і визначається так:

- Залежно від розмірів і числа файлів JPEG DVD-плеєру може знадобитися значна кількість часу для зчитування вмісту диска. Якщо через кілька хвилин на екрані не відображаються дані, можливо, обсяг деяких файлів занадто великий - зменшіть роздільну здатність файлів JPEG до розміру менш 2 мегапікселів (2760 x 2048 пікселів) та запишіть новий диск.
- Загальне число файлів і каталогів на диску повинне бути меншим від 650.
- Деякі диски можуть виявитися несумісними з плеєром внаслідок іншого формату запису або через стан диска.
- При компонуванні компакт-диску переконайтеся, що всі вибрані файли мають розширення ".jpg".
- Якщо файли мають розширення ".jpe" або ".jpeg", перейменуйте їх у файли ".jpg".
- Даний DVD-плеєр не здатний зчитувати файли з іменами без розширення ".jpg", навіть якщо ці файли відображаються як файли зображень JPEG у Windows Explorer (Провіднику).

Програвання диска у форматі DVD VR

Цей пристрій може програвати диски DVD-RW, записані у форматі Video Recording (VR).

1. Вставте диск і закрийте лоток. На екрані з'явиться меню DVD-VR.

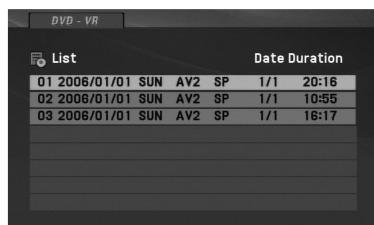

2. Натискайте кнопки ▲ / ▼, щоб вибрати доріжку, а потім натисніть кнопку PLAY(▶) або ENTER, після чого починається відтворення.
3. Натисніть MENU для переходу до меню списку.

ПРИМІТКИ

- Даний пристрій здатний програвати диски DVD-R/RW, записані у форматі DVD-Video і фіналізовані на DVD-рекордері. Незакриті (зі збереженням можливості подальшого запису) DVD-R/RW диски не можуть програватись на даному плесрі.
- На деякі DVD-VR диски DVD-рекордер наносить дані CPRM-захисту. Такі диски не підтримуються даним програвачем.

Що таке CPRM?

CPRM являє собою систему захисту від копіювання (із системою скремблювання), що дозволяє записувати тільки програми мовлення для однократного копіювання. CPRM означає Content Protection for Recordable Media (Захист вмісту перезаписуваних носіїв інформації).

Програвання кінофайла DivX

Плеєр може відтворювати файли DivX.

1. Вставте диск із файлом DivX. На екрані відображається меню MOVIE (Фільм).

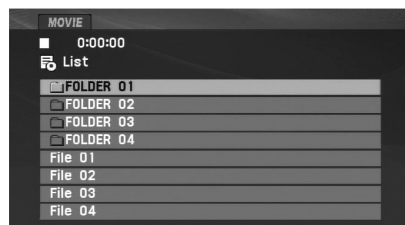

2. Натискаючи кнопки ▲ / ▼ виберіть каталог і натисніть ENTER. Буде виведений список файлів у каталозі. Якщо зі списку файлів треба повернутися до меню каталогів, за допомогою кнопок ▲ / ▼ на пульті ДК виберіть потрібний пункт  і натисніть ENTER.
3. Якщо необхідно переглянути конкретний файл, виберіть його за допомогою кнопок ▲ / ▼. Ви можете скористатися різноманітними функціями керування відтворенням. Див. стор. 24-27.
4. Щоб зупинити відтворення, натисніть кнопку STOP (■). З'явиться меню фільму.

Зауваження щодо відображення субтитрів DivX

Якщо під час програвання субтитри не відображаються належним чином, натисніть та тримайте натиснутою кнопку SUBTITLE протягом 3 секунд, після чого натисніть ◀ / ▶, щоб вибрати інший мовний код, доки субтитри не відобразатимуться належним чином.

ПОРАДИ

- Натисніть MENU для переходу на наступну сторінку.
- На компакт-диску з файлами MP3/WMA, JPEG і MOVIE можна переключатися між меню MUSIC (Музика), PHOTO (Фото) і MOVIE (Фільм). Натисніть TITLE (Назва), і у верхній частині меню буде виділений напис MUSIC (Музика), PHOTO (Фото) або MOVIE (Фільм).
- Субтитри на диску можуть відображатись неправильно, якщо файл DivX був завантажений через Інтернет.
- Якщо в меню установок субтитрів диска немає мови субтитрів DivX, необхідної для відтворення вашого диска, субтитри можуть відображатися неправильно.
- Для забезпечення можливості відтворення на даному апараті, файл субтитрів DivX повинен мати ту ж назву, що і файл DivX.

Програвання кінофайла DivX (продовження)

Сумісність дисків DivX з даним плеєром обмежена і визначається так:

- Можливе значення роздільної здатності файлу DivX - менше 720x576 (Ш x В) пікселів.
- Назва файлу субтитрів DivX обмежена 56 знаками.
- Якщо код неможливо відтворити у файлі DivX, на дисплеї може з'явитися символ " _ ".
- **Якщо кількість кадрів перевищує 30 за 1 секунду, у роботі даного пристрою можуть спостерігатись збої.**
- **Якщо відео- та аудіодані записаного файлу не чергуються, то виводяться або відео- або аудіодані.**
- **Якщо файл записаний за допомогою GMC, пристрій підтримує тільки одноточковий рівень запису.**
 - * GMC?

GMC - це скорочення від Global Motion Compensation (Універсальна компенсація руху зображення). Це інструмент кодування, зазначений у стандарті MPEG4. Деякі кодери MPEG4, як DivX, мають цю опцію. Існують різні рівні GMC-кодування, які зазвичай називають одноточкова, двоточкова або триточкова GMC.

Відтворюваний файл DivX

".avi ", ".mpg ", ".mpeg "

Відтворюваний формат субтитрів

SubRip(*.srt/* .txt)
SAMI(*.smi)
SubStation Alpha(*.ssa/* .txt)
MicroDVD(*.sub/* .txt)
SubViewer 2.0(*.sub/* .txt)
TMPlayer(*.txt)
Dvd Subtitle System(*.txt)
VobSub (*.sub) ➔ Sub/idx, потоковий формат.

Відтворюваний формат Codec (Кодек)

"DIVX3.xx ", "DIVX4.xx ", "DIVX5.xx ",
"MP43 ", "3IVX ".

Відтворюваний аудіоформат

"Dolby Digital ", "DTS ", "PCM ", "MP3 ", "WMA ".

- Частота дискретизації: у діапазоні 8-48 кГц (MP3), у діапазоні 32 - 48 кГц (WMA)
- Швидкість передачі даних у бітах: у діапазоні 8 - 320 кбіт/с (MP3), 32 - 192 кбіт/с (WMA)

Програвання з накопичувача USB Flash Drive

Цей пристрій може програвати носії з записаними файлами DivX або MP3/WMA.

1. Підключіть USB Flash Drive до порту USB ввімкненого пристрою.
2. Натисніть кнопку MODE на панелі керування пристрою. На екрані відображається меню вибору режиму.



3. За допомогою кнопок ◀ / ▶ виберіть USB і натисніть ENTER. На екрані з'явиться список файлів або папок накопичувача USB Flash Drive.
4. Якщо ви хочете перейти до іншого джерела сигналу, виберіть інший режим у меню вибору джерела сигналу.

Відключення USB Flash Drive від пристрою.

1. Виконайте дії пункту 4 вище для виходу з меню.
2. Видаліть USB Flash Drive із порту USB пристрою.

ПОРАДИ

- Не відключайте USB Flash Drive під час роботи.
- Можливе відтворення музичних файлів (MP3/WMA), файлів зображення (JPEG) і файлів DivX.
- Загальна кількість файлів на USB Flash Drive не повинна перевищувати 650 файлів.
- Пристрій підтримує не усі накопичувачі USB Flash Drive.
- Даний пристрій підтримує тільки накопичувачі типу USB Flash Drive.
- Цей пристрій підтримує USB 1.1.

Докладний опис кожного пункту операцій наведений у відповідних розділах. (Див. стор. 24-34)

Установка плеєра

Під час відтворення зображення і звук розташованого поруч телевізора, відеомагнітофона або радіоприймача можуть спотворюватись. У цьому випадку розташуйте плеєр на більшій відстані від телевізора, відеомагнітофона чи радіоприймача, або вимикайте пристрій після вилучення диска.

Вихідні аудіо-відео з'єднання

Залежно від вашого телевізора й іншого обладнання існують різні способи підключення плеєра. У разі необхідності для одержання додаткової інформації щодо підключення звертайтеся до інструкції до вашого телевізора, стереосистеми чи інших пристроїв.

Підключення телевізора до аудіо-відео виходу

1. У меню вибору джерела сигналу (Mode) виберіть «USB» або «DISC».
2. Підключіть чорний кінець аудіо-відео кабелю із комплекту до роз'єму AV IN/OUT пристрою.
3. Підключіть жовтий кінець аудіо-відео кабелю із комплекту до відеовходу VIDEO Input телевізора.
4. Підключіть червоний і білий кінці аудіо-відео кабелю із комплекту до аудіовходу AUDIO Input телевізора.

ПОРАДИ

Обов'язково підключайте DVD-плеєр безпосередньо до телевізора, а не до відеомагнітофона. При підключенні до відеомагнітофона зображення DVD може бути спотворене системою захисту від копіювання.

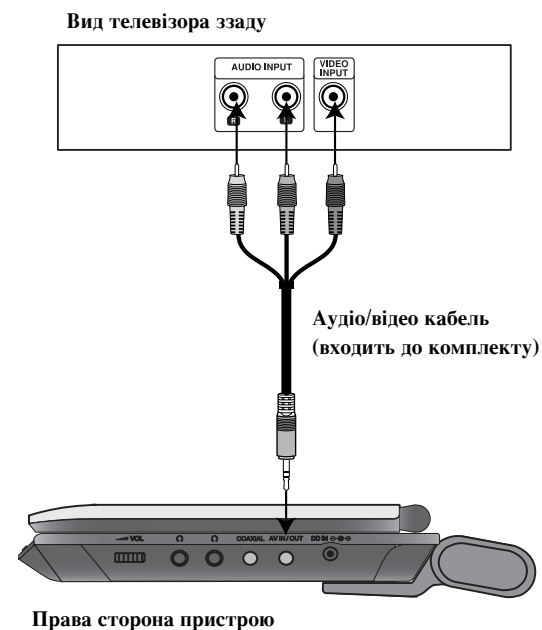

Установка плеєра (продовження)

Вхідні аудіо-відео з'єднання

З'єднайте аудіо/відео кабелями вхідні з'єднання (аудіо/відео) на пристрої з вихідними з'єднаннями (аудіо/відео) на зовнішньому пристрої.

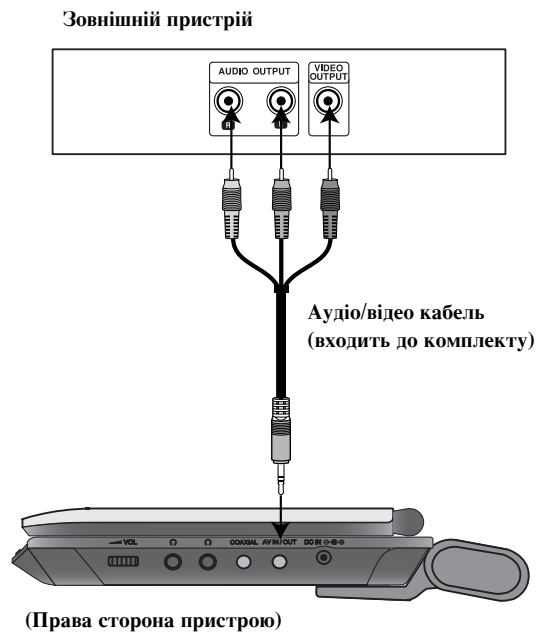

Підключення до аудіо-відео входу пристрою

1. У меню вибору джерела сигналу (Mode) виберіть «AV IN».
2. Підключіть чорний кінець аудіо-відео кабелю із комплекту до роз'єму AV IN/OUT пристрою.
3. Підключіть жовтий кінець аудіо-відео кабелю із комплекту до відеовходу VIDEO Output зовнішнього пристрою.
4. Підключіть червоний і білий кінці аудіо-відео кабелю із комплекту до аудіовходу AUDIO Output зовнішнього пристрою.

Установка плеєра (продовження)

Підключення додаткового звукового обладнання

Для відтворення звука через додаткове обладнання підключіть його до DVD-плеєра.

Виберіть в меню вибору режиму USB або DISC.

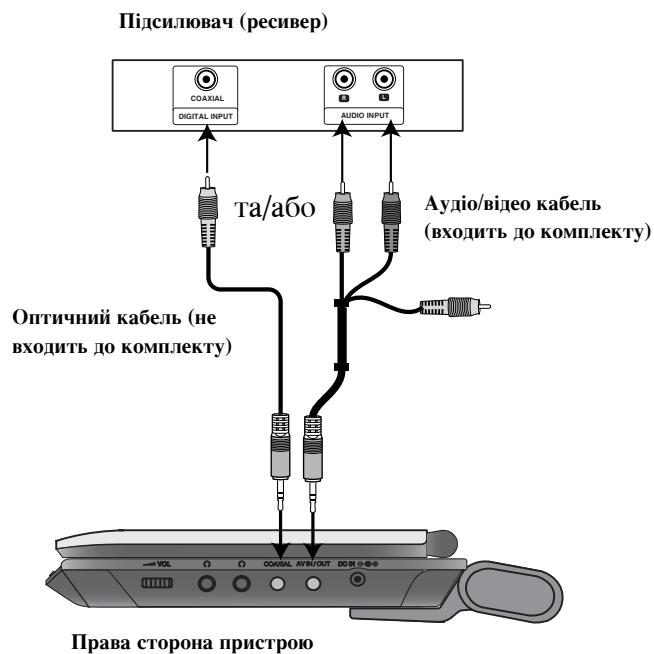

Підсилювач, що має двоканальний аналоговий вхід стерео або Dolby Pro Logic II / Pro Logic: Підключіть виходи аудіосигналів AV IN/OUT DVD-плеєра до лівого і правого входів аудіосигналів IN на підсилювачі, ресивері або стереосистемі за допомогою кабелів для аудіосигналів.

Підсилювач, що має двоканальний цифровий вхід стерео (PCM) або аудіо / відео ресивер, що має багатоканальний декодер (Dolby Digital™, MPEG 2 або DTS): Підключіть один з цифрових аудіовиходів Coaxial OUT DVD-плеєра до відповідного з'єднувача на підсилювачі. Використовуйте додатковий цифровий аудіокабель.

Цифровий багатоканальний звук

Найкраща якість звука досягається при цифровому багатоканальному підключенні. Для цього вам буде потрібний багатоканальний AV-ресивер, який підтримує один або кілька аудіоформатів, підтримуваних вашим DVD-плеєром: MPEG 2, Dolby Digital або DTS. Прочитайте інструкцію до ресивера і перевірте логотипи на його передній панелі.

ПРИМІТКИ

- Якщо формат аудіосигналу цифрового виходу не підтримується вашим ресивером, ресивер буде видавати сильно спотворений звук, або ж звука не буде зовсім.
- Шестиканальний цифровий просторовий звук при цифровому підключенні можна одержати тільки в тому випадку, якщо ваш ресивер має цифровий багатоканальний декодер.
- Щоб вивести на екран дані про формат аудіосигналу даного DVD-диска, натисніть кнопку AUDIO.

Пошук і усунення несправностей

Ознака	Причина	Заходи
Не вмикається живлення.	• Від'єднався мережний шнур.	• Надійно підключіть шнур живлення до електорозетки.
	• Розрядилась батарея.	• Перезарядіть акумулятор.
Немає зображення на РК дисплеї або екрані телеприймача (або підключене обладнання не отримує відеосигнал)	• Погано підключений відеокабель.	• Надійно підключіть відеокабель.
	• Невірно встановлений режим MODE.	• Правильно виберіть режим. У разі перегляду відео з іншого обладнання установіть MODE на режим A/V IN.
	• РК дисплей вимкнений (OFF).	• Виберіть інший режим роботи РК дисплея.
	• Телевізійний приймач не налаштований на режим приймання вихідного сигналу DVD-плеєра.	• Виберіть відповідний режим відеовходу телевізора так, щоб на екрані з'явилося зображення з плеєра DVD.
Відсутній звук.	• Апаратура, підключена за допомогою аудіокабелю, не налаштована на прийом вихідного сигналу DVD-плеєра.	• Виберіть для приймача аудіосигналу підходящий режим прийому, так щоб можна було чути звук DVD-плеєра.
	• Погано підключені аудіокабелі.	• Надійно підключіть аудіокабель.
Не запускається відтворення на DVD-плеєрі.	• Уставлений диск не придатний для відтворення.	• Вставте відтворюваний диск. (Перевірте тип диска і код регіону.)
	• Увімкнено блокування.	• Скасуйте функцію рейтингу або змініть рівень.
Відсутня реакція на натискання кнопок	• В деяких дисках певні операції заборонені.	• На екрані під час роботи може з'явитись символ "Ⓢ".
Неправильно працює пульт дистанційного керування	• Пульт дистанційного керування надто далеко від DVD-плеєра.	• Використовуйте пульт дистанційного керування в межах 23 футів (7 м).

Коди мов

Використовуйте даний список для вибору мови у таких початкових установках: Звук, субтитри, меню диска.

Мова	Код	Мова	Код	Мова	Код	Мова	Код
Абхазька	6566	Фіджі	7074	Лінгальська	7678	Сингалезька	8373
Афар	6565	Фінська	7073	Литовська	7684	Словацька	8375
Африканс	6570	Французька	7082	Македонська	7775	Словенська	8376
Албанська	8381	Фризька	7089	Малагасійська	7771	Сомалійська	8379
Амехарик	6577	Галісійська	7176	Малайська	7783	Іспанська	6983
Арабська	6582	Грузинська	7565	Малайала	7776	Суданська	8385
Вірменська	7289	Німецька	6869	Мальтійська	7784	Суахілі	8387
Ассамська	6583	Грецька	6976	Маорі	7773	Шведська	8386
Аймарська	6588	Гренландська	7576	Мараті	7782	Тагальська	8476
Азербайджанська	6590	Гуарані	7178	Молдавська	7779	Таджицька	8471
Башкирська	6665	Гуджараті	7185	Монгольська	7778	Тамільська	8465
Баскська	6985	Хауса	7265	Науруанська	7865	Татарська	8484
Бенгальська; Банга	6678	Іврит	7387	Непальська	7869	Телугу	8469
Бутанська	6890	Хінді	7273	Норвезька	7879	Тайська	8472
Біхарі	6672	Угорська	7285	Орія	7982	Тибетська	6679
Бретонська	6682	Ісландська	7383	Пенджабська	8065	Тигринья	8473
Болгарська	6671	Індонезійська	7378	Пушту	8083	Тонга	8479
Бірманська	7789	Інтерлінгва	7365	Перська	7065	Турецька	8482
Білоруська	6669	Ірландська	7165	Польська	8076	Туркменська	8475
Камбоджійська	7577	Італійська	7384	Португальська	8084	Тві	8487
Каталонська	6765	Японська	7465	Кечуа	8185	Українська	8575
Китайська	9072	Яванська	7487	Ретороманська	8277	Урду	8582
Корсиканська	6779	Каннадська	7578	Румунська	8279	Узбецька	8590
Хорватська	7282	Кашмір	7583	Російська	8285	В'єтнамська	8673
Чеська	6783	Казахська	7575	Самоа	8377	Волапок	8679
Датська	6865	Киргизька	7589	Санскрит	8365	Уельська	6789
Голландська	7876	Корейська	7579	Шотландська	7168	Вола	8779
Англійська	6978	Курдська	7585	Сербська	8382	Хоса	8872
Есперанто	6979	Лаоська	7679	Сербсько-хорватська	8372	Їдип	7473
Естонська	6984	Латинь	7665	Шона	8378	Йоруба	8979
Фарсі	7079	Латгиська	7686	Сінді	8368	Зулуська	9085

Регіональні коди

Виберіть код регіону з даного списку.

Регіон	Код	Регіон	Код	Регіон	Код	Регіон	Код
Афганістан	AF	Ефіопія	ET	Малайзія	MY	Саудівська Аравія	SA
Аргентина	AR	Фіджі	FJ	Мальдівські острови	MV	Сенегал	SN
Австралія	AU	Фінляндія	FI	Мексика	MX	Сингапур	SG
Австрія	AT	Франція	FR	Монако	MC	Словацьчина	SK
Бельгія	BE	Німеччина	DE	Монголія	MN	Словенія	SI
Бутан	BT	Великобританія	GB	Марокко	MA	Південна Африка	ZA
Болівія	BO	Греція	GR	Непал	NP	Південна Корея	KR
Бразилія	BR	Гренландія	GL	Нідерланди	NL	Іспанія	ES
Камбоджа	KH	Острови Херд та МакДоналд	NM	Голландські Антильські острови	AN	Шрі-Ланка	LK
Канада	CA	Угорщина	HU	Нова Зеландія	NZ	Швеція	SE
Чилі	CL	Індія	IN	Нігерія	NG	Швейцарія	CH
Китай	CN	Індонезія	ID	Норвегія	NO	Таїланд	TH
Колумбія	CO	Ізраїль	IL	Оман	OM	Туреччина	TR
Конго	CG	Італія	IT	Пакистан	PK	Уганда	UG
Коста-Ріка	CR	Ямайка	JM	Панама	PA	Україна	UA
Хорватія	HR	Японія	JP	Парагвай	PY	США	US
Чеська Республіка	CZ	Кенія	KE	Філіппіни	PH	Уругвай	UY
Данія	DK	Кувейт	KW	Польща	PL	Узбекістан	UZ
Еквадор	EC	Лівія	LY	Португалія	PT	В'єтнам	VN
Єгипт	EG	Люксембург	LU	Румунія	RO	Зімбабве	ZW
Сальвадор	SV			Російська Федерація	RU		

Технічні характеристики

DVD плеєр

Електроживлення:

9,5 В пост. струму (на клеммах мережного адаптера),
7,4 В пост. струму (батарея)

Споживана потужність: 12 Вт від батареї

Маса: 1,87 фунтів (0,85 кг) (без батареї)

Габарити (Ш x В x Г):

8,5 x 1,3 x 7,1 дюйми (216 x 33.2 x 181.3 мм)

Система телебачення: PAL

Лазер:

Довжина хвилі DVD лазера - 662+25 / 662-15 нм

Довжина хвилі CD лазера - 785+25 / 785-15 нм

Частотний діапазон (аудіо):

Звук DVD: 48 кГц частота дискретизації 8 Гц - 20 кГц
96 кГц частота дискретизації 8 Гц - 44 кГц

Відношення сигнал-шум (звук): Понад 80 дБ

Динамічний діапазон (аудіо): Понад 80 дБ

Нелінійні спотворення (аудіо): 0,02 %

Умови експлуатації:

Температура: 5°C - 35°C, Робоче положення: Горизонтальне

З'єднувачі

Вхід/вихід відео (VIDEO In/Out):

1,0 В (розмах), 75 Ом, нег. синхр., Ø3,5 мм міні-з'єднувач x 1

Вхід/вихід аудіо (AUDIO In/Out, аналоговий аудіосигнал):

2,0 В еф. (1 кГц, 0 дБ), Ø3,5 мм міні-з'єднувач x 1

Гніздо для навушників: Ø3,5 мм стерео міні-з'єднувач x 2

Рідкокристалічний дисплей

Розмір панелі: Ширина 8 дюймів (діагональ)

Система проєкції: Тип R.G.B. stripe

Тип матриці: Активна TFT

Роздільна здатність: 800 x 480 x 3

(кількість ефективних пікселів: понад 99,99%)

Приладдя у комплекті

- Аудіо/відео кабель RCA.....1
- Мережний адаптер (DPAC1T).....1
- Автомобільний адаптер (DPDC1).....1
- Акумуляторна батарея (DPB28).....1
- Пульт дистанційного керування.....1
- Батарея для пульта ДК (літієва).....1

Примітка (Дата виробництва вироба).

Перша цифра (з лівої сторони) серійного номеру позначає Рік,
наступні 2 цифри

- Місяць виробництва цього виробу.

Конструкція і технічні характеристики можуть бути змінені без повідомлення.