



KORISNIČKI PRIRUČNIK

# Kamera za videpozive

Prije rukovanja kompletom pažljivo pročitajte ovaj priručnik i zadržite ga za buduće potrebe.

AN-VC300

# SADRŽAJ

## PRIPREMA

Pregled .....	3
Postavljanje kamere za videopozive .....	4

## KORIŠTENJE USLUGE Skype

Pokretanje usluge Skype .....	5
Stvaranje računa / prijava.....	5
Izbornik usluge Skype .....	7
Contacts (Kontakti).....	7
Add Contact (Dodavanje kontakta).....	7
Call Phones (Upućivanje poziva na telefon) .....	7
History (Prethodno) .....	8
My Information (Moje informacije) .....	8
Settings (Postavke) .....	8
Upućivanje videopoziva kontaktu.....	9
Upućivanje poziva (samo glas) kontaktu.....	10

Primanje poziva .....	10
Poziv tijekom gledanje televizije .....	10

## DODATAK

Rješavanje problema.....	11
Specifikacije proizvoda .....	12

### Rukovanje proizvodom

- Pazite da se kamera ne smoči. Prodiranje tekućine u kameru može dovesti do kratkog spoja.
- Kameru nježno obrišite suhom tkaninom i tako uklonite prašinu i prljavštinu. Ako je proizvod jako zaprljan, tkaninu prethodno poprskajte blagim deterdžentom.
- Za čišćenje nemojte koristiti otapala, alkohol, benzen niti druga halapljiva sredstva. Ta sredstva mogu oštetiti površinu proizvoda i utjecati na njegov rad.
- Proizvod nemojte rastavljati, popravljati niti izvoditi preinake na njemu. Nepravilno rastavljanje može uzrokovati požar, strujni udar ili ozljede.
- Nemojte protresati kameru.
- Nemojte povlačiti za kabel.

### Upute za postavljanje

- Prilikom postavljanja proizvoda ostavite dovoljno prostora za priključke.
- Proizvod nemojte postavljati u prostore s mnogo prašine, prljavštine ili vlage.
- Nemojte ga postavljati na mjesta izravno izložena sunčevom zračenju ili izvorima topline.
- Predmeti koji u sebi imaju magnete, poput zvučnika, mogu utjecati na rad kamere.
- Proizvod postavite na mjesto s umjerenom temperaturom i vlažnošću. Preporučeni raspon temperatura je između 0 °C (32 °F) i 40 °C (104 °F).
- Snažni elektromagnetski valovi iz drugih uređaja mogu utjecati na rad kamere.
- Prije korištenje skinite sav zaštitni plastični materijal (vinil).

Nazivi proizvoda i tvrtki navedeni u ovom priručniku mogu biti registrirani zaštitni znakovi ili mogu biti obuhvaćeni autorskim pravima i koriste se samo u svrhu identifikacije i objašnjenja. Sva prava na zaštitne znakove su pridržana.

AN-VC300 je kamera za videopozive koja se može koristiti određenim televizorima tvrtke LG.

Podržane su sljedeće serije modela:

**LCD TV:** LZ9\*\*\*, LW9\*\*\*, LV9\*\*\*, LV8\*\*\*, LV7\*\*\*, LW6\*\*\*, LW5\*\*\*, LV5\*\*\*, LV3\*\*\*, LK5\*\*

**PDP TV:** PZ95\*\*, PZ75\*\*, PZ65\*\*, PZ57\*\*

(\*nisu svi navedeni modeli dostupni u svim državama).

# PRIPREMA

## PREGLED



### ! NAPOMENA:

- ▶ Kako biste postigli najbolje rezultate u slučaju korištenja vanjskih zvučnika televizora, tijekom korištenja usluge Skype koristite samo prednji lijevi i desno (stereo) zvučnik.
- ▶ Prilikom upućivanja poziva putem usluge Skype pomoću računala, verzija softvera usluge Skype za sustav Windows trebala bi biti 4.2 ili novija. (Posjetite web-mjesto Skype ([www.skype.com](http://www.skype.com)) i tamo potražite informacije o operacijskim sustavima koji nisu Windows, npr. OS X, Linux itd.)
- ▶ Videopozivi se ne mogu upućivati na Mac računalo s instaliranim softverom Skype 2.8 ili ranijim.
- ▶ Sadržaj se može promijeniti ili izbrisati ovisno o davatelju usluga.
- ▶ Podrobne informacije o pojedinoj usluzi potražite na web-mjestu pojedinog davatelja usluge.
- ▶ Kada je ažuriranje dostupno, automatski se prikazuje zaslon za ažuriranje softvera.



## Skype ne podržava upućivanje poziva u hitnim slučajevima

Usluga Skype ne služi kao zamjena usluzi telefonije i ne može se koristiti za upućivanje poziva u hitnim slučajevima.

## POSTAVLJANJE KAMERE ZA VIDEOPOZIVE

- 1** Rasklopite postolje i postavite ga na sredinu gornjeg ruba televizora.

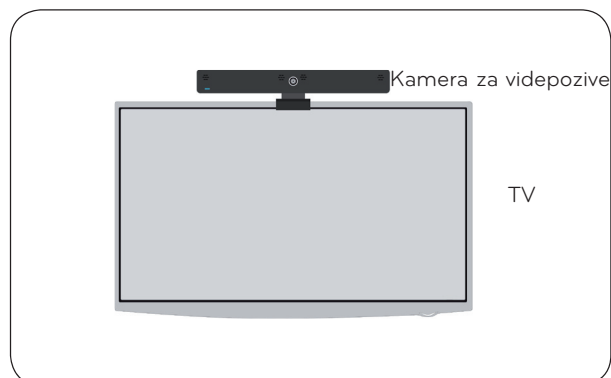

- 2** Preklopite postolje.

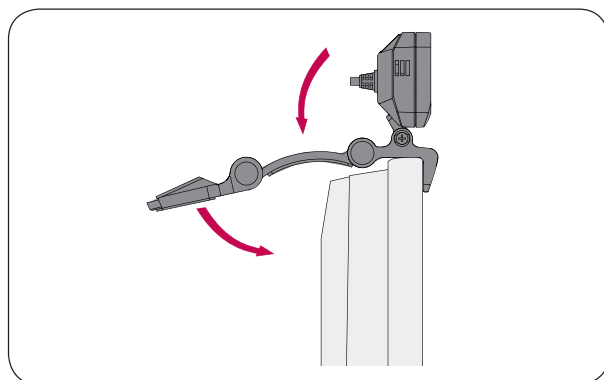

- 3** (A) Kod televizora s debelim okvirom, na stražnju stranu televizora priključite samo kraj postolja, kao što prikazuje slika (A).  
(B) Kod televizora s tankim okvirom, na stražnju stranu televizora postavite cijelu donju stranu postolja.

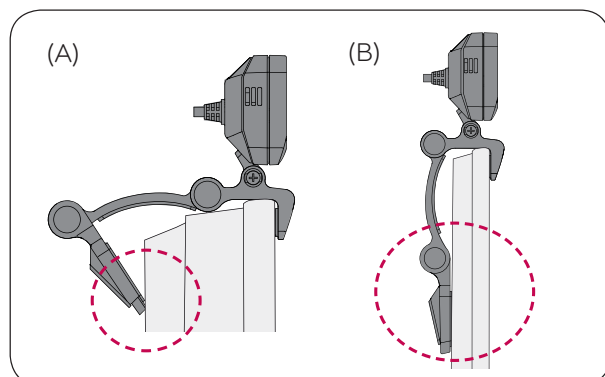

- 4** Priključite USB kabel na bočnu stranu priključka.

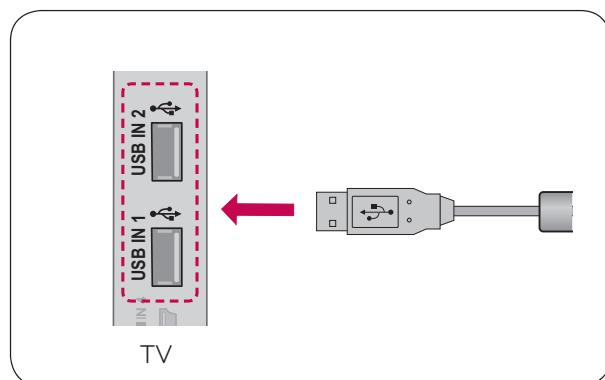

### ! NAPOMENA

- ▶ Kako biste postigli najbolju kvalitetu slike i zvuka, kameru postavite na sredinu gornjeg ruba televizora.
- ▶ Postavite je kada je televizor isključen.
- ▶ Koristite li vanjske zvučnike, između mikrofona i zvučnika mora postojati dovoljan prostor.
- ▶ Kako bi usluga Skype radila, televizor mora biti povezan s mrežom.

# KORIŠTENJE USLUGE Skype

## POKRETANJE USLUGE Skype





### ! NAPOMENA:

- ▶ Kako bi mogla raditi, usluga Skype mora biti povezana s mrežom.

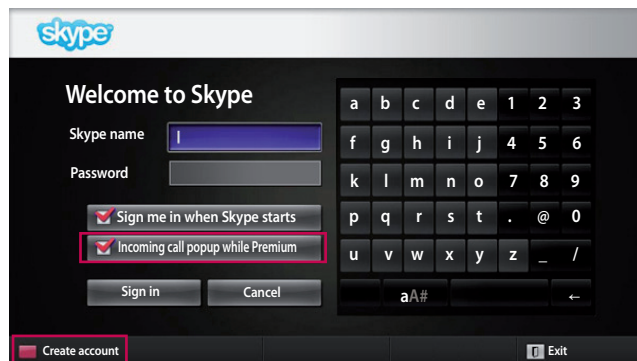

## STVARANJE RAČUNA / PRIJAVA



Nakon što ste na izvorniku odabrali ikonu  Skype, unesite svoje korisničko ime i lozinku za Skype. Odaberite "Sign me in when Skype starts" (Prijavi me kada se Skype pokrene) kako biste se automatski prijavljivali prilikom uključivanja televizora.

### ! NAPOMENA:

- ▶ Ako nemate račun za uslugu Skype, pritisnite **crveni** gumb na daljinskom upravljaču kako biste ga stvorili.
- ▶ Ako je označena opcija **Incoming call popup while Premium** (Skočni prozor s dolaznim pozivima na premium zaslonu/aplikaciji), skočni prozor s obavijesti o dolaznom pozivu prikazivat će se čak i na premium zaslonu ili na zaslonu drugih usluga.

Ovaj zaslon prikazat će se ako ste odabrali stvaranje računa.

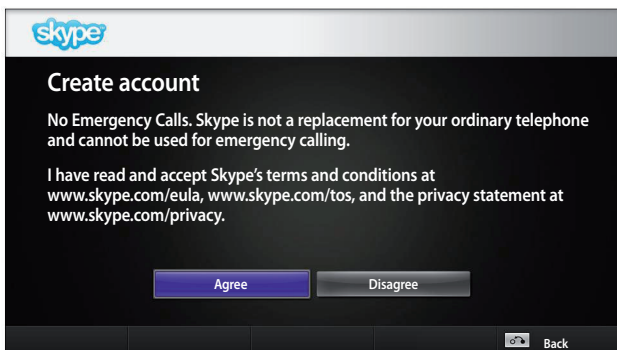

### ! NAPOMENA:

- ▶ Želite li saznati više o usluzi Skype, pritisnite stavku koju želite pročitati.
  1. Uvjeti pružanja usluge: [www.skype.com/tos](http://www.skype.com/tos)
  2. Licencni ugovor za krajnjeg korisnika: [www.skype.com/eula](http://www.skype.com/eula)
  3. Pravila usluge Skype za zaštitu privatnosti: [www.skype.com/privacy](http://www.skype.com/privacy)

# KORIŠTENJE USLUGE Skype

## STVARANJE RAČUNA / PRIJAVA (NASTAVAK)

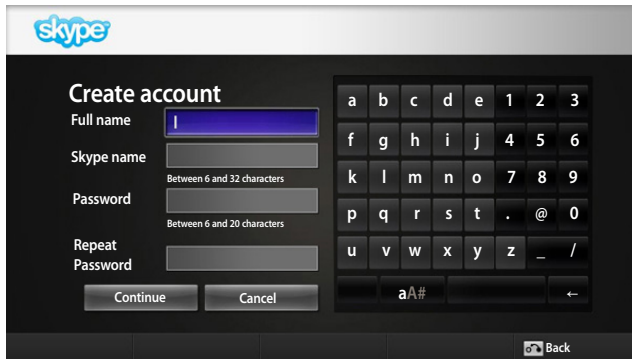

Unesite svoje puno ime. Nakon toga uređaj automatski predlaže korisničko ime za Skype.

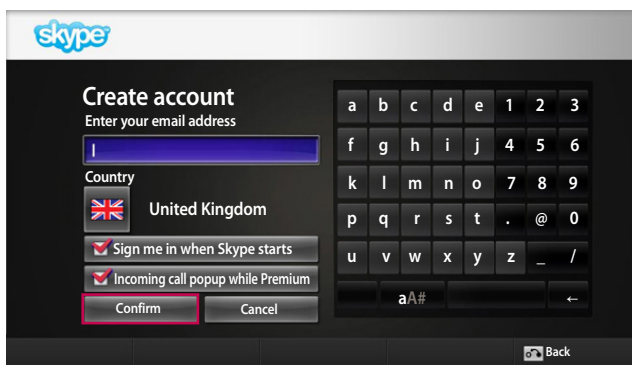

Unesite svoju adresu e-pošte. Odaberite državu i zatim pritisnite **"Confirm"** (Potvrdi).

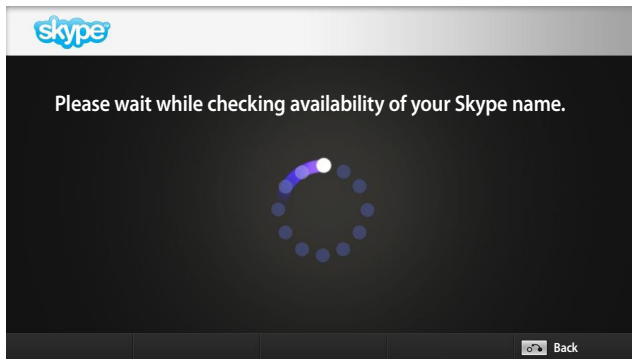

Na ovom zaslonu provjerava se je li vaše željeno korisničko ime za Skype dostupno.

Ako nije dostupno, možete odabrati korisničko ime za Skype s popisa prijedloga. Možete unijeti i novo korisničko ime, pritiskom na izbornik **"Different Skype name"** (Drugo korisničko ime za Skype).

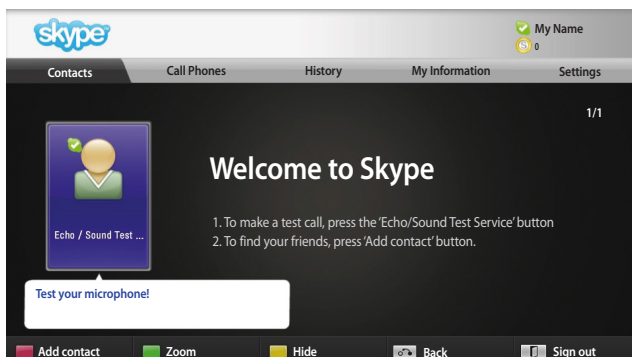

Ako je korisničko ime za Skype dostupno, prikazuje se poruka **"Welcome to Skype"** (Dobro došli u Skype).

# IZBORNİK USLUGE Skype

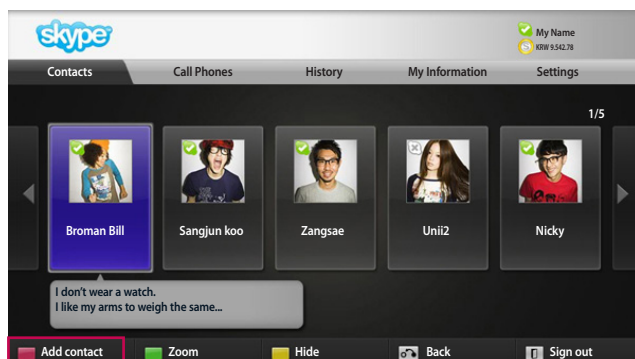

## Contacts (Kontakti)

Ovo su kontakti na vašem popisu kontakata. Više pojedinosti o upućivanju poziva potražite na stranicama 9 i 10.

### ! NAPOMENA:

- ▶ Maksimalni broj kontakata koji se mogu pohraniti ograničen je kapacitetom memorije.
- ▶ Ako je broj kontakata veći od 500, to može utjecati na radne značajke i stabilnost popisa.
- ▶ Kontakti se mogu poredati abecednim redom.

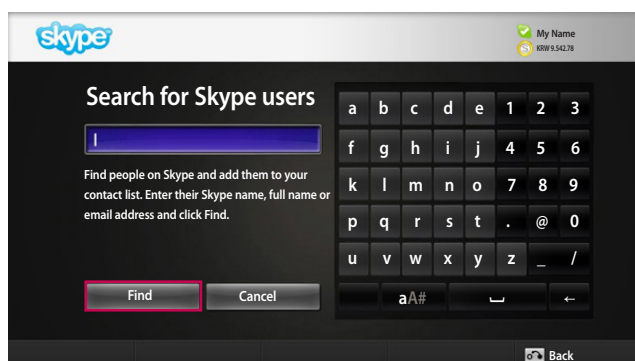

## Add Contact (Dodavanje kontakta)

Pritisnete li **crveni** gumb na daljinskom upravljaču kada se prikazuje popis kontakata, pojavit će se sljedeći zaslon. Taj zaslon omogućava pretraživanje i dodavanje korisnika.

Pritisnite gumb "**Find**" (Traži) kako biste pokrenuli pretraživanje ili gumb "**Cancel**" (Odustani) za povratak na prethodni izbornik.

### ! NAPOMENA:

- ▶ Rezultati pretraživanja prikazat će se abecednim redom.

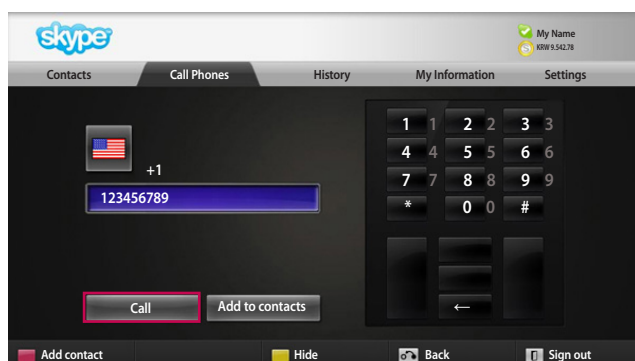

## Call Phones (Upućivanje poziva na telefon)

Odaberite državu u koju želite uputiti poziv i unesite broj telefona. Sada odaberite "**Call**" (Nazovi).

### ! NAPOMENA:

- ▶ Kako biste mogli koristiti značajku Call Phones (Upućivanje poziva na telefon), bit će vam potreban **Skype kredit**. Više pojedinosti potražite web-mjestu Skype ([www.skype.com](http://www.skype.com)).

# KORIŠTENJE USLUGE Skype

## IZBORNIK USLUGE Skype (NASTAVAK)

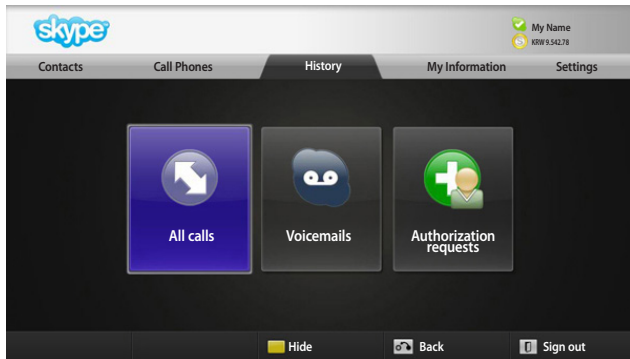

### History (Prethodno)

Prikazuje popise svih poziva / govorne pošte / zahtjeva za provjeru autentičnosti.

Odabirom opcije 'All calls' (Svi pozivi) možete pregledati svoje dolazne/odlazne/propuštene pozive. Popis primljenih događaja možete pregledati ako odaberete opciju 'Voicemails' (Poruke govorne pošte) ili 'Authorization requests' (Zahtjevi za provjeru autentičnosti).

Broj na desnoj strani svake stavke predstavlja broj nepregledanih stavki.

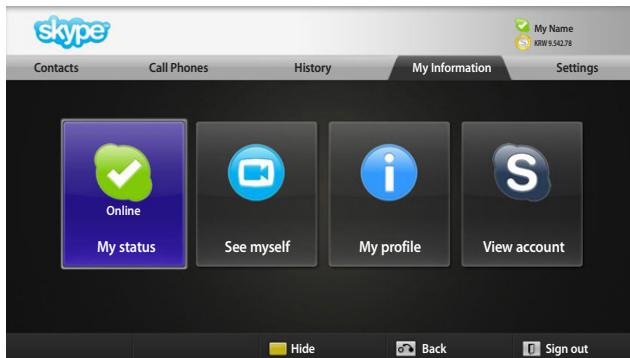

### My Information (Moje informacije)

Izbornik informacija sadrži opcije 'My status' (Moj status), 'See myself' (Moj prikaz), 'My profile' (Moj profil) i 'View account' (Pregled računa).

#### ! NAPOMENA:

- ▶ Maksimalni broj fotografija koje se mogu spremiti korištenjem funkcije snimanja je ograničen.

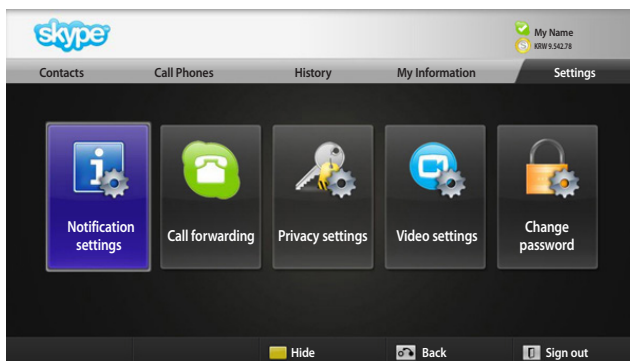

### Settings (Postavke)

Izbornik postavki uključuje opcije 'Notification settings' (Postavke obavijesti), 'Call forwarding' (Prosljeđivanje poziva), 'Privacy settings' (Postavke zaštite privatnosti), 'Video settings' (Postavke videosadržaja) i 'Change password' (Promjena lozinke).

#### ! NAPOMENA:

- ▶ Primjena nove vrijednosti postavke može potrajati i nekoliko minuta.



# UPUĆIVANJE VIDEOPOZIVA KONTAKTU

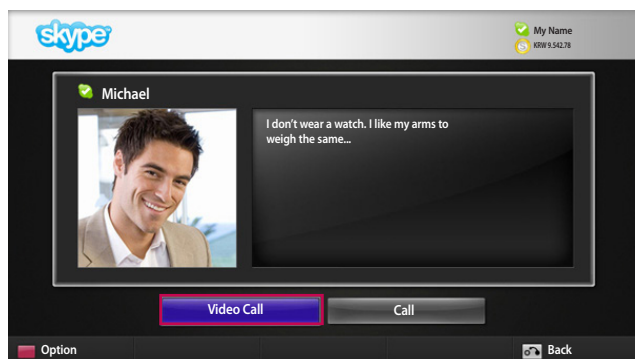

Odaberite kontakt s popisa kontakata.  
Pritisnite gumb "Video call" (Videopoziv).

## ! NAPOMENA:

- ▶ Spajanje poziva može potrajati nekoliko sekundi do nekoliko minuta.
- ▶ Usluga ne podržava više od dvije linije istovremeno.

- 1 End call** (Prekini poziv): prekidanje poziva.
- 2 Hold call** (Stavi poziv na čekanje): stavljanje poziva na čekanje do pritiskanja gumba "Resume call" (Nastavi poziv).
- 3 Stop my video** (Zaustavi moj video): vaš video nestaje i sugovornik ga više ne može vidjeti.
- 4 Screen mode** (Način rada zaslona): promjena prozora za prikaz videosadržaja.
- 5 Camera zoom in/out** (Povećanje/smanjivanje prikaza kamere): povećavanje ili smanjivanje videosadržaja.
- 6 Mute microphone** (Isključi mikrofon): isključivanje zvuka mikrofona; sugovornik više ne može čuti vaš glas.
- 7 Call quality information** (Informacije o kvaliteti poziva): na kvalitetu videosadržaja utječe stanje mreže prema računalu.

- **Critical** (Kritično): vrlo spora internetska veza.
- **Low** (Sporo): spora internetska veza.
- **Normal** (Normalno): brza internetska veza.



# KORIŠTENJE USLUGE Skype

## UPUĆIVANJE POZIVA (SAMO GLAS) KONTAKTU

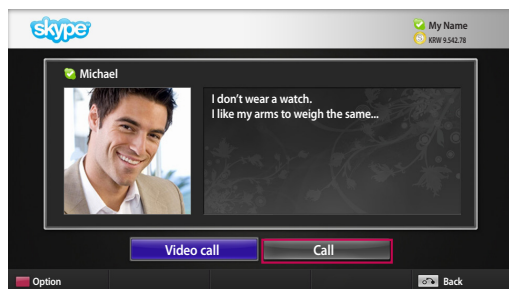

Odaberite kontakt s popisa kontakata.

Pritisnite gumb "Call" (Nazovi).

Nakon registracije broja telefona kontakta možete odabrati između korisničkog imena kontakta za Skype i njegovih brojeva telefona.

### ! NAPOMENA:

- ▶ Spajanje poziva može potrajati nekoliko sekundi do nekoliko minuta.

- 1 **End call** (Prekini poziv): prekidanje poziva.
- 2 **Hold call** (Stavi poziv na čekanje): stavljanje poziva na čekanje do pritiskanja gumba "Resume call" (Nastavi poziv).
- 3 **Start my video** (Pokreni moj video): dijeljenje vašeg videosadržaja sa sugovornikom.
- 4 **Display dial pad** (Prikaži tipkovnicu telefona): otvaranje numeričke tipkovnice.
- 5 **Mute microphone** (Isključi mikrofon): isključivanje zvuka na vašoj strani. Sugovornik neće moći čuti zvuk s vaše strane.

## PRIMANJE POZIVA

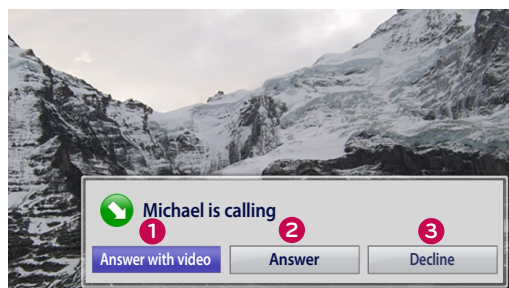

Ako vas netko nazove kada gledate televiziju, u donjem desnom kutu zaslona prikazuje se poruka.

- 1 **Answer with video** (Odgovori uz video): primanje poziva uz video (zaustavlja reprodukciju televizijskog programa).
- 2 **Answer** (Odgovori): primanje poziva uz nastavljavanje gledanja televizije.
- 3 **Decline** (Odbij): odbijanje poziva i nastavak gledanja televizije.

### ! NAPOMENA:

- ▶ Svoj status možete postaviti na "Do not disturb" (Ne smetaj) kako biste spriječili prikazivanje skočnih poruka usluge Skype.
- ▶ Ako je dolazni poziv konferencijski poziv, opcija "Answer with Video" (Odgovori uz video) nije dostupna.

## POZIV TIJEKOM GLEDANJE TELEVIZIJE

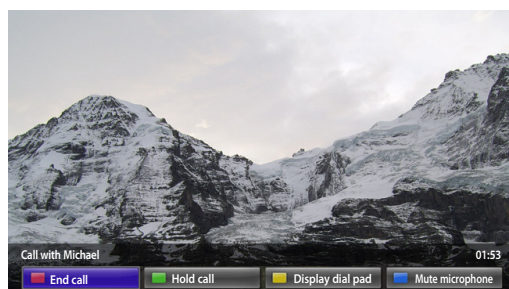

Ako vas netko nazove kada gledate televiziju, pritiskom na "Answer" (Odgovori) isključuje se zvuk televizije, ali slika se nastavlja. Po dovršenju poziva, zvuk televizora se automatski nastavlja.

## RJEŠAVANJE PROBLEMA

U slučaju problema navedenih u nastavku	Provjerite sljedeća područja
Skype ne pokreće	<ul style="list-style-type: none"> <li>■ Provjerite je li kamera za videopozive pravilno priključena na USB ulaz na televizoru.</li> <li>■ Provjerite status mrežne veze.</li> </ul>
Prozor obavijesti se ne prikazuje prilikom dolaznog poziva	<ul style="list-style-type: none"> <li>■ Provjerite nije li vaš status postavljen na "Do not disturb" (Ne smetaj).</li> <li>■ Dolazni pozivi ne mogu biti primani tijekom korištenja određenih funkcija televizora (npr. tijekom nadogradnje softvera itd.).</li> <li>■ Provjerite je li opcija 'Privacy Settings' (Postavke zaštite privatnosti) postavljena na "Allow calls from people in my contact list only" (Dopusti samo pozive od osoba s mojem popisa kontakata).</li> </ul>
Javlja se jeka (npr. iz zvučnika se čuje vaš glas)	<ul style="list-style-type: none"> <li>■ Kameru za videopozive postavite na sredinu gornjeg okvira televizora.</li> <li>■ Postavke zvuka kućnog kina nemojte postaviti na surround, nego na stereo.</li> <li>■ Smanjite jakost zvuka zvučnika.</li> <li>■ Ako vaš sugovornik ne koristi televizor tvrtke LG, preporučujemo da koristi slušalice.</li> <li>■ Previše jekne u prostoriji može smanjiti kvalitetu zvuka.</li> <li>■ Testirajte mikrofon pomoću funkcije 'Echo / Sound Test Service' (Usluga testiranja jekne/zvuka).</li> </ul>
Nemogućnost primanja videosadržaja ili je njegova kvaliteta niska	<ul style="list-style-type: none"> <li>■ Prevelik promet na mreži može dovesti do smanjivanja kvalitete videosadržaja.</li> <li>■ Korištenje bežične veze također može smanjiti kvalitetu videosadržaja. Preporučujemo korištenje kablanske internetske veze.</li> <li>■ Kvaliteta prikaza na zaslonu može se smanjiti u slučaju korištenja funkcije zumiranja. Preporučujemo da tijekom videopoziva koristite minimalno zumiranje.</li> <li>■ Provjerite je li informacija o kvaliteti poziva označena kao "critical" (Kritično). Ako je to slučaj, kvaliteta videosadržaja može se smanjiti.</li> </ul>
Poziv se neočekivano prekida	<ul style="list-style-type: none"> <li>■ Prilikom aktiviranja određenih funkcija televizora može doći do prekida poziva (npr. vrijeme isključivanja itd.).</li> <li>■ Nemojte iskopčavati kameru za videopozive tijekom poziva.</li> </ul>
Izbornik usluge Skype ne prikazuje se na izborniku 	<ul style="list-style-type: none"> <li>■ Provjerite podržava li vaš televizor kameru za videopozive (pogledajte stranicu 2).</li> <li>■ Priključite kameru na televizor i zatim ažurirajte softver. Pojednostiti o ažuriranju softvera potražite u priručniku za televizor.</li> </ul>
Ostali problemi	<ul style="list-style-type: none"> <li>■ Problemi se mogu pojaviti zbog zagušenja mreže ili poteškoća u mreži usluge Skype.</li> <li>■ Više podataka o funkcijama usluge Skype potražite na adresi <a href="http://www.skype.com">www.skype.com</a>.</li> </ul>

## SPECIFIKACIJE PROIZVODA

MODELI		AN-VC300 (kamera za videpozive)	
Dimenzije (širina x visina x dubina)		210 mm x 32 mm x 85 mm (samo uređaj) (8,26 inča x 1,25 inča x 3,34 inča)	
Masa		140 g (0,30 lb) (samo uređaj)	
Video	Objektiv	Fokus	15 cm ~ 5 m
		Polje gledanja	57° dijagonalno
	Efektivni pikseli	1280 X 720	
Format izlaza	H.264: VGA, QVGA, QQVGA		
	YUV: VGA, QVGA, QQVGA		
AUDIO	Mikrofon	4 mikrofona	
Sučelje		USB	
Uvjeti okružja	Radna temperatura	0 °C do 40 °C (32 °F do 104 °F)	
	Radna vlažnost	Manja od 80%	
	Temperatura za spremanje	-20 °C do 60 °C (-4 °F do 140 °F)	
	Vlažnost spremišta	Manja od 85%	

- Specifikacije navedene iznad mogu se promijeniti bez prethodnih najava, s ciljem poboljšanja kvalitete.



Videopozivi putem televizora LG ne mogu se upućivati pomoću sljedećih uređaja:

- Videotelefon za Skype ASUS Touch SVITS
- Videotelefon za Skype ASUS Touch SVITW
- Videotelefon za Skype AIGURU\_SV1

\*Popis uređaja koji nisu podržani može se promijeniti bez prethodne najave.

