



РУКОВОДСТВО ПОЛЬЗОВАТЕЛЯ

# Камера для видеозвонков

Перед тем, как начать использовать устройство, внимательно ознакомьтесь с настоящим руководством, и сохраните его на будущее.

AN-VC300

# СОДЕРЖАНИЕ

## ПОДГОТОВКА

Обзор .....	3
Установка камеры для видеозвонков .....	4

## ИСПОЛЬЗОВАНИЕ Skype

Запустите Skype .....	5
Зарегистрироваться / Войти .....	5
Skype меню .....	7
Контакты .....	7
Добавить контакт .....	7
Звонки на телефоны .....	7
История .....	8
Мои данные .....	8
Настройка .....	8

Сделать видеозвонок Контакту .....	9
Позвонить (только голос) контакту. ....	10
Прием вызова .....	10
Входящий вызов во время просмотра телевизора. ....	10

## ПРИЛОЖЕНИЕ

Устранение неисправностей .....	11
Характеристики устройства .....	12

## Обращение с устройством

- Не допускайте попадания жидкости на камеру. Жидкость, проникая внутрь камеры, может вызвать короткое замыкание.
- Для удаления пыли и грязи осторожно протрите устройство сухой тканью. Если устройство сильно загрязнено, сначала распылите мягкий раствор моющего средства на ткань.
- Для протирки аппаратуры не пользуйтесь растворителем, алкоголем или другими летучими жидкостями. Это может привести к повреждению поверхности или неполадкам в работе.
- Запрещается разбирать, ремонтировать или вносить изменения в конструкцию устройства. Неправильная разборка может привести к пожару, поражению электрическим током или травме.
- Не подвергайте камеру сотрясениям.
- Не тяните за кабель.

## Инструкции по установке

- Перед установкой аппаратуры убедитесь в наличии достаточного места для подключения.
- Не устанавливайте устройство в запылённых или загрязнённых местах, а также в помещениях с повышенной влажностью.
- Не помещайте аппаратуру под прямыми солнечными лучами или вблизи источников тепла.
- Электромагнитные устройства, например динамики, могут оказывать влияние на работу камеры.
- Устройство должно быть установлено в помещении с умеренной температурой и влажностью. Рекомендуемый температурный диапазон составляет от 0 °C (32 °F) до 40 °C (104 °F).
- Сильные электромагнитные волны могут повлиять на работу камеры.
- Перед использованием уберите виниловую упаковку.

Названия компаний и продуктов, упомянутые в данном руководстве пользователя, могут являться, либо не являться зарегистрированными товарными знаками или авторскими правами, и используются исключительно с целью идентификации или разъяснения. Все товарные знаки защищены.

AN-VC300 — это камера для видеозвонков, которая может использоваться с некоторыми моделями телевизоров LG.

Поддерживаются устройства следующих модельных рядов:

**ЖК-телевизоры:** LZ9\*\*\*, LW9\*\*\*, LV9\*\*\*, LV8\*\*\*, LV7\*\*\*, LW6\*\*\*, LW5\*\*\*, LV5\*\*\*, LV3\*\*\*, LK5\*\*

**Телевизоры с плазменной панелью:** PZ95\*\*, PZ75\*\*, PZ65\*\*, PZ57\*\*

(\*указанный модельный рядом доступен не во всех странах).

# ПОДГОТОВКА

## ОБЗОР



### ! ПРИМЕЧАНИЕ:

- ▶ Если программа Skype используется совместно с телевизором, оборудованным внешними динамиками, тогда с целью получения наилучших результатов, используйте только передние динамики (левый и правый).
- ▶ При выполнении видеозвонка с помощью Skype и компьютера, версия программы Skype для Windows должна быть не ниже 4.2. (Для получения информации о работе Skype с другими операционными системами, например OS X, Linux, посетите веб-сайт [www.skype.com](http://www.skype.com))
- ▶ Видеозвонки невозможно выполнить, если на компьютере Mac абонента установлена программа Skype версии 2.8 или ниже.
- ▶ Содержимое может быть изменено или удалено в зависимости от поставщика содержимого.
- ▶ Посетите веб-сайт контент-провайдера для получения подробной информации об услугах.
- ▶ При наличии обновлений соответствующее окно появляется автоматически.



## Вызов экстренной помощи по Skype не выполняется.

**Skype не является заменой телефонной сети, и не может использоваться для вызова экстренной помощи.**

# ПОДГОТОВКА

## УСТАНОВКА КАМЕРЫ ДЛЯ ВИДЕОЗВОНКОВ

- 1** Разложите подставку и поместите ее сверху по центру телевизионного приемника.

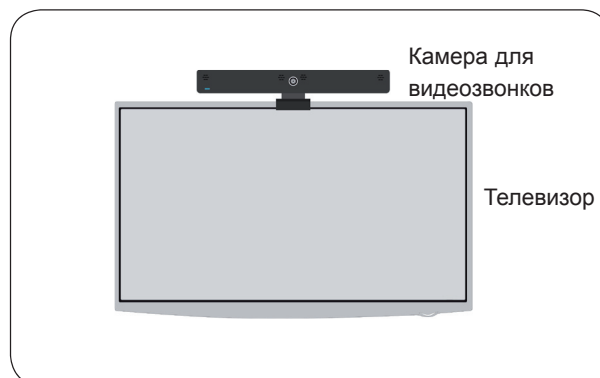

- 2** Сложите подставку.

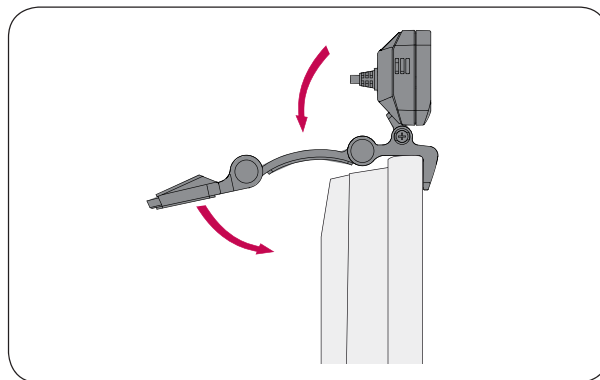

- 3** (А) Для телевизоров с широкой каймой: соедините край подставки с телевизором, как показано на рисунке (А).  
(В) Для телевизоров с тонкой каймой: поместите всю нижнюю часть подставки на заднюю часть телевизора.

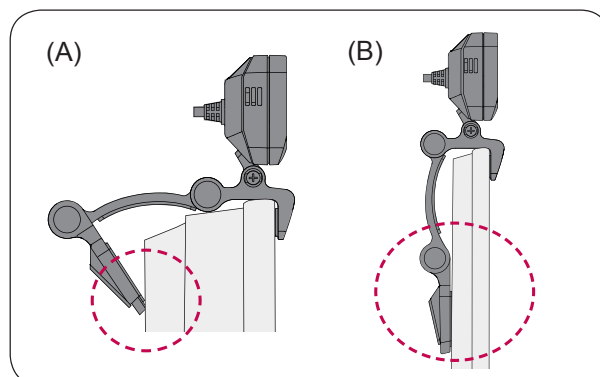

- 4** Подключите USB-кабель со стороны телевизора.

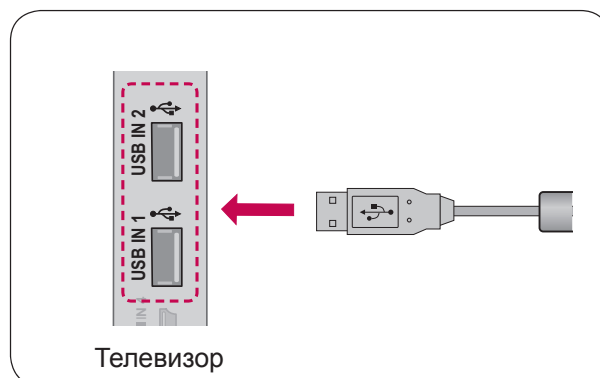

### ❗ ПРИМЕЧАНИЕ

- ▶ Для получения наилучших характеристик видео- и аудиосигнала, установите камеру посередине верхнего края телевизионного приемника.
- ▶ Выполняйте настройку камеры при выключенном телевизоре.
- ▶ При использовании внешних динамиков, следует оставить достаточно места между микрофонами и громкоговорителями.
- ▶ Для работы программы Skype телевизор должен быть подсоединен к сети.

# ИСПОЛЬЗОВАНИЕ Skype

## ЗАПУСТИТЕ Skype





### ! ПРИМЕЧАНИЕ:

► Для работы Skype необходимо сетевое соединение.

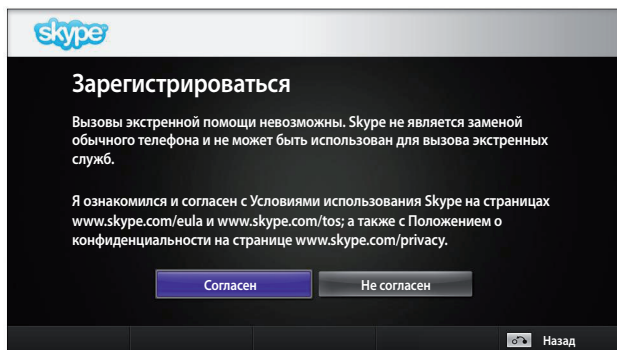
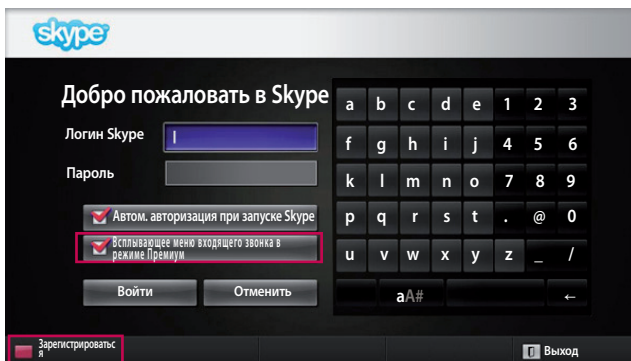

## ЗАРЕГИСТРИРОВАТЬСЯ / ВОЙТИ



После выбора значка Skype в  меню, введите Skype Логин и Пароль. Выберите “Автом. авторизация при запуске Skype” для выполнения автоматической авторизации при включении телевизора.

### ! ПРИМЕЧАНИЕ:

- Если у вас нет учетной записи Skype, то для ее создания нажмите кнопку **RED** (Красная) на пульте дистанционного управления.
- Если в пункте **Всплывающее меню входящего звонка в режиме Премиум** установлен флажок, то на экран выводится всплывающее меню входящего звонка даже при отображении экрана Премиум или другого приложения.

Этот экран появляется, если вы выбираете создание учетной записи.

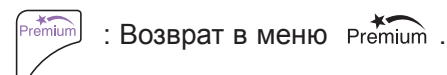
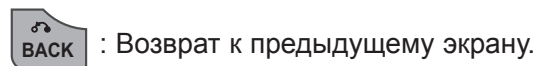

### ! ПРИМЕЧАНИЕ:

- Для получения дополнительных сведений о службе Skype, щелкните пункт, с которым следует ознакомиться.
  1. Условия обслуживания: [www.skype.com/tos](http://www.skype.com/tos)
  2. Лицензионное соглашение с конечным пользователем: [www.skype.com/eula](http://www.skype.com/eula)
  3. Политика конфиденциальности Skype: [www.skype.com/privacy](http://www.skype.com/privacy)

# ИСПОЛЬЗОВАНИЕ Skype

## ЗАРЕГИСТРИРОВАТЬСЯ / ВОЙТИ (ПРОДОЛЖЕНИЕ)

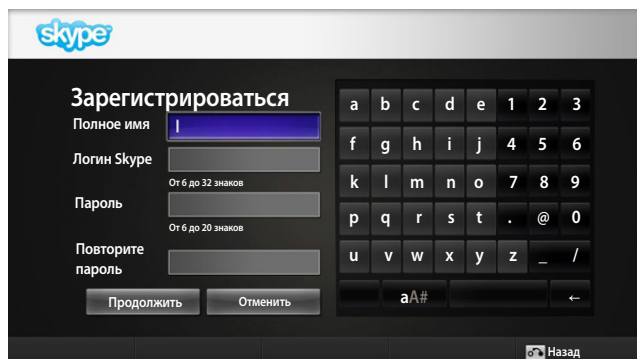

Введите полное имя. После этого автоматически предлагается Skype Логин.

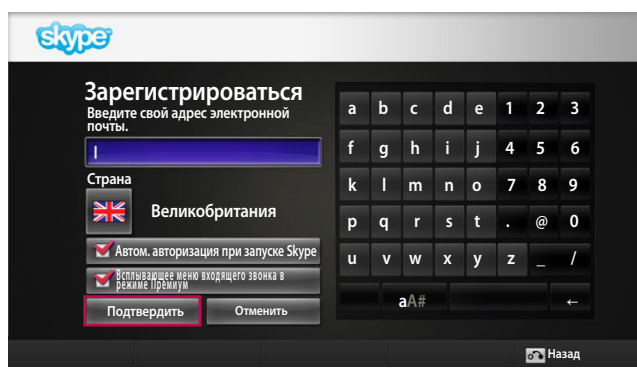

Наберите свой адрес электронной почты. Выберите свою страну и нажмите **“Подтвердить”**.

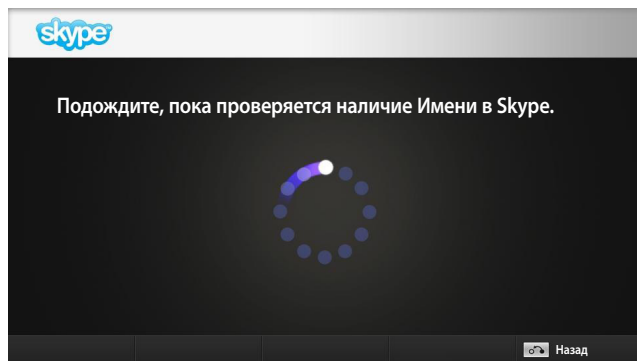

Данный экран служит для проверки доступности Skype Логина.

Если он недоступен, тогда у вас есть возможность выбрать Skype Логин из списка предложений. Также можно ввести новое имя, если щелкнуть на меню **“Другое Имя в Skype.”**

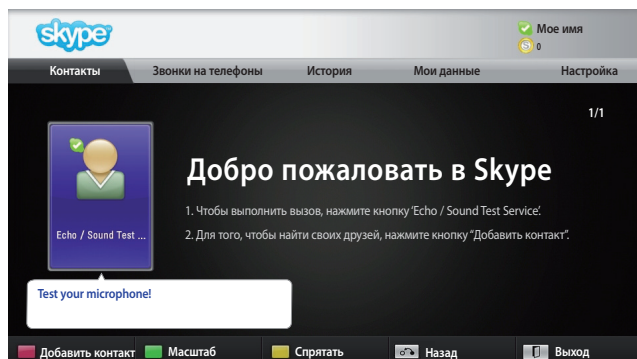

Если имя Skype доступно, появляется сообщение **“Добро пожаловать в Skype”**.

# Skype МЕНЮ

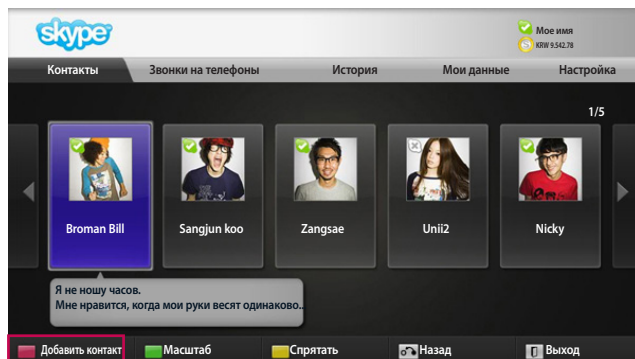

## Контакты

Это ваш список контактов. Дополнительные сведения о порядке выполнения звонка, см. стр. 9 и 10.

### ! ПРИМЕЧАНИЕ:

- ▶ Максимальное количество сохраняемых контактов ограничено емкостью устройства хранения.
- ▶ Если количество контактов превышает 500, то это может повлиять на производительность и стабильность работы списка.
- ▶ Контакты можно расположить в алфавитном порядке.

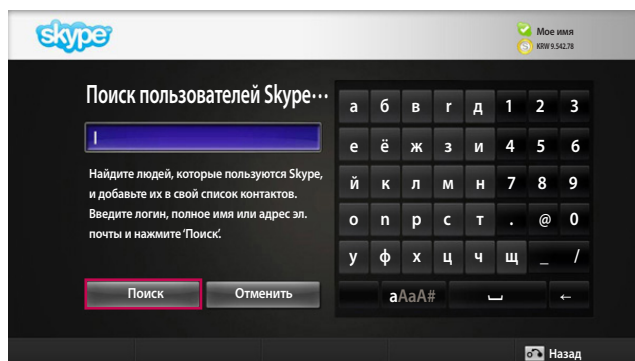

## Добавить контакт

Если вы находитесь в списке контактов, то при нажатии кнопки **RED** (Красная) на пульте дистанционного управления появляется следующий экран. Он позволяет выполнять поиск и добавление пользователей.

Чтобы начать поиск, нажмите кнопку **Поиск**, а чтобы возвратиться в предыдущее меню нажмите кнопку **Отменить**.

### ! ПРИМЕЧАНИЕ:

- ▶ Результаты поиска будут представлены в алфавитном порядке.

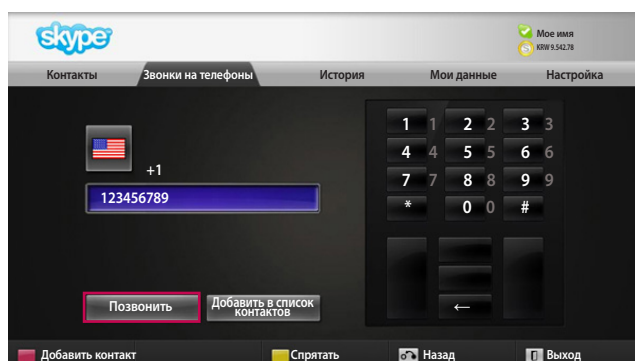

## Звонки на телефоны

Выберите страну, в которую вы хотите позвонить и наберите телефонный номер. После этого выберите **Позвонить**.

### ! ПРИМЕЧАНИЕ:

- ▶ Чтобы воспользоваться функцией "Набрать номер", необходимо иметь **Баланс на счете в Skype**. Для получения дополнительных сведений, посетите домашнюю страницу Skype ([www.skype.com](http://www.skype.com)).

# ИСПОЛЬЗОВАНИЕ Skype

## Skype МЕНЮ (ПРОДОЛЖЕНИЕ)

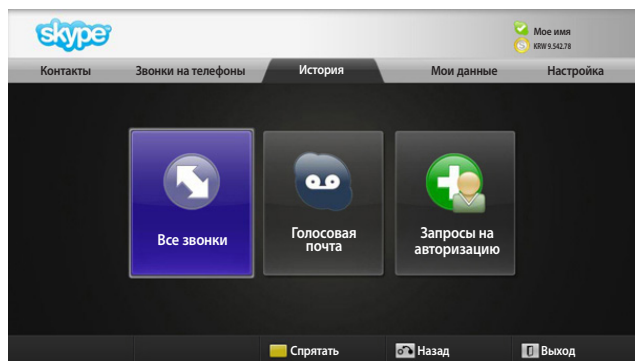

### История

Отображение: Все звонки/Голосовая почта/Запросы на авторизацию.

Выбрав 'Все звонки' можно проверить Входящие/исходящие/пропущенные вызовы.

Выбрав пункт 'Голосовая почта' или 'Запросы на авторизацию', можно проверить полученный список событий.

Цифры с правой стороны каждого пункта обозначают количество непроверенных пунктов.

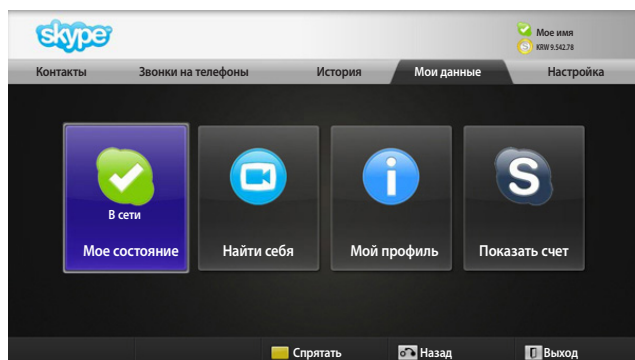

### Мои данные

Информационное меню состоит из следующих пунктов: 'Мое состояние', 'Найти себя', 'Мой профиль' и 'Показать счет'.

#### ! ПРИМЕЧАНИЕ:

- ▶ Максимальное количество фотографий, которые можно сохранить в пункте Снимок, ограничено.

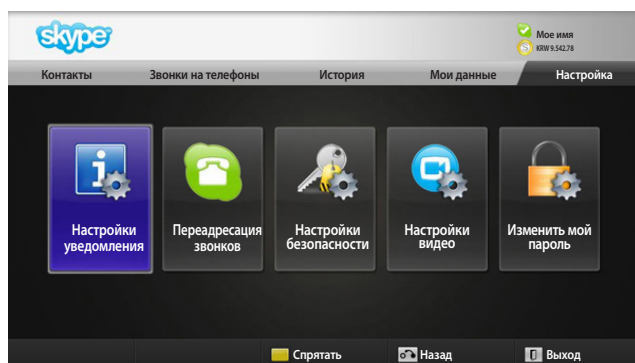

### Настройка

В меню настроек включаются следующие пункты: 'Настройки уведомления', 'Переадресация звонков', 'Настройки безопасности', 'Настройки видео' и 'Изменить мой пароль'.

#### ! ПРИМЕЧАНИЕ:

- ▶ Для ввода в действие нового значения настройки может понадобиться несколько минут.



# СДЕЛАТЬ ВИДЕОЗВОНОК КОНТАКТУ

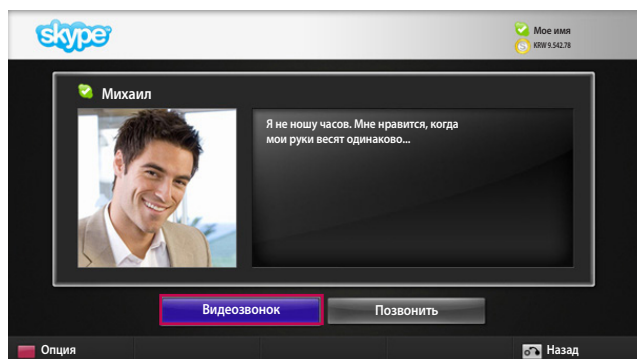

Выберите контакт из списка контактов.  
Нажмите кнопку **“Видеозвонок”**.

## ! ПРИМЕЧАНИЕ:

- ▶ Для соединения с абонентом требуется от нескольких секунд до нескольких минут.
- ▶ Одновременно может поддерживаться не более двух линий.



- 1 Положить трубку** : Окончание разговора.
- 2 Перевести на удержание** : Удержание вызова до тех пор, пока не будет нажата кнопка **“Возобновить звонок”**.
- 3 Остановить мою видеотрансляцию** : Видеотрансляция прекращается и абонент не может получать видеосигнал.
- 4 Режим экрана** : Изменение окна видеотрансляции.
- 5 Увеличить/уменьшить увеличение камеры** : Увеличение/уменьшение масштаба изображения.
- 6 Отключить микрофон** : Отключение микрофона, в результате абонент не может услышать ваш голос.
- 7 Информация о качестве вызова**: на качество видеоизображения будут влиять сетевые условия основного трафика.

- **Критически низкое**: Очень медленная скорость доступа к сети Интернет.
- **Низкое**: Медленная скорость доступа к сети Интернет.
- **Нормальное**: Быстрая скорость доступа к сети Интернет.

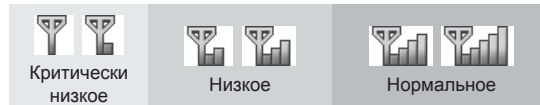

# ИСПОЛЬЗОВАНИЕ Skype

## ПОЗВОНИТЬ (ТОЛЬКО ГОЛОС) КОНТАКТУ.

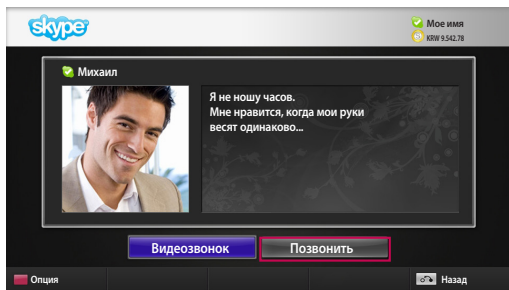

Выберите контакт из списка контактов.

Нажмите кнопку **“Позвонить”**.

После регистрации телефонного номера контакта, можно выбирать между Skype Логинем и телефонными номерами.

### ! ПРИМЕЧАНИЕ:

- ▶ Для соединения с абонентом требуется от нескольких секунд до нескольких минут.

- 1 **Положить трубку** : Окончание разговора.
- 2 **Перевести на удержание** : Удержание вызова до тех пор, пока не будет нажата кнопка **“Возобновить звонок”**.
- 3 **Запустить мое видео** : Отправка видео подсоединенному абоненту.
- 4 **Набор** : Открывается цифровой номеронабиратель.
- 5 **Отключить микрофон** : Отключение аудио. Подсоединенный абонент не сможет вас услышать.

## ПРИЕМ ВЫЗОВА

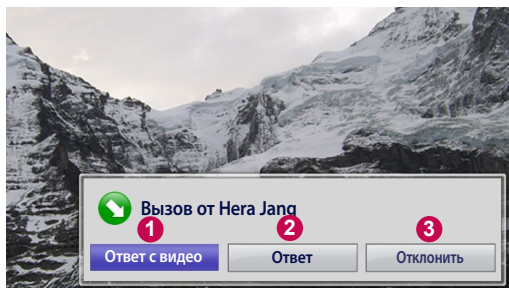

При поступлении вызова во время просмотра телевизора, в правом нижнем углу экрана появляется сообщение.

- 1 **Ответ с видео** : получение вызова с видео (остановка работы телевизора).
- 2 **Ответ** : получение вызова и продолжение просмотра телевизора.
- 3 **Отклонить** : отклонение вызова и продолжение просмотра телевизора.

### ! ПРИМЕЧАНИЕ:

- ▶ Чтобы не появлялись всплывающие окна, установите статус **“Не беспокоить”**.
- ▶ Если входящий вызов является телефонной конференцией, опция **“Ответ с помощью видео”** недоступна.

## ВХОДЯЩИЙ ВЫЗОВ ВО ВРЕМЯ ПРОСМОТРА ТЕЛЕВИЗОРА.

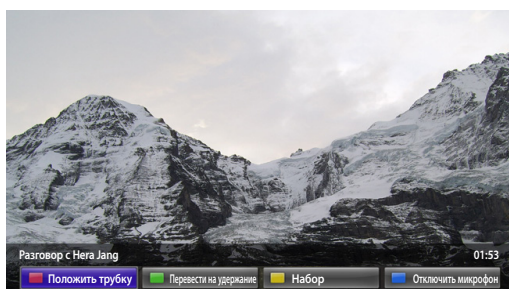

При поступлении звонка в момент просмотра телевизора необходимо нажать кнопку **“Ответ”**; тогда звук телевизора отключается, но видеосигнал продолжает поступать. По окончании разговора, звук телевизора автоматически включается.

# ПРИЛОЖЕНИЕ

## УСТРАНЕНИЕ НЕИСПРАВНОСТЕЙ

При возникновении неисправностей, перечисленных ниже	Проверьте следующие области
Если Skype не запускается	<ul style="list-style-type: none"><li>■ Проверьте подключение камеры для видеозвонков к USB-порту телевизора.</li><li>■ Проверьте состояние сетевого подключения.</li></ul>
Если окно уведомления не отображается при поступлении вызова	<ul style="list-style-type: none"><li>■ Проверьте, не установлен ли статус “Не беспокоить”.</li><li>■ При использовании некоторых функций телевизионного приемника, получение входящих вызовов становится невозможным (например, при обновлении программного обеспечения и т.д.).</li><li>■ Проверьте, чтобы в меню ‘Настройки конфиденциальности’ был выбран пункт “Разрешить звонки только от имен в списке контактов”.</li></ul>
Если слышится эхо (т.е., когда вы слышите собственный голос в динамиках)	<ul style="list-style-type: none"><li>■ Переместите камеру для видеозвонков в центр верхнего края телевизора.</li><li>■ Переключите систему домашнего кинотеатра из объемного звучания в стерео режим.</li><li>■ Уменьшите громкость динамиков.</li><li>■ Если абонент на другом конце линии не использует телевизор LG, тогда ему рекомендуется пользоваться гарнитурой.</li><li>■ Слишком интенсивное эхо может ухудшить качество звука.</li><li>■ Испытайте микрофон, пользуясь функцией ‘Эхо / Служба звукового теста’.</li></ul>
Если не удастся получить видеоизображение, либо оно плохого качества	<ul style="list-style-type: none"><li>■ Перегрузка Интернета или сети могут повлиять на качество видеосигнала.</li><li>■ Использование беспроводного соединения также приводит к ухудшению качества видеоизображения. Рекомендуется использовать проводное соединение с Интернетом.</li><li>■ Качество изображения на экране может ухудшиться при использовании функции приближения. Во время видеозвонков рекомендуется использовать минимальное увеличение.</li><li>■ Проверьте, не отмечено ли качество вызова как “критически низкое”. В этом случае, качество видеоизображения может снизиться.</li></ul>
Если вызов неожиданно прерывается	<ul style="list-style-type: none"><li>■ При включении некоторых функций телевизионного приемника, соединение может прерываться. (например, Таймер сна, и т.д.)</li><li>■ Не отключайте камеру для видеозвонков во время вызова.</li></ul>
Если меню Skype не появляется в меню 	<ul style="list-style-type: none"><li>■ Проверьте, поддерживает ли телевизор камеру для видеозвонков (см. стр. 2).</li><li>■ Подключите камеру к телевизору, а затем обновите программное обеспечение. Подробные сведения об обновлении программного обеспечения содержатся в руководстве по эксплуатации телевизора.</li></ul>
Другие неисправности	<ul style="list-style-type: none"><li>■ неполадки могут возникать из-за перегрузки в сети и проблем с сетью Skype.</li><li>■ С дополнительными сведениями о функциях Skype можно ознакомиться по адресу: <a href="http://www.skype.com">www.skype.com</a>.</li></ul>

## ХАРАКТЕРИСТИКИ УСТРОЙСТВА

МОДЕЛИ		AN-VC300 (Камера для видеозвонков)	
Размеры (ширина x высота x глубина)		210 x 32 x 85 мм (только модуль) (8,26 x 1,25 x 3,34 дюйма)	
Вес		140 г (0,30 фунта) (только модуль)	
Video	Объектив	Фокусировка	от 15 см до 5 м
		Угол обзора	57° по диагонали
	Эффективные пиксели	1280 x 720	
Выходной формат	H.264: VGA, QVGA, QQVGA		
	YUV: VGA, QVGA, QQVGA		
AUDIO	Микрофон	4 микрофона	
Интерфейс		USB	
Условия окружающей среды	Рабочая температура	от 0 SDgrC до 40 SDgrC (от 32 SDgrF до 104 SDgrF)	
	Рабочая влажность	Менее 80 %	
	Температура хранения	от -20 SDgrC до 60 SDgrC (от -4 SDgrF до 140 SDgrF)	
	Влажность хранения	Менее 85 %	

- С целью улучшения качества технические характеристики, указанные выше, могут изменяться без предварительного уведомления.



Видеозвонки через телевизор LG нельзя выполнить с использованием следующих устройств:

- Видеотелефон ASUS Skype Video Phone Touch SV1TS
- Видеотелефон ASUS Skype Videophone Touch SV1TW
- Видеотелефон AIGURU\_SV1 Skype Video Phone

\*Список устройств, которые не поддерживаются, может изменяться без предварительного уведомления.

