



LG

Life's Good

Téléviseur LCD MANUEL DE L'UTILISATEUR

MODÈLES DE TÉLÉVISEUR LCD

32LF73 **

42LF73 **

32LH33 **

42LH33 **

Avant la mise en service de votre téléviseur, veuillez lire attentivement ce manuel d'utilisation.

Conservez-le à portée de main pour pouvoir vous y reporter ultérieurement.

Notez le numéro de série et le numéro du modèle, qui figurent sur la plaque signalétique fixée à l'arrière du poste.

Transmettez ces informations à votre revendeur lorsque vous demandez une intervention de maintenance.

Modèle :

N° de série :

ACCESSOIRES

Vérifiez que les accessoires suivants sont fournis avec votre téléviseur. Si un accessoire manque, contactez le revendeur auprès duquel vous avez acheté l'appareil.

L'aspect du téléviseur peut être différent de l'illustration présentée.

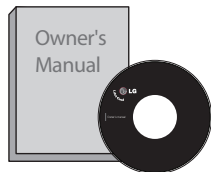

Guide d'utilisation



Piles



Cordon d'alimentation

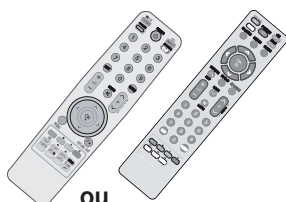

ou

Télécommande

Cet article n'est pas fourni avec certains modèles.

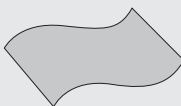

Chiffon Chiffon à utiliser pour le nettoyage de l'écran.

* A l'aide du chiffon, essayez délicatement toute tache ou empreinte digitale à la surface du téléviseur.

Ne frottez pas trop fort. Cela pourrait rayer ou décolorer la surface.

(Uniquement 32/42LF73**)

(Uniquement 32LF73**, 32/42LH33**)

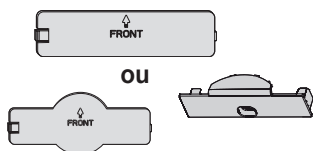

Couvercle de protection (Voir p. 12)

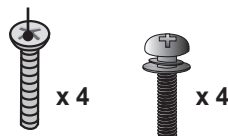

Boulons pour le montage du support (Voir p. 8)



1 vis pour la fixation du support (Voir p. 9)

Support de fixation mural (achat séparé)

RW230

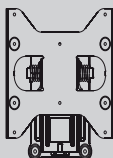

(32LF73**, 32LH33**)

AW-47LG30M

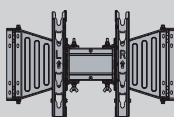

(32/42LF73**, 32/42LH33**)



HDMI, le logo HDMI et High-Definition Multimedia Interface sont des marques commerciales ou déposées de HDMI Licensing LLC.

TABLE DES MATIÈRES

ACCESSOIRES

PREPARATION

| | |
|--|----|
| Commandes de la face avant | 4 |
| Informations concernant la face arrière | 6 |
| Installation du support | 8 |
| Installation du piédestal pour table | 9 |
| Fixation du téléviseur à une table (Uniquement 32LF73**, 32/42LH33**) | 9 |
| Conseil d'installation prudente | 10 |
| Couvercle arrière pour la disposition des câbles | 11 |
| Support pivotant | 12 |
| Non utilisation du support pour table | 12 |
| Montage mural : installation horizontale | 13 |
| Connexion de l'antenne | 14 |

INSTALLATION D'EQUIPEMENTS EXTERNES

| | |
|--|----|
| Installation d'un récepteur HD | 15 |
| Installation de lecteur de DVD | 17 |
| Installation d'un magnétoscope | 19 |
| Insertion du module Interface commune | 21 |
| Installation de sortie audio numérique | 21 |
| Installation du casque | 21 |
| Installation d'une autre source A/V | 22 |
| Installation d'un périphérique USB (Uniquement 32/42LF73**) | 22 |
| Paramètres du PC | 23 |

REGARDER LA TÉLÉVISION / CONTRÔLE DES PROGRAMMES

| | |
|--|----|
| Fonctions des boutons de la télécommande (Uniquement 32/42LF73**) | 30 |
| Fonctions des boutons de la télécommande (Uniquement 32/42LH33**) | 32 |
| Mise sous tension du téléviseur | 34 |
| Sélection de programme | 34 |
| Réglage du volume | 34 |
| Menu rapide | 35 |
| Sélection et réglage des menus à l'écran | 36 |
| Recherche de chaînes automatique | 37 |
| Recherche de chaînes manuelle (En mode numérique) | 40 |
| Recherche de chaînes manuelle (En mode analogique) | 42 |
| Edition des chaînes | 44 |
| Alimentation antenne 5 V (En mode Antenne uniquement) | 46 |
| Mise à jour auto. (En mode câble numérique uniquement) | 47 |
| Diagnostiques | 50 |
| Informations CI (En mode numérique uniquement) | 51 |
| CAM CI+ | 52 |
| Sélection de la liste de programmes | 54 |
| Liste des sources | 55 |
| Labels des sources | 56 |
| Mode AV | 56 |
| Sources multiples | 57 |
| Initialisation (Rétablissement des réglages usine d'origine) | 58 |

UTILISATION D'UN PÉRIPHÉRIQUE USB (uniquement 32/42LF73**)

| | |
|---------|----|
| Photo | 60 |
| Musique | 64 |

GUIDE TV (EPG; ELECTRONIC PROGRAMME GUIDE) (En mode numérique)

CONTRÔLE DES IMAGES

| | |
|--|----|
| Contrôle de la taille des images (Format de l'image) - | 71 |
| Economie d'énergie - | 73 |
| Paramètres d'image pré-réglés - | 74 |
| Réglage manuel de l'image - | 75 |
| Technologie d'optimisation de l'image - | 76 |
| Réglage usine - | 78 |
| Mode démo. (Uniquement 32/42LF73**) - | 79 |
| Réglage d'environnement - | 80 |

CONTRÔLE DU SON ET DE LA LANGUE

| | |
|--|----|
| Niveau volume auto - | 81 |
| Paramètres audio prédéfinis - Préréglages du son - | 82 |
| Réglage des paramètres audio - Mode Utilisateur - | 83 |
| SRS TruSurround XT - | 83 |
| Balance - | 84 |
| Activation/désactivation des haut-parleurs - | 85 |
| Sélection de l'option Sortie audio num. - | 86 |
| Réglages audio d'usine - | 87 |
| I/II - | 88 |
| Sélection de la langue - | 90 |

PARAMÈTRE DE L'HORLOGE

| | |
|--|----|
| Configuration de l'horloge - | 91 |
| Paramètre Heure d'activation/d'arrêt automatique - | 92 |
| Paramètre d'extinction automatique - | 93 |
| Paramètre de la minuterie d'arrêt - | 93 |

CONTRÔLE PARENTAL / CLASSIFICATIONS

| | |
|--|----|
| Définition du mot de passe et système de verrou - | 94 |
| Blocage de chaîne - | 95 |
| Contrôle parental (En mode numérique uniquement) - | 96 |
| Blocage touches - | 97 |

TELETEXT

| | |
|---------------------------------|----|
| Activation/désactivation - | 98 |
| Texte simple - | 98 |
| Fasttext - | 98 |
| Fonctions télétexte spéciales - | 99 |

ANNEXE

| | |
|-----------------------------|-----|
| Résolution des problèmes - | 100 |
| Entretien - | 101 |
| Spécifications du produit - | 102 |
| LICENCE OPEN SOURCE - | 103 |

AVIS

- Ce produit inclut une technologie de protection du copyright protégée par des brevets américains et étrangers, dont les numéros de brevets 5 315 448 et 6 836 549, ainsi que d'autres droits de propriété intellectuelle. L'utilisation de la technologie de protection du copyright Macrovision doit être autorisée par Macrovision. Toute opération d'ingénierie inverse ou de désassemblage est interdite.

PREPARATION

COMMANDES DE LA FACE AVANT

L'aspect du téléviseur peut être différent de l'illustration présentée.

32/42LF73**

PREPARATION

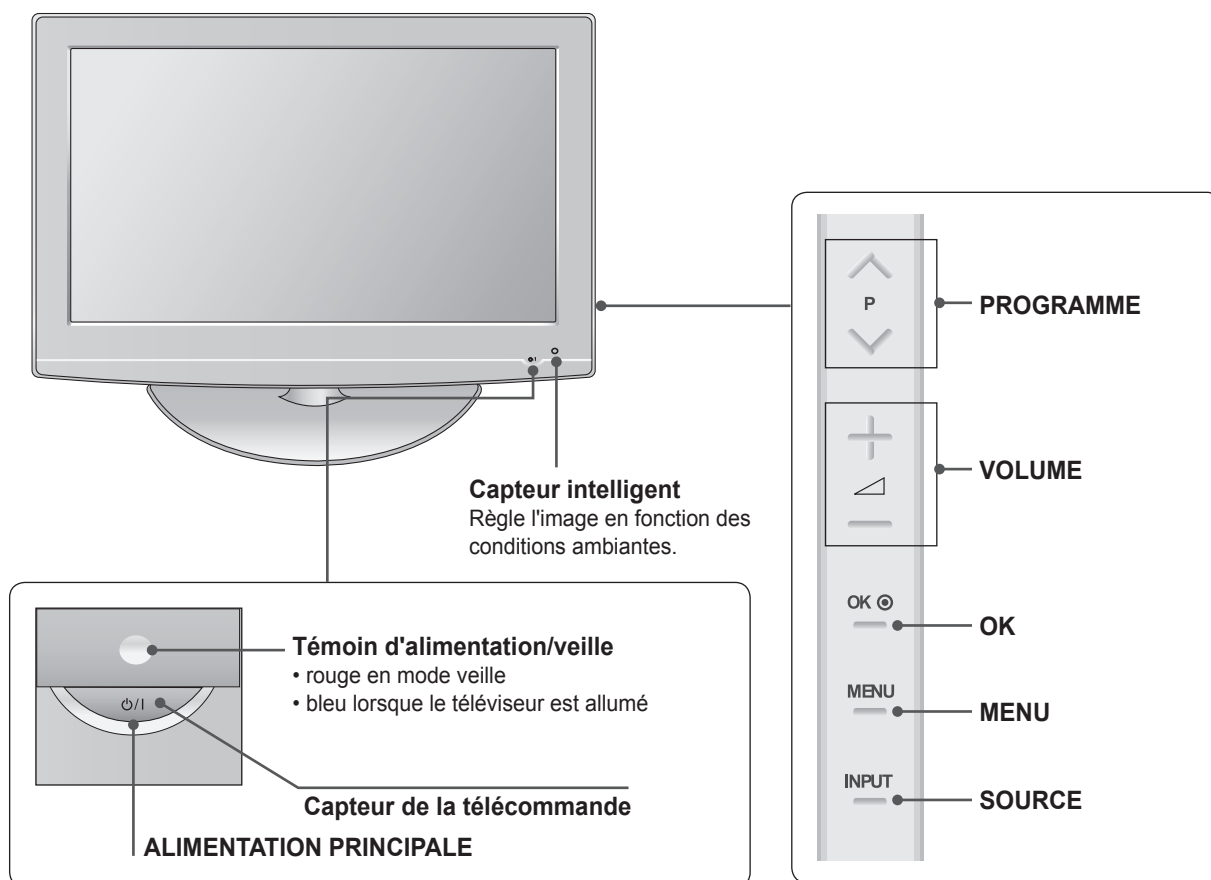

ATTENTION

- Si vous ne pouvez pas allumer le téléviseur à l'aide de la télécommande, appuyez sur le bouton d'alimentation principal du téléviseur. (Lorsque vous éteignez le téléviseur à l'aide du bouton d'alimentation principal, il n'est plus possible de l'allumer à l'aide de la télécommande).

32/42LH33**

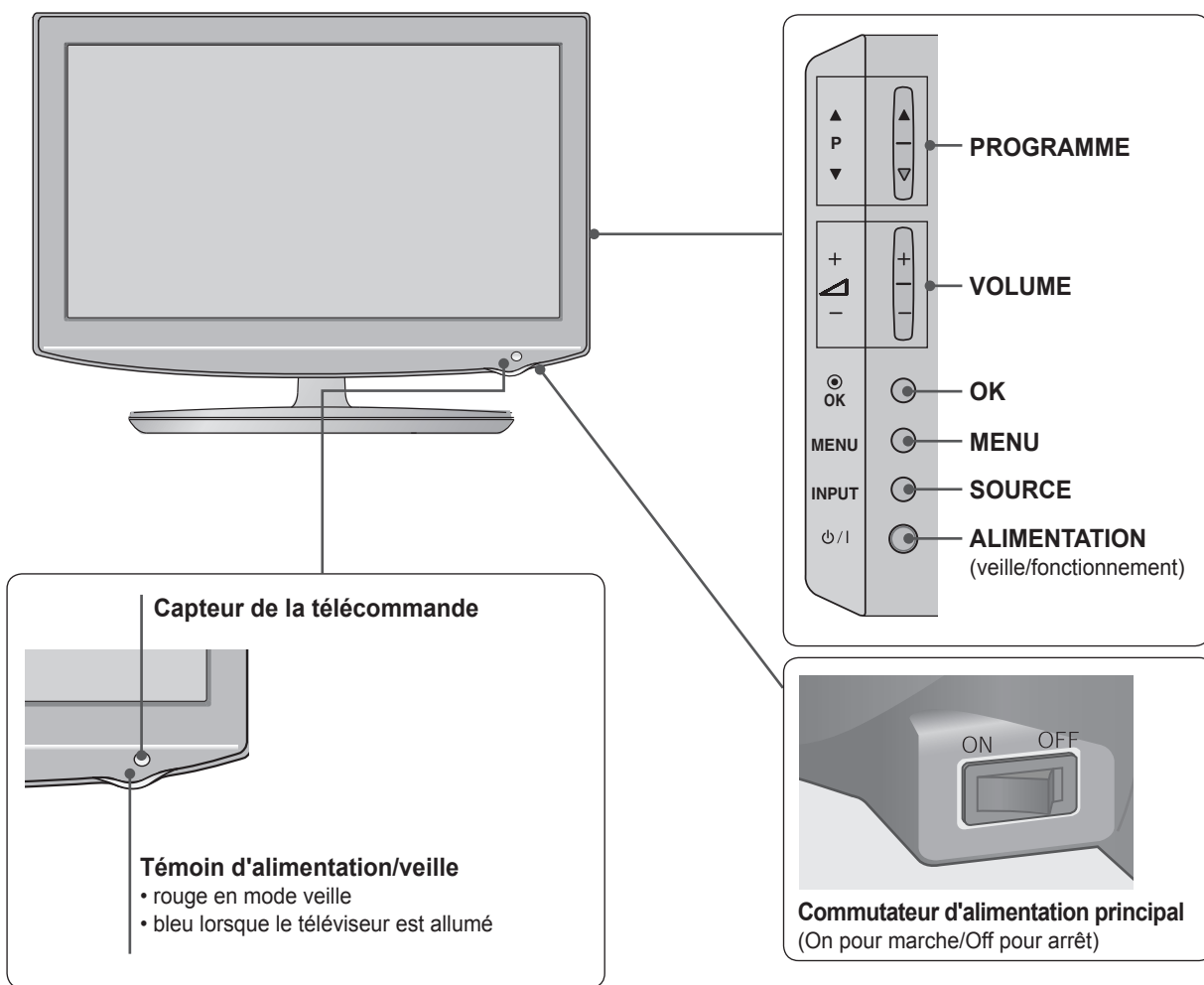

ATTENTION

- ▶ Si vous ne pouvez pas allumer le téléviseur à l'aide de la télécommande, mettez l'interrupteur d'alimentation principal en position de marche (On) sur le téléviseur. (Lorsque l'interrupteur d'alimentation principal est en position d'arrêt (Off), il n'est pas possible d'allumer le téléviseur à l'aide de la télécommande.)

PREPARATION

INFORMATIONS CONCERNANT LA FACE ARRIÈRE

- L'aspect du téléviseur peut être différent de l'illustration présentée.

32/42LF73**

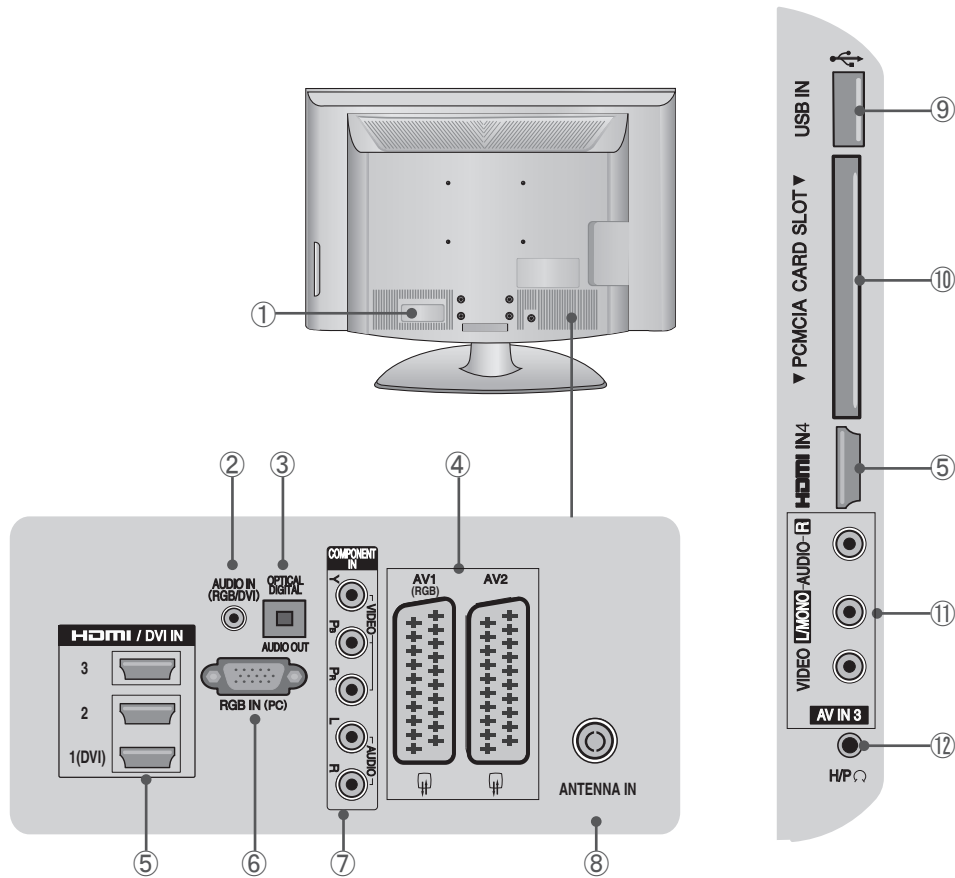

- 1 Prise du cordon d'alimentation**
Ce téléviseur fonctionne sur courant alternatif (CA). La tension est indiquée sur la page Spécifications. Ne tentez jamais de faire fonctionner le téléviseur sur du courant continu (CC).
- 2 Entrée audio RGB/DVI**
Permet de connecter la sortie audio d'un PC ou d'un dispositif de TNT.
- 3 SORTIE AUDIO NUMERIQUE OPTIQUE**
Permet de connecter la sortie audio numérique du téléviseur à différents types d'équipements. Permet de connecter un composant audio numérique. Utiliser un câble audio optique.
- 4 Prise Euro-SCART (AV1 / AV2)**
Permettent de connecter une prise de sortie ou d'entrée SCART d'un appareil externe.
- 5 Entrée HDMI/DVI**
Permet de connecter un signal HDMI à l'entrée HDMI, ou un signal DVI (VIDEO) au port HDMI/DVI à l'aide d'un câble adaptateur DVI-HDMI.
- 6 Entrée RGB IN**
Permet de connecter la sortie d'un PC.
- 7 Entrée composant**
Permettent de connecter un appareil vidéo/audio composant.
- 8 Entrée antenne**
Permet de connecter une antenne ou un câble.
- 9 Entrée USB**
Permet de connecter un périphérique de stockage USB.
- 10 Logement pour carte PCMCIA (Personal Computer Memory Card International Association)**
Insérez le module Interface commune dans le logement pour carte PCMCIA. (Cette fonction n'est pas disponible dans certains pays.)
- 11 Entrées audio/vidéo**
Permettent de connecter la sortie audio/vidéo d'un appareil externe.
- 12 Prise casque**
Permet de brancher le casque.

32/42LH33**

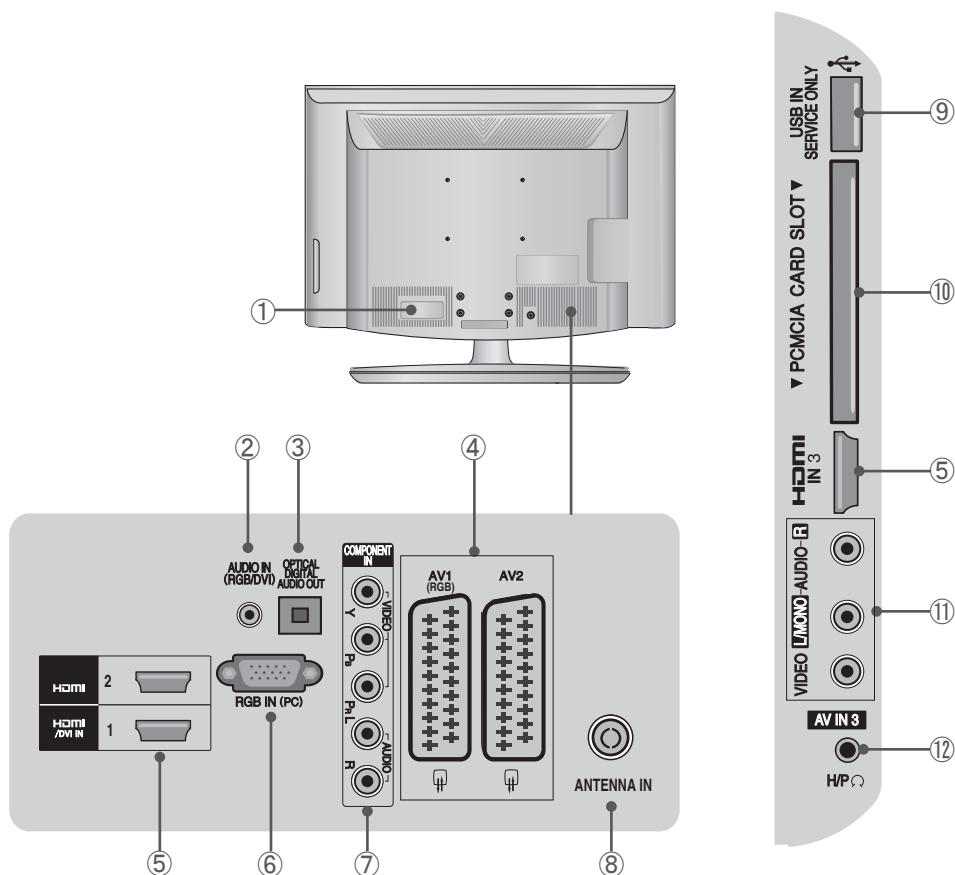

① Prise du cordon d'alimentation

Ce téléviseur fonctionne sur courant alternatif (CA). La tension est indiquée sur la page Spécifications. Ne tentez jamais de faire fonctionner le téléviseur sur du courant continu (CC).

② Entrée audio RGB/DVI

Permet de connecter la sortie audio d'un PC ou d'un dispositif de TNT.

③ SORTIE AUDIO NUMERIQUE OPTIQUE

Permet de connecter la sortie audio numérique du téléviseur à différents types d'équipements. Permet de connecter un composant audio numérique. Utiliser un câble audio optique.

④ Prise Euro-SCART (AV1 / AV2)

Permettent de connecter une prise de sortie ou d'entrée SCART d'un appareil externe.

⑤ Entrée HDMI/DVI

Permet de connecter un signal HDMI à l'entrée HDMI, ou un signal DVI (VIDEO) au port HDMI/DVI à l'aide d'un câble adaptateur DVI-HDMI.

⑥ Entrée RGB IN

Permet de connecter la sortie d'un PC.

⑦ Entrée composant

Permettent de connecter un appareil vidéo/audio composant.

⑧ Entrée antenne

Permet de connecter une antenne ou un câble.

⑨ PORT RESERVE A LA MAINTENANCE

⑩ Logement pour carte PCMCIA (Personal Computer Memory Card International Association)

Insérez le module Interface commune dans le logement pour carte PCMCIA. (Cette fonction n'est pas disponible dans certains pays.)

⑪ Entrées audio/vidéo

Permettent de connecter la sortie audio/vidéo d'un appareil externe.

⑫ Prise casque

Permet de brancher le casque.

PREPARATION

INSTALLATION DU SUPPORT

- L'aspect du téléviseur peut être différent de l'illustration présentée.

Lors du montage du support pour table, vérifiez si le boulon est parfaitement serré (s'il n'est pas parfaitement serré, le produit risque de pencher vers l'avant après installation). Par ailleurs, si vous serrez le boulon avec une force excessive, il risque de dévier de l'abrasion ménagée pour le serrage du boulon.

Uniquement 32/42LF73**

- 1 Posez délicatement le téléviseur, écran tourné vers le bas, sur une surface rembourrée afin de protéger l'écran de tout dommage.

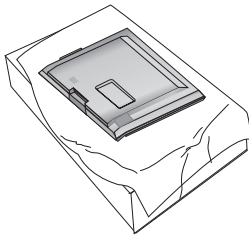

- 2 Assemblez le **corps du support** avec la **base du support** du téléviseur.

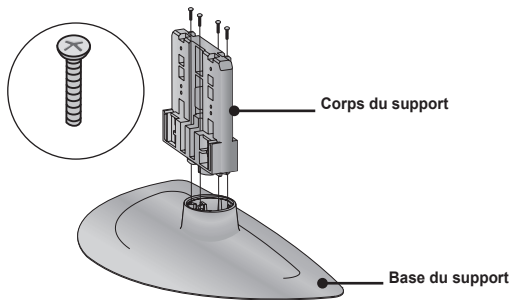

- 3 Montez le téléviseur comme illustré.

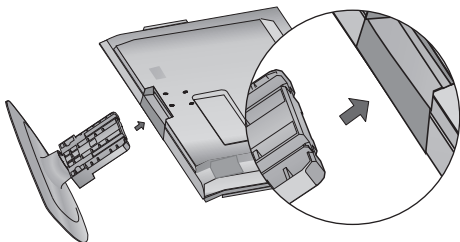

- 4 Fixez soigneusement les 4 boulons dans les orifices ménagés à l'arrière du téléviseur.

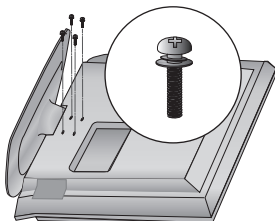

Uniquement 32/42LH33**

- 1 Posez délicatement le téléviseur, écran tourné vers le bas, sur une surface rembourrée afin de protéger l'écran de tout dommage.

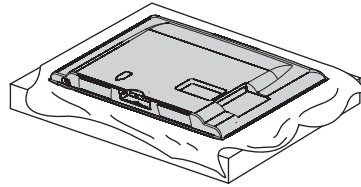

- 2 Montez le téléviseur comme illustré.

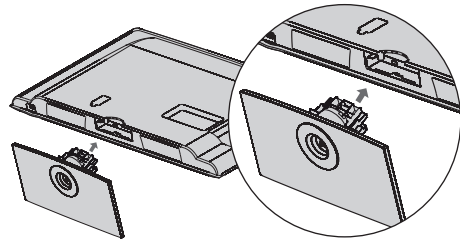

- 3 Fixez soigneusement les 4 boulons dans les orifices ménagés à l'arrière du téléviseur.

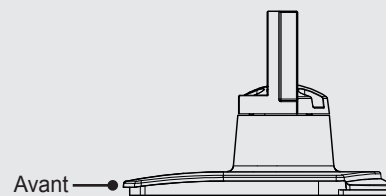
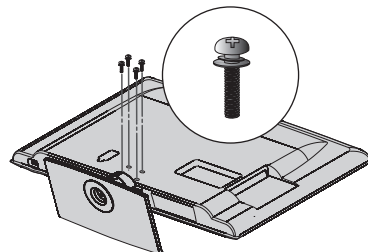

Lors du montage du support, veillez à distinguer correctement l'avant et l'arrière du support.

INSTALLATION DU PIÉDESTAL POUR TABLE

Pour assurer une ventilation adéquate, ménagez un dégagement de 10 cm tout autour du téléviseur.

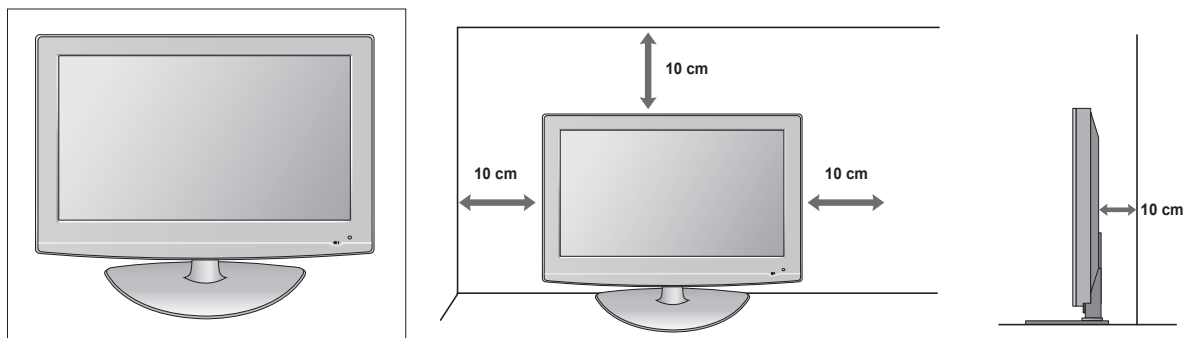

FIXATION DU TÉLÉVISEUR À UNE TABLE

(UNIQUEMENT 32LF73**, 32/42LH33**)

Le téléviseur doit être fixé à la table de façon à ce qu'il ne soit pas possible de le déplacer vers l'avant ou vers l'arrière, ce qui pourrait occasionner une blessure ou endommager le produit. Utilisez exclusivement la vis fournie.

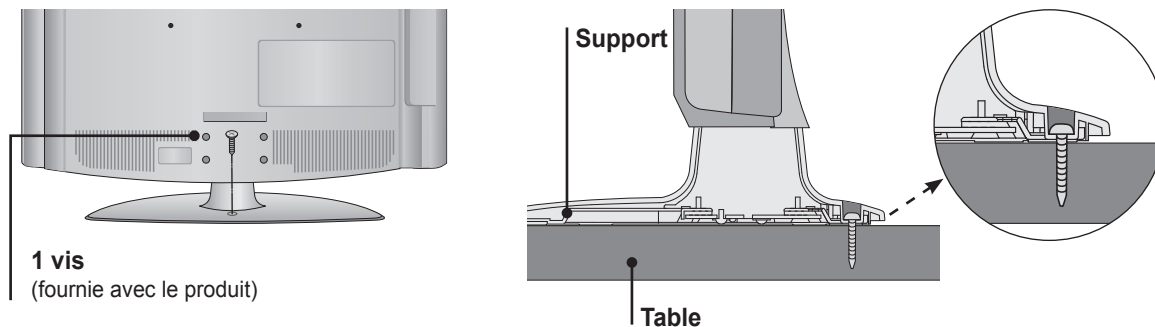

AVERTISSEMENT

- Pour éviter que le téléviseur bascule, il convient de le fixer solidement au sol ou au mur conformément aux instructions d'installation. Basculer, secouer ou déplacer l'appareil peut occasionner des blessures.

PREPARATION

CONSEIL D'INSTALLATION PRUDENTE

- Nous vous conseillons de vous procurer les éléments nécessaires pour fixer solidement le téléviseur au mur.
- Placez le téléviseur près du mur pour éviter qu'il bascule si quelqu'un exerce une pression.
- Les instructions ci-dessous décrivent une manière sûre d'installer le téléviseur en le fixant au mur pour éviter toute possibilité qu'il bascule vers l'avant si quelqu'un exerce une traction. Cela évite toute chute du téléviseur vers l'avant pouvant occasionner des blessures. Cela évite également le risque d'endommager l'appareil. Ne laissez pas les enfants grimper sur le téléviseur ou s'y suspendre.

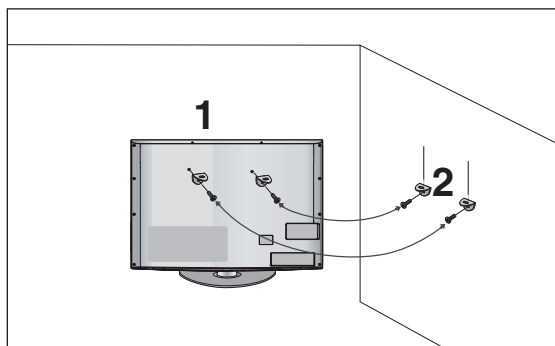

- 1 Utilisez les œillets filetés ou les crochets/boulons du téléviseur pour fixer celui-ci au mur comme illustré. (Si des boulons sont insérés dans les œillets du téléviseur, retirez-les.)
* Insérez les œillets ou les crochets/boulons du téléviseur dans les orifices supérieurs, puis serrez-les solidement.
- 2 Fixez les crochets au mur à l'aide des boulons. Ajustez correctement la hauteur des crochets.

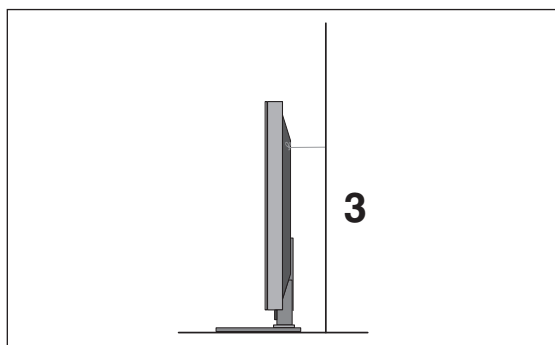

- 3 Utilisez une corde solide pour attacher le produit. Il est conseillé d'attacher la corde de façon à ce qu'elle soit tendue horizontalement entre le mur et le produit.

REMARQUE

- ▶ Pour déplacer le téléviseur, commencez par détacher la corde.
- ▶ Utilisez une plate-forme ou un meuble d'une taille et d'une solidité suffisantes.
- ▶ Pour utiliser le téléviseur en toute sécurité, assurez-vous que les crochets muraux et ceux fixés au téléviseur sont à la même hauteur.

COUVERCLE ARRIÈRE POUR LA DISPOSITION DES CÂBLES

■ L'aspect du téléviseur peut être différent de l'illustration présentée.

- 1 Connectez les câbles de façon appropriée.
Pour connecter d'autres appareils, consultez la section **Installation d'équipements externes**.

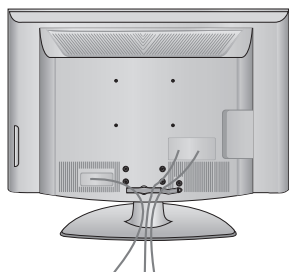

- 2 installez la **PINCE DE FIXATION DES CÂBLES** comme illustré.

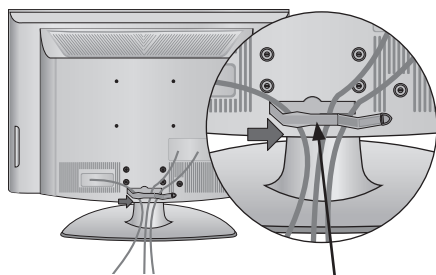

PINCE DE FIXATION DES CÂBLES

- 3 Ajustez la **PINCE DE FIXATION DES CÂBLES** comme illustré.

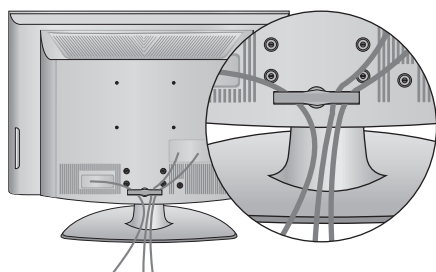

REMARQUE

- N'utilisez pas la **PINCE DE FIXATION DES CÂBLES** pour soulever le téléviseur.
- Une chute de l'appareil pourrait vous blesser ou l'endommager.

PREPARATION

SUPPORT PIVOTANT

- L'aspect du téléviseur peut être différent de l'illustration présentée.

Une fois le téléviseur installé, vous pouvez modifier manuellement son orientation de 20 degrés à gauche et à droite.

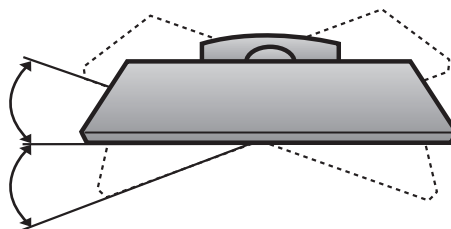

PREPARATION

NON UTILISATION DU SUPPORT POUR TABLE

- L'aspect du téléviseur peut être différent de l'illustration présentée.

En cas de montage mural de l'unité, utilisez le couvercle de protection.

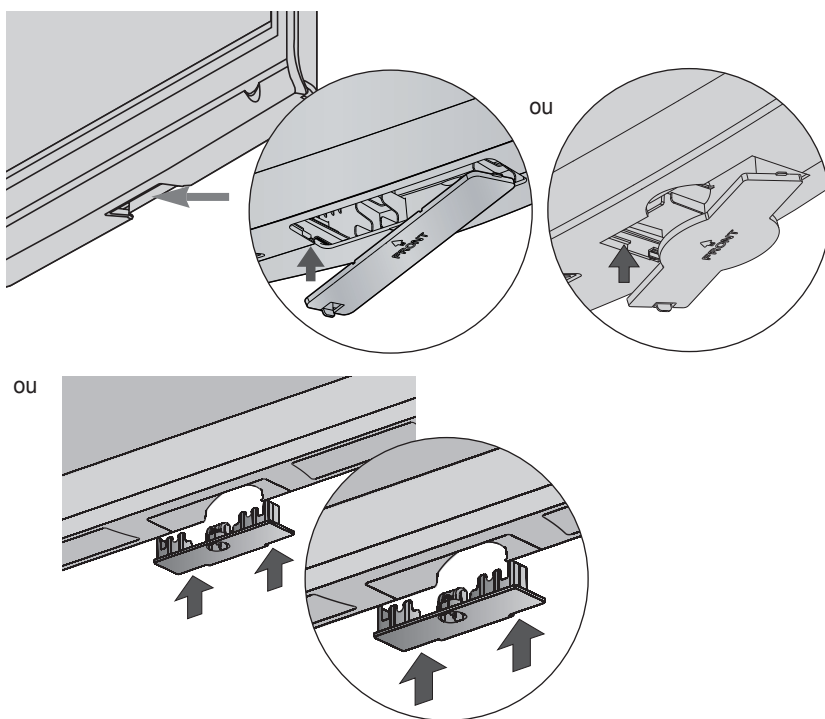

Insérez le **COUVERCLE DE PROTECTION** dans le téléviseur jusqu'à entendre un déclic.

- Vous pouvez installer le téléviseur de plusieurs manières, sur un mur, sur une table, etc.
- Le téléviseur est conçu pour être monté horizontalement.

MISE A LA TERRE

Veillez à connecter le fil de terre afin d'éviter toute décharge électrique. Si une mise à la terre est impossible, demandez à un électricien qualifié d'installer un disjoncteur séparé.

Ne tentez pas de mettre le téléviseur à la terre en le raccordant à un câble de téléphone, à un paratonnerre ou à une conduite de gaz.

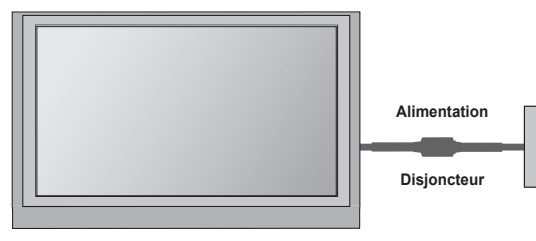

MONTAGE MURAL : INSTALLATION HORIZONTALE

- Pour le montage du téléviseur sur un mur, il est recommandé d'utiliser un support de montage mural de marque LG.
- Il est conseillé d'opter pour un support compatible avec la norme VESA.
- LG recommande de faire exécuter le montage mural par un installateur professionnel qualifié.

REMARQUE

- ▶ Le montage mural doit être effectué sur un mur solide perpendiculaire au sol.
- ▶ Il convient d'utiliser un dispositif de montage particulier en cas de fixation au plafond ou sur un mur incliné.
- ▶ La surface murale destinée au montage doit être suffisamment résistante pour soutenir le poids du téléviseur. Elle doit être, par exemple, en béton, en pierre naturelle, en brique ou en parpaing.
- ▶ Le type et la longueur des vis utilisées pour l'installation dépendent du type de montage mural. Pour plus d'informations, consultez les instructions fournies avec le matériel de montage.
- ▶ LG décline toute responsabilité en relation avec des accidents ou des dommages matériels résultant d'une installation incorrecte :
 - Utilisation d'un dispositif de montage mural non conforme à la norme VESA ;
 - Fixation incorrecte des vis à la surface pouvant entraîner une chute du téléviseur et occasionner des lésions corporelles ;
 - Non-respect de la méthode d'installation préconisée.

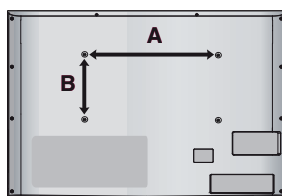
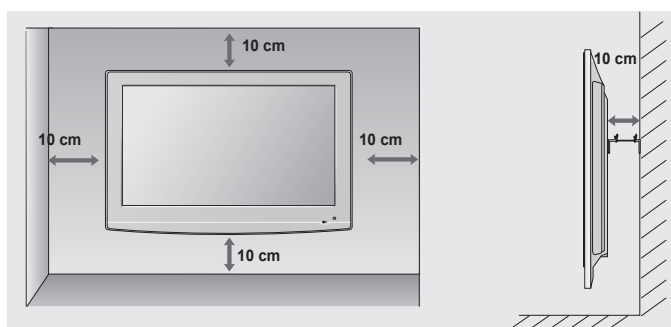

| Modèle | VESA (A * B) | Vis standard | Quantité |
|--------------------|--------------|--------------|----------|
| 32LF73**, 32LH33** | 200 * 100 | M4 | 4 |
| 42LF73**, 42LH33** | 200 * 200 | M6 | 4 |

PREPARATION

- Pour éviter tout dommage, ne reliez aucun appareil au secteur tant que tous les appareils ne sont pas interconnectés.

CONNEXION DE L'ANTENNE

- Pour jouir d'une qualité d'image optimale, réglez l'orientation de l'antenne.
- Aucun câble d'antenne ni boîtier convertisseur de signal n'est fourni.

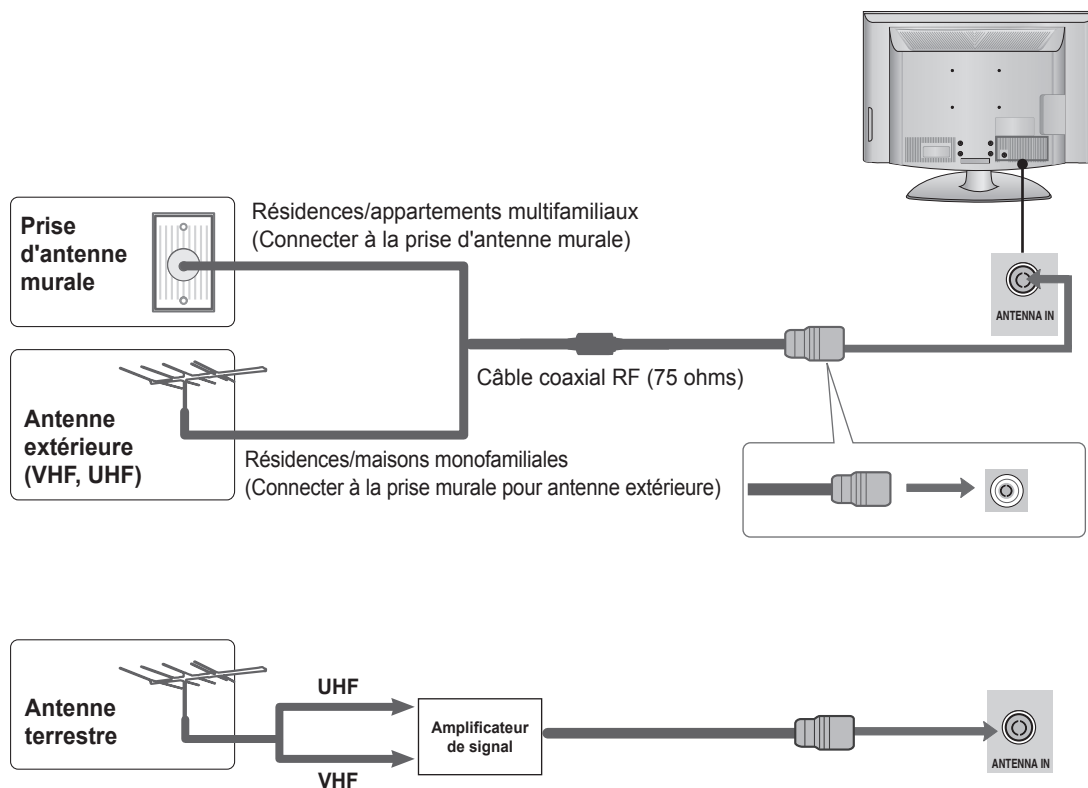

- Dans les zones où le signal est médiocre, pour obtenir une meilleure qualité d'image, il peut être nécessaire d'ajouter un amplificateur de signal à l'antenne, comme illustré ci-dessus.
- Si le signal de l'antenne doit être envoyé à deux téléviseurs, utilisez un doubleur de signal pour la connexion.

INSTALLATION D'EQUIPEMENTS EXTERNES

- Pour éviter d'endommager des équipements, ne branchez aucun cordon d'alimentation tant que tous les équipements ne sont pas interconnectés.
- Cette section sur l'INSTALLATION D'EQUIPEMENTS EXTERNES utilise principalement des schémas pour le modèle 32LF73**.
- L'aspect du téléviseur peut être différent de l'illustration présentée.

INSTALLATION D'UN RÉCEPTEUR HD

- Ce téléviseur peut recevoir des signaux de câble/RF numériques sans nécessiter de boîtier décodeur numérique externe. En revanche, si vous recevez des signaux numériques d'un boîtier décodeur numérique ou d'un autre périphérique numérique externe, consultez le schéma ci-dessous.

Connexion à l'aide d'un câble composant

- 1 Connectez les sorties vidéo (Y, P_B, P_R) du boîtier décodeur aux prises **COMPONENT IN VIDEO** du téléviseur.
- 2 Connectez les sorties audio du boîtier décodeur numérique aux prises **COMPONENT IN AUDIO** du téléviseur.
- 3 Mettez sous tension le boîtier décodeur numérique (reportez-vous au guide d'utilisation du boîtier).
- 4 Sélectionnez une source d'entrée **composant** à l'aide du bouton **INPUT** de la télécommande.

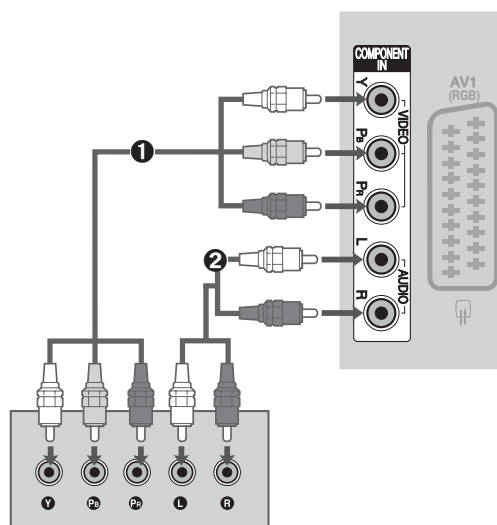

| Signal | Composant | HDMI |
|------------|-------------------------------|--------------------------------|
| 480i/576i | O | X |
| 480p/576p | O | O |
| 720p/1080i | O | O |
| 1080p | O (50/60 Hz uniquement) | O (24 Hz/30 Hz/50 Hz/60 Hz) |

INSTALLATION D'EQUIPEMENTS EXTERNES

Connexion à l'aide d'un câble HDMI

- 1 Connectez le boîtier décodeur numérique à la prise **HDMI/DVI IN 1**, **HDMI IN 2**, **HDMI IN 3** ou **HDMI IN 4** (uniquement 32/42LF73**) du téléviseur.
- 2 Mettez sous tension le boîtier décodeur numérique (reportez-vous au guide d'utilisation du boîtier).
- 3 Sélectionnez la source d'entrée **HDMI1**, **HDMI2**, **HDMI3** ou **HDMI4** (uniquement 32/42LF73**) à l'aide du bouton **INPUT** de la télécommande.

REMARQUE

- Vérifiez que votre câble HDMI est de la version 1.3 ou d'une version supérieure. L'utilisation d'un câble HDMI antérieur à la version 1.3 peut entraîner un scintillement ou l'absence d'image à l'écran. Utilisez les câbles les plus récents compatibles au minimum avec HDMI version 1.3.

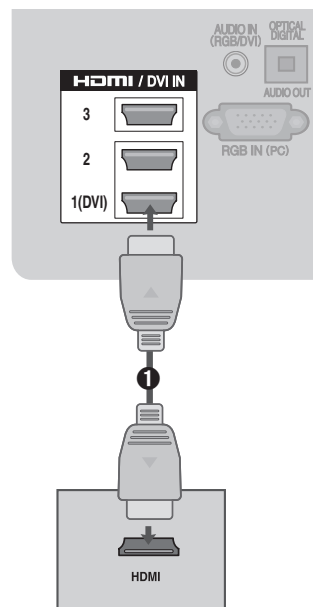

Connexion à l'aide d'un câble DVI-HDMI

- 1 Connectez le boîtier décodeur numérique à la prise **HDMI/DVI IN 1** du téléviseur.
- 2 Connectez la sortie audio du boîtier décodeur numérique à la prise **AUDIO IN (RGB/DVI)** du téléviseur.
- 3 Mettez sous tension le boîtier décodeur numérique (reportez-vous au guide d'utilisation du boîtier).
- 4 Sélectionnez une source d'entrée **HDMI 1** à l'aide du bouton **INPUT** de la télécommande.

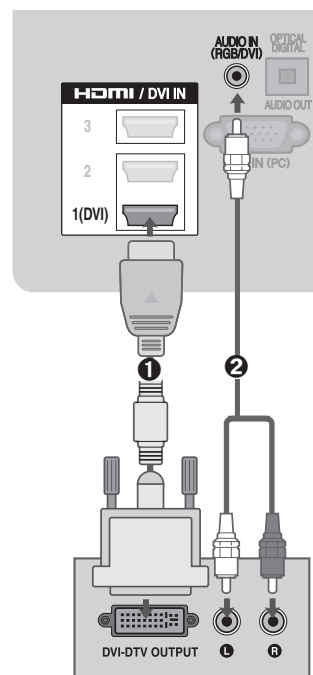

INSTALLATION DE LECTEUR DE DVD

Connexion à l'aide d'un câble composant

- 1 Connectez les sorties vidéo (Y, P_B, P_R) du lecteur de DVD aux prises **COMPONENT IN VIDEO** du téléviseur.
- 2 Connectez les sorties audio du lecteur de DVD aux prises **COMPONENT IN AUDIO** du téléviseur.
- 3 Allumez le lecteur de DVD, puis insérez un DVD.
- 4 Sélectionnez une source d'entrée **composant** à l'aide du bouton **INPUT** de la télécommande.
- 5 Pour obtenir des instructions d'utilisation, reportez-vous au guide d'utilisation du lecteur de DVD.

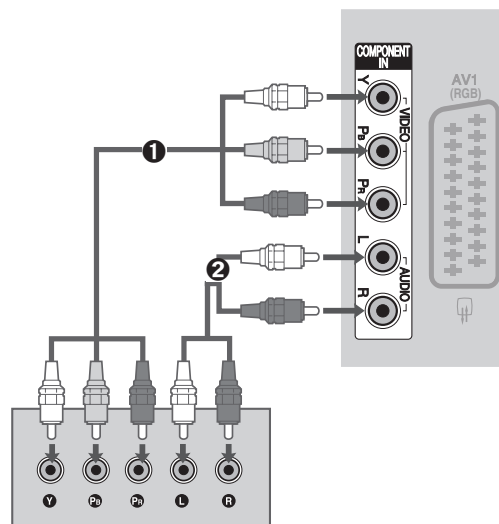

Ports d'entrée composant

Pour obtenir une meilleure qualité d'image, connectez un lecteur de DVD aux ports d'entrée composant comme illustré ci-dessous.

| Ports composant du téléviseur | Y | P _B | P _R |
|---|---|----------------|----------------|
| Ports de sortie vidéo du lecteur de DVD | Y | P _B | P _R |
| | Y | B-Y | R-Y |
| | Y | Cb | Cr |
| | Y | P _b | P _r |

INSTALLATION D'EQUIPEMENTS EXTERNES

Connexion à l'aide d'un câble Euro-SCART

- 1 Connectez la prise Euro-SCART du lecteur de DVD à la prise Euro-SCART **AV1** du téléviseur.
- 2 Allumez le lecteur de DVD, puis insérez un DVD.
- 3 Sélectionnez la source d'entrée **AV1** à l'aide du bouton **INPUT** de la télécommande.
Si le lecteur est connecté à la prise Euro-SCART **AV2**, sélectionnez la source d'entrée **AV2**.
- 4 Pour obtenir des instructions d'utilisation, reportez-vous au guide d'utilisation du lecteur de DVD.

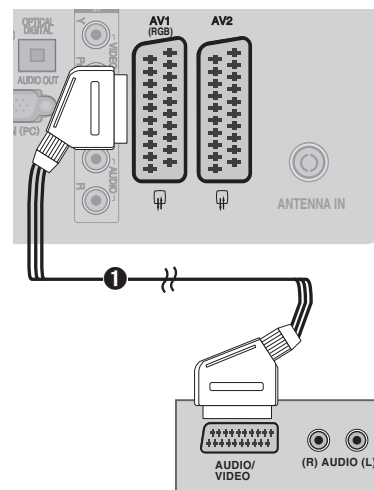

REMARQUE

- ▶ Tout câble Euro-SCART utilisé doit être blindé pour la protection du signal.
- ▶ Les programmes protégés contre la copie ne sont pas diffusés sur les prises Euro-SCART pour des raisons légales. Dans l'hypothèse où ils seraient diffusés, les signaux vidéo passant par les prises Euro-SCART seraient non enregistrés en raison des dispositifs de protection du copyright.

Sortie SCART

| Entrée principale | | AV1 (sortie SCART1) | AV2 (sortie SCART2) |
|--------------------------------|------|---|---------------------|
| TV numérique | | Muet | TV numérique |
| TV analogique | | | TV analogique |
| AV1 (SCART1) | CVBS | | AV1 (CVBS) |
| | RGB | | |
| AV2 (SCART2) | CVBS | | AV2 (CVBS) |
| Composant | | Muet | Muet |
| RGB | | Muet | Muet |
| AV3 (CVBS) | | (TV analogique si le dernier mode TV utilisé est le mode analogique.) | AV3 (CVBS) |
| HDMI1 | | | Muet |
| HDMI2 | | | Muet |
| HDMI3 | | | Muet |
| HDMI4 (uniquement 32/42LF73**) | | | Muet |

Connexion du câble HDMI

- 1 Connectez la sortie HDMI du lecteur de DVD à la prise **HDMI/DVI IN 1**, **HDMI IN 2**, **HDMI IN 3** ou **HDMI IN 4** (uniquement 32/42LF73**) du téléviseur.
- 2 Sélectionnez la source d'entrée **HDMI1**, **HDMI2**, **HDMI3** ou **HDMI4** (uniquement 32/42LF73**) à l'aide du bouton **INPUT** de la télécommande.
- 3 Pour obtenir des instructions d'utilisation, reportez-vous au guide d'utilisation du lecteur de DVD.

REMARQUE

- ▶ En cas d'utilisation d'un câble HDMI, le téléviseur peut recevoir simultanément des signaux vidéo et audio.
- ▶ Si le DVD ne prend pas en charge la fonction de HDMI automatique, vous devez définir la résolution de sortie appropriée.
- ▶ Vérifiez que votre câble HDMI est de la version 1.3 ou d'une version supérieure. L'utilisation d'un câble HDMI antérieur à la version 1.3 peut entraîner un scintillement ou l'absence d'image à l'écran. Utilisez les câbles les plus récents compatibles au minimum avec HDMI version 1.3.

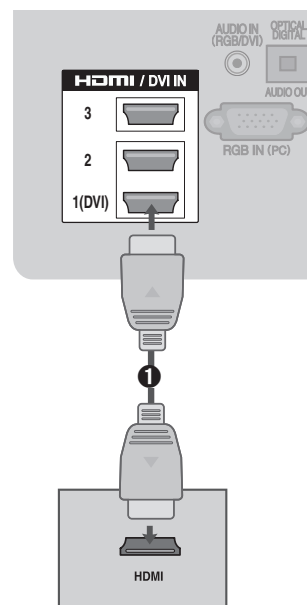

INSTALLATION D'UN MAGNÉTOSCOPE

- Pour éviter les parasites (interférences), maintenez une distance adéquate entre le magnétoscope et le téléviseur.

Connexion à l'aide d'un câble RF terrestre

- 1 Connectez la prise **ANT OUT** du magnétoscope à la prise **ANTENNA IN** du téléviseur.

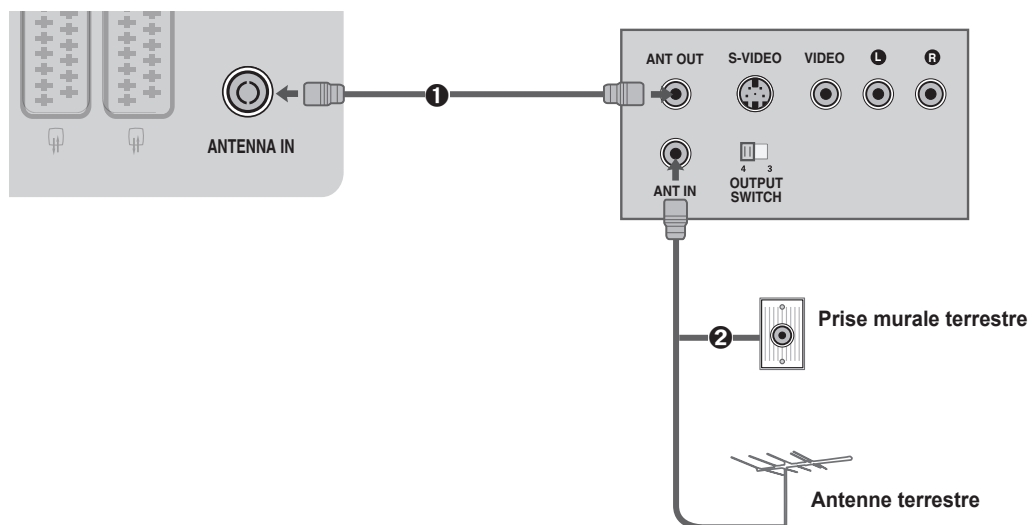

- 2 Connectez le câble d'antenne terrestre à la prise **ANT IN** du magnétoscope.
- 3 Appuyez sur le bouton **PLAY** du magnétoscope, puis cherchez le canal approprié entre le téléviseur et le magnétoscope pour afficher le signal.

INSTALLATION D'EQUIPEMENTS EXTERNES

Connexion à l'aide d'un câble Euro-SCART

- 1 Connectez la prise Euro-SCART du magnéto-scope à la prise Euro-SCART **AV1** du téléviseur.
- 2 Insérez une cassette vidéo dans le magnéto-scope, puis appuyez sur le bouton **PLAY** de celui-ci (reportez-vous au guide d'utilisation du magnéto-scope).
- 3 Sélectionnez la source d'entrée **AV1** à l'aide du bouton **INPUT** de la télécommande.
- 4 Si l'appareil est connecté à la prise Euro-SCART **AV2**, sélectionnez la source d'entrée **AV2**.

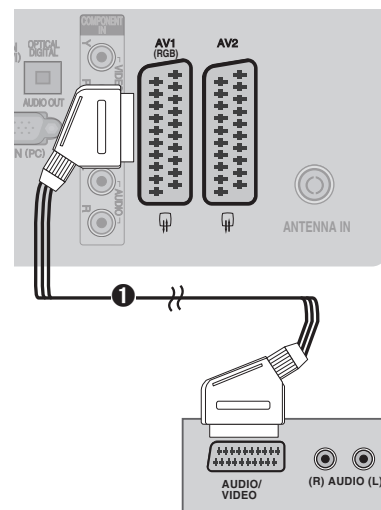

REMARQUE

- ▶ Tout câble Euro-SCART utilisé doit être blindé pour la protection du signal.
- ▶ Les programmes protégés contre la copie ne sont pas diffusés sur les prises Euro-SCART pour des raisons légales. Dans l'hypothèse où ils seraient diffusés, les signaux vidéo passant par les prises Euro-SCART seraient non enregistrés en raison des dispositifs de protection du copyright.

Sortie SCART

| Entrée principale | | AV1 (sortie SCART1) | AV2 (sortie SCART2) |
|--------------------------------|------|---|---------------------|
| TV numérique | | Muet | TV numérique |
| TV analogique | | | TV analogique |
| AV1 (SCART1) | CVBS | | AV1 (CVBS) |
| | RGB | | |
| AV2 (SCART2) | CVBS | | AV2 (CVBS) |
| Composant | | Muet | Muet |
| RGB | | (TV analogique si le dernier mode TV utilisé est le mode analogique.) | Muet |
| AV3 (CVBS) | | | AV3 (CVBS) |
| HDMI1 | | | Muet |
| HDMI2 | | | Muet |
| HDMI3 | | | Muet |
| HDMI4 (uniquement 32/42LF73**) | | | Muet |

Connexion à l'aide d'un câble RCA

- 1 Reliez les prises **AUDIO/VIDEO** du téléviseur et du magnéto-scope. Faites correspondre les couleurs des prises (vidéo = jaune, audio gauche = blanc, audio droit = rouge)
- 2 Insérez une cassette vidéo dans le magnéto-scope, puis appuyez sur le bouton **PLAY** de celui-ci (reportez-vous au guide d'utilisation du magnéto-scope).
- 3 Sélectionnez la source d'entrée **AV3** à l'aide du bouton **INPUT** de la télécommande.

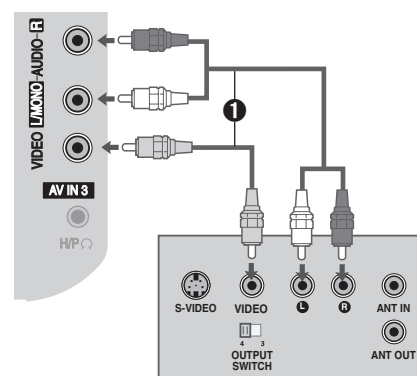

REMARQUE

- ▶ Si vous possédez un magnéto-scope mono, branchez le câble audio du magnéto-scope à la prise **AUDIO** du téléviseur.

INSERTION DU MODULE INTERFACE COMMUNE

- Pour afficher les services cryptés (payants) en mode TV.
- Cette fonction n'est pas disponible dans certains pays.

- 1 Insérez le module Interface commune dans le logement **PCMCIA CARD SLOT** du téléviseur, comme illustré.

Pour plus d'informations, consultez la page 51.

REMARQUE

- Vérifiez si le module Interface commune est inséré dans le logement pour carte PCMCIA dans le bon sens. Si le module n'est pas inséré correctement, cela peut endommager le téléviseur et le logement pour carte PCMCIA.

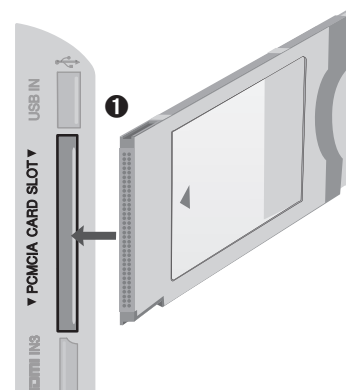

INSTALLATION DE SORTIE AUDIO NUMÉRIQUE

Envoi du signal audio numérique du téléviseur à un équipement audio externe via le port Digital Audio Output Optical.

Si vous voulez profiter d'une diffusion numérique à l'aide de haut-parleurs canal 5.1, connectez la prise OPTICAL DIGITAL AUDIO OUT à l'arrière du téléviseur à un système de Home Cinéma (ou à un amplificateur).

- 1 Connectez une extrémité d'un câble optique au port de sortie audio numérique (optique) du téléviseur.
- 2 Connectez l'autre extrémité du câble optique à l'entrée audio numérique (optique) de l'équipement audio.
- 3 Dans le menu SON, réglez l'option « Haut-parleurs TV » sur « Arrêt » (► p. 85). Pour faire fonctionner l'équipement audio, reportez-vous à son guide d'utilisation.

ATTENTION

- Ne regardez pas à l'intérieur du port de sortie optique. Le fait de regarder le rayon laser peut endommager la vue.

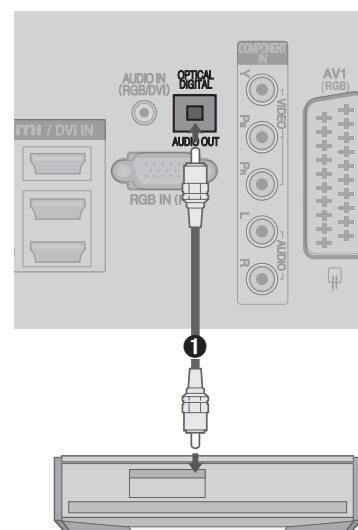

INSTALLATION DU CASQUE

Vous pouvez écouter du son à l'aide d'un casque.

- 1 Branchez le casque à la prise casque.
- 2 Pour régler le volume du casque, appuyez sur le bouton \triangle + ou -. Pour couper le son du casque, appuyez sur le bouton MUTE.

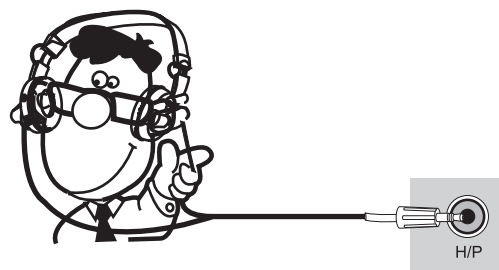

REMARQUE

- Les options du menu SON sont désactivées lors de la connexion d'un casque.
- Si vous changez le MODE AV alors qu'un casque est connecté, la modification est appliquée à la vidéo, et non à l'audio.
- La sortie audio numérique optique n'est pas disponible lors de la connexion d'un casque.

INSTALLATION D'EQUIPEMENTS EXTERNES

INSTALLATION D'UNE AUTRE SOURCE A/V

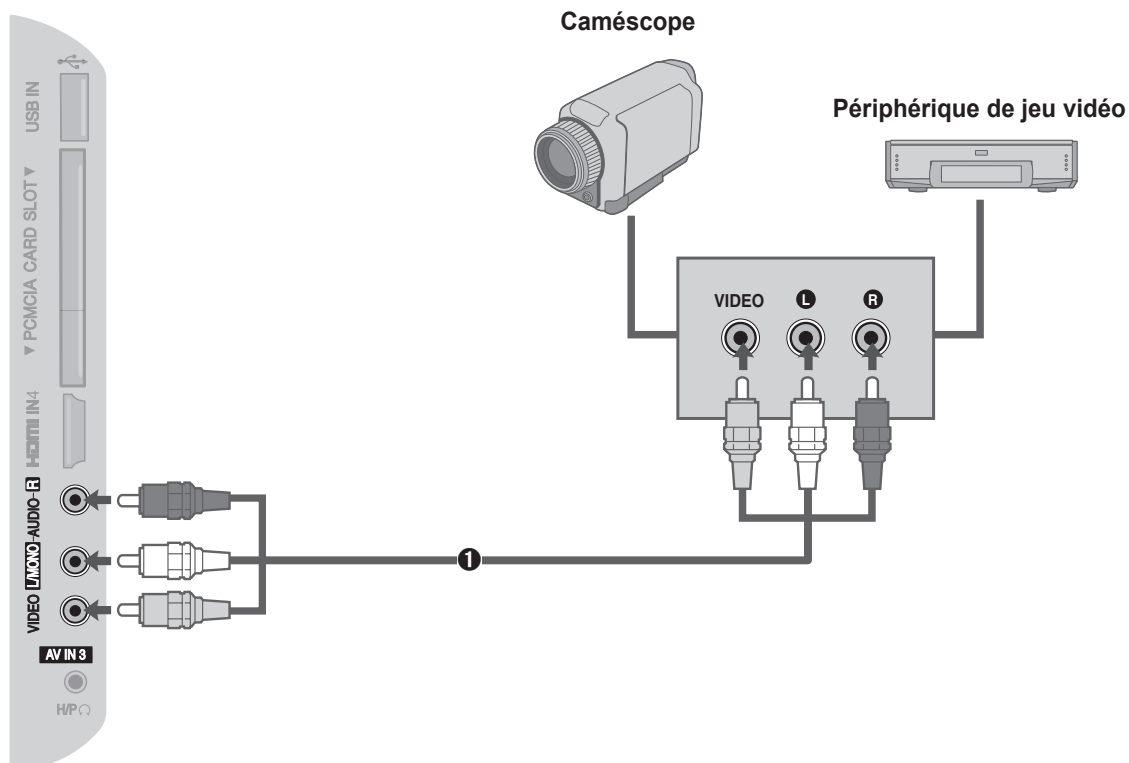

- 1 Reliez les prises **AUDIO/VIDEO** du téléviseur et de l'équipement externe. Faites correspondre les couleurs des prises (vidéo = jaune, audio gauche = blanc, audio droit = rouge).
- 2 Sélectionnez la source d'entrée **AV3** à l'aide du bouton **INPUT** de la télécommande.
- 3 Faites fonctionner l'équipement externe correspondant (reportez-vous au manuel d'utilisation de l'équipement).

INSTALLATION D'UN PÉRIPHÉRIQUE USB (UNIQUEMENT 32/42LF73**)

- 1 Connectez le périphérique USB à la prise **USB IN** située sur le côté du téléviseur.
- 2 Une fois le périphérique connecté à la prise **USB IN**, utilisez la fonction **USB** (► p. 59).

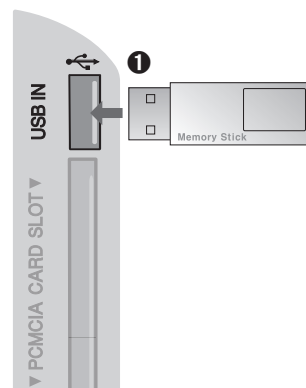

PARAMÈTRES DU PC

Ce téléviseur offre une fonctionnalité Plug and Play, ce qui signifie que le PC s'ajuste automatiquement aux paramètres du téléviseur.

Connexion à l'aide d'un câble D-sub à 15 broches

- 1 Connectez la sortie RGB du PC à la prise **RGB IN (PC)** du téléviseur.
- 2 Connectez la sortie audio à la prise **AUDIO IN (RGB/DVI)** du téléviseur.
- 3 Allumez le PC et le téléviseur
- 4 Sélectionnez la source d'entrée **RGB** à l'aide du bouton **INPUT** de la télécommande.

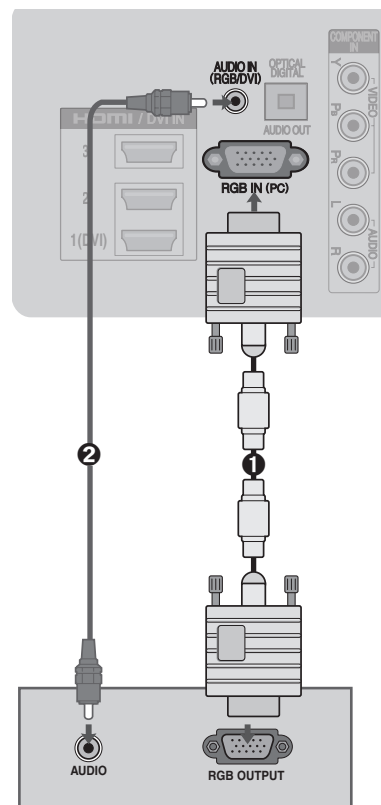

Connexion à l'aide d'un câble DVI-HDMI

- 1 Connectez la sortie DVI du PC à la prise **HDMI/DVI IN 1** du téléviseur.
- 2 Connectez la sortie audio à la prise **AUDIO IN (RGB/DVI)** du téléviseur.
- 3 Allumez le PC et le téléviseur.
- 4 Sélectionnez la source d'entrée **HDMI 1** à l'aide du bouton **INPUT** de la télécommande.

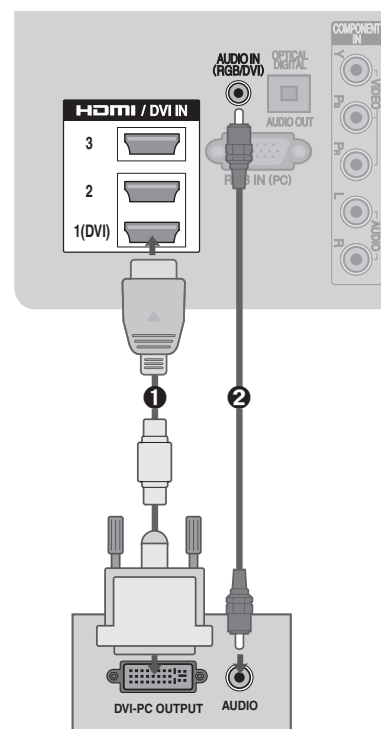

INSTALLATION D'EQUIPEMENTS EXTERNES

Résolution d'affichage prise en charge

RGB(PC), HDMI1(DVI) -mode PC

| Résolution | Fréquence horizontale (kHz) | Fréquence verticale (Hz) |
|-------------|-----------------------------|--------------------------|
| 720 x 400 | 31,468 | 70,08 |
| 640 x 480 | 31,469 | 59,94 |
| 800 x 600 | 37,879 | 60,31 |
| 1024 x 768 | 48,363 | 60,00 |
| 1280 x 768 | 47,78 | 59,87 |
| 1360 x 768 | 47,72 | 59,80 |
| 1280 x 1024 | 63,98 | 60,02 |
| 1400 x 1050 | 65,317 | 59,979 |
| 1920 x 1080 | 66,587 | 59,937 |

HDMI1, HDMI2, HDMI3, HDMI4 (uniquement 32/42LF73**) -mode DTV

| Résolution | Fréquence horizontale (kHz) | Fréquence verticale (Hz) |
|-------------|-----------------------------|--------------------------|
| 640 x 480 | 31,649 | 59,9 |
| | 31,469 | 60 |
| 720 x 480 | 31,47 | 59,94 |
| | 31,50 | 60 |
| 720 x 576 | 31,25 | 50,00 |
| 720 x 576 | 37,50 | 50,00 |
| | 44,96 | 59,94 |
| | 45,00 | 60 |
| | 28,125 | 50,00 |
| 1920 x 1080 | 33,72 | 59,94 |
| | 33,75 | 60 |
| | 27,00 | 24,00 |
| | 33,750 | 30 |
| | 56,25 | 50,00 |
| | 67,433 | 59,94 |
| | 67,50 | 60 |

Mode Composant

| Résolution | Fréquence horizontale (kHz) | Fréquence verticale (Hz) |
|-------------|-----------------------------|--------------------------|
| 720 x 480 | 15,73 | 59,9 |
| | 15,75 | 60 |
| | 31,47 | 59,9 |
| | 31,50 | 60 |
| 720 x 576 | 15,6 | 50 |
| | 31,25 | 50 |
| 1280 x 720 | 37,50 | 50,00 |
| | 44,96 | 59,94 |
| | 45,00 | 60,00 |
| 1920 x 1080 | 33,72 | 59,94 |
| | 33,75 | 60,00 |
| | 28,125 | 50,00 |
| | 56,25 | 50,00 |
| | 67,433 | 59,94 |
| | 67,500 | 60,00 |

REMARQUE :

- ▶ Evitez d'afficher une image fixe sur l'écran du téléviseur pendant un temps prolongé. En effet, l'image fixe risque de laisser une trace permanente à l'écran. Si possible, utilisez un économiseur d'écran.
- ▶ Le mode PC peut générer des interférences en rapport avec la résolution, la trame verticale, le contraste ou la luminosité. Changez la résolution du mode PC, modifiez la fréquence de rafraîchissement ou ajustez la luminosité et le contraste dans le menu jusqu'à ce que l'image soit nette. Si vous ne pouvez pas modifier la fréquence de rafraîchissement de la carte graphique du PC, changez celle-ci ou consultez son fabricant.
- ▶ Les formes d'onde d'entrée de synchronisation pour les fréquences horizontale et verticale sont séparées.
- ▶ Pour obtenir une qualité d'image optimale, il est recommandé d'utiliser une résolution de 1920 x 1080, à 60 Hz pour le mode PC.
- ▶ Connectez le câble de signal du port de sortie du moniteur du PC au port RGB IN(PC) du téléviseur, ou le câble de signal du port de sortie HDMI du PC au port HDMI/DVI IN 1(DVI) du téléviseur.
- ▶ Connectez le câble audio du PC à la prise AUDIO IN (RGB/DVI) du téléviseur (les câbles audio ne sont pas fournis avec le téléviseur).
- ▶ Si vous utilisez une carte son, réglez le son du PC de façon appropriée.
- ▶ Si la carte graphique du PC ne permet pas de diffuser simultanément des signaux RGB analogique et numérique, ne connectez qu'une seule des prises RGB IN ou HDMI/DVI IN 1(DVI) pour afficher la sortie du PC sur le téléviseur.
- ▶ Si la carte graphique du PC ne permet pas de diffuser simultanément des signaux RGB analogique et numérique, commutez le téléviseur en RGB ou HDMI (l'autre mode est automatiquement réglé sur Plug and Play par le téléviseur).
- ▶ Il se peut que le mode DOS ne fonctionne pas en fonction de la carte vidéo si vous utilisez un câble DVI-HDMI.
- ▶ Si vous utilisez un câble RGB-PC trop long, une interférence peut apparaître à l'écran. Il est recommandé d'utiliser un câble d'une longueur inférieure à 5 m. Cela permet d'obtenir une qualité d'image optimale.

INSTALLATION D'EQUIPEMENTS EXTERNES

Installation d'écran pour le mode PC (en mode RGB uniquement)

Sélection de la résolution

Pour afficher une image normale, faites correspondre la résolution du mode RGB avec celle du PC.

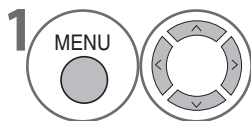
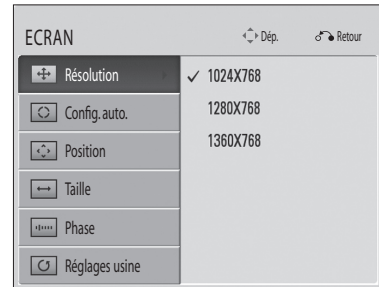
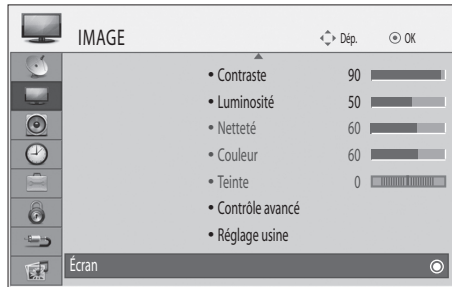

Sélectionnez **IMAGE**.

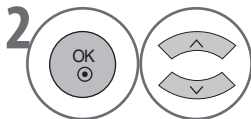

Sélectionnez **Ecran**.

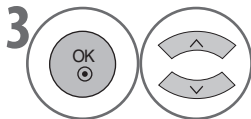

Sélectionnez **Résolution**.

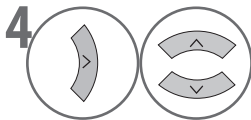

Sélectionnez la résolution souhaitée.

- Appuyez sur le bouton **MENU** pour revenir à l'affichage normal du téléviseur.
- Appuyez sur le bouton **RETURN** pour revenir à l'écran précédent.

Configuration automatique

Cette fonction optimise automatiquement l'affichage. Elle est recommandée lors du premier raccordement à un ordinateur.

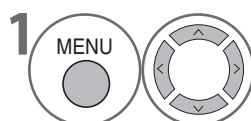
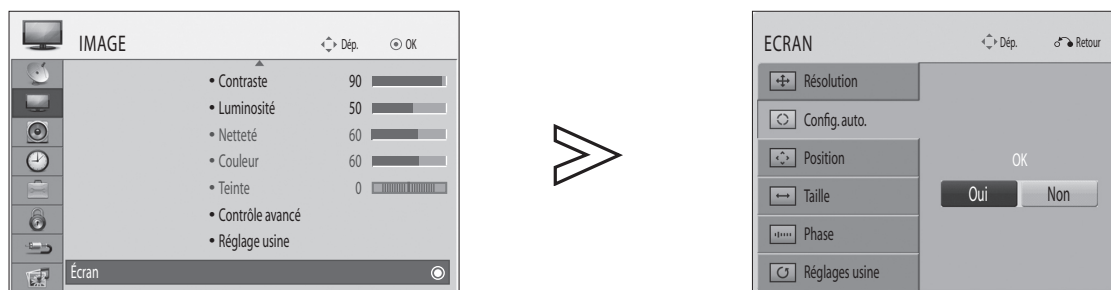

Sélectionnez **IMAGE**.

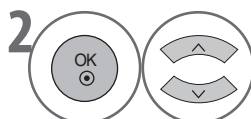

Sélectionnez **Ecran**.

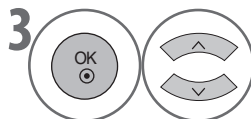

Sélectionnez **Config. auto.**

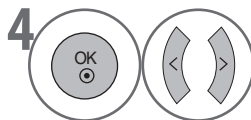

Sélectionnez **Oui**.



Exécutez **Config. auto.**

• Si l'image n'est toujours pas nette après avoir effectué la configuration automatique, réglez manuellement sa position, sa taille ou sa phase.

- Appuyez sur le bouton **MENU** pour revenir à l'affichage normal du téléviseur.
- Appuyez sur le bouton **RETURN** pour revenir à l'écran précédent.

INSTALLATION D'EQUIPEMENTS EXTERNES

Ajustement de la position, de la taille et de la phase de l'écran

Si l'image n'est toujours pas nette après l'ajustement automatique et, en particulier, si des caractères sont encore tremblants, réglez la phase de l'image manuellement.

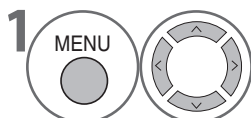
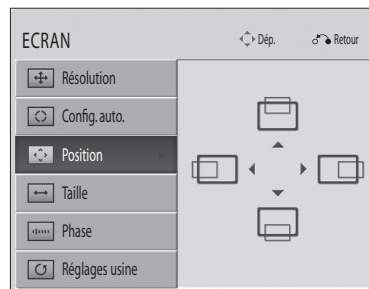
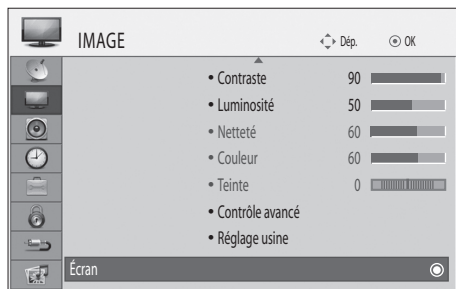

Sélectionnez **IMAGE**.

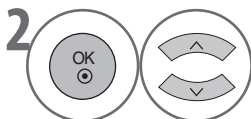

Sélectionnez **Ecran**.

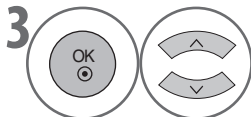

Sélectionnez **Position**, **Taille** ou **Phase**.

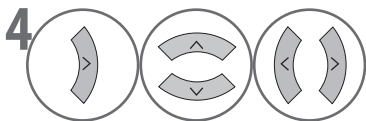

Apportez les modifications nécessaires.

- Appuyez sur le bouton **MENU** pour revenir à l'affichage normal du téléviseur.
- Appuyez sur le bouton **RETURN** pour revenir à l'écran précédent.

Réinitialisation de l'écran

Rétablit les paramètres usine par défaut de position, de taille et de phase.

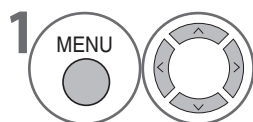
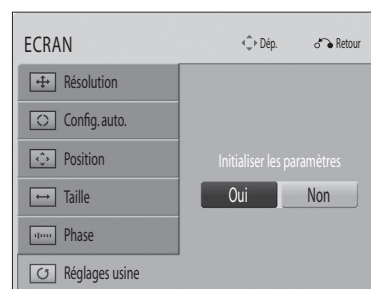
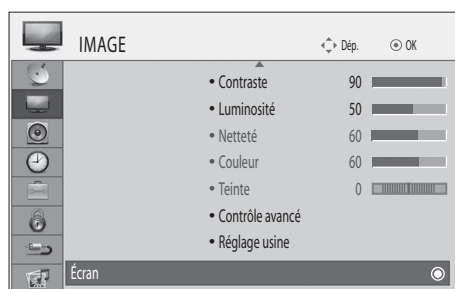

Sélectionnez **IMAGE**.

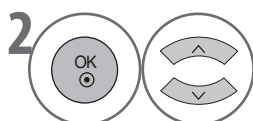

Sélectionnez **Ecran**.

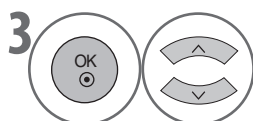

Sélectionnez **Réglages usine**.

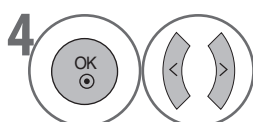

Sélectionnez **Oui**.



Exécutez **Réglages usine**.

- Appuyez sur le bouton **MENU** pour revenir à l'affichage normal du téléviseur.
- Appuyez sur le bouton **RETURN** pour revenir à l'écran précédent.

REGARDER LA TÉLÉVISION / CONTRÔLE DES PROGRAMMES

FONCTIONS DES BOUTONS DE LA TÉLÉCOMMANDE

(UNIQUEMENT 32/42LF73**)

Lorsque vous utilisez la télécommande, orientez-la vers le capteur de la télécommande du téléviseur.

REGARDER LA TÉLÉVISION / CONTRÔLE DES PROGRAMMES

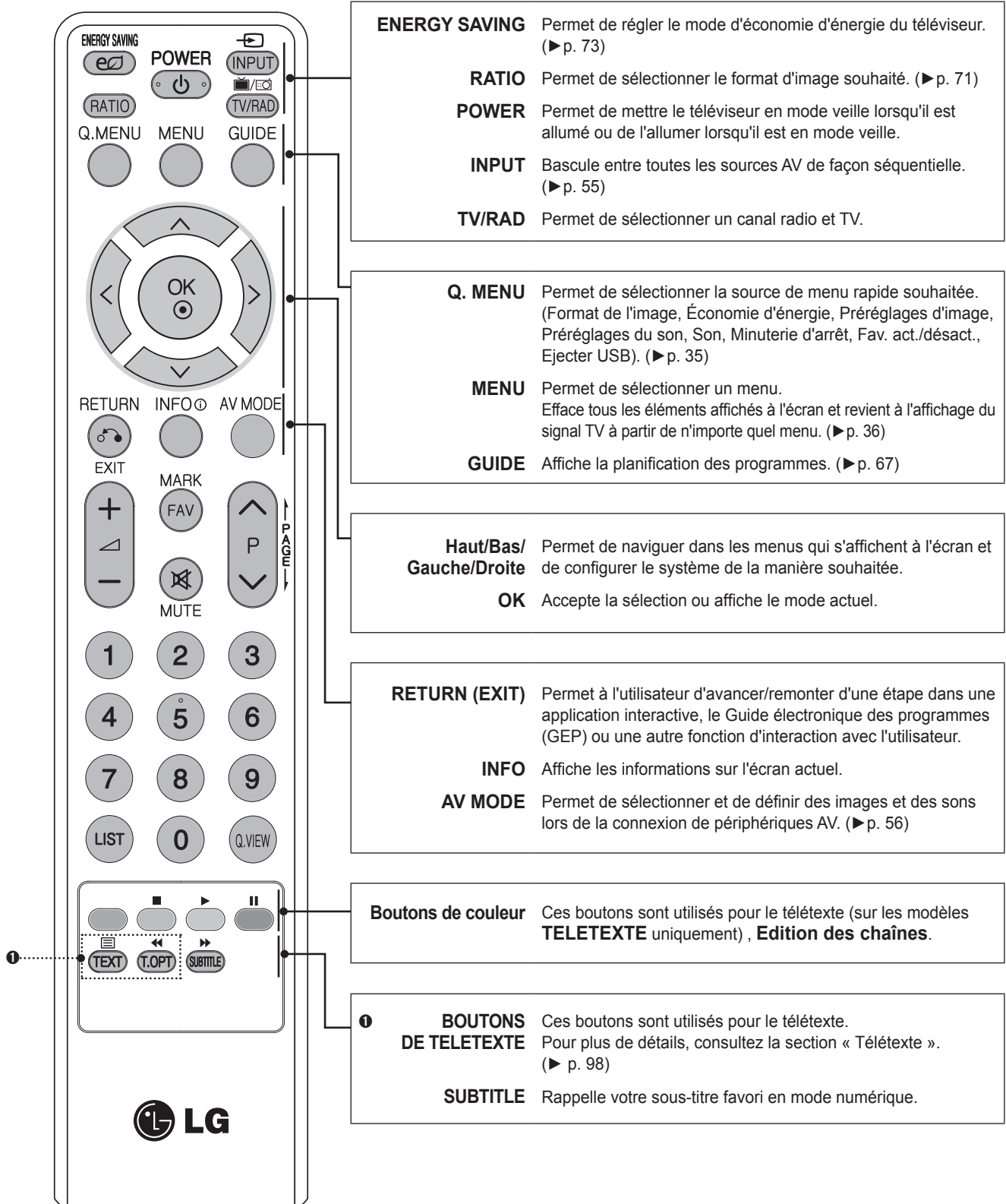

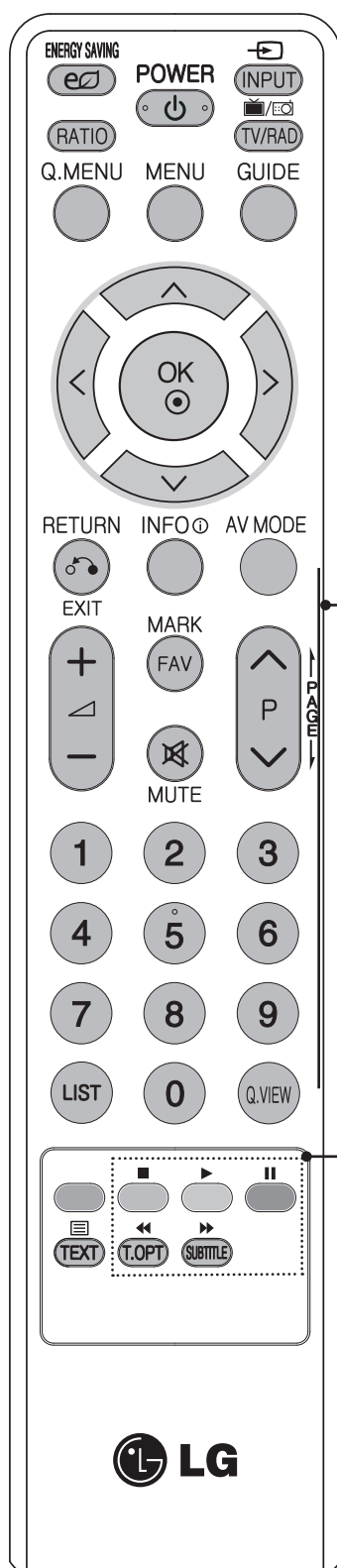

VOLUME +/- Permet de régler le volume.

MARK Permet d'activer ou de désactiver des programmes.

FAV Affiche la liste des programmes favoris.

MUTE Permet d'activer ou de désactiver le son.

Programme SUIVANT/PRECEDENT Permet de sélectionner un programme.

PAGE SUIVANTE/PRECEDENTE Permet de passer d'un ensemble complet d'informations à l'écran au suivant.

Boutons numériques de 0 à 9 Permet de sélectionner un programme. Permettent de sélectionner des éléments numérotés dans un menu.

LIST Affiche la table des programmes. (► p. 54)

Q.VIEW Revient au programme affiché précédemment.

Boutons de commande du menu USB Contrôlent le menu USB (Photo et Musique).

Installation des piles

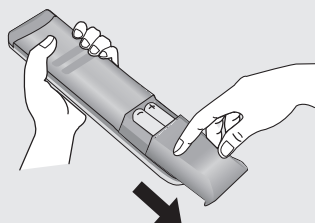

- Ouvrez le couvercle du compartiment des piles au dos de la télécommande, puis introduisez les piles en veillant à respecter la polarité.
- Installez deux piles 1,5 V AAA. Ne combinez pas une pile neuve avec une pile usagée.
- Refermez le couvercle.

REGARDER LA TÉLÉVISION / CONTRÔLE DES PROGRAMMES

FONCTIONS DES BOUTONS DE LA TÉLÉCOMMANDE

(UNIQUEMENT 32/42LH33**)

Lorsque vous utilisez la télécommande, orientez-la vers le capteur de la télécommande du téléviseur.

REGARDER LA TÉLÉVISION / CONTRÔLE DES PROGRAMMES

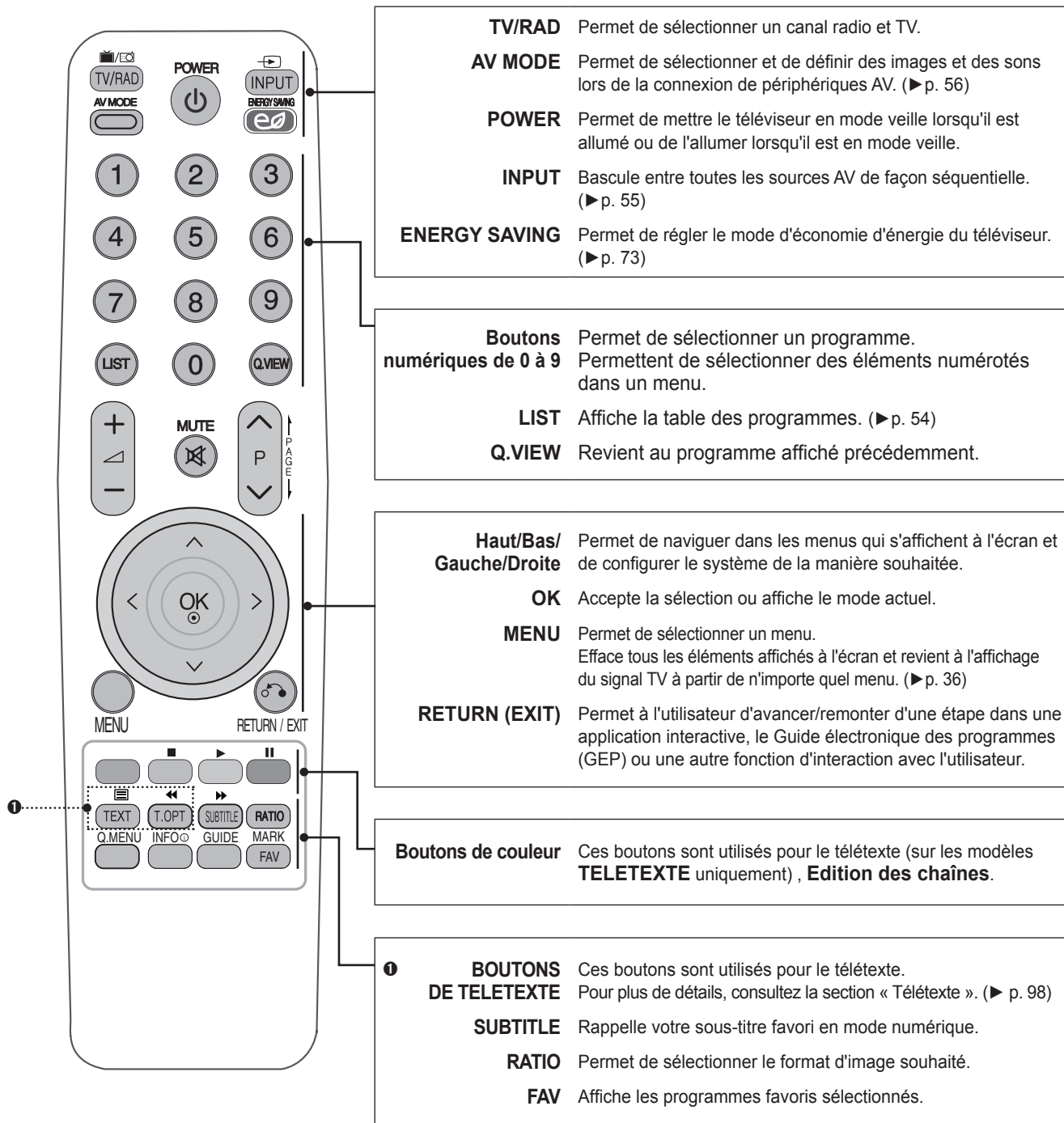

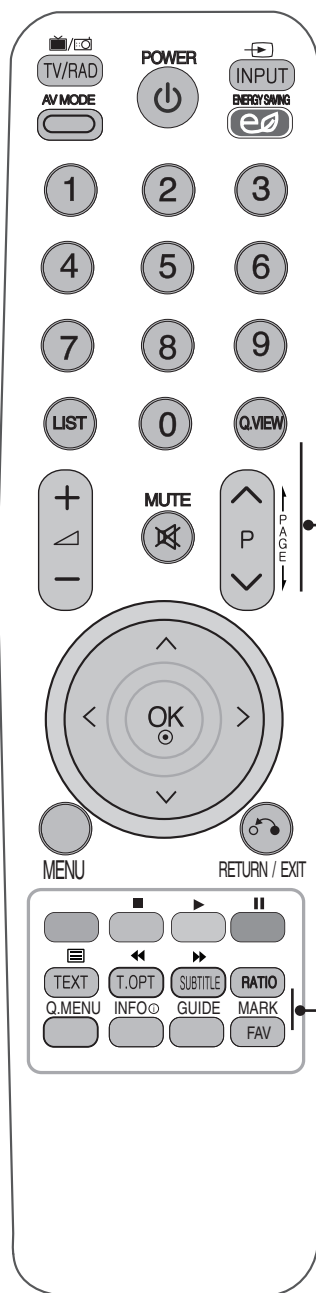

VOLUME +/- Permet de régler le volume.

MUTE Permet d'activer ou de désactiver le son.

Programme SUIVANT/PRECEDENT Permet de sélectionner un programme.

PAGE SUIVANTE/PRECEDENTE Permet de passer d'un ensemble complet d'informations à l'écran au suivant.

Q. MENU Permet de sélectionner la source de menu rapide souhaitée. (Format de l'image, Économie d'énergie, Préréglages d'image, Préréglages du son, Son, Minuterie d'arrêt, Fav. act./désact., Ejecter USB). (► p. 35)

INFO Affiche les informations sur l'écran actuel.

GUIDE Affiche la planification des programmes. (► p. 67)

MARK Permet d'activer ou de désactiver des programmes.

Installation des piles

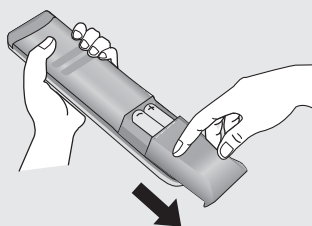

- Ouvrez le couvercle du compartiment des piles au dos de la télécommande, puis introduisez les piles en veillant à respecter la polarité.
- Installez deux piles 1,5 V AAA. Ne combinez pas une pile neuve avec une pile usagée.
- Refermez le couvercle.

REGARDER LA TÉLÉVISION / CONTRÔLE DES PROGRAMMES

MISE SOUS TENSION DU TÉLÉVISEUR.

- Lorsque le téléviseur est allumé, vous pouvez utiliser ses fonctionnalités.

- 1 Tout d'abord, connectez le cordon d'alimentation en l'enfichant fermement, puis vérifiez le témoin d'alimentation sur le téléviseur.
À ce stade, le téléviseur passe en mode veille (le témoin d'alimentation allumé est de couleur rouge).
- 2 En mode veille, pour allumer le téléviseur, appuyez sur le bouton **POWER** (uniquement 32/42LH33**), **INPUT** ou **P \wedge V** (Programme suivant/précédent) du téléviseur, ou sur le bouton **POWER**, **INPUT**, **P \wedge V** ou un **bouton chiffré** de la télécommande. Le téléviseur s'allume.

Réglage initial

Si l'OSD (On Screen Display, menu à l'écran) s'affiche après l'allumage du téléviseur, vous pouvez définir les paramètres **Langue**, **Réglage d'environnement** et **Recherche auto.**

Remarque :

- a. Si le menu de réglage initial disparaît en raison d'une expiration du délai de temporisation avant la fin de la procédure de recherche des chaînes, il se peut que toutes les chaînes ne soient pas disponibles. Dans ce cas, vous pouvez utiliser le menu **Config > Recherche auto.** pour chercher les chaînes.
- b. Appuyez sur le bouton **RETURN** pour passer de l'OSD actuel à l'OSD précédent.
- c. Dans certains pays où il n'y a pas de normes de diffusion de TNT confirmées, il se peut que certaines fonctionnalités TNT n'opèrent pas, en fonction de l'environnement de diffusion de la TNT.
- d. Le mode « Usage familial » est le paramétrage optimal pour un environnement domestique. C'est également le mode par défaut du téléviseur.
- e. Le « Mode Expo. » initialise automatiquement un réglage optimal de la qualité d'image pour un environnement de magasin après un certain laps de temps.
- f. Vous pouvez modifier le mode (Usage familial, Mode Expo.) à l'aide de l'option Réglage d'environnement dans le menu **OPTION**.

SÉLECTION DE PROGRAMME

- 1 Appuyez sur le bouton **P \wedge V** (Programme suivant/précédent) ou sur un **bouton chiffré** pour sélectionner un numéro de programme.

RÉGLAGE DU VOLUME

- 1 Appuyez sur le bouton **◀ +** ou **-** pour régler le volume.
Pour couper le son, appuyez sur le bouton **MUTE**.
Vous pouvez annuler cette action en appuyant sur le bouton **MUTE**, **◀ +**, **-** ou **AV MODE**.

MENU RAPIDE

Il se peut que l'OSD de votre téléviseur diffère légèrement de celui illustré dans ce manuel. Le Menu rapide contient des fonctions fréquemment utilisées.

 **Format de l'image** : permet de sélectionner le format d'image souhaité. Pour le paramètre Zoom, sélectionnez 14:9, Zoom et Zoom cinéma dans le menu Format. Une fois le paramètre Zoom défini, l'affichage revient au Menu rapide.

 **Economie d'énergie** : permet de sélectionner le mode d'économie d'énergie souhaité.

 **Préréglages d'image** : permet de sélectionner le mode d'image souhaité.

 **Préréglages du son** : cette fonctionnalité permet de définir automatiquement la configuration de son supposée la plus appropriée pour les images affichées. Elle permet de sélectionner les pré réglages du son souhaités.

 **Son** : permet de sélectionner la sortie son.

 **Minuterie d'arrêt** : permet de régler l'heure de mise en veille.

 **Fav. act./désact.** : ajoute le programme à la liste des programmes favoris.

 **Ejecter USB** : sélectionnez « Ejecter » pour supprimer le périphérique USB.

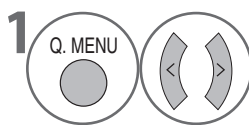

Permet d'afficher chaque menu.



Permet de sélectionner la source souhaitée.

- Appuyez sur le bouton **MENU** pour revenir à l'affichage normal du téléviseur.
- Appuyez sur le bouton **RETURN** pour revenir à l'écran précédent.

REGARDER LA TÉLÉVISION / CONTRÔLE DES PROGRAMMES

SÉLECTION ET RÉGLAGE DES MENUS À L'ÉCRAN

Il se peut que l'OSD de votre téléviseur diffère légèrement de celui illustré dans ce manuel.

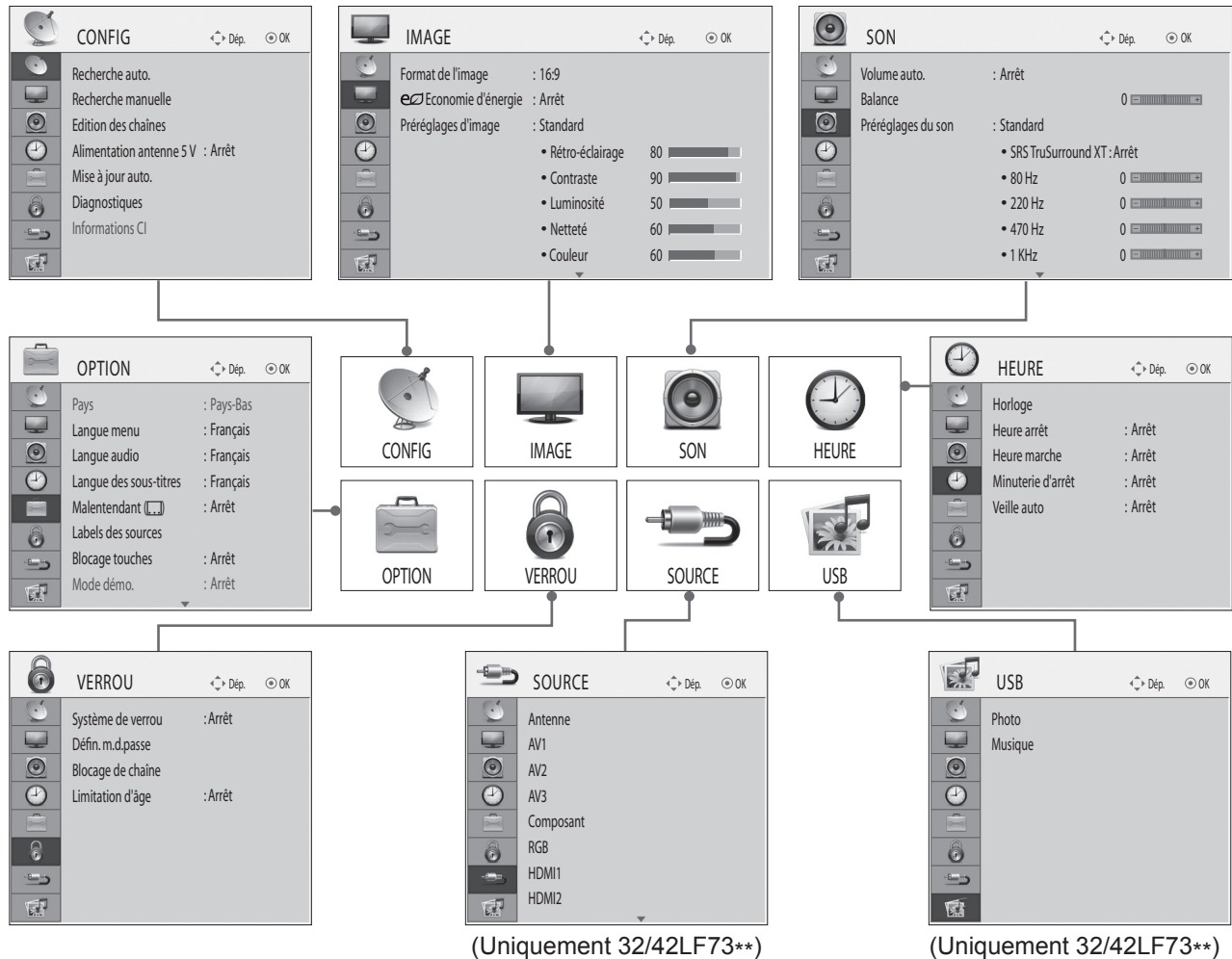

REGARDER LA TÉLÉVISION / CONTRÔLE DES PROGRAMMES

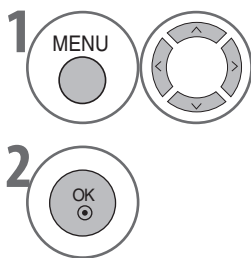

Appuyez sur le bouton **MENU** pour afficher les icônes d'option, puis accédez à celle souhaitée à l'aide des touches fléchées Haut/Bas/Gauche/Droite.

Appuyez sur **OK** pour sélectionner une option de menu et accéder au menu contextuel.

- Appuyez sur le bouton **MENU** pour revenir à l'affichage normal du téléviseur.
- Appuyez sur le bouton **RETURN** pour revenir à l'écran précédent.

REMARQUE

- ▶ Les options **TruMotion** et **Mode démo.** ne sont accessibles que sur les modèles **32/42LF73****.
- ▶ Il est impossible d'utiliser l'option **Informations CI** en mode Antenne analogique.

RECHERCHE DE CHAÎNES AUTOMATIQUE

Cette fonction permet de rechercher et de stocker automatiquement toutes les chaînes disponibles.

Lorsque vous lancez la recherche automatique de chaînes, toutes les informations de service enregistrées précédemment sont supprimées.

Si vous sélectionnez **Antenne**,

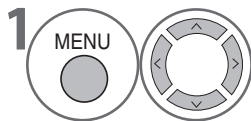
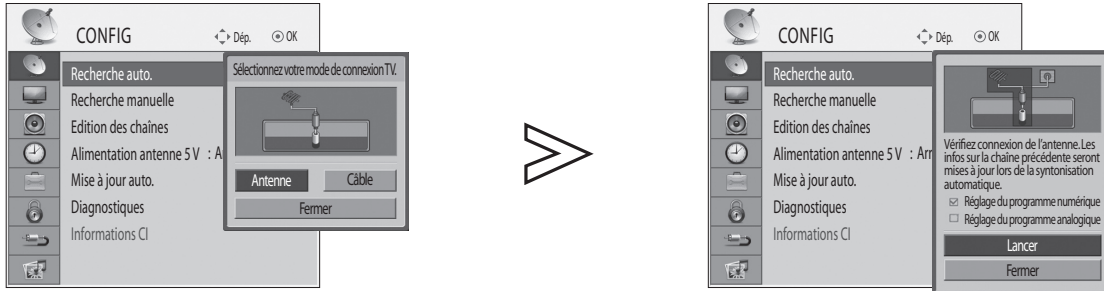

Sélectionnez **CONFIG**.

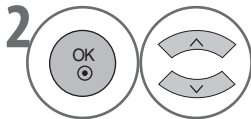

Sélectionnez **Recherche auto..**

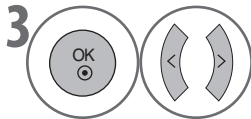

Sélectionnez **Oui**.

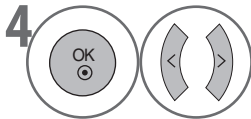

Sélectionnez **Antenne**.

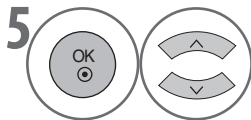

Vérifiez l'option de recherche de chaînes (numériques/analogiques).

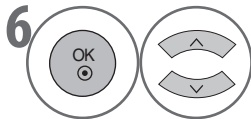

Sélectionnez **Lancer**.



Exécutez **Recherche auto..**

Les résultats de la recherche s'affichent.

Les programmes trouvés sont automatiquement sauvegardés dans l'ordre.

• Si vous avez sélectionné **Marche** dans le menu **Verrou > Système de verrou**, vous êtes invité à entrer votre mot de passe pour accéder. Utilisez les boutons chiffrés pour entrer un mot de passe de 4 chiffres.

- Appuyez sur le bouton **MENU** pour revenir à l'affichage normal du téléviseur.
- Appuyez sur le bouton **RETURN** pour revenir à l'écran précédent.

REGARDER LA TÉLÉVISION / CONTRÔLE DES PROGRAMMES

Si vous sélectionnez **Câble**,

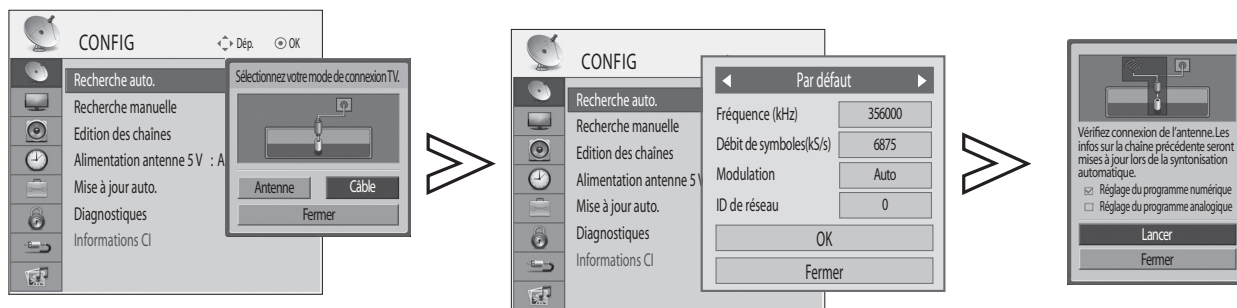

- 1** Sélectionnez **CONFIG**.
- 2** Sélectionnez **Recherche auto..**
- 3** Sélectionnez **Oui**.
- 4** Sélectionnez **Câble**.
- 5** Sélectionnez **Par défaut** ou **Utilisateur** (pour l'allemand uniquement). Apportez les modifications nécessaires.
- 6** Sélectionnez **OK**.
- 7** Vérifiez l'option de recherche de chaînes (numériques/analogiques).

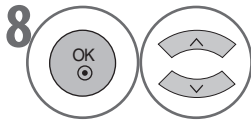

Sélectionnez **Lancer**.



Exécutez **Recherche auto**.
Les résultats de la recherche s'affichent.
Les programmes trouvés sont automatiquement sauvegardés dans l'ordre.

• Si vous avez sélectionné **Marche** dans le menu **Verrou > Système de verrou**, vous êtes invité à entrer votre mot de passe pour accéder. Utilisez les boutons chiffrés pour entrer un mot de passe de 4 chiffres.

- Appuyez sur le bouton **MENU** pour revenir à l'affichage normal du téléviseur.
- Appuyez sur le bouton **RETURN** pour revenir à l'écran précédent.

Les valeurs suivantes sont nécessaires pour rechercher tous les programmes rapidement et correctement.
Les valeurs couramment utilisées sont définies par défaut.

Toutefois, pour définir les paramètres appropriés, interrogez le fournisseur du service de câblodiffusion.

- **Fréquence** : entrez une plage de fréquences définie par l'utilisateur.
- **Débit de symboles(kS/s)** : entrez un débit de symboles défini par l'utilisateur (débit de symboles : vitesse à laquelle un périphérique tel qu'un modem envoie des symboles à une chaîne).
- **Modulation** : entrez une modulation définie par l'utilisateur (modulation : chargement de signaux audio ou vidéo sur une porteuse).
- **ID de réseau** : identifiant unique attribué à chaque utilisateur.

REGARDER LA TÉLÉVISION / CONTRÔLE DES PROGRAMMES

RECHERCHE DE CHÂÎNES MANUELLE (EN MODE NUMÉRIQUE)

La fonction Recherche manuelle vous permet d'ajouter manuellement un programme à votre liste.

Si vous sélectionnez **Antenne**,

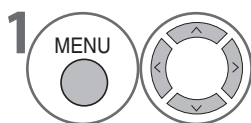
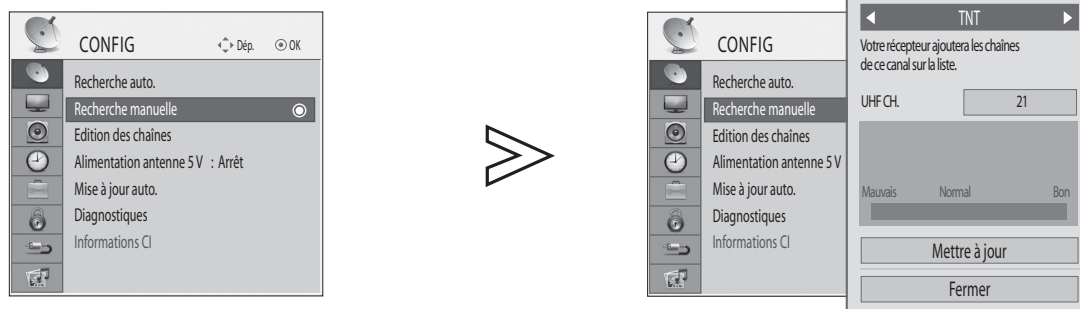

Sélectionnez **CONFIG**.

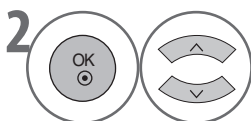

Sélectionnez **Recherche manuelle**.

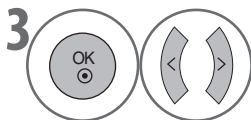

Sélectionnez **TNT**.

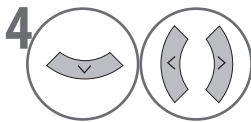

Sélectionnez le numéro de chaîne souhaité.

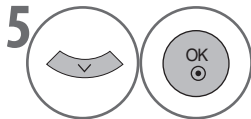

Sélectionnez **Mettre à jour**.

• Si vous avez sélectionné **Marche** dans le menu **Verrou > Système de verrou**, vous êtes invité à entrer votre mot de passe pour accéder. Utilisez les boutons chiffrés pour entrer un mot de passe de 4 chiffres.

- Appuyez sur le bouton **MENU** pour revenir à l'affichage normal du téléviseur.
- Appuyez sur le bouton **RETURN** pour revenir à l'écran précédent.

* Cette fonction n'est disponible qu'en Allemagne.

Si vous sélectionnez **Câble**,

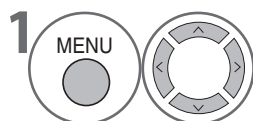
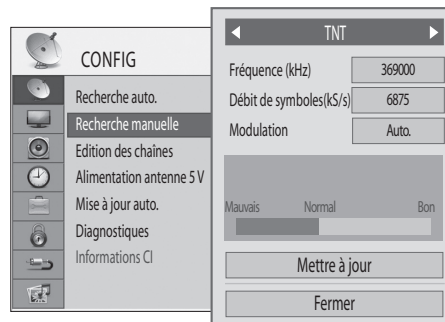
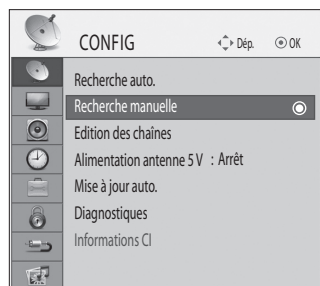

Sélectionnez **CONFIG**.

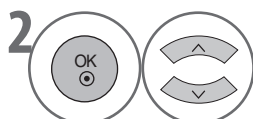

Sélectionnez **Recherche manuelle**.

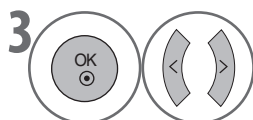

Sélectionnez **TNT**.

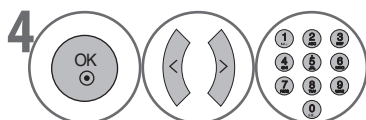

Apportez les modifications nécessaires.

- Appuyez sur le bouton **MENU** pour revenir à l'affichage normal du téléviseur.
- Appuyez sur le bouton **RETURN** pour revenir à l'écran précédent.

• Si vous avez sélectionné **Marche** dans le menu **Verrou** > **Système de verrou**, vous êtes invité à entrer votre mot de passe pour accéder. Utilisez les boutons chiffrés pour entrer un mot de passe de 4 chiffres.

• Les modes Fréquence(kHz), Débit de symboles(kS/s) et Modulation sont nécessaires pour ajouter un programme correctement en mode câble DVB.
Interrogez le fournisseur du service de câblodiffusion pour connaître les valeurs correctes.

REGARDER LA TÉLÉVISION / CONTRÔLE DES PROGRAMMES

RECHERCHE DE CHÂÎNES MANUELLE (EN MODE ANALOGIQUE)

La recherche manuelle permet de régler et d'organiser manuellement les stations émettrices dans l'ordre de votre choix.

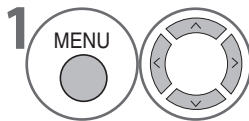
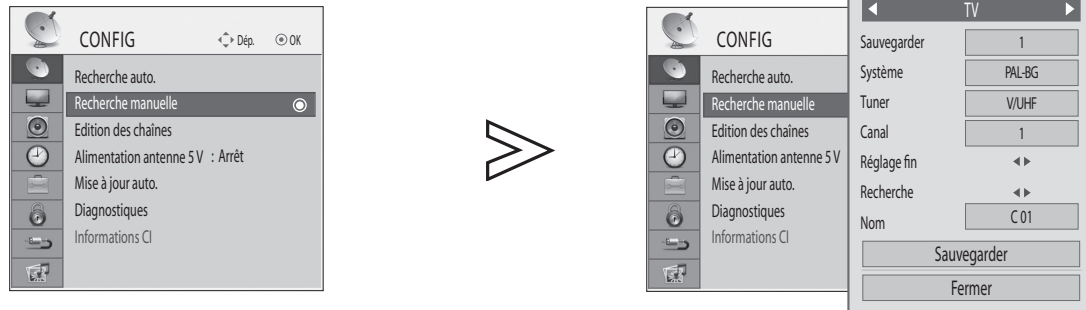

Sélectionnez **CONFIG**.

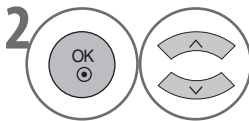

Sélectionnez **Recherche manuelle**.

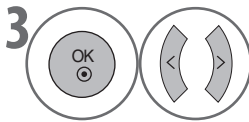

Sélectionnez **TV**.

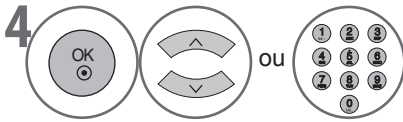

Sélectionnez le numéro de chaîne souhaité.

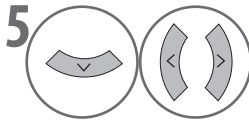

Sélectionnez un système TV.

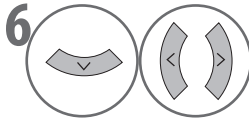

Sélectionnez **V/UHF** ou **Câble**.

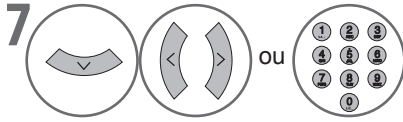

Sélectionnez le numéro de chaîne souhaité.

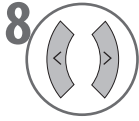

Lancez la recherche.

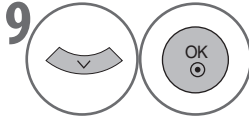

Sélectionnez **Sauvegarder**.

• Si vous avez sélectionné **Marche** dans le menu **Verrou > Système de verrou**, vous êtes invité à entrer votre mot de passe pour accéder. Utilisez les boutons chiffrés pour entrer un mot de passe de 4 chiffres.

• Pour sauvegarder une autre chaîne, répétez les étapes 4 à 9.

- Appuyez sur le bouton **MENU** pour revenir à l'affichage normal du téléviseur.
- Appuyez sur le bouton **RETURN** pour revenir à l'écran précédent.

■ Attribution d'un nom de station

Vous pouvez associer un nom de station de cinq caractères à chaque numéro de programme.

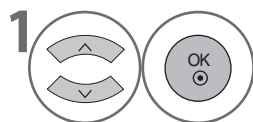

Sélectionnez **Nom**.

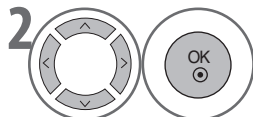

Sélectionnez la position, choisissez le second caractère, etc.
Vous pouvez utiliser des caractères alphabétiques de A à Z, des chiffres de 0 à 9, les signes + et -, ainsi que des espaces.

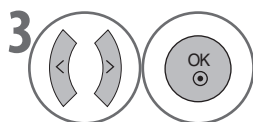

Sélectionnez **Fermer**.

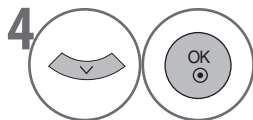

Sélectionnez **Sauvegarder**.

■ Réglage fin

Normalement, un réglage fin n'est nécessaire que si la réception est mauvaise.



Sélectionnez **Réglage fin**.

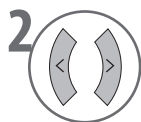

Réglez finement l'image et le son.

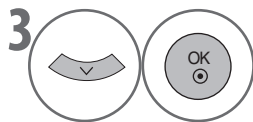

Sélectionnez **Sauvegarder**.

- Appuyez sur le bouton **MENU** pour revenir à l'affichage normal du téléviseur.
- Appuyez sur le bouton **RETURN** pour revenir à l'écran précédent.

REGARDER LA TÉLÉVISION / CONTRÔLE DES PROGRAMMES

EDITION DES CHAÎNES

L'OSD et les fonctions peuvent varier en fonction du mode TV sélectionné.

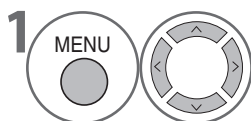
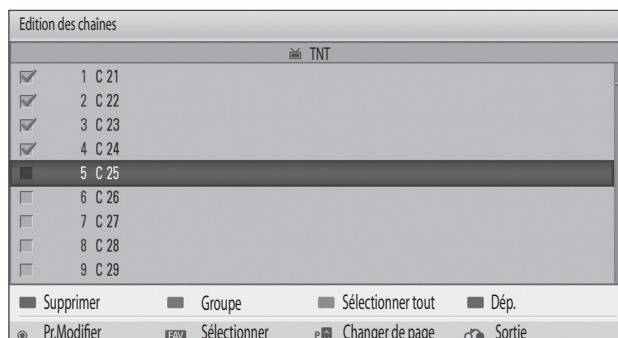
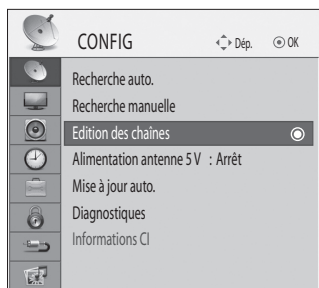

Sélectionnez **CONFIG**.

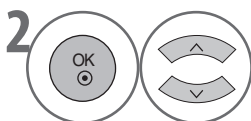

Sélectionnez **Edition des chaînes**.



Entrez l'**Edition des chaînes**.

■ Modification d'un programme



Sélectionnez un programme à regarder.

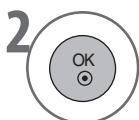

Accédez au programme sélectionné.

- Si vous avez sélectionné **Marche** dans le menu **Verrou > Système de verrou**, vous êtes invité à entrer votre mot de passe pour accéder. Utilisez les boutons chiffrés pour entrer un mot de passe de 4 chiffres.
- Les boutons de couleur d'édition, tels que **Supprimer**, **Groupe**, **Tout choisir** et **Déplacer**, ne sont pas disponibles pour les canaux par câble numériques.
- L'option **Déplacer** est uniquement disponible pour les canaux analogiques.

- Appuyez sur le bouton **MENU** pour revenir à l'affichage normal du téléviseur.
- Appuyez sur le bouton **RETURN** pour revenir à l'écran précédent.

■ Sélection de programmes



Sélectionnez un programme.



Activez le programme sélectionné.



Activez tous les programmes.

■ Suppression de programmes

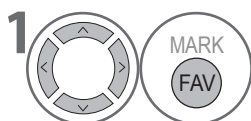

Sélectionnez le programme à supprimer.



Supprimez les programmes sélectionnés.

■ Changement de groupe



Basculez entre les groupes de chaînes de télévision et de stations de radio.

■ Déplacement de programmes

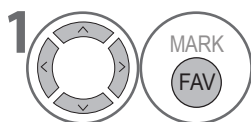

Sélectionnez le programme à déplacer.



Déplacez le curseur vers la position souhaitée.



Déplacez les programmes sélectionnés vers le nouvel emplacement.

- Lorsque vous avez fini d'apporter des modifications, appuyez sur le bouton **EXIT** pour les enregistrer.

- Appuyez sur le bouton **MENU** pour revenir à l'affichage normal du téléviseur.
- Appuyez sur le bouton **RETURN** pour revenir à l'écran précédent.

REGARDER LA TÉLÉVISION / CONTRÔLE DES PROGRAMMES

ALIMENTATION ANTENNE 5 V (EN MODE ANTENNE UNIQUEMENT)

Une antenne active est une antenne portable ou une antenne intérieure qui doit être alimentée par l'appareil, car elle est dépourvue de cordon d'alimentation propre. Si vous connectez une antenne active au téléviseur, vous devez définir l'option **Alimentation antenne 5 V** sur **Marche** pour fournir à l'antenne une alimentation 5 V.

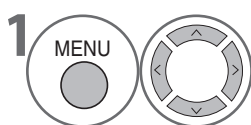
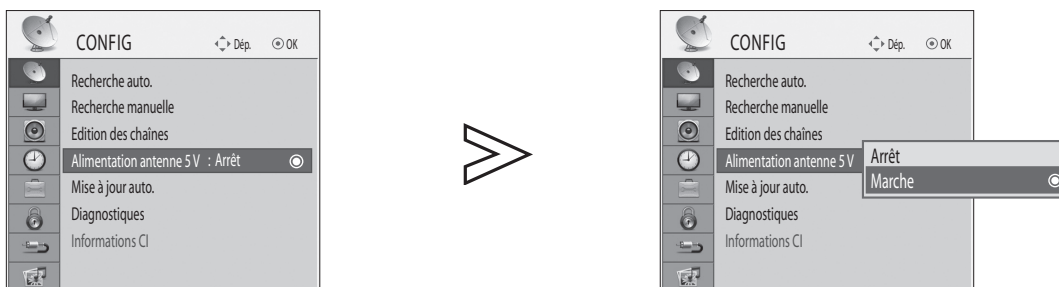

Sélectionnez **CONFIG**.

• La valeur par défaut est **Arrêt**.

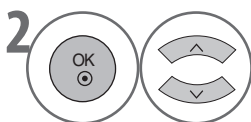

Sélectionnez **Alimentation antenne 5 V**.

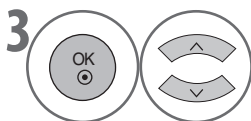

Sélectionnez **Marche** ou **Arrêt**.

- Appuyez sur le bouton **MENU** pour revenir à l'affichage normal du téléviseur.
- Appuyez sur le bouton **RETURN** pour revenir à l'écran précédent.

MISE À JOUR AUTO. (EN MODE CÂBLE NUMÉRIQUE UNIQUEMENT)

L'option **Mise à jour auto.** permet de mettre à jour le logiciel du système pour assurer un fonctionnement optimal de l'appareil.

Vous pouvez télécharger le logiciel via le système de diffusion numérique.

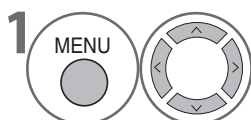
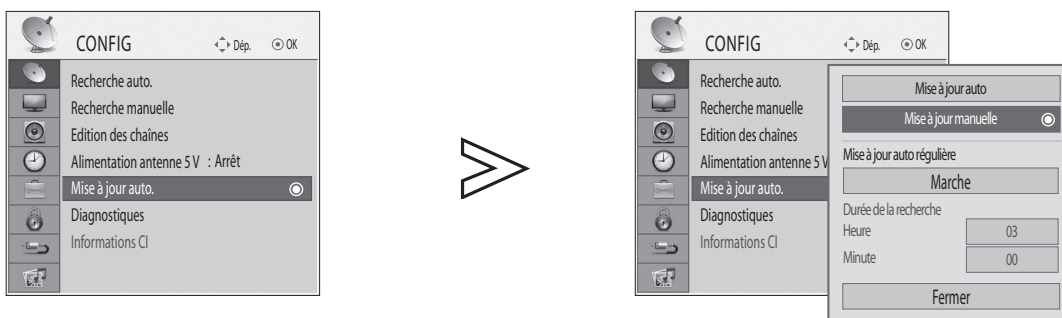

Sélectionnez **CONFIG**.

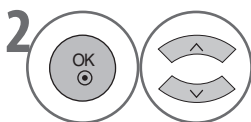

Sélectionnez **Mise à jour auto..**

- Si vous avez sélectionné **Marche** dans le menu **Verrou > Système de verrou**, vous êtes invité à entrer votre mot de passe pour accéder. Utilisez les **boutons chiffrés** pour entrer un mot de passe de 4 chiffres.
- Les fonctions **Mise à jour auto** et **Durée de la recherche** ne sont pas disponibles pour ce modèle.

■ Mise à jour manuelle

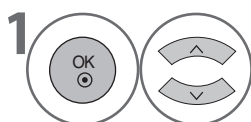

Sélectionnez **Mise à jour manuelle**.

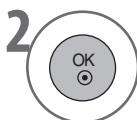

Recherchez le nouveau logiciel. Les informations sur le nouveau logiciel s'affichent. Reportez-vous à la section « Lors de la détection d'un nouveau logiciel à l'aide du menu Mise à jour manuelle ». (► page 49)

- En ce qui concerne la mise à jour du logiciel, notez ce qui suit :
- L'alimentation du téléviseur ne peut pas être interrompue.
 - Le téléviseur ne peut pas être éteint.
 - L'antenne ne peut pas être déconnectée.
 - Après la mise à jour automatique, vous pouvez vérifier la version du logiciel mis à jour dans le menu Diagnostics.

- Appuyez sur le bouton **MENU** pour revenir à l'affichage normal du téléviseur.
- Appuyez sur le bouton **RETURN** pour revenir à l'écran précédent.

REGARDER LA TÉLÉVISION / CONTRÔLE DES PROGRAMMES

■ Mise à jour auto régulière

En mode veille, si le menu Mise à jour auto régulière est réglé sur « Marche », le téléviseur recherche le nouveau logiciel automatiquement à l'heure de recherche sans basculer en mode opérationnel.

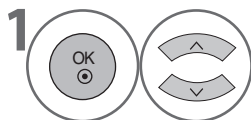

Sélectionnez **Mise à jour auto régulière**.



Sélectionnez **Marche**.

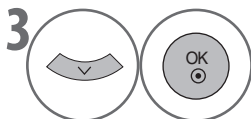

Sélectionnez **Fermer**.

- Si le nouveau logiciel est détecté, le message de mise à jour du logiciel s'affiche lorsque vous allumez le téléviseur. Sélectionnez **Oui** et appuyez sur le bouton **OK** pour démarrer la mise à jour du logiciel.
- La fonction **Durée de la recherche** est prédéfinie sur 03:00.

- Appuyez sur le bouton **MENU** pour revenir à l'affichage normal du téléviseur.
- Appuyez sur le bouton **RETURN** pour revenir à l'écran précédent.

* Lors de la détection d'un nouveau logiciel à l'aide du menu Mise à jour manuelle

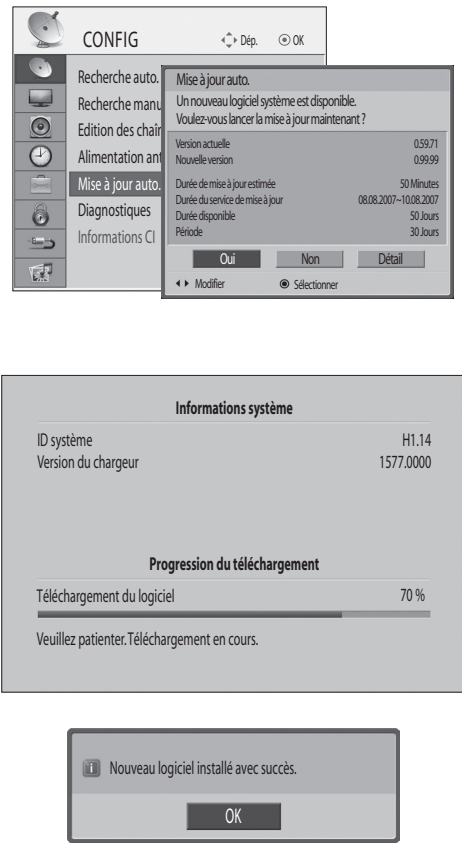

1 Les informations sur le nouveau logiciel s'affichent.

2 Sélectionnez **Oui** à l'aide du bouton <>, puis appuyez sur **OK** pour lancer la mise à jour du logiciel.

- Sélectionnez **Non** et appuyez sur **OK** pour revenir au menu précédent sans procéder à la mise à jour.
- L'option **Détail** est activée lorsque des informations détaillées existent.

3 Le système redémarre automatiquement et la mise à jour commence. L'état de la progression s'affiche. Veuillez attendre la fin de l'opération.

4 Une fois la mise à jour du logiciel terminée, le système redémarre. Le message de confirmation s'affiche.

* Lors de la détection d'un nouveau logiciel par la mise à jour auto régulière en mode veille

- 1** Lorsque vous allumez le téléviseur après la détection d'un nouveau logiciel, le message de mise à jour du logiciel s'affiche.
- 2** Sélectionnez **Oui** et appuyez sur le bouton **OK** pour démarrer la mise à jour du logiciel. L'état de la progression s'affiche. Veuillez attendre la fin de l'opération.
- 3** Une fois la mise à jour du logiciel terminée, le message de confirmation s'affiche et le système redémarre automatiquement.

REGARDER LA TÉLÉVISION / CONTRÔLE DES PROGRAMMES

DIAGNOSTIQUES

Cette fonction permet d'afficher des informations sur l'état du système, telles que Constructeur, Modèle / Référence, Date de mise à jour, Version du logiciel, CI+ version du logiciel, Version du chargeur, Version MICOM, ID hôte/CAM ID relié, Intensité ou Qualité.

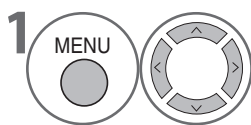
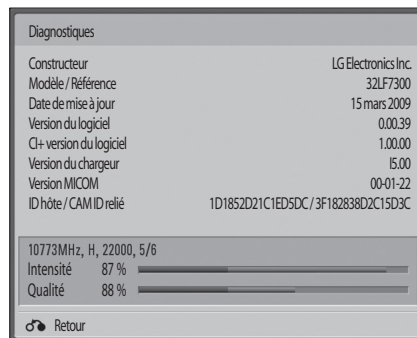
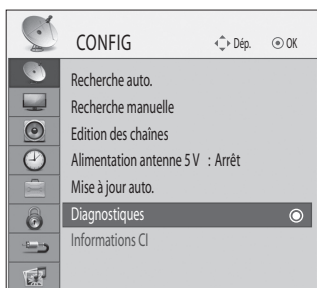

Sélectionnez **CONFIG**.

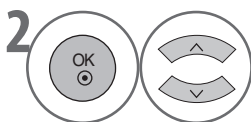

Sélectionnez **Diagnostiques**.

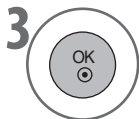

Affichez les **Diagnostiques**.
Les informations sur l'état du système s'affichent.

• L'intensité et la qualité disparaissent en mode analogique.

- Appuyez sur le bouton **MENU** pour revenir à l'affichage normal du téléviseur.
- Appuyez sur le bouton **RETURN** pour revenir à l'écran précédent.

INFORMATIONS CI (EN MODE NUMÉRIQUE UNIQUEMENT)

Ce téléviseur est compatible avec la technologie CI+ (Interface commune Plus) qui offre des fonctionnalités étendues, telles que la prise en charge des chaînes payantes haute définition et une sécurité accrue.

Cette fonction permet de regarder les émissions cryptées diffusées par certains services de télévision numérique terrestre (services payants). Si vous retirez le module CI, vous ne pouvez plus regarder ces services payants.

Lorsque le module est inséré dans le logement CI, vous pouvez accéder à son menu.

Pour acquérir un module et une carte à puce, contactez votre revendeur. Evitez d'insérer et retirer plusieurs fois un module CI du téléviseur. Cela peut entraîner un dysfonctionnement. Lorsque vous allumez le téléviseur après avoir inséré un module CI, il se peut que vous n'avez plus de sortie son. Cela peut indiquer une incompatibilité du module CI et de la carte à puce.

Il se peut que des fonctions d'interface commune (CI) soient inopérantes selon le pays à l'origine de la diffusion.

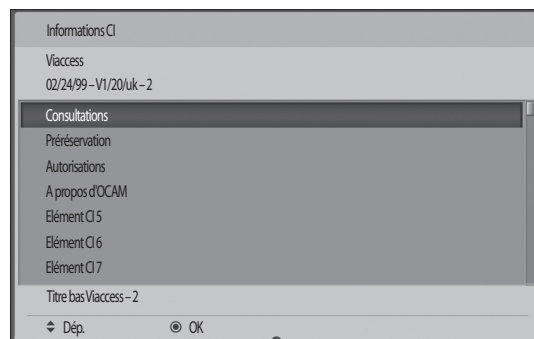
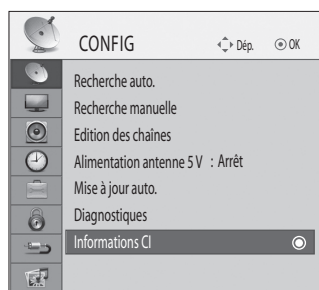

- Cet OSD n'est présenté qu'à titre illustratif. Les options du menu et le format d'écran peuvent varier en fonction du fournisseur des services numériques payants.
- Il est possible de modifier l'écran de menu et le service d'interface commune. Pour ce faire, consultez votre revendeur.

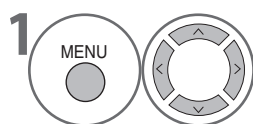

Sélectionnez **CONFIG**.

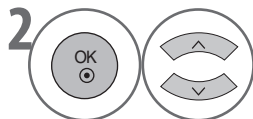

Sélectionnez **Informations CI**.

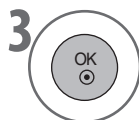

Affichez les **Informations CI**.

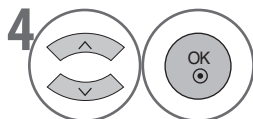

Sélectionnez l'élément souhaité : informations sur le module, informations sur la carte à puce, langue, téléchargement de logiciel, etc.

- Appuyez sur le bouton **MENU** pour revenir à l'affichage normal du téléviseur.
- Appuyez sur le bouton **RETURN** pour revenir à l'écran précédent.

REGARDER LA TÉLÉVISION / CONTRÔLE DES PROGRAMMES

CAM CI+

1 Processus de mise en route

A l'allumage de votre téléviseur, le message « Chaîne Payante » s'affiche :

- ▶ Ce message est susceptible d'apparaître si vous allumez votre téléviseur sur une chaîne payante alors qu'il est en mode veille.
- ▶ Le processus de mise en route du téléviseur peut être plus long en raison du niveau élevé de sécurité de la technologie CI+ par rapport aux chaînes en libre accès.
- ▶ Cette durée peut varier en fonction du CAM CI+ (Common Interface Plus Conditional Access Module, module d'accès conditionnel de l'interface commune Plus), mais n'a aucune incidence sur les fonctionnalités du téléviseur.

Le processus de mise en route avec un CAM CI+ est le suivant.



Logo initial LG

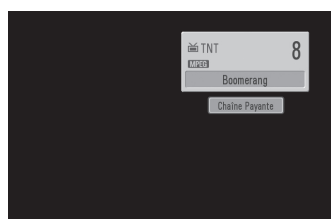

Informations sur la chaîne

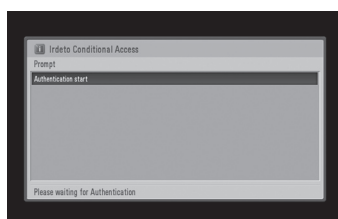

Démarrage de l'authentification

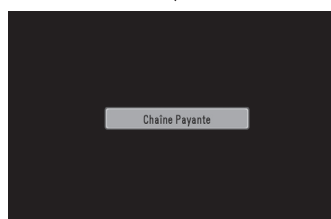

Chaîne payante

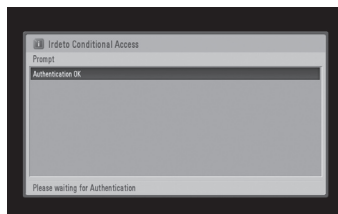

Authentification réussie



Affichage audio/vidéo

2 Authentification CAM CI+

Lors de l'insertion initiale d'un CAM (Conditional Access Module, module d'accès conditionnel) CI+

Authentification réussie

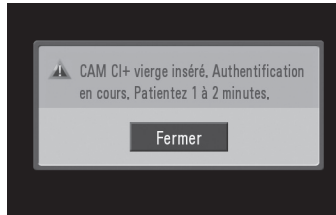

Lors de l'insertion initiale du CAM CI+

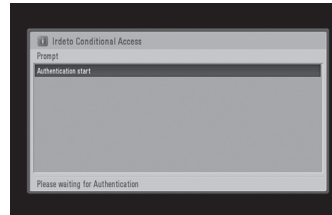

Démarrage de l'authentification



Affichage audio/vidéo

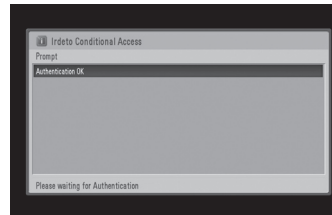

Authentification réussie





Echec de l'authentification

1. Si l'authentification échoue, un message d'erreur s'affiche.
2. Vérifiez que :
 - L'antenne est correctement connectée.
 - La recherche de chaînes est terminée.
 - Le canal sélectionné est numérique.
3. Retirez le CAM CI+ puis réinsérez-le ou éteignez puis rallumez le téléviseur.
L'authentification doit normalement démarrer.

REGARDER LA TÉLÉVISION / CONTRÔLE DES PROGRAMMES

SÉLECTION DE LA LISTE DE PROGRAMMES

Divers groupes de listes de programmes sont disponibles pour accélérer et faciliter la navigation.

| Bouton de couleur | Groupe | Programmes |
|---|----------------|--|
|  | Ma TV | Affiche la liste de tous les programmes TV ou radio. |
|  | Favoris | Affiche la liste de tous les programmes favoris. |
|  | HDTV | Affiche la liste de tous les programmes HDTV. |
|  | Crypté | En Pays-Bas, cette fonction n'est pas disponible pour mode câble TV. Affichez la liste des programmes classés par type de CAS. Affichez la liste des programmes classés par chaîne gratuite. |

■ Affichage de la liste



Affichez ou fermez la liste de programmes.

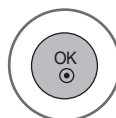

Accédez au programme sélectionné.

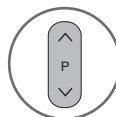

Modifiez la page.



Basculez entre les groupes de chaînes de télévision et de stations de radios.

Quatre groupes de listes de programmes sont disponibles ; **Ma TV**, **Favoris**, **HDTV** et **Crypté**.

Appuyez sur le bouton de couleur affecté à chaque groupe pour afficher la liste de programmes correspondante. (Dans le groupe Crypté uniquement)

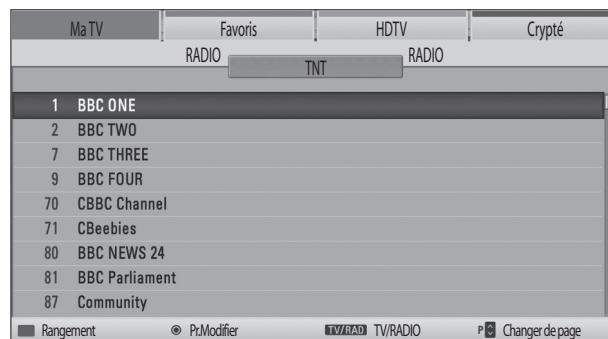

- Vous pouvez afficher ou fermer directement la liste des programmes favoris en appuyant sur le bouton **FAV**.
- Dans chacun des groupes, vous pouvez trier les programmes par ordre numérique ou alphabétique à l'aide d'une pression sur le bouton de la couleur correspondante (excepté pour le groupe Crypté).

LISTE DES SOURCES

HDMI et AV1, 2 (SCART) sont reconnus par une broche de détection et ne sont donc activés que si un périphérique externe approuve la tension.

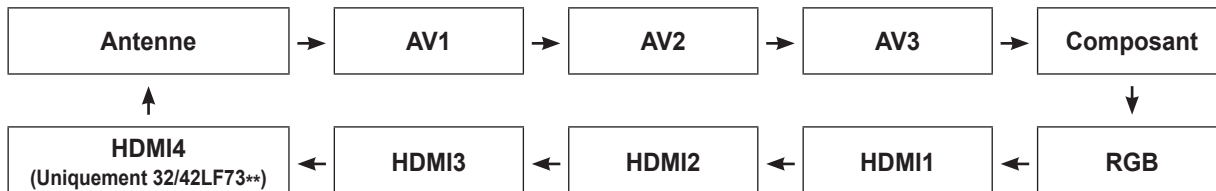

■ Utilisation du bouton INPUT

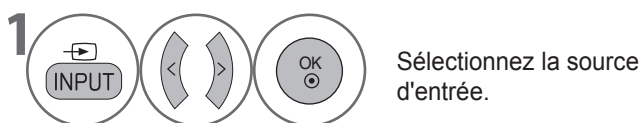

• En appuyant sur le bouton **INPUT** à plusieurs reprises lorsque la liste des sources est affichée, vous pouvez naviguer aisément parmi les sources connectées.

■ Utilisation du bouton MENU

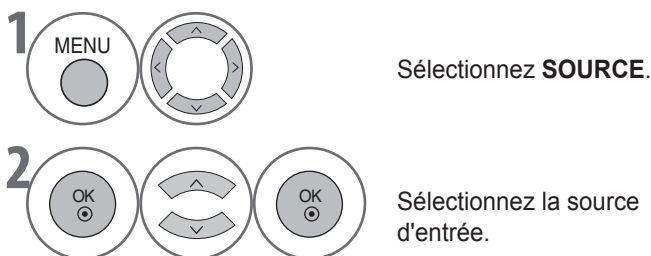

- **Antenne** ou **Câble** : sélectionnez l'une de ces options si vous regardez le téléviseur/la TNT (**Câble** n'est disponible que lorsque l'option **Câble** est sélectionnée dans **Recherche auto.**)
- **AV1, AV2, AV3** : sélectionnez l'une de ces options si vous regardez le signal d'un magnétoscope ou d'un équipement externe.
- **Composant** : sélectionnez cette option si vous utilisez le connecteur passif pour DVD ou boîtier décodeur numérique.
- **RGB** : sélectionnez cette option si vous utilisez le connecteur passif pour PC.
- **HDMI1, HDMI2, HDMI3, HDMI4 (uniquement 32/42LF73**)** : sélectionnez cette option si vous utilisez le connecteur passif pour DVD, PC ou boîtier décodeur numérique.

REGARDER LA TÉLÉVISION / CONTRÔLE DES PROGRAMMES

LABELS DES SOURCES

Sélectionnez un libellé pour chaque source d'entrée externe.

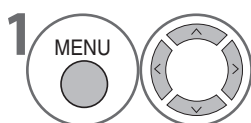
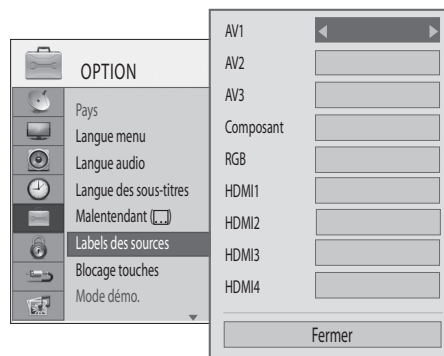
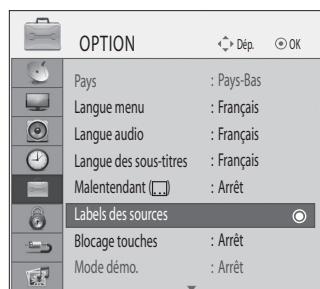

Sélectionnez **OPTION**.

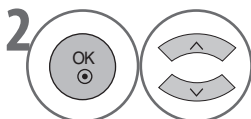

Sélectionnez **Labels des sources**.

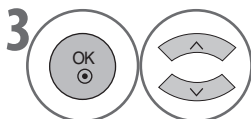

Sélectionnez la source.

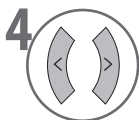

Sélectionnez le libellé.

- Appuyez sur le bouton **MENU** pour revenir à l'affichage normal du téléviseur.
- Appuyez sur le bouton **RETURN** pour revenir à l'écran précédent.

MODE AV

En appuyant sur le bouton **AV MODE** à plusieurs reprises, vous pouvez sélectionner l'image et le son optimaux lorsque vous connectez des périphériques AV à une source externe.

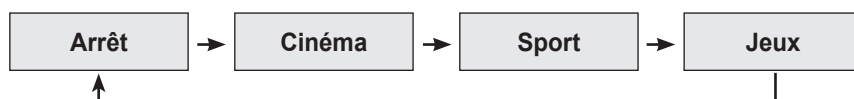

- Si vous sélectionnez le mode **Cinéma** en mode AV, le mode **Cinéma** est sélectionné pour les options **Préréglages d'image** et **Préréglages du son** respectivement dans les menus **IMAGE** et **SON**.
- Si vous sélectionnez **Arrêt** en mode AV, l'image et le son définis initialement sont sélectionnés.

SOURCES MULTIPLES

*Cette fonction n'est disponible qu'en Allemagne.

Lorsque vous affichez une chaîne à sources multiples, l'icône Sources multiples s'affiche sur le bandeau d'informations sur le programme.

Lorsque vous regardez la retransmission d'un événement sportif, vous avez le choix entre différents angles de caméra. Plusieurs options permettent de suivre des matches uniques ou les matches de la ligue nationale.

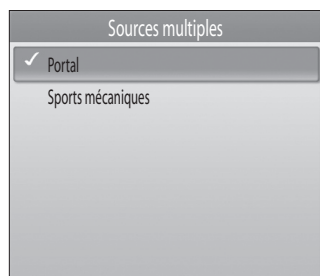

Affichez la fenêtre contextuelle Sources multiples.

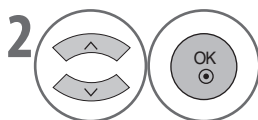

Sélectionnez l'option de votre choix.

REGARDER LA TÉLÉVISION / CONTRÔLE DES PROGRAMMES

INITIALISATION (Rétablissement des réglages usine d'origine)

Cette fonction initialise tous les paramètres.

Elle est utile pour initialiser le produit ou en cas de déménagement.

Une fois les Réglages usine rétablis, vous devez recommencer la configuration.

Lorsque le menu **Système de verrou** est en **Marche**, le message invitant à entrer le mot de passe s'affiche.

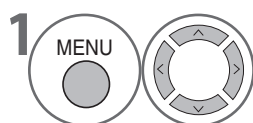
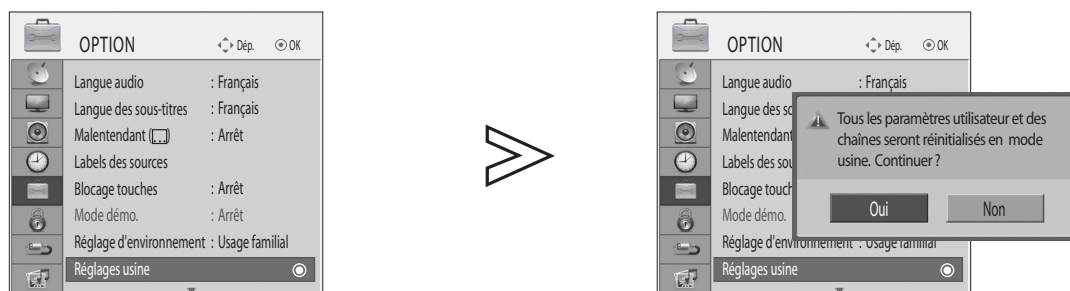

Sélectionnez **OPTION**.

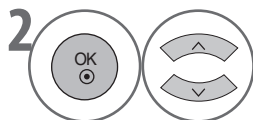

Sélectionnez **Réglages usine**.

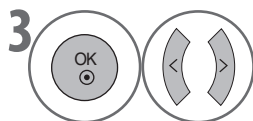

Sélectionnez **Oui**.



Démarrez **Réglages usine**.

- Si vous avez sélectionné **Marche** dans le menu **Verrou** > **Système de verrou**, vous êtes invité à entrer votre mot de passe pour accéder. Utilisez les **boutons chiffrés** pour entrer un mot de passe de 4 chiffres.
- Si vous avez oublié votre mot de passe, entrez **7777** pour le redéfinir.

- Appuyez sur le bouton **MENU** pour revenir à l'affichage normal du téléviseur.
- Appuyez sur le bouton **RETURN** pour revenir à l'écran précédent.

UTILISATION D'UN PÉRIPHÉRIQUE USB (UNIQUEMENT 32/42LF73**)

- La fonction USB n'est pas disponible dans les modèles 32/42LH33**.

Connexion d'un périphérique USB

Lorsque vous connectez un périphérique USB, le menu contextuel s'affiche automatiquement.

Le « menu contextuel » ne s'affiche pas si l'OSD (notamment le menu, l'EPG ou la liste de planification) est activé.

Lorsque le menu contextuel n'apparaît pas, vous pouvez sélectionner Musique ou Photo dans le menu USB.

Vous ne pouvez pas ajouter un nouveau dossier au périphérique USB, ni en supprimer un dossier existant.

- 1 Connectez le périphérique USB aux prises **USB IN** situées sur le côté du téléviseur.

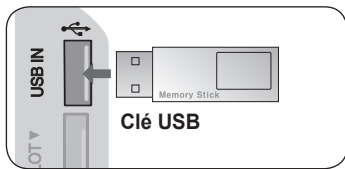

- 2 Sélectionnez **PHOTO** ou **MUSIQUE**.

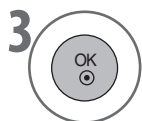
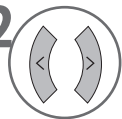

- Les disques durs USB ne sont pas pris en charge.
- Ce téléviseur prend en charge les fichiers JPEG et MP3.

Retrait du périphérique USB

Sélectionnez le menu Ejecter USB avant de retirer le périphérique USB.

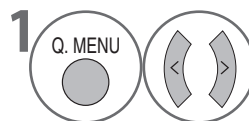

Sélectionnez **Ejecter USB**.



Précautions à prendre lors de l'utilisation d'un périphérique USB

- ▶ Un seul périphérique de stockage USB peut être reconnu.
- ▶ Un périphérique de stockage USB connecté au moyen d'un concentrateur USB ne peut pas être détecté.
- ▶ La détection d'un périphérique de stockage USB qui utilise un programme de reconnaissance automatique n'est pas garantie.
- ▶ La détection d'un périphérique de stockage USB qui utilise son propre pilote n'est pas garantie.
- ▶ La vitesse de reconnaissance d'un périphérique de stockage USB peut varier en fonction du périphérique.
- ▶ N'éteignez pas le téléviseur et ne retirez pas le périphérique USB connecté lorsque ce dernier fonctionne. Vous risqueriez, en effet, d'endommager les fichiers stockés, voire le périphérique de stockage USB.
- ▶ Ne connectez pas de périphérique de stockage USB ayant fait l'objet d'une manipulation sur un ordinateur (modification du format interne, par exemple). Ce type de périphérique peut, en effet, entraîner le dysfonctionnement du produit ou l'échec de la lecture. Pour rappel, vous devez uniquement utiliser un périphérique de stockage USB contenant des fichiers de musique ou d'image normaux.
- ▶ Utilisez uniquement un périphérique de stockage USB formaté dans le système de fichiers FAT32 ou FAT16 fourni avec le système d'exploitation Windows. Si le périphérique de stockage a été formaté avec un utilitaire non pris en charge par Windows, il ne sera peut-être pas reconnu.
- ▶ Branchez sur une alimentation externe un périphérique de stockage USB (plus de 0,5 A) qui nécessite sa propre source d'alimentation. Dans le cas contraire, il risque de ne pas être reconnu.
- ▶ Connectez le périphérique de stockage USB à l'aide du câble fourni par le fabricant. Si vous utilisez un autre câble ou un câble d'une longueur excessive (5 m max), il se peut que le périphérique ne soit pas reconnu.
- ▶ Il se peut que certains périphériques de stockage USB ne soient pas pris en charge ou ne fonctionnent pas correctement.
- ▶ La méthode d'alignement de fichiers sur le périphérique de stockage USB est semblable à celle de Windows XP et le nom de fichier peut reconnaître jusqu'à 100 caractères anglais.
- ▶ Assurez-vous de sauvegarder les fichiers importants car les données stockées dans un périphérique de stockage USB peuvent être endommagées. Nous ne pourrions être tenus responsables d'aucune perte de données.
- ▶ Si votre périphérique de stockage USB dispose de plusieurs partitions ou si vous utilisez un lecteur de cartes USB, vous pouvez utiliser jusqu'à 4 partitions ou périphériques de stockage USB.
- ▶ Seul le système de fichiers FAT32 prend en charge la fonction de suppression.
- ▶ Si un périphérique de stockage USB est connecté à un lecteur de cartes USB, ses données de volume peuvent ne pas être détectées.
- ▶ Si le périphérique de stockage USB ne fonctionne pas correctement, débranchez puis rebranchez-le.
- ▶ La vitesse de détection d'un périphérique de stockage USB diffère d'un périphérique à l'autre.
- ▶ La capacité recommandée est de 32 Go maximum pour la mémoire USB.
- ▶ Tout périphérique ayant une capacité supérieure risque de ne pas fonctionner correctement.

UTILISATION D'UN PÉRIPHÉRIQUE USB

PHOTO

Vous pouvez afficher les fichiers photos sur un périphérique de stockage USB.

L'affichage à l'écran peut être différent de votre téléviseur. Les images sont fournies à titre d'exemple pour vous aider à comprendre le fonctionnement du téléviseur.

Fichier pris en charge PHOTO(*.JPEG)

Référence : 7 680 x 4 320

- Vous pouvez uniquement lire les fichiers JPEG.
- Seule une analyse de base des fichiers JPEG est prise en charge (SOF0, SOF1 uniquement).
- Les fichiers non pris en charge sont affichés au format bitmap.

Composants de l'écran

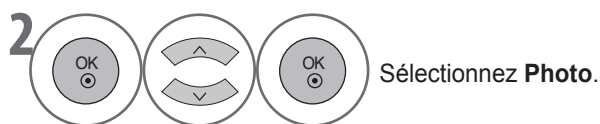

- 1 Accédez au fichier parent
- 2 Page actuelle/nombre total de pages
- 3 Nombre total de photos sélectionnées
- 4 Mémoire USB utilisable
- 5 Boutons correspondants de la télécommande

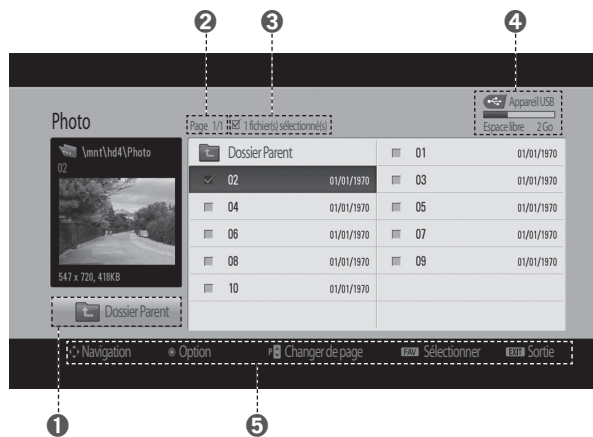

Sélection de photo et menu contextuel

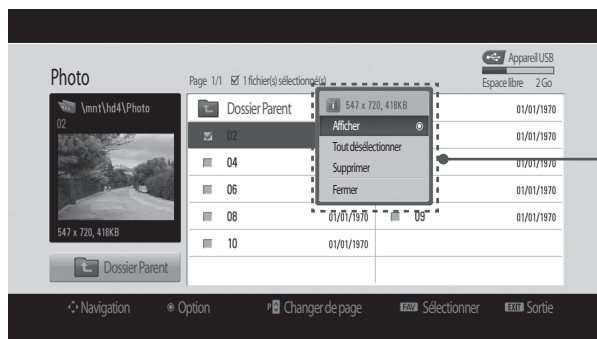
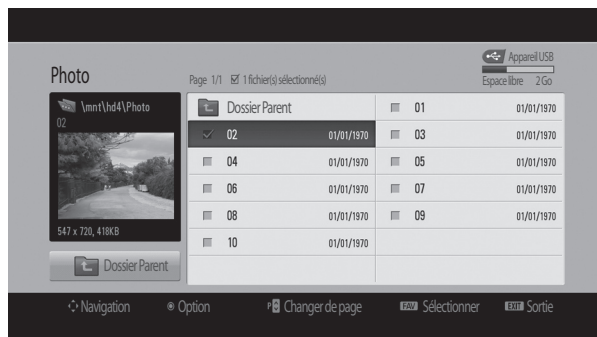

- ▶ **Afficher** : permet d'afficher l'élément sélectionné.
- ▶ **Tout sélectionner** : permet de sélectionner toutes les photos à l'écran.
- ▶ **Tout désélectionner** : permet de désélectionner toutes les photos sélectionnées.
- ▶ **Supprimer** : permet de supprimer l'élément photo sélectionné.
- ▶ **Fermer** : permet de fermer le menu contextuel.



Sélectionnez le dossier ou lecteur cible.

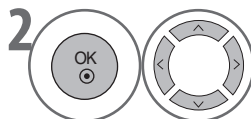

Sélectionnez les photos souhaitées.

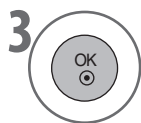

Affichez le menu contextuel.

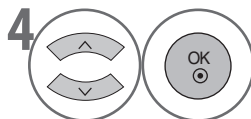

Sélectionnez le menu contextuel souhaité.

- Utilisez le bouton **P** ^ v pour naviguer dans la page de photos.
- Utilisez le bouton **MARK** pour sélectionner ou désélectionner une photo. Lorsqu'une ou plusieurs photos sont sélectionnées, vous pouvez afficher les photos individuelles ou un diaporama des photos sélectionnées. Si aucune photo n'est sélectionnée, vous pouvez afficher toutes les photos individuellement ou toutes les photos du dossier dans un diaporama.

• Appuyez sur le bouton **RETURN** pour revenir à l'écran précédent.

UTILISATION D'UN PÉRIPHÉRIQUE USB

Affichage des photos

Des opérations détaillées sont disponibles sur l'écran lors de l'affichage des photos en taille réelle.

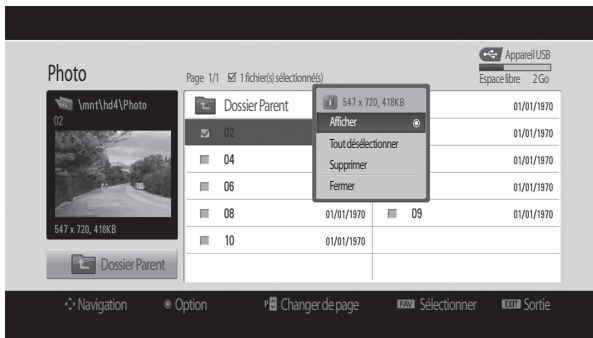
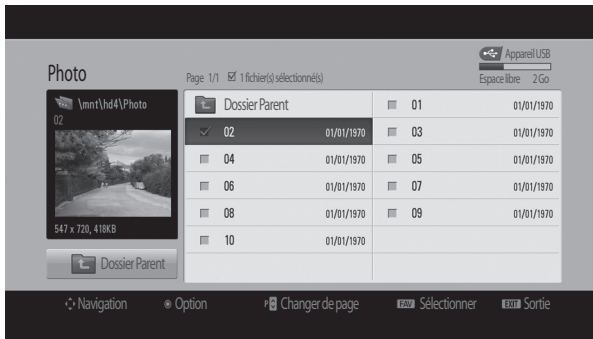

Le format d'image d'une photo peut changer la taille de la photo affichée à l'écran en taille réelle. Appuyez sur le bouton **RETURN** pour revenir à l'écran précédent.



1 Sélectionnez le dossier ou lecteur cible.

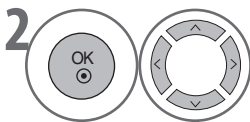

2 Sélectionnez les photos souhaitées.

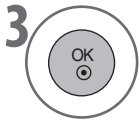

3 Affichez le menu contextuel.

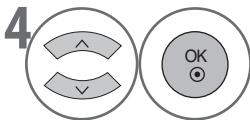

4 Sélectionnez **Afficher**



5 La photo sélectionnée s'affiche en taille réelle.

• Utilisez le bouton **P** ^ v pour naviguer dans la page de photos.

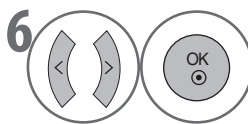

Sélectionnez **Diaporama**, **Musique de fond**, **(Rotation)**, **Supprimer**, **Option** ou **Fermer**.

- Utilisez le bouton < > pour sélectionner la photo précédente ou suivante.
- Utilisez les boutons ∨ < > et **OK** pour sélectionner et contrôler le menu en mode plein écran.

- ▶ **Diaporama** : lorsqu'aucune image n'est sélectionnée, toutes les photos du dossier actuel sont affichées durant le diaporama. Si certaines photos sont sélectionnées, elles sont affichées dans un diaporama.
 - Définissez l'intervalle de temps du diaporama dans **Option**.
- ▶ **Musique de fond** : permet d'écouter de la musique tout en affichant les photos à leur taille réelle.
 - Avant d'utiliser cette fonction, définissez le dossier de la musique d'accompagnement dans Options.
- ▶ **(Rotation)** : permet de faire pivoter les photos.
 - Tourne la photo de 90°, 180°, 270°, 360° dans le sens des aiguilles d'une montre.
 - Vous ne pouvez pas faire pivoter une photo lorsque sa largeur est supérieure à la hauteur prise en charge.
- ▶ **Supprimer** : permet de supprimer des photos.
- ▶ **Option** : permet de définir les valeurs **Vitesse diapo** et **Dossier de Musique** pour la Musique de fond.
 - Utilisez les boutons ∨ < > et **OK** pour définir les valeurs. Accédez à **OK**, puis appuyez sur **OK** pour enregistrer les paramètres.
 - Vous ne pouvez pas modifier le **Dossier de Musique** lors de la lecture de la musique de fond.
- ▶ **Fermer** : permet de masquer le menu en mode plein écran.
 - Pour réafficher le menu en mode plein écran, appuyez sur le bouton **OK**.

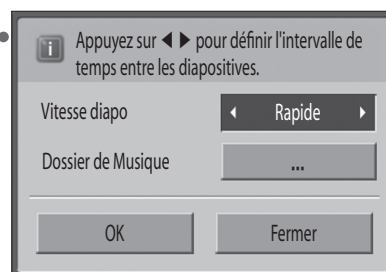

UTILISATION D'UN PÉRIPHÉRIQUE USB

MUSIQUE

Vous pouvez lire les fichiers musicaux sur un périphérique de stockage USB.

Les fichiers musicaux achetés (*.MP3) peuvent contenir des restrictions liées au copyright. La lecture de ces fichiers peut ne pas être prise en charge par ce modèle.

Les fichiers musicaux de votre périphérique USB peuvent être lus par cette unité.

L'affichage à l'écran peut être différent de votre téléviseur. Les images sont fournies à titre d'exemple pour vous aider à comprendre le fonctionnement du téléviseur.

Fichier pris en charge MUSIC (*.MP3)

Vitesse de transmission 32 à 320

- Vitesse d'échantillonnage MPEG1 layer 3 : 32 kHz, 44,1 kHz, 48 kHz.

Composants de l'écran

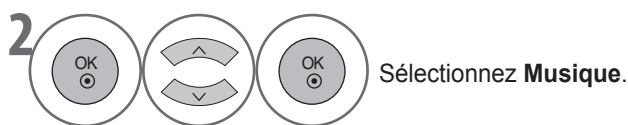

- 1 Accédez au fichier parent
- 2 Page actuelle/nombre total de pages
- 3 Nombre total de musiques sélectionnées
- 4 Mémoire USB utilisable
- 5 Boutons correspondants de la télécommande

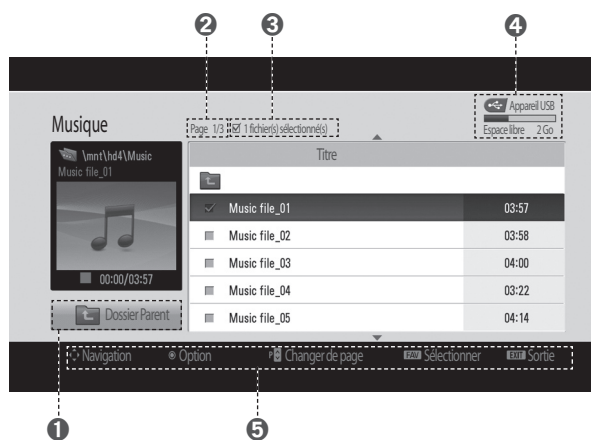

Sélection de musique et menu contextuel

Comme illustré, 6 titres musicaux maximum sont répertoriés par page.

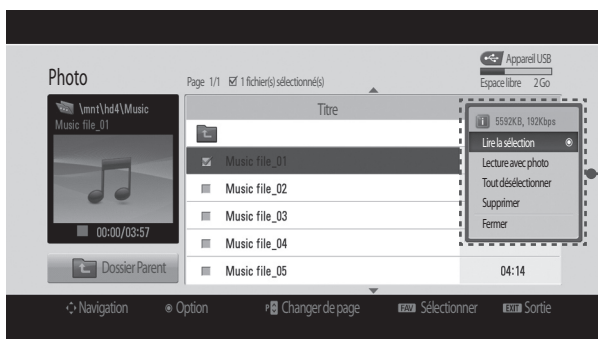

- ▶ **Lecture** (au cours de l'arrêt) : permet de lire les musiques sélectionnées. Une fois la lecture d'une musique terminée, la musique suivante sélectionnée est lue. Lorsqu'aucune musique à lire n'est sélectionnée, la musique suivante du dossier est lue. Si vous accédez à un dossier différent et appuyez sur le bouton **OK**, la musique en cours de lecture s'arrête.
- ▶ **Arrêt de la lecture** (en cours de lecture) : permet d'interrompre les musiques en cours de lecture.
- ▶ **Lecture avec photo** : permet de démarrer la lecture des musiques sélectionnées et d'accéder à Photo.
- ▶ **Tout sélectionner** : permet de sélectionner toutes les musiques du dossier.
- ▶ **Tout désélectionner** : permet de désélectionner toutes les musiques sélectionnées.
- ▶ **Supprimer** : permet de supprimer les musiques sélectionnées.
- ▶ **Fermer** : permet de fermer le menu contextuel.



1 Sélectionnez le dossier ou lecteur cible.

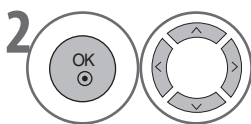

2 Sélectionnez les musiques souhaitées.

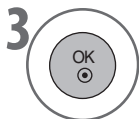

3 Affichez le menu contextuel.

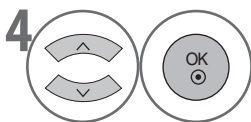

4 Sélectionnez le menu contextuel souhaité.

- Utilisez le bouton **P** \wedge \vee pour naviguer dans la page de musiques.
- Utilisez le bouton **MARK** pour sélectionner ou désélectionner une musique. Lorsqu'un ou plusieurs fichiers musicaux sont sélectionnés, ils sont lus dans l'ordre. Par exemple, si vous voulez écouter une seule musique en boucle, sélectionnez et lisez-la. Si aucune musique n'est sélectionnée, toute la musique du dossier est lue dans l'ordre.

• Appuyez sur le bouton **RETURN** pour revenir à l'écran précédent.

UTILISATION D'UN PÉRIPHÉRIQUE USB

- Si vous n'appuyez sur aucun bouton pendant un certain temps lors de la lecture, la fenêtre d'informations de lecture (comme illustré ci-dessous) flottera sous forme d'économiseur d'écran.
- Qu'est-ce qu'un « Économiseur d'écran » ?
L'économiseur d'écran permet de ne pas endommager les pixels de l'écran lorsqu'une image fixe demeure à l'écran pendant une période prolongée.

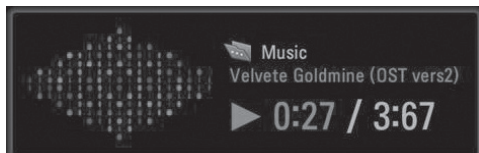

REMARQUE

- ▶ Lors de la lecture de musique,  est affiché après le titre musical.
- ▶ Une musique endommagée ou corrompue n'est pas lue mais affiche 00:00 pendant la lecture.
- ▶ Une musique téléchargée à partir d'un service payant et associée à une protection de copyright ne démarre pas mais affiche des informations inappropriées lors de la lecture.
- ▶ Si vous appuyez sur les boutons ■, l'économiseur d'écran s'arrête.
- ▶ Les boutons **PLAY** (▶), **Pause** (||), ■, ▶▶, ◀◀ de la télécommande sont également disponibles dans ce mode.
- ▶ Vous pouvez utiliser le bouton ▶▶ pour sélectionner la musique suivante et le bouton ◀◀ pour sélectionner la musique précédente.

GUIDE TV (EPG; ELECTRONIC PROGRAMME GUIDE) (EN MODE NUMÉRIQUE)

Le **GUIDE TV** affiche les programmes envoyés par le diffuseur qui couvrent la période allant jusqu'aux sept jours suivants.

Trois modes sont disponibles pour la recherche rapide et les rappels : **Tableau**, **Planification** et **Rechercher**.

L'OSD et les fonctions peuvent varier en fonction du téléviseur sélectionné.



Permet d'afficher ou de fermer le Guide TV.



Permet d'accéder au mode **Planification**.



Permet d'accéder au mode **Rechercher**.



Permet d'accéder au mode **Tableau**.

GUIDE TV (EPG; ELECTRONIC PROGRAMME GUIDE) (EN MODE NUMÉRIQUE)

Bouton Fonction en mode Tableau

Cet écran affiche des informations sur les programmes de toutes les chaînes, par heure et par date.

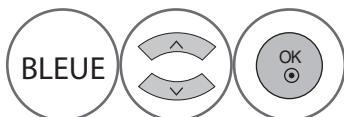
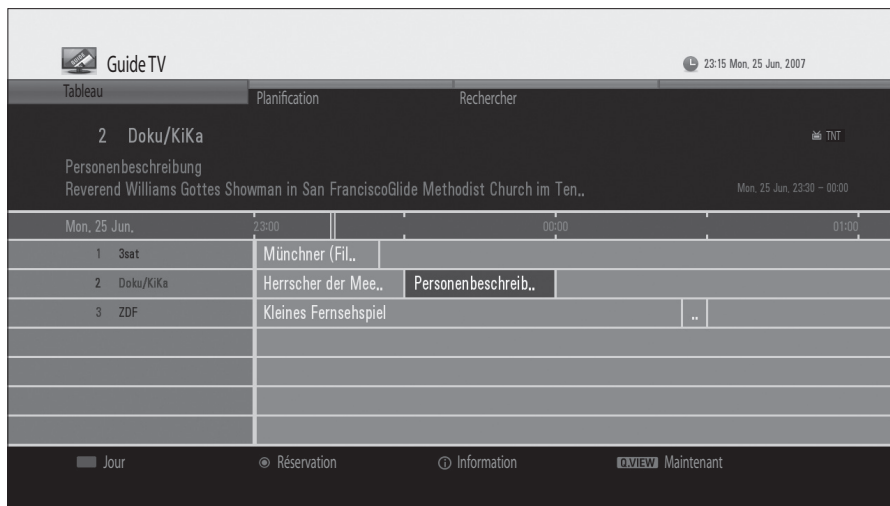

Permet de changer la date.

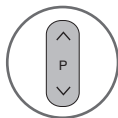

Permet de modifier la page.



Permet de basculer entre les groupes de chaînes de télévision et de stations de radios.

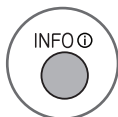

Permet d'afficher les informations sur les programmes.

■ Sélection d'un programme



1 Sélectionnez un programme en cours de diffusion.

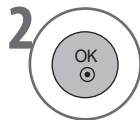

2 Accédez au programme sélectionné.

■ Réservation d'un visionnage



1 Sélectionnez un programme futur.

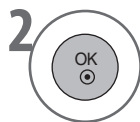

2 Réservez le visionnage du programme sélectionné. (Pour annuler, appuyez une nouvelle fois sur ce bouton.) Les programmes réservés sont automatiquement ajoutés dans **Planification**.

Fonctions des boutons en mode Planification

Le mode Planification affiche la liste des programmes réservés. Vous pouvez modifier, ajouter ou supprimer les rappels.

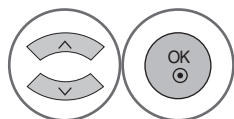
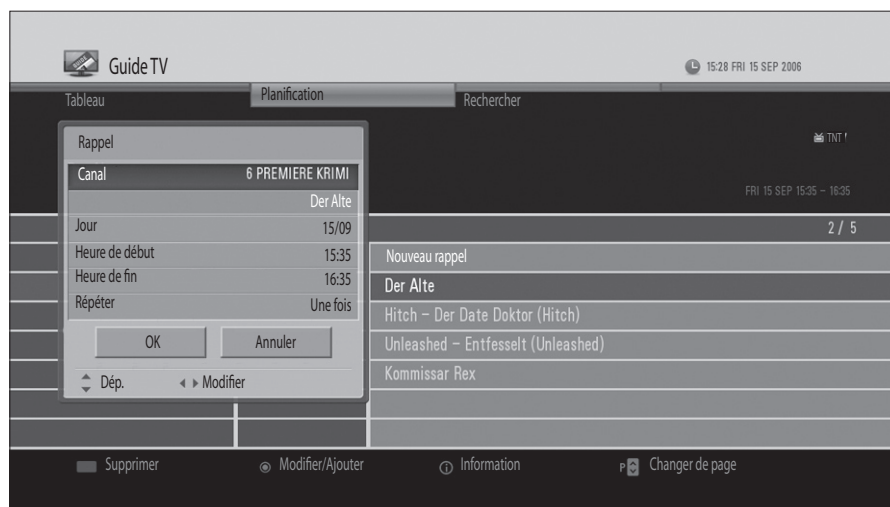

Permet d'ajouter ou de modifier un rappel.



Permet de supprimer un rappel.

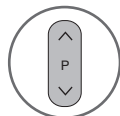

Permet de modifier la page.

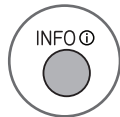

Permet d'afficher les informations sur les programmes.

■ Edition/ajout d'un rappel

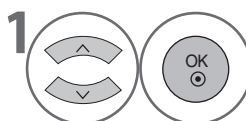

Sélectionnez une réservation et affichez la fenêtre contextuelle Rappel.

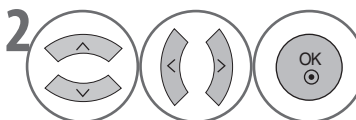

Sélectionnez chaque option et entrez des valeurs.

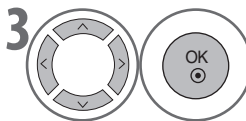

Sélectionnez **OK** pour enregistrer.

GUIDE TV (EPG; ELECTRONIC PROGRAMME GUIDE) (EN MODE NUMÉRIQUE)

Fonctions des boutons en mode Rechercher

Le mode **Rechercher** vous permet de rechercher le programme de votre choix sur la base d'un mot-clé, du genre, de l'horaire et du jour.

Disponible parmi les programmes du groupe sélectionné en mode Tableau.

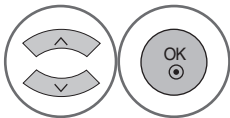
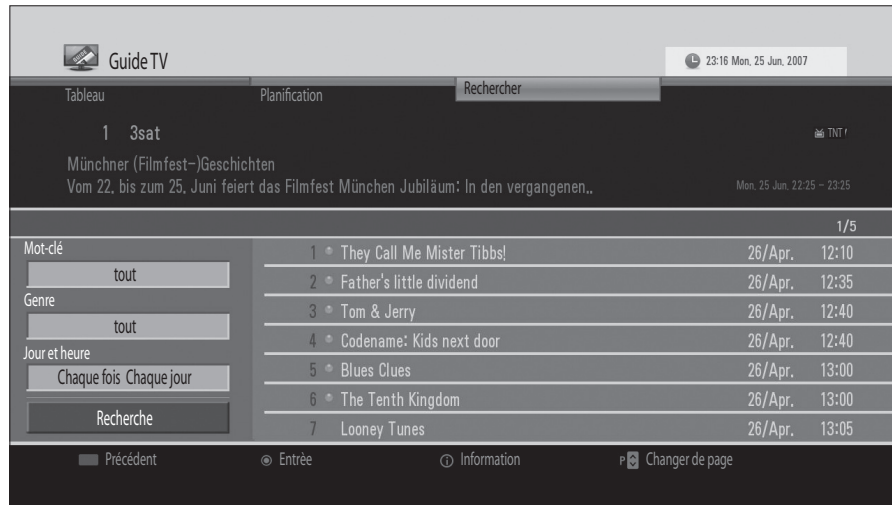

Entrez les valeurs des champs Mot-clé, Genre, Jour et heure, puis sélectionnez **Recherche**.



Permet d'afficher les valeurs précédemment entrées.

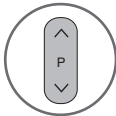

Permet de modifier la page.

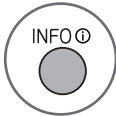

Permet d'afficher les informations sur les programmes.

■ Sélection d'un programme



1 Sélectionnez un programme en cours de diffusion.



2 Accédez au programme sélectionné.

■ Réservation d'un visionnage



1 Sélectionnez un programme futur.



2 Réservez le visionnage du programme sélectionné. (Pour annuler, appuyez une nouvelle fois sur ce bouton.) Les programmes réservés sont automatiquement ajoutés dans **Planification**.

CONTRÔLE DES IMAGES

CONTRÔLE DE LA TAILLE DES IMAGES (FORMAT DE L'IMAGE)

Vous pouvez visualiser l'écran dans divers formats d'image : 16:9, Signal original, Format original, Écran large, 4:3, 14:9, Zoom et Zoom cinéma.

Si une image fixe est affichée à l'écran pendant une période prolongée, elle risque de laisser une trace permanente à l'écran et de rester visible.

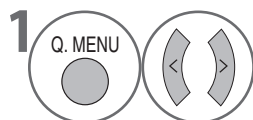

Sélectionnez **Format de l'image**.

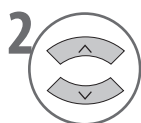

Sélectionnez le format d'image souhaité.

- Vous pouvez également ajuster le **format d'image** dans le menu **IMAGE**.
- Pour régler la taille et la position du zoom, appuyez sur le bouton **OK** dans **14:9**, **Zoom** ou **Zoom cinéma**. Une fois le paramètre Zoom défini, l'affichage revient au Menu rapide.

• 16:9

La sélection suivante permet d'ajuster l'image horizontalement, dans des proportions linéaires, pour remplir la totalité de l'écran (utile pour le visionnage des DVD au format 4:3).



• Signal original

La sélection suivante permet d'afficher une image de qualité conforme à l'image originale en haute résolution. **Remarque** : si l'image originale contient du bruit, du bruit peut être visible près des bords.



• Format original

Lorsque le téléviseur reçoit un signal Plein écran, il s'adapte automatiquement au format d'image de l'émission.



• Écran large

Lorsque le téléviseur reçoit un signal Plein écran, vous devez ajuster l'image horizontalement ou verticalement, dans des proportions linéaires, pour remplir la totalité de l'écran.

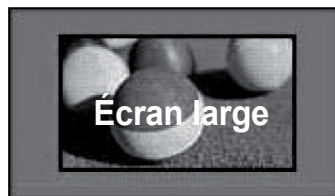

CONTRÔLE DES IMAGES

• 4:3

La sélection suivante permet d'afficher une image au format original 4:3. Des barres grises apparaissent à droite et à gauche de l'écran.



• 14:9

Vous pouvez afficher une image au format 14:9 ou un programme télévisé général en mode 14:9. L'écran 14:9 s'affiche de la même manière qu'en mode 4:3, mais il est élargi à gauche et à droite.



• Zoom

La sélection suivante permet d'afficher l'image d'origine, tout en remplissant la totalité de l'écran. Toutefois, le haut et le bas de l'image sont rognés.

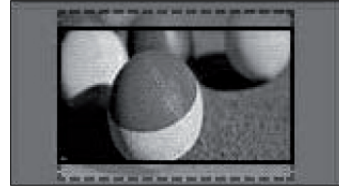

• Zoom cinéma

Cette option permet d'agrandir l'image en conservant les proportions exactes.

REMARQUE : l'agrandissement ou la réduction de l'image peut provoquer sa distorsion.



Bouton ◀ ou ▶ : permet de régler la proportion agrandie du mode Zoom cinéma. La plage de réglage est comprise entre 1 et 16.

Bouton ▼ ou ▲ : permet de déplacer l'écran.

REMARQUE :

- ▶ En mode HDMI et Composant, vous pouvez sélectionner uniquement les options 4:3, 16:9 (Étendue), 14:9, Zoom, Zoom cinéma.
- ▶ En mode RGB, vous pouvez sélectionner uniquement les options 4:3 et 16:9 (Étendue).
- ▶ En mode HDMI/Composant/ TV numérique (au-delà de 720p), l'option Signal original est disponible.

e ECONOMIE D'ÉNERGIE

Cette fonction réduit la consommation électrique du téléviseur.

Pour augmenter la luminosité de l'écran, réglez le **niveau d'économie d'énergie** ou configurez l'option **Préréglages d'image**.

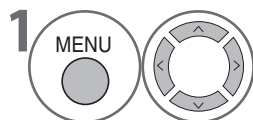
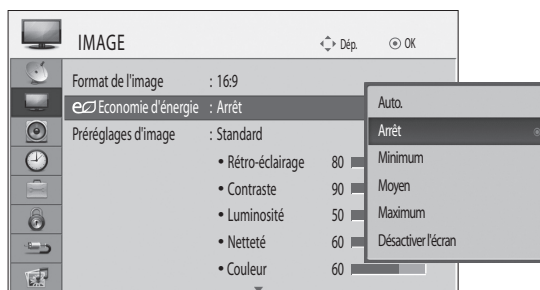

Sélectionnez **IMAGE**.

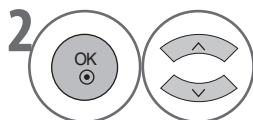

Sélectionnez **e Economie d'énergie**.

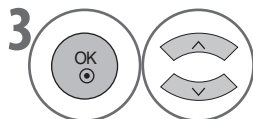

Sélectionnez **Auto.** (Excepte pour 32/42LH33**), **Arrêt**, **Minimum**, **Moyen**, **Maximum** ou **Désactiver l'écran**.

- Lorsque l'option Désactiver l'écran est sélectionnée, le téléviseur s'éteint après 3 secondes.
- Si vous réglez « **Economie d'énergie-Auto.** (Excepte pour 32/42LH33**), **Minimum**, **Moyen**, **Maximum** », la fonctionnalité Rétro-éclairage ne fonctionne pas.
- Vous pouvez également régler cette fonction en sélectionnant le bouton **Energy Saving** de la télécommande.
- Lors de la sélection de l'option Auto., le rétro-éclairage est réglé automatiquement via un capteur intelligent en fonction des conditions ambiantes lorsque ce dernier est situé dans le téléviseur. (Excepte pour 32/42LH33**)

- Appuyez sur le bouton **MENU** pour revenir à l'affichage normal du téléviseur.
- Appuyez sur le bouton **RETURN** pour revenir à l'écran précédent.

CONTRÔLE DES IMAGES

PARAMÈTRES D'IMAGE PRÉRÉGLÉS

- Vif** Permet de renforcer le contraste, la luminosité, la couleur et la netteté pour obtenir une image plus vive.
- Standard** Affichage le plus classique de l'écran.
- Naturel** Affichage le plus naturel de l'écran.
- Cinéma** Permet d'optimiser la vidéo pour le visionnage de films.
- Sport** Permet d'optimiser la vidéo pour le visionnage d'événements sportifs.
- Jeux** Permet d'optimiser la vidéo des jeux.

Préréglages d'image

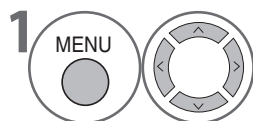
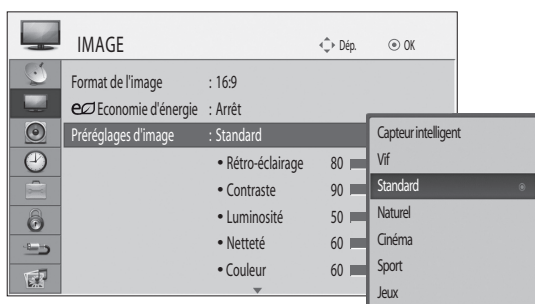

Sélectionnez **IMAGE**.

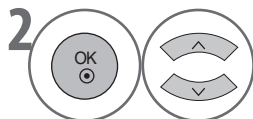

Sélectionnez **Préréglages d'image**.

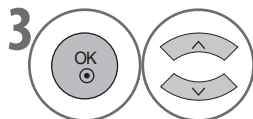

Sélectionnez **Capteur intelligent** (Excepte pour 32/42LH33**), **Vif**, **Standard**, **Naturel**, **Cinéma**, **Sport** ou **Jeux**.

- **Préréglages d'image** permet de régler le téléviseur afin d'obtenir un affichage optimal de l'image. Sélectionnez la valeur prédéfinie dans le menu **Préréglages d'image** sur la base de la catégorie de programme.
- Vous pouvez également régler l'option **Préréglages d'image** dans le **Menu rapide**.
- **Capteur intelligent** (Excepte pour 32/42LH33**): Règle l'image en fonction des conditions ambiantes.

- Appuyez sur le bouton **MENU** pour revenir à l'affichage normal du téléviseur.
- Appuyez sur le bouton **RETURN** pour revenir à l'écran précédent.

RÉGLAGE MANUEL DE L'IMAGE

Préréglages d'image - Options de l'utilisateur

- **Rétro-éclairage**
Pour contrôler la luminosité de l'écran, réglez la luminosité du panneau LCD.
Il est recommandé de régler le rétro-éclairage lors du paramétrage de la luminosité du téléviseur.
- **Contraste**
Permet d'ajuster le signal entre le noir et le blanc de l'image. Cette option est utile lorsque la partie lumineuse de l'image est saturée.
- **Luminosité**
Permet d'ajuster le niveau de base du signal de l'image.
- **Netteté**
Permet de régler le niveau de précision des bords entre les zones sombres et claires de l'image.
Plus le niveau est bas, plus l'image est douce.
- **Couleur**
Permet de régler l'intensité des couleurs.
- **Teinte**
Permet de régler l'équilibre entre les niveaux de rouge et de vert.

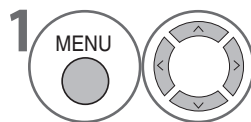
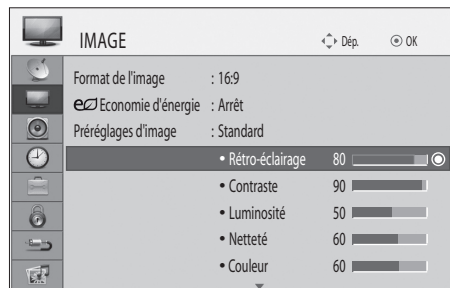

Sélectionnez **IMAGE**.

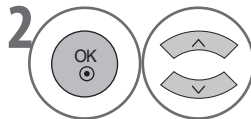

Sélectionnez **Préréglages d'image**.

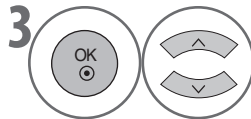

Sélectionnez **Vif, Standard, Naturel, Cinéma, Sport** ou **Jeux**.

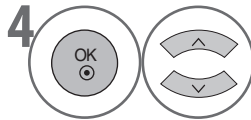

Sélectionnez **Rétro-éclairage, Contraste, Luminosité, Couleur, Netteté** ou **Teinte**.

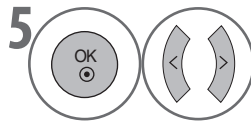

Apportez les modifications nécessaires.

- Cette fonction n'est pas disponible dans « **Capteur intelligent** » (Excepté pour 32/42LH33**)
- **Avantages du rétro-éclairage**
 - La consommation électrique est réduite jusqu'à 60 %.
 - La luminosité du noir est réduite. (La profondeur du noir étant plus importante, vous bénéficiez d'une qualité optimale.)
 - Vous pouvez régler la luminosité en conservant la résolution du signal d'origine.

REMARQUE

- Vous pouvez régler la couleur, la netteté et la teinte en mode RGB-PC.

- Appuyez sur le bouton **MENU** pour revenir à l'affichage normal du téléviseur.
- Appuyez sur le bouton **RETURN** pour revenir à l'écran précédent.

CONTRÔLE DES IMAGES

TECHNOLOGIE D'OPTIMISATION DE L'IMAGE

Vous pouvez calibrer l'écran pour chaque préréglage d'image ou configurer la valeur vidéo en fonction de l'écran vidéo. Vous pouvez définir la valeur de vidéo différemment pour chaque sortie.

Pour revenir aux paramètres d'usine de l'écran après avoir réglé chaque mode vidéo, exécutez la fonction « Réglage usine » pour chaque préréglage d'image.

(Uniquement 32/42LF73**)

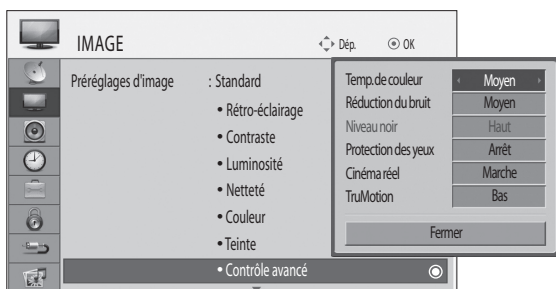

(Uniquement 32/42LH33**)

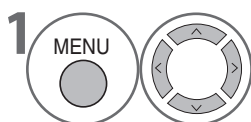
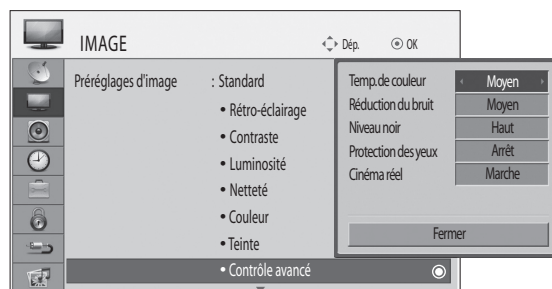

Sélectionnez **IMAGE**.

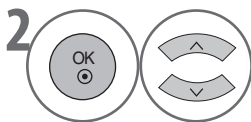

Sélectionnez **Contrôle avancé**.

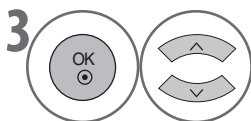

Sélectionnez la source souhaitée.

Temp. de couleur, Réduction du bruit, Niveau noir, Protection des yeux, Cinéma réel ou TruMotion (uniquement 32/42LF73**). (► p. 77)

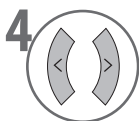

Apportez les modifications nécessaires.

- Appuyez sur le bouton **MENU** pour revenir à l'affichage normal du téléviseur.
- Appuyez sur le bouton **RETURN** pour revenir à l'écran précédent.

| | |
|--|---|
| Temp. de couleur (Chaud/Moyen/Froid) | <ul style="list-style-type: none"> ■ Sélectionnez l'un des trois réglages automatiques de la couleur. L'option Chaud permet d'intensifier les couleurs chaudes (rouge, etc.) et l'option Froid permet d'afficher des couleurs bleutées. |
| Réduction du bruit (Arrêt/Bas/Moyen/Haut) | <ul style="list-style-type: none"> ■ Permet de réduire le bruit de l'écran sans compromettre la qualité vidéo |
| Niveau noir (Bas/Haut) | <ul style="list-style-type: none"> • Bas : l'image de l'écran s'assombrit. • Haut : l'image de l'écran s'éclaircit. ■ Permet de sélectionner le niveau de noir approprié pour l'écran. ■ Cette fonction permet de sélectionner « Bas » ou « Haut » dans le mode suivant : AV(NTSC-M), HDMI ou Composant. |
| Protection des yeux (Marche/Arrêt) | <ul style="list-style-type: none"> ■ Permet de réduire la luminosité de l'écran pour éviter une luminosité excessive. Permet de réduire la luminosité des images trop claires. ■ Cette fonctionnalité est désactivée dans « Préréglages d'image-Vif, Cinéma, Capteur intelligent » (Excepte pour 32/42LH33**). |
| Cinéma réel (Marche/Arrêt) | <ul style="list-style-type: none"> ■ Rend l'affichage des clips enregistrés au format vidéo plus naturel en éliminant l'effet de frémissement. ■ Cette option fonctionne lorsque TruMotion est désactivé. |
| TruMotion (Arrêt/Bas/Haut) | <p>*(Uniquement 32/42LF73**)</p> <ul style="list-style-type: none"> • Haut : permet de fluidifier les mouvements de l'image. • Bas : permet de fluidifier les mouvements de l'image. Utilisez ce paramètre dans le cadre d'une utilisation normale. • Arrêt : utilisez ce paramètre lorsque les paramètres « Haut » et « Bas » engendrent du bruit. ■ TruMotion peut réduire l'impression de flou des scènes rapides en affichant 100 images par seconde. ■ Cette fonction permet de bénéficier d'une qualité d'image optimale sans flou de mouvement ou frémissement lorsque vous affichez une source rapide (image ou film). ■ Cette fonctionnalité est désactivée en mode RGB-PC et HDMI-PC. ■ Lorsque vous activez « TruMotion », du bruit peut apparaître à l'écran. Dans ce cas, désactivez cette fonction. |

- Appuyez sur le bouton **MENU** pour revenir à l'affichage normal du téléviseur.
- Appuyez sur le bouton **RETURN** pour revenir à l'écran précédent.

CONTRÔLE DES IMAGES

RÉGLAGE USINE

Les paramètres des préréglages d'image sélectionnés sont rétablis aux paramètres d'usine par défaut.

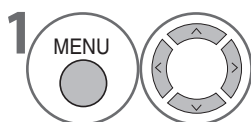
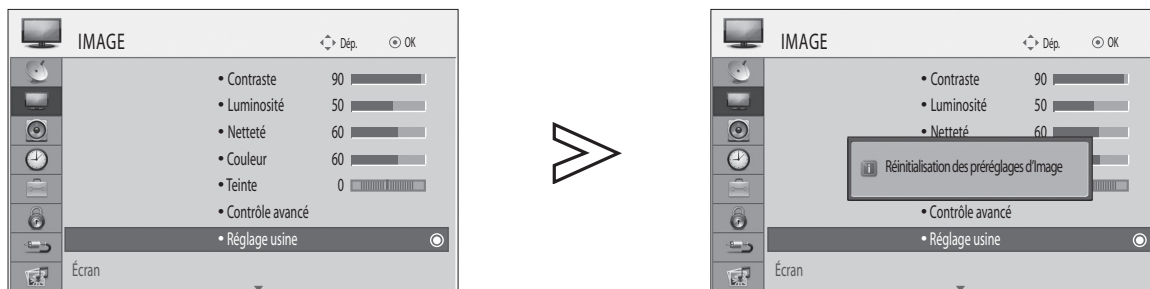

Sélectionnez **IMAGE**.

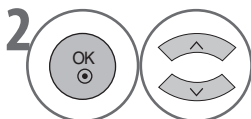

Sélectionnez **Réglages usine**.

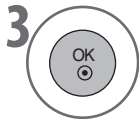

Initialisez la valeur ajustée.

- Appuyez sur le bouton **MENU** pour revenir à l'affichage normal du téléviseur.
- Appuyez sur le bouton **RETURN** pour revenir à l'écran précédent.

MODE DÉMO. (UNIQUEMENT 32/42LF73**)

Permet d'afficher le diaporama décrivant les différents logos de ce téléviseur.

Il est impossible d'utiliser l'option **Mode démo.** en mode **Usage familial.**

Dans **Mode Expo.**, **Mode démo.** est automatiquement défini sur **Marche.**

Si le **Mode démo.** est défini sur **Arrêt** dans **Mode Expo.**, le **Mode Expo.** n'est pas exécuté et seul l'écran est réinitialisé.

L'écran est réinitialisé automatiquement après 5 minutes en **Mode démo.**

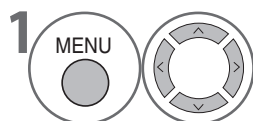
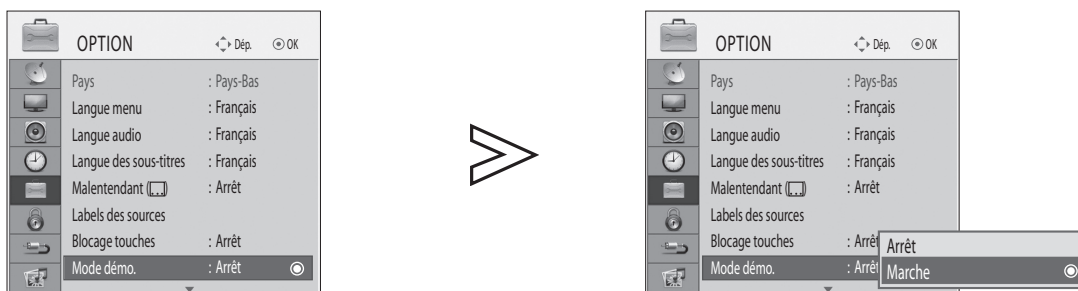

Sélectionnez **OPTION.**

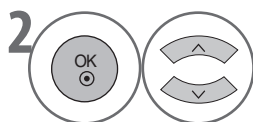

Sélectionnez **Mode démo.**

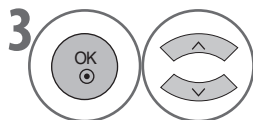

Sélectionnez **Marche** pour afficher les différents logos du téléviseur.



Revenez à l'affichage du téléviseur.

Pour arrêter la démo, appuyez sur n'importe quel bouton (à l'exception de **MUTE**, **+**, **-**).

- Appuyez sur le bouton **MENU** pour revenir à l'affichage normal du téléviseur.
- Appuyez sur le bouton **RETURN** pour revenir à l'écran précédent.

CONTRÔLE DES IMAGES

RÉGLAGE D'ENVIRONNEMENT

Il est recommandé de configurer le téléviseur sur le mode **Usage familial** afin d'obtenir une qualité d'image optimale dans votre environnement domestique.

“Le mode **Mode Expo.** est un paramètre optimal pour l'affichage en magasin.

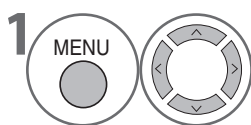
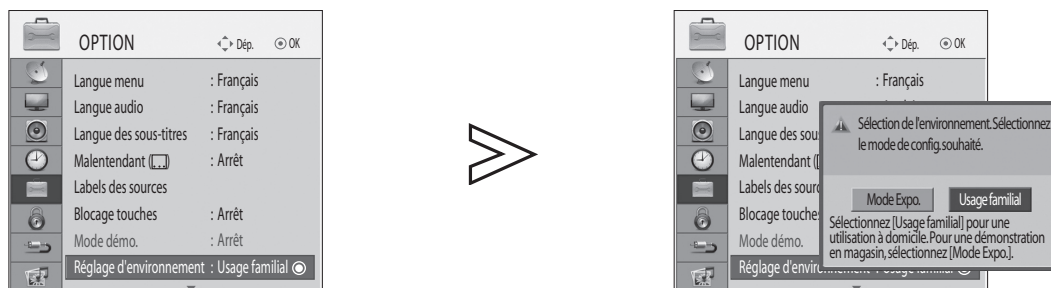

Sélectionnez **OPTION**.

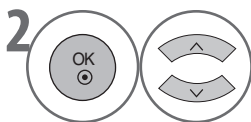

Sélectionnez **Réglage d'environnement**.

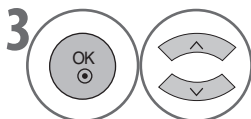

Sélectionnez **Mode Expo.** ou **Usage familial**.

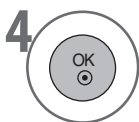

Enregistrez.

- Appuyez sur le bouton **MENU** pour revenir à l'affichage normal du téléviseur.
- Appuyez sur le bouton **RETURN** pour revenir à l'écran précédent.

CONTRÔLE DU SON ET DE LA LANGUE

NIVEAU VOLUME AUTO

Si vous changez de programme, l'option AVL conserve automatiquement un niveau de volume identique.

Chaque station d'émission disposant de ses propres conditions de signal, il est possible qu'un réglage du volume soit nécessaire à chaque changement de canal. Cette fonctionnalité permet aux utilisateurs de bénéficier de niveaux de volume stables en effectuant des ajustements automatiques pour chaque programme.

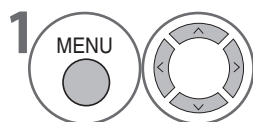
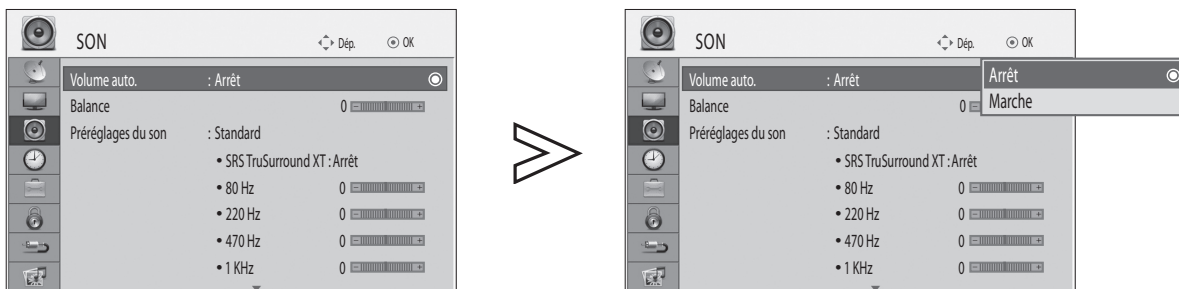

Sélectionnez **AUDIO**.

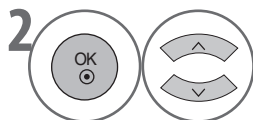

Sélectionnez **Volume auto..**

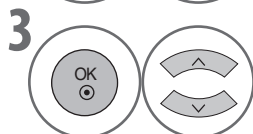

Sélectionnez **Marche** ou **Arrêt**.

- Appuyez sur le bouton **MENU** pour revenir à l'affichage normal du téléviseur.
- Appuyez sur le bouton **RETURN** pour revenir à l'écran précédent.

CONTRÔLE DU SON ET DE LA LANGUE

PARAMÈTRES AUDIO PRÉDÉFINIS - PRÉRÉGLAGES DU SON

Vous pouvez sélectionner votre préréglage du son favori (Standard, Musique, Cinéma, Sport ou Jeux) ou régler la fréquence de l'égaliseur.

Préréglages du son vous permet de profiter du meilleur son sans réglage spécial car le téléviseur paramètre les options de son appropriées en fonction du contenu du programme.

Standard, Musique, Cinéma, Sport et Jeux sont des paramètres d'usine permettant de bénéficier d'une qualité sonore optimale.

- Standard** Permet de bénéficier d'un son de qualité standard.
- Musique** Permet d'optimiser le son pour l'écoute de musique.
- Cinéma** Permet d'optimiser le son pour le visionnage de films.
- Sport** Permet d'optimiser le son pour le visionnage d'événements sportifs.
- Jeux** Permet d'optimiser le son des jeux.

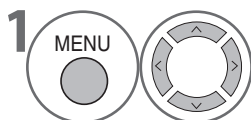
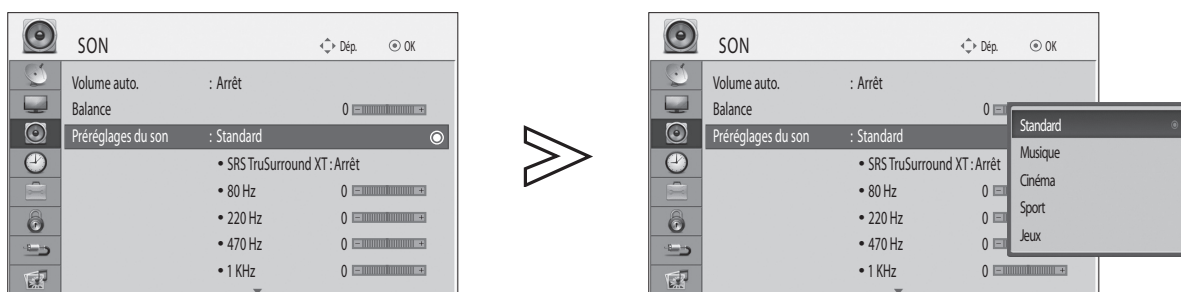

Sélectionnez **AUDIO**.

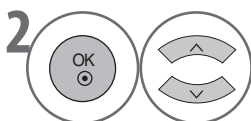

Sélectionnez **Préréglages du son**.

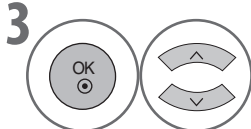

Sélectionnez **Standard, Musique, Cinéma, Sport ou Jeux**.

• Vous pouvez également régler l'option **Préréglages du son** dans le **Menu rapide**.

- Appuyez sur le bouton **MENU** pour revenir à l'affichage normal du téléviseur.
- Appuyez sur le bouton **RETURN** pour revenir à l'écran précédent.

RÉGLAGE DES PARAMÈTRES AUDIO - MODE UTILISATEUR

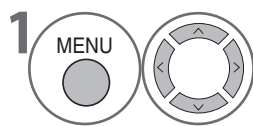
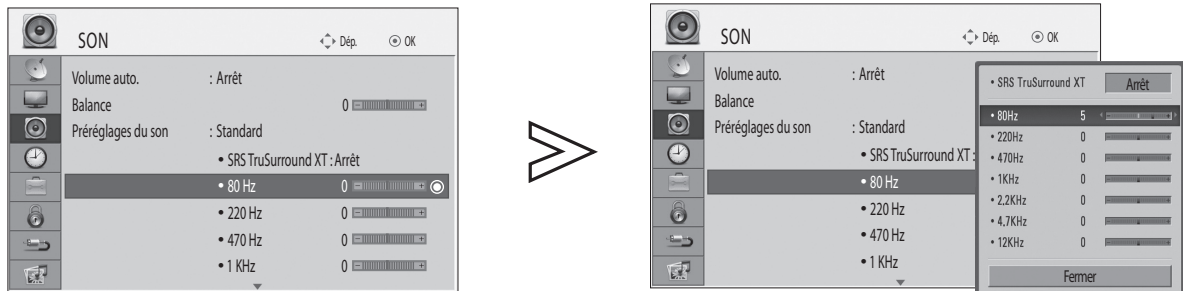

Sélectionnez **AUDIO**.

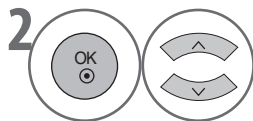

Sélectionnez **Préréglages du son**.

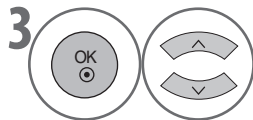

Sélectionnez **Standard, Musique, Cinéma, Sport ou Jeux**.

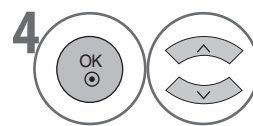

Sélectionnez une bande de fréquences.

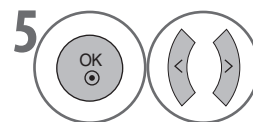

Sélectionnez le niveau de son souhaité.

SRS TRUSURROUND XT

Sélectionnez cette option pour obtenir un son réaliste.

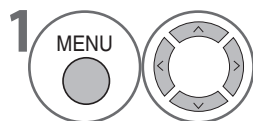

Sélectionnez **AUDIO**.

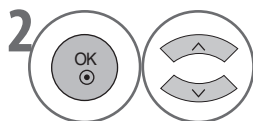

Sélectionnez **SRS TruSurround XT**.

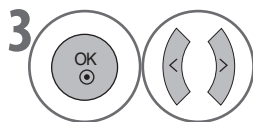

Sélectionnez **Marche** ou **Arrêt**.

SRS TruSurround XT : TruSurround XT est une technologie SRS brevetée qui remédie au problème de la lecture d'un contenu de disque multicanal 5.1 sur deux haut-parleurs.

- ▶ **SRS TruSurround XT** est une marque de SRS Labs, Inc.
- ▶ La technologie TruSurround XT est employée sous licence de SRS Labs, Inc.

- Appuyez sur le bouton **MENU** pour revenir à l'affichage normal du téléviseur.
- Appuyez sur le bouton **RETURN** pour revenir à l'écran précédent.

CONTRÔLE DU SON ET DE LA LANGUE

BALANCE

Vous pouvez régler l'équilibre sonore des haut-parleurs sur des niveaux favoris.

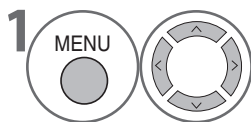
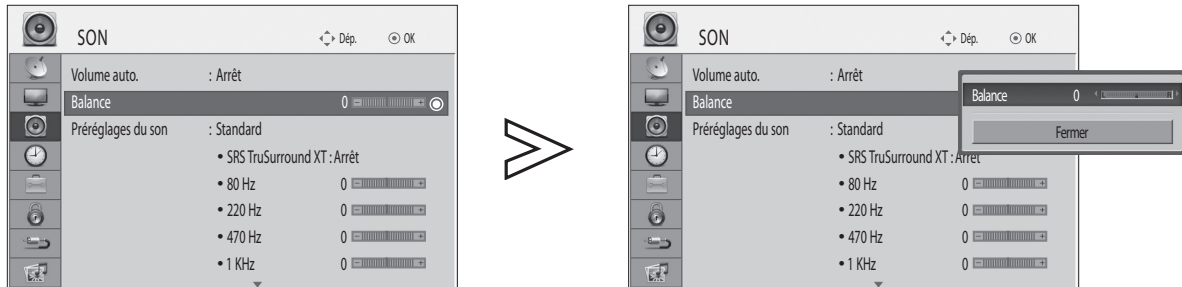

Sélectionnez **AUDIO**.

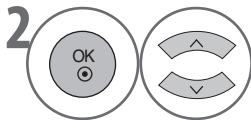

Sélectionnez **Balance**.

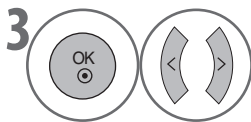

Apportez les modifications souhaitées.

- Appuyez sur le bouton **MENU** pour revenir à l'affichage normal du téléviseur.
- Appuyez sur le bouton **RETURN** pour revenir à l'écran précédent.

ACTIVATION/DÉSACTIVATION DES HAUT-PARLEURS

Vous pouvez régler le statut des haut-parleurs internes du téléviseur.

Dans **AV1**, **AV2**, **AV3**, **COMPONENT**, **RGB** et **HDMI1** avec un câble DVI-HDMI, les haut-parleurs du téléviseur fonctionnent même sans signal audio.

Si vous souhaitez utiliser un système Hi-Fi externe, désactivez les haut-parleurs internes du téléviseur.

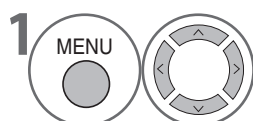
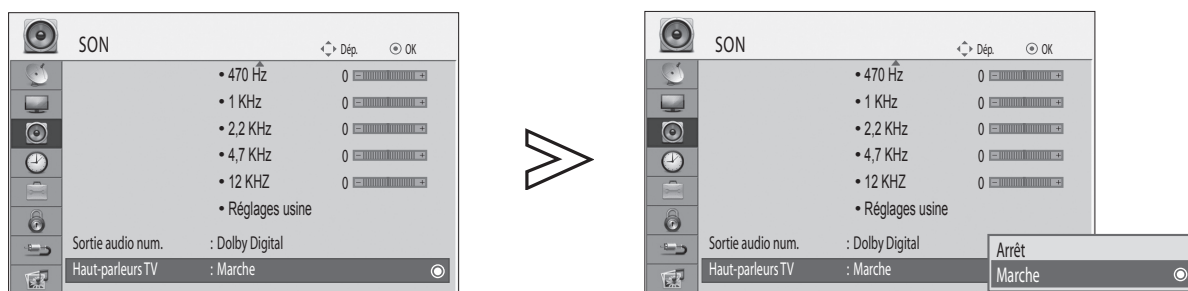

Sélectionnez **AUDIO**.

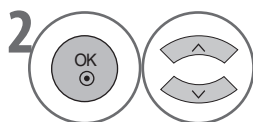

Sélectionnez **Haut-parleurs TV**.

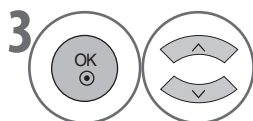

Sélectionnez **Marche** ou **Arrêt**.

- Appuyez sur le bouton **MENU** pour revenir à l'affichage normal du téléviseur.
- Appuyez sur le bouton **RETURN** pour revenir à l'écran précédent.

CONTRÔLE DU SON ET DE LA LANGUE

SÉLECTION DE L'OPTION SORTIE AUDIO NUM.

Cette fonction permet de sélectionner votre sortie audio numérique préférée.

Le téléviseur peut uniquement diffuser du son Dolby Digital si une chaîne est diffusée en Dolby Digital.

Lorsque le son Dolby Digital est disponible, sa sélection dans le menu Sortie audio num. définit la sortie SPDIF (Sony Philips Digital InterFace) sur Dolby Digital

Si Dolby Digital est sélectionné dans le menu Sortie audio num. alors qu'il n'est pas disponible, la sortie SPDIF est PCM (Pulse-Code Modulation).

Même si la langue audio Dolby Digital a été définie pour une chaîne diffusée en audio Dolby Digital, seul le son Dolby Digital est lu.

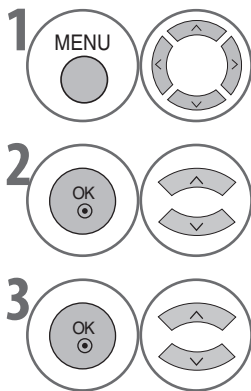
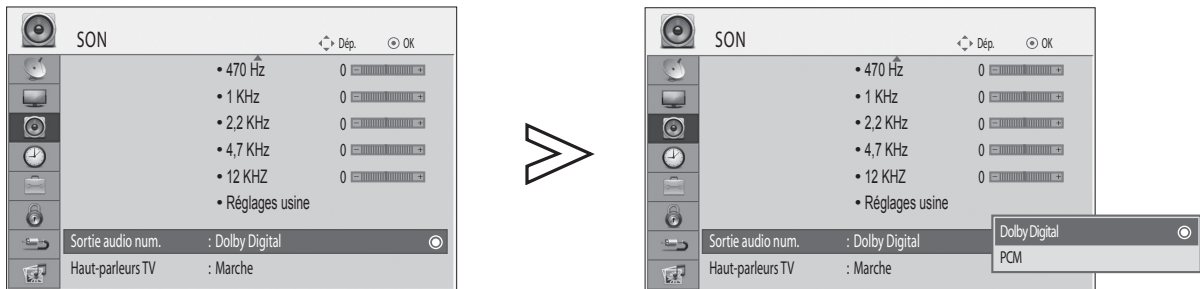

1 Sélectionnez **AUDIO**.

2 Sélectionnez l'option **Sortie audio num.**

3 Sélectionnez l'option **Dolby Digital** ou **PCM**.



Produit fabriqué sous licence de Dolby Laboratories. *Dolby* et le symbole du double D sont des marques de Dolby Laboratories

- En mode HDMI, il est possible que le son SPDIF de certains lecteurs de DVD ne fonctionne pas. Dans ce cas, définissez la sortie audio numérique du lecteur de DVD sur PCM.

| Élément | Entrée audio | Sortie audio num. |
|---|--------------|-------------------|
| Dolby Digital (Haut-parleur activé) | MPEG | PCM |
| | DD | DD |
| | DD+ | DD |
| | HE-AAC | PCM |
| Dolby Digital (Haut-parleur désactivé) | MPEG | PCM |
| | DD | DD |
| | DD+ | DD |
| | HE-AAC | DD |
| PCM | PCM | PCM |

- Appuyez sur le bouton **MENU** pour revenir à l'affichage normal du téléviseur.
- Appuyez sur le bouton **RETURN** pour revenir à l'écran précédent.

RÉGLAGES AUDIO D'USINE

Les paramètres des pré réglages du son sélectionnés sont rétablis aux paramètres d'usine par défaut.

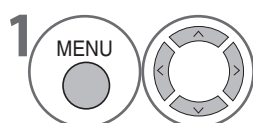
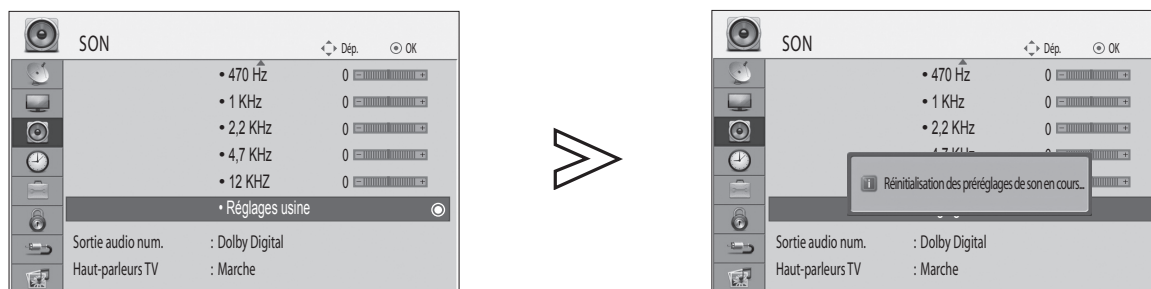

Sélectionnez **AUDIO**.

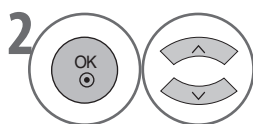

Sélectionnez **Réglages usine**.

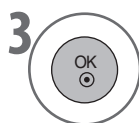

Initialisez la valeur ajustée.

- Appuyez sur le bouton **MENU** pour revenir à l'affichage normal du téléviseur.
- Appuyez sur le bouton **RETURN** pour revenir à l'écran précédent.

CONTRÔLE DU SON ET DE LA LANGUE

I/II

Réception stéréo/double(EN MODE ANALOGIQUE UNIQUEMENT)

Lorsqu'un programme est sélectionné, les informations de son de la station sont affichées, dont le numéro de programme et le nom de la station.

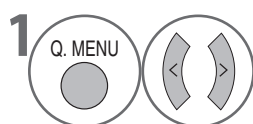
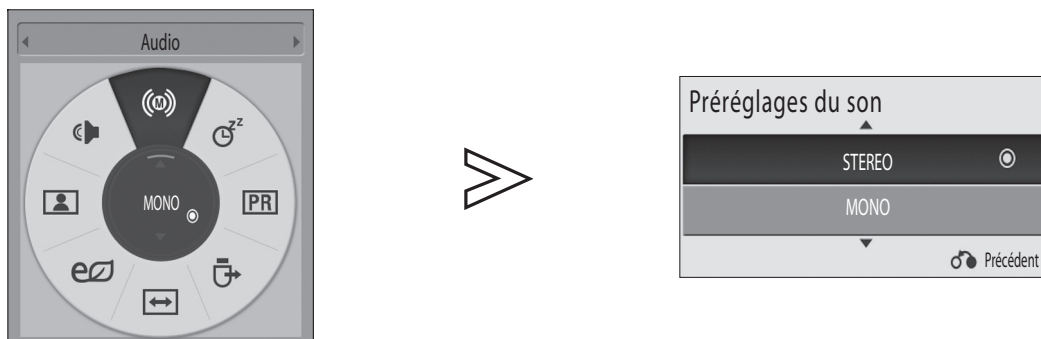

Sélectionnez **AUDIO**.

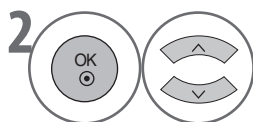

Sélectionnez la sortie son.

| Diffusion | Affichage à l'écran |
|-----------|------------------------------|
| Mono | MONO |
| Stéréo | STEREO |
| Dual | DUAL I , DUAL II , DUAL I+II |

■ Sélection du son mono

Si le signal stéréo de la réception stéréo est faible, vous pouvez basculer vers le son mono. En réception mono, la précision du son est améliorée.

■ Sélection de la langue pour les émissions disponibles en plusieurs langues

Si un programme peut être reçu dans deux langues, vous pouvez basculer vers DUAL I, DUAL II ou DUAL I+II.

DUAL I Envoie la langue principale de l'émission vers les enceintes.

DUAL II Envoie la langue secondaire de l'émission vers les enceintes.

DUAL I+II Envoie une langue vers chaque enceinte.

Réception NICAM (EN MODE ANALOGIQUE UNIQUEMENT)

Si le téléviseur est équipé d'un récepteur NICAM, un son numérique NICAM (Near Instantaneous Companding Audio Multiplex) de haute qualité peut être reçu.

La sortie du son peut être sélectionnée en fonction du type d'émission reçu.

- 1 Lorsque'un son **NICAM** mono est reçu, vous pouvez sélectionner **NICAM MONO** ou **FM MONO**.
- 2 Lorsque'un son **NICAM** stéréo est reçu, vous pouvez sélectionner **NICAM STEREO** ou **FM MONO**.
Si le signal stéréo est faible, basculez vers **FM MONO**.
- 3 Lorsque'un son **NICAM dual** est reçu, vous pouvez sélectionner **NICAM DUAL I**, **NICAM DUAL II** ou **NICAM DUAL I+II** ou **FM MONO**.

Sélection de la sortie son des haut-parleurs

Dans les modes AV, Composant, RGB et HDMI, vous pouvez sélectionner le son de sortie des enceintes gauche et droite.



Sélectionnez la sortie son.

- L+R** Un signal audio provenant de l'entrée audio G est envoyé vers l'enceinte gauche et un signal audio provenant de l'entrée audio D est envoyé vers l'enceinte droite.
- L+L** Un signal audio provenant de l'entrée audio G est envoyé vers les enceintes droite et gauche.
- R+R** Un signal audio provenant de l'entrée audio D est envoyé vers les enceintes droite et gauche.

CONTRÔLE DU SON ET DE LA LANGUE

SÉLECTION DE LA LANGUE

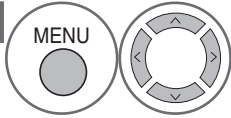
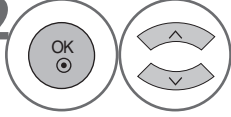
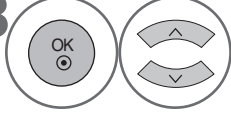
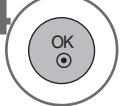
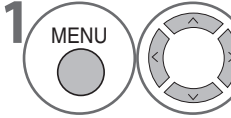
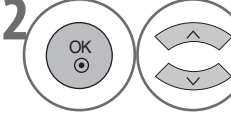
Sélectionnez la langue par défaut et les sous-titres pour malentendants.

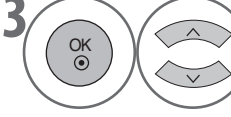
- | | |
|---|---|
| <p>1  Sélectionnez OPTION.</p> <p>2  Sélectionnez Langue menu ou Langue audio ou Langue des sous-titres.</p> <p>3  Sélectionnez la langue souhaitée.</p> <p>4  Enregistrez.</p> | <p>1  Sélectionnez OPTION.</p> <p>2  Sélectionnez Malentendant().</p> <p>3  Sélectionnez Marche ou Arrêt.</p> |
|---|---|

- Appuyez sur le bouton **MENU** pour revenir à l'affichage normal du téléviseur.
- Appuyez sur le bouton **RETURN** pour revenir à l'écran précédent.

Langue audio/des sous-titres (en mode numérique uniquement)

Lorsque les langues sélectionnées comme langue principale audio et langue des sous-titres ne sont pas prises en charge, vous pouvez sélectionner une langue secondaire.

Si les données audio de la langue sélectionnée ne sont pas diffusées, l'audio de la langue par défaut est lu. Si les données de sous-titres de la langue sélectionnée ne sont pas diffusées, les sous-titres de la langue par défaut sont affichés.



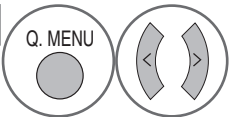
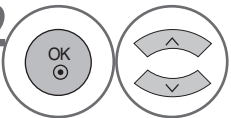
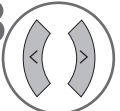

< Sélection de la langue audio >

La fonction Audio permet de sélectionner une langue favorite.

- ▶ Lorsque plusieurs langues audio sont diffusées, vous pouvez sélectionner celle de votre choix.

- | | |
|--|--|
| <p>1  Sélectionnez Audio.</p> <p>2  Sélectionnez une langue audio.</p> <p>3  Sélectionnez L+R, L+L ou R+R.</p> | |
|--|--|

Informations à l'écran de la langue audio



| Ecran | Statut |
|---|------------------------------|
| N.A. | Non disponible |
|  | Audio MPEG |
|  | Audio Dolby Digital |
|  | Audio pour les malvoyants |
|  | Audio pour les malentendants |
|  | Audio Dolby Digital Plus |

< Sélection de la langue des sous-titres >

Utilisez la fonction Sous-titres lorsque plusieurs langues de sous-titrage sont diffusées.

- ▶ Lorsque plusieurs langues de sous-titrage sont diffusées, vous pouvez sélectionner la langue des sous-titres à l'aide du bouton **SUBTITLE** de la télécommande.
- ▶ Appuyez sur le bouton $\wedge \vee$ pour sélectionner une langue de sous-titrage.

Informations à l'écran de la langue des sous-titres

| Ecran | Statut |
|---|------------------------------------|
| N.A. | Non disponible |
|  | Sous-titres du télétexte |
|  | Sous-titres pour les malentendants |

- Les sous-titres et l'audio peuvent être lus sous une forme simplifiée avec 1 à 3 caractères par le fournisseur de service.
- Lorsque vous sélectionnez un audio supplémentaire (pour les malentendants par exemple), le téléviseur peut émettre une partie de l'audio principal.

PARAMÈTRE DE L'HORLOGE

CONFIGURATION DE L'HORLOGE

L'horloge est réglée automatiquement lors de la réception d'un signal TV numérique.

Une fois l'horloge réglée en mode numérique, vous ne pouvez pas changer l'heure.

Vous ne pouvez régler l'horloge manuellement que si le téléviseur n'a pas de signal TNT.

Avant d'utiliser la fonction d'activation/désactivation de la minuterie, vous devez régler l'heure correctement.

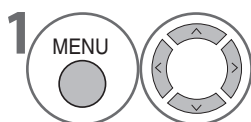
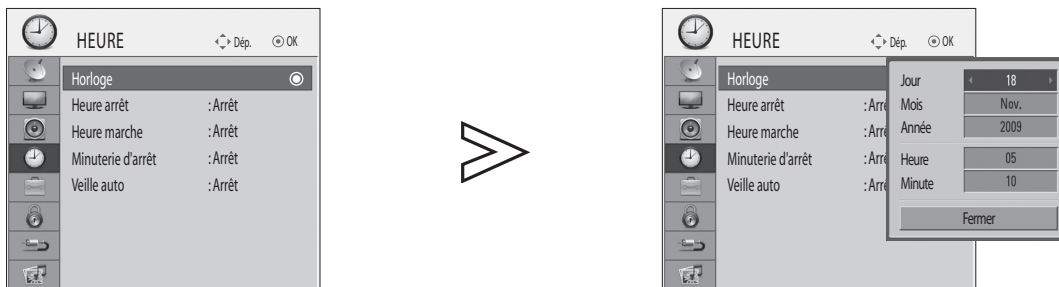

Sélectionnez **HEURE**.

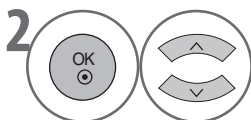

Sélectionnez **Horloge**.

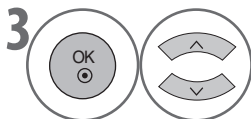

Sélectionnez l'option d'année, de date ou d'heure.

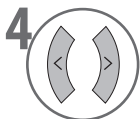

Sélectionnez les options d'année, de date et d'heure.

- Appuyez sur le bouton **MENU** pour revenir à l'affichage normal du téléviseur.
- Appuyez sur le bouton **RETURN** pour revenir à l'écran précédent.

PARAMÈTRE DE L'HORLOGE

PARAMÈTRE HEURE D'ACTIVATION/D'ARRÊT AUTOMATIQUE

La fonction Heure d'arrêt met automatiquement le téléviseur en veille à une heure prédéfinie.

Deux heures après la mise sous tension du téléviseur par la fonction « Heure marche », ce dernier revient automatiquement en mode veille, sauf si vous appuyez sur un bouton.

La fonction « Heure arrêt » remplace la fonction « Heure marche » si elles sont toutes les deux réglées sur la même heure.

Le téléviseur doit être en mode veille pour que la minuterie de marche fonctionne.

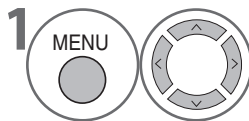
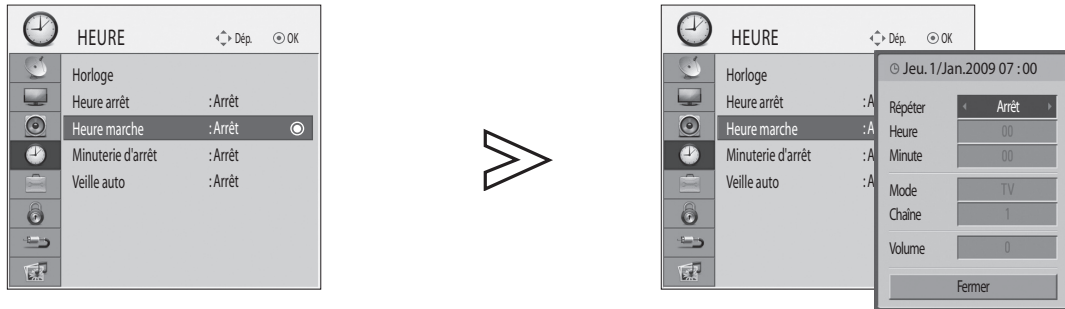

Sélectionnez **HEURE**.

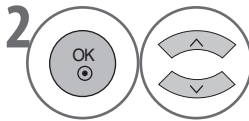

Sélectionnez **Heure arrêt** ou **Heure marche**.

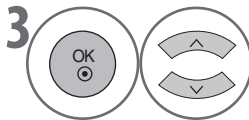

Sélectionnez **Répéter**.

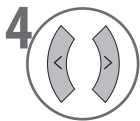

Sélectionnez **Arrêt**, **Une fois**, **Chaque jour, Lun.~Ven.**, **Lun.~Sam., Sam.~Dim.** ou **Dim..**

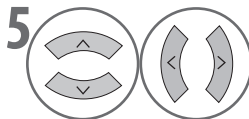

Réglez l'heure.

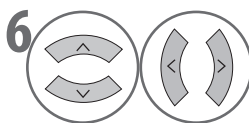

Réglez les minutes.

• Pour annuler la fonction **Heure marche/arrêt**, sélectionnez **Arrêt**.

• **Pour la fonction Heure de marche uniquement**

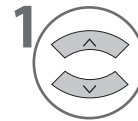

Sélectionnez **Mode**.

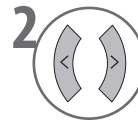

Sélectionnez **TV** ou **TNT**.

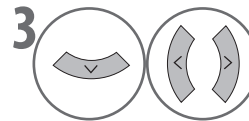

Réglez le programme.

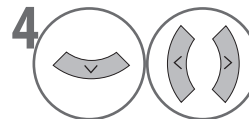

Ajustez le niveau de volume à la mise en marche.

• Appuyez sur le bouton **MENU** pour revenir à l'affichage normal du téléviseur.

• Appuyez sur le bouton **RETURN** pour revenir à l'écran précédent.

PARAMÈTRE D'EXTINCTION AUTOMATIQUE

Si le téléviseur est allumé et qu'il n'y a aucun signal d'entrée, il s'éteint automatiquement après 15 minutes.

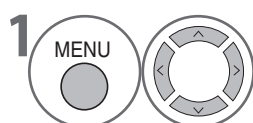
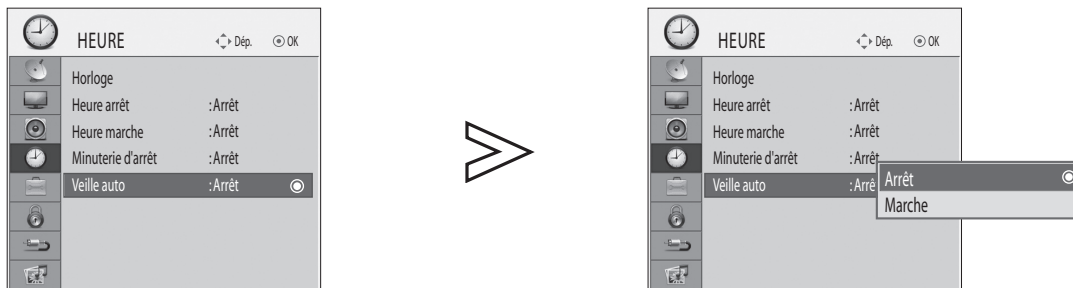

Sélectionnez **HEURE**.

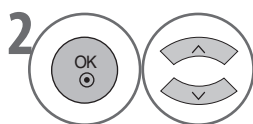

Sélectionnez **Veille auto..**

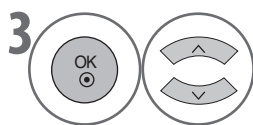

Sélectionnez **Arrêt** ou **Marche**.

- Appuyez sur le bouton **MENU** pour revenir à l'affichage normal du téléviseur.
- Appuyez sur le bouton **RETURN** pour revenir à l'écran précédent.

PARAMÈTRE DE LA MINUTERIE D'ARRÊT

Avant d'aller dormir, il n'est plus nécessaire de vous rappeler d'éteindre le téléviseur.

La minuterie d'arrêt met automatiquement le téléviseur en veille une fois le délai prédéfini écoulé.

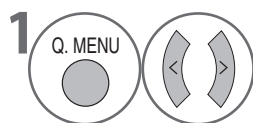

Sélectionnez **Minuterie d'arrêt**.

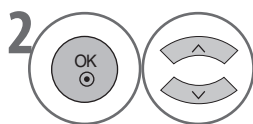

Sélectionnez **Arrêt, 10, 20, 30, 60, 90, 120, 180** ou **240 Min.**

- Lorsque vous éteignez le téléviseur, la minuterie d'arrêt prédéfinie est annulée.
- Vous pouvez également régler l'option **Minuterie d'arrêt** dans le menu **HEURE**.

CONTRÔLE PARENTAL / CLASSIFICATIONS

DÉFINITION DU MOT DE PASSE ET SYSTÈME DE VERROU

Entrez le mot de passe, appuyez sur '0', '0', '0', '0' sur la télécommande.

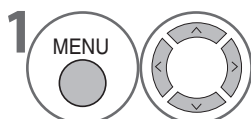
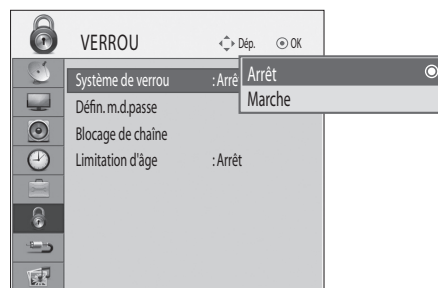
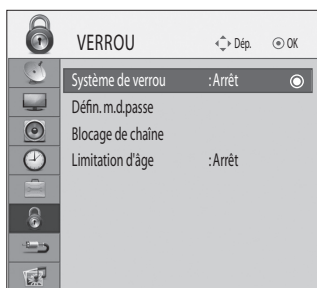

Sélectionnez **VERROU**.

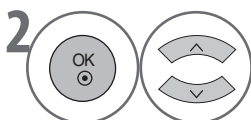

Sélectionnez **Système de verrou**.

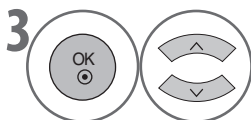

Sélectionnez **Marche**.

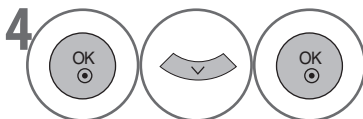

Définissez le mot de passe.



Entrez un mot de passe de 4 chiffres.
Ne l'oubliez pas !
Entrez une nouvelle fois le nouveau mot de passe pour confirmation.

- Si vous avez sélectionné **Marche** dans le menu **Verrou > Système de verrou**, vous êtes invité à entrer votre mot de passe pour accéder. Utilisez les **boutons chiffrés** pour entrer un mot de passe de 4 chiffres.
- Si vous avez oublié votre mot de passe, entrez 7777 pour le redéfinir.

- Appuyez sur le bouton **MENU** pour revenir à l'affichage normal du téléviseur.
- Appuyez sur le bouton **RETURN** pour revenir à l'écran précédent.

BLOPAGE DE CHAÎNE

Permet de bloquer tous les programmes que vous ne souhaitez pas visionner ou qui ne doivent pas être accessibles par vos enfants.

Cette fonction est disponible dans **Système de verrou « Marche »**.

Entrez le mot de passe pour visionner un programme bloqué.

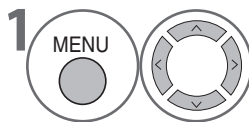
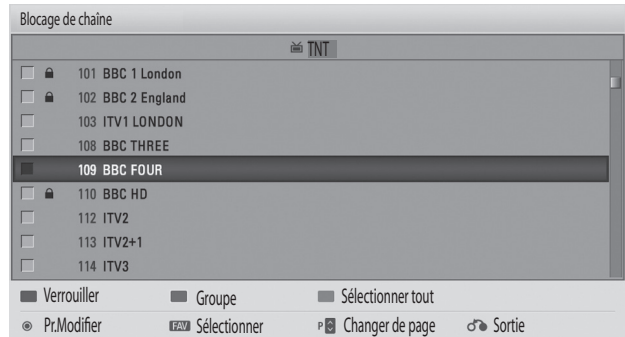
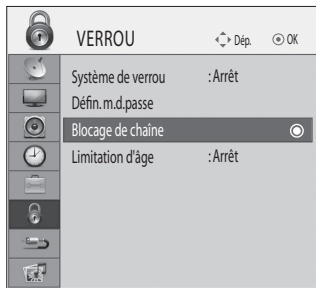

Sélectionnez **VERROU**.

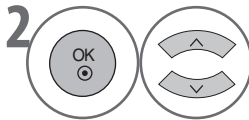

Sélectionnez **Blocage de chaîne**.

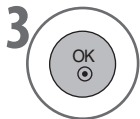

Entrez le **Blocage de chaîne**.



Sélectionnez un programme à verrouiller/déverrouiller.



Verrouillez ou déverrouillez.

- Si vous avez sélectionné **Marche** dans le menu **Verrou > Système de verrou**, vous êtes invité à entrer votre mot de passe pour accéder. Utilisez les **boutons chiffrés** pour entrer un mot de passe de 4 chiffres.
- L'icône  s'affiche lorsque la chaîne est verrouillée.
- En mode Antenne analogique, il est enregistré automatiquement sans message de confirmation.

- Appuyez sur le bouton **MENU** pour revenir à l'affichage normal du téléviseur.
- Appuyez sur le bouton **RETURN** pour revenir à l'écran précédent.

CONTRÔLE PARENTAL / CLASSIFICATIONS

CONTRÔLE PARENTAL (EN MODE NUMÉRIQUE UNIQUEMENT)

*Cette fonction n'est disponible qu'aux Pays-Bas.

Cette fonction fonctionne selon les informations de la station de diffusion. Par conséquent, si le signal reçoit des informations incorrectes, cette fonction ne fonctionne pas.

Un mot de passe est requis pour accéder à ce menu.

Ce téléviseur est programmé pour mémoriser la dernière option réglée, même si vous le mettez hors tension.

Permet d'empêcher les enfants de visionner certains programmes télévisés pour adultes, selon les options de classification définies.

Entrez le mot de passe pour visionner un programme bloqué.

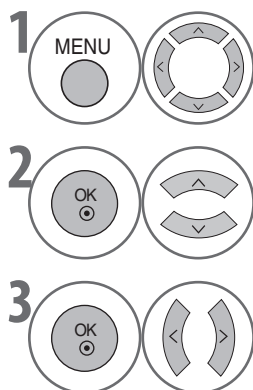
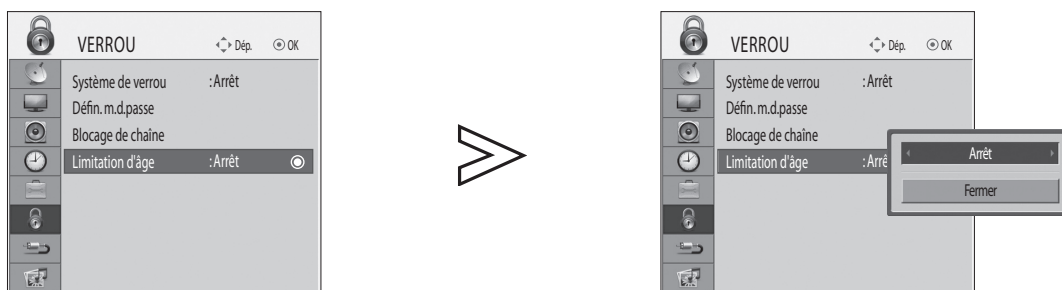

Sélectionnez **VERROU**.

Sélectionnez **Limitation d'âge**.

Apportez les modifications nécessaires.

- Si vous avez sélectionné **Marche** dans le menu **Verrou > Système de verrou**, vous êtes invité à entrer votre mot de passe pour accéder. Utilisez les **boutons chiffrés** pour entrer un mot de passe de 4 chiffres.
- Si vous avez oublié votre mot de passe, entrez 7777 pour le redéfinir.
- Si le mode **Limitation d'âge** est activé, tout programme sans classement parental est bloqué.

- Appuyez sur le bouton **MENU** pour revenir à l'affichage normal du téléviseur.
- Appuyez sur le bouton **RETURN** pour revenir à l'écran précédent.

BLOPAGE TOUCHES

Le téléviseur peut être défini de sorte qu'il soit obligatoirement utilisé au moyen de la télécommande. Cette fonction permet d'empêcher le visionnement de programmes non autorisés.

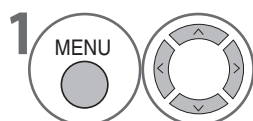
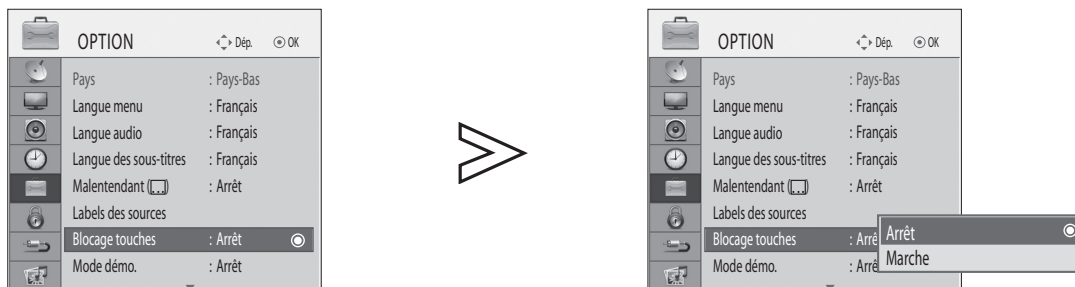

Sélectionnez **OPTION**.

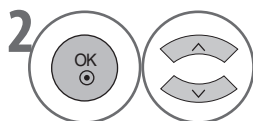

Sélectionnez **Blocage touches**.

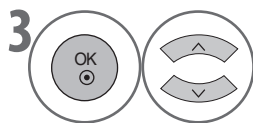

Sélectionnez **Marche** ou **Arrêt**.

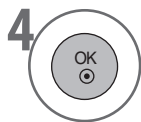

Enregistrez.

- Dans **Blocage touches activé**, si le téléviseur est éteint, appuyez sur le bouton **ENTREE, P ^ \ v** du téléviseur ou les boutons **POWER, INPUT, P ^ \ v** ou **NUMBER** de la télécommande lorsque le téléviseur est mis sous tension.
- Lorsque **Blocage touches activé** est sélectionné, « **Blocage touches activé** » apparaît à l'écran si vous appuyez sur un des boutons du panneau avant au cours du visionnage du téléviseur.

- Appuyez sur le bouton **MENU** pour revenir à l'affichage normal du téléviseur.
- Appuyez sur le bouton **RETURN** pour revenir à l'écran précédent.

TELETEXT

Le télétexte est un service gratuit diffusé par la plupart des stations de télévision qui fournit des informations en temps réel sur l'actualité, la météo, les programmes de télévision, le prix des actions, ainsi que sur de nombreux autres sujets.

Le décodeur télétexte de ce téléviseur peut prendre en charge les systèmes SIMPLE et FASTEXT. Le système SIMPLE (télétexte standard) est composé d'un certain nombre de pages qui sont sélectionnées en entrant directement le numéro de page correspondant. Le système FASTEXT est une méthode plus moderne permettant la sélection rapide et facile des informations télétexte.

ACTIVATION/DÉSACTIVATION

Appuyez sur le bouton **TEXT** pour basculer vers le télétexte. La page initiale ou la dernière page consultée apparaît à l'écran.

Deux numéros de page, le nom de la chaîne de télévision, la date et l'heure sont affichés tout en haut de l'écran. Le premier numéro de page indique votre sélection ; le second indique la page actuelle affichée.

Appuyez sur le bouton **TEXT** pour éteindre le télétexte. Le mode précédent réapparaît.

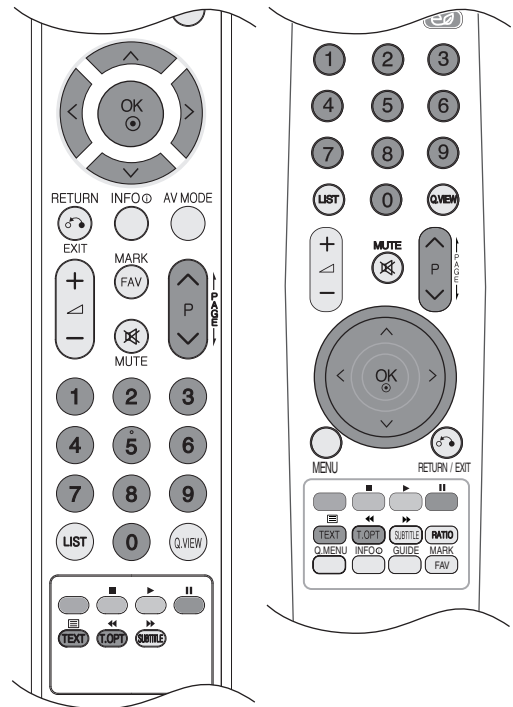

TEXTE SIMPLE

■ Sélection de la page

- 1 Entrez le numéro de page souhaité sous forme d'un numéro à trois chiffres à l'aide des boutons du **PAVÉ NUMÉRIQUE**. Si vous appuyez sur un mauvais chiffre, vous devez continuer à entrer le numéro à trois chiffres, puis entrer de nouveau le numéro de page correct.
- 2 Le bouton **P** \wedge \vee peut être utilisé pour sélectionner la page précédente ou suivante.

FASTEXT

Les pages de télétexte sont codées par couleur en bas de l'écran. Pour en sélectionner une, appuyez sur le bouton de couleur correspondant.

■ Sélection de la page

- 1 Appuyez sur le bouton **T.OPT**, puis utilisez le bouton \wedge \vee pour sélectionner le menu \equiv **i**. Affichez la page d'index.
- 2 Vous pouvez sélectionner les pages codées par couleur dans la partie inférieure à l'aide des boutons de couleur correspondants.
- 3 Comme dans le mode télétexte SIMPLE, vous pouvez sélectionner une page en entrant le numéro à trois chiffres correspondant à l'aide des boutons du PAVÉ NUMÉRIQUE en mode FASTEXT.
- 4 Le bouton \wedge \vee peut être utilisé pour sélectionner la page précédente ou suivante.

FONCTIONS TÉLÉTEXTE SPÉCIALES

Appuyez sur le bouton **T. OPT**, puis utilisez le bouton $\wedge \vee$ pour sélectionner le menu **Option texte**.



■ Taille

Permet de sélectionner le texte au double de sa hauteur.



■ Index

Permet d'afficher la page d'index.



■ Horloge

En mode télétexte, appuyez sur ce bouton pour sélectionner un numéro de page secondaire. Ce dernier est affiché en bas de l'écran. Pour rester sur la même page secondaire ou en changer, appuyez sur les boutons ROUGE/VERT ou sur le PAVÉ NUMÉRIQUE.



■ Maintenir

Permet d'interrompre le changement de page automatique qui a lieu lorsqu'une page de télétexte est composée de plusieurs pages secondaires. Le nombre de pages secondaires et la page secondaire en cours sont généralement indiqués sur l'écran en-dessous de l'heure. Lorsque ce menu est sélectionné, le symbole « stop » s'affiche dans le coin supérieur gauche de l'écran et le changement automatique de page est inactif.



■ Montrer

Sélectionnez ce menu pour afficher les informations masquées (solutions, devinettes, puzzles, etc).



■ Mettre à jour

Permet d'afficher l'image télévisée à l'écran en attendant une nouvelle page de télétexte. L'affichage apparaîtra dans le coin supérieur gauche de l'écran. Lorsque la page mise à jour est disponible, l'affichage revient au numéro de page. Sélectionnez de nouveau ce menu pour afficher la page télétexte mise à jour.

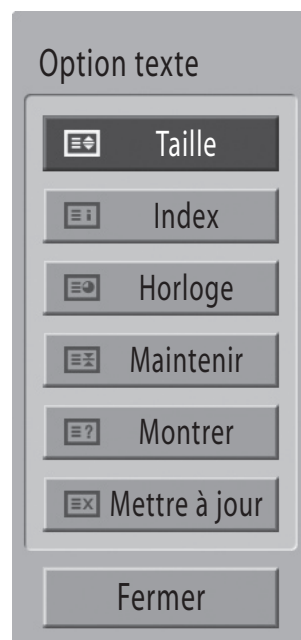

ANNEXE

RÉSOLUTION DES PROBLÈMES

Le téléviseur ne fonctionne pas correctement.

| | |
|--|--|
| La télécommande ne fonctionne pas. | <ul style="list-style-type: none">- Vérifiez qu'aucun objet n'interfère dans la communication entre le téléviseur et la télécommande. Assurez-vous de pointer la télécommande en direction du téléviseur.- Assurez-vous que les piles sont installées en respectant la polarité (+ avec +, - avec -).- Installez des piles neuves. |
| Le téléviseur est soudainement mis hors tension | <ul style="list-style-type: none">- La minuterie d'arrêt est-elle réglée ?- Vérifiez les paramètres de contrôle de l'alimentation. L'alimentation électrique a-t-elle été interrompue ?- La fonction Veille auto. est-elle activée pour cette chaîne ? |

La fonction vidéo ne fonctionne pas.

| | |
|--|--|
| Absence de son et d'image | <ul style="list-style-type: none">- Vérifiez que le téléviseur est sous tension.- Essayez une autre chaîne. Le problème peut provenir de l'émission.- Le cordon d'alimentation est-il correctement inséré dans la prise secteur ?- Vérifiez la direction et/ou l'emplacement de votre antenne.- Testez la prise secteur en branchant un autre produit sur la même prise. |
| L'image apparaît lentement après la mise sous tension | <ul style="list-style-type: none">- Il s'agit d'un comportement normal car l'image est coupée durant le processus de démarrage du téléviseur. Si l'image n'apparaît pas après cinq minutes, contactez votre centre de dépannage clientèle. |
| Couleur ou image médiocre ou absente | <ul style="list-style-type: none">- Ajustez la couleur dans l'option de menu.- Éloignez suffisamment le téléviseur et le magnétoscope l'un de l'autre.- Essayez une autre chaîne. Le problème peut provenir de l'émission.- Les câbles vidéo sont-ils installés correctement ?- Activez une fonction pour restaurer la luminosité de l'image. |
| Les barres horizontales/verticales ou l'image tremblent | <ul style="list-style-type: none">- Vérifiez les interférences locales telles qu'un appareil électrique ou un outil d'alimentation. |
| Réception médiocre sur certaines chaînes | <ul style="list-style-type: none">- La station ou la chaîne câblée rencontre des problèmes. Consultez une autre chaîne.- Le signal de station est faible. Repositionnez l'antenne afin de pouvoir recevoir les chaînes aux signaux plus faibles.- Vérifiez les sources d'interférence potentielles. |
| Lignes ou rayures sur les images | <ul style="list-style-type: none">- Vérifiez l'antenne. Changez sa position. |
| Aucune image lors de la connexion du câble HDMI | <ul style="list-style-type: none">- Vérifiez que votre câble HDMI est de la version 1.3 ou d'une version supérieure.- L'utilisation d'un câble HDMI antérieur à la version 1.3 peut entraîner un scintillement ou l'absence d'image à l'écran. Utilisez les câbles les plus récents compatibles au minimum avec HDMI version 1.3. |

La fonction audio ne marche pas.

| | |
|---|---|
| Image correcte mais absence de son | <ul style="list-style-type: none">- Appuyez sur le bouton + ou -.- Son sous silence ? Appuyez sur le bouton MUTE.- Essayez une autre chaîne. Le problème peut provenir de l'émission.- Les câbles audio sont-ils installés correctement ? |
| Aucune sortie provenant de l'une des enceintes | <ul style="list-style-type: none">- Ajustez l'équilibre dans l'option de menu. |
| Le téléviseur émet un son inhabituel | <ul style="list-style-type: none">- Un changement d'humidité ou de température ambiante peut engendrer des bruits inhabituels lorsque le téléviseur est allumé ou éteint. Ceci n'indique pas une panne du téléviseur. |
| Absence de son lors de la connexion d'un câble HDMI ou USB | <ul style="list-style-type: none">- Vérifiez que le câble HDMI est de version 1.3.- Vérifiez que le câble USB est de version 2.0. |

| Le mode PC ne fonctionne pas correctement. (s'applique uniquement au mode PC) | |
|---|--|
| Le signal est hors de portée (format non valide) | - Ajustez la résolution, ou la fréquence horizontale ou verticale. - Vérifiez la source d'entrée. |
| Barre ou bande verticale en arrière-plan, bruit horizontal et position incorrecte | - Utilisez la configuration automatique ou réglez l'horloge, la phase ou la position H/V. (option) |
| La couleur de l'écran est instable ou uniforme | - Vérifiez le câble de signal. - Réinstallez la carte vidéo PC. |

| Dysfonctionnement des paramètres IMAGE | |
|--|--|
| Lorsque l'utilisateur modifie les paramètres de l'image, le téléviseur revient automatiquement aux paramètres initiaux après un certain temps. | - Cela signifie que le téléviseur est actuellement en Mode Expo.. Pour basculer en mode Usage familial, procédez comme suit : Dans le menu TV, choisissez OPTION -> Réglage d'environnement -> Usage familial. Vous êtes à présent en mode Usage familial. |

ENTRETIEN

Les dysfonctionnements précoces peuvent être évités. Un nettoyage soigneux et régulier peut prolonger la durée de vie de votre nouveau téléviseur.

Attention : assurez-vous de mettre l'appareil hors tension et de débrancher le cordon d'alimentation avant de commencer tout nettoyage.

Nettoyage de l'écran.

- 1 Un bon moyen d'éloigner la poussière de votre écran pendant une durée prolongée est d'imprégner un tissu doux avec un mélange d'eau tiède et d'adoucissant pour linge ou de détergent pour vaisselle. Essorez le tissu jusqu'à ce qu'il soit presque sec, puis utilisez-le pour nettoyer l'écran.
- 2 Assurez-vous d'utiliser un minimum d'eau. Laissez l'eau ou l'humidité s'évaporer avant de remettre l'appareil sous tension.

Nettoyage du cadre

- Pour enlever les poussières ou la saleté, essuyez le cadre avec un tissu doux, sec et non pelucheux.
- N'utilisez pas de tissu mouillé.

Absence prolongée

ATTENTION

- Si vous prévoyez de laisser votre téléviseur éteint pendant une période prolongée (des vacances, par exemple), débranchez le cordon d'alimentation pour le protéger contre les possibles dommages dus à la foudre ou des surtensions.

ANNEXE

SPÉCIFICATIONS DU PRODUIT

| MODÈLES | | 32LF73** | 42LF73** | 32LH33** | 42LH33** |
|---|-----------------------------|---|--|--|--|
| | | 32LF7300-ZD | 42LF7300-ZD | 32LH3300-ZC | 42LH3300-ZC |
| Dimensions (L x H x P) | avec socle | 797,0 x 597,0 x 227,3 mm 31,3 x 23,5 x 8,9 pouces | 1026,2 x 734,0 x 293,8 mm 40,4 x 28,8 x 11,5 pouces | 805,0 x 583,0 x 224,0 mm 31,7 x 23,0 x 8,8 pouces | 1028,0 x 715,4 x 297,0 mm 40,5 x 28,2 x 11,7 pouces |
| | sans socle | 797,0 x 558,6 x 100,5 mm 31,3 x 21,9 x 3,9 pouces | 1026,2 x 687,9 x 111,8 mm 40,4 x 27,0 x 4,4 pouces | 805,0 x 531 x 79,9 mm 31,7 x 20,9 x 3,1 pouces | 1 028,0 x 658,6 x 87,8 mm 40,5 x 25,9 x 3,5 pouces |
| Poids | avec socle | 12,8 kg / 28,2 lbs | 20,7 kg / 45,6 lbs | 12,4 Kg / 27,3 lbs | 18,6 kg / 41,0 lbs |
| | sans socle | 11,3 kg / 24,9 lbs | 18,1 kg / 39,9 lbs | 11,1 kg / 24,5 lbs | 16,7 kg / 36,8 lbs |
| Puissance requise | | CA100-240 V~50/60 Hz | CA100-240 V~50/60 Hz | CA100-240 V~50/60 Hz | CA100-240 V~50/60 Hz |
| Consommation | | 170 W | 215 W | 165 W | 205 W |
| Taille du module CI (Largeur x Hauteur x Profondeur) | | 100,0 x 55,0 x 5,0 mm 3,94 x 2,17 x 0,20 pouces | | | |
| Système | | PAL B/G, D/K, I SECAM B/G, DK | | | |
| Couverture de programme | | VHF: E2 ~ E12, UHF: E21 ~ E69, CATV: S1 ~ S20, HYPER: S21 ~ S47 | | | |
| Impédance de l'antenne externe | | 75 ohms | | | |
| Conditions ambiantes | Température en exploitation | 0 à 40°C / 32 à 104°F | | | |
| | Humidité de fonctionnement | Moins de 80 % | | | |
| Conditions ambiantes | Température de stockage | -20 à 60°C / -4 à 140°F | | | |
| | Humidité en stockage | Moins de 85 % | | | |

- Les spécifications ci-dessus sont susceptibles d'être modifiées sans préavis.

LICENCE OPEN SOURCE

Avis sur le logiciel Open Source

Les exécutable GPL et les bibliothèques LGPL ci-dessous utilisés dans ce produit sont soumis aux accords de licence GPL2.0/LGPL2.1:

EXECUTABLES GPL:

- Linux kernel 2.6
- busybox
- freetype

BIBLIOTHEQUES LGPL:

- glibc
- libexif
- id3lib

LG Electronics propose de vous fournir le code source sur CD-ROM pour un montant couvrant le coût de cette distribution, en l'occurrence le coût des supports, de l'expédition et de la manutention, sur simple demande par courrier électronique à LG Electronics, à l'adresse suivante : Opensource@lge.com

Cette offre est valable pendant une période de trois (3) ans à compter de la date de la distribution de ce produit par LG Electronics.

Vous trouverez une copie des licences GPL et LGPL aux pages suivantes.

<http://www.gnu.org/licenses/old-licenses/gpl-2.0.html>

Vous pouvez également trouver la traduction des licences GPL, LGPL sur les sites <http://www.gnu.org/licenses/old-licenses/gpl-2.0-translations.html>, <http://www.gnu.org/licenses/old-licenses/lgpl-2.1-translations.html>.

- Ce logiciel est basé en partie sur le travail d'Independent JPEG Group.
- Ce logiciel comprend la bibliothèque de compression Zlib, développée par Jean-loup Gailly et Mark Adler.

Copyright (C) 1995-2005 Jean-loup Gailly et Mark Adler.

LG Electronics Inc.