

OWNER'S MANUAL

РУКОВОДСТВО ПО ЭКСПЛУАТАЦИИ
ПАЙДАЛАНУШЫНЫҢ НҰСҚАУЛЫҒЫ
ІНСТРУКЦІЯ З ЕКСПЛУАТАЦІЇ



Please read all of the information on page 3, 4 carefully. This information contains important instructions for the safe use and the maintenance of the appliance.
Внимательно изучите сведения, приведенные на стр. 5, 6. В них содержатся важные инструкции по безопасности, эксплуатации и обслуживанию пылесоса.
7 - 8-ші беттердегі барлық ақпаратты оқып шығыңыз. Бұл ақпаратта шаңсорғышты қауіпсіз пайдалану мен қызмет көрсету жөніндегі нұсқаулар берілген.
Уважно прочитайте відомості, наведені на стор. 9, 10. Там містяться важливі інструкції з безпеки, експлуатації й обслуговування пристрою.

VK9916****



MFL67260801

Table of contents

Содержание

Мазмұны

Зміст

Information for Your Safety	3~4
Основные правила техники безопасности	5~6
ҚАУІПСІЗДІК ЖӨНІНДЕГІ МАҢЫЗДЫ НҰСҚАУЛАР	7~8
Важливі правила техніки безпеки	9~10
How to Use	11~26
Использование пылесоса	11~26
Қалай пайдалану керек	11~26
Використання пилососа	11~26
Assembling cleaner	11
Сборка пылесоса	11
Шаңсорғышты жинақтау.....	11
Складання пилососа	11
Using Carpet/Floor Nozzle and Carpet Master	12
Использование комбинированной насадки пол/ковёр и насадки «Мастер ковров»	12
Кілем/еденге арналған қондырма Кілем шебері	12
ВКористування насадками для килима/підлоги та Carpet Master.....	12
How to use the Plate for Wet Cleaning/Storage	13
Пользование пластиной для влажной уборки/Хранение	13
Дымқыл тазалауға арналған табақты пайдалану/Сақталуы	13
Як користуватися пластиною для вологого прибирання/Зберігання.....	13
Dry Vacuuming	14~16
Сухая чистка	14~16
Құрғақ тазалау	14~16
Сухе прибирання.....	14~16
Wet Cleaning	17~19
Влажная чистка	17~19
Дымқыл тазалау	17~19
Вологе прибирання.....	17~19
Aqua Cleaning	20~21
Аква чистка	20~21
AQUA тазалау	20~21
Прибирання з аквафільтром	20~21
Carpet Cleaning	22
Чистка ковров	22
Кілем тазалау	22
Чищення килимів	22
Window Cleaning	23
Чистка окон	23
Терезе тазалау	23
Миття вікон.....	23
Tile Cleaning/Sofa Cleaning	24
Чистка кафеля/Чистка диванов	24
Тақташа тазалау/Диван тазалау	24
Чищення плитки/Чищення диванів.....	24
Dust Tank Cleaning/Clean Filter Cleaning	25
Чистка контейнера для пыли/Чистка фильтра	25
Шаңтұтқыш сауытты тазалау/Сүзгіні тазалау	25
Чищення контейнера для пилу/Чищення фільтра.....	25
Exhaust Filter Cleaning	26
Очистка выпускного фильтра	26
Шығыс сүзгіні тазалау	26
Чищення випускного фільтра	26

IMPORTANT SAFETY INSTRUCTIONS

Read and follow all instructions before using your vacuum cleaner to prevent the risk of fire, electric shock, personal injury, or damage when using the vacuum cleaner. This guide do not cover all possible conditions that may occur. Always contact your service agent or manufacturer about problems that you do not understand. This appliance complies with the following EC Directives :-2006/95/EC Low Voltage Directive -2004/108/EC EMC Directive.



This is the safety alert symbol.

This symbol alerts you to potential hazards that can kill or hurt you and others.

All safety messages will follow the safety alert symbol and either the word "WARNING" or "CAUTION."

These words mean:



WARNING

This symbol will alert you to hazards or unsafe practices which could cause serious bodily harm or death.



CAUTION

This symbol will alert you to hazards or unsafe practices which could cause personal injury or property damage.



WARNING

- **Do not plug in if control knob is not in OFF position.**
Personal injury or product damage could result.
- **Keep children away and beware of obstructions when rewinding the cord to prevent personal injury**
The cord moves rapidly when rewinding.
- **Disconnect electrical supply before servicing or cleaning the unit or when cleaner is not in use.**
Failure to do so could result in electrical shock or personal injury.
- **Do not use vacuum cleaner to pick up anything that is burning or smoking such as cigarettes, or hot ashes.**
Doing so could result in death, fire or electrical shock.
- **Do not vacuum flammable or explosive substances such as gasoline, benzene, thinners, propane (liquids or gases).**
The fumes from these substances can create a fire hazard or explosion. Doing so could result in death or personal injury.
- **Do not handle plug or vacuum cleaner with wet hands.**
Doing so could result in death or electrical shock.
- **Do not unplug by pulling on cord.**
Doing so could result in product damage or electrical shock. To unplug, grasp the plug, not the cord.
- **Keep hair, loose clothing, fingers, and all parts of the body away from openings and moving parts.**
Failure to do so could result in electrical shock or personal injury.
- **Do not pull or carry by cord, use cord as a handle, close a door on cord, or pull cord around sharp edges or corners. Do not run vacuum cleaner over cord. Keep cord away from heated surfaces.**
Failure to do so could result in electrical shock or personal injury or fire or product damage.
- **The hose contains electrical wires. Do not use it if it is damaged, ccut or punctured.**
Failure to do so could result in death, or electrical shock.
- **Do not allow to be used as toy. Close attention is necessary when used by or near children.**
Personal injury or product damage could result.
- **Do not use the vacuum cleaner if the power cord or plug is damaged or faulty.**
Personal injury or product damage could result. In these cases, contact LG Electronics Service Agent to avoid hazard.
- **Do not continue to vacuum if any parts appear missing or damaged.**
Personal injury or product damage could result. In these cases, contact LG Electronics Service Agent to avoid hazard.
- **Do not use an extension cord with this vacuum cleaner.**
Fire hazard or product damage could result.
- **Using proper voltage.**
Using improper voltage may result in damage to the motor and possible injury to the user. Proper voltage is listed on the bottom of vacuum cleaner.
- **Turn off all controls before unplugging.**
Failure to do so could result in electrical shock or personal injury.
- **Do not change the plug in any way.**
Failure to do so could result in electrical shock or personal injury or product damage. Doing so result in death. If plug does not fit, contact a qualified electrician to install the proper outlet.
- **Repairs to electrical appliances may only be performed by qualified service engineers.**
Improper repairs may lead to serious hazards for the user.

IMPORTANT SAFETY INSTRUCTIONS

CAUTION

- **Do not put any objects into openings.**
Failure to do so could result in product damage.
- **Do not use with any opening blocked: keep free of dust, lint, hair, and anything that may reduce air flow.**
Failure to do so could result in product damage.
- **Do not use vacuum cleaner without the dust tank and/or filters in place.**
Failure to do so could result in product damage.
- **Always clean the dust bin after vacuuming carpet cleaners or fresheners, powders and fine dust.**
These products clog the filters, reduce airflow and can cause damage to the cleaner. Failure to clean the dust bin could cause permanent damage to the cleaner.
- **Do not use vacuum cleaner to pick up sharp hard objects, small toys, pins, paper clips, etc.**
They may damage the cleaner or dust bin.
- **Store the vacuum cleaner indoors.**
Put the vacuum cleaner away after use to prevent tripping over it.
- **The vacuum cleaner is not intended to use by young children or infirm people without supervision.**
Failure to do so could result in personal injury or product damage.
- **Only use parts produced or recommended by LG Electronics Service Agents.**
Failure to do so could result in product damage.
- **Use only as described in this manual. Use only with LG recommended or approved attachments and accessories.**
Failure to do so could result in personal injury or product damage.
- **To avoid personal injury and to prevent the machine from falling when cleaning stairs, always place it at the bottom of stairs.**
Failure to do so could result in personal injury or product damage.
- **Make sure the filters (exhaust filter and motor safety filter) are completely dry before replacing in the machine.**
Failure to do so could result in product damage.
- **Do not dry the filter in an oven or microwave.**
Failure to do so could result in fire hazard.
- **Do not dry the filter in a clothes dryer.**
Failure to do so could result in fire hazard.
- **Do not dry near an open flame.**
Failure to do so could result in fire hazard.
- **Do not suck in the cement powder.**
- **If the power cord is damaged, it must be replaced by an approved LG Electronics Service Agent to avoid a hazard.**
- **This appliance is not intended for use by persons (including children) with reduced physical, sensory or mental capabilities, or lack of experience and knowledge, unless they have been given supervision or instruction concerning use of the appliance by a person responsible for their safety.**
Children should be supervised to ensure that they do not play with the appliance.

Thermal protector :

This vacuum cleaner has a special thermostat that protects the pump in case of pump overheating. If the pump suddenly doesn't work, turn off the switch and unplug the vacuum cleaner. Check the vacuum cleaner for possible source of overheating such as operating pump without spraying shampoo. If these conditions are found, fix them and at least 30 minutes before attempting to use pump. After 30 minutes, plug the vacuum cleaner back in and turn on the switch. If the pump still does not operate, contact a qualified electrician.

ОСНОВНЫЕ ПРАВИЛА ТЕХНИКИ БЕЗОПАСНОСТИ

Для предотвращения риска возгорания, поражения электрическим током, получения травм или нанесения ущерба при пользовании пылесосом, прочтите все инструкции и строго их соблюдайте. Данное руководство не включает все возможные условия, с которыми можно столкнуться. По возникающим у Вас дополнительным вопросам обращайтесь в наши сервисные центры. Данный прибор соответствует следующим Директивам ЕС: Директива 2006/95/ЕС для низких напряжений, директива 2004/108/ЕС по электромагнитной совместимости.



Это символ, предупреждающий об опасности.

Этот знак предупреждает вас о потенциальных источниках опасности, которые могут стать причиной травмы или смерти для вас или других людей. Любые сообщения в отношении безопасности сопровождаются предупредительным знаком или словом «ОСТОРОЖНО» или «ВНИМАНИЕ». Эти слова означают:



ОСТОРОЖНО

Этот знак предупреждает вас об источниках опасности, либо об опасных действиях, которые могут стать причиной серьезной травмы или смерти.



ВНИМАНИЕ

Этот значок предупреждает об опасностях или неосторожных действиях, которые могут привести к повреждению имущества или травмированию.



ОСТОРОЖНО

- **Не включать в сеть, если ручка управления находится в положении ВКЛ.**

Это может привести к травме или повреждению прибора.

- **Не подпускайте к прибору детей, а при сматывании шнура, во избежание травмы, обеспечьте его свободное движение.**

При сматывании шнур движется быстро.

- **Перед проведением обслуживания, чистки прибора или в случае, если прибор не используется, отключайте прибор от сети.**

Несоблюдение этого указания может привести к поражению электрическим током или травме.

- **Не собирайте прибором какие-либо горящие или дымящиеся предметы, например сигареты или горячий пепел.**

В результате это может привести к смертельному исходу, возгоранию или поражению электрическим током.

- **Не проводите сбор горючих или взрывчатых веществ, например бензина, бензола, разбавителя, пропана (жидкого или газообразного).**

Испарения таких веществ могут стать источником возгорания или взрыва. Несоблюдение этого указания может стать причиной травмы или смертельного исхода.

- **Не беритесь за вилку шнура или пылесос мокрыми руками.**

Это может стать причиной смертельного исхода или привести к поражению электрическим током.

- **Не извлекайте вилку из розетки за сетевой шнур.**

Это может привести к повреждению прибора, поражению электрическим током. Чтобы вынуть вилку из розетки, держитесь за вилку, а не за шнур.

- **Держите волосы, свободную одежду, пальцы и все части тела на расстоянии от отверстий и движущихся деталей.**

Несоблюдение этого указания может привести к поражению электрическим током или личной травме.

- **Не переносить и не перемещать прибор за шнур, не использовать шнур в качестве ручки для переноски, не заземлять шнур дверьми, не тянуть шнур через острые кромки или углы. Не ставьте пылесос на шнур. Держите шнур вдали от нагретых поверхностей.**

Несоблюдение этого указания может привести к поражению электрическим током, личной травме, возгоранию или повреждению прибора.

- **Шланг содержит электрические провода. Не пользуйтесь поврежденным, разрезанным или проколотым шлангом.**
- Несоблюдение этого указания может привести к поражению электрическим током или смерти.

- **Не допускайте использование прибора в качестве игрушки. Если прибором пользуются дети, либо если они находятся рядом, будьте предельно внимательны.**
- Это может привести к травме или повреждению прибора.

- **Не пользуйтесь пылесосом с поврежденным или неисправным сетевым шнуром или вилкой.**
- Это может стать причиной травмы или повреждения опасных ситуаций, обращайтесь к представителю по техническому обслуживанию компании LG Electronics.

- **Не продолжайте чистку при наличии каких-либо дефектов, отсутствующих деталей или повреждениях.**
- Это может стать причиной травмы или повреждения прибора. В таких случаях, во избежание создания опасных ситуаций, обращайтесь к представителю по техническому обслуживанию компании LG Electronics.

- **С данным пылесосом не использовать удлинитель.**
- Это может привести к опасному возгоранию или повреждению прибора.

- **Включать в сеть с соответствующим напряжением сети.**
- Включение прибора в сеть с несоответствующим напряжением может привести к поломке электродвигателя, возможно, к травме пользователя. Соответствующее напряжение сети указано на днище пылесоса.

- **Перед отключением от сети, выключите все элементы управления.**

Несоблюдение этого указания может привести к поражению электрическим током или травме.

- **Не модифицируйте вилку каким-либо образом.**

Несоблюдение этого указания может привести к поражению электрическим током, травме или повреждению прибора. Модификация вилки может стать причиной смерти. Если вилка не подходит, обратитесь к квалифицированному электрику для установки соответствующей розетки.

- **Ремонт электроприборов должны выполнять только квалифицированные инженеры по техническому обслуживанию.**

Неправильно выполненный ремонт может привести к серьезным опасностям для пользователя.

ОСНОВНЫЕ ПРАВИЛА ТЕХНИКИ БЕЗОПАСНОСТИ

ВНИМАНИЕ

- **Не вставляйте посторонние предметы в непредназначенные для этого отверстия прибора.**
Несоблюдение этого указания может привести к повреждению прибора.
- **Не пользоваться прибором с заблокированными отверстиями: держать отверстия свободными от грязи, комков пыли, волос и всего, что может уменьшить поток воздуха.**
Несоблюдение этого указания может привести к повреждению прибора.
- **Не пользуйтесь пылесосом без пылесборника и/или установленных фильтров.**
Несоблюдение этого указания может привести к повреждению прибора.
- **Всегда прочищайте пылесборник после уборки средствами для чистки ковров или освежителя, порошков или мелкой пыли.**
Эти вещества засоряют фильтр и сокращают поток воздуха, а также способны привести к поломке пылесоса. Если не чистить пылесборник, то это может привести к неисправимой поломке пылесоса.
- **Не используйте пылесос для сбора острых, твердых предметов, мелких игрушек, булавок, скрепок и т.д.** Они могут повредить пылесос или контейнер для сбора пыли.
- **Храните пылесос в помещении.**
Во избежание случайного включения, убирайте пылесос после использования.
- **Пылесос не предназначен для того, чтобы им пользовались дети без наблюдения.**
Несоблюдение этого указания может привести к травме или повреждению прибора.
- **Используйте только детали изготовленные или рекомендованные представителем по техническому обслуживанию LG Electronics.**
Несоблюдение этого указания может привести к повреждению прибора.
- **Пользуйтесь прибором только в соответствии с инструкциями, приведенными в настоящем руководстве.**
Используйте прибор только с приспособлениями и насадками рекомендованными или одобренными LG Electronics.
Несоблюдение этого указания может привести к травме или повреждению прибора.
- **Во избежание травмы и предотвращения падения машины при чистке лестниц, всегда ставьте прибор у подножия лестницы.**
Несоблюдение этого указания может привести к травме или повреждению прибора.
- **Проверьте, чтобы фильтр (выходной фильтр, воздушный фильтр, защитный фильтр электродвигателя) полностью высох перед повторной установкой в прибор.**
Несоблюдение этого указания может привести к повреждению прибора.
- **Не сушите фильтр в духовке или микроволновой печи.**
Несоблюдение этого указания может привести к риску возгорания.
- **Не сушите фильтр в сушилке для одежды.**
Несоблюдение этого указания может привести к риску возгорания.
- **Не сушите рядом с открытым пламенем.**
Несоблюдение этого указания может привести к риску возгорания.
- **Не используйте прибор для сбора цементной пыли.**
- **Если провод питания поврежден, он должен быть заменен только сертифицированным сервисным агентом LG Electronics, чтобы предотвратить угрозу удара током.**
- **Прибор не предназначен для использования лицами (включая детей) с пониженными физическими, чувственными или умственными способностями или при отсутствии у них жизненного опыта или знаний, если они не находятся под контролем или не проинструктированы об использовании прибором, ответственным за их безопасность.**
Дети должны находиться под контролем для недопущения игры с прибором.

Устройство термической защиты :

В данном пылесосе установлен специальный термостат, защищающий насос в случае его перегрева. Если насос внезапно перестанет работать, выключите пылесос и отсоедините его от сети. Проверьте пылесос для установки возможной причины перегрева, например использование пылесоса без распыляемого шампуня. Когда причина будет установлена, устраните ее и подождите по меньшей мере 30 минут, прежде чем продолжить пользоваться пылесосом. Через 30 минут снова подключите пылесос к сети и включите его выключатель. Если пылесос по-прежнему не работает, обратитесь к квалифицированному электрику.

ҚАУІПСІЗДІК ЖӨНІНДЕГІ МАҢЫЗДЫ НҰСҚАУЛАР

Шаңсорғышты пайдаланған кезде өрт шығу, электр тогы соғу, адамдарды жарақаттау немесе зақым келтіру қатерін азайту үшін барлық қауіпсіздік шараларын оқып шығыңыз және орындаңыз. Орын алуы мүмкін жағдайлардың бәрі бұл нұсқаулықта қамтылмаған. Өзіңізге түсініксіз мәселелерге қатысты әрқашан да қызмет көрсетуші агентке немесе өндірушіге хабарласыңыз. Бұл аспап төмендегі ЕС нұсқауларымен сыйысымды: 2006/95/ЕС төмен кернеу талаптары және 2004/108/ЕС EMC талаптары.



Бұл қауіпсіздік туралы ескерту белгісі.

Бұл белгі сізді және басқа адамдарды қазаға ұшыратуы немесе зақым келтіруі мүмкін ықтимал қатерлер туралы ескертеді.

Қауіпсіздік туралы барлық хабарлар қауіпсіздік туралы ескерту белгісі мен “ЕСКЕРТУ” немесе “АБАЙ БОЛЫҢЫЗ” деген сөздерден кейін келеді.

Бұл сөздер төмендегіні білдіреді:

! ЕСКЕРТУ

Бұл белгі денеге елеулі жарақат келтіруі немесе қазаға ұшыратуы мүмкін қатерлер немесе қатерлі іс-әрекеттер туралы ескертеді.

! АБАЙ БОЛЫҢЫЗ

Бұл таңба жарақаттануға немесе мүліктің зақымдануына әкелуі мүмкін қауіптер мен қауіпті әрекеттер туралы ескертеді.

! ЕСКЕРТУ

- **Егер басқару түймешесі OFF қалпында тұрмаса, токқа қоспаңыз.**
Бұл адамды жарақаттауы немесе құрылғыны зақымдауы мүмкін.
- **Адамдардың жарақат алуынан сақтану үшін, сымды кері ораған кезде балаларды жақындатпаңыз және кедергілерден сақтаныңыз**
Кері ораған кезде сымның қозғалысы өте жылдам болады.
- **Шаңсорғышты жөндеген немесе тазалаған кезде немесе ол пайдаланылмайтын жағдайда оны электр тогынан ажыратып қойыңыз.**
Олай етпеген жағдайда, электр тогы соғуы немесе адамды жарақаттауы мүмкін.
- **Шаңсорғышты шылым немесе ыстық күл сияқты жанып немесе түтіндеп жатқан заттарды жинау үшін пайдаланбаңыз.**
Олай етсеңіз, қазаға ұшыратуы, өрт шығуы немесе электр тогы соғуы мүмкін.
- **Бензин, бензол, сұйылтқыштар, пропан сияқты жанғыш немесе жарылғыш заттарды (сұйықтықтар немесе газдар) шаңсорғышпен тазаламаңыз.**
Мұндай заттардың булары өрт шығу немесе жарылыс қатерін тудыруы мүмкін. Олай етсеңіз, қазаға ұшыратуы немесе жарақаттауы мүмкін.
- **Қуат көзі ашасын немесе шаңсорғышты дымқыл қолмен ұстамаңыз.**
Олай етсеңіз, қазаға ұшыратуы немесе электр тогы соғуы мүмкін.
- **Токтан суырған кезде сымнан тартпаңыз.**
Олай етсеңіз құрылғыға зақым келуі немесе электр тогы соғуы мүмкін. Токтан суыру үшін сымнан емес, ашадан ұстаңыз.
- **Шашыңызды, кең киімді, саусақтарыңызды және барлық дене мүшелеріңізді шаңсорғыштың саңылаулары мен қозғалатын бөлшектерінен аулақ ұстаңыз.**
Олай етпеген жағдайда, электр тогы соғуы немесе адамды жарақаттауы мүмкін.
- **Сымнан ұстап тартпаңыз және тасымаңыз, сымды тұтқа ретінде пайдаланбаңыз, сымның үстінен есікті жаппаңыз, және сымды қыры өткір жиектер мен бұрыштарды айналдыра тартпаңыз. Шаңсорғышты сымның үстінен жүргізбеңіз. Сымды қытты қызған беткі қабаттардан аулақ ұстаңыз.**
Олай етпеген жағдайда, электр тогы соғуы немесе адамды жарақаттауы немесе өрт шығуы немесе құрылғыға зақым келуі мүмкін.
- **Шлангының ішінде электр сымдары бар. Егер түтік зақымданған, тілінген немесе тесілген болса, оны пайдаланбаңыз.**
Олай етпеген жағдайда, қазаға ұшыратуы немесе электр тогы соғуы мүмкін.
- **Ойыншық ретінде пайдалануға рұқсат етпеңіз. Балалар пайдаланса немесе олар жақын жерде болса, мұқият қадағалау керек.**
Бұл адамды жарақаттауы немесе құрылғыны зақымдауы мүмкін.
- **Қуат көзі сымы немесе ашасы бүлінген немесе ақаулы болса, шаңсорғышты пайдаланбаңыз.**
Бұл адамды жарақаттауы немесе құрылғыны зақымдауы мүмкін. Мұндай жағдайда қатерден сақтану үшін LG Electronics компаниясының сервистік агентіне хабарласыңыз.
- **Шаңсорғыштың қандай да бір бөлшектері жоқ болып шықса немесе зақымданған болса, тазалауды тоқтатыңыз.**
Бұл адамды жарақаттауы немесе құрылғыны зақымдауы мүмкін. Мұндай жағдайда қатерден сақтану үшін LG Electronics компаниясының сервистік агентіне хабарласыңыз.
- **Осы шаңсорғышқа ұзартқыш сымды пайдаланбаңыз.**
Бұл өрт шығу қатеріне немесе құрылғының зақымдалуына себеп болуы мүмкін.
- **Дұрыс кернеуді пайдалану.**
Дұрыс емес кернеуді пайдалану қозғалтқышқа зақым келтіруі немесе пайдаланушыны жарақаттауы мүмкін. Дұрыс кернеу шаңсорғыштың түбіндегі тізімде келтірілген.
- **Тоқ көзінен суырмас бұрын барлық басқару тетіктерін ажыратыңыз.**
Олай етпеген жағдайда, электр тогы соғуы немесе адамды жарақаттауы мүмкін.
- **Қандай жағдайда да ашаны ауыстырмаңыз.**
Олай болған жағдайда, электр тогы соғуы немесе адамды жарақаттауы немесе құрылғыға зақым келуі мүмкін. Олай етсеңіз, қазаға ұшыратуы мүмкін. Егер аша дәл келмесе, дұрыс розетка орнату үшін білікті электр маманын шақырыңыз.
- **Электр аспаптарын жөндеуді тек білікті техникалық қызмет көрсететін инженерлер ғана іске асыруы тиіс.**
Дұрыс жөндемеу пайдаланушыға елеулі қатер төндіруі мүмкін.

ҚАУІПСІЗДІК ЖӨНІНДЕГІ МАҢЫЗДЫ НҰСҚАУЛАР

⚠ АБАЙ БОЛЫҢЫЗ

- **Саңылаулардың ішіне ешқандай бөгде заттарды салмаңыз.**
Бұл нұсқауды орындамасаңыз, құрылғыға зақым келуі мүмкін.
- **Құрылғының саңылауы бұғаттаулы тұрғанда оны пайдаланбаңыз: саңылауларды шаңнан, жүн-жұрқадан, қыл-қыбырдан және ауаның өтуін азайтатын кез келген заттан таза ұстаңыз.**
Бұл нұсқауды орындамасаңыз, құрылғыға зақым келуі мүмкін.
- **Шаңсорғыштың шаңтұтқыш сауыты және/немесе сүзгілері орнында болмаса, оны пайдаланбаңыз.**
Бұл нұсқауды орындамасаңыз, құрылғыға зақым келуі мүмкін.
- **Кілем тазартқыштарды немесе ауа тазартқыштарды, ұнтақтар мен ұсақ шаңды сорғызғаннан кейін шаң жинағыш науаны әрдайым тазалаңыз.**
Мұндай заттар сүзгілерді бітеп, ауа өтуін азайтады, және шаңсорғыштың бұзылуына себеп болуы мүмкін. Шаң жинағыш науаны тазаламаса, бұл құрылғыға қайтып қалпына келмейтіндей зақым келтіруі мүмкін.
- **Шаңсорғышты өткір әрі қатты заттарды, кішкентай ойыншықтарды, түйреуіштерді, қағаз қыстырғыштарды т.с.с. жинау үшін пайдаланбаңыз.**
Бұл шаңсорғышқа немесе шаң жинағыш науаға зақым келтіруі мүмкін.
- **Шаңсорғышты үйдің ішінде сақтаңыз.**
Шаңсорғышқа сүрінбеу үшін оны пайдаланғаннан кейін жинап қойыңыз.
- **Шаңсорғыш ересектердің бақылауынсыз жас балалардың немесе мүгедек адамдардың пайдалануына арналмаған.**
Бұл нұсқауды орындамасаңыз, адамды жарақаттауы немесе құрылғыға зақым келуі мүмкін.
- **Тек LG Electronics компаниясының техникалық қызмет көрсететін өкілдері ұсынған бөлшектерді ғана пайдаланыңыз.**
Бұл нұсқауды орындамасаңыз, құрылғыға зақым келуі мүмкін.
- **Тек осы нұсқаулықта көрсетілген жолмен пайдаланыңыз. Тек LG компаниясы ұсынған немесе рұқсат еткен бөлшектер мен керек-жарақтарды ғана пайдаланыңыз.**
Бұл нұсқауды орындамасаңыз, адамды жарақаттауы немесе құрылғыға зақым келуі мүмкін.
- **Басқыштарды тазалаған кезде жарақаттанбас үшін және құрылғыны төменге құлатып алмас үшін оны әрдайым сатының төменгі жағына қойыңыз.**
Бұл нұсқауды орындамасаңыз, адамды жарақаттауы немесе құрылғыға зақым келуі мүмкін.
- **Сүзгілерді (күйе сүзгісі мен қозғалтқыштың сақтандырғыш сүзгісі) құрылғыға салмас бұрын олардың толық құрғағанына көз жеткізіңіз.**
Бұл нұсқауды орындамасаңыз, құрылғыға зақым келуі мүмкін.
- **Сүзгіні қыздырма пеште немесе микротолқынды пеште құрғатпаңыз.**
Олай етсеңіз адамды жарақаттауы мүмкін.
- **Сүзгіні киім кептіретін машинада құрғатпаңыз.**
Олай етсеңіз адамды жарақаттауы мүмкін.
- **Ашық жанған оттың қасында құрғатпаңыз.**
Олай етсеңіз адамды жарақаттауы мүмкін.
- **Шаңсорғышты цемент ұнтағын сору үшін пайдаланбаңыз.**
- **Егер қуат көзі сымы бүлінген болса, қатерден сақтану үшін оны LG Electronics техникалық қызмет көрсетуші агенті ауыстыруға тиіс.**
- **Дене, сезім не ақыл-ой мүмкіндіктері шектеулі немесе тәжірибесі мен білімі жеткіліксіз адамдардың (соның ішінде балалардың) қауіпсіздігі үшін жауапкершілік көтеретін адам осы құрылғыны пайдалануға қатысты оларды қадағаламаса немесе нұсқау бермесе, бұл құрылғыны олардың қолдануына болмайды. Балалар осы аспаппен ойнамауы үшін оларды қадағалап жүру керек.**

Жылудан қорғау құрылғысы:

Осы шаңсорғышта орнатылған арнайы термостат сорғы қатты қызып кеткен жағдайда оны қорғайды. Егер сорғы кенеттен жұмыс істемей қалса, қосқышты ажыратыңыз да, шаңсорғышты тоқтан суырыңыз.

Шаңсорғыштың сорғының шампунь бүрікпестен жұмыс істеуі сияқты себептен асқын қызып кетпегенін тексеріңіз. Егер мұндай жағдайлар анықталса, оларды жөндеңіз де, сорғыны пайдаланбас бұрын кем дегенде 30 минут күтіңіз. 30 минут өткеннен кейін шаңсорғышты тоқ көзіне жалғап, қосқышты іске қосыңыз. Егер сорғы әлі де жұмыс істемей тұрса, білікті электрші маманға хабарласыңыз.

ВАЖЛИВІ ПРАВИЛА ТЕХНІКИ БЕЗПЕКИ

Для запобігання ризику пожежі, ураження електричним струмом, травмування або завдання збитків при користуванні пилососом прочитайте всі інструкції та чітко дотримуйтеся їх. Ця інструкція не включає всі можливі умови, з якими можна стикнутися. Якщо у Вас виникають питання, звертайтеся в наші сервісні центри або до виробника. Цей пристрій відповідає вимогам директив ЄС: 2006/95/ЄС - Директива про низьку напругу, 2004/108/ЄС - Директива про електромагнітну сумісність.



Це символ, що попереджає про небезпеку.

Цей знак попереджає Вас про потенційні джерела небезпеки, які можуть стати причиною травми або смерті для Вас або інших людей.

Усі повідомлення відносно безпеки супроводжуються попереджувальним знаком або словом "ОБЕРЕЖНО" чи "УВАГА". Ці слова означають:



ПОПЕРЕДЖЕННЯ

Цей знак попереджає про джерела небезпеки або про небезпечні дії, які можуть стати причиною серйозної травми або смерті.



УВАГА

Цей знак попереджає про джерело небезпеки або про небезпечні дії, що можуть стати причиною травми або матеріальних збитків.



ПОПЕРЕДЖЕННЯ

- **Не підключайте пристрій до електромережі, якщо ручка керування не перебуває в положенні OFF (Вимкн).**
Це може призвести до травми або пошкодження приладу.
- **Не підпускайте до приладу дітей, а при змотуванні шнура, щоб уникнути травми, забезпечте його вільний рух.**
При змотуванні шнур рухається швидко.
- **Перед проведенням обслуговування, чищення пристрою або у випадку, якщо пристрій не використовується, відключайте його від мережі.**
Невиконання цього правила може призвести до ураження електричним струмом або травми.
- **Не збирайте пристроєм будь-які предмети, що палають або димлять, наприклад сигарети або гарячий попіл.**
Це може призвести до смерті, пожежі або ураження електричним струмом.
- **Не прибирайте пилососом горючі або вибухонебезпечні речовини, наприклад бензин, бензол, розріджувачі, пропан (рідкий або газоподібний).**
Пари цих речовин можуть стати джерелом загоряння або вибуху. Це може призвести до травми або смерті.
- **Не торкайтеся пилососа і не вставляйте вилку в розетку вологими руками.**
Це може призвести до ураження електричним струмом або смерті.
- **Не відключайте виріб від електромережі, смикаючи за кабель.**
Це може призвести до ураження електричним струмом або пошкодження пристрою. Щоб вийняти вилку з розетки, тримайтеся за вилку, а не за шнур.
- **Тримайте волосся, широкий одяг, пальці та всі частини тіла на відстані від отворів і деталей, що рухаються.**
Невиконання цього правила може призвести до ураження електричним струмом або травми.
- **Не переносьте та не переміщайте пристрій за шнур, не використовуйте шнур як ручку для перенесення, не защемляйте його дверима, не тягніть через гострі краї або кути. Не ставте пилосос на шнур. Тримайте шнур подалі від нагрітих поверхонь.**
Невиконання цього правила може призвести до ураження електричним струмом, травми, пожежі або пошкодження пристрою.
- **Шланг містить електричні дроти. Не користуйтеся пошкодженим, розрізаним або проколотим шлангом.**
Невиконання цього правила може призвести до ураження електричним струмом або смерті.
- **Не дозволяйте використовувати пилосос як іграшку. Необхідний нагляд дорослих, якщо виріб використовують діти, або він працює поруч з ними.**
Це може призвести до травми або пошкодження приладу.
- **Не використовуйте пилосос, якщо його мережний кабель чи вилка пошкоджені або несправні.**
Це може призвести до травми або пошкодження приладу. У цих випадках звертайтеся до представника сервісної служби компанії LG Electronics.
- **Не експлуатуйте пилосос при виявленні дефектів, відсутності або пошкодженні деталей.**
Це може призвести до травми або пошкодження приладу. У цих випадках звертайтеся до представника сервісної служби компанії LG Electronics.
- **Не використовуйте подовжувач. Це може призвести до пожежі або пошкодження приладу.**
- **Вмикайте в мережу тільки з належною напругою.**
Вмикання в мережу з неналежною напругою може призвести до пошкодження електродвигуна і, можливо, травми користувача. Належне значення напруги живлення наведено на днищі пилососа.
- **Перед відключенням від мережі, вимкніть всі елементи керування.**
Невиконання цього правила може призвести до ураження електричним струмом або травми.
- **Не модифікуйте вилку будь-яким чином.**
Невиконання цього правила може призвести до ураження електричним струмом, травми або пошкодження пристрою. Це може навіть призвести до смерті. Якщо вилка не підходить, зверніться до кваліфікованого електрика для установки відповідної розетки.
- **Ремонт електроприладів повинні виконувати лише кваліфіковані інженери з технічного обслуговування.**
Неправильно виконаний ремонт може стати причиною серйозної небезпеки для користувача.

ВАЖЛИВІ ПРАВИЛА ТЕХНІКИ БЕЗПЕКИ

УВАГА

- **Не вставляйте сторонні предмети в непризначені для цього отвори.**
Невиконання цієї вимоги може призвести до пошкодження пристрою.
- **Не користуйтеся приладом із заблокованими отворами: тримайте отвори вільними від бруду, пилу, волосся та усього, що може зменшити потік повітря.**
Невиконання цієї вимоги може призвести до пошкодження пристрою.
- **Не користуйтеся пилососом без мішка для пилу та/або встановлених фільтрів.**
Невиконання цієї вимоги може призвести до пошкодження пристрою.
- **Завжди прочищайте пилосос після прибирання з використанням засобів для чищення килимів або освіжувачів, всмоктування пилососом порошоків чи дрібного пилу.**
Ці речовини засмічують фільтр і зменшують потік повітря, а також здатні призвести до поломки пилососа. Якщо не чистити пилосос, це може привести до поломки пилососа, так що його вже не можна буде відремонтувати.
- **Не використовуйте пилосос для збирання гострих, твердих предметів, дрібних іграшок, шпильок, скріпок тощо.**
Вони можуть пошкодити пилосос або контейнер для пилу.
- **Зберігайте пилосос у приміщенні.**
Щоб не спіткнутися за пилосос, прибирайте його після використання.
- **Пилосос не призначений для використання маленькими дітьми або недієздатними людьми без нагляду.**
Невиконання цієї вимоги може призвести до травми чи пошкодження пристрою.
- **Використовуйте лише ті запасні частини, які виготовлені LG Electronics або рекомендовані сервісною службою компанії.**
Невиконання цієї вимоги може призвести до пошкодження пристрою.
- **Користуйтеся приладом тільки відповідно до наведених тут інструкцій. Використовуйте прилад тільки із приладами та насадками, рекомендованими або схваленими LG.**
Невиконання цієї вимоги може призвести до травми чи пошкодження пристрою.
- **Щоб уникнути травм та запобігти падінню пилососа при чищенні сходів, завжди ставте прилад у підніжжя сходів.**
Невиконання цієї вимоги може призвести до травми чи пошкодження пристрою.
- **Перевірте, щоб фільтри (вихідний фільтр та захисний фільтр електродвигуна) повністю висохли перед повторною установкою в прилад.**
Невиконання цієї вимоги може призвести до пошкодження пристрою.
- **Невиконання цієї вимоги може призвести до пошкодження пристрою.**
Невиконання даної вимоги може призвести до пожежі.
- **Не сушіть фільтр у сушарці для одягу.**
Невиконання даної вимоги може призвести до пожежі.
- **Не сушіть поруч із відкритим полум'ям.**
Невиконання даної вимоги може призвести до пожежі.
- **Не збирайте пилососом цемент.**
- **Щоб уникнути нещасних випадків при пошкодженні мережного кабелю, його заміну повинен здійснювати сертифікований представник компанії LG Electronics**
- **Цей пристрій не призначений для використання особами (у т.ч. дітьми) з фізичними, розумовими вадами або порушеннями почуттів, із недостатнім досвідом або знаннями, за винятком випадків, коли їм надає інструкції або за ними наглядає особа, відповідальна за їх безпеку. За малими дітьми слід наглядати, щоб вони не гралися з пристроєм.**

Пристрій теплового захисту:

Пилосос обладнаний спеціальним термостатом, який захищає насос від перегріву. Якщо насос раптово припиняє свою роботу, вимкніть живлення пилососа і відключіть його від розетки. Перевірте пилосос на можливі причини перегріву, такі як, наприклад, робота насоса без шампуню. Якщо такі обставини мають місце, усуньте засмічення та зачекайте 30 хвилин до повторного використання насоса. Через 30 хвилин підключіть пилосос до електромережі та увімкніть живлення. Якщо насос не працює, зверніться до кваліфікованого електрика.

How to use Assembling Cleaner

Использование пылесоса Сборка пылесоса

Қалай пайдалану керек шаңсорғышты жинақтау

Використання пилососа Складання пилососа

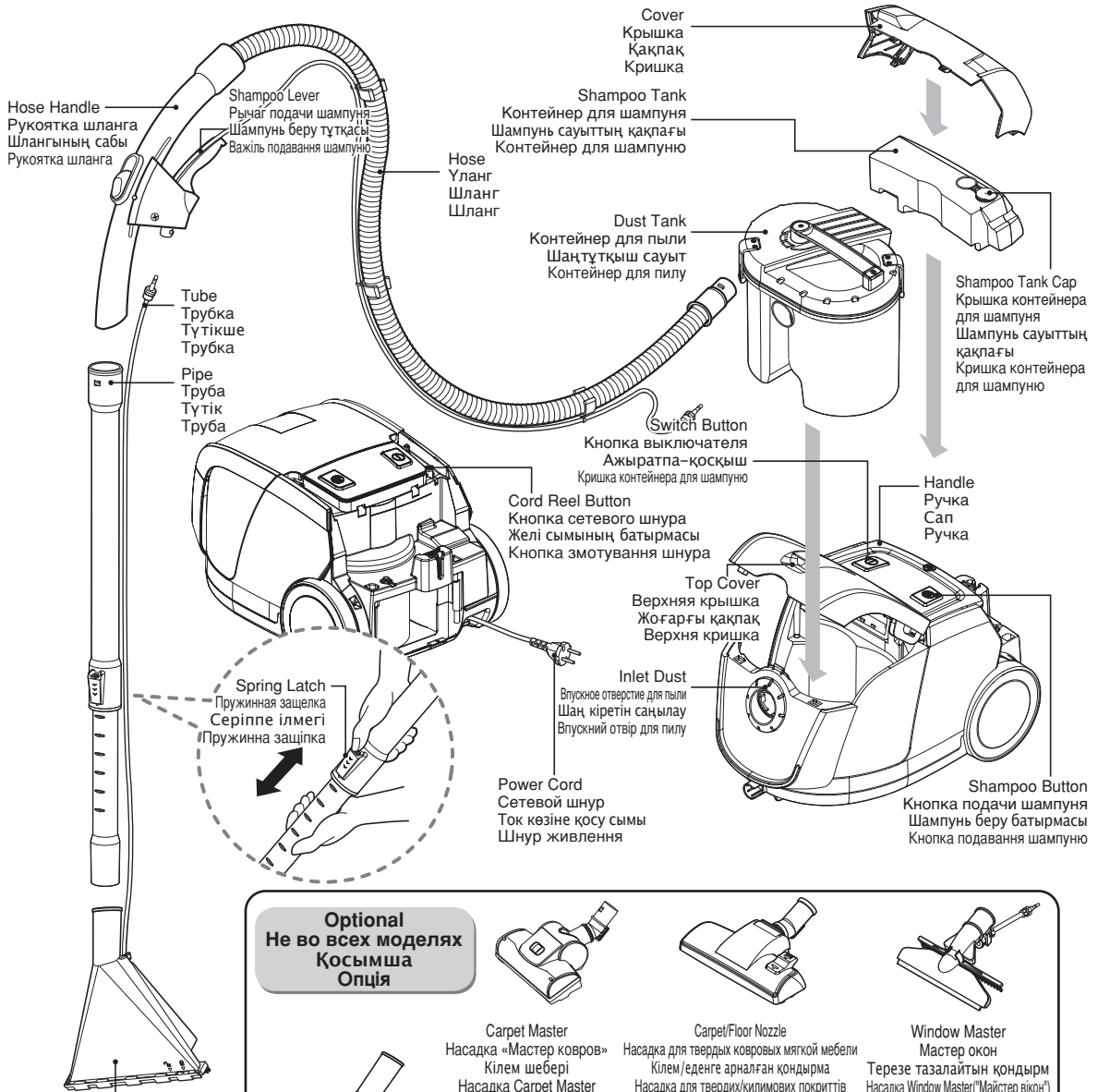

Optional
Не во всех моделях
Қосымша
Опція



How to use Using Carpet/Floor Nozzle and Carpet Master

Использование пылесоса Использование комбинированной насадки пол/ковер и насадки «Мастер ковров»

Қалай пайдалану керек Кілем/еденге арналған қондырма Кілем шебері

Використання пилососа Використання насадками для килима/підлоги та Carpet Master

Using Carpet/Floor Nozzle

Использование комбинированной насадки пол/ковер
Кілем/еденге арналған қондырма
Насадка для чищення килима/підлоги

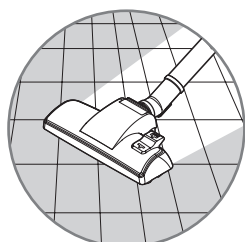

Floor
Пол
Еден
Підлога

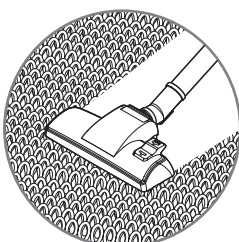

Carpet
Ковер
Кілем
Килим

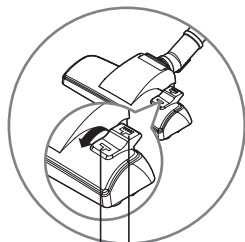

2 Carpet
Ковер
Кілем
Килим

1 Floor
Пол
Еден
Підлога

1  : Floor
Пол
Еден
Підлога

2  : Carpet
Ковер
Кілем
Килим

Carpet Master

Насадка «Мастер ковров»
Кілем шебері
Насадка Carpet Master

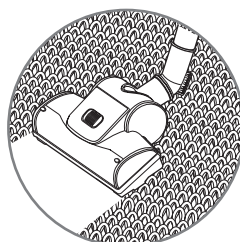

Carpet
Ковер
Кілем
Килим

Cleaning Carpet master
Чистка насадки «Мастер ковров»
Кілем тазалау шебері
Чищення насадки Carpet Master

Open
Открыть
Ашу
Відкрити

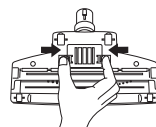

Bottom
Низ
Түбі
Низ

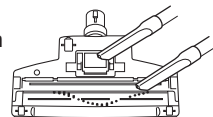

Press the button on the rear side of nozzle to separate the Air cover. Use the dusting brush & crevice tool to vacuum clean the brush and fan. Нажмите кнопку с задней стороны насадки для снятия крышки воздушного отверстия. При выполнении чистки щетки и вентилятора с помощью пылесоса используйте щетку для удаления пыли и щелевую насадку. Ауа қаппағын шешіп алу үшін ұштың артқы жағындағы түймені басыңыз. Щетка мен желдеткішті шаңсорғышпен тазалау үшін шаң щеткасын және қысық құралды пайдаланыңыз. Натисніть на кнопку внизу насадки та зніміть кришку. За допомогою насадки для пилу та щілинної насадки очистіть щітку та крильчатку.

How to use Using Accessory Nozzles

Использование пылесоса Дополнительные насадки

Қалай пайдалану керек Қосымша қондырмаларды пайдалану

Використання пилососа Використання додаткових насадок



Upholstery Nozzle

Насадка для чистки мягкой мебели
Жиһаз қаптамасын тазалауға
арналған қондырма
Насадка для чищення обивки

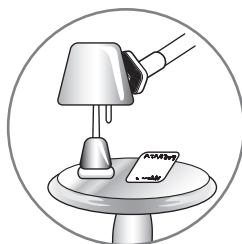

Dusting Brush

Щетка для удаления пыли
Шаң тазартқыш шөтке
Щітка для видалення пилу

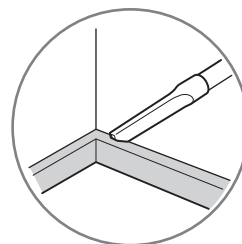

Crevice Tool

Насадка для чистки в
труднодоступных местах
Саңылауларды тазалайтын қондырма
Насадка для щілин

How to use How to use the Plate for Wet Cleaning

Использование пылесоса Пользование пластиной для влажной уборки

Қалай пайдалану керек Дымқыл тазалауға арналған табақты пайдалану

Використання пилососа Як користуватися пластиною для вологого прибирання

Notice!!

You can use the Plate for the whole functions (Dry, Wet, Aqua)
But we recommend using the Plate only for Wet Cleaning for the best performance.

Важная информация!!

Пластиной можно пользоваться при выполнении всех функций пылесоса (сухая, влажная и аква чистка) Однако для достижения наилучшего результата рекомендуем использовать пластину только для влажной уборки.

Ескерім!!

Табақты барлық функциялар (құрғақ, дымқыл, сумен тазалау) үшін пайдалануға болады Бірақ біз ең жақсы нәтижеге жету үшін табақты тек дымқыл тазалау үшін пайдалануды ұсынамыз.

Зауваження!!

Пластину можна використовувати у будь-якому режимі роботи (сухе прибирання, вологе прибирання, миття) Проте, для найкращого результату, ми рекомендуємо користуватися пластиною тільки в режимі вологого прибирання

1

Separating the Dust Cover and Connecting the Plate.

Снятие крышки контейнера для сбора пыли и установка пластины. Шаңтұтқыш сауыттың қақпағын алып, табақты жалғау. Відкрийте кришку контейнера для збору пилу і встановіть пластину

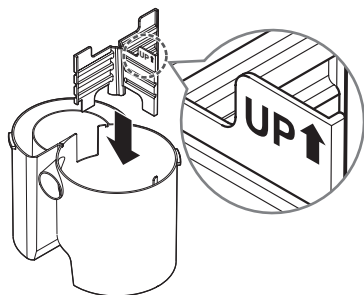

2

Sliding the Plate along guide line.

Перемещение пластины вдоль направляющих. Табақты бағыттауыш сызықтың бойымен сырғыту. Просувайте пластину по напрямних

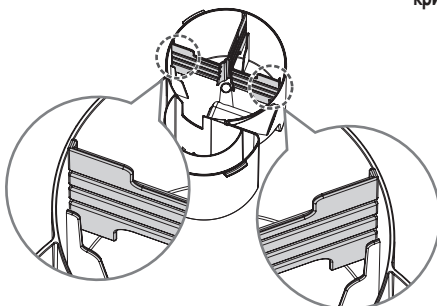

3

If the Plate is connected wrong way, you can't close the Dust Cover.

Если пластина установлена неправильно, не удастся закрыть крышку контейнера для сбора пыли. Егер табак қате жалғанса, шаңтұтқыштың қақпағын жабыңыз. Якщо пластина встановлена неправильно, буде неможливо закрити кришку контейнера для збору пилу.

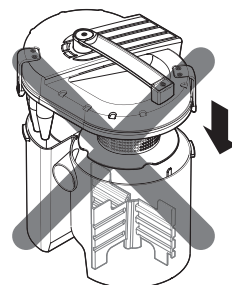

How to use Storage

Использование пылесоса Хранение

Қалай пайдалану керек Сақталуы

Використання пилососа зберігання

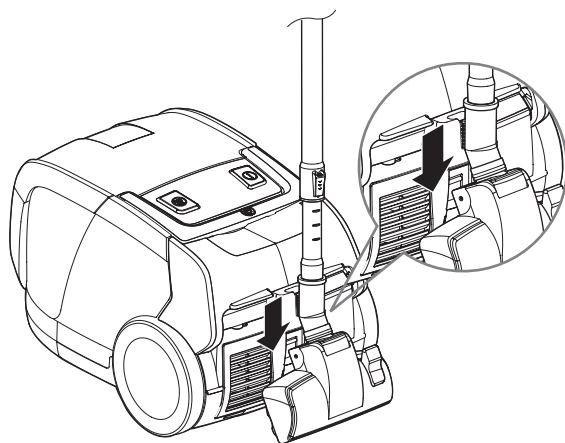

How to use Dry Vacuuming

Использование пылесоса Сухая чистка

Қалай пайдалану керек Құрғақ тазалау

Використання пилососа Сухе прибирання

3

The Air Flow Regulator allows you to change the vacuum suction for different fabric and carpet weight. Adjust the suction power with Air Flow Regulator in the handle.

Регулятор силы всасывания позволяет адаптировать условия чистки для материи и ковров различной плотности. Отрегулируйте мощность переключателем на ручке.

Ауа сору күшінің реттегіші қалыңдығы әр түрлі маталар мен кілемдердің шаңын түрліше тазалауға мүмкіндік береді. Шаң сору күшін саптағы ауа сору күшін реттегіш арқылы лайықтаңыз.

Регулятор сили всмоктування дає змогу пристосувати режим роботи пилососу відповідно до матеріалів чи килимів, які чистять. Відрегулюйте потужність перемикачем на ручці.

1

Connecting the dust tank.

Установка контейнера для сбора пыли
Шаңтұтқыш сауытты орнату
Установка контейнера для збирання пилу.

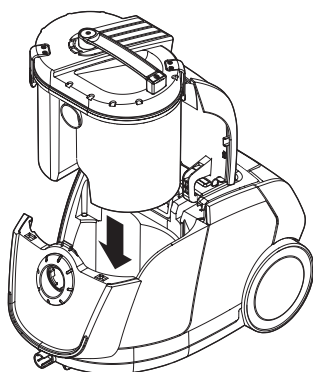

2

Closing the Top Cover Assy

Закрывание верхней крышки аппарата
Аппараттың үстіңгі қақпағын жабу
Закривання верхньої кришки апарата

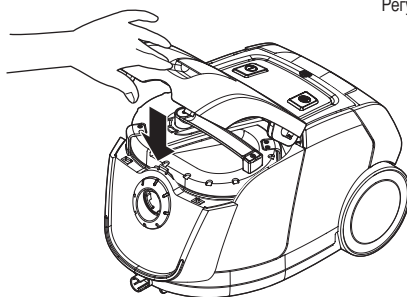

3

Assembling Hose and Pipe

Подсоединение трубки и шланга
Шланғылар мен түтіктерді жинақтау
Складання шлангів і трубок

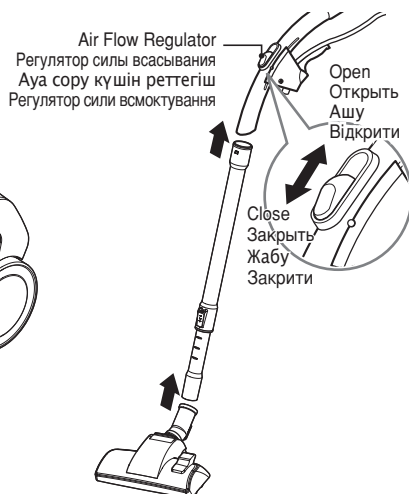

4

Connecting the Hose

Подсоединение шланга
Шланғыны жалғау
Приєднання шланга

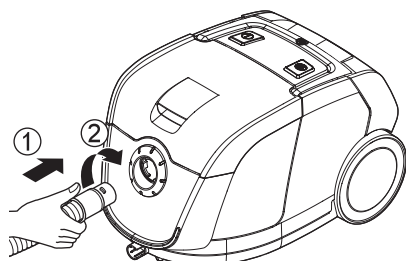

5

Turning on the Power Switch

Включение питания
Қуат көзін қосу
Вмикання живлення

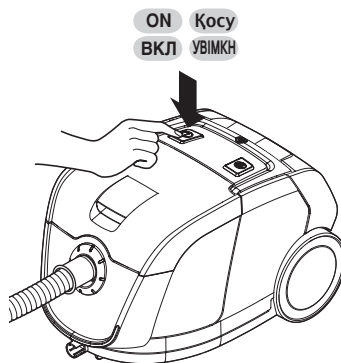

6

Cleaning the Floor/Carpet.

Чистка пола/ковра
Еден/кілем тазалау
Чищення підлоги/килима.

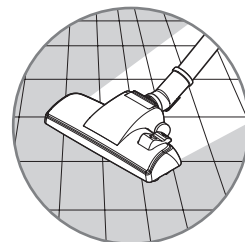

WARNING!

Gently rinse guide buoy separately under a cold running water until the water runs clear.
Do not use detergent or a washing machine or dishwasher. Shake off excess water from the guide buoy.
 Re-assemble and place it back in your machine.

ПРЕДУПРЕЖДЕНИЕ!

Аккуратно промойте каждую деталь фильтра в холодной проточной воде до тех пор, пока вода не станет чистой. **Нельзя использовать моющие средства, а так же мыть детали фильтра в стиральной или посудомоечной машине.**

ЕСКЕРТУ!

Сүзгінің әр бөлігін ағып тұрған салқын суға әбден тазартқанша бөлек-бөлек абайлап жуыңыз.
Тазартқыш зат пайдаланбаңыз немесе кір жуғыш машина мен ыдыс жуғыш машинада жумаңыз.
 Сүзгінің бөлшектерінен артық суды сілкіп тастаңыз.
 Сүзгіні жинақтаңыз да, аппаратқа қайта орнатыңыз.

ПОПЕРЕДЖЕННЯ!

Акуратно промойте кожну деталь фільтра в холодній проточній воді, доки вода не стане чистою.
 Не використовуйте миючі засоби і не мийте деталі в пральній чи посудомийній машині.
 Стряхніть із фільтра залишки води.
 Знову зберіть його та установіть в пилосос у корпус.

After Cleaning**После чистки****Тазалағаннан кейін****Після очищення**

7

Opening the Top Cover Assy and Lifting the Dust Tank.

Снятие верхней крышки и извлечение контейнера для сбора пыли.
 Үстіңгі қақпақты алу және шаңтұтқыш сауытты алып шығу.
 Відкривання верхньої кришки та виймання контейнера для збирання пилу

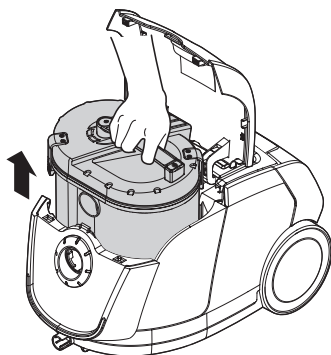
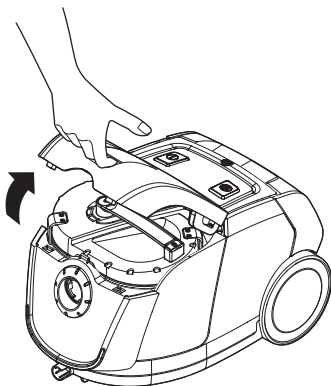

8

Separating the Dust Cover and Pouring the cleaning Dust.

Снятие крышки контейнера для сбора пыли и очищение контейнера.
 Шаңтұтқыш сауыттың қақпағын алу және сауытты шаңнан босату.
 Зняття кришки контейнера для збирання пилу та очищення контейнера.

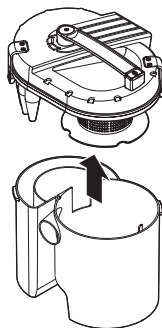

9

Washing the Guide Buoy.

Промывание фильтра.
 Сүзгіні жуу.
 Промивання фільтра.

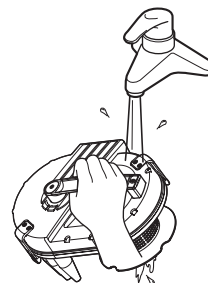

10

Removing the Cleaning Water & Connecting the Dust Cover.

Удаление воды, установка крышки контейнера для сбора пыли.
Суды төгу, шаңтұтқыш сауыттың қақпағын орнына салу.
Вилучення води, установка кришки контейнера для збирання пилу.

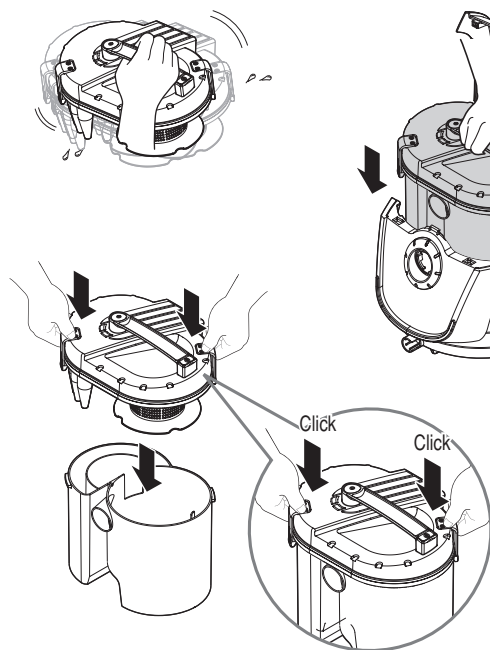

11

Connecting the Dust Tank.

Установка контейнера для сбора пыли.
Шаңтұтқыш сауытты орнату.
Установка контейнера для збирання пилу.

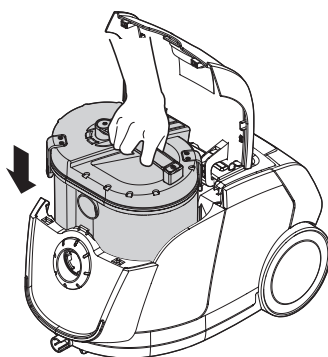

12

Closing the Top Cover Assy.

Закрывание верхней крышки аппарата.
Аппараттың үстіңгі қақпағын жабу.
Закривання верхньої кришки апарата.

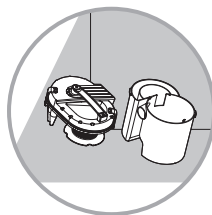
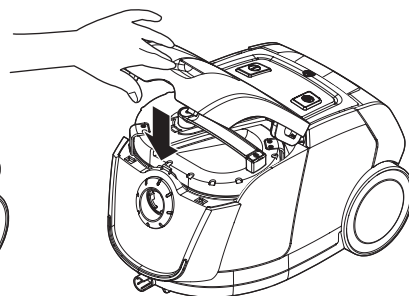

Notice

After Washing, remove the moisture and dry components sufficiently in shade

Примечание

После промывки удалите остатки влаги и тщательно просушите детали в затененном месте.

Ескерім

Жуғаннан кейін ылғалдылықты кетіріп, құрамдас бөліктерді көлеңкеде жетерліктей құрғатыңыз.

Зауваження

Після миття видаліть із компонентів залишки вологи та покладіть у затінок до повного висихання

How to Use Wet Cleaning

Использование пылесоса Влажная чистка

Қалай пайдалану керек Дымқыл тазалау

Використання пилососа Вологе прибирання

7

If there is a strange sound in the pump, put the cleaning fluids into the shampoo tank. Because it indicates that there is no cleaning fluid in the shampoo tank. Если насос производит посторонний шум добавьте в контейнер для шампуня чистящей жидкости. Шум говорит о том, что в контейнере для шампуня не осталось чистящей жидкости. Егер сорғыдан түсінісіз дыбыс шықса, шампуньға арналған сауытқа сұйық тазартқыш құйыңыз. Себебі дыбыс шампуньға арналған сауытта сұйық тазартқыш қалмағанын білдіреді. Якщо насос створює сторонній шум додайте в контейнер для шампуню рідини, що чистить. Шум говорить про те, що в контейнері для шампуню не залишилося рідини, що чистить.

1

Opening Shampoo Tank Cover & lifting Shampoo Tank

Открытие крышки контейнера для шампуня и извлечение контейнера
Открытие крышки контейнера для шампуня и извлечение контейнера
Відкриття кришки резервуара для шампуню та виймання резервуара.

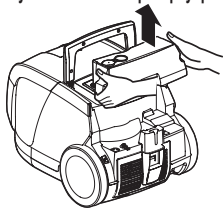

2

Opening the Tank Cap Открытие крышки резервуара Сауыттың қақпағын ашу Відкриття кришки резервуара



3

Pouring Water & Shampoo Заливание воды и шампуня Су мен шампунь құю Заливання води та шампуню

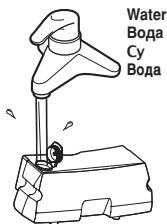

Standard Spot (About 1/20 of a Bottle)
Heavy Spot (About 1/10 of a Bottle)
Стандартное пятно (Прим. 1/20 бутылки)
Трудноудаляемое пятно (Прим. 1/10 бутылки)
Стандартты уя (Шамамен бөтелкенің 1/20 бөлігі)
Ауыр уя (Шамамен бөтелкенің 1/10 бөлігі)
Звичайне забруднення (Прибл. 1/20 канистри)
Сильне забруднення (Прибл. 1/10 канистри)

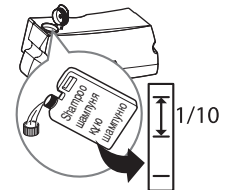

4

Closing Tank Cap and connecting Shampoo Tank, closing Shampoo Tank Cover

Закрывание крышки контейнера и установка контейнера для шампуня на место, закрывание крышки контейнера для шампуня
Сауыт қалпағын жабу және шампунь сауытын жалғау, шампунь сауытының қақпағын жабу
Закриття пробки резервуара та встановлення резервуара, закриття кришки резервуара.

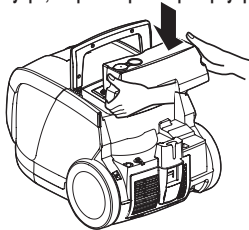

5

Connecting the Hose & Tube Подсоединение шланга Шлангы мен түтікті жалғау Приєднання шланга та труби

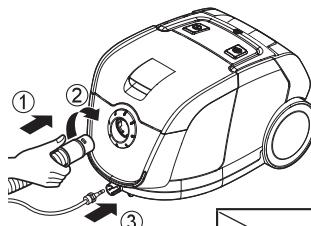

6

Assembling Hose & Pipes and connecting Tube Сборка шланга, труб и соединительного патрубку Шлангылар мен түтіктерді және жалғағыш түтікшені жинақтау Складання шлангів, трубок та з'єднувального патрубку

7

Turning on the Power & Shampoo Switch Включение питания и подачи шампуня Қуат көзін және шампунь беруді іске қосу Вмикання живлення та подавання шампуню

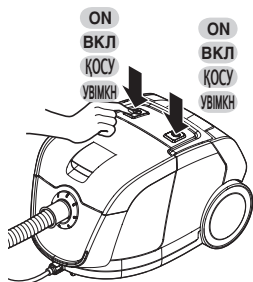

Nozzle Насадка Ұшы Насадка	Pipe & Hose Трубка и шланг Құбыр мен түтік Трубка і шланг		
	Carpet Ковер Кілем	Stretched Pipe Раздвинутая трубка Жазылған құбыр Розкладена трубка	Usage Использование Пайдалану Користування
	Tile Кафель Қыштакта плитка	Stretched Pipe Раздвинутая трубка Жазылған құбыр Розкладена трубка	Usage Использование Пайдалану Користування
	Window Окно Терезе вікно	Folded pipe Сложенная трубка Жиналған құбыр Складена трубка	Usage Использование Пайдалану Користування
	Sofa Мягкая мебель Диван диван	X	Usage Использование Пайдалану Користування

10

When you hear the big noise from the main body during the operation, empty the dust tank. Because it indicates that the safety float automatically closes the suction inlet and you will notice that no more liquid is sucked up.

В случае сильного шума в пылесосе очистите контейнер для мусора. Такой шум означает, что автоматический клапан закрыл впускное отверстие. Вы увидите, что жидкость перестала всасываться.

Шаңтұтқыштан қатты шуыл шыққан жағдайда, шаңтұтқыш саутты босатыңыз. Мұндай шуыл қауіпсіздік клапаны тартқыш саңылауды жауып тастағанын білдіреді әрі сіз сұйықтықтың сорылуы тоқтағанын байқайсыз.

У випадку сильного шуму в пилососі очистіть контейнер для пилу. Такий шум говорить про те, що автоматичний клапан закрити впускний отвір. Ви побачите, що рідина перестала всмоктуватися.

8

Pulling the lever
Перемещение рычага
Тұтқаны жоғары тарту
Переміщення важеля

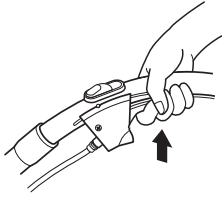

9

Wet Cleaning
Влажная чистка
Дымқыл тазалау
Вологе прибирання

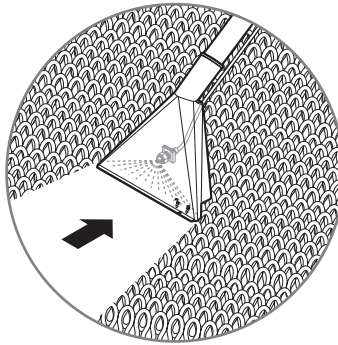

10

Checking the Cleaning Liquid
Проверка уровня чистящей жидкости
Сұйық тазартқышты тексеру
Відкриття верхньої кришки
апарата



MAX
Максимальный
Ең көп
Макс.

11

Opening the Top Cover Assy
Открытие верхней крышки аппарата
Аппараттың үстіңгі қақпағын ашу
Відкриття верхньої кришки
апарата

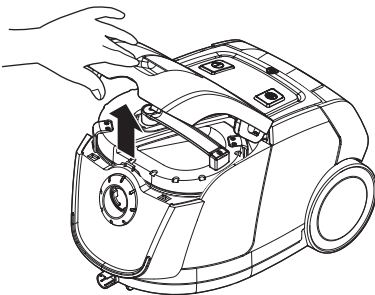

12

Lifting the Dust Tank
Извлечение контейнера для сбора пыли
Шаңтұтқыш сауытты алып шығу
Витягання резервуара для пилу

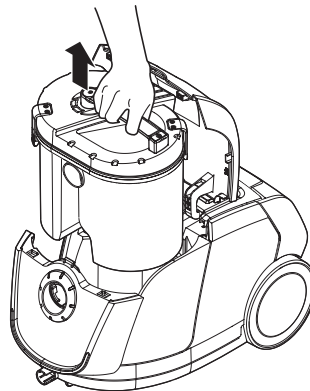

13

Removing Plate and pouring the Cleaning Liquid
Удаление пластины и выливание чистящей жидкости
Табақты алу және тазартқыш сұйықтықты құю
Зняття пластини та виливання чистильної рідини

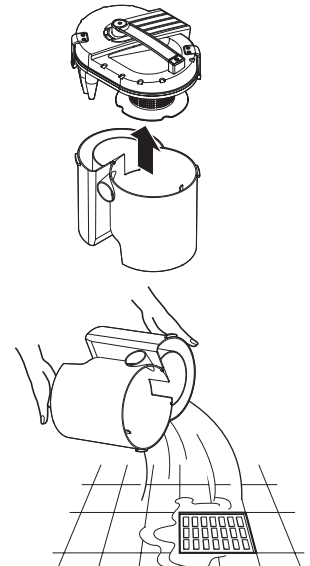

14

WARNING!

Gently rinse guide buoy separately under a cold running water until the water runs clear. Do not use detergent or a washing machine or dishwasher. Shake off excess water from the guide buoy. Re-assemble and place it back in your machine.

ПРЕДУПРЕЖДЕНИЕ!

Аккуратно промойте каждую деталь фильтра в холодной проточной воде до тех пор, пока вода не станет чистой. Нельзя использовать моющие средства, а так же мыть фильтр в посудомоечной или стиральной машине.

ЕСКЕРТУ!

Сүзгінің әр бөлігін ағып тұрған салқын суға әбден тазарғанша бөлек-бөлек абайлап жуыңыз.

Тазартқыш зат пайдаланбаңыз немесе кір жуғыш машина мен ыдыс жуғыш машинада жумаңыз. Сүзгінің бөлшегінен артық суды сілкіп тастаңыз. Сүзгіні жинақтаңыз да, аппаратқа қайта орнатыңыз.

ПОПЕРЕДЖЕННЯ!

Акуратно промойте каждую деталь фильтра в холодной проточной воде, доки вода не стане чистою. Не використовуйте миючі засоби і не мийте деталі в пральній чи посудомийній машині. Страхніть із фільтра залишки води. Знову зберіть його та установіть у пилосос.

14

Washing the Guide Buoy.
Промывание фильтра.
Сүзгіні жуу
Промивання фільтра.

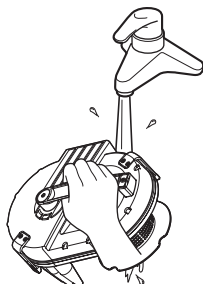

15

Removing the Cleaning Water & connecting the Dust Cover with Plate
Удаление воды для чистки, установка крышки контейнера для сбора пыли с пластиной
Тазалайтын суды төгу және табағы бар шаңтұтқыш сауыттың қақпағын жалғау
Вилучення води, установка кришки контейнера для збирання пилу.

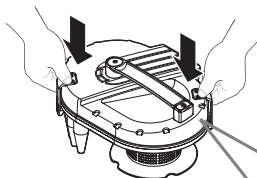
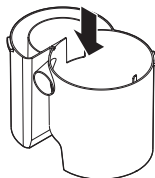
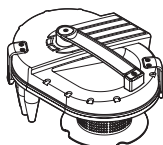
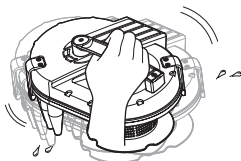

16

Connecting the Dust Tank.
Установка контейнера для сбора пыли.
Шаңтұтқыш сауытты орнату.
Установка контейнера для збирання пилу.

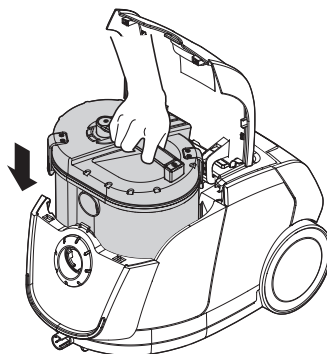

17

Closing the Top Cover Assy
Закрывание верхней крышки аппарата
Аппараттың үстіңгі қақпағын жабу
Закривання верхньої кришки апарата

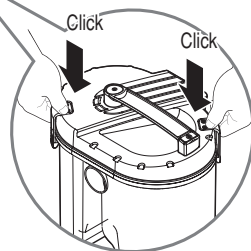
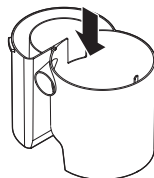
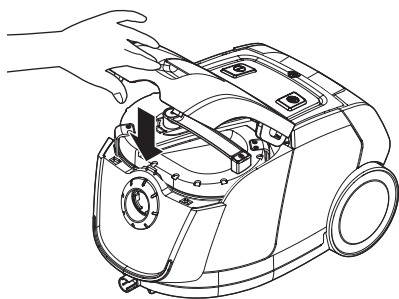
**Notice**

After Washing, remove the moisture and dry components sufficiently in shade

Примечание

После промывки удалите остатки влаги и тщательно просушите детали в затененном месте.

Ескерім

Жуғаннан кейін ылғалдылықты кетіріп, құрамдас бөліктерді көлеңкеде жетерліктей құрғатыңыз.

Зауваження

Після миття видаліть із компонентів залишки вологи та покладіть у затінок до повного висихання.

How to Use Aqua Cleaning

Использование пылесоса Аква чистка

Қалай пайдалану керек AQUA тазалау

Використання пилососа Прибирання з аквафільтром

6

The Air Flow Regulator allows you to change the vacuum suction for different fabric and carpet weight. Adjust the suction power with Air Flow Regulator in the handle.

Регулятор силы всасывания позволяет адаптировать условия чистки для материи и ковров различной плотности. Отрегулируйте мощность переключателем на ручке.

Ауа сору күшінің реттегіші қалыңдығы әр түрлі маталар мен кілемдердің шаңын түрліше тазалауға мүмкіндік береді. Шаң сору күшін саптағы ауа сору күшін реттегіш арқылы лайықтаңыз.

Регулятор сили всмоктування дає змогу пристосувати режим роботи пилососу відповідно до матеріалів чи килимів, які чистять. Відрегулюйте потужність перемикачем на ручці.

1

Opening the Top Cover Assy and Lifting the Dust Tank

Открытие верхней крышки аппарата и извлечение контейнера для сбора пыли
Үстіңгі қақпақты алу және шаңтұтқыш сауытты алып шығу
Відкриття верхньої кришки та виймання контейнера для збору пилу

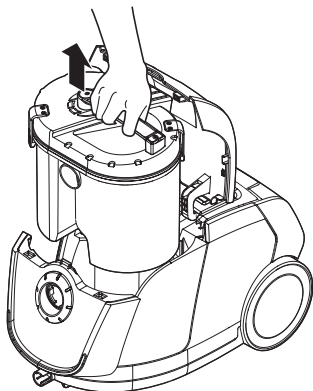

2

Separating the Dust Cover

Снятие крышки контейнера
Шаңтұтқыш сауыттың қақпағын
Відкрийте кришку контейнера для збору пилу і встановіть пластину

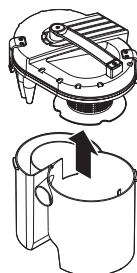

3

Pouring Water till the Aqua Filter Line and Closing the Dust Cover

Заливание воды до уровня аквафильтра и закрытие крышки контейнера для сбора пыли
Су сүзгісінің сызығына дейін су құю және шаңтұтқыш сауыттың қақпағын жабу
Заповнення водою до лінії на фільтрі води та закриття кришки контейнера для збору пилу

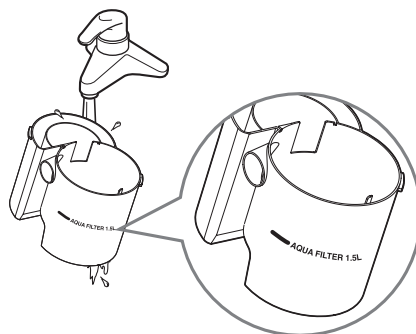

4

Connecting the Dust Tank and Closing the Top Cover Assy

Установка контейнера для сбора пыли и закрытие верхней крышки аппарата
Шаңтұтқыштың қақпағын жалғау және аппараттың үстіңгі қақпағын жабу
Установка контейнера для збору пилу і закриття верхньої кришки

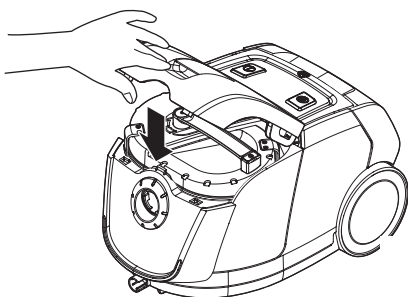

5

Connecting the Hose and Turn on the Power Switch

Подсоединение шланга и включение выключателя питания
Шланғыны жалғау және қуат қосқышын іске қосу
Підключення шланга і вмикання живлення

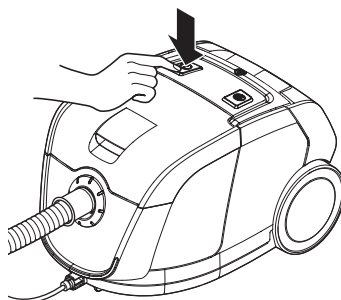

6

Cleaning the Floor/Carpet.

Чистка пола/ковра
Еден/кілем тазалау
Чищення підлоги/килима.

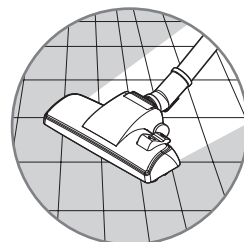

WARNING!

Gently rinse guide buoy separately under a cold running water until the water runs clear.
Do not use detergent or a washing machine or dishwasher. Shake off excess water from the guide buoy.
 Re-assemble and place it back in your machine.

ПРЕДУПРЕЖДЕНИЕ!

Аккуратно промойте каждую деталь фильтра в холодной проточной воде до тех пор, пока вода не станет чистой. **Нельзя использовать моющие средства, а так же мыть детали фильтра в стиральной или посудомоечной машине.**

ЕСКЕРТУ!

Сүзгінің әр бөлігін ағып тұрған салқын суға әбден тазарғанша бөлек-бөлек абайлап жуыңыз.
Тазартқыш зат пайдаланбаңыз немесе кір жуғыш машина мен ыдыс жуғыш машинада жумаңыз.
 Сүзгінің бөлшектерінен артық суды сілкіп тастаңыз.
 Сүзгіні жинақтаңыз да, аппаратқа қайта орнатыңыз.

ПОПЕРЕДЖЕННЯ!

Акуратно промойте кожну деталь фільтра в холодній проточній воді, доки вода не стане чистою.
Не використовуйте миючі засоби і не мийте деталі в пральній чи посудомийній машині.
 Стряхніть із фільтра залишки води.
 Знову зберіть його та установіть в пілосос у корпус.

After Cleaning Тазалағаннан кейін

После чистки Після очищення

7

Opening the Top Cover Assy and Lifting the Dust Tank.

Снятие верхней крышки и извлечение контейнера для сбора пыли.
 Үстіңгі қақпақты алу және шаңтұтқыш сауытты алып шығу.
 Відкриття верхньої кришки та виймання контейнера для збирання пилу.

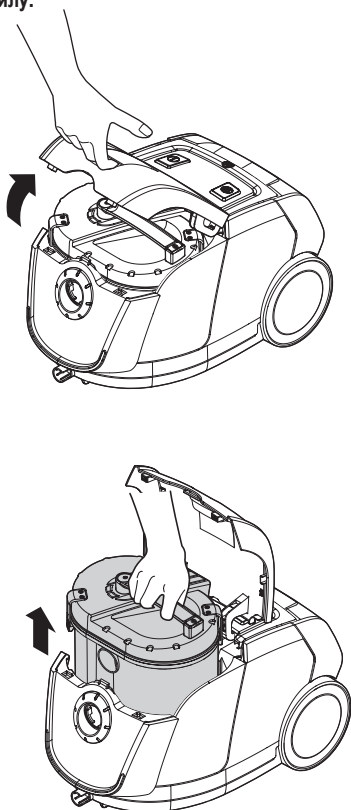

8

Separating the Dust Cover and Pouring the cleaning Dust.

Снятие крышки контейнера для сбора пыли и очищение контейнера.
 Шаңтұтқыш сауыттың қақпағын алу және сауытты шаңнан босату.
 Зняття кришки контейнера для збирання пилу та очищення контейнера.

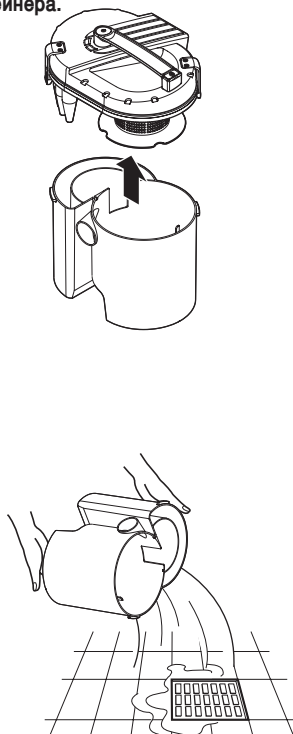
**Notice**

After Washing, remove the moisture and dry components sufficiently in shade

Примечание

После промывки удалите остатки влаги и тщательно просушите детали в затененном месте.

9

Washing the Guide Bouy and Dust Tank

Промывание фильтра и контейнера для сбора пыли
 Бағыттағыш пен шаңтұтқыш сауытты жуу
 Пральня Буі Көрівництво та пилу Танк

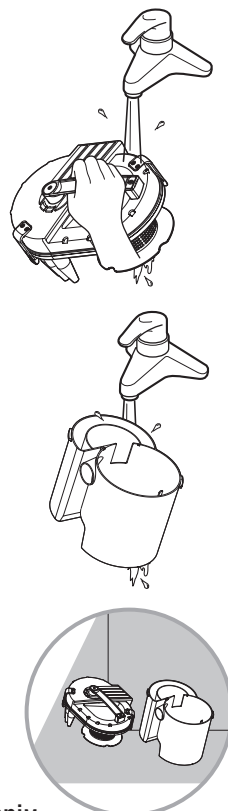
**Ескерім**

Жуғаннан кейін ылғалдылықты кетіріп, құрамдас бөліктерді көлеңкеде жетерліктей құрғатыңыз.

Зауваження

Після миття видаліть із компонентів залишки вологи та покладіть у затінок до повного висихання .

How to Use Carpet Cleaning

Использование пылесоса Чистка ковров

Қалай пайдалану керек Кілем тазалау

Використання пилососа Чищення килимів

3

It is possible that the pump's thermal security mechanism has been actuated to protect the pump from overheating in case that the shampoo tank is empty or the shampoo button has remained in the (ON) position without any operation of the trigger. To check that the pump has not broken down, put the button at the (OFF) position and wait about 20 to 30 minutes until the pump cools down, then start it again. If your appliance still does not work in spite of following these instructions, contact the nearest authorized service center.

В случае опустошения контейнера для шампуня, даже когда кнопка подачи шампуня включена (ON), автоматический защитный механизм может отключить насос во избежание его перегрева. При этом нажатие на рычаг подачи шампуня не даст результата. Чтобы убедиться, что насос исправен, выключите кнопку подачи шампуня, подождите 20–30 минут, пока насос не остынет и попробуйте снова. Если после выполнения приведенных выше инструкций насос не заработает, обратитесь в ближайший авторизованный сервисный центр.

Шампуньға арналған сауыт босап қалған жағдайда, сауыттың ажыратқышы (ON) қалпында тұрса да, сорғы қатты қызып кетпес үшін автоматты қорғаныс тетігі оны ажыратып тастауы мүмкін, және де шампунь беру тетігі жұмыс істемейді. Сорғының дұрыс жұмыс істейтінін тексеру үшін шампунь беру батырмасын (OFF) қалпына қойыңыз да, сорғы салқындағанша 20–30 минут күтіңіз, содан кейін сорғыны қайтадан іске қосыңыз. Егер осы нұсқуларды орындағаныңызға қарамастан, сорғы жұмыс істемесе, жақын жердегі уәкілетті сервис орталығына хабарласыңыз.

У випадку спустошення контейнера для шампуню, або коли кнопка подачі шампуню залишилась в увімкненому стані (ON), а перемикач не використовується, автоматичний захисний механізм може відключити насос, щоб уникнути його перегріву. Щоб переконатися, що насос справний, вимкніть кнопку подачі шампуню (OFF), зачекайте 20-30 хвилин, доки насос не охолоне й спробуйте знову. Якщо після виконання наведених вище інструкцій насос не почне працювати, зверніться до найближчого авторизованого сервісного центру.

1

Turn on the Power(①) & Shampoo Switch(②) and Pull the Lever(③)
Включите питание (①) и подачу шампуня (②) и потяните за рычаг (③)
Қуат көзін (①) және шампунь беру тетігін (②) іске қосыңыз да, тетікті (③) тартыңыз
Увімкніть живлення (①) та подавання шампуню (②) і потягніть за важіль (③)

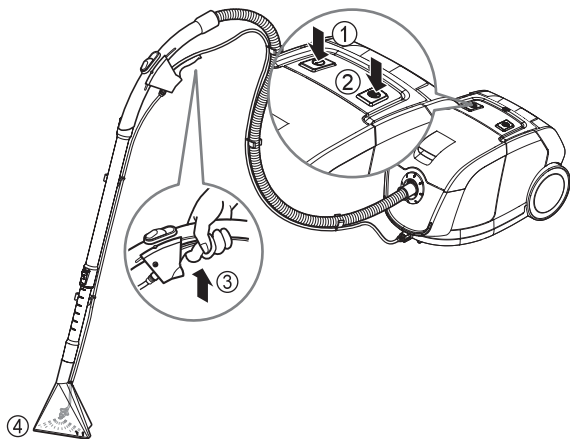

2

Wet Cleaning the Carpet
Влажная чистка ковра
Кілемді дымқыл тазалау
Вологе чищення килима

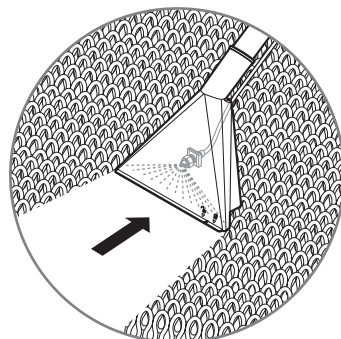

3

Turn off the Shampoo Switch(②) and Release the Lever(①)
Выключите подачу шампуня (②) и отпустите рычаг (①)
Шампунь беру тетігін (②) ажыратыңыз да, тетікті (①) босатыңыз
Вимкніть подавання шампуню (②) і відпустіть важіль (①)

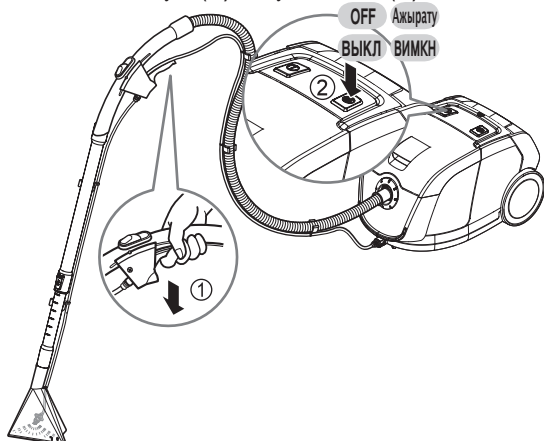

4

Dry Cleaning the Carpet
Сухая чистка ковра
Кілемді құрғақ тазалау
Сухе чищення килима

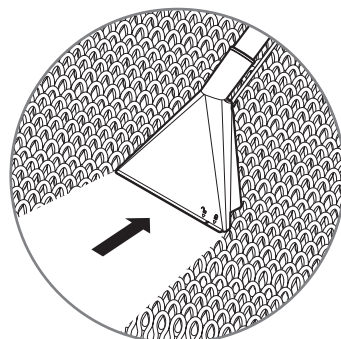

How to use Window Cleaning

Использование пылесоса Чистка ковров

Қалай пайдалану керек Терезе тазалау

Використання пилососа Миття вікон

1

When you use the Window Master, fold the pipe shortly.

При использовании насадки Window Master (Мастер окон) сделайте трубку короче.

Терезе тазартқыш құралда пайдаланған кезде, түтікті қысқа бүктеңіз.

При користуванні насадкою Window Master складіть телескопічну трубку.

Notice

If the pump suddenly doesn't work, please refer the page 4.

Примечание

Если пылесос внезапно перестанет работать, см. следующую страницу 6.

Ескерім

Егер сорғы кенеттен жұмыс істемей қалса, 8-бетті қараңыз

Зауваження

Якщо насос не працює, див. стор. 10.

1

Connecting the Window Master

Присоединение устройства для чистки окон

Терезе тазалау құрылғысын жалғау

Приєднання насадки для чищення вікон Window Master

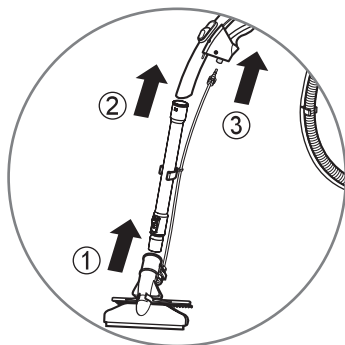

2

Turning on the Power & Shampoo Switch

Включение питания и подачи шампуня

Қуат көзін және шампунь беруді іске қосу

Вмикання живлення та подавання шампуню

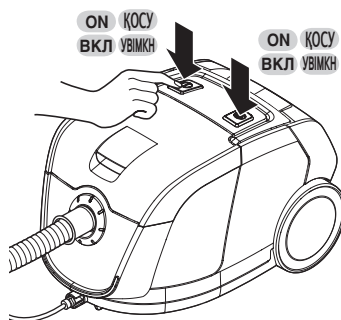

3

Cleaning the Window

Чистка окна

Терезе тазалау

Миття вікна

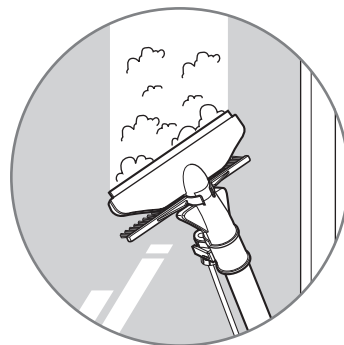

4

Rotating the Frame

Вращение рамы

Жақтауды бұру

Обертання щітки

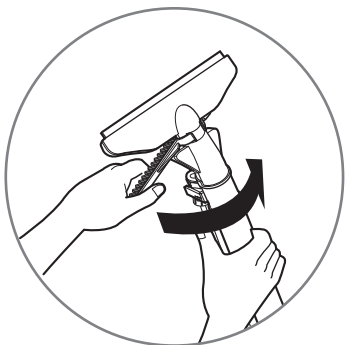

5

Turning off Shampoo Switch

Выключение питания и подачи шампуня

Қуат көзін және шампунь беруді өшіру

Вмикання подавання шампуню

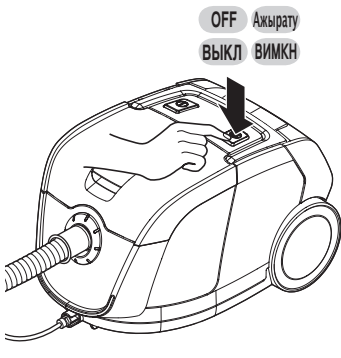

6

Cleaning Window

Чистка окна

Терезені тазалау

Миття вікон

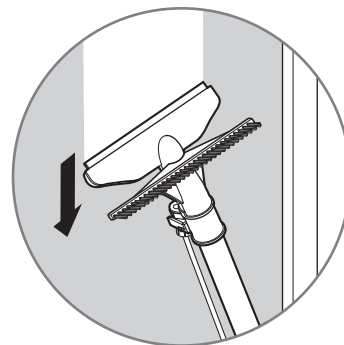

How to use Tile Cleaning

Использование пылесоса Чистка окон

Қалай пайдалану керек Тақташа тазалау

Використання пилососа Чищення плитки

1

Connecting the Frame Brush
Присоединение щетки для рамы.
Жақтау тазалайтын шөткені
қосып жалғау
Приєднання щітки для рам

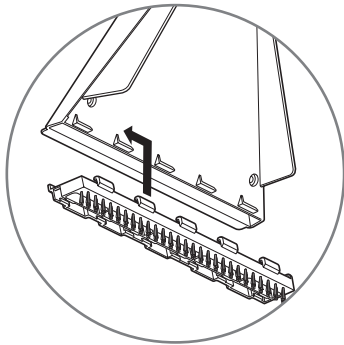

2

Tube Connecting/Disconnecting
Присоединение/отсоединение трубки
Түтікті жалғау/ағыту
Приєднання/від'єднання трубки

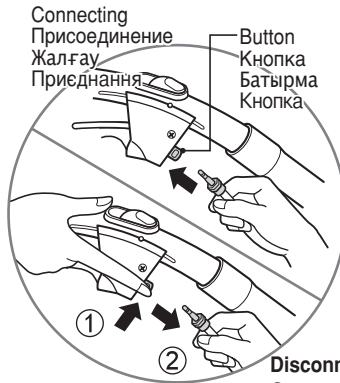

Disconnecting
Отсоединение
Ажырату
Від'єднання

3

Cleaning the Tile
Чистка кафеля
Тақташаларды тазалау
Чищення кахлю

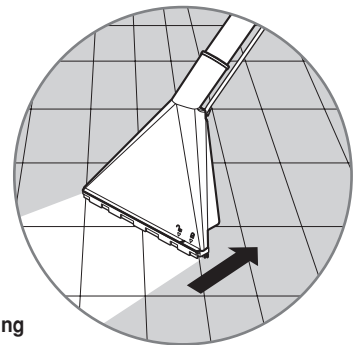

How to use Sofa Cleaning

Использование пылесоса Чистка мягкой мебели

Қалай пайдалану керек Диван тазалау

Використання пилососа Чищення диванів

1

Connecting the Small Shampoo Nozzle
Присоединение маленькой насадки для шампуня
Шампуньға арналған кіші қондырманы жалғау
Приєднання малої насадки для шампуню

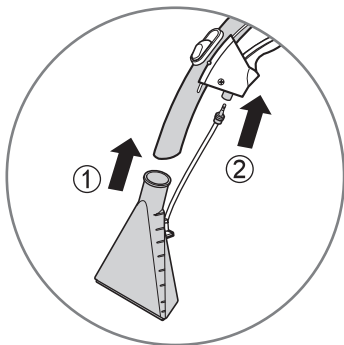

2

Cleaning the Sofa
Чистка мягкой мебели
Диванды тазалау
Чищення дивану

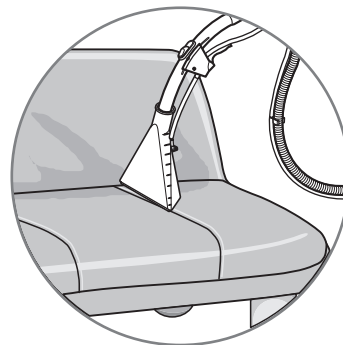

3

Cleaning the Tile
Чистка кафеля
Тақташаларды тазалау
Чищення кахлю

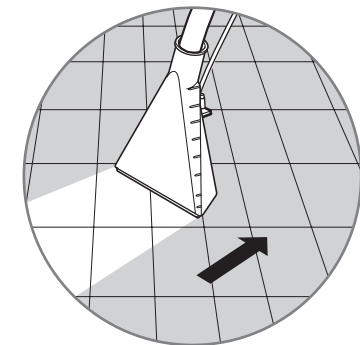

How to use Dust Tank Cleaning

Использование пылесоса Чистка плитки

Қалай пайдалану керек Шаңтұтқыш сауытты тазалау

Використання пилососа Чищення контейнера для пилу

1

Separating Plate
Извлечение пластины
Табақты ажырату
Вийманья пластини

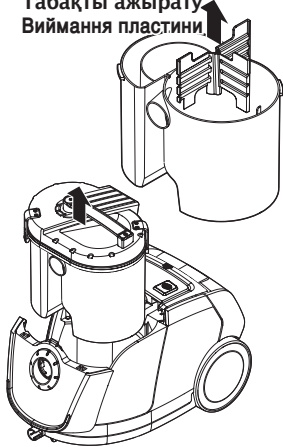

2

Cleaning the Dust Tank
Чистка контейнера для сбора пыли
Шаңтұтқыш сауытты тазалау
Очищення резервуара для пилу

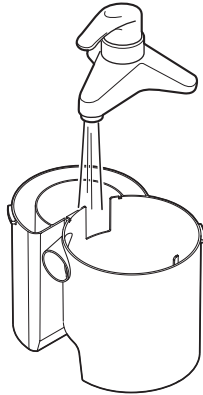

3

Pouring the Water
Выливание воды
Су құю
Виливання води

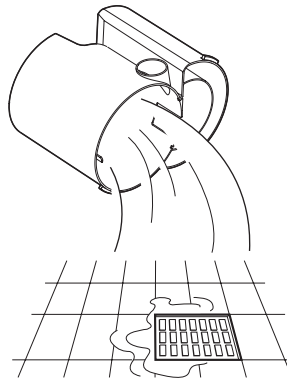

4

Connecting Plate
Установка пластины
Табақты жалғау
Підключення пластини

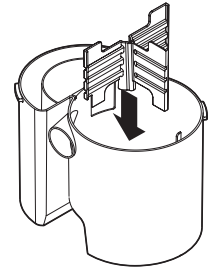

How to use Clean Filter Cleaning

Использование пылесоса Чистка контейнера для пыли

Қалай пайдалану керек Сүзгіні тазалау

Використання пилососа Чищення фільтра

CAUTION!

Remove the moisture and dry the filter sufficiently in shade about a day.

The cycle of the cleaning

When dusts are full by the position indicated as "MAX" in the dust tank.

When suction power suddenly weakens.

ВНИМАНИЕ!

Удалите влагу и дайте фильтру основательно высохнуть в тени на протяжении дня.

Периодичность чистки

Когда пылесборник полон. В этом случае, индикатор пылесборника показывает "MAX".

При внезапном снижении мощности всасывания проверьте индикатор.

АБАЙ БОЛЫҢЫЗ!

Ылғалды кетіріңіз де, сүзгіні бір күн бойы көлеңкеде жақсылап кептіріңіз.

Тазалау аралығы

Шаңтұтқыш сауыттағы айғақтауыш "MAX" болып, шаңтұтқыштың толы екенін көрсеткенде.

Шаң сору қуаты кенеттен азайғанда.

УВАГА!

Видаліть вологу й дайте фільтру висохнути в тіні протягом дня.

Частота чищення

Коли резервуар для пилу заповнений. У цьому випадку індикатор резервуара для пилу показує "MAX". У випадку раптового зниження потужності всмоктування.

1

Separating the Clean Filter
Отсоединение очищающего фильтра
Тазартқыш сүзгіні ажыратып алу
Від'єднання фільтра, що очищає

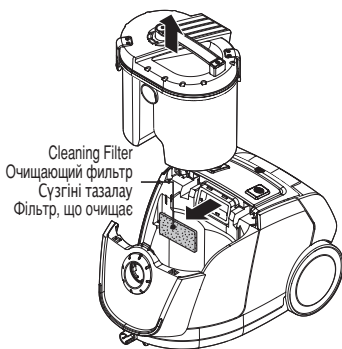

2

Cleaning the Clean Filter
Чистка очищающего фильтра
Тазартқыш сүзгіні тазалау
Очищення фільтра, що очищає

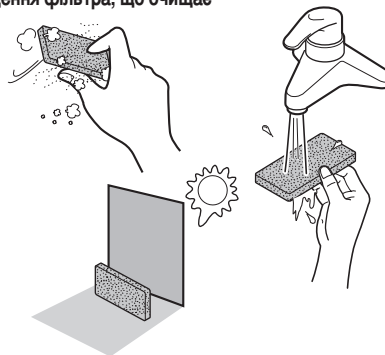

⚠ Reuse the Sponge after drying

Повторное использование губки после просушки
Жөкені кептіргеннен кейін қайта пайдалану
Повторно використовуйте губку після просушування.

3

Connecting the Cleaning Filter
Подсоединение очищающего фильтра
Тазартқыш сүзгіні орнату
Приєднання фільтра, що очищає

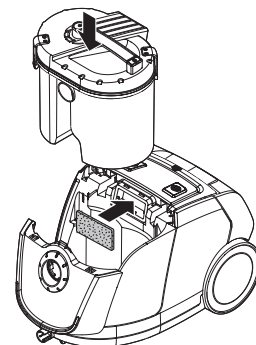

How to use Exhaust Filter Cleaning

Использование пылесоса Очистка выпускного фильтра

Қалай пайдалану керек Шығыс сүзгіні тазалау

Використання пилососа Чищення випускного фільтра

Notice!!

The exhaust filter is reusable.

The cycle of the cleaning

Every 6 month, When dust are Full by the position indicated as "MAX" in the dust tank, When suction power suddenly weakens.

Важная информация!!

Выпускной фильтр можно использовать повторно.

Периодичность чистки

Когда пылесборник полон. В этом случае, индикатор пылесборника показывает "MAX". При внезапном снижении мощности всасывания проверьте индикатор.

Ескерім!!

Ескерім Шығыс сүзгі көп дүркін пайдалануға жарайды.

Тазалау аралығы

Шаңтүтқыш сауыттағы айғақтауыш "MAX" болып, шаңтүтқыштың толы екенін көрсеткенде. Шаң сору қуаты кенеттен азайғанда.

Зауваження!!

Випускний фільтр призначений для багаторазового використання.

Частота чищення

Коли резервуар для пилу заповнений. У цьому випадку індикатор резервуара для пилу показує "MAX". У випадку раптового зниження потужності всмоктування.

1

Separating the Exhaust Cover
Отсоединение выхлопной крышки
Шығыс қақпақты ажыратып алу
Від'єднання випускної кришки

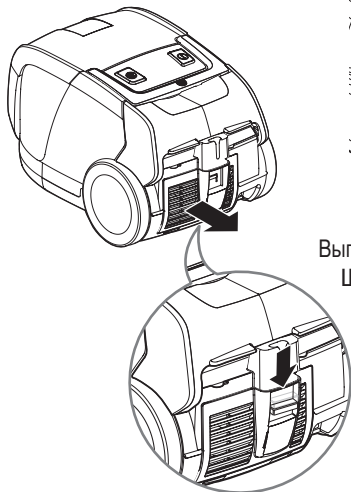

2

Separating the exhaust filter
Снятие выпускного фильтра
Шығыс сүзгіні ажыратып алу
Виймання випускного фільтра

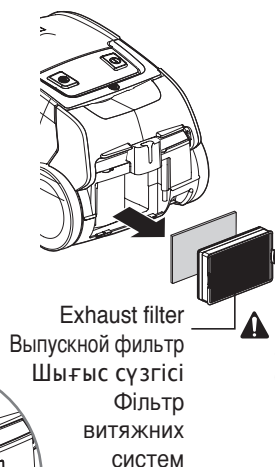

Exhaust filter
Выпускной фильтр
Шығыс сүзгісі
Фільтр
випускних
систем

3

Dust off filter
Извлечение пыли из фильтра
Сүзгіні шаңнан тазарту
Видальті пил із фільтра



⚠ Do not wash filter with water
Запрещается мыть фильтр в воде
Сүзгіні сумен жууға болмайды
Не мийте фільтр водою

4

Connecting the Exhaust Cover
Присоединение выхлопной крышки
Шығыс қақпақты жалғау
Приєднання випускної кришки

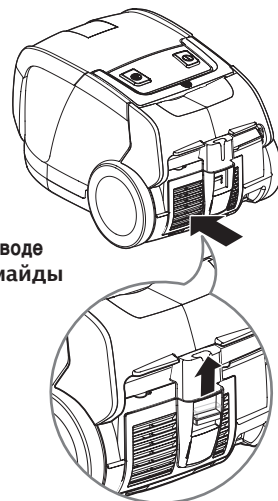



Disposal of your old appliance

1. When this crossed-out wheeled bin symbol is attached to a product it means the product is covered by the European Directive 2002/96/EC.
2. All electrical and electronic products should be disposed of separately from the municipal waste stream via designated collection facilities appointed by the government or the local authorities.
3. The correct disposal of your old appliance will help prevent potential negative consequences for the environment and human health.
4. For more detailed information about disposal of your old appliance, please contact your city office, waste disposal service or the shop where you purchased the product.

The equipment complies with requirements of the Technical Regulation, in terms of restrictions for the use of certain dangerous substances in electrical and electronic equipment



Утилизация старого оборудования

1. Символ на устройстве, изображающий перечеркнутое мусорное ведро на колесах, означает, что на изделие распространяется Директива 2002/96/ЕС.
2. Электрические и электронные устройства Должны быть утилизированы отдельно от бытового мусора, в специальных местах, указанных а через специальные места, указанные правительственными или местными органами власти.
3. Правильная утилизация старого оборудования поможет предотвратить потенциально вредное воздействие на окружающую среду и здоровье человека.
4. Для получения более подробных сведений о старом оборудовании обратитесь в администрацию города, службу, занимающуюся утилизацией или в магазин, где был приобретен продукт.

Данное устройство соответствует требованиям Технических правил по ограничению применения определенных опасных веществ в электрическом и электронном оборудовании.



Ескі құрылғыны тастау

1. Өнімге осы сызып тасталған дөңгелек себет таңбасы жабыстырылған болса, бұл өнім еуропалық 2002/96/EC директивасына сай.
2. Барлық электр және электрондық өнімдерді үкімет немесе жергілікті билік бекіткен жинау орындарына, жалпы қоқыстан бөлек тастау керек.
3. Ескі құрылғыны дұрыс тастау қоршаған орта және адамдардың денсаулығы үшін ықтимал теріс салдарлардың алдын алуға көмектеседі.
4. Ескі құрылғыны тастау туралы қосымша ақпарат үшін қала әкімшілігіне, қоқыс жинау қызметіне немесе өнімді сатып алған дүкенге хабарласыңыз.



Утилізація старого устаткування

1. Символ на пристрої, що зображує перекреслений сміттєвий бак на колесах, означає, що на виріб поширюється Директива 2002/96/ЄС.
2. Електричні й електронні пристрої повинні утилізуватись не разом з побутовим сміттям, а через спеціальні місця, зазначені центральними або місцевими органами влади.
3. Правильна утилізація старого устаткування допоможе запобігти потенційно шкідливому впливу на навколишнє середовище і здоров'я людини.
4. Для одержання більш докладної інформації про старий пристрій зверніться до адміністрації міста, служби, що займається утилізацією, або до магазину, де був придбаний продукт.

Устаткування відповідає вимогам Технічного Регламенту Обмеження Використання деяких Небезпечних Речовин в електричному та електронному обладнанні.

Офіційний імпортер в Україні

ПІІ 'ЛГ Електронікс Україна', Україна, 01004, м. Київ, вул. Басейна, 4 (літера А),

тел.: +38 (044) 201-43-50, факс: +38 (044) 201-43-73

