

E2_XA12_BHUNLLK_CRO_MFL39672014



MODELI : XA12 (XA12-D0, XAS12F)

HRVATSKI

Vaš Hi-Fi može puno toga



Reprodukcija CD-a

Pogledaj stranicu 6



Uspavljivanje i buđenje

Pogledaj stranicu 7

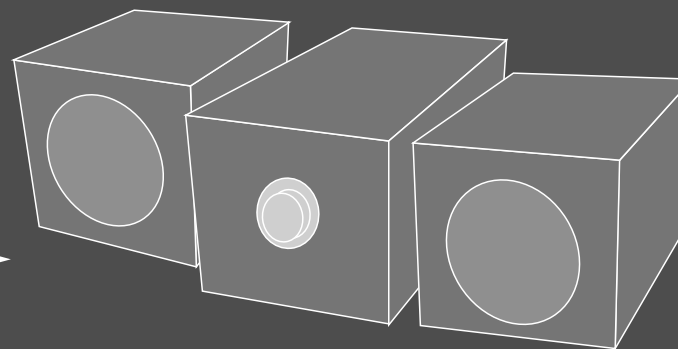

Reprodukcija iz brojnih vanjskih izvora

Pogledaj stranicu 7

Sadržaj

Podešavanje	3
O Player-u	4
O daljinskom upravljaču	5
Slušanje radija	6
Slušanje CD-a	6
Slušanje glazbe s vašeg prijenosnog player-a	7
Više o MP3/WMA	7
Podešavanje sata	7
Upotreba vašeg player-a kao budilice	7
Mjere predostrožnosti	8
Otklanjanje teškoća	9
Specifikacija	9

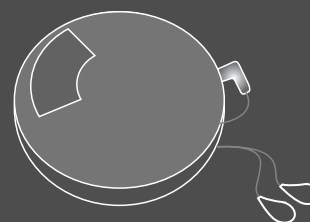

Prijenosni CD player

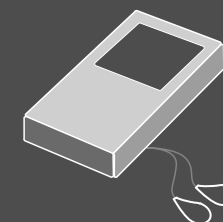

MP3 player

Prije spajanja, upotrebe ili podešavanja ovog proizvoda, molimo pažljivo i temeljito pročitajte ovu knjižicu s uputama.

Podešavanje

1 Priključite kablove zvučnika na player

Kablove lijevog zvučnika priključite na priključak označen s L (left- lijevo) + (plus) i - (minus). Kablove desnog zvučnika priključite na priključak označen s R (right- desno) + (plus) i - (minus). Kod priključivanja kabela na player, pritisnite svaku od četiri plastične kvadratne potisne plohe na zadnjoj strani player-a. Konektor će se otvoriti da bi mogao primiti kabel.

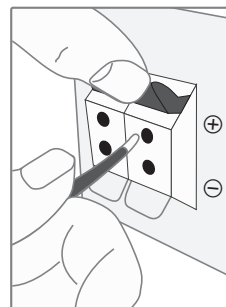

Umetnite baterije u daljinski upravljač

Pazite da + (plus) i - (minus) polovi baterije (veličina AAA) odgovaraju polovima na daljinskom upravljaču.

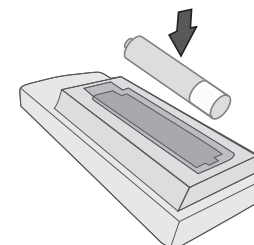

2 Postavite AM kružnu antenu na njeno postolje

- DODATNA MOGUĆNOST

Priključite AM kružnu antenu na player.

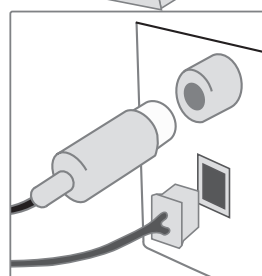
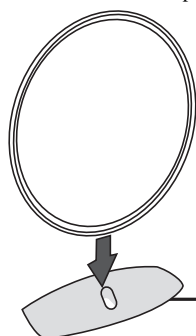

3 Priključite FM antenu

Prijem signala bit će najbolji kada se oba kraja antene rašire u ravnu vodoravnu liniju.

4 Ukopčajte utikač u zidnu utičnicu

O Player-u

MO/ST.

Time će prijemnik iz stereo načina rada prijeći u mono način čime će se poboljšati prijem signala.

SET

SET potvrđuje vaše odabrano vrijeme kod podešavanja sata. (pogledajte Podešavanje sata)

FUNC.

Mijenja funkcije FM, AM (DODATNA MOGUĆNOST), CD, PORTABLE i sl.

⏻/⏻ (Električno napajanje)

Uređaj možete postaviti u modus ekonomičnog rada štednje energije. Kad je uređaj uključen, pritisnite i držite ⏻/⏻ (Električno napajanje) otprilike 3 sekunde. Za poništenje modusa štednje energije pritisnite ⏻/⏻ (Električno napajanje).

PORTABLE IN

Ulaz za priključivanje prijenosnog uređaja i reprodukciju njegovog signala na zvučnicima sustava.

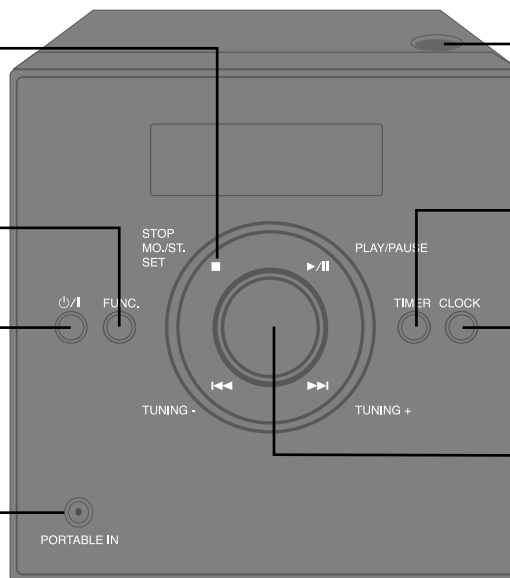

Vrata za CD

Može se koristiti kod umetanja ili vadenja CD-a. Ne otvarajte vrata tijekom reprodukcije CD-a.

TIMER (Vremenski brojač)

Pomoću TIMER funkcije možete u željeno vrijeme uključiti i isključiti CD reprodukciju i radio prijemnik.

CLOCK (Sat)

Podešava sat i provjerava vrijeme.

VOLUME (Glasnoća)

Upravlja glasnoćom kada se koristi bilo koja funkcija.

O daljinskom upravljaču

Uspavajte se slušajući glazbu sa svog player-a

Pritisnite jedanput ili više puta **SLEEP** kako biste odabrali vrijeme zadržavanja od 10 do 180 minuta, nakon kojeg će se player isključiti.

Potražite folder s MP3/WMA datotekama

Kada se reproducira CD koji sadrži MP3/WMA datoteke u nekoliko foldera pritisnite **PRESET/FOLDER** kako biste odabrali folder koji želite reproducirati.

Za radio stanicu odaberite 'prije memorirani (preset) broj' (pogledajte Slušanje radija)

Promjena funkcija

Mijenja funkcije FM, AM (DODATNA MOGUĆNOST), CD, PORTABLE i sl.

eXtreme Dynamic Sound System (Izuzetno dinamičan sustav zvuka)

Osnažite visoke tonove, bas i surround zvučni efekt. XDSS će se prikazati na displeju. Ponovo pritisnite za NORMAL.

MP3 - OPT

Poboljšava zvuk komprimiranih MP3 datoteka kako bi se poboljšao bas zvuk. (XDSS → MP3-OPT → NORMAL)

Traženje radio stanica prema vrsti radija

- DODATNA MOGUĆNOST

(pogledajte Slušanje radija)

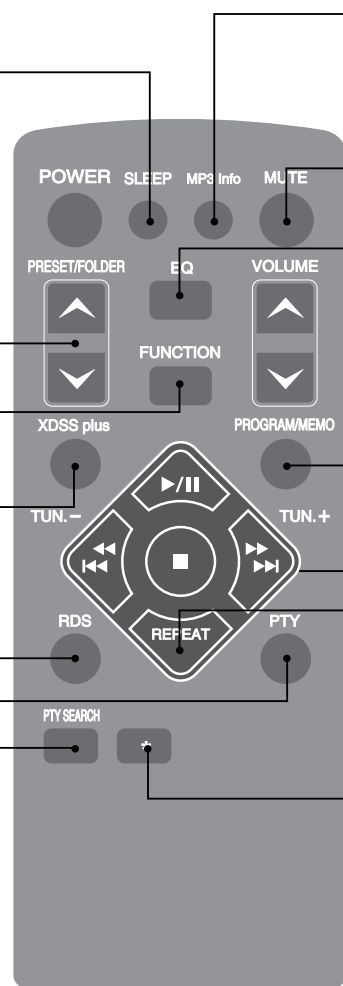

Pogledajte informaciju o glazbi
MP3/WMA datoteke često dolaze s informacijama (tag). Tag nosi informaciju o naslovu, izvođaču, albumu ili vremenu. Pritisnite **MP3 Info** tijekom reprodukcije datoteke kako biste vidjeli tag informaciju.

Privremeno zaustavlja zvuk
Ponovo pritisnite tipku kako biste vratili zvuk.

Podšavanje kvalitete zvuka
Birati možete između 4 stalne zvučne impresije. Odaberite željeni zvučni modus pomoću **EQ**. (NORMAL → ROCK → POP → CLASSIC)

Sprema radio stanice
Ako ste radio stanice memorirali pomoću **PROGRAM/MEMO**, stanice možete prelistavati kako bi jednu odabrali. (pogledajte Slušanje radija)
Slušajte snimku u bilo kojem redoslijedu (pogledajte Slušanje CD-a)

Koristite kad reproducirate CD

Ponavljano slušanje snimki
Pritisnite jedanput **REPEAT** kako biste ponovili trenutno reproduciranu snimku. Pritisnite dvaput **REPEAT** kako biste ponovili cijeli CD, ili ako slušate cijeli folder s MP3/WMA na CD-u. Na displeju će se prikazati ono što se ponavlja.

Ova tipka nije omogućena.

Slušanje radija

	NA PLAYER-U	NADALJINSKOM
1. Odaberite FM (AM – DODATNA MOGUĆNOST):	FUNC.	FUNCTION
2. Odaberite radio stanicu:	TUNING-/TUNING+	TUN.-/TUN.+
3. "Spremanje" radio stanice: Na displeju će se prikazati preset (prije memorirani) broj.		PROGRAM/MEMO
4. Odabir 'spremljene' stanice: Spremiti se može najviše 50 radio stanica.		PRESET/FOLDER
5. Za potvrdu pritisnite:		PROGRAM/MEMO

Slušanje radija – možete i više

Pogledajte informacije o vašoj radio stanici - DODATNA MOGUĆNOST

FM prijemnik je opremljen Radio Data System (RDS)n (Sustav radio podataka) funkcijom. RDS slova na displeju prikazuju tu funkciju, plus informacije o radio stanici koju trenutno slušate. Pritisnite nekoliko puta **RDS** na daljinskom upravljaču kako biste pogledali informacije.

PTY - Programme Type (Vrsta programa), kao što su vijesti, sport, jazz glazba.

RT - Radio Text, (Radio tekst) naziv radio stanice.

CT - Time Control (Upravljanje vremenom), vrijeme na lokaciji radio stanice.

PS - Programme Service (Usluga programa) naziv, naziv kanala.

Radio stanice možete pretraživati prema vrsti programa pritiskom na **RDS**.

Displej će prikazati zadnje korišteni **PTY**. Pritisnite jedanput ili više puta **PTY** kako biste odabrali vama dragu vrstu programa. Pritisne i držite **PTY SEARCH**. Prijemnik će automatski tražiti stanicu. Traženje će se zaustaviti kada se stanica pronade.

Automatsko traženje stanice

Pritisnite **TUNING - /TUNING +** na prednjoj ploči (ili pritisnite **TUN.- / TUN.+** na daljinskom upravljaču duže od 0,5 sekundi. Prijemnik će automatski početi tražiti stanicu, a zaustavit će se kada pronade radio stanicu.

Brisanje svih radio stanica

Pritisnite i držite **PROGRAM/MEMO** dvije sekunde. Prikazuje se "CLEAR". Pritisnite **PROGRAM/MEMO** kako biste obrisali sve spremljene stanice.

Odabiranje 'preset broja' radio stanice

Odaberite željenu stanicu pritiskom na **TUN.- / TUN.+** na daljinskom upravljaču ili **TUNING - /TUNING +** na prednjoj ploči. Pritisnite **PROGRAM/MEMO**, stanica trepće. Pritisnite **PRESET/FOLDER** na daljinskom upravljaču kako biste odabrali željeni preset broj. Pritisnite **PROGRAM/MEMO** kako biste spremili tu stanicu.

Slušanje CD-a

	NA PLAYER-U	NADALJINSKOM
1. Otvorite vrata CD-a:	PUSH OPEN	
2. Umetnite CD : Naljepnica prema gore.		
3. Zatvorite vrata CD-a: Displej će prikazati ukupan broj snimki (datoteka).	PUSH OPEN	
4. Odaberite CD funkciju:	FUNC.	FUNCTION
5. Pokrenite CD reprodukciju:	▶/ 	▶/
6. Zaustavite CD reprodukciju:	■	■

Slušanje CD-a – možete i više

Pauziranje ili restart CD-a

Pritisnite **▶/||** tijekom reprodukcije. Pritisnite tipku ponovo kako biste nastavili s reprodukcijom.

Traženje dijela unutar snimke

Držite **◀◀/▶▶** na prednjoj ploči ili **◀◀◀◀/▶▶▶▶** na daljinskom upravljaču. (Ova funkcija je moguća samo za Audio CD-e.)

Preskakanje na drugu snimku

Pritisnite **◀◀/▶▶** na prednjoj ploči ili **◀◀◀◀/▶▶▶▶** na daljinskom upravljaču.

Slušanje snimki prema bilo kojem redoslijedu

Najviše 20 snimki na CD-u se mogu slušati prema odabiru redoslijeda koji ste sami napravili. Umetnite CD i sačekajte da se učita.

Pritisnite **PROGRAM/MEMO** na daljinskom upravljaču, a zatim upotrijebite **◀◀/▶▶** kako biste odabrali snimku. Pritisnite ponovo **PROGRAM/MEMO** kako biste spremili i odabrali sljedeću snimku. Pritisnite **▶/||**. Za brisanje odabranog, pritisnite **STOP, PROGRAM/MEMO, STOP**.

Slušanje glazbe s vašeg prijenosnog player-a

Player se može koristiti za reprodukciju glazbe s puno drugih vrsta prijenosnih player-a.

	NA PLAYER-U	NADALJINSKOM
1. Priključite prijenosni player tako da uređaj ukopčate u PORTABLE IN priključak na prednjoj strani uređaja.		
2. Uključite uređaj:		POWER
3. Odaberite PORTABLE funkciju:	FUNC.	FUNCTION
4. Uključite prijenosni uređaj i pokrenite reprodukciju:		

Više o MP3/WMA

Kompatibilnost MP3/WMA diska s ovim uređajem ograničena je prema sljedećem:

- Frekvencija uzorka
8 - 48 kHz (MP3), 32 - 48 kHz (WMA)
- Bit brzina
8 - 320 kbps (MP3), 48 - 320 kbps (WMA)
- D-R fizički format trebao bi biti "ISO 9660"
- Ako snimate MP3/WMA datoteku pomoću software-a koji ne može načiniti sistem datoteke, na primjer "Direct CD", itd, MP3 datoteku bit će nemoguće reproducirati. Preporučujemo da koristite program "Easy-CD Creator", koji stvara sistem datoteka ISO 9660.
- Nazivi datoteka trebaju se pisati pomoću 30 slova ili manje i moraju sadržavati ekstenzije ".mp3", ".wma", na pr. "*****.MP3" ili "*****.WMA"
- Ne upotrebljavajte posebne znakove kao što su "/ : * ? " < > " i slično.
- Čak i ako je ukupni broj datoteka na disku iznad 1000, bit će prikazano samo do 999 datoteka.

Podešavanje sata

	NA PLAYER-U
1. Pritisnite i držite najmanje 2 sekunde:	CLOCK
2. Odaberite jednu od dvije mogućnosti: AM 12:00 (za am i pm displej) ili 0:00 (za 24-satni displej).	◀◀/▶▶
3. Potvrdite svoj odabir:	SET
4. Odaberite sate:	◀◀/▶▶
5. Pritisnite:	SET
6. Odaberite minute:	◀◀/▶▶
7. Pritisnite:	SET

Upotreba vašeg player-a kao budilice

Pritisnite i držite **TIMER** dvije sekunde. Svaka funkcija, TUNER, CD trepće dvije sekunde. Pritisnite **SET** kada se prikaže funkcija koju želite aktivirati.

Ako odaberete TUNER prikazat će vam se stanice koje ste spremili kao preset stanice. Upotrijebite **◀◀** ili **▶▶** kako biste odabrali željenu stanicu, a zatim pritisnite **SET**. Prikazat će se ON TIME displej. Ovdje ćete postaviti vrijeme koje želite uključiti alarm. Upotrijebite **◀◀** ili **▶▶** kako biste promijenili sate minute i **SET** za spremanje. Zatim će se prikazati OFF TIME displej. Ovdje postaviti vrijeme u koje želite zaustaviti funkciju. Upotrijebite **◀◀** ili **▶▶** kako biste promijenili sate i minute i **SET** za spremanje. Zatim će se pokazati glasnoća (VOL) uz koju se želite buditi. Upotrijebite **◀◀** ili **▶▶** kako biste promijenili glasnoću i **SET** za spremanje. Isključite sustav. Ikona sata prikazuje da je postavljen alarm.

Kada je sustav isključen vrijeme alarma možete provjeriti ako pritisnete **TIMER**. Isto tako alarm možete uključiti ili isključiti ako pritisnete **TIMER**. Podešavanje alarma da se isključuje u različito vrijeme, uključite sustav i reprogramirajte pridržavajući se istih koraka kao gore.

Mjere predostrožnosti



OPREZ: ZA SMANJENJE RIZIKA OD ELEKTRIČNOG ŠOKA NE OTKLANJAJTE POKLOPAC (PREDNJI ILI STRAŽNJI). U UNUTRAŠNJOSTI UREDAJA NEMA DIJELOVA KOJE MOŽE POPRAVLJATI SAM KORISNIK. POPRAVKE OSTAVITE KVALIFICIRANOM OSOBLJU.



Ovaj svijetleći simbol munje unutar istostraničnog trokuta namijenjen je kako bi upozorio korisnika na prisutnost neizoliranog opasnog napona unutar uređaja, a koji može biti dovoljne magnitude da za ljude stvori rizik od električnog šoka.



Simbol uskličnika unutar istostraničnog trokuta namijenjen je kako bi upozorio korisnika na prisutnost važnih uputa za operacije i održavanje (servisiranje) u knjižicama koje dolaze uz uređaj.

UPOZORENJE: KAKO BISTE SPRIJEČILI POŽAR ILI STRUJNI UDAR NE IZLAŽITE OVAJ PROIZVOD KIŠI NITI VLAZI.

UPOZORENJE: Ne uključujte ovaj uređaj u ograničeno zatvorenim prostorima, kao što su na primjer police za knjige i slično.

OPREZ: Ne smijete začepljivati otvore za ventilaciju. Instaliranje izvedite u skladu s preporukama proizvođača.

Priključci i otvori u ormaru namijenjeni su za ventiliranje i da osiguraju pouzdan rad uređaja i da zaštite uređaj od pregrijavanja. Otvori se ne smiju blokirati stavljanjem uređaja na krevet, ležaj, tepih ili neku drugu sličnu površinu. Ovaj se proizvod ne treba stavljati u ugrađene instalacije kao što su police za knjige ili ormar osim kad je osigurana kvalitetna ventilacija ili to savjetuje proizvođač.

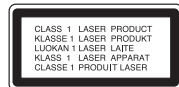

OPREZ:

U ovom uređaju primijenjen je laserski sustav. Kako biste osigurali ispravnu uporabu ovog uređaja, molimo vas da pažljivo pročitate ovaj priručnik za korisnike i sačuvate ga za buduće potrebe. Bude li uređaju potrebna intervencija za održavanje, kontaktirajte ovlaštenu servisnu centar. Upotreba kontrolnih tipki, podešavanja, ili pokretanje postupaka osim onih ovdje navedenih može dovesti do opasne izloženosti radijaciji. Kako biste spriječili izravnu izloženost laserskim zrakama, ne otvarajte poklopac. Kad se poklopac otvori, radijacijske zrake postaju vidljive. NE GLEDAJTE U ZRAKE.

OPREZ: Uređaj ne smije biti izložen vodi (kapanje ili pljuštanje) niti bi predmeti ispunjeni tekućinom, kao na primjer, vaze, smjele biti blizu uređaja ili postavljene na uređaj.

PAŽNJA u vezi s napojnim kabelom

Za većinu se kućanskih aparata preporuča da budu uključeni u posebni strujni krug; To znači da bi strujni krug jedne utičnice trebao napajati samo jedan kućanski aparat, te se u njega ne bi trebali uključiti dodatni strujni krugovi i dodatne utičnice. Kako biste imali potpune informacije, provjerite na stranici specifikacija ovog priručnika za korisnike.

Ne preopterećujte zidne strujne utičnice. Preopterećene zidne strujne utičnice, labavo pričvršćene ili oštećene zidne strujne utičnice, oštećeni produžni kabeli, nategnuti napojni kabeli ili oštećena ili napuknuta izolacija žica mogu biti opasni. Bilo koja od navedenih situacija može dovesti do strujnog udara ili izbijanja požara. Povremeno provjeravajte kabel Vašeg kućanskog aparata, i ukoliko se na njemu vidi ikakvo oštećenje ili tragovi propadanja, isključite kabel iz utičnice, kućanski aparat više nemojte koristiti, te kabel zamijenite novim istog proizvođača kod vašeg serviser.

Zaštite napojni kabel kućanskog aparata od fizičke ili mehaničke zlouporabe, kao na primjer od frkanja, natezanja, udaranja, zatvaranja vratima ili nagazivanja. Posebno pazite na utikač, zidne utičnice i na mjesto gdje napojni kabel izlazi iz kućanskog aparata.

Kako biste odspojili napajanje iz utičnice, povucite prema van utikač napojnog kabela. Kada postavljate uređaj pazite da je utikač lako dostupan.



Uklanjanje starog aparata

1. Ako se na proizvodu nalazi simbol prekrizene kante za smeće, to znači da je proizvod pokriven europskom direktivom 2002/96/EC.
2. Električni i elektronski proizvodi ne smiju se odlagati zajedno s komunalnim otpadom, već u posebna odlagališta koja je odredila vlada ili lokalne vlasti.
3. Pravilno odlaganje starog proizvoda sprečilo će potencijalne negativne posljedice po okoliš i zdravlje ljudi.
4. Podrobnije informacije o odlaganju starog proizvoda potražite u gradskom uredu, službi za odlaganje otpada ili u trgovini u kojoj ste kupili proizvod.



Ovaj proizvod proizveden je prema Direktivi EMC-a 2004/108/EC i Direktivi o niskom naponu 2006/95/EC.

Europski predstavnik:

**LG Electronics Service Europe B.V. Veluwezoom 15, 1327 AE Almere, The Netherlands
(Tel : +31-036-547-8940)**

Otklanjanje teškoća

Simptomi	Razlog	Korekcija
Nema struje.	<ul style="list-style-type: none"> • Kabl el.napajanja je iskopčan. 	<ul style="list-style-type: none"> • Utikač dobro ukopčajte u utičnicu.
Nema zvuka.	<ul style="list-style-type: none"> • Isključeno je napajanje opreme vanjskog izvora. • Kabel zvučnika je priključen na pogrešan položaj. 	<ul style="list-style-type: none"> • Uključite opremu za vanjski izvor. • Priključite kabel zvučnika na ispravno mjesto, a zatim ponovo uključite uređaj pritiskom na tipku POWER.
Uređaj ne počinje s reprodukcijom.	<ul style="list-style-type: none"> • Umetnut je disk koji se ne može reproducirati. • Disk je postavljen obrnuto. • Disk nije postavljen pravilno. • Disk je uprljan. 	<ul style="list-style-type: none"> • Umetnite disk koji se može reproducirati. • Postavite disk u pretincu za disk pravilno prema čitaču. • Postavite disk pravilno u vodilicu za disk u pravcu čitača. • Počistite disk.
Daljinski upravljač ne radi pravilno.	<ul style="list-style-type: none"> • Daljinski nije usmjeren prema senzoru za daljinski upravljačna uređaju. • Daljinski je previše udaljen. • Ima prepreka na putu između daljinskog i uređaja. • Baterija u daljinskom upravljaču je ispražnjena. 	<ul style="list-style-type: none"> • Usmjerite daljinski prema senzoru za daljinski upravljač na uređaju. • Koristite daljinski na udaljenosti manjoj od 7m. • Uklonite prepreku. • Zamijenite staru bateriju novom.

Specifikacija

Općenito	
Neto težina	1.5 kg
Vanjske dimenzije(ŠxVxD)	150 x 150 x 205 mm
Prijemnik	
FM Opseg prijema	87.5 - 108.0 MHz ili 65 - 74 MHz, 87.5 - 108.0 MHz
AM Opseg prijema - DODATNA MOGUANOST	522 - 1620 kHz ili 520 - 1720 kHz
Pojačalo	
Izlazna snaga	5 W + 5 W (T.H.D 10 %)
Raspon frekvencije	30 - 20000 Hz
Omjer signala i šuma	75 dB
CD	
Raspon frekvencije	40 - 20000 Hz
Omjer signala i šuma	75 dB
Dinamički raspon	75 dB
Zvučnici (XAS12F)	
Tip	1 puta 1 zvuč
Otpor	6 Ω
Raspon frekvencije	100 - 17000 Hz
Nivo zvučnog pritiska	84 dB/W (1m)
Ulazna snaga	5 W
Najveća ulazna snaga	10 W
Neto dimenzije(ŠxVxD)	150 x 150 x 150 mm
Neto težina	0.99 kg

Dizajn i specifikacije su predmet podložan promjenama bez upozorenja.



P/NO : MFL39672014