

# Plazmové TV UŽÍVATEĽSKÁ PRÍRUČKA

Modely plazmových TV  
32PC5\*

Pred použitím prístroja si podrobne prečítajte tento návod na použitie.

POZNAČTE SI ČÍSLO MODELU A SÉRIOVÉ ČÍSLO PRÍSTROJA.

POZRITE SI ŠTÍTK NA ZADNEJ STRANE KRYTU A V PRÍPADE OPRAVY POSKYTNITE INFORMÁCIE Z NEHO SVOJMU PREDAJCovi.



# Príslušenstvo

Skontrolujte, či s televízorom bolo dodané nasledovné príslušenstvo. Ak niečo chýba, kontaktujte obchod, v ktorom ste výrobok kúpili.

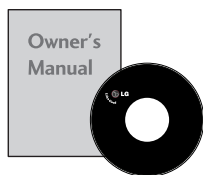

Používateľská príručka

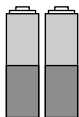

batérie



Diaľkové ovládanie



Kábel napájania

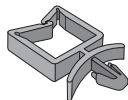

Stojan  
(Pozri str. 8)

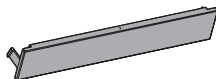

Kryt  
(Pozri str. 9)

Táto funkcia nie je dostupná vo všetkých krajinách.



2 konzoly televízora,  
2 stenové konzoly



2 skrutky



4 skrutky pre montáž podstavca  
Pozri str. 6



Tkanina na leštenie  
Obrazovku leštíte touto tkani-  
nou.  
Táto funkcia nie je dostupná  
vo všetkých krajinách.

\*Ak je na povrchu vonkajšej časti produktu škvŕna alebo  
odtlačok prsta, opatrne ich utrite čistiacimi tkaninami určenými  
na vonkajšiu časť produktu.

Pri odstraňovaní škvŕn tkaninu veľmi neprítlačajte. Buďte  
obozretní a nezabudnite, že prílišný tlak môže spôsobiť  
škrabance alebo stratu farby.

# OBSAH

Príslušenstvo .....	1
---------------------	---

## PRÍPRAVA

OVLÁDACIE PRVKY NA PREDNOM PANELI.....	4
INFORMÁCIE O ZADNOM PANELI.....	5
MONTÁŽ PODSTAVCA.....	6
MONTÁŽ TELEVÍZORA NA STENU.....	7
ZADNÝ KRYT – USPORIADANIE KÁBLOV.....	8
Upevnenie kábla napájania.....	8
Pripevnenie podstavca.....	8
Montáž na stenu: Horizontálne uchytenie.....	9
Bez použitia stojana na stôl.....	9
Pripojenie antény.....	10

## NASTAVENIE EXTERNÝCH ZARIADENÍ

NASTAVENIE PRIJÍMAČA HD.....	11
Nastavenie prehrávača DVD.....	14
Nastavenie videorekordéra (VCR).....	17
EXTERNÉ STEREO.....	19
Nastavenie PC.....	20
- Nastavenie obrazovky v režime PC.....	22

## SLEDOVANIE TELEVÍZIE/OVLÁDANIE PROGRAMOV

FUNKCIE TLAČÍDIEL DIAKOVÉHO OVLÁDANIA.....	26
ZAPNUTIE TV.....	28
VÝBER PROGRAMU.....	29
NASTAVENIE HLASITOSTI.....	29
VOĽBA A NASTAVENIE PONÚK NA OBRAZOVKE.....	30
NASTAVENIE TELEVÍZNYCH STANÍC.....	31
MANUÁLNE LADENIE PROGRAMOV.....	32
JEMNÉ LADENIE.....	33
POMENOVANIE STANICE.....	34
EDITÁCIA PROGRAMU.....	35
OBĽÚBENÉ PREDVOĽBY.....	36
VYVOLANIE TABUĽKY PROGRAMOV.....	37
Key Lock (Zamknutie tlačidiel).....	38
SIMPLINK.....	39

## OVLÁDANIE OBRAZU

SLEDOVANIE OBRAZU V OBRAZE (PIP).....	41
OVLÁDANIE VEĽKOSTI OBRAZU (FORMÁTU).....	43
PREDVOLENÉ NASTAVENIA OBRAZU	
- PREDVOLENÝ REŽIM OBRAZU.....	45
- AUTOMATICKÉ OVLÁDANIE FAREBNÉHO TÓNU (WARM (TEPLÉ) /MEDIUM/COOL (CHLADNÉ)).....	46
MANUÁLNE NASTAVENIE OBRAZU	
- PONUKA PICTURE MODE (REŽIM OBRAZU) – MOŽNOSŤ USER (POUŽÍVATEĽ).....	47
- PONUKA COLOUR TONE (FAREBNÝ TÓN) – MOŽNOSŤ USER (POUŽÍVATEĽ).....	48
- PONUKA COLOUR TONE (FAREBNÝ TÓN) – MOŽNOSŤ USER (POUŽÍVATEĽ).....	48
<b>XD</b> - TECHNOLÓGIA	
VYLEPŠENIA OBRAZU.....	49
<b>XD</b> Demo.....	50
PONUKA ADVANCED (ROZŠÍRENÉ) – MOŽNOSŤ CINEMA (KINO).....	51
PONUKA ADVANCED (ROZŠÍRENÉ) – MOŽNOSŤ BLACK LEVEL (UROVEN SIERNEJ).....	52
PONUKA PICTURE RESET (OBNOVENIE NASTAVENÍ OBRAZU).....	53
IMAGE STICKING MINIMIZATION (ISM) SYSTÉM.....	54
REŽIM OBRAZU LOW-POWER (MALÝ VÝKON).....	55
Výrobné nastavenia.....	56

## OVLÁDANIE ZVUKU A JAZYKA

FUNKCIA AUTO VOLUME LEVELER (AUTOMATICKÁ ÚROVEŇ HLASITOSTI) .	57
PREDVOLENÉ NASTAVENIA ZVUKU – SOUND MODE (REŽIM ZVUKU) . . . . .	58
ZMENA NASTAVENÍ ZVUKU – MOŽNOST USER (POUŽÍVATEL) . . . . .	59
Balance . . . . .	60
ZAPNUTIE/VYPNUTIE REPRODUKTOROV TELEVÍZORA . . . . .	61
I/II	
- Stereo /Duálny príjem . . . . .	62
- NICAM príjem . . . . .	63
- Výber zvukového výstupu . . . . .	63
Výber jazyka na obrazovke/výber krajiny . . . . .	64

## NASTAVENIE ŠASU

Nastavenie taktovania . . . . .	65
AUTOMATICKÉ ZAPNUTIE/VYPNUTIE ČASOVAČA . . . . .	66
NASTAVENIE ČASOVAČA . . . . .	67
NASTAVENIE AUTOMATICKÉHO VYPNUTIA . . . . .	68

## TELETEXT

Zapnutie /Vypnutie . . . . .	69
SIMPLE text . . . . .	69
TOP Text . . . . .	70
FASTEXT . . . . .	70
Špeciálne funkcie teletextu . . . . .	71

## DODATOK

RIEŠENIE PROBLÉMOV . . . . .	72
ÚDRŽBA . . . . .	74
TECHNICKÉ ÚDAJE VÝROBKU . . . . .	75

# PRÍPRAVA

## OVLÁDACIE PRVKY NA PREDNOM PANELI

- Zjednodušené znázornenie čelného panela. Toto zobrazenie sa môže minimálne odlišovať od vášho TV.
- Ak má váš produkt ochrannú fóliu, odstráňte fóliu a potom utrite produkt leštiacou handrou.

PRÍPRAVA

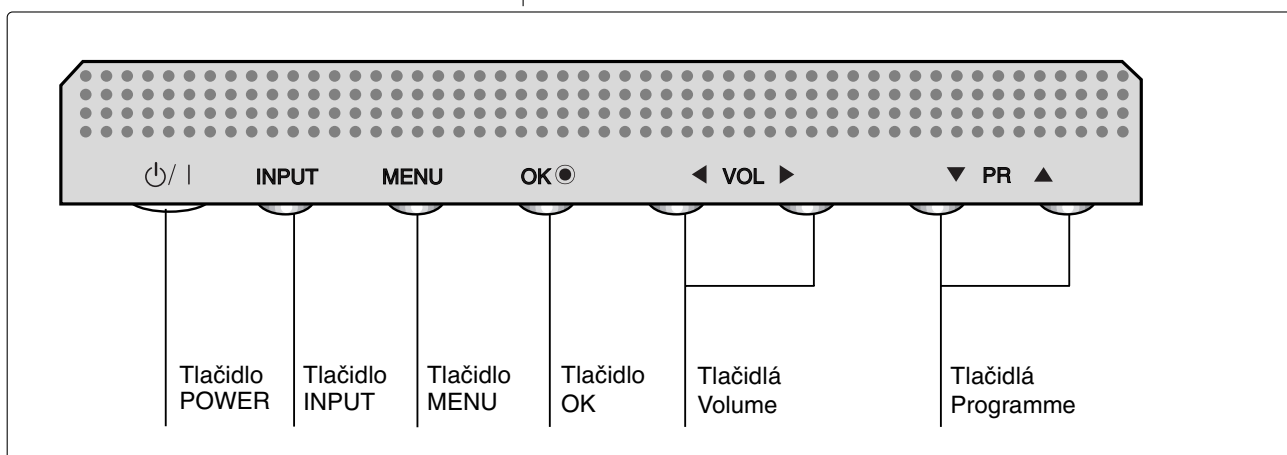
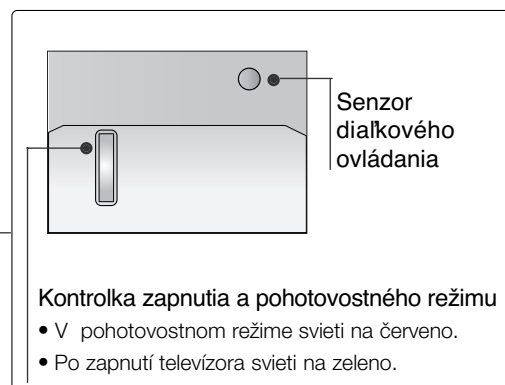
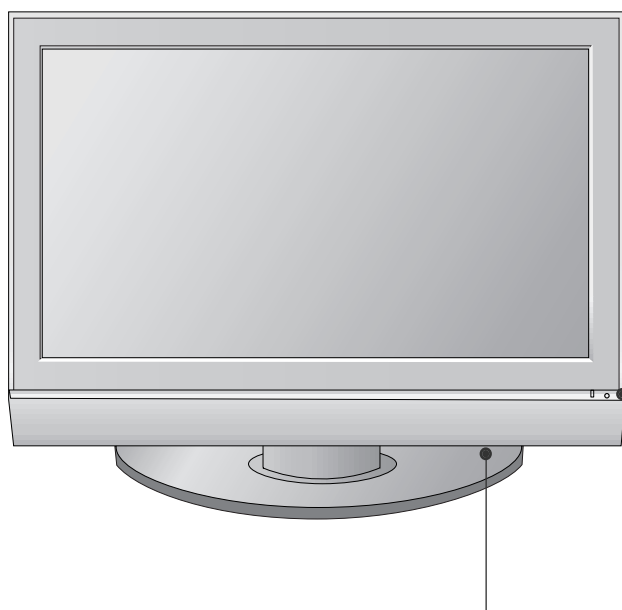

# INFORMÁCIE O ZADNOM PANELI

- Na obrázku je zjednodušený náčrt zadného panela. Toto zobrazenie sa môže minimálne odlišovať od vášho TV.

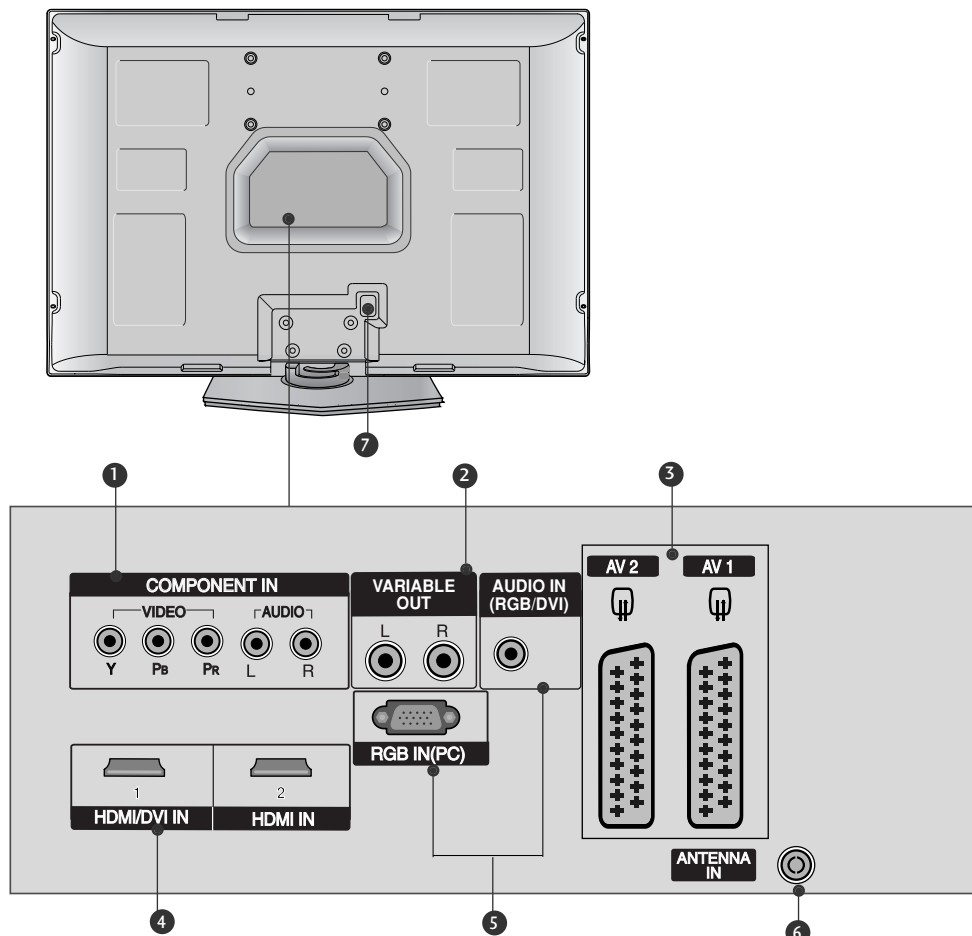

- Vstup prvku**  
Prepojte prvok video/audio zariadenia s týmito konektormi.
- Voliteľný výstup**  
K vašej okolitej zvukovej sústave pripojte vonkajší zosilňovač alebo pridajte subwoofer.
- Zásuvka Euro Scart (AV1/AV2)**  
Prepojte vstup alebo výstup zásuvky Scart externého zariadenia s týmito konektormi.
- Vstup HDMI**  
Zapojte rozhranie HDMI na príjem signálu do vstupu HDMI IN. Alebo pripojte konektor DVI(VIDEO) na príjem signálu k portu HDMI/DVI pomocou kábla HDMI s konektorom DVI.
- Vstup RGB/Audio**  
Pripojte konektor z výstupného portu monitora PC k príslušnému vstupnému portu.
- Vstup antény**  
Napojte rádiové signály na tento konektor.
- Zásuvka sieťového káblu**  
Tento TV beží na striedavý prúd. Hodnota napätia je uvedená na stránke s technickými údajmi. Nikdy sa nepokúšajte nechať pracovať TV na jednosmerný prúd.

## MONTÁŽ PODST AVCA

- 1** Výrobok položte opatrne obrazovkou smerom dole na mäkký povrch, chrániaci výrobok a obrazovku pred poškodením.

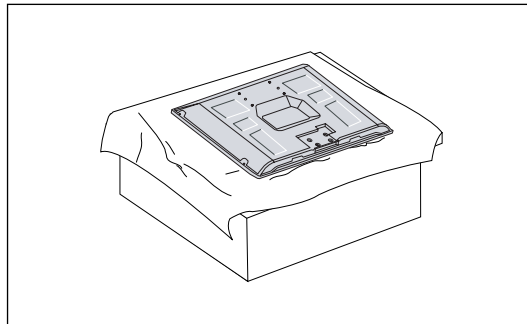

- 2** Stojan zasunúte do produktu podľa uvedeného obrázka.

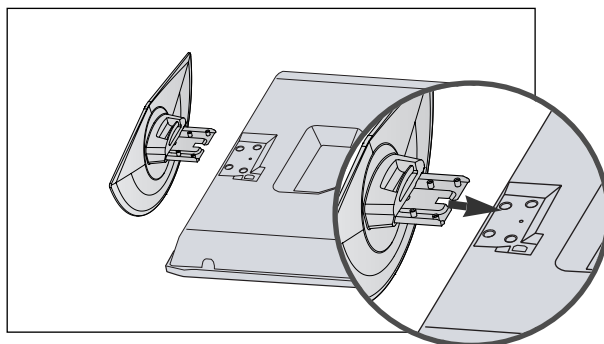

- 3** V zadnej časti výrobku vložte do pripravených otvorov 4 skrutky a pevne ich dotiahnite.

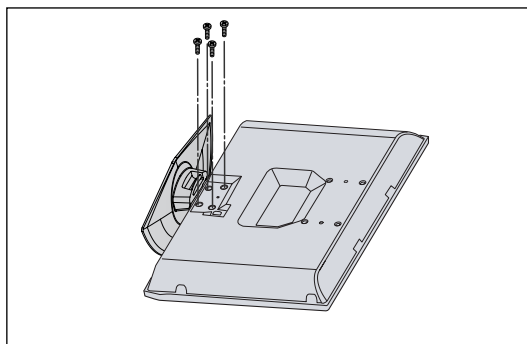



# MONTÁŽ TELEVÍZORA NA STENU

- Táto funkcia nie je dostupná vo všetkých krajinách.
- Umiestnite televízor blízko steny, aby sa pri potlačení dozadu neprevrátil.
- Televízor možno umiestniť bezpečnejšie podľa nižšie uvedených pokynov. Obsahujú návod na montáž na stenu, aby sa televízor pri posúvaní dopredu neprevrátil. Zabráni sa tak pádu televízora smerom dopredu a poraneniu osôb. Zabráni sa tiež poškodeniu televízora spôsobenému pádom. Zabráňte tomu, aby na televízor liezli deti.

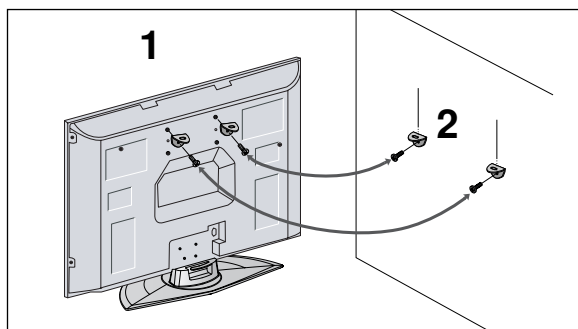

- 1 Pre upevnenie výrobku na stenu použite skrutky s okom alebo konzoly a skrutky TV, podľa znázornenia na obrázku. (Ak má váš výrobok skrutky v mieste pre skrutky s okom, potom tieto skrutky uvoľníte pred vsunutím skrutiek s okom).  
\* Vložte skrutky s okom alebo konzoly a skrutky TV a bezpečne ich utiahnite v horných otvoroch.

- 2 Nástenné konzoly zaistíte pomocou skrutiek (nie sú dodané ako súčasť výrobku, musia sa zakúpiť samostatne) do steny. Prispôbte výšku konzoly, ktorá sa montuje na stenu.

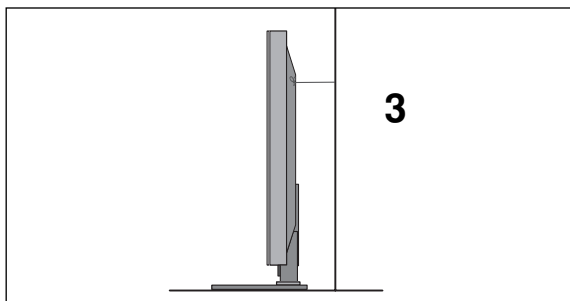

- 3 Na pripevnenie televízora použite pevné lano (nie je súčasťou balenia televízora, treba ho zakúpiť osobitne). Bezpečnejšie je lano pritiahnúť tak, aby bolo medzi stenou a televízorom v horizontálnej polohe.

## ! POZNÁMKA

- ▶ Ak chcete televízor presunúť na iné miesto, najskôr odmontujte laná.
- ▶ Použite dostatočne veľký a silný držiak televízora alebo policu primeranú veľkosti a hmotnosti televízora.
- ▶ Ak chcete televízor bezpečne používať, zabezpečte, aby bola konzola na stene namontovaná v rovnakej výške ako televízor.

# PRÍPRAVA

## ZADNÝ KRYT – USPORIADANIE KÁBLOV

Káble upevnite podľa uvedeného obrázka.

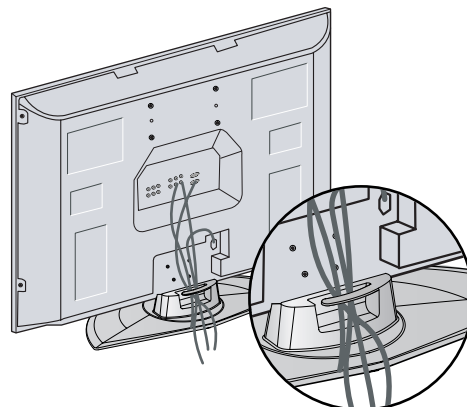

## Upevnenie kábla napájania

Po zapojení kábla napájania do vstupného konektora AC odstráňte skrutku z otvoru na zadnom kryte a pomocou konzoly na uchytenie pripevnite kábel napájania k bočnej strane televízora.

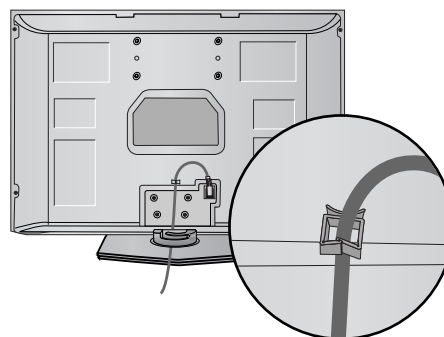

## PRÍPEVNIENIE PODSTAVCA

Kvôli dostatočnému vetraniu nechajte na každej strane medzeru od steny približne 10 cm.

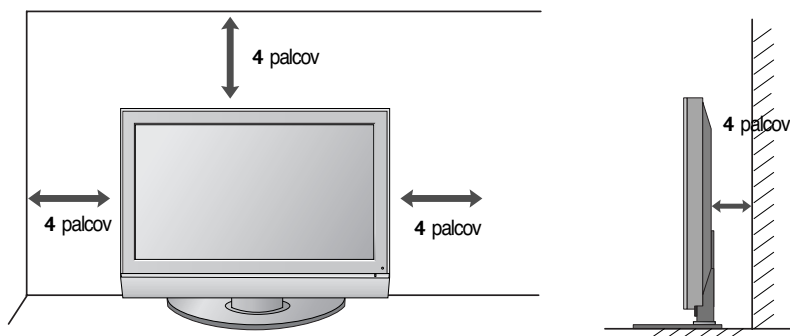

- Televízor sa môže inštalovať rôznymi spôsobmi, ako napr. na stenu, na pracovný stôl, atď.
- Televízor je riešený pre vodorovnú montáž.

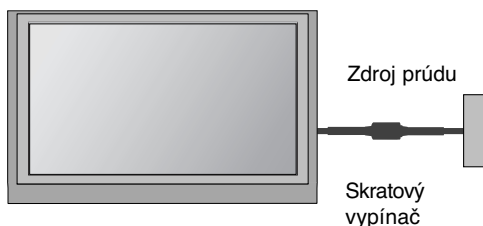

## UZEMNENIE

Zabezpečte spojenie s uzemňovacím drôtom, aby sa predišlo možnému elektrickému šoku. Ak uzemňovacie metódy nie sú možné, požiadajte kvalifikovaného elektrikára, aby nainštaloval samostatný vypínač obvodu. Nepokúšajte sa uzemniť prístroj spojením s telefónnymi drôtmi, bleskozvodmi alebo plynovým potrubím.

## MONTÁŽ NA STENU: HORIZONTÁLNE UCHYTENIE

Kvôli dostatočnému vetraniu nechajte na každej strane medzeru od steny približne 10 cm. Pri upevňovaní televízora na stenu vám odporúčame použiť montážnu konzolu na stenu značky LG.

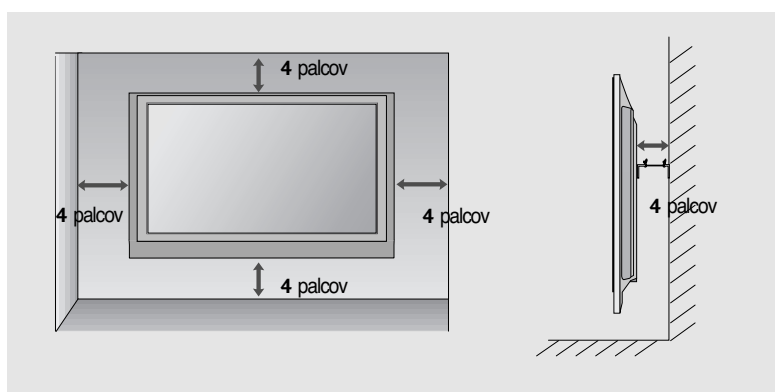
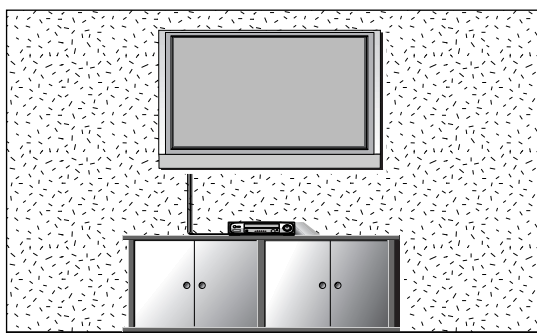

## bez použitia stojana na stôl

Pri montáži stojana na stenu použite ochranný kryt ako pri montáži stojana na stôl.

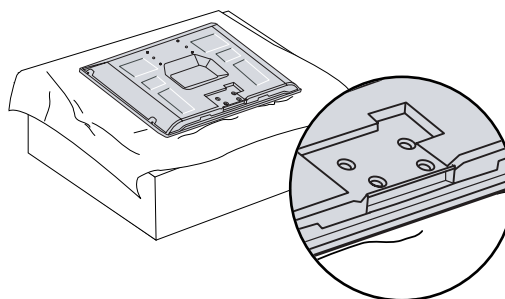

# PRÍPRAVA

- Nikdy nepripájajte káble napájania skôr, ako pripojíte v šetky externé zariadenia. Predídete tak ich poškodeniu.

## PRIPOJENIE ANTÉNY

- Nastavením smeru antény dosiahnete optimálnu kvalitu obrazu.
- Kábel na pripojenie antény a konvertor nie sú súčasťou dodávky .

PRÍPRAVA

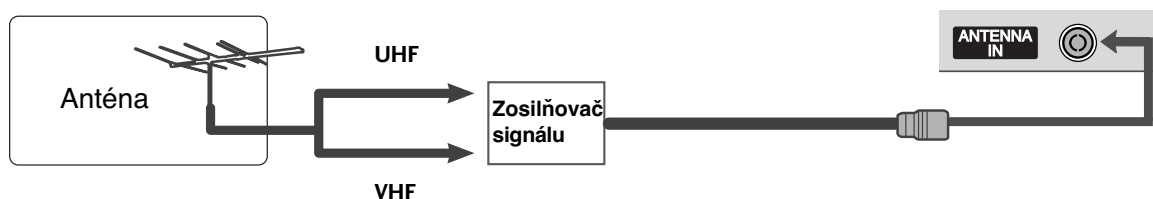
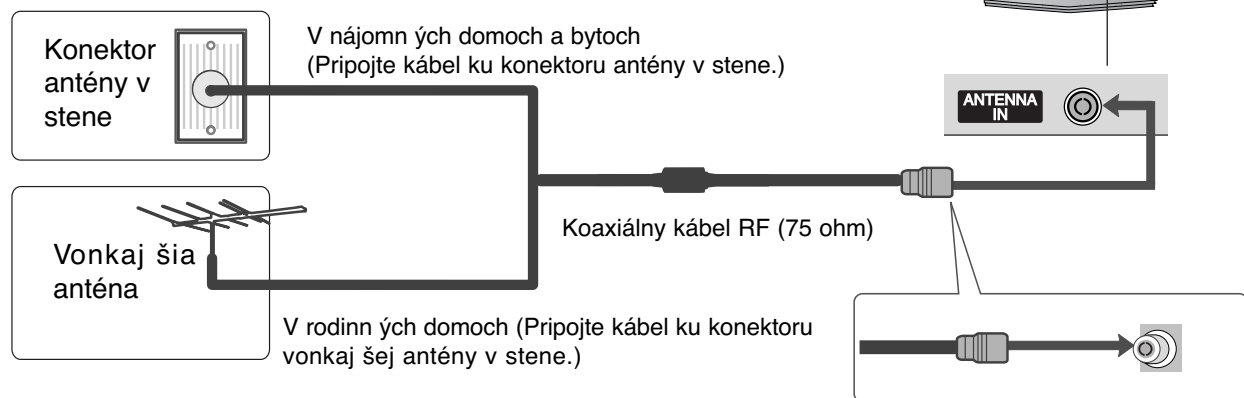

- V oblastiach so slabým signálom získate kvalitnejší obraz, keď k anténe pripojíte zosilňovač signálu. Pozri obrázok napravo.
- Ak treba rozdeliť signál pre dva televízory, na pripojenie použite rozdeľovač signálu.

# NASTAVENIE EXTERNÝCH ZARIADENÍ

- Nikdy nepripájajte káble napájania skôr, ako pripojíte v šetky externé zariadenia. Predídete tak ich poškodeniu.

## NASTAVENIE PRIJÍMAČA HD

### Pripojenie pomocou komponentového kábla

- 1 Pripojte videov ýstupy (Y, Pb, Pr) prehrávača DVD ku konektorom **COMPONENT IN VIDEO** televízora.
- 2 Spojte audiov ýstupy prehrávača DVD so vstupmi **COMPONENT IN AUDIO** na televízore.
- 3 Zapnite set-top box (digitálny káblov ýprijímač). (Postupujte pod ľa používate ľskej príručky k digitálnemu káblovému prijímaču.)
- 4 Tlačidlom **INPUT** na dia ľkovom ovládaní vyberte vstup ýdroj **Component**.

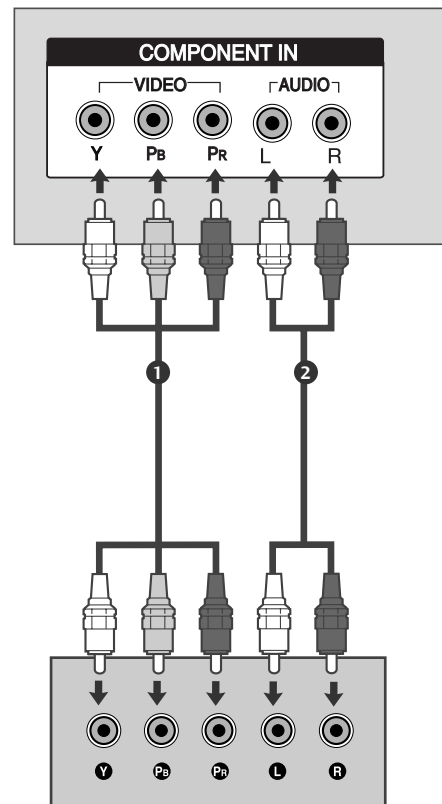

Signál	Komponent	HDMI1/2
480i/576i	Áno	Nie
480p/576p	Áno	Áno
720p/1080i	Áno	Áno

# NASTAVENIE EXTERNÝCH ZARIADENÍ

## Pripojenie pomocou kábla HDMI

- 1 Spojte výstup DVI prístroja PC so vstupom HDMI/DVI IN 1 alebo HDMI IN 2 na televízore.
- 2 Zvoľte vstupný zdroj **HDMI1** alebo **HDMI2** použitím tlačidla **INPUT** na diaľkovom ovládači.
- 3 Zapnite set-top box (digitálny káblový prijímač). Postupujte podľa používateľskej príručky k digitálnemu káblovému prijímaču.)

### ! POZNÁMKA

- ▶ TV môže prijať video i audio signál súčasne použitím kábla HDMI.
- ▶ Ak DVD podporuje funkciu Auto HDMI, nastaví sa výstupné rozlíšenie DVD automaticky na 1280x720p.
- ▶ Ak DVD nepodporuje Auto HDMI, je potrebné, aby ste vhodne nastavili výstupné rozlíšenie.  
Aby ste dostali najlepšiu kvalitu obrazu, nastavte výstupné rozlíšenie DVD na 1280x720p.

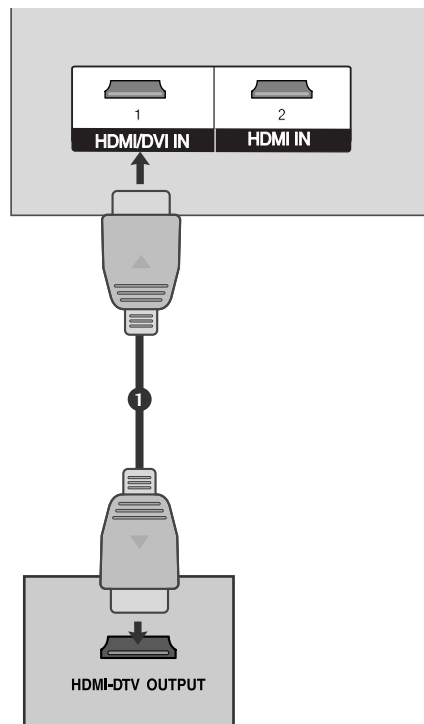

Podporovaná rozlišovacia schopnosť (režim HDMI-DTV)

Rozlíšenie	Horizontálna frekvencia (kHz)	Vertikálna frekvencia (Hz)
720x480p	31,47	59,94
	31,50	60,00
720x576p	31,25	50,00
	31,25	50,00
1280x720p	44,96	59,94
	45,00	60,00
	37,50	50,00
1920x1080i	33,72	59,94
	33,75	60,00
	28,125	50,00

## Pripojenie pomocou kábla na prepojenie HDMI a DVI

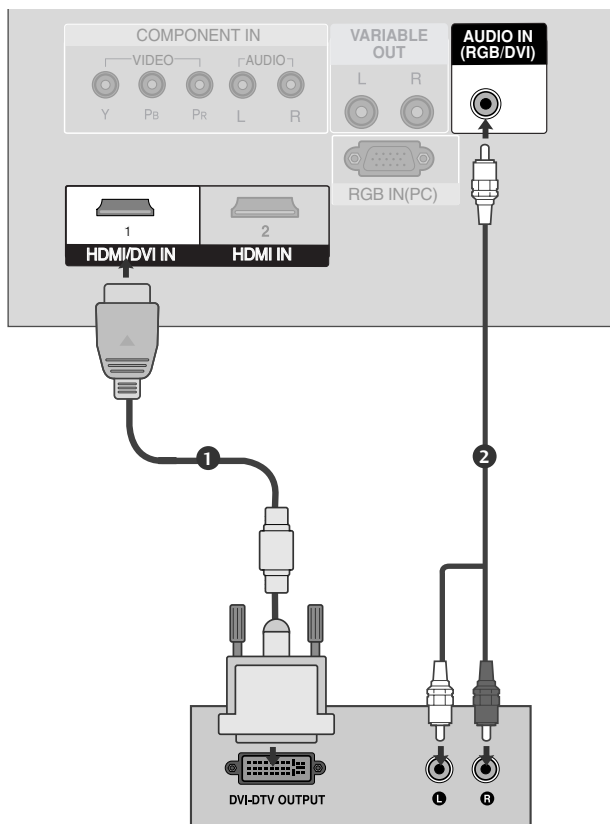

- 1 Spojte výstup DVI prístroja PC so vstupom **HDMI/DVI IN 1** na televízore.

---

- 2 Spojte audio výstupy káblového prijímača s konektorom **AUDIO IN(RGB/DVI)** na televízore.

---

- 3 Zapnite set-top box (digitálny káblový prijímač). (Postupujte podľa používateľskej príručky k digitálnemu káblovému prijímaču.)

---

- 4 Zvoľte vstupný zdroj **HDMI1** použitím tlačidla **INPUT** na diaľkovom ovládači.

---

# NASTAVENIE EXTERNÝCH ZARIADENÍ

## NASTAVENIE PREHRÁVAČA DVD

### Pripojenie pomocou komponentového kábla

- 1 Pripojte video výstupy (Y, Pb, Pr) prehrávača DVD ku konektorom **COMPONENT IN VIDEO** televízora.
- 2 Spojte audio výstupy prehrávača DVD so vstupmi **COMPONENT IN AUDIO** na televízore.
- 3 Zapnite prehrávač DVD a vložte disk DVD.
- 4 Tlačidlom **INPUT** na diaľkovom ovládaní vyberte vstupný zdroj **Component**.
- 5 Postupujte podľa používateľskej príručky k prehrávaču DVD.

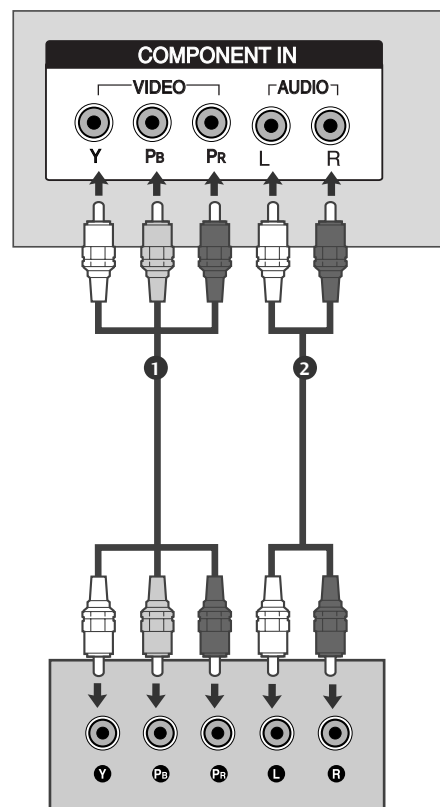

#### Vstupné komponentové konektory

Lepšiu kvalitu obrazu docielite pripojením prehrávača DVD ku vstupným komponentovým konektorom. Pozri nižšie.

Komponentové konektory televízora	Y	Pb	Pr
Výstupné videoporty na prehrávači DVD	Y	Pb	Pr
	Y	B-Y	R-Y
	Y	Cb	Cr
	Y	Pb	Pr



## Pripojenie pomocou kábla scart

- 1 Spojte konektor scart na prehrávači DVD s konektorom scart **AV1** na televízore. Použite tienený kábel scart.
- 2 Zapnite prehrávač DVD a vložte disk DVD.
- 3 Tlačidlom **INPUT** na diaľkovom ovládaní vyberte vstupný zdroj **AV1**. Ak je kábel pripojený ku konektoru scart **AV2** vyberte vstupný zdroj **AV2**.
- 4 Postupujte podľa používateľskej príručky k prehrávaču DVD.

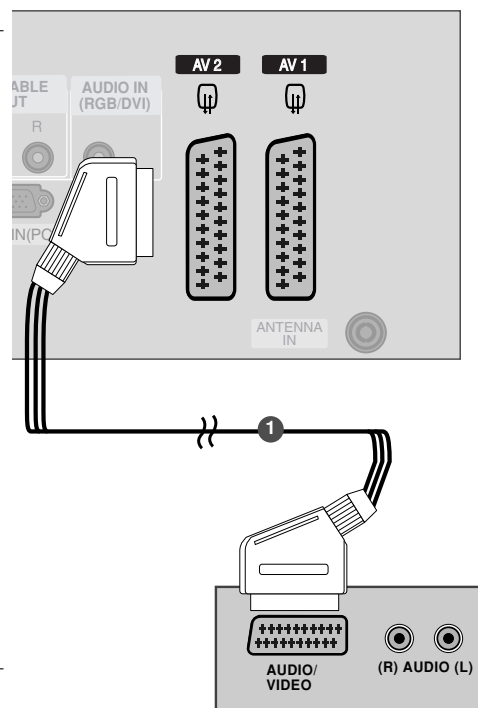

### ! POZNÁMKA

- Použite prosím tienený kábel Scart.

# NASTAVENIE EXTERNÝCH ZARIADENÍ

## PRIPOJOVANIE POMOCOU KÁBLA HDMI

- 1 Spojte výstup HDMI prehrávača DVD s konektorom **HDMI/DVI IN 1** alebo **HDMI IN 2** na televízore.
- 2 Zvoľte vstupný zdroj **HDMI1** alebo **HDMI2** použitím tlačidla **INPUT** na diaľkovom ovládači.
- 3 Prevádzkové pokyny nájdete v návode DVD prehrávača.

### ! POZNÁMKA

- ▶ TV môže prijať video i audio signál súčasne použitím kábla HDMI.
- ▶ Ak DVD podporuje funkciu Auto HDMI, nastaví sa výstupné rozlíšenie DVD automaticky na 1280x720p.
- ▶ Ak DVD nepodporuje Auto HDMI, je potrebné, aby ste vhodne nastavili výstupné rozlíšenie. Aby ste dostali najlepšiu kvalitu obrazu, nastavte výstupné rozlíšenie DVD na 1280x720p.

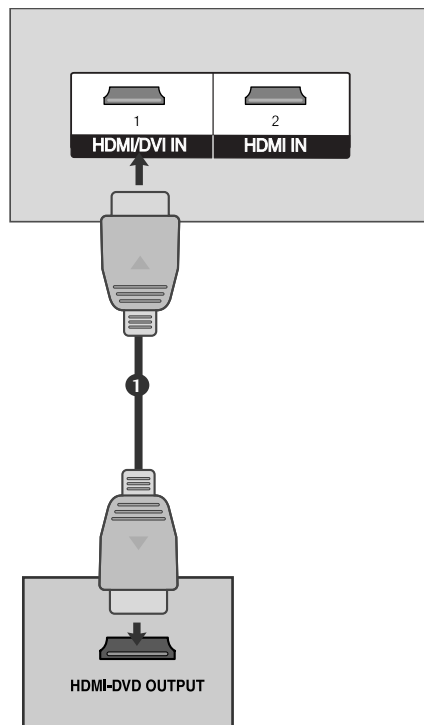

# NASTAVENIE VIDEOREKORDÉRA (VCR)

- Rušení obrazu (interferencií) sa vyhnete, keď medzi videorekordérom a televízorom necháte dostatočnú vzdialenosť.
- Zvyčajne je to zmrznutý statický obraz z videorekordéra. Ak sa používa formát obrazu 4:3, na okrajoch obrazovky môže zostať nehybný obraz.

## Pripojenie pomocou kábla antény

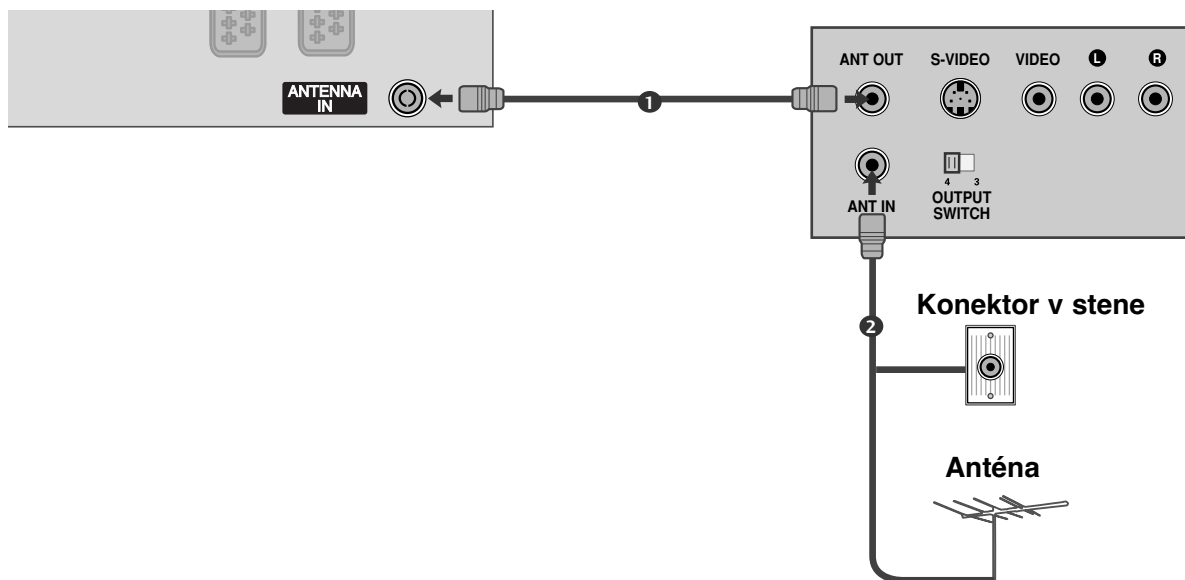

- 1 Spojte konektor **ANT OUT** na VCR s konektorom **ANTENNA IN** na televízore.  
.....
- 2 Kábel antény pripojte ku konektoru **ANT IN** na VCR.  
.....
- 3 Na VCR stlačte tlačidlo **PLAY** a na televízore a VCR nastavte príslušný program na pozeranie videa.  
.....

# NASTAVENIE EXTERNÝCH ZARIADENÍ

## Pripojenie pomocou kábla scart

- 1 Spojte konektor scart na VCR s konektorom scart **AV1** na televízore. Použite tieneniý kábel scart.
- 2 Do VCR vložte videokazetu a stlačte tlačidlo **PLAY**. (Postupujte podľa používateľskej príručky k VCR.)
- 3 Tlačidlom **INPUT** na diaľkovom ovládaní vyberte vstupný zdroj **AV1**.  
Ak je kábel pripojený ku konektoru scart **AV2**, vyberte vstupný zdroj **AV2**.

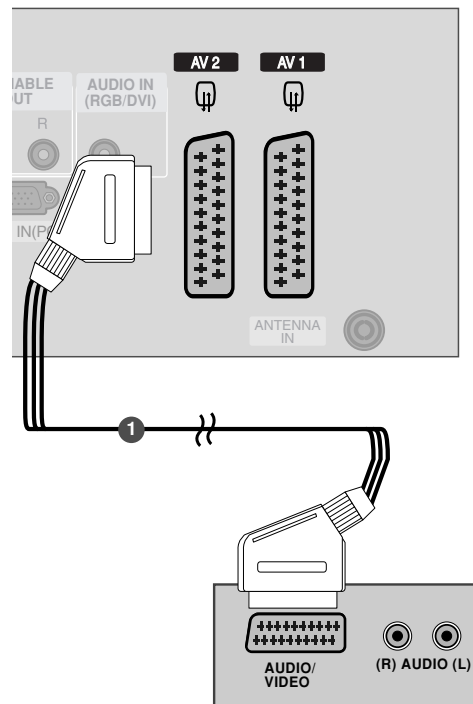

### ! POZNÁMKA

- Ak chcete použiť kábel EURO Scart, musíte použiť EURO Scart kábel s tieneniým signálom

# EXTERNÉ STEREO

Slúži na pripojenie externého zosilňovača alebo pridanie basového reproduktora k trojrozmernému zvukovému systému.

- 1 Zapojte vstupný konektor stereo zosilňovača do konektorov **VARIABLE OUT** na televízore.
- 2 Nastavte reproduktory pomocou analógového stereo zosilňovača podľa pokynov dodaných so zosilňovačom.

## ! POZNÁMKA

- Ak sú k televízoru pripojené externé audiozariadenia, napríklad zosilňovače alebo reproduktory, vypnite reproduktory televízora. (► str.61)

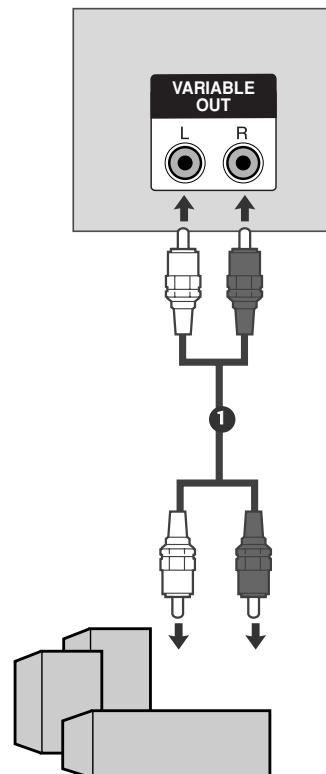

# NASTAVENIE EXTERNÝCH ZARIADENÍ

## NASTAVENIE PC

Tento TV poskytuje funkčnú schopnosť bez nastavovania, to znamená, že PC sa automaticky prispôsobí nastaveniu TV.

### PRIPOJOVANIE POMOCOU 15-KOLÍKOVÉHO KÁBLA D-SUB

- 1 Spojte výstup RGB prístroja PC so vstupom **RGB IN(PC)** na televízore.
- 2 Spojte audio výstupy PC so vstupnými konektormi **AUDIO IN(RGB/DVI)** na televízore.
- 3 Zapnite PC.
- 4 Zvoľte vstupný zdroj **RGB PC** použitím tlačidla **INPUT** na diaľkovom ovládači

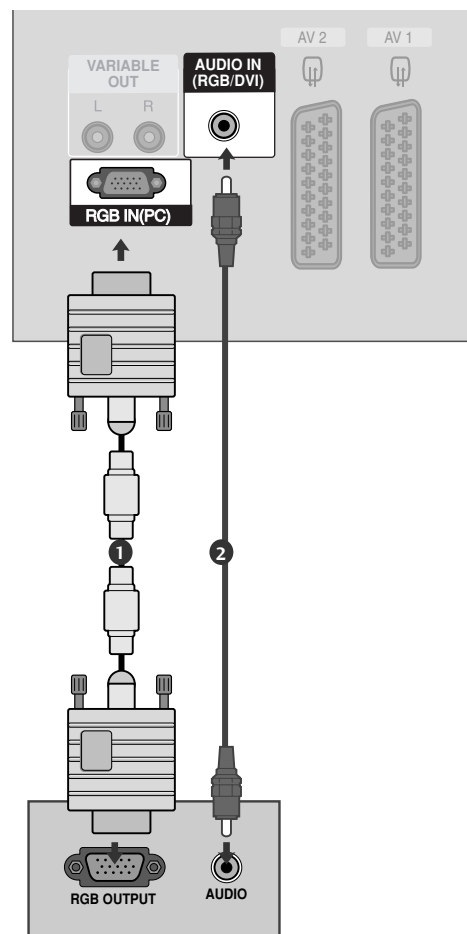

## ! POZNÁMKA

- ▶ Aby ste mohli vychutnávať jasný obraz a zvuk, pripojte PC k televízoru.
- ▶ Vyhnite sa fixnému obrazu na obrazovke televízora počas dlhého časového obdobia. Fixný obraz sa môže stať trvale vtlačeným na obrazovku; len čo je to možné, používajte šetrič obrazovky.
- ▶ Spojte PC s portom RGB (PC) na televízore; príslušne zmeňte výstupné rozlíšenie na PC
- ▶ Pri niektorých rozlíšeniach, zvislom monoskope, kontraste alebo jase sa môže v režime PC vyskytnúť šum. Potom zmeňte PC režim na iné rozlíšenie alebo zmeňte obnovovací kmitočet na iný kmitočet, prípadne nastavujte v ponukovom menu jas a kontrast, až kým nedosiahnete čistý obraz. Ak sa obnovovací kmitočet grafickej karty PC nedá zmeniť, zmeňte grafickú kartu PC alebo konzultujte problém s výrobcom grafickej karty PC.
- ▶ Synchronizačný vstup od horizontálnych a vertikálnych frekvencií je samostatný.
- ▶ Pre PC režim odporúčame použiť hodnoty 852x480, 60Hz, ktoré poskytujú najlepšiu kvalitu obrazu.
- ▶ Ak je rozlíšenie PC vyššie ako XGA, nebude na televíznom prijímači žiadny obraz.
- ▶ Spojte audio kábel z PC so vstupom AUDIO na televízore. (Audio káble nie sú súčasťou televízneho prijímača).
- ▶ Ak použijete príliš dlhý kábel RGB-PC, môže sa na obrazovke vyskytnúť šum. Odporúčame použiť kábel kratší ako 5m. Poskytuje najlepšiu kvalitu obrazu.

Podporovaná rozlišovacia schopnosť(režim RGB-PC)

Rozlíšenie	Horizontálna frekvencia (kHz)	Vertikálna frekvencia (Hz)
640x350	31,468	70,09
720x400	31,469	70,08
640x480	31,469	59,94
848x480	31,5	60,0
852x480	31,5	60,0
800x600	37,879	60,31
1024x768	48,363	60,0

## ! POZNÁMKA

- ▶ Podporuje rozlíšenie do 848x480, 852x480 v režime VGA. (Modely VGA)

# NASTAVENIE EXTERNÝCH ZARIADENÍ

## Nastavenie obrazovky v režime PC

### Automatické nastavenie (iba v režime RGB [PC])

Automaticky nastaví polohu obrazu a minimalizuje trasenie obrazu.

Ak nie je obraz ani po nastavení dobrý, televízor funguje správne, ale je potrebné ďalšie nastavenie.

#### Automatická konfigurácia

Táto funkcia slúži na automatické nastavovanie polohy obrazu, hodín a sfázovania. Zobrazený obraz bude niekoľko sekúnd nestabilný, zatiaľ čo prebieha automatická konfigurácia.

- 1 Stlačte tlačidlo **MENU** a **▲ / ▼** navolte menu **Picture**.
- 2 Stlačte tlačidl **▶** a potom tlačidlo **▲ / ▼**, ktorým si zvolíte možnosť **Screen**.
- 3 Stlačte tlačidl **▶** a potom tlačidlo **▲ / ▼**, ktorým si zvolíte možnosť **Auto Config..**
- 4 Stlačte tlačidl **▶**, čím sa zaháji **Auto Config..**

- Po ukončení **Auto Config.** sa na obrazovke zobrazí **OK**.
- Ak poloha obrazu nie je ešte správna, vyskúšajte automatické nastavenie znova.

- Ak je potrebné po automatickom nastavení v RGB (PC) ešte obraz nastavovať, môžete ho nastaviť pomocou funkcie **Manual Config.** (ručná konfigurácia).

- 5 Zatlčením tlačidiel **EXIT** sa vrátite k normálnemu sledovaniu televízie.

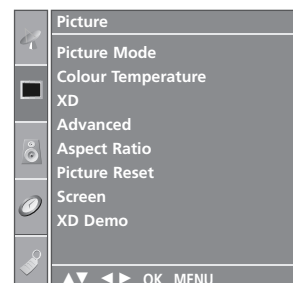
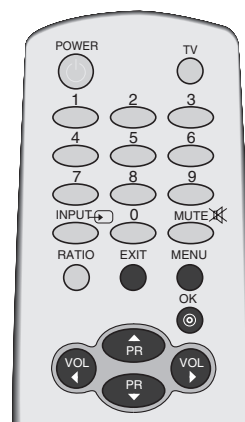

1

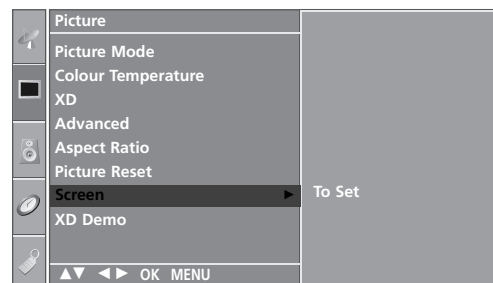

2



3 4



## Nastavenie položiek Phase (Fáza), Clock (Taktovanie) a Position (Poloha obrazovky)

Ak po automatickom nastavení obraz nie je čistý a ak sa postavy stále chvejú, nastavte fázu obrazu ručne.

Formát obrazu upravíte nastavením volby **Clock** (Takt).

Táto funkcia funguje v týchto režimoch: RGB[PC], COMPONENT (480i/480p/576i/576p/720p/1080i), HDMI (480p/576p/720p/1080i).

Nie je dostupné použitie funkcie Phase a Clock v režimoch COMPONENT (480i/480p/576i/576p/720p/1080i), HDMI (480p/576p/720p/1080i).

### Clock (Taktovanie)

Táto funkcia umožňuje minimalizovať akékoľvek vertikálne čiary alebo pruhy viditeľné na pozadí obrazovky. Zmení sa aj horizontálny rozmer obrazovky.

### Phase (Fáza)

Táto funkcia umožňuje odstrániť akékoľvek horizontálne rušenie a vyjasniť alebo zaostriť písmená.

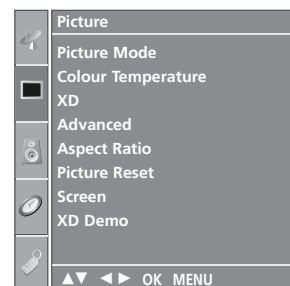
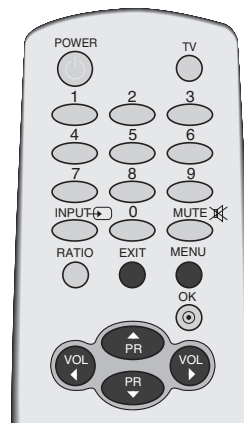

1

1 Stlačte tlačidlo **MENU** a ▲ / ▼ navoľte menu **Picture**.

2 Stlačte tlačidlo ► a potom tlačidlo ▲ / ▼, ktorým si zvolíte možnosť **Screen**.

3 Stlačte tlačidlo ► a potom tlačidlo ▲ / ▼, ktorým si zvolíte možnosť **Manual Config.**

4 Stlačte tlačidlo ► a potom tlačidlo ▲ / ▼, ktorým si zvolíte **Phase**, **Clock**, **H-Position** alebo **V-Position**.

5 Tlačidlami ◀ / ▶ vybranú položku prispôbte.

6 Zatlčením tlačidiel **EXIT** sa vrátite k normálnemu sledovaniu televízie.

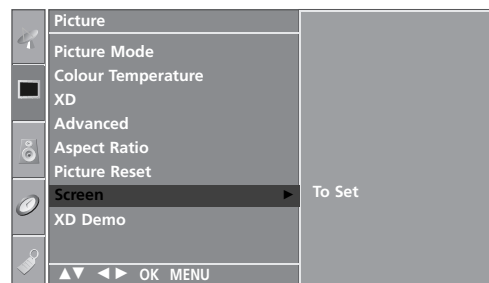

2

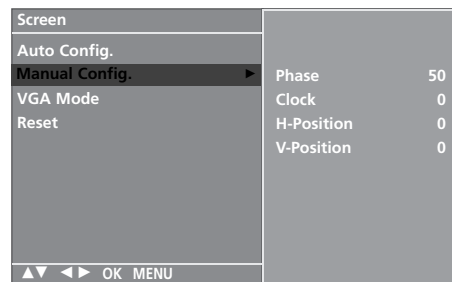

3 4 5

# NASTAVENIE EXTERNÝCH ZARIADENÍ

## Voľba režimu Wide VGA

Aby ste videli normálny obraz, prispôsobte rozlíšenie režimu RGB a voľbu režimu VGA.

Táto funkcia funguje v tomto režime: režim RGB[PC].

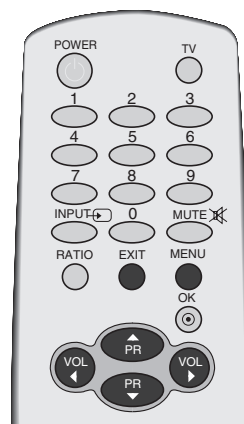

- 1 Stlačte tlačidlo **MENU** a **▲ / ▼** navoľte menu **Picture**.
- 2 Stlačte tlačidl **▶** a potom tlačidlo **▲ / ▼**, ktorým si zvolíte možnosť **Screen**.
- 3 Stlačte tlačidl **▶** a potom tlačidlo **▲ / ▼**, ktorým si zvolíte možnosť **VGA Mode**.
- 4 Stlačte tlačidl **▶** a potom tlačidlo **▲ / ▼**, ktorým si zvolíte požadované rozlíšenie VGA.
- 5 Zatlačením tlačidiel **EXIT** sa vrátite k normálnemu sledovaniu televízie.

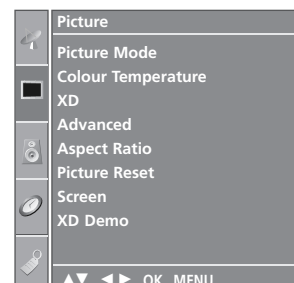

1

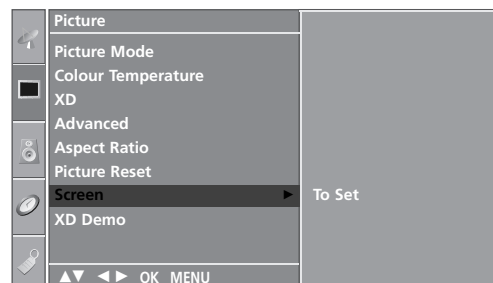

2

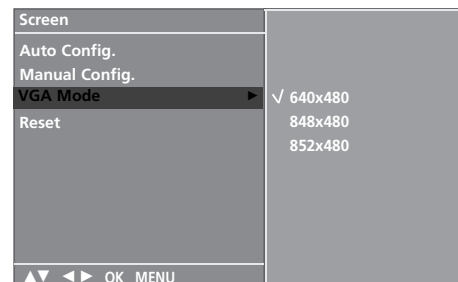

3 4

## Inicializácia (reset pôvodného továrenského nastavenia)

Táto funkcia funguje v bežnom režime.  
Pre inicializovanie nastavenej hodnoty.

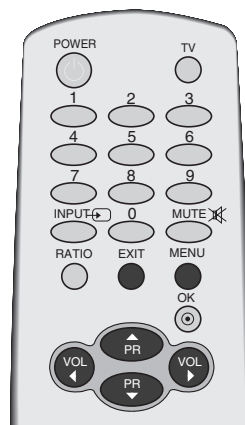

- 1 Stlačte tlačidlo **MENU** a ▲ / ▼ navoľte menu **Picture**.
- 2 Stlačte tlačidl ► a potom tlačidlo ▲ / ▼, ktorým si zvolíte možnosť **Screen**.
- 3 Stlačte tlačidl ► a potom tlačidlo ▲ / ▼, ktorým si zvolíte možnosť **Reset**.
- 4 Na displeji sa zobrazí ►.
- 5 Zatlačením tlačidiel **EXIT** sa vrátite k normálnemu sledovaniu televízie.

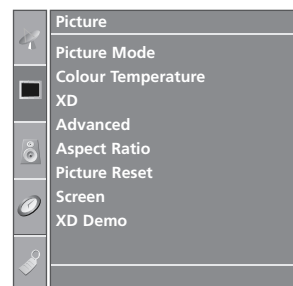

1

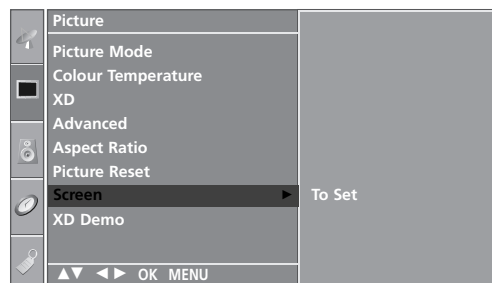

2



3 4

# SLEDOVANIE TELEVÍZIE/OVLÁDANIE PROGRAMOV

## Funkcie tlačidiel diaľkového ovládania

Ko uporabljate daljinski upravljalnik, ga namerite v senzor za daljinski upravljalnik na televizorju.

SLEDOVANIE TELEVÍZIE/OVLÁDANIE PROGRAMOV



**POWER** Zapnutie a vypnutie televízora do pohotovostného režimu.

**TV** návrat k pozeraniu televízie z akéhokoľvek režimu. Zapnutie a vypnutie televízora do pohotovostného režimu.

**0~9 number buttons** Výber programu.  
Výber očíslovanej položky z ponuky .  
Zapnutie a vypnutie televízora do pohotovostného režimu.

**INPUT** Ak stlačíte toto tlačidlo raz, vstupný zdroj OSD sa na obrazovke zobrazí nasledovne. Stlačením tlačidla ▲ / ▼ a následne tlačidla **OK** vyberte požadovaný vstupný zdroj (TV, AV1, AV3, Component , RGB PC, HDMI1 alebo HDMI2). Zapnutie a vypnutie televízora do pohotovostného režimu.

**MUTE** Vypnutie alebo zapnutie zvuku.

**RATIO(FORMÁT)** Nastavenie požadovaného formátu obrazu.

**EXIT** Zruší všetky obrazovky OSD a vráti sa do režimu pozerania TV z ktorejkoľvek ponuky.

**MENU** Otvorenie ponuky.

**Tlačidlá SIMPLINK** Nastavenie SIMPLINK.

**SIZE** nastavuje formát menšieho obrazu.

**POSITION** presúva menší obraz v smeroch.

**PIP** Prepína možnosti režimov podobrazu -PIP, DW, alebo off (vypnúť).

**PIP PR +/-** vyberá program pre menší obraz.

**PIP INPUT** Izbere vhodný vstup za podobraz v načine PIP/Twin picture (Slika v sliki/dvojna slika).

**COLOUR Button** Tlačidlá sa používajú na ovládanie teletextu (iba modely s **TELETEXTOM**) alebo na Úpravu **programu**.



**PALCOVÝ OVLADAC (hore/dole/vľavo/vpravo)**

Umožňuje navigáciu v ponukách obrazovky a úpravu nastavení podľa vašej voľby.

**OK** Potvrdenie v ýberu alebo zobrazenie súčasného režimu..

**VOLUME ▲ / ▼** Nastavenie hlasitosti.

**Programme ▲ / ▼** Výber programu.

**SIMPLINK**

Pozrite si zoznam zariadení AV pripojených k televízoru. Prepnutím tohto tlačidla sa na obrazovke zobrazí ponuka Simplink.

**FAV** Zobrazenie vybraného obľúbeného programu.

**Q.VIEW** návrat k predošlému programu.

**LIST** zobrazuje tabuľku programov.

**SLEEP** Nastavenie časovača vypínania.

**I/II** Nastavenie v ýstupu zvuku.

\* Žiadna funkcia

**Tlačidlá** Tlačidlá sa používajú na zobrazenie teletextu.

**TELETEXTU** Ďalšie informácie nájdete v časti Teletext.

## Vloženie batérií

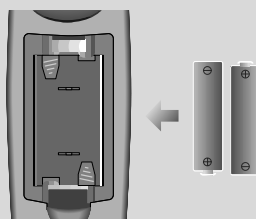

- Na zadnej strane otvorte kryt priehradky na batérie.
- Vložte dve 1,5 V batérie typu AA a správne nasmerujte póly (+ na +, - na -). Nekombinujte staré alebo použité batérie s novými.
- Zatvorte kryt.

# SLEDOVANIE TELEVÍZIE/OVLÁDANIE PROGRAMOV

## ZAPNUTIE TV

Po zapnutí vášho TV budete môcť využívať jeho vlastnosti.

- 1 Najprv správne pripojte sieťový kábel.  
V tomto okamihu sa TV prepne do úsporného režimu.
  - V úspornom režime zapnúť TV, stlačiť na TV tlačidlo  $\phi/|$  , **INPUT**, **PR**  $\blacktriangle$  /  $\blacktriangledown$  alebo na diaľkovom ovládači stlačiť tlačidlo **POWER**, **TV**, **INPUT**,  $\blacktriangle$  /  $\blacktriangledown$ , **číslo** (0~9) a potom zapnúť TV.

**Ponuka Sprievodca nastavením sa na obrazovke televízora zobrazí po prvom zapnutí.**

- 2 Stlačením tlačidla  $\blacktriangle$  /  $\blacktriangledown$  alebo  $\blacktriangleleft$  /  $\blacktriangleright$  a potom tlačidla **OK** vyberte požadovaný jazyk.
- 3 Stlačením tlačidla  $\blacktriangleleft$  /  $\blacktriangleright$  a potom tlačidla **OK** vyberte požadovanú krajinu.

### Sprievodca nastavením

Ak sa po zapnutí televízora displej OSD (On Screen Display) na obrazovke zobrazuje ako číslo, môžete nastaviť možnosti Language (Jazyk), Location (Krajina) a Auto tuning (Automatické ladenie).

### Umiestnenie

\* **In-Store (V obchode):** Podporuje režim obrazu optimalizovaný pre prostredie obchodu. V určitom intervale podporuje režim „dynamického“ obrazu.

Poznámka. Možnosť Low power (Malý výkon) nie je k dispozícii.

\* **Home (Doma):** Používateľ môže nastaviť režim obrazu, ktorý chce používať.

Poznámka. Ak chcete obnoviť nastavenia Sprievodcu nastavením, v ponuke Option (Možnosti) vyberte položku Factory Reset (Výrobné nastavenia). (► str. 56)



## V ýber programu

- 1 Číslo programu vyberiete pomocou tlačidla ▲ / ▼ alebo tlačidiel ČÍSEL.

## Nastavenie hlasitosti

- 1 Hlasitosť nastavíte pomocou tlačidla ◀ / ▶.
- 2 Ak chcete vypnúť zvuk, stlačte tlačidlo **MUTE**.
- 3 Zvuk opäť zapnete stlačením tlačidla **MUTE**, ◀ / ▶ alebo **VI**.



# SLEDOVANIE TELEVÍZIE/OVLÁDANIE PROGRAMOV

## VOĽBA A NASTAVENIE PONÚK NA OBRAZOVKE

Váš OSD (On Screen Display, t.j. ponukové menu na obrazovke) sa môže trochu odlišovať od ukážok v tomto návode.

Displej OSD využíva najmä obraz pre plazmové televízory..

- 1 Zatlačením tlačidiel **MENU** a ▲ / ▼ môžete zobraziť jednotlivé ponuky.
- 2 Zatlačením tlačidiel ► a ▲ / ▼ označíte položku menu.
- 3 Tlačidlami ◀ / ► zmeníte nastavenie položky vo vedľajšej ponuke alebo v rozbaľovacej ponuke. Stláčaním tlačidla **OK** alebo **MENU** sa posuniete na vyššiu úroveň ponuky.

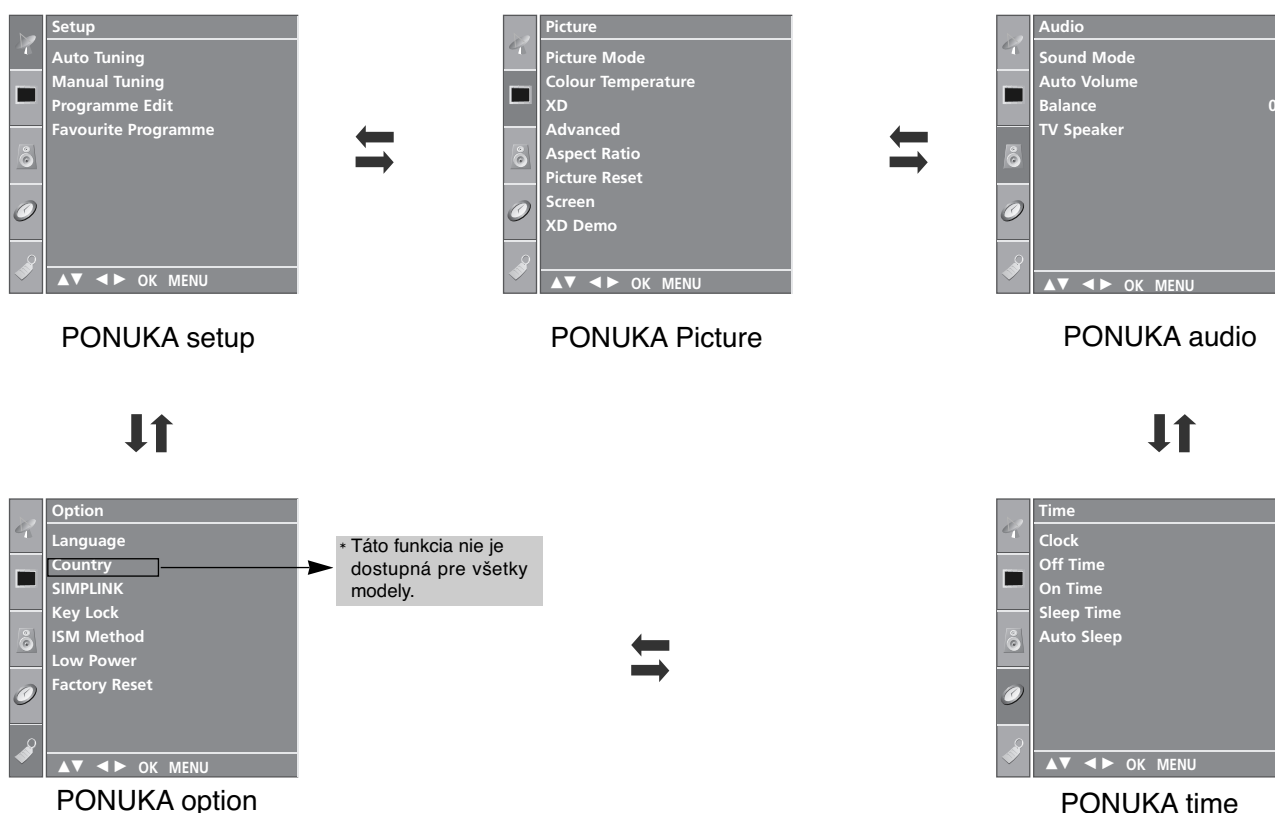

### ! POZNÁMKA

- Funkcia OSD (On Screen Display) umožňuje nastaviť vhodnú kvalitu obrazovky pri prehrávaní obrazu.
- V tejto príručke sa môže funkcia OSD (On Screen Display) byť iná ako v televízore, pretože slúži len ako pomôcka pri obsluhu televízora.
- V teletextovom režime sa nezobrazujú menu.



# NASTAVENIE TELEVÍZNYCH STANÍC

V pamäti prístroja môže byť uložených až 100 televíznych staníc (0 -99). Ak raz stanice naladíte a uložíte, budete medzi nimi prechádzať pomocou ▲ / ▼ alebo ČÍSELNÝCH tlačidiel. Stanice môžu byť naladené automaticky alebo manuálne.

Týmto spôsobom sú uložené v šetky stanice, ktoré je možné naladiť. Tento spôsob ladenia je odporúčaný pri prvotnej inštalácii prístroja.

1 Tlačidlami **MENU** a ▲ / ▼ navoľte menu **Setup**.

2 Zatlačením tlačidiel ► a ▲ / ▼ zvolte **Auto Tuning**.

3 Zatlačením tlačidiel ► a ▲ / ▼ zvolte **System**.

4 Pomocou tlačidla ▲ / ▼ vyberte systémovú ponuku televízora.

**BG** : PAL B/G, SECAM B/G (Európa/Východná Európa /Ázia/Nový Zéland/Stredný východ/Afrika/Austrália)

**I** : PAL I/II (Veľká Británia/Írsko/Hongkong/Južná Afrika)

**DK** : PAL D/K, SECAM D/K (Východná Európa/Čína/Afrika/CIS)

**L** : SECAM L/L' (Francúzsko)

**M** : (USA/Kórea/Filipíny) (voliteľne)

5 Zatlačením tlačidiel ▲ / ▼ a zvolte **Storage from**.

6 Pomocou tlačidla ◀ / ▶ alebo tlačidiel čísel môžete vybrať požadované číslo programu. Ak je to možné, vyberte číslo programu pomocou tlačidiel čísel. V šetky čísla menšie ako 10 sa zadávajú s číslicou "0" pred číslom, t.j. 5 ako '05'.

7 Zatlačením tlačidiel ▲ / ▼ a zvolte **Search**.

8 Stlačením tlačidla ► spustíte automatické ladenie. Budú uložené všetky dostupné stanice. Názov stanice sa uloží pri stanicach, ktoré vysielajú VPS (Video Programme Service), PDC (Programme Delivery Control) alebo informácie pre TELETXT. Ak nie je možné stanici priradiť názov, priradí sa jej číslo kanála a uloží ako C (V/UHF 01-69) alebo S (Kábel 01-47), nasledované číslom.

Ak chcete automatické ladenie zastaviť, stlačte tlačidlo PONUKA (MENU).

Po dokončení automatického programovania sa zobrazí menu **Programme edit**. Viac informácií o úprave naprogramovaných údajov nájdete v kapitole „Editácia programu“.

9 Zatlačením tlačidiel **EXIT** sa vrátite k normálnemu sledovaniu televízie.



1

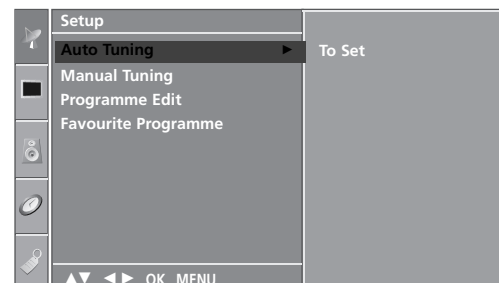

2

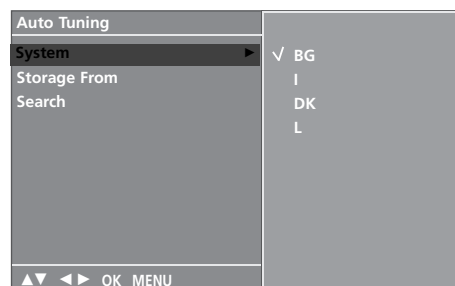

3 4 5 6 7

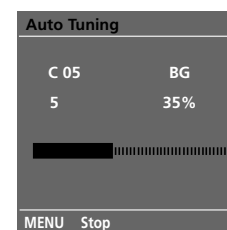

8

# SLEDOVANIE TELEVÍZIE/OVLÁDANIE PROGRAMOV

## MANUÁLNE LADENIE PROGRAMOV

Tento spôsob ladenia Vám umožňuje ručne naladiť stanice a uložiť ich v pamäti vo vami zvolenom poradí.



- 1 Tlačidlami **MENU** a **▲ / ▼** navoľte menu **Setup**.
- 2 Zatlčením tlačidiel **▶** a **▲ / ▼** zvolte **Manual Tuning**.
- 3 Zatlčením tlačidiel **▶** a **▲ / ▼** zvolte **Storage**.
- 4 Stlačením tlačidla **◀ / ▶** alebo tlačidiel ČÍSEL vyberte počítačové číslo programu. Ak používate tlačidlá ČÍSEL, v šetky čísla pod 10 sa zadávajú číslicou '0' pred číslom, t.j. 5 ako '05'.
- 5 Zatlčením tlačidiel **▲ / ▼** a zvolte **System**.
  - BG** : PAL B/G, SECAM B/G (Európa/Východná Európa / Ázia/Nový Zéland/Stredný východ/Afrika/Austrália)
  - I** : PAL I/II (Veľká Británia/Írsko/Hongkong/Južná Afrika)
  - DK** : PAL D/K, SECAM D/K (Východná Európa/Čína/Afrika/CIS)
  - L** : SECAM L/L' (Francúzsko)
  - M** : (USA/Kórea/Filipíny) (voliteľne)
- 7 Zatlčením tlačidiel **▲ / ▼** a zvolte **Band**.
- 8 Zatlčením tlačidiel **▶** a **▲ / ▼** zvolte **V/UHF** alebo **Cable**.
- 9 Zatlčením tlačidiel **▲ / ▼** a zvolte **Channel**.
- 10 Pomocou tlačidla **◀ / ▶** alebo tlačidiel čísel môžete vybrať požadované číslo programu. Ak je to možné, vyberte číslo programu pomocou tlačidiel čísel. V šetky čísla menšie ako 10 sa zadávajú s číslicou "0" pred číslom, t.j. 5 ako '05'.
- 11 Zatlčením tlačidiel **▲ / ▼** zvolte **Search**.
- 12 Stlačením tlačidla **◀ / ▶** sa začne vyhľadávanie. Ak sa nájde stanica, vyhľadávanie sa preruší.
- 13 Zatlčte **OK**.
- 14 Pre uloženie inej stanice opakujte kroky 3 -13.
- 15 Zatlčením tlačidiel **EXIT** sa vrátite k normálnemu sledovaniu televízie.



1

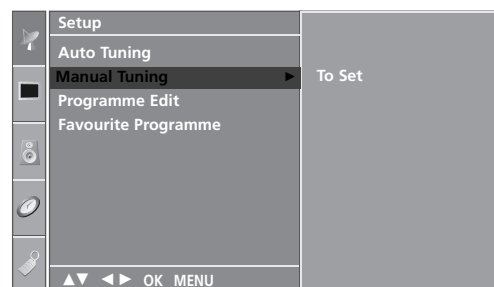

2

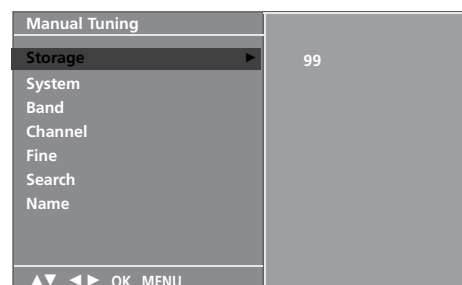

3 4 5 6 7  
8 9 10 11 12

# JEMNÉ LADENIE

Jemné ladenie je obyčajne potrebné len pri slabom príjme.



- 1 Tlačidlami **MENU** a **▲ / ▼** navoľte menu **Setup**.
- 2 Zatlačením tlačidiel **▶** a **▲ / ▼** zvolte **Manual Tuning**.
- 3 Zatlačením tlačidiel **▶** a **▲ / ▼** zvolte **Fine**.
- 4 Tlačidlami **▶** a **◀ / ▶** jemne naladíte najlep ší obraz a zvuk.
- 5 Zatlačte **OK**.
- 6 Zatlačením tlačidiel **EXIT** sa vrátite k normálnemu sledovaniu televízie.



1

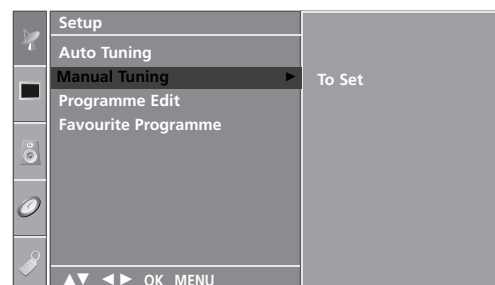

2

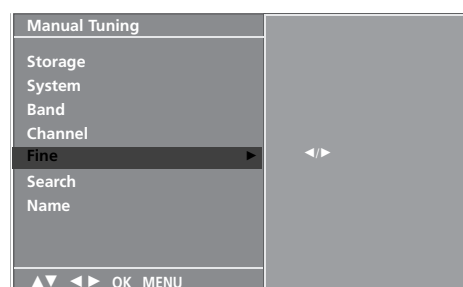

3 4 5

# SLEDOVANIE TELEVÍZIE/OVLÁDANIE PROGRAMOV

## POMENOVANIE STANICE

Každú stanicu môžete tiež pomenovať piatimi znakmi.

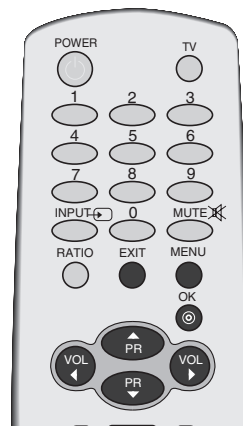

1 Tlačidlami **MENU** a **▲ / ▼** navoľte menu **Setup**.

2 Zatlačením tlačidiel **▶** a **▲ / ▼** zvolte **Manual Tuning**.

3 Zatlačením tlačidiel **▶** a **▲ / ▼** zvolte **Name**.

4 Zatlačte tlačidlo **▶** a potom tlačidla **▲ / ▼**. Môžete použiť znaky medzera, +, -, číslice 0 až 9 a znaky **A** až **Z**.

5 Stlačením tlačidla **◀ / ▶** vyberte pozíciu a potom zvolte ďalší znak a tak ďalej.

6 Zatlačte **OK**.

7 Zatlačením tlačidiel **EXIT** sa vrátite k normálnemu sledovaniu televízie.



1

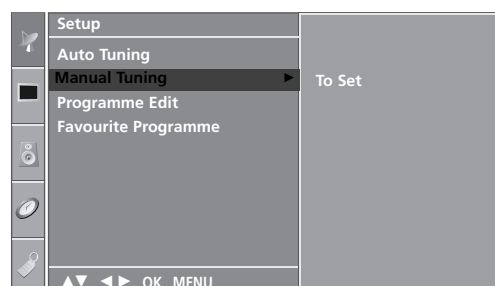

2

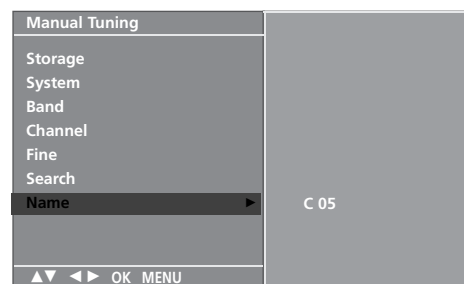

3 4 5 6

# EDITÁCIA PROGRAMU

Táto funkcia Vám umožňuje uložené programy mazať a preskakovať. Ďalej ich môžete v pamäti presúvať na iné čísla alebo môžete vložiť na zvolené číslo programu prázdnu stanicu.

- 1 Tlačidlami **MENU** a **▲ / ▼** navoľte menu **Setup**.
- 2 Pomocou tlačidiel **▶** a **▲ / ▼** zvolte **Programme edit**.
- 3 Zatláčať tlačidlo **▶** a zobrazí sa menu **Programme edit**.

## ■ Mazanie programu

1. Tlačidlami **▲ / ▼ / ◀ / ▶** zvolte program, ktorý chcete vymazať.
2. Dvakrát zatláčať **ČERVENÉ** tlačidlo.  
Zvolený program bol vymazaný, všetky nasledujúce boli posunuté o jednu pozíciu späť.

## ■ Kopírovanie programu

1. Tlačidlami **▲ / ▼ / ◀ / ▶** zvolte program, ktorý chcete kopírovať.
2. Všetky nasledujúce programy boli posunuté o jednu pozíciu dopredu.

## ■ Presúvanie programu

1. Tlačidlami **▲ / ▼ / ◀ / ▶** zvolte program, ktorý chcete presunúť.
2. Zatláčať **ŽLTÉ** tlačidlo.
3. Presuňte program na žiadané číslo pomocou tlačidiel **▲ / ▼ / ◀ / ▶**.
4. Opätovným zatláčením **ŽLTÉHO** tlačidla ukončíte túto funkciu.

## ■ Preskočenie čísla programu

1. Tlačidlami **▲ / ▼ / ◀ / ▶** zvolte program, ktorý chcete preskočiť.
2. Zatláčať **MODRÉ** tlačidlo. Preskočený program zmizne.
3. Opätovným zatláčením **MODRÉHO** tlačidla uvoľníte preskočený program.  
Preskočenie programu znamená, že ho nebudete môcť zvoliť pomocou tlačidiel **▲ / ▼** počas sledovania televízie. Pokiaľ chcete sledovať preskočený program, musíte ho zvoliť priamo **ČÍSELNÝMI** tlačidlami, v menu editácie programu alebo v tabuľke programov.

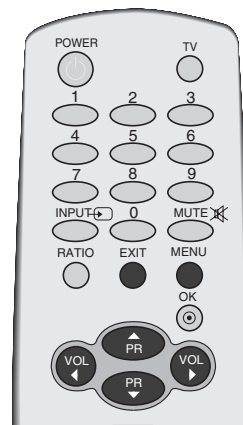

1

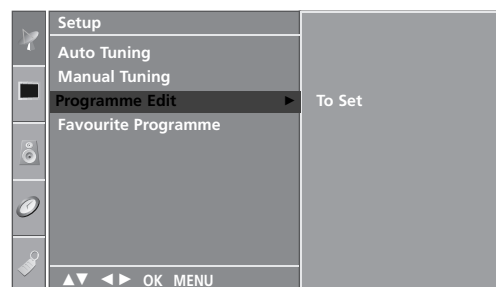

2

Programme Edit			
0	C	03	5 S 69
1	BLN	03	6 S 17
2	C	12	7 S 22
3	S	66	8 C 09
4	S	67	9 C 11

● Delete      ● Copy  
● Move      ● Skip

3

- 4 Zatláčením tlačidiel **EXIT** sa vrátite k normálnemu sledovaniu televízie.

# SLEDOVANIE TELEVÍZIE/OVLÁDANIE PROGRAMOV

## OB LÚBENÉ PREDVOĽBY

Touto funkciou môžete vyberať priamo svoje obľúbené predvoľby.

Pre výber obľúbených predvoľieb opakovane zatlačte tlačidlo **FAV**.

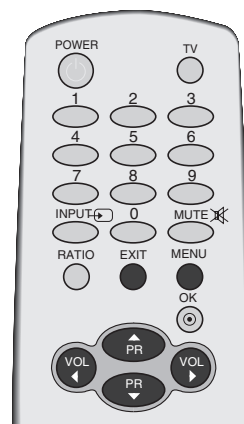

1 Tlačidlami **MENU** a **▲ / ▼** navoľte menu **Setup**.

2 Zatlačením tlačidiel **▶** a **▲ / ▼** zvolte **Favourite programme**.

3 Stlačte tlačidlo **▶**.

4 Zatlačením tlačidiel **▲ / ▼** vyberte **-----**.

5 Pomocou tlačidla **◀ / ▶** alebo tlačidiel **ČÍSEL** vyberte požadovaný program. Všetky čísla menšie ako 10 sa zadávajú s číslicou "0" pred číslom, t.j. 5 ako '05'.

6 Pre uloženie ďalšej predvoľby zopakujte kroky 4 až 5. Môžete uložiť až päť predvoľieb.

7 Zatlačením tlačidiel **EXIT** sa vrátite k normálnemu sledovaniu televízie.



1

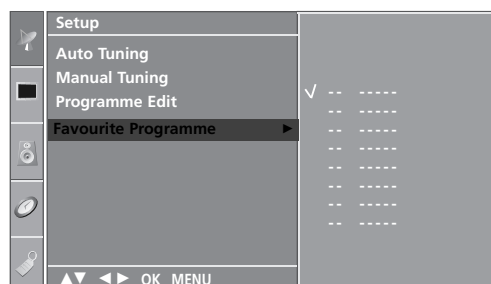

2 3 4 5

# VYVOLANIE TABU I KY PROGRAMOV

Programy uložené v pamäti môžete prezerat' a kontrolovať zobrazením tabu Iky programov.

## ■ Zobrazenie tabu Iky programov

Zatlačením tlačidla **LIST** zobrazte menu Programme table Na obrazovke sa objaví tabu Ika programov.

V jednej tabu Ike predvolieb je uvedených desať programov, ako je vidieť nižšie.

## ! POZNÁMKA

- Môžete tu nájsť modro vypísané programy. Tie boli upravené v režime editácia programu.
- Ako je vidieť z čísel na obrázku, niektorým programom neboli priradené mená.

## ■ Voľba programu v tabu Ike programov

Zvoľte program pomocou tlačidiel ▲ / ▼ / ◀ / ▶.

Zatlačte **OK**. Televízor sa prepne na program, ktorého číslo ste zvolili.

## ■ Listovanie tabu Ikou programov

V pamäti televízora sa nachádzajú 10 tabu Iky programov, ktoré obsahujú 100 programov.

Pomocou tlačidiel ▲ / ▼ / ◀ / ▶ môžete listovať jednotlivými stránkami tabu Iky.

Zatlačením tlačidiel **LIST** sa vrátite k normálnemu sledovaniu televízie.



Programme List			
0	C	03	5 S 69
1	BLN	03	6 S 17
2	C	12	7 S 22
3	S	66	8 C 09
4	S	67	9 C 11

# SLEDOVANIE TELEVÍZIE/OVLÁDANIE PROGRAMOV

## Key Lock (Zamknutie tlačidiel)

TV sa dá nastaviť tak, aby sa dal ovládať len diaľkovým ovládačom. Táto funkcia umožňuje zabrániť nepovolanému sledovaniu televízie.

Tento televízor je naprogramovaný tak, aby po vypnutí televízora uložil do pamäte poslednú nastavovanú voľbu.

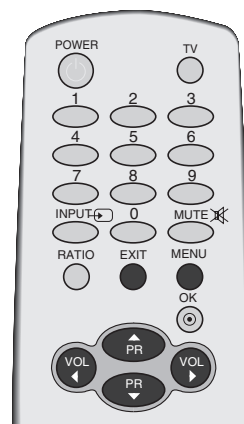

**1** Stlačte tlačidlo **MENU** a **▲ / ▼** navoľte menu **Option**.

**2** Stlačte tlačidlo **▶** a potom tlačidlo **▲ / ▼**, ktorým si zvolíte možnosť **Key Lock**.

**3** Stlačte tlačidlo **▶** a potom tlačidlo **▲ / ▼**, ktorým si zvolíte **On** (zapnuté) alebo **Off** (vypnuté).

**4** Zatlačením tlačidiel **EXIT** sa vrátite k normálnemu sledovaniu televízie.

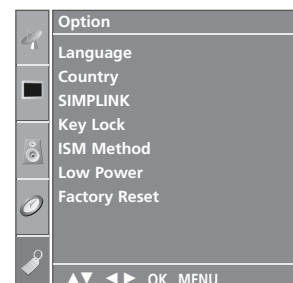

**1**

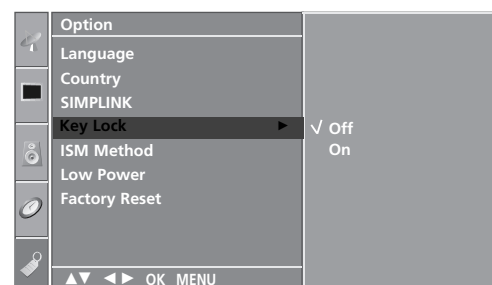

**2 3**

### ! POZNÁMKA

- ▶ Keď je televízor vypnutý, v ponuke **Key Lock** (Zamknutie tlačidiel) „**On**“ (Zapnutá) stlačte na televízore tlačidlo **⏻ / I**, **INPUT** (VSTUP), **PR ▲ / ▼** alebo na diaľkovom ovládaní tlačidlá **POWER** (NAPÁJANIE), **INPUT** (VSTUP), **TV**, **▲ / ▼** alebo tlačidlá ČÍSEL.
- ▶ Keď je funkcia **Key Lock** (Zamknutie tlačidiel) „**On**“ (Zapnutá) a počas pozerania televízie stlačíte ľubovoľné tlačidlo na prednom paneli, na obrazovke sa zobrazí znak „**Key Lock on**“ (Zamknutie tlačidiel zapnuté).





Funguje len so zariadením s logom SIMPLINK. Skontrolujte či má logo SIMPLINK.

Táto funkcia umožňuje ovládať a prehrávať obsah na zariadeniach AV pripojených k televízoru káblom HDMI bez použitia ďalších káblov a nastavení.

Ak nechcete využívať ponuku SIMPLINK, vyberte možnosť **Off** (vypnuté).

Keď je zariadenie SIMPLINK v režime PLAY (PREHRÁVANIE), pomocou tlačidiel ◀ / ▶ môžete nastaviť hlasitosť a tiež sa môžete pohybovať v režime MENU (PONUKA).

**1** Stlačte tlačidlo **MENU** a ▲ / ▼ navoľte menu **Option**.

**2** Stlačte tlačidlo ▶ a potom tlačidlo ▲ / ▼, ktorým si zvolíte možnosť **SIMPLINK**.

**3** Stlačte tlačidlo ▶ a potom tlačidlo ▲ / ▼, ktorým si zvolíte **On** (zapnuté) alebo **Off** (vypnuté).

**4** Zatlačením tlačidiel **EXIT** sa vrátite k normálnemu sledovaniu televízie.

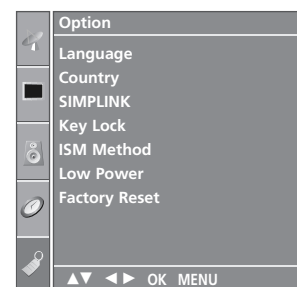

**1**

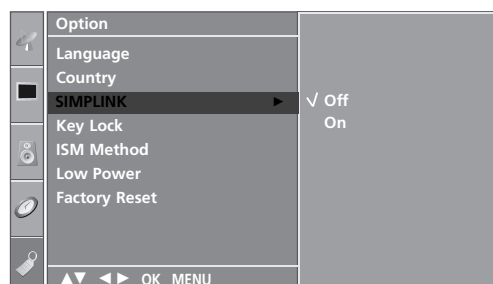

**2 3**

# SLEDOVANIE TELEVÍZIE/OVLÁDANIE PROGRAMOV

## Funkcie ponuky SIMPLINK

### Disc playback (Prehrávanie diskov)

Pripojené zariadenia AV môžete ovládať stlačením tlačidiel ▲ / ▼ / ◀ / ▶, OK a tlačidiel prehrávania, zastavenia a prerušenia prehrávania, rýchleho pretáčania dopredu a preskočenia kapitoly. (Tlačidlu  nie sú tieto funkcie priradené.)

### Direct Play (Priame prehrávanie)

Po pripojení zariadení AV k televízoru ich môžete priamo ovládať a prehrávať médiá bez ďalších nastavení.

### Select AV device (Výber zariadenia AV)

Umožňuje vybrať jedno zo zariadení AV pripojených k telefónu a prehrávať.

### Power off all devices (Vypnutie všetkých zariadení)

Po vypnutí televízora sa vypnú aj všetky pripojené zariadenia.

### Switch audio-out (Prepnutie audiovýstupu)

Ponúka jednoduchý spôsob prepínania audiovýstupu.

**\*Zariadenie, ktoré je k televízoru pripojené pomocou kábla HDMI, ale nepodporuje funkciu Simplink, túto možnosť neponúka.**

## Ponuka SIMPLINK

Stlačením tlačidla ▲ / ▼ / ◀ / ▶ a potom tlačidla OK vyberte požadovaný zdroj SIMPLINK.

- 1 TV viewing (Sledovanie televízie): prepnutie na predchádzajúci televízny kanál bez ohľadu na aktuálny režim.
- 2 DISC playback (Prehrávanie diskov): výber a prehrávanie pripojených diskov. Ak je k dispozícii niekoľko diskov, príslušné názvy sa prehľadne zobrazujú v spodnej časti obrazovky.
- 3 VCR playback (Prehrávanie videa): prehrávanie videokaziet a ovládanie pripojeného videorekordéra.
- 4 HDD Recordings playback (Prehrávanie diskov na pevnom disku): prehrávanie a ovládanie nahrávok uložených na pevnom disku.
- 5 Audio Out to Home theatre/Audio Out to TV (Audiovýstup domáceho kina/televízora): výber audiovýstupu Home theatre (Domáce kino) alebo TV (Televízor).

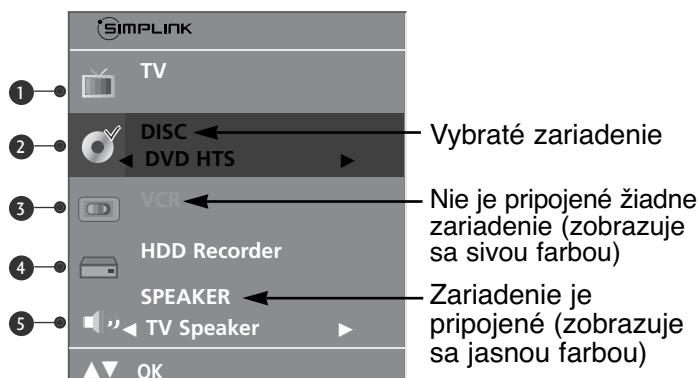

### ! POZNÁMKA

- ▶ HDMI kábel zapojte do HDMI/DVI IN alebo do koncovky (HDMI výstup) na zadnej strane zariadenia SIMPLINK HDMI IN.
- ▶ Pre domáce kino s funkciou SIMPLINK po zapojení koncovky HDMI spomínaným spôsobom, zapojte kábel VARIABLE AUDIO OUT do koncovky VARIABLE AUDIO OUT na zadnej strane TV a koncovku VARIABLE AUDIO IN do zadnej časti zariadenia SIMPLINK.
- ▶ Pri obsluhu externého zariadenia s funkciou SIMPLINK na diaľkovom ovládači stlačte TV na tlačidlo MODE (REŽIM), a tak ho ovládajte.
- ▶ Ak prepnete zdroj na iný pomocou tlačidla INPUT (VSTUP) na diaľkovom ovládači alebo inak, tak sa obsluha zariadenia cez SIMPLINK ukončí.
- ▶ Reproduktor sa pri výbere alebo obsluhu médií zariadenia s funkciou Home Theater (domáce kino) automaticky prepne do režimu pre domáce kino.

# OVLÁDANIE OBRAZU

## SLEDOVANIE OBRAZU V OBRAZE (PIP)

Ponuka PIP umožňuje sledovať na televíznej obrazovke súčasne dva rozličné vstupy (zdroje). Jeden zdrojov ý vstup bude väč ší a druh ý sa zobrazí ako men ší vložen ý obrázok.

Funkcia PIP je dostupná v režime Komponent, RGB, HDMI. (Av š ak rozlíšenie 480i/576i režimu Komponent sa nedá nastaviť.)



### Sledovanie obrazu v obraze/dvojité okno

Pomocou tlačidla **PIP** prejdete do podobrazu. Po každom stlačení tlačidla PIP sa menia vo lby režimu PIP nasledujúcim spôsobom.

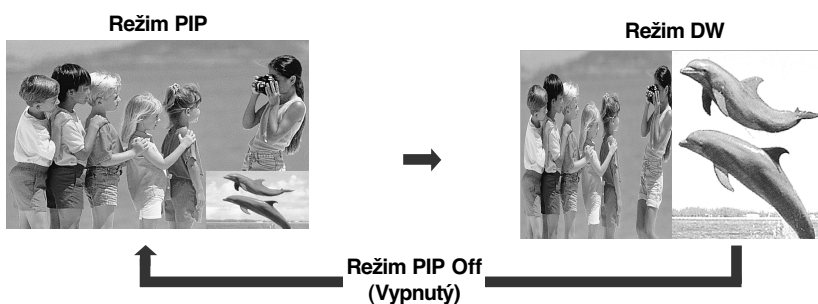

### Výber programu pre podobraz

Pomocou tlačidla **PIP PR +/-** vyberte program pre podobraz.

Vybraté číslo programu sa zobrazí pod číslom programu na hlavnej obrazovke.

# OVLÁDANIE OBRAZU

## VÝBER VSTUPNÉHO ZDROJA PRE SUBPICTURE (PODRUŽNÝ OBRAZ)

Výber vstupného zdroja pre podružný obraz sa môže robiť po stlačení tlačidla **PIP INPUT**. Pri každom stlačení tlačidla **PIP INPUT** sa zobrazí každý vstupný zdroj pre podružný obraz. (funkcia je dostupná v režime TV, AV1, AV2.)

## Nastavenie veľkosti podobrazu (iba v režime PIP)

Rozmer podružného obrazu sa nastavuje stlačením tlačidla **SIZE** (rozmer). Tlačidlom **SIZE** v režime PIP je podružný obraz nastavený.

## Premiestňovanie podobrazu (iba v režime PIP)

Stlačte tlačidlo **POSITION**. Opakovane stláčajte tlačidlo **POSITION**; vtedy sa podružný obraz pohybuje doľava.

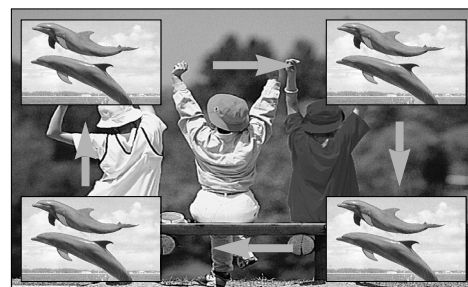

# OVLÁDANIE VEĽKOSTI OBRAZU (FORMÁTU)

TV program môžete sledovať v rôznych formátoch obrazu: **Spectacle** (kino), **Full** (plný), **Original** (pôvodný), **4:3**, **16:9**, **14:9**, **Zoom1/2**.

Ak je fixný obraz na obrazovke zobrazený dlhšiu dobu, môže sa tento obraz "vtlačiť" na obrazovku a ostať viditeľný.

Môžete nastaviť zväčšenie pomeru použitím tlačidiel ▲ / ▼.

Táto funkcia je aktívna v nasledujúcom signáli.



- 1 Požadovaný formát obrazu vyberiete opakovaným stláčaním tlačidla **RATIO (FORMÁT)**.  
Formát môžete nastaviť aj v ponuke **Picture (OBRAZ)**.

## • **Spectacle** (kino)

Keď televízor prijíma širokouhlý signál, umožňuje nastaviť obraz horizontálne (v nelineárnom pomere), aby sa vyplnila celá obrazovka..



## • **Full**

Keď televízor prijíma širokouhlý signál, umožňuje nastaviť obraz horizontálne alebo vertikálne (v lineárnom pomere), aby sa vyplnila úplne celá obrazovka.

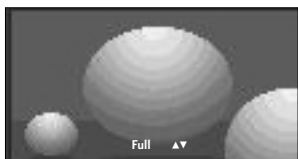

## • **Original** (pôvodný)

Keď televízor prijíma širokouhlý signál, signál sa automaticky zmení na obrazový formát na odoslanie.

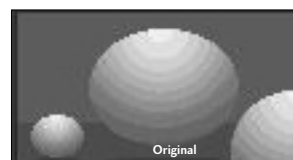

## • **4:3**

Ďalšia voľba vás privedie k pozeraniu obrazu s východným pomerom strán 4:3 so sivými pruhmi, ktoré sa objavia na pravej i ľavej strane.



# OVLÁDANIE OBRAZU

- **16:9** (Wide, t.j. široký)

Ďalšia voľba vás privedie k horizontálnemu nastaveniu obrazu v lineárnom pomere tak, aby sa zaplnila celá obrazovka (je to užitočné pri sledovaní formátovaných diskov DVD 4:3).

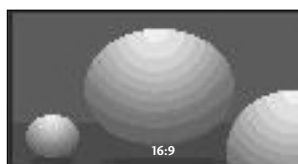

- **14:9**

V režime 14:9 môžete vychutnávať formát obrazu 14:9 alebo bežný TV program. Obrazovka 14:9 sa zobrazuje tak, že sa obrazovka 4:3 zväčší nahor/nadol a doľava/doprava.



- **Zoom 1** (Zväčšenie 1)

Ďalšia voľba vás privedie k pozeraniu obrazu bez ďalšej premeny, pričom sa zaplní celá obrazovka. Avšak horné a spodné časti obrazu budú odstrihnuté.

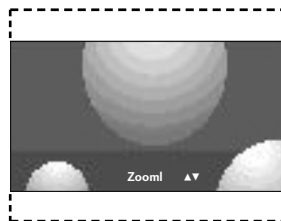

- **Zoom 2** (Zväčšenie 2)

Zoom 2 si vyberte vtedy, ak chcete zmeniť obraz, a to horizontálne rozšíriť a vertikálne odrezať. Obraz pritom urobí čiastočný kompromis medzi zmenou a pokrytím obrazovky.

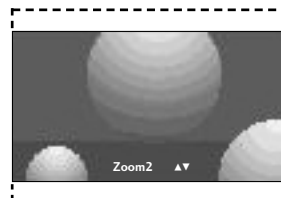

## ! POZNÁMKA

- ▶ Iba v režime Component, RGB a HDMI môžete si zvoliť len **4:3** a **16:9** (Wide).

# PREDVOLENÉ NASTAVENIA OBRAZU

## Predvolený režim obrazu

### Dynamic (dynamický)

Túto možnosť si vyberte, ak chcete dostať ostrý obraz zobrazenia.

### Standard (štandardný)

Najbežnejší a najprirodzenejší stav zobrazenia na obrazovke.

### Mild (mierny)

Túto možnosť si vyberte, ak chcete dostať jemný obraz zobrazenia.

### User 1/2 (užívateľský)

Túto možnosť si vyberte, ak chcete používať užívateľsky definované nastavenie.

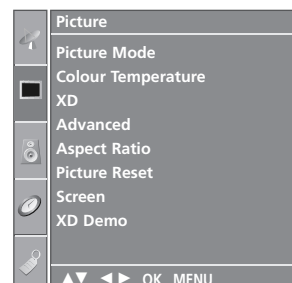
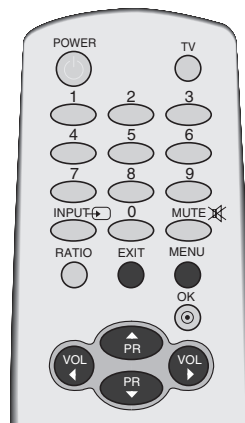

1 Tlačidlami **MENU** a **▲ / ▼** navoľte menu **Picture** (obrazu).

2 Tlačidlami **▶** a **▲ / ▼** vyberte **Picture Mode**.

3 Pomocou tlačidla **▶** a potom tlačidla **▲ / ▼** vyberte možnosť **Dynamic** (Dynamický), **Standard** (Štandardný), **Mild** (Tlmený), **User1** (Používateľ1) alebo **User2** (Používateľ2) .

4 Zatlačením tlačidiel **EXIT** sa vrátite k normálnemu sledovaniu televízie.

- V ponuke **Picture Mode** (Režim obrazu) môžete nastaviť najlepšiu kvalitu obrazu televízora. V ponuke **Picture Mode** (Režim obrazu) vyberte nastavenú hodnotu v závislosti od kategórie programu.
- Nastavenia obrazu typu **Dynamic** (Dynamický), **Standard** (Štandardný) a **Mild** (Tlmený) sú naprogramované vo výrobnom závode pre získanie optimálnej reprodukcie obrazu a nedajú sa meniť.

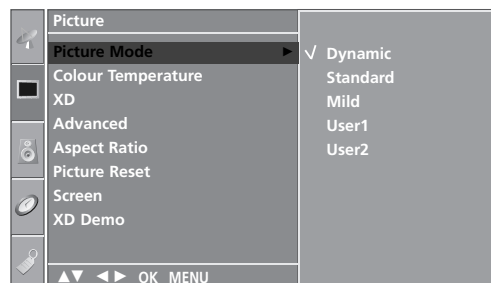

# OVLÁDANIE OBRAZU

## Automatické ovládanie farebného tónu (Warm (Teplé)/Medium/Cool (Chladné))

Inicializácia hodnôt (reset na implicitné nastavenie) nastane, ak zvolíte možnosť **Cool**.

Zvoľte jedno z troch automatických nastavení farieb. Nastavte na Warm (teplá) pre zvýšenie podielu teplejších farieb (napríklad červenej), alebo nastavte na Cool (studená) pre získanie menej intenzívnych farieb s väčším podielom modrej farby.

Túto funkciu je možné použiť len pri "User1/2 (Užívateľ 1/2)" režimu Picture (Obraz).

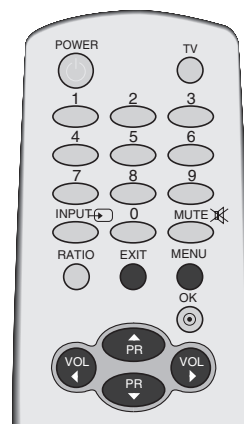

- 1 Tlačidlami **MENU** a **▲ / ▼** navoľte menu **Picture** (obrazu).
- 2 Tlačidlami **▶** a **▲ / ▼** vyberte **Colour Temperature**.
- 3 Pomocou tlačidla **▶** a potom tlačidla **▲ / ▼** vyberte možnosť **Cool** (Studené farby), **Medium**, **Warm** (Teplé farby) alebo **User** (Používateľ).
- 4 Zatlačením tlačidiel **EXIT** sa vrátite k normálnemu sledovaniu televízie.

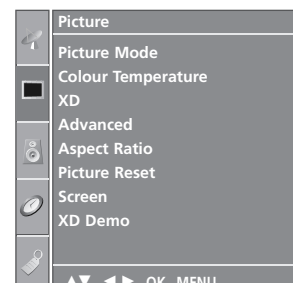

1

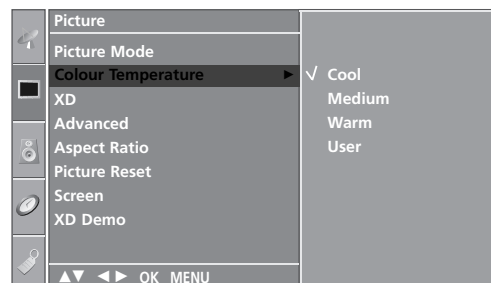

2 3



# MANUÁLNE NASTAVENIE OBRAZU

Ponuka Picture Mode (Režim obrazu) – možnosť User (Používateľ)

## Contrast (Kontrast)

Nastavuje rozdiel medzi svetlými a tmavými hladinami obrazu.

## Brightness (Jas)

Zväčšuje alebo znižuje množstvo bielej farby na vašom obraze.

## Colour (Farba)

Nastavuje intenzitu všetkých farieb.

## Sharpness (Ostroť)

Nastavuje úroveň ostroty v rohoch medzi svetlými a tmavými oblasťami na obrázku. Čím je úroveň menšia, tým je obraz jemnejší.

## Tint (Odtieň)

Nastavuje rovnováhu medzi úrovňami červenej a zelenej farby.

- 1 Tlačidlami **MENU** a **▲ / ▼** navoľte menu **Picture** (obrazu).
- 2 Tlačidlami **▶** a **▲ / ▼** vyberte **Picture Mode**.
- 3 Pomocou tlačidla **▶** a potom použite tlačidlo **▲ / ▼**, ktorým si zvolíte **User1** (Používateľ1) alebo **User2** (Používateľ2).
- 4 Pomocou tlačidla **▶** a potom tlačidla **▲ / ▼**, ktorým si zvolíte želanú voľbu obrázku (**Contrast** (Kontrast), **Brightness** (Jas), **Colour** (Farba), **Sharpness** (Ostroť) a **Tint** (Odtieň)).
- 5 Stlačte tlačidlo **◀ / ▶**, aby ste mohli vykonať príslušné nastavenia.
- 6 Zatlčením tlačidiel **EXIT** sa vrátite k normálnemu sledovaniu televízie.

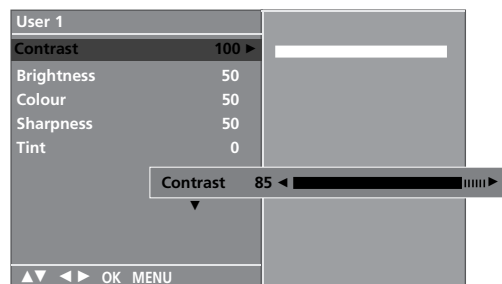
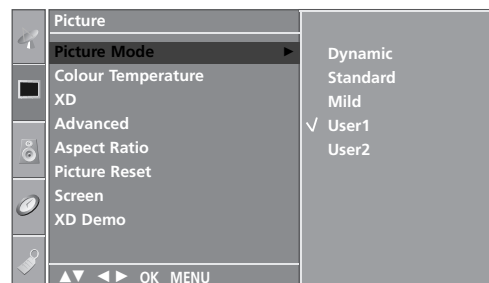
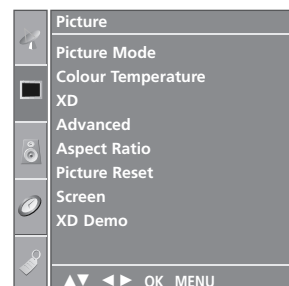
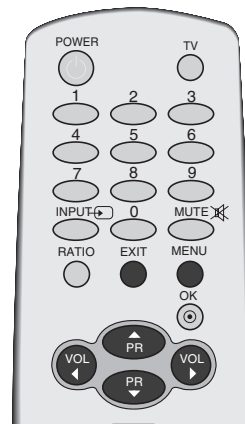

## ! POZNÁMKA

- ▶ V režime RGB-PC nemôžete nastaviť farbu, ostrosť a odtieň na vami preferovanú úroveň.

# OVLÁDANIE OBRAZU

## Ponuka Colour Tone (Farebný tón) – možnosť User (Používateľ)

Nastavenie červenej, zelenej a modrej na požadovaný farebný tón.

Túto funkciu je možné použiť len pri "User1/2 (Užívateľ 1/2)" režimu Picture (Obraz).

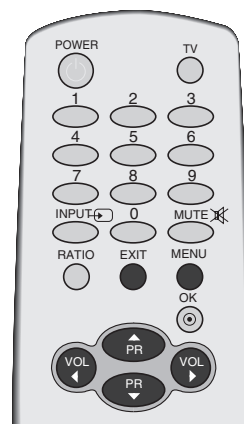

1 Tlačidlami **MENU** a **▲ / ▼** navoľte menu **Picture** (obrazu).

2 Tlačidlami **▶** a **▲ / ▼** vyberte **Colour Temperature**.

3 Pomocou tlačidla **▶** a potom použite tlačidlo **▲ / ▼**, ktorým si zvolíte **User** (Používateľ).

4 Pomocou tlačidla **▶** a potom tlačidla **▲ / ▼**, ktorým si zvolíte želanú voľbu obrázku **Red** (Červená), **Green** (Zelená) alebo **Blue** (Modrá).

5 Pomocou tlačidla **◀ / ▶** vykonajte príslušné nastavenia.

6 Zatlačením tlačidiel **EXIT** sa vrátite k normálnemu sledovaniu televízie.

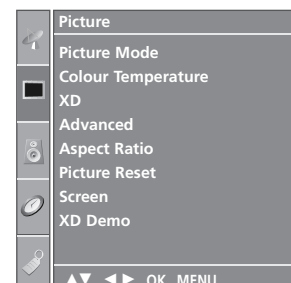

1

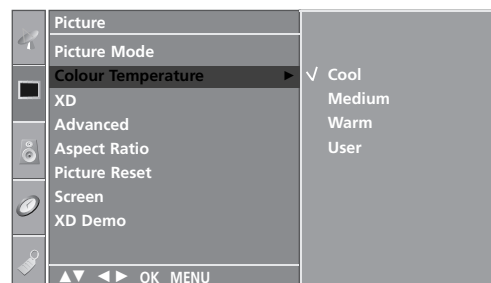

2 3

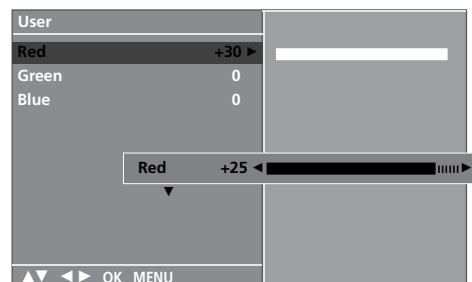

4 5

# XD - TECHNOLOGIA VYLEPŠENIA OBRAZU

XD je originálnou, obraz zlepšujúcou technológiou firmy LG Electronic, pre zobrazenie reálneho HD zdroja prostredníctvom progresívneho algoritmu spracovania digitálneho signálu.

Použitie tejto funkcie nie je dostupné v režime RGB-PC.

- 1 Tlačidlami **MENU** a **▲ / ▼** navoľte menu **Picture** (obrazu).
- 2 Stlačte tlačidl **▶** a potom tlačidlo **▲ / ▼**, ktorým si zvolíte možnosť **XD**.
- 3 Pomocou tlačidla **▶** a potom tlačidla **▲ / ▼**, ktorým si zvolíte želanú voľbu obrázku **Auto** alebo **Manual**.
- 4 Zatlačením tlačidiel **EXIT** sa vrátite k normálnemu sledovaniu televízie.

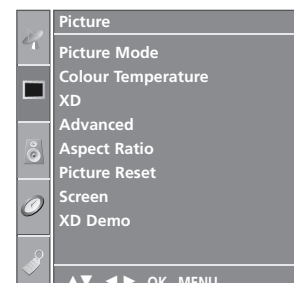
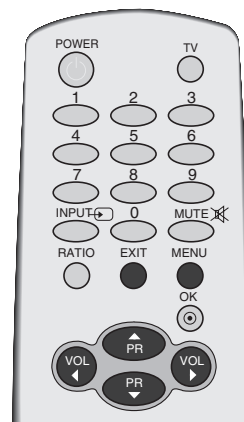

1

## \* Voľba režimu Manual

Toto menu sa aktivuje, keď si v **PSM** zvolíte User1 alebo User2.

- 1 Stlačte tlačidlo **▶** a potom tlačidlo **▲ / ▼**, ktorým si vyberiete jednu z možností **XD Contrast**, **XD Colour** alebo **XD NR**.
- 2 Stlačte tlačidlo **▶** a potom tlačidlo **▲ / ▼**, ktorým si zvolíte **On** (zapnuté) alebo **Off** (vypnuté).
- 3 Zatlačením tlačidiel **EXIT** sa vrátite k normálnemu sledovaniu televízie.

- **XD Contrast** : Automatická optimalizácia kontrastu podľa odrazového jasú.
- **XD Colour** : Automatické nastavenie odrazových farieb tak, aby sa reprodukcia čo najviac približovala prirodzeným farbám.
- **XD NR** : Odstraňovanie šumu dovtedy, kým neprestane rušenie originálneho obrazu. (Použitie tejto funkcie nie je dostupné v režime HDMI, Component (krem možnosti 480i/576i), RGB-PC.)

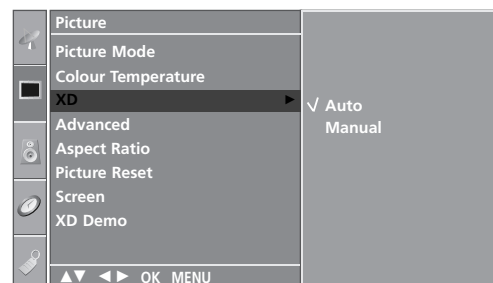

2 3

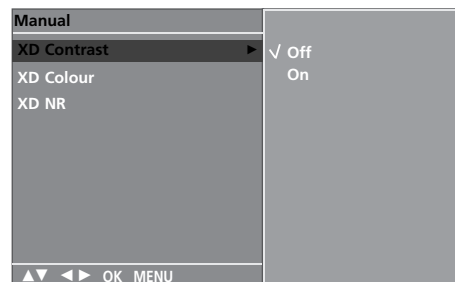

1 2

# OVLÁDANIE OBRAZU

## XD DEMO

Slúži na ukážku rozdielu medzi zapnutým a vypnutým režimom XD demo.

Použitie tejto funkcie nie je dostupné v režime RGB[PC].

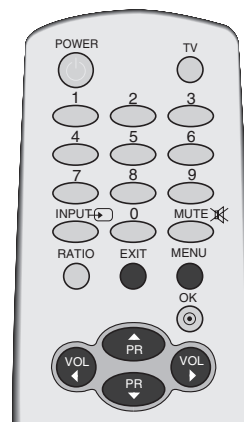

1 Stlačte tlačidlo **MENU** a ▲ / ▼ navoľte menu **Picture**.

2 Stlačte tlačidl ► a potom tlačidlo ▲ / ▼, ktorým si zvolíte možnosť **XD Demo**.

3 Pomocou tlačidla ► spustíte funkciu **XD Demo**.

4 Ak chcete režim **XD Demo** ukončiť, stlačte tlačidlo **MENU**.

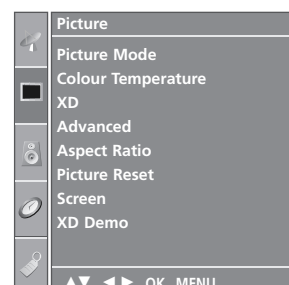

1

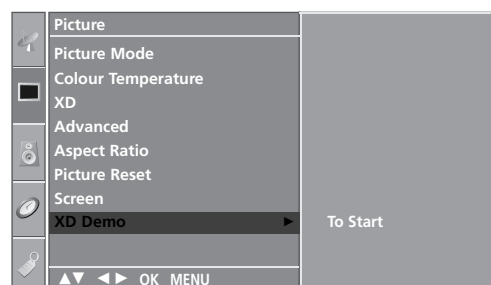

2 3

### • XD Demo



# Ponuka **ADVANCED (ROZŠÍRENÉ)** – možnosť **CINEMA (KINO)**

Nastavte TV na čo najlepší vzhľad obrazu pre sledovanie filmov.

Táto vlastnosť sa použije iba v režimoch Analog TV, AV, a Component 480i/576i.

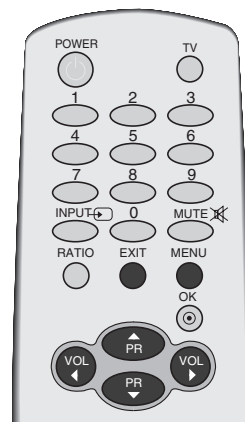

1 Tlačidlami **MENU** a potom pre výber ponuky **▲ / ▼** navoľte menu **Picture** (obrazu).

2 Stlačte tlačidl **▶** a potom tlačidlo **▲ / ▼**, ktorým si zvolíte možnosť **Advanced**.

3 Stlačte tlačidl **▶** a potom tlačidlo **▲ / ▼**, ktorým si zvolíte možnosť **Cinema**.

4 Stlačte tlačidlo **▶** a potom tlačidlo **▲ / ▼**, ktorým si zvolíte **On** (zapnuté) alebo **Off** (vypnuté).

5 Zatlačením tlačidiel **EXIT** sa vrátite k normálnemu sledovaniu televízie.

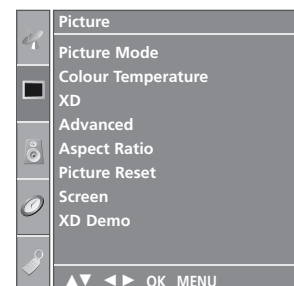

1

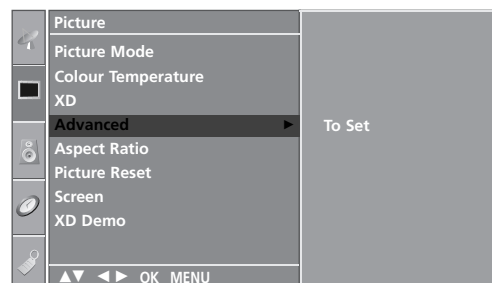

2 3

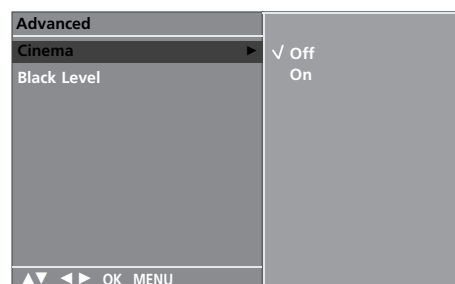

4

# OVLÁDANIE OBRAZU

## Ponuka **ADVANCED (ROZŠÍRENÉ)** – možnosť **BLACK LEVEL (ÚROVEŇ ČIERNEJ)**

Pri pozeraní filmu nastaví táto funkcia TV prijímač na čo najlepší vzhľad obrazu. Nastavovanie kontrastu a jasú obrazovky pomocou úrovne čiernej na obrazovke.

Táto funkcia funguje v týchto režimoch: AV (NTSC-M) alebo HDMI.

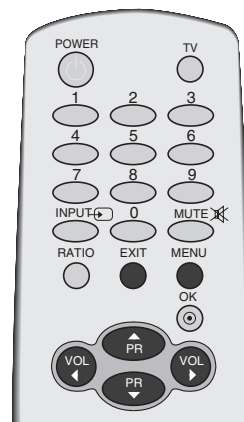

**1** Stlačte tlačidlo **MENU** a **▲ / ▼** navoľte menu **Picture** (obrazu).

**2** Stlačte tlačidlo **▶** a potom tlačidlo **▲ / ▼**, ktorým si zvolíte možnosť **Advanced**.

**3** Stlačte tlačidlo **▶** a potom tlačidlo **▲ / ▼**, ktorým si zvolíte možnosť **Black Level**.

**4** Stlačte tlačidlo **▶** a potom tlačidlo **▲ / ▼**, ktorým si zvolíte možnosť **Low** (nízka) alebo **High** (vysoká).

■ **Low** (Nízka) : Zrkadlenie obrazovky sa stáva tmavším.

■ **High** (Vysoká): Zrkadlenie obrazovky sa zjasňuje.

**5** Zatlačením tlačidiel **EXIT** sa vrátite k normálnemu sledovaniu televízie.

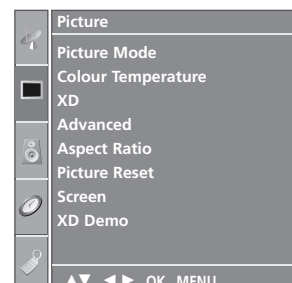

**1**

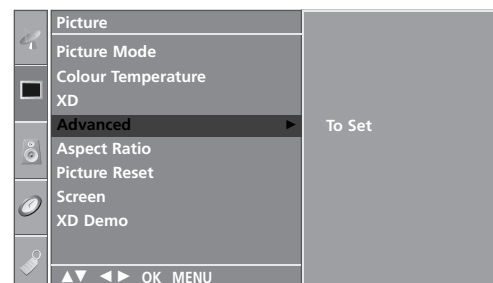

**2 3**

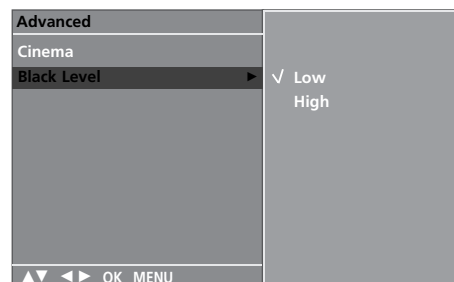

**4**

# Ponuka PICTURE RESET (OBNOVENIE NASTAVENÍ OBRAZU)

Vracia sa k štandardnému továrenskému nastaveniu režimov **Picture Mode**, **Colour Temp**, **XD**, **Advanced**, **Aspect Ratio**.

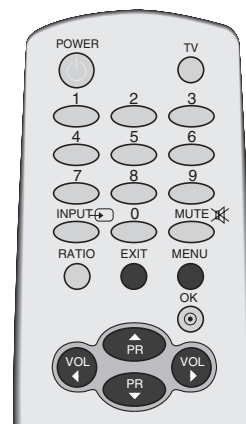

- 1 Stlačte tlačidl **MENU** a **▲ / ▼** navolte menu **Picture** (obrazu).
- 2 Stlačte tlačidlo **▶** a potom tlačidlo **▲ / ▼**, aby ste vybrali položku **Picture Reset**.
- 3 Pritisnite gumb **▶**, čo želíte inicializirati prilagojeno vrednost.
- 4 Zatláčením tlačidiel **EXIT** sa vrátite k normálnemu sledovaniu televízie.

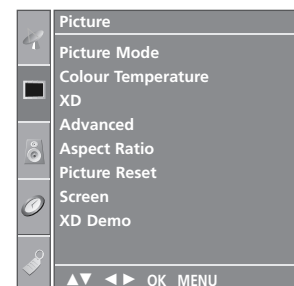

1

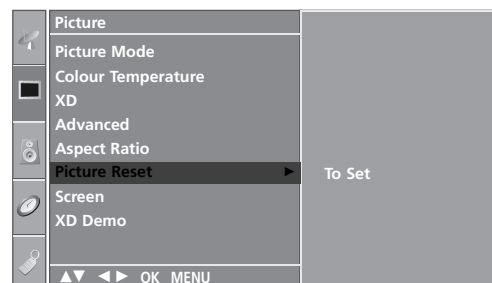

2 3

# OVLÁDANIE OBRAZU

## IMAGE STICKING MINIMIZATION(ISM )SYSTÉM

Zamrznutie nehybného obrazu z PC alebo video hry, ktorý je zobrazený na obrazovke dlhú dobu, spôsobí v obraze prítomnosť "duchov", ktorí tam ostávajú i po zmene obrazu. Vyhnite sa fixnému obrazu na obrazovke televízora počas dlhého časového obdobia.

### White wash (Bielenie)

Funkcia White wash odstraňuje z obrazovky zotrúvajúce obrazy.

Poznámka: Môže sa stať, že nadmerne zotrúvajúci obraz nebude možné úplne vyčistiť pomocou funkcie White Wash.

### Orbiter

Orbiter môže pomôcť predísť vzniku "duchov" v televízii. Avšak najlepším riešením je nedovoliť, aby na obrazovke ostával nejaký fixný obraz. Aby sa zabránilo trvalému obrazu na obrazovke, tá sa každé 2 minúty pohne.

### Inversion

Ide o funkciu pre vykonanie inverzie farby panela na obrazovke.

Farba panela sa automaticky invertuje každých 30 minút.

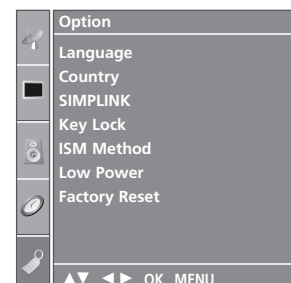
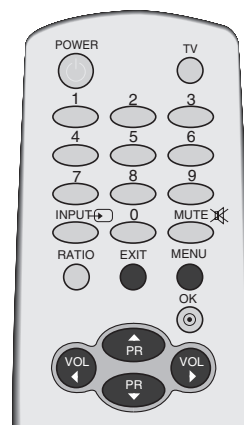

1

1 Stlačte tlačidlo **MENU** a ▲ / ▼ navoľte menu **Option**.

2 Stlačte tlačidl ► a potom tlačidlo ▲ / ▼, ktorým si zvolíte možnosť **ISM Method**.

3 Stlačte tlačidl ► a potom tlačidlo ▲ / ▼, ktorým si zvolíte funkciu **Normal**, **White wash**, **Orbiter** alebo **Inversion**.

Ak nepotrebuje nastaviť tieto funkcie, nastavt **Normal**.

4 Zatlačením tlačidiel **EXIT** sa vrátite k normálnemu sledovaniu televízie.

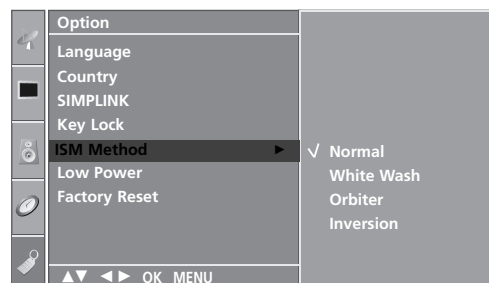

2 3



# REŽIM OBRAZU LOW-POWER (MALÝ VÝKON)

Je to funkcia zníženia spotreby energie prístroja.

V režime In-Store (V obchode) nie je funkcia Low Power (Malý výkon) aktívna, aj keď ju nastavíte na možnosť On (Zapnutá).

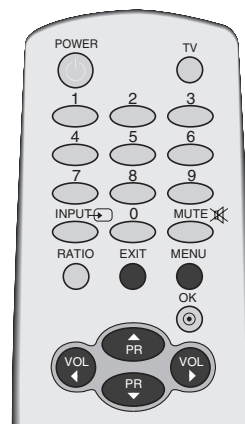

1 Stlačte tlačidlo **MENU** a ▲ / ▼ navoľte menu **Option**.

2 Stlačte tlačidlo ► a potom tlačidlo ▲ / ▼, ktorým si zvolíte možnosť **Low power**.

3 Stlačte tlačidlo ► a potom tlačidlo ▲ / ▼, ktorým si zvolíte **On** (zapnuté) alebo **Off** (vypnuté).

4 Zatlačením tlačidiel **EXIT** sa vrátite k normálnemu sledovaniu televízie.

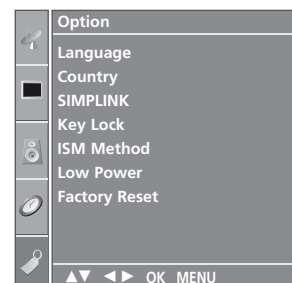

1

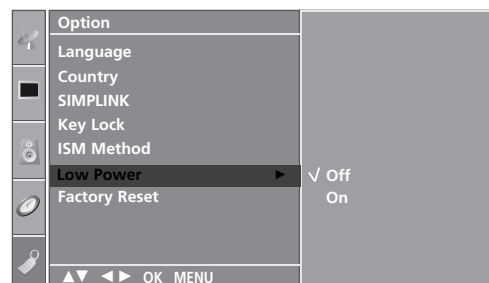

2 3

# OVLÁDANIE OBRAZU

## Výrobné nastavenia

Aktivuje všetky nastavenia displeja OSD.

Po aktivácii nastavení sa otvorí okno Sprievodcu nastavením.

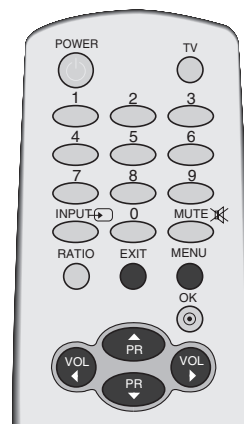

1 Stlačte tlačidlo **MENU** a ▲ / ▼ navoľte menu **Option**.

2 Stlačte tlačidl ► a potom tlačidlo ▲ / ▼, ktorým si zvolíte možnosť **Factory Reset**.

3 Stlačte tlačidlo ►.

4 Zatlačením tlačidiel **EXIT** sa vrátite k normálnemu sledovaniu televízie.

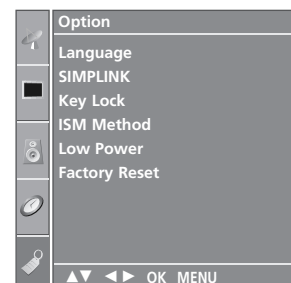

1

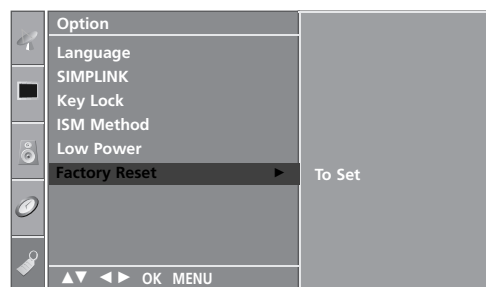

2 3

# OVLÁDANIE ZVUKU A JAZYKA

## FUNKCIA AUTO VOLUME LEVELER (AUTOMATICKÁ ÚROVEŇ HLASITOSTI)

Funkcia Auto Volume (Automatická úroveň hlasitosti) automaticky udržiava jednotnú úroveň hlasitosti aj v prípade, že prepnete program.

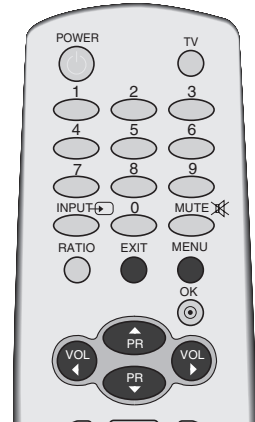

1 Stlačte tlačidlo **MENU** a ▲ / ▼ navoľte menu **Audio**.

2 Stlačte tlačidl ► a potom tlačidlo ▲ / ▼, ktorým si zvolíte možnosť **Auto Volume**.

3 Stlačte tlačidlo ► a potom tlačidlo ▲ / ▼, ktorým si zvolíte **On** (zapnuté) alebo **Off** (vypnuté).

4 Zatláčením tlačidiel **EXIT** sa vrátite k normálnemu sledovaniu televízie.

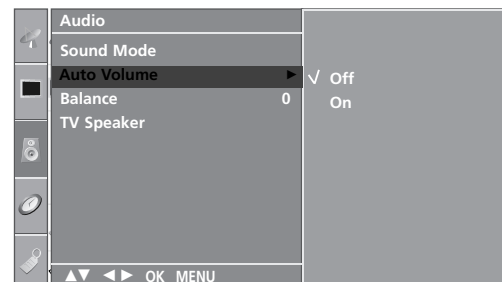
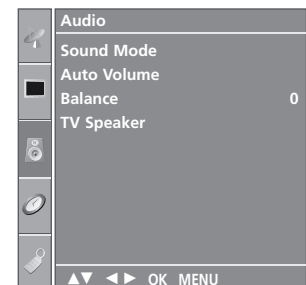

# OVLÁDANIE ZVUKU A JAZYKA

## PREDVOLENÉ NASTAVENIA ZVUKU – SOUND MODE (REŽIM ZVUKU)

Môžete si vybrať vami preferované nastavenie zvuku; funkcie Surround MAX, Standard, Music, Movie alebo Sports a aj vy sami môžete nastaviť tisíce frekvencií ekvalizéra.

Možnosť Sound Mode (Režim zvuku) umožňuje vychutnať ten najlepší zvuk bez akéhokoľvek špeciálneho nastavovania, pretože televízor nastaví vhodný zvuk podľa obsahu programu.

Funkcie **Surround MAX**, **Standard**, **Music**, **Movie**, a **Sports** sú naprogramované vo výrobnom závode za účelom dosiahnutia dobrej kvality zvuku a nedajú sa nastavovať.

**Surround MAX** Touto voľbou sa dosiahne reálny zvuk.

**Standard** Prevládajúci a najprirodzenejší zvuk.

**Music** Túto možnosť si vyberte, ak chcete mať potešenie z originálneho zvuku pri počúvaní hudby.

**Movie** Túto možnosť si vyberte, ak chcete mať potešenie z dokonalého zvuk

**Sports** Túto možnosť si vyberte, ak chcete pozerať športové vysielanie.

**User** Túto možnosť si vyberte, ak chcete používať užívateľsky definované nastavenie zvuku.

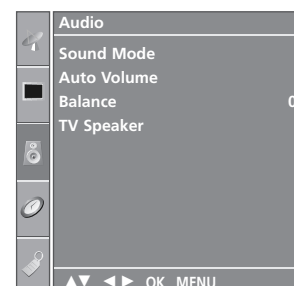
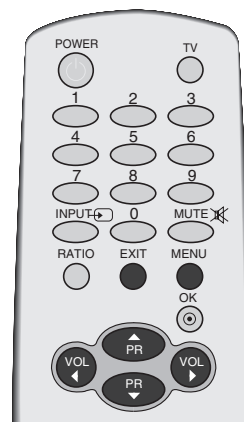

1

1 Stlačte tlačidlo **MENU** a ▲ / ▼ navoľte menu **Audio**.

2 Stlačte tlačidlo ► a potom tlačidlo ▲ / ▼, ktorým si zvolíte možnosť **Sound Mode**.

3 Pomocou tlačidla ► a potom tlačidla ▲ / ▼ vyberte možnosť **Surround MAX**, **Standard**, **Music**, **Movie**, **Sports** alebo **User**.

4 Zatlačením tlačidiel **EXIT** sa vrátite k normálnemu sledovaniu televízie.

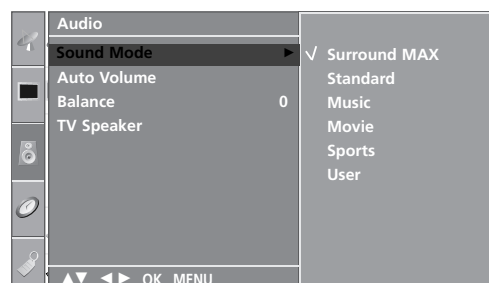

2 3

# ZMENA NASTAVENÍ ZVUKU – MOŽNOST' USER (POUŽÍVATEL')

Nastavte zvukový ekvalizér.

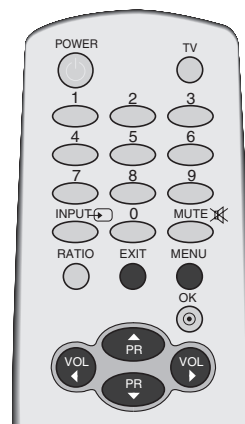

- 1 Stlačte tlačidlo **MENU** a **▲ / ▼** navoľte menu **Audio**.
- 2 Stlačte tlačidl **▶** a potom tlačidlo **▲ / ▼**, ktorým si zvolíte možnosť **Sound Mode**.
- 3 Stlačte tlačidl **▶** a potom tlačidlo **▲ / ▼**, ktorým si zvolíte možnosť **User**.
- 4 Stlačte tlačidl **▶**.
- 5 Stlačením tlačidla **◀ / ▶** si vyberte zvukový pás. Zadaťte vhodnú zvukovú úroveň pomocou tlačidla **▲ / ▼**.
- 6 Zatlačením tlačidiel **EXIT** sa vrátite k normálnemu sledovaniu televízie.

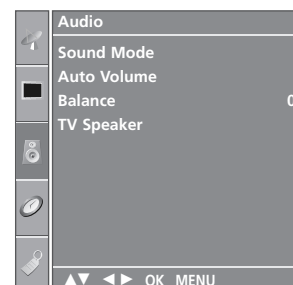

1

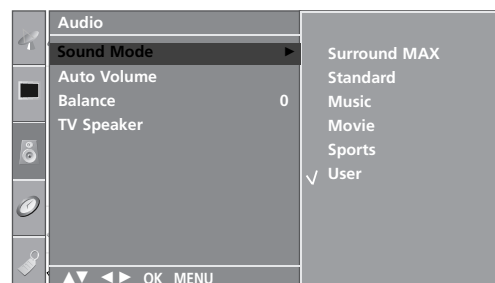

2 3 4

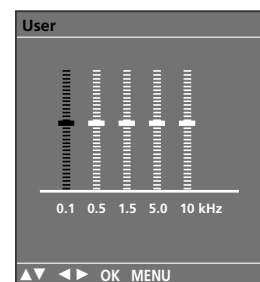

5

# OVLÁDANIE ZVUKU A JAZYKA

## BALANCE

Môžete si nastaviť vyváženie zvuku reproduktora na vami požadovanú úroveň.

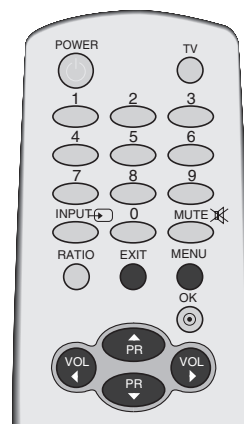

1 Stlačte tlačidlo **MENU** a ▲ / ▼ navoľte menu **Audio**.

2 Stlačte tlačidl ► a potom tlačidlo ▲ / ▼, ktorým si zvolíte možnosť **Balance**.

3 Pomocou tlačidla ► a potom tlačidla ◀ / ► vyberte požadované nastavenie.

4 Zatlačením tlačidiel **EXIT** sa vrátite k normálnemu sledovaniu televízie.

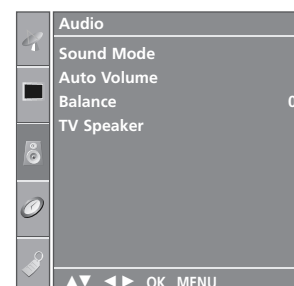

1

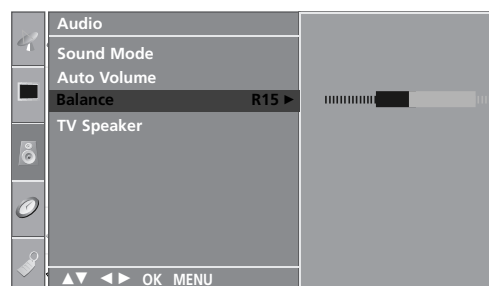

2 3

# ZAPNUTIE/VYPNUTIE REPRODUKTOROV TELEVÍZORA

Nastaviť môžete úroveň vnútorného reproduktora.

V režime AV, COMPONENT, RGB[PC] a HDMI môže byť realizovaný výstup interného audio reproduktora napriek tomu, že nie je žiadny video signál.

Ak chcete používať externý hi-fi stereosystém, vypnite vnútorný reproduktor televízora.

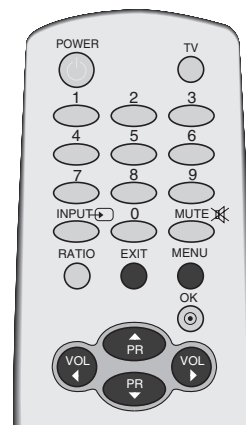

---

1 Stlačte tlačidlo **MENU** a ▲ / ▼ navoľte menu **Audio**.

---

2 Stlačte tlačidlo ► a potom tlačidlo ▲ / ▼, ktorým si zvolíte možnosť **TV Speaker**.

---

3 Stlačte tlačidlo ► a potom tlačidlo ▲ / ▼, ktorým si zvolíte **On** (zapnuté) alebo **Off** (vypnuté).

---

4 Zatláčením tlačidiel **EXIT** sa vrátite k normálnemu sledovaniu televízie.

---

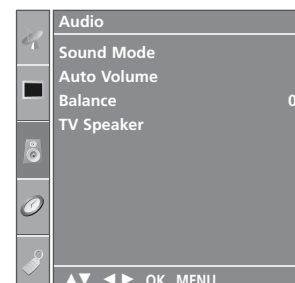

1

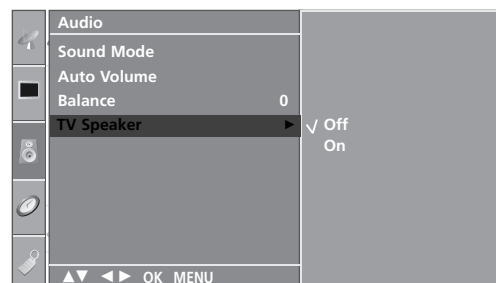

2 3

# OVLÁDANIE ZVUKU A JAZYKA

## I/II

### Stereo /Duálny príjem

Informácia o prijme zvuku sa na obrazovke objaví po zmiznutí čísla a názvu práve zvoleného programu.

Vysielanie	Zobrazovanie na obrazovke
Mono	<b>MONO</b>
Stereo	<b>STEREO</b>
Dual	<b>DUAL I</b>

#### ■ Voľba mono zvuku

Pokiaľ máte pri stereo vysielaní slabý príjem, môžete dvojitým zatlačením tlačidla **I/II** prepnúť na mono, čím zvýšite hĺbku zvuku. Opätovným dvojitým zatlačením **I/II** prepnete zvuk opäť na stereo.

#### ■ Voľba jazyka pri dvojjazyčnom vysielaní

Pokiaľ je program prijímaný v dvoch jazykoch (dual language), môžete prepínať opakovaným zatlačením tlačidla **I/II** medzi **DUAL I**, **DUAL II** alebo **DUAL I+II**.

**DUAL I** pošle do reproduktorov primárne vysielaný jazyk.

**DUAL II** pošle do reproduktorov sekundárne vysielaný jazyk.

**DUAL I+II** pošle do každého reproduktora jeden jazyk.





## NICAM príjem

Pokiaľ je váš televízor vybavený prijímačom NICAM, môže byť prijímač vysoko kvalitný digitálny zvuk NICAM (Near Instantaneous Companding Audio Multiplex).

Opakovaným zatlačením tlačidla **I/II** môžete zvoliť žiadaný zvukový výstup zodpovedajúci televízornému vysielaniu.

- 
- 1 Pokiaľ je prijímaný zvuk **NICAM mono**, môžete zvoliť **NICAM MONO** alebo **FM MONO**.

---

  - 2 Pokiaľ je prijímaný zvuk **NICAM stereo**, môžete zvoliť **NICAM STEREO** alebo **FM MONO**. Keď je stereo signál slabý, prepnete zvuk na **FM MONO**.

---

  - 3 Pokiaľ je prijímaný zvuk **NICAM DUAL**, môžete zvoliť **NICAM DUAL I**, **NICAM DUAL II** alebo **NICAM DUAL I+II** alebo **MONO**.

---

## Výber zvukového výstupu

V režime **AV**, **Component**, **RGB** alebo **HDMI** môžete vybrať zvukový výstup pre ľavý a pravý reproduktor.

Zvukový výstup vyberiete opakovaným stláčaním tlačidla **I/II**.

**L+R** : Audio signál z audio vstupu L (ľavý) sa odošle do ľavého reproduktora a audio signál z audio vstupu R (pravý) sa odošle do pravého reproduktora.

**L+L** : Audio signál z audio vstupu L sa odošle do ľavého a pravého reproduktora.

**R+R** : Audio signál z audio vstupu R sa odošle do ľavého a pravého reproduktora.

# OVLÁDANIE ZVUKU A JAZYKA

## VÝBER JAZYKA NA OBRAZOVKE/VÝBER KRAJINY

Táto funkcia nie je dostupná pre všetky modely.

Ponuka Sprievodca nastavením sa na obrazovke televízora zobrazí po prvom zapnutí.

- 1 Stlačením tlačidla ▲ / ▼ / ◀ / ▶ a potom tlačidla **OK** vyberte požadovaný jazyk.
- 2 Stlačením tlačidla ▲ / ▼ / ◀ / ▶ a potom tlačidla **OK** vyberte svoju krajinu.

\* Ak chcete zmeniť výber jazyka/krajiny

- 1 Tlačidlami **MENU** a ▲ / ▼ zobrazte menu **Option**.
- 2 Zatlačením ▶ a tlačidlami ▲ / ▼ zvolte **Language** (jazyk). Menu môže byť zobrazené v žiadanom jazyku.  
Alebo Zatlačením ▶ a tlačidlami ▲ / ▼ zvolte **Country** (krajiny).
- 3 Stlačením tlačidla ▶ a potom tlačidla ▲ / ▼ vyberte požadovaný jazyk alebo krajinu.
- 4 Zatlačte tlačidlo **OK**.
- 5 Zatlačením tlačidla **EXIT** sa vrátite k normálnemu sledovaniu televízie.



### ! POZNÁMKA

- ▶ Ak si neprajete ukončiť **Installation guide** (Inštačného sprievodcu) stlačením tlačidla **EXIT** (Ukončiť) alebo ukončením OSD (On Screen Display) displeja, bude sa opakovane objavovať pri zapnutí jednotky.
- ▶ Ak zvolíte nesprávnu miestnu krajinu, teletext sa nemusí na obrazovke zobraziť správne a môže nastať nejaký problém počas prevádzky teletextu.

# NASTAVENIE ŠASU

## NASTAVENIE TAKTOVANIA

Aby ste mohli používať funkciu časového zapnutia / vypnutia, musíte najskôr správne nastaviť čas.

Ak aktuálne nastavenie taktovania zmizne následkom výpadku elektrickej energie alebo odpojenia televízora zo siete, obnovte jeho nastavenie.

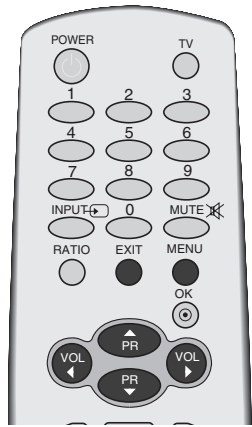

**1** Stlačte tlačidlo **MENU** a **▲ / ▼** navoľte menu **Time** (času).

**2** Stlačte tlačidl **▶** a potom tlačidlo **▲ / ▼**, ktorým si zvolíte možnosť **Clock**.

**3** Stlačením tlačidla **▶** a potom tlačidla **▲ / ▼** nastavte hodiny.

**4** Stlačením tlačidla **▶** a potom tlačidla **▲ / ▼** nastavte minúty.

**5** Zatlačením tlačidiel **EXIT** sa vrátite k normálnemu sledovaniu televízie.

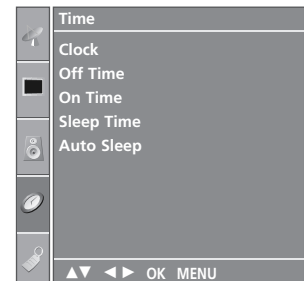

# NASTAVENIE ŠASU

## AUTOMATICKÉ ZAPNUTIE/VYPNUTIE ŠASOVAŠA

Časový vypínač automaticky vypína prístroj do pohotovostného režimu po uplynutí nastaveného času.

Dve hodiny potom, čo sa prístroj zapne s použitím funkcie časového zapnutia, sa prepne automaticky zase späť do pohotovostného režimu, ak nie je stlačené žiadne tlačidlo.

Keď nastavíte funkciu časového zapnutia alebo vypnutia, pracujú tieto funkcie každý deň v zadaný čas.

Funkcia časového vypnutia má prednosť pred funkciou časového zapnutia, ak sú nastavené na rovnaký čas.

Aby pracovalo časové zapnutie, musí byť prístroj v pohotovostnom režime.

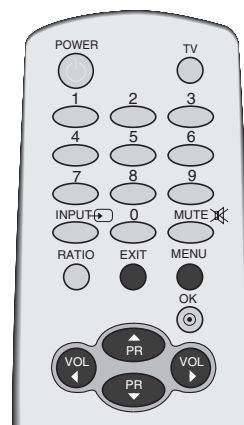

- 1 Stlačte tlačidlo **MENU** a **▲ / ▼** navoľte menu **Time** (času).
- 2 Stlačte tlačidl **▶** a potom tlačidlo **▲ / ▼**, ktorým si zvolíte možnosť **Off time/On time**.
- 3 Stlačte tlačidl **▶** a potom tlačidlo **▲ / ▼**, ktorým si zvolíte možnosť **On**.
  - Ak chcete zrušiť funkciu **Off time/On time**, stlačte tlačidlo **▲ / ▼** a vyberte možnosť **Off**.
- 4 Stlačením tlačidla **▶** a potom tlačidla **▲ / ▼** nastavte hodiny.
- 5 Stlačením tlačidla **▶** a potom tlačidla **▲ / ▼** nastavte minúty.
- 6 **Len funkcia Zapnutie**
  - **Program:** Stlačte tlačidlo **▶** a potom použite tlačidlo **▲ / ▼**, ktorým si zvolíte program.
  - **Hlasitosť:** Stlačte tlačidl **▶** a potom použite tlačidlo **▲ / ▼** ktorým si nastavíte úroveň hlasitosti pri zapínaní.
- 7 Zatlačením tlačidiel **EXIT** sa vrátite k normálnemu sledovaniu televízie.

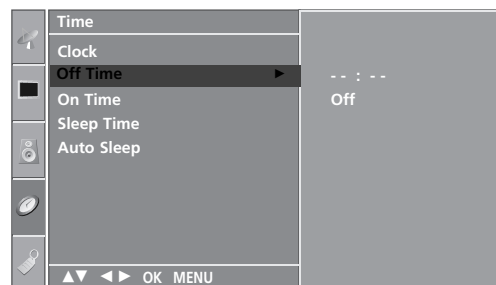
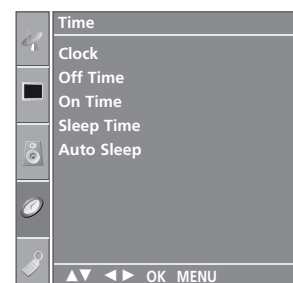

2 3 4 5

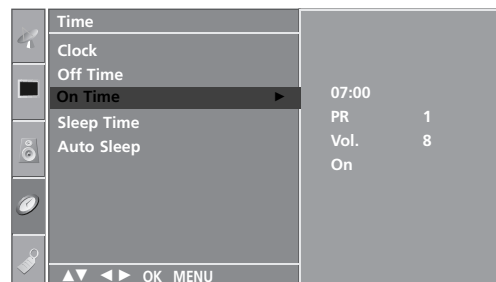

2 3 4 5 6

# NASTAVENIE ŠASOVAŠA

Predtým ako idete spať, nemusíte mať na mysli vypnutie televízora. Časovač vypnutia automaticky prepne prístroj do pohotovostného režimu po uplynutí predvoleného času.

- 1 Opakovaným stláčaním tlačidla **SLEEP** (SPÁNOK) nastavíte počet minút. Na obrazovke sa najskôr objaví symbol '🕒<sup>z</sup> - - -', potom budú nasledovať tieto možnosti nastavenia časovača vypínania: 10, 20, 30, 60, 90, 120, 180 a 240 minút.
- 2 Keď je počet vami požadovaný počet minút zobrazený na obrazovke, časovač začne odpočítavať od zvoleného počtu minút.

■ Časovač môžete nastaviť aj v ponuke **Time** (ČAS).

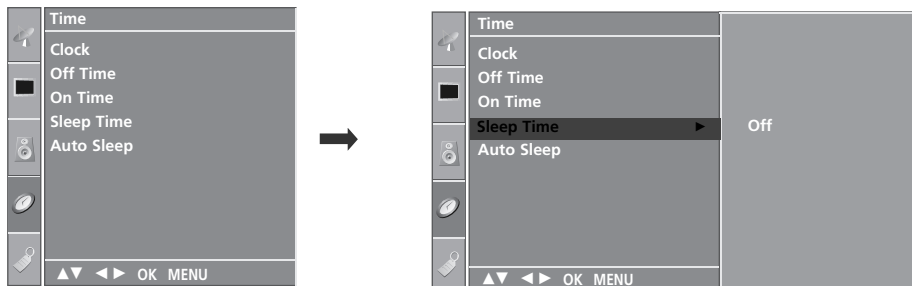

## ! POZNÁMKA

- ▶ Ak chcete zobraziť zostávajúci čas do vypnutia, zatlačte raz tlačidlo **SLEEP**.
- ▶ Časovač vypnutia zrušíte opakovaným stláčaním tlačidla **SLEEP** (SPÁNOK), až kým sa neobjaví symbol '🕒<sup>z</sup> - - -'.
- ▶ Pokiaľ prístroj vypnete, nastavenie sa anuluje.

# NASTAVENIE ŠASU

## NASTAVENIE AUTOMATICKÉHO VYPNUTIA

Ak je táto funkcia zapnutá a nie je žiadny vstupný signál, televízor sa po 10 minútach automaticky vypne.

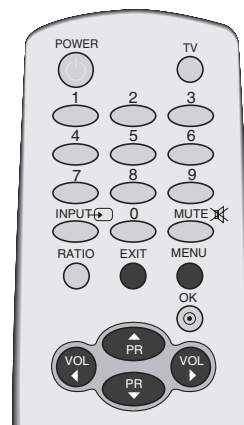

1 Stlačte tlačidlo **MENU** a ▲ / ▼ navoľte menu **Time** (času).

2 Stlačte tlačidl ► a potom tlačidlo ▲ / ▼, ktorým si zvolíte možnosť **Auto sleep**.

3 Stlačte tlačidlo ► a potom tlačidlo ▲ / ▼, ktorým si zvolíte **On** (zapnuté) alebo **Off** (vypnuté).

4 Zatlačením tlačidiel **EXIT** sa vrátite k normálnemu sledovaniu televízie.

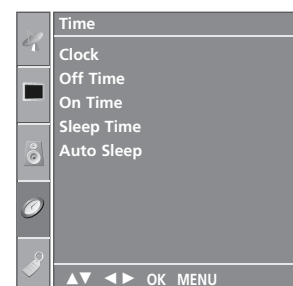

# TELETEXT

**Táto funkcia nie je dostupná pre všetky modely.**

Teletext je bezplatná služba poskytovaná väčšinou televíznych staníc, ktorá poskytuje najčerstvejšie spravodajské informácie z novin, správy o počasí, programy televízneho vysielania, kurzové lístky a mnoho iných.

Dekodér teletextu môže podporovať systémy SIMPLE, TOP a FASTEXT. SIMPLE (štandardný teletext) pozostáva z množstva stránok, ktoré sa volí priamym zadáním ich čísla. TOP a FASTEXT sú modernejšie metódy umožňujúce rýchly a ľahký výber informácií na teletexte.

## Zapnutie / Vypnutie

Do teletextu sa prepnete zatlačením tlačidla **TEXT**. Na obrazovke sa objaví východisková alebo posledne zvolená stránka.

V záhlaví obrazovky sú zobrazené dve čísla stránok, meno televíznej stanice, dátum a čas. Prvé číslo stránky označuje vašu zvolenú stránku, druhé určuje práve zobrazovanú stranu.

Teletext vypnete zatlačením tlačidla **TEXT** alebo **EXIT**. Televízor sa prepne do predchádzajúceho režimu.

## SIMPLE text

### ■ Voľba stránky

- 1 Zadajte číslo žiadanej stránky ako trojciferné číslo ČÍSELNÝMI tlačidlami. Pokiaľ urobíte chybu, musíte dokončiť trojciferné číslo a potom opäť zadať správne číslo.
- 2 Pomocou tlačidiel ▲ / ▼ môžete krokovať po stránkach dopredu a späť.

## TOP Text

V dolnej časti obrazovky sa zobrazujú štyri políčka: červené, zelené, žlté a modré. Žlté políčko označuje nasledujúcu skupinu a modré ukazuje nasledujúci blok.

### ■ Voľba bloku /skupiny /stránky

- 1 Modrým tlačidlom sa môžete pohybovať medzi blokmi
- 2 Žltým tlačidlom môžete pokračovať do ďalšej skupiny s automatickým pretečením do ďalšieho bloku.
- 3 Zeleným tlačidlom môžete pokračovať na ďalšiu existujúcu stránku s automatickým pretečením do ďalšej skupiny.
- 4 Rovnako môžete použiť tlačidlo ▲.  
Červené tlačidlo umožňuje návrat k predchádzajúcej voľbe. Rovnako môžete použiť tlačidlo ▼.

### ■ Priama voľba stránky

Rovnako ako v SIMPLE režime teletextu, tak i v režime TOP môžete zadať číslo stránky ako trojciferné číslo pomocou ČÍSELNÝCH tlačidiel.

## FASTEXT

Stránky teletextu sú farebne kódované v dolnej časti obrazovky a volia sa príslušnými farebnými tlačidlami na diaľkovom ovládači.

### ■ Voľba stránky

- 1 Indexovú stránku zvolíte zatlačením tlačidla .
- 2 Stránky, ktoré sú farebne kódované v dolnej časti stránky, môžete vybrať príslušnými farebnými tlačidlami.
- 3 Rovnako ako v SIMPLE režime teletextu, aj v režime FASTEXT môžete zadať číslo stránky ako trojciferné číslo pomocou ČÍSELNÝCH tlačidiel.
- 4 Pomocou tlačidiel ▲ / ▼ môžete krokovat po stránkach dopredu a späť.



# ŠPECIÁLNE FUNKCIE TELETEXTU



## ■ REVEAL

Zatlačením tohoto tlačidla odhalíte skryté informácie, ako sú riešenia úloh, hádaniek a hlavočiek. Opätovným zatlačením zobrazenie skrytých informácií znovu skryjete.



## ■ SIZE

Zdvojnásobí výšku textu. Zatlačením sa zobrazí horná polovica textu. Ďalším zatlačením sa zobrazí dolná polovica textu. Ďalším zatlačením sa text zobrazuje v pôvodnej veľkosti.



## ■ UPDATE

Počas načítania novej stránky teletextu zobrazí obraz TV. V ľavom hornom rohu obrazovky sa objaví. Po načítaní stránky sa miesto objaví číslo načítanej strany. Zatlačením tohoto tlačidla zobrazíte znovu načítanú stránku teletextu.



## ■ TIME

Zatlačením tohoto tlačidla zobrazíte počas sledovania televízneho programu v pravom hornom rohu obrazovky aktuálny čas. Ďalším zatlačením tlačidla ho z obrazovky odstránite. V režime teletextu vyberiete zatlačením tohoto tlačidla číslo substránky. Zatlačením tlačidiel ČERVENÉ / ZELENÉ, ▲ / ▼ alebo ČÍSELNÝCH tlačidiel zastavíte alebo zmeníte substránku. Ďalším zatlačením túto funkciu zrušíte.



## ■ HOLD

Zastaví automatickú výmenu stránok, čo sa prejaví len pokiaľ stránka skladá z viacerých oddielov (substránok). Počet (substránok) oddielov a číslo zobrazovaného oddielu je obvyčajne uvedené na obrazovke pod zobrazením času. Po zatlačení tohoto tlačidla sa objaví v ľavom hornom rohu nápis stop a zastaví sa automatická výmena substránok. Pre pokračovanie zatlačte opäť toto tlačidlo.

## RIEŠENIE PROBLÉMOV

Produkt nefunguje normálne.	
Dialkové ovládanie nefunguje	<ul style="list-style-type: none"><li>■ Skontrolujte, či nie je medzi produktom a diaľkovým ovládaním nejaký rušivý predmet.</li><li>■ Sú batérie vložené správne (+ na +, - na -)?</li><li>■ Je nastavený správny režim diaľkového ovládania: televízor, videorekordér atď.?</li><li>■ Vložte nové batérie.</li></ul>
Produkt sa zrazu vypol	<ul style="list-style-type: none"><li>■ Je nastavený časovač vypínania?</li><li>■ Skontrolujte nastavenia kontroly napájania. Skontrolujte, či nie je prerušený prívod elektrickej energie.</li><li>■ Stanica s nastaveným automatickým vypínaním nevysiela.</li></ul>

Funkcia video nefunguje.	
Žiadny obraz ani zvuk	<ul style="list-style-type: none"><li>■ Skontrolujte, či je produkt zapnutý.</li><li>■ Skúste prepnúť kanál. Problém môže byť vo vysielaní.</li><li>■ Je kábel napájania zapojený do zásuvky?</li><li>■ Skontrolujte otočenie alebo umiestnenie antény.</li><li>■ Skontrolujte zásuvku tak, že do nej pripojíte kábel napájania iného produktu.</li></ul>
Po zapnutí sa obraz objavuje veľmi pomaly	<ul style="list-style-type: none"><li>■ Je to bežné, obraz je počas zapínania produktu tlmený. Ak sa obraz neobjaví do piatich minút, kontaktujte servisné stredisko.</li></ul>
Žiadna alebo nevýrazná farba alebo nevýrazný obraz	<ul style="list-style-type: none"><li>■ V ponuke nastavte Farbu.</li><li>■ Medzi produktom a videorekordérom zachovávajúte dostatočnú vzdialenosť.</li><li>■ Skúste prepnúť kanál. Problém môže byť vo vysielaní.</li><li>■ Sú káble videorekordéra zapojené správne?</li><li>■ Aktivujte akúkoľvek funkciu, aby ste znova nastavili pôvodný jas obrazu.</li></ul>
Horizontálne/vertikálne čiary alebo chvenie obrazu	<ul style="list-style-type: none"><li>■ Skontrolujte, či napríklad elektrické zariadenie nespôsobuje miestne rušenie.</li></ul>
Slabý príjem na niektorých kanáloch	<ul style="list-style-type: none"><li>■ Na stanici alebo v kábli sa vyskytli problémy, preladte na inú stanicu.</li><li>■ Signál stanice je slabý, otočte anténu, aby sa signál zlepšil.</li><li>■ Pokúste sa nájsť možné zdroje rušenia.</li></ul>
Čiary alebo pásy na obraze	<ul style="list-style-type: none"><li>■ Skontrolujte anténu (pootočte anténou).</li></ul>

### Funkcia audio nefunguje.

Obraz je v poriadku, ale nejde zvuk	<ul style="list-style-type: none"><li>■ Stlačte tlačidlo ◀ / ▶ (HLASITOSĚ) (alebo <b>Volume</b>).</li><li>■ Zvuk je stlmený? Stlačte tlačidlo <b>ZVUK</b>.</li><li>■ Skúste prepnúť kanál. Problém môže byť vo vysielaní.</li><li>■ Sú audiokáble zapojené správne?</li></ul>
Z jedného z reproduktorov nejde zvuk	<ul style="list-style-type: none"><li>■ V ponuke nastavte Rovnováhu.</li></ul>
Z produktu počuť nezvyčajné zvuky	<ul style="list-style-type: none"><li>■ Nezvyčajný zvuk môže byť pri zapnutí alebo vypnutí produktu spôsobený zmenou vlhkosti alebo teploty okolia. Nejde o poruchu produktu.</li></ul>

### Vyskytol sa problém v režime PC. (Len v režime PC)

Signál je mimo dosahu.	<ul style="list-style-type: none"><li>■ Nastavte rozlíšenie, horizontálnu alebo vertikálnu frekvenciu.</li><li>■ Skontrolujte zdroj napájania.</li></ul>
Vertikálna čiara alebo pás v pozadí, horizontálne rušenie a nesprávna poloha	<ul style="list-style-type: none"><li>■ Prebieha Automatická konfigurácia alebo nastavovanie taktovania, fázy alebo horizontálnej/vertikálnej polohy.</li></ul>
Farba obrazovky je nestála alebo je na obrazovke iba jedna farba	<ul style="list-style-type: none"><li>■ Skontrolujte kábel antény.</li><li>■ Vyberte a znova vložte počítačovú videokartu.</li></ul>

## ÚDRŽBA

Predčasným poruchám sa dá zabrániť. Starostlivé a pravidelné čistenie môže predĺžiť životnosť vášho nového TV prijímača. Pred začiatkom každého čistenia nezabudnite nikdy vypnúť prívod prúdu a vytiahnuť sieťový kábel zo zásuvky.

### Čistenie obrazovky

- 1 Toto je skvelý spôsob, ako dočasne zabrániť, aby sa prach usadzoval na vašej obrazovke. Navlhčite mäkkú handru v zmesi vlažnej vody s malým množstvom zmäkčovadla na textílie alebo saponátu na umývanie riadu. Žmýkajte handru, až kým je takmer suchá a potom ju použite na očistenie obrazovky.
- 2 Dbajte, aby na obrazovke neostala prebytočná voda a pred spustením televízora ju nechajte na vzduchu uschnúť

### Čistenie skrine

- Nečistotu alebo prach odstraňujte zo skrine mäkkou, suchou handrou, neobsahujúcou drobné smietky.
- Nikdy prosím nepoužívajte mokrú handru.

### Predĺžená absencia

#### **⚠ UPOZORNENIE**

- ▶ Ak predpokladáte, že necháte TV prijímač dlhšiu dobu odstavený (ako napr. počas prázdnin), je dobrým nápadom, ak sieťový kábel vytiahnete zo zásuvky, aby ste mali ochranu proti možnému poškodeniu bleskom alebo nárazovým prúdom.

# TECHNICKÉ ÚDAJE VÝROBKU

MODELY		32PC5*	
		32PC50-ZB/ 32PC51-ZB/ 32PC52-ZD	
Rozmery (šírka x výška x hĺbka)	vrátane podstavca	819,9 x 599,8 x 258,4 mm 32,3 x 23,6 x 10,2 palcov	
	bez podstavca	819,9 x 554,2 x 78,1 mm 32,3 x 21,8 x 3,1 palcov	
Hmotnosť	vrátane podstavca	16,7kg / 36,8 lbs	
	bez podstavca	15,8kg / 34,9 lbs	
Požiadavky na energiu	AC100-240V~ 50/60Hz		
Spotreba energie	200W		
Televízny systém	PAL/SECAM B/G/D/K, PAL I/II, SECAM L/L'		
Programové krytie	VHF: E2 ~ E12, UHF: E21 ~ E69, CATV: S1 ~ S20, HYPER: S21 ~ S47		
Impedancia vonkajšej antény	75 Ω		
Podmienky prostredia	Skladovacia teplota	0 ~ 40°C / 32 ~ 104°F	
	Skladovacia vlhkosť	Menej ako 80%	
	Skladovacia teplota	-20 ~ 60°C / -4 ~ 140°F	
	Skladovacia vlhkosť	Menej ako 85%	

- Vyššie uvedené technické špecifikácie možno meniť bez predchádzajúceho upozornenia na zvýšenie kvality.

**LG Electronics Inc.**