

User's Guide Specification

담당	관리자
Feng Luxuan	Su Yuhong
11.07.20	11.07.21

1. Model Description

MODEL	22LK230-TA	BRAND	LG	Part No.	MFL66100470 (1107-REV00)
SUFFIX	For Asia	Product Name	22LK2**		

2. Printing Specification

1. Trim Size (Format) : 185mm x 260 mm
2. Printing Colors
 - Cover : 1 COLOR (BLACK)
 - Inside : 1 COLOR (BLACK)
3. Stock (Paper)
 - Cover : Coated paper , Snow White 150 g/m²
 - Inside : Uncoated paper , 백상지 60 g/m²
4. Printing Method : Off-set
5. Bindery : Perfect bind
6. Language : ENG/FRE/POR/ARA(4)
7. Number of pages : 128 pages

Notes

This part contains Eco- hazardous substances (Pb, Cd, Hg, Cr6+, PBB, PBDE, etc.) within LG standard level, Details should be followed Eco- SCM management standard[LG(56)- A- 2524] . Especially, Part should be followed and controlled the following specification.
 (1) Eco- hazardous substances test report should be submitted when Part certification test and First Mass Production.
 (2) Especially, Don't use or contain lead(Pb) and cadmium(Cd) in ink.

3. Special Instructions

(1) Origin Notification

- * LGEIN: Printed in Indonesia * LGEWA : Printed in U.K. * LGEMA : Printed in Poland
- * LGESP : Printed in Brazil * LGEMX : Printed in Mexico * LGEIL : Printed in India
- * LGEND/NP/SY : Printed in China

(2) Including parts

3880TVZ021H (refer to the specification of the drawing)

4. Changes

△8				
△7				
△6				
△5				
△4				
△3				
△2				
△1				
REV. NO.	MM/DD/YY	SIGNATURE	CHANGE NO.	CHANGE CONTENTS

Pagination sheet

P/NO.: **MFL66100470**

Total pages : 128 pages

LG(EN) Front cover P/no	2 3	30 31	LG(EN) Back cover
LG(FR) Front cover	2 3	30 31	LG(FR) Back cover
LG(POR) Front cover	2 3	30 31	LG(POR) Back cover
LG(AR) Back cover	31 30	3 2	LG(AR) Front cover



LG

Life's Good

OWNER'S MANUAL LCD TV

Please read this manual carefully before operating the set and retain it for future reference.

LICENSES

Supported licenses may differ by model. For more information about licenses, visit www.lg.com.



HDMI, the HDMI logo and High-Definition Multimedia Interface are trademarks or registered trademarks of HDMI Licensing LLC.



NOTE

- Image shown may differ from you TV.
- Your TV's OSD(On Screen Display) may differ slightly from that shown in this manual.
- The available menus and options may differ from the input source or product model that you are using.

TABLE OF CONTENTS

2 LICENSES

4 ASSEMBLING AND PREPARING

- 4 Unpacking
- 4 Parts and buttons
- 6 Lifting and moving the TV
- 6 Setting up the TV
 - 6 - Attaching the stand
 - 7 - Tidying cables
 - 8 - Mounting on a table
 - 9 - Mounting on a wall

10 REMOTE CONTROL

11 WATCHING TV

- 11 Connecting to an antenna
 - 11 - Connecting an antenna
- 11 Turning the TV on for the first time
- 11 Watching TV
- 12 Managing programmes
 - 12 - Automatically setting up programme
 - 12 - Manually setting up programme
- 14 - Editing your programme list
- 14 - Using favourite programmes
- 15 Using additional options
 - 15 - Adjusting aspect ratio
 - 16 - Using the input list

17 CUSTOMIZING TV SETTINGS

- 17 The SETUP Menu
- 17 Customizing Settings
 - 17 - SETUP Settings
 - 18 - PICTURE Settings
 - 20 - AUDIO Settings
 - 22 - TIME Settings
 - 22 - OPTION Settings

23 MAKING CONNECTIONS

- 23 Connection Overview
- 24 Connecting to a HD receiver, DVD, or VCR player
 - 24 - HDMI connection
 - 24 - Composite Connection
- 25 Connecting to an Audio System
 - 25 - External Stereo Connection

26 TELETEXT

- 26 Switch On/Off
- 26 Simple Text
 - 26 - Page selection
 - 26 - Programming a colour button in LIST mode
- 27 Top Text
 - 27 - Block / Group / Page Selection
 - 27 - Direct Page Selection
- 27 Fasttext
 - 27 - Page selection
- 27 Special Teletext Function

28 MAINTENANCE

- 28 Cleaning Your TV
 - 28 - Screen and frame
 - 28 - Cabinet and stand
 - 28 - Power cord
- 28 Preventing "Image burn" or "Burn-in" on your TV screen

29 TROUBLESHOOTING

31 SPECIFICATIONS

ASSEMBLING AND PREPARING

Unpacking

Check your product box for the following items. If there are any missing accessories, contact the local dealer where you purchased your product.

The illustrations in this manual may differ from the actual product and item.

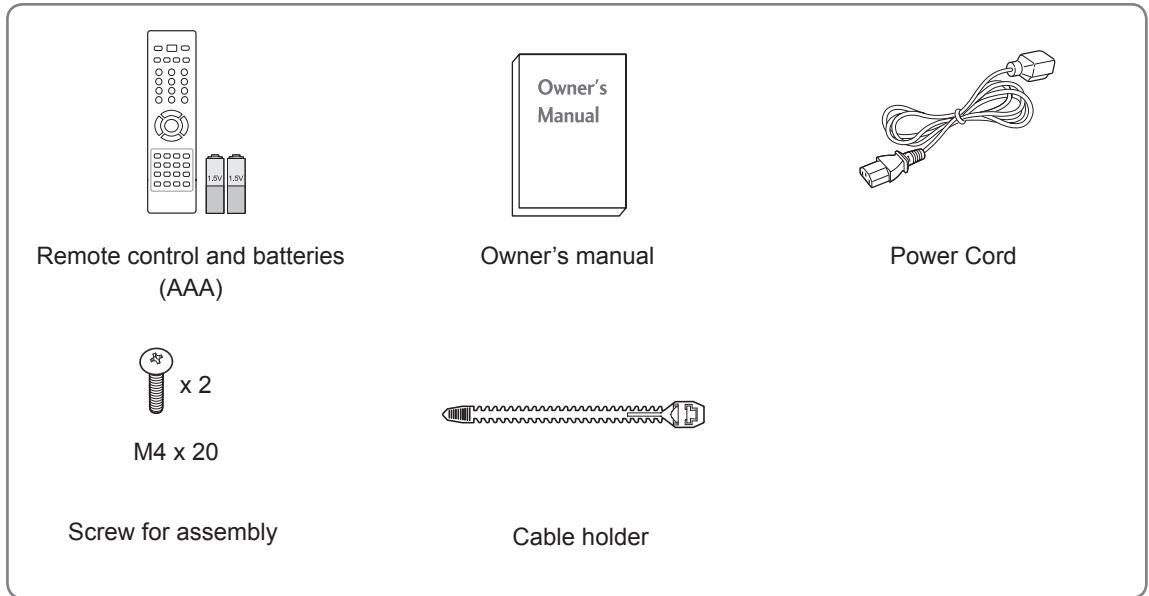

CAUTION

- Do not use any unapproved items to ensure the safety and product life span.
- Any damages or injuries by using unapproved items are not covered by the warranty.

Parts and buttons

- Image shown may differ from your TV.



NOTE

- TV can be placed in standby mode in order to reduce the power consumption. And TV should be turned off if it will not be watched for some time, as this will reduce energy consumption.
- The energy consumed during use can be significantly reduced if the level of brightness of the picture is reduced, and this will reduce the overall running cost.



CAUTION

- Do not step on the glass stand or subject it to any impact. It may break, causing possible injury from fragments of glass, or the TV may fall.
- Do not drag the TV. The floor or the product may be damaged.

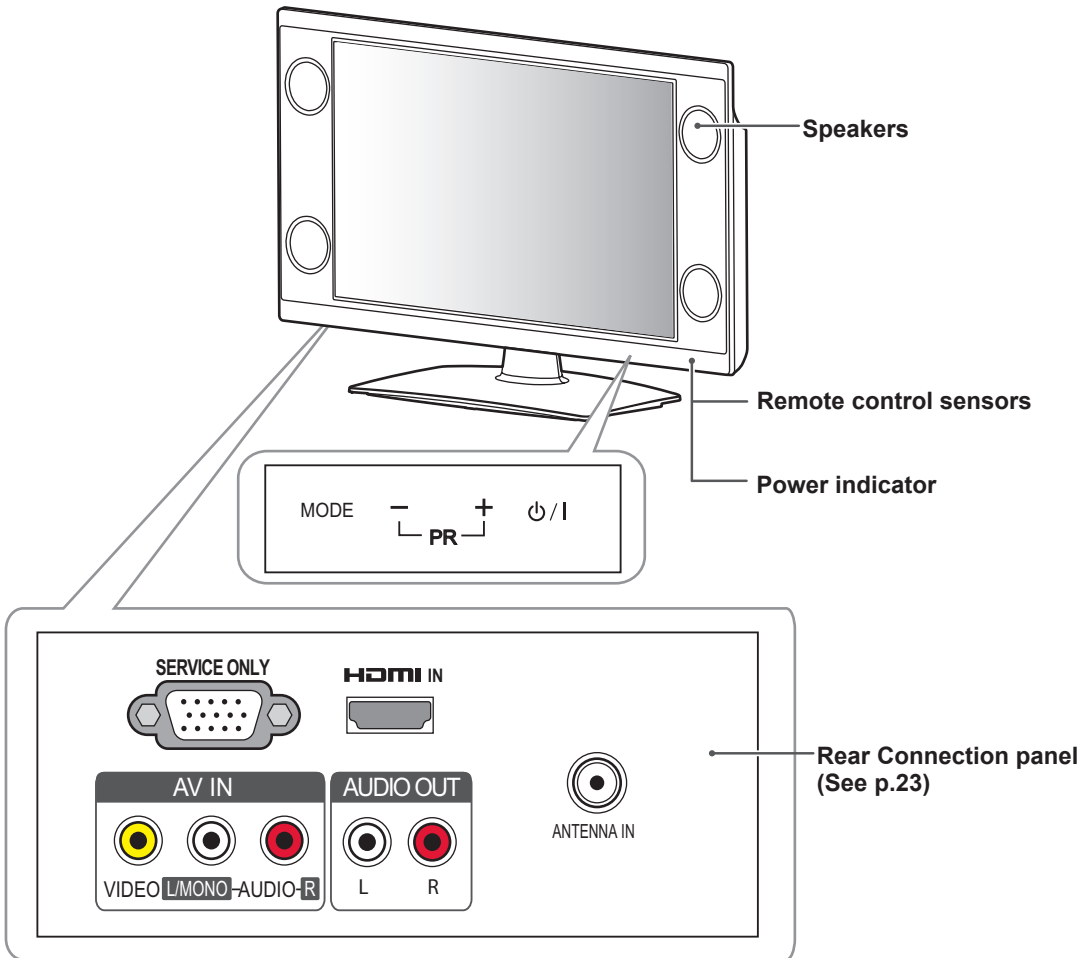

Button	Description														
⏻ / ⏻	Turns the power on or off.														
MODE	Selects the Volume, Input, Picture Mode, Sound Mode, Aspect Ratio, Auto Tuning.														
- PR +	<p>Scrolls through the saved programmes. Sets the MODE selected Volume, Input, Picture Mode, Sound Mode, Aspect Ratio, Auto Tuning.</p> <div style="display: flex; align-items: flex-start;"> <div style="border: 1px solid black; padding: 5px; margin-right: 10px;"> <p>✓ Volume</p> <p>Input</p> <p>Picture Mode</p> <p>Sound Mode</p> <p>Aspect Ratio</p> <p>Auto Tuning</p> <p>+ OK - ▼</p> </div> <div> <ol style="list-style-type: none"> ① Press the – button to select the desired menu. ② Press the + button to access the selected menu. ③ Press the MODE button to return to the normal TV viewing. <p>* When you using the function, press the MODE button to return to the previous menu.</p> </div> </div> <table border="1" style="width: 100%; margin-top: 10px;"> <thead> <tr> <th>Menu</th> <th>Button</th> </tr> </thead> <tbody> <tr> <td>Volume</td> <td>+ : Volume Up / - : Volume Down</td> </tr> <tr> <td>Input</td> <td>+ : Selects the mode / - : Scrolls the menu</td> </tr> <tr> <td>Picture</td> <td></td> </tr> <tr> <td>Sound</td> <td>+ : Scrolls the menu to the right / - : Scrolls the menu to the left</td> </tr> <tr> <td>Aspect Ratio</td> <td></td> </tr> <tr> <td>Auto Tuning</td> <td>+ : Searches the channel / - : Stops searching the channel</td> </tr> </tbody> </table>	Menu	Button	Volume	+ : Volume Up / - : Volume Down	Input	+ : Selects the mode / - : Scrolls the menu	Picture		Sound	+ : Scrolls the menu to the right / - : Scrolls the menu to the left	Aspect Ratio		Auto Tuning	+ : Searches the channel / - : Stops searching the channel
Menu	Button														
Volume	+ : Volume Up / - : Volume Down														
Input	+ : Selects the mode / - : Scrolls the menu														
Picture															
Sound	+ : Scrolls the menu to the right / - : Scrolls the menu to the left														
Aspect Ratio															
Auto Tuning	+ : Searches the channel / - : Stops searching the channel														

Lifting and moving the TV

When moving or lifting the TV, read the following to prevent the TV from being scratched or damaged and for safe transportation regardless of its type and size.

CAUTION

- Avoid touching the screen at all times, as this may result in damage on the screen.

- It is recommended to move the TV in the box or packing material that the TV originally came in.
- Before moving or lifting the TV, disconnect the power cord and all cables.
- When holding the TV, the screen should face away from you to avoid damage.



- Hold the top and bottom of the TV frame firmly. Make sure not to hold the transparent part, speaker, or speaker grill area.

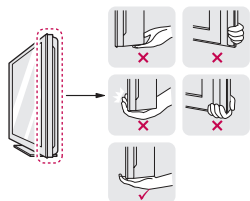

- When transporting a large TV, there should be at least 2 people.
- When transporting the TV by hand, hold the TV as shown in the following illustration.

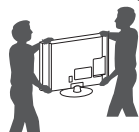

- When transporting the TV, do not expose the TV to jolts or excessive vibration.
- When transporting the TV, keep the TV upright, never turn the TV on its side or tilt towards the left or right.

Setting up the TV

Put your TV on a pedestal stand and mount the TV on a table or wall.

Attaching the stand

If you are not mounting the TV to a wall, use the following instructions to attach the stand.

CAUTION

- Tighten the screws firmly to prevent the TV from tilting forward. Do not over tighten.

- 1 Lay the TV with the screen side down on a flat surface.

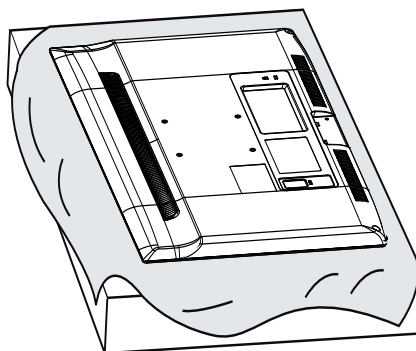

CAUTION

- Lay a foam mat or soft protective cloth on the surface to protect the screen from damage. Make sure no objects press against the screen.

- 2 Assemble the parts of the **Stand Body** with the **Stand Base** of the TV.

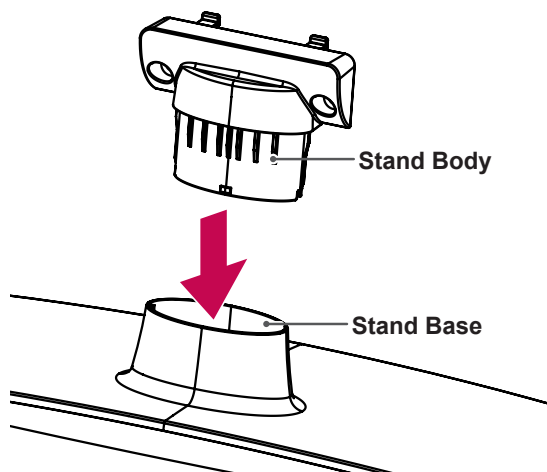

- 3 Assemble the TV as shown.

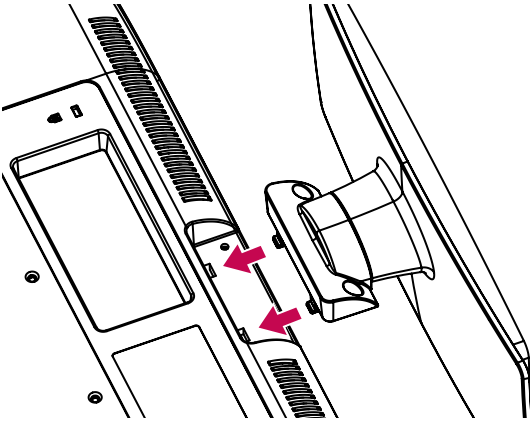

- 4 Secure the TV and the stand with the 2 screws.

Screw for assembly	Number of screws
M4 x 20	2

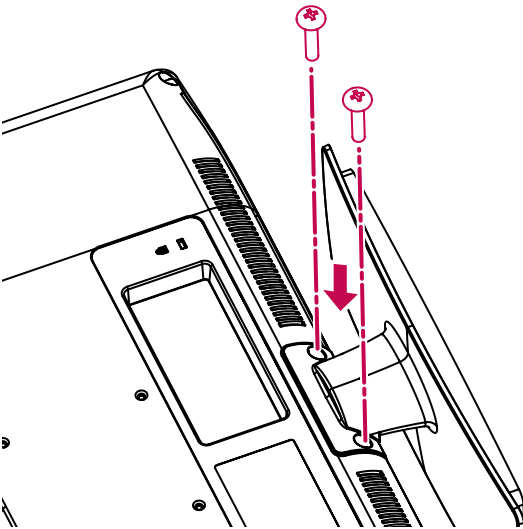

Tidying cables

Gather and bind the cables with the **Cable Holder** on the TV back cover.

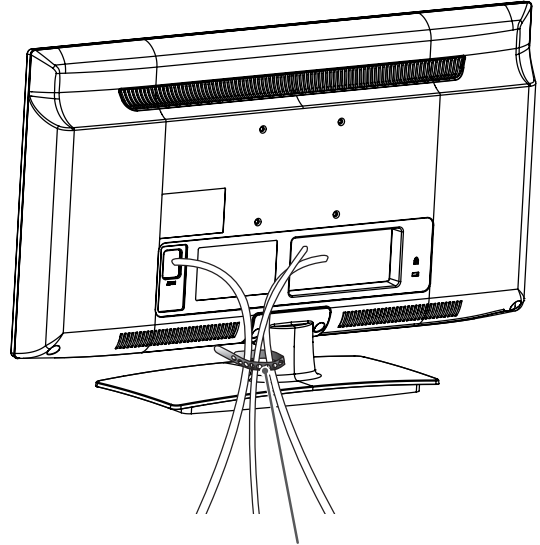

Cable Holder



CAUTION

- Do not move the TV by holding the **Cable Holder**, as the Cable holders may break, and injuries and damage to the TV may occur.

Mounting on a table

- Lift and tilt the TV into its upright position on a table.
 - Leave a 10 cm (minimum) space from the wall for proper ventilation.

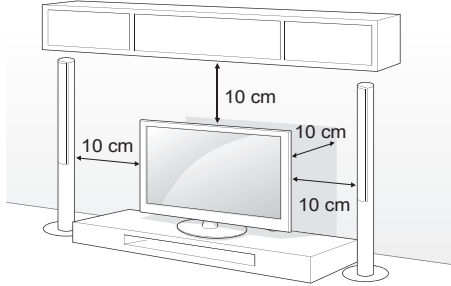

- Connect the power cord to a wall outlet.

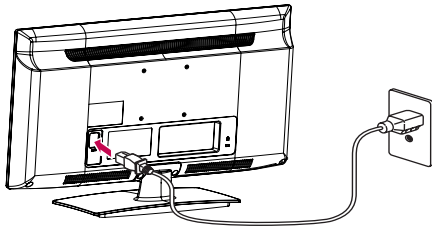

CAUTION

- Do not place the TV near or on sources of heat, as this may result in fire or other damage.

Using the Kensington security system

(This feature is not available for all models.)
The Kensington security system connector is located at the rear of the TV. For more information of installation and using, refer to the manual provided with the Kensington security system or visit <http://www.kensington.com>.

Connect the Kensington security system cable between the TV and a table.

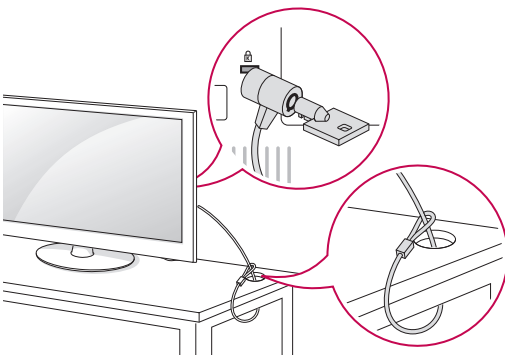

Securing the TV to a wall

(This feature is not available for all models.)

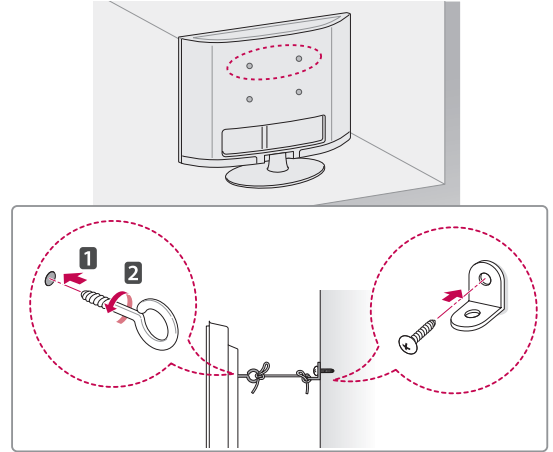

- Insert and tighten the eye-bolts, or TV brackets and bolts on the back of the TV.

- If there are bolts inserted at the eye-bolts position, remove the bolts first.

- Mount the wall brackets with the bolts to the wall.

Match the location of the wall bracket and the eye-bolts on the rear of the TV.

- Connect the eye-bolts and wall brackets tightly with a sturdy rope.

Make sure to keep the rope horizontal with the flat surface.

CAUTION

- Make sure that children do not climb on or hang on the TV.

NOTE

- Use a platform or cabinet that is strong and large enough to support the TV securely.

Mounting on a wall

Attach a wall mount bracket at the rear of the TV carefully and install the wall mount bracket on a solid wall perpendicular to the floor. When you attach the TV to other building materials, please contact qualified personnel.

LG recommends that wall mounting be performed by a qualified professional installer.

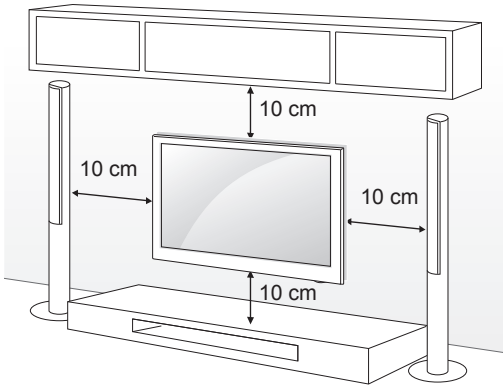

Make sure to use screws and wall mount bracket that meet the VESA standard. Standard dimensions for the wall mount kits are described in the following table.

Separate purchase(Wall Mounting Bracket)

Model	22LK2**
VESA (A x B)	100 x 100
Standard screw	M4
Number of screws	4
Wall mount bracket	LSW100B, LSW100BG

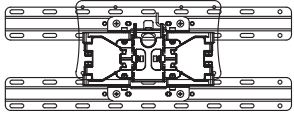
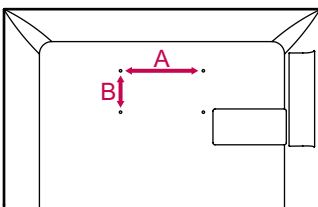
! CAUTION

- Disconnect the power first, and then move or install the TV. Otherwise electric shock may occur.
- If you install the TV on a ceiling or slanted wall, it may fall and result in severe injury. Use an authorized LG wall mount bracket and contact the local dealer or qualified personnel.
- Do not over tighten the screws as this may cause damage to the TV and void your warranty.
- Use the screws and wall mount bracket that meet the VESA standard. Any damages or injuries by misuse or using an improper accessory are not covered by the warranty.

! NOTE

- Use the screws that are listed on the VESA standard screw specifications.
- The wall mount kit includes an installation manual and necessary parts.
- The length of screws may differ depending on the wall mount. Make sure to use the proper length.
- For more information, refer to the manual supplied with the wall mount bracket.

REMOTE CONTROL

The descriptions in this manual are based on the buttons on the remote control. Please read this manual carefully and use the TV correctly.

To replace batteries, open the battery cover, replace batteries (1.5 V AAA) matching ⊕ and ⊖ ends to the label inside the compartment, and close the battery cover. Be sure to point the remote control toward the remote control sensor on the TV.

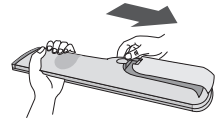

To remove the batteries, perform the installation actions in reverse.

CAUTION

- Do not mix old and new batteries, as this may damage the remote control.

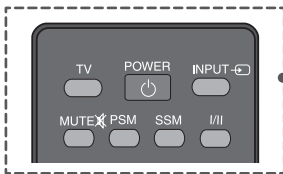

- ⏻ (POWER)**
Turns the TV on or off.
- TV**
Returns to the TV viewing from any mode.
- INPUT** (See p.16)
Changes the input source.
- MUTE**
Mutes all sounds.
- PSM**
Recalls your preferred picture setting.
- SSM**
Recalls your preferred sound setting.
- I/II** (See p.21)
Selects the sound output.

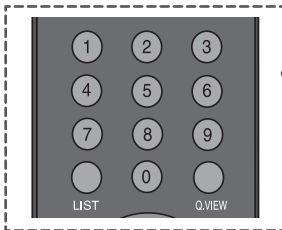

- 0 to 9 number buttons**
Selects a programme.
Selects numbered items in a menu.
- LIST** (See p.14)
Accesses the saved programme list.
- Q.VIEW**
Returns to the previously viewed programme.

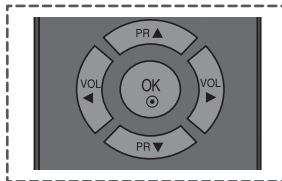

- Navigation buttons** (up/down/left/right)
Scrolls through menus or options.
Adjusts the volume.
- OK**
Selects a programme.
Selects menus or options and confirms your input.

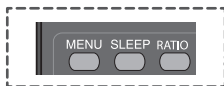

- MENU** (See p.17)
Selects a menu.
- SLEEP**
Sets the sleep timer.
- RATIO** (See p.15)
Selects your desired picture format.

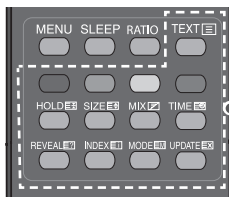

- Control buttons**
These buttons are used for teletext (on **TELETEXT** models only) or **Programme edit**.
- TELETEXT buttons** (See p.26)
These buttons are used for teletext.
For further details, see the 'Teletext' section.

WATCHING TV

Connecting to an antenna

Connect an antenna to watch TV while referring to the following.

To prevent damage do not connect to the mains outlet until all connections are made between the devices.

Connecting an antenna

Connect the TV to a wall antenna socket with an RF cable (75 Ω).

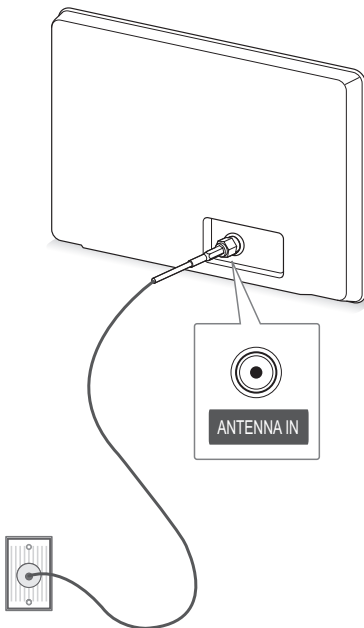

Wall Antenna Socket

! NOTE

- Use a signal splitter to use more than 2 TVs.
- If the image quality is poor, install a signal amplifier properly to improve the image quality.
- If the image quality is poor with an antenna connected, aim the antenna to the correct direction.
- An antenna cable and converter are not supplied.

Turning the TV on for the first time

When you turn the TV on for the first time, the Initial setting screen appears. Select a language and customize the basic settings.

- 1 Connect the power cord to a power outlet.
- 2 In Standby mode, press **⏻(POWER)** to turn the TV on.

The Initial setting screen appears if you turn the TV on for the first time.

! NOTE

- You can also access **Factory Reset** by accessing **Option** menu.

- 3 Follow the on-screen instructions to customize your TV settings according to your preferences.

Language

Selects a language to display.



Auto Tuning

Scans and saves available programmes automatically.

- 4 When the basic settings are complete, press **OK**.

! NOTE

- If you do not complete the Initial setting, it will appear whenever the TV turns on.
- Disconnect the power cord from the power outlet when you do not use the TV for a long period of time.

- 5 To turn the TV off, press **⏻(POWER)**.

Watching TV

- 1 In Standby mode, press **⏻(POWER)** to turn the TV on.
- 2 Press **INPUT** and select **TV**.
- 3 To turn the TV off, press **⏻(POWER)**. The TV switches to Standby mode.

Managing programmes

Automatically setting up programme

Use this to automatically find and store all available programmes.

When you start auto programming, all previously stored service information will be deleted.

- 1 Press **MENU** and the Navigation buttons to scroll to **SETUP**.
- 2 Press the Navigation buttons to scroll to **Auto Tuning**.
- 3 Select **To Set** and press the Navigation buttons to scroll to **System**. Select your desired system.
- 4 Press the Navigation buttons to scroll to **Storage From** and select the initial programme number.
- 5 Press the Navigation buttons to scroll to **Search** and select **To Start** to begin auto tuning.
The TV scans and saves available programmes automatically.
- 6 When you return to the previous menu, press **MENU**.

Manually setting up programme

Manual Tuning lets you manually tune and arrange the stations in whatever order you desire.

- 1 Press **MENU** and the Navigation buttons to scroll to **SETUP**.
- 2 Press the Navigation buttons to scroll to **Manual Tuning**.
- 3 Press the Navigation buttons to scroll to **Storage**.
- 4 Press the Navigation buttons or Number buttons to select the desired programme number.
- 5 Press the Navigation buttons to scroll to **System**.
- 6 Press the Navigation buttons to scroll to TV System menu.
- 7 Press the Navigation buttons to scroll to **Band**.
- 8 Press the Navigation buttons to scroll to **V/UHF or Cable**.
- 9 Press the Navigation buttons to scroll to **Channel**.
Press the Navigation buttons and then select the desired programme number with the Navigation buttons or Number buttons.
- 10 Press the Navigation buttons to scroll to **Search**.
- 11 Press the Navigation buttons to scroll and start searching.
- 12 Press the **OK** to store it.
- 13 When you return to the previous menu, press **MENU**.



NOTE

- To store another programme, repeat steps 3 to 11.

Assigning a station name

You can assign a station name with five characters to each programme number.

- 1 Press **MENU** and the Navigation buttons to scroll to **SETUP**.
- 2 Press the Navigation buttons to scroll to **Manual Tuning**.
- 3 Press the Navigation buttons to scroll to **Name**.
- 4 Press the Navigation buttons to scroll to select the position and make your choice of the second character, and so on. You can use an the alphabet A to Z, the number 0 to 9, +/ -, and blank and press **OK**.
- 5 Press the **OK** to store it.
- 6 When you return to the previous menu, press **MENU**.

Fine Tuning

Normally fine tuning is only necessary if reception is poor.

- 1 Press **MENU** and the Navigation buttons to scroll to **SETUP**.
- 2 Press the Navigation buttons to scroll to **Manual Tuning**.
- 3 Press the Navigation buttons to scroll to **Fine**.
- 4 Press the Navigation buttons to fine tune for the best picture and sound.
- 5 Press the **OK** to store it.
- 6 When you return to the previous menu, press **MENU**.

Editing your programme list

When a programme number is skipped, it means that you will be unable to select it using **P ▲▼** button during TV viewing.

If you wish to select the skipped programme, directly enter the programme number with the **NUMBER** buttons or select it in the Programme edit menu.

This function enables you to skip the stored programmes.

- 1 Press **MENU** and the Navigation buttons to scroll to **SETUP**.
- 2 Press the Navigation buttons to scroll to **Programme Edit**.
- 3 Select **To Set** and edit programmes using the following buttons.

Button	Description
Red button	Deletes a programme. Press the Red button twice. The selected programme is deleted, all the following programmes are shifted up one position.
Green button	Moves a programme. Press the Green button again to release this function.
Blue button	Selects a programme number to be skipped. Press the Blue button again to release the skipped programme.

- 4 When you return to the previous menu, press **MENU**.

Selecting a programme on the programme list

- 1 Press **LIST** to access the programme list.
- 2 Press the Navigation buttons to select to desired programme and press **OK**.
- 3 When you return to the previous menu, press **LIST**.

NOTE

- You may find some blue programmes. They have been set up to be skipped by auto programming or in the programme edit mode.
- Some programmes with the channel number shown in the programme list indicate there is no station name assigned.

Using favourite programmes

Add the programmes that you watch frequently to the favourite list.

- 1 Press **MENU** and the Navigation buttons to scroll to **SETUP**.
- 2 Press the Navigation buttons to scroll to **Favourite Programme**.
- 3 Press the Navigation buttons and the Number buttons to select to the desired programme.
- 4 To store another programme, repeat steps 3. You can store up to 8 programmes.
- 5 When you return to the previous menu, press **MENU**.

NOTE

- Press Yellow button to access directly to the stored **Favourite Programme**. Press the Yellow button again to shift the stored **Favourite Programme**.

Using additional options

Adjusting aspect ratio

Resize an image to view at its optimal size by pressing **RATIO** while you are watching TV.

! NOTE

- You can also change the image size by accessing **Aspect Ratio** in the **PICTURE** menus.
- You can adjust the enlarge proportion using the Navigation buttons.

- **16:9**: Resizes images to fit the screen width. (This function works in RF/AV/HDMI Mode.)



- **Original**: When your TV receives a wide screen signal it will automatically change to the picture format broadcasted.



- **4:3**: Resizes images to the previous standard 4:3. (This function works in RF/AV/HDMI Mode.)



- **14:9**: You can view a picture format of 14:9 or a general TV programme in the 14:9 mode. The 14:9 screen is viewed in the same way as in 4:3, but is moved to the up and down.

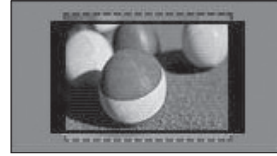

- **Zoom 1**: The following selection will allow you to view the picture without any alteration, while filling the entire screen. However, the top and bottom of the picture will be cropped. (This function works in RF/AV Mode.)

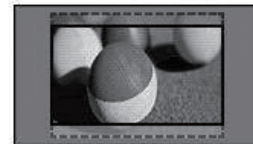

- **Zoom 2**: Choose Zoom 2 when you wish the picture to be altered, both horizontally extended and vertically cropped. The picture adopting a compromise between alteration and screen coverage. (This function works in RF/AV Mode.)



! NOTE

- If you enlarge or reduce an image, the image may be distorted.

Using the input list

Selecting an input source

- 1 Press **INPUT** to access the input sources.
 - The connected device displays on each input source.
- 2 Press the Navigation buttons or input button to scroll to one of the input sources and press **OK**.
 - Image shown may differ from your TV.





Input
TV
AV
HDMI
▲▼ OK

Input source	Description
TV	Watch TV over the air and digital cable broadcast.
AV	Watch video from a VCR or other external devices.
HDMI	Watch video from a HTS or other high definition devices.

CUSTOMIZING TV SETTINGS

The SETUP Menu

- 1 Press **MENU** and press the Navigation buttons to scroll to one of the following menus and press **OK**.
- 2 Press the Navigation buttons to scroll to the setting or option you want and press **OK**.
- 3 When you return to the previous menu, press **MENU**.

Menu	Description
 SETUP	Sets up and edit programmes.
 PICTURE	Adjusts the image size, quality, or effect.
 AUDIO	Adjusts the sound quality, effect, or volume level.
 TIME	Sets the time, date, or timer feature.
 OPTION	Customizes the general settings.

Customizing Settings

SETUP Settings

- 1 Press **MENU** and the Navigation buttons to scroll to **Setup**.
- 2 Press the Navigation buttons to scroll to the setting or option you want and press **OK**.
- 3 When you return to the previous menu, press **MENU**.

- Image shown may differ from your TV.

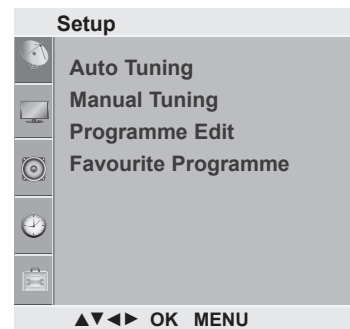

The available programme settings are described in the following:

Setting	Description
Auto Tuning	Tunes and stores all available programmes through antennas inputs (See p.12).
Manual Tuning	Tunes and stores the programmes you want manually (See p.12).
Programme Edit	Edits programmes (See p.14).
Favourite Programme	Selects your favourite programmes directly(See p.14).

PICTURE Settings

- 1 Press **MENU** and the Navigation buttons to scroll to **Picture**.
- 2 Press the Navigation buttons to scroll to the setting or option you want and press **OK**.
- 3 When you return to the previous menu, press **MENU**.

- Image shown may differ from your TV.

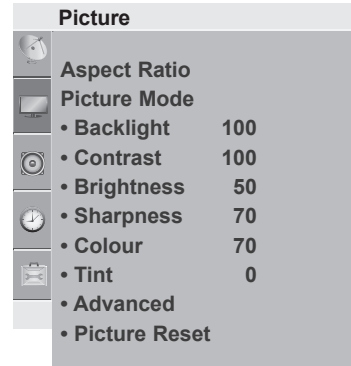

The available picture settings are described in the following.

Setting	Description
Aspect Ratio	Changes the image size to view images at its optimal size (See p.15).
Picture Mode	Selects one of the preset image or customizes options in each mode for the best TV screen performance. You are also able to customize advanced options of each mode.
	Mode
Vivid(user)	Adjusts the video image for the retail environment by enhancing the contrast, brightness, colour, and sharpness.
Standard	Adjusts the image for the normal environment.
Cinema	Optimizes the video images for a cinematic look to enjoy movies as if you are in a movie theatre.

Basic image options

Setting	Description
Backlight	Adjusts the brightness of the screen by controlling the LCD backlight. If you decrease the brightness level, the screen becomes darker and the power consumption will be reduced without any video signal loss.
Contrast	Increases or decreases the gradient of the video signal. You may use Contrast when the bright part of the picture is saturated.
Brightness	Adjusts the base level of the signal in the picture.
Sharpness	Adjusts the level of crispness in the edges between the light and dark areas of the picture. The lower the level, the softer the image.
Colour	Adjusts intensity of all colours.
Tint	Adjusts the balance between red and green levels.
Advanced	Customizes the advanced options.
Picture Reset	Restores the options of each mode to the factory default.

Advanced image options (Depending on model)

Setting	Description
Dynamic Contrast	Adjusts the contrast to keep it at the best level according to the brightness of the screen. The picture is improved by making bright parts brighter and dark parts darker.
Dynamic Colour	Adjusts screen colours so that they look livelier, richer and clearer. This feature enhances hue, saturation and luminance so that red, blue and green white look more vivid.
Noise Reduction	Reduces screen noise without compromising video quality.
Black Level	Sets black level of the screen to proper level. This function is available in the following modes: RF, AV or HDMI. » Low: The reflection of the screen gets darker. » High: The reflection of the screen gets brighter.
Film Mode	Makes video clips recorded in film look more natural. This feature operates only in RF or AV mode 480i/576i.
Colour Temperature	Choose one of three automatic colour adjustments. Set to warm to enhance hotter colours such as red, or set to cool to see less intense colours with more blue. You can control red, green, blue to adjust colour details.

AUDIO Settings

- 1 Press **MENU** and the Navigation buttons to scroll to **Audio**.
- 2 Press the Navigation buttons to scroll to the setting or option you want and press **OK**.
- 3 When you return to the previous menu, press **MENU**.

- Image shown may differ from your TV.

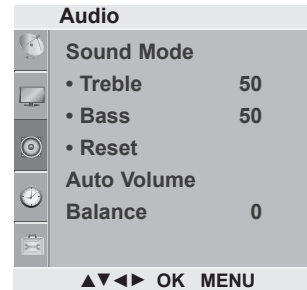

The available audio settings are described in the following.

Setting	Description	
Sound Mode	Selects one of the preset sound modes or customizes options in each mode.	
	Mode	
	Standard	Select when you want standard-quality sound.
	Music	Select when you listen to music.
	Cinema	Select when you watch movies.
	Option	
	Treble	Controls the dominant sounds in the output. When you turn up the treble, it will increase the output to the higher frequency range.
	Bass	Controls the softer sounds in the output. When you turn up the bass, it will increase the output to the lower frequency range.
Reset	Resets the sound mode to the default setting.	
Auto Volume	Activates the Auto Volume feature to keep the volume level consistent whenever you change channels. The volume level may not be consistent due to different signal conditions of broadcasting stations.	
Balance	Adjust balance between the left and right speakers according to your room environment.	

This feature may not be applied based on country broadcasting circumstance.

Stereo/Dual Reception

When a programme is selected, the sound information for the station appears with the programme number and station name.

- 1 Press **I/II** button to select the **Multi Audio** menu.

Broadcast	On Screen Display
Mono	MONO
Stereo	STEREO
Dual	DUAL I , DUAL II , DUAL I + II
NICAM	NICAM

- **Mono sound selection**

If the stereo signal is weak in stereo reception, you can switch to mono. In mono reception, the clarity of sound is improved.

- **Language selection for dual language broadcast**

If a programme can be received in two languages (dual language), you can switch to DUAL I, DUAL II or DUAL I+II.

- DUAL I** Sends the primary broadcast language to the loudspeakers.
DUAL II Sends the secondary broadcast language to the loudspeakers.
DUAL I+I Sends a separate language to each loudspeaker.

Nicam Reception

If the TV is equipped with a receiver for NICAM reception, high quality NICAM (Near Instantaneous Companding Audio Multiplex) digital sound can be received.

Sound output can be selected according to the type of broadcast received.

- 1 When **NICAM** mono is received, you can select **NICAM MONO** or **FM MONO**.
- 2 When **NICAM** stereo is received, you can select **NICAM STEREO** or **FM MONO**.
If the stereo signal is weak, switch to **FM MONO**.
- 3 When **NICAM** dual is received, you can select **NICAM DUAL I**, **NICAM DUAL II** or **NICAM DUAL I+II** or **FM MONO**.

Speaker Sound Output Selection

In AV, Component, RGB and HDMI mode, you can select output sound for the left and right loudspeakers. Select the sound output.

- L+R:** Audio signal from audio L input is sent to the left loudspeaker and audio signal from audio R input is sent to the right loudspeaker.
L+L: Audio signal from audio L input is sent to left and right loudspeakers.
R+R: Audio signal from audio R input is sent to left and right loudspeakers.

TIME Settings

- 1 Press **MENU** and the Navigation buttons to scroll to **Time**.
- 2 Press the Navigation buttons to scroll to the setting or option you want and press **OK**.
- 3 When you return to the previous menu, press **MENU**.

- Image shown may differ from your TV.

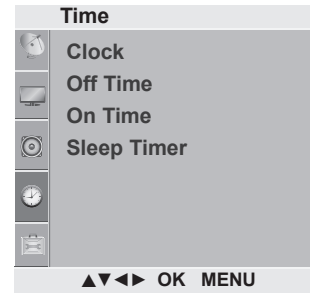

The available time settings are described in the following

Setting	Description
Clock	Sets the time.
Off Time/On Time	<p>Sets the time to turn on or off the TV automatically. To use this function, you should set the current time and date in advance.</p> <div style="border: 1px solid black; padding: 10px; margin: 10px 0;"> <p>NOTE</p> <ul style="list-style-type: none"> • If you do not press any button within 2 hours after the TV turns on by the On Time feature, the TV enters the Standby mode automatically. • If you set both Off time and On time features to the same time, the Off time feature overrides the On time feature. </div>
Sleep Timer	Sets the length of time until the TV to turns off. When you turn the TV off and turn it on again, the Sleep timer feature will be set to off.

OPTION Settings

- 1 Press **MENU** and the Navigation buttons to scroll to **Option**.
- 2 Press the Navigation buttons to scroll to the setting or option you want and press **OK**.
- 3 When you return to the previous menu, press **MENU**.

- Image shown may differ from your TV.

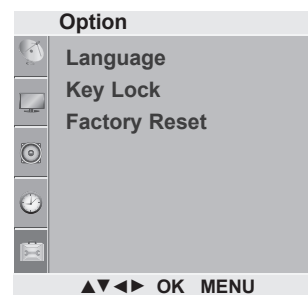

The available general settings are described in the following:

Setting	Description
Language	Selects a language for the display or audio.
Key Lock	Activates or deactivates the lock system.
Factory Reset	Resets the TV to factory default and erases all stored programmes. Customizes the TV settings to suit your preference. The factory reset screen will appear when you turn on the TV for the first time.

MAKING CONNECTIONS

Connect various external devices to the TV and switch input modes to select an external device. For more information on external device's connection, refer to the manual provided with each device.

Available external devices are: HD receivers, DVD players, VCRs, audio systems, and other external devices.

! NOTE

- If you record a TV programme on a DVD recorder or VCR, make sure to connect the TV signal input cable to the TV through a DVD recorder or VCR. For more information on recording, refer to the manual provided with the connected device.
- The external device connection may differ from the model.
- Connect external devices to the TV regardless of the order of the TV port.

Connection Overview

Connect various external devices to the ports on the TV back panel.

- 1 Find an external device you want to connect to your TV as shown on the following illustration.
- 2 Check the connection type of the external device.
- 3 Go to the appropriate illustration and check the connection details.

HD Receiver



DVD



VCR



Speaker

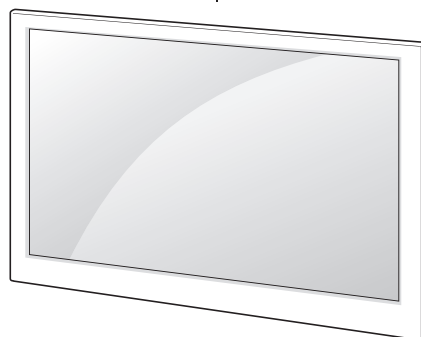

HDMI – See p.24
 Composite – See p.24
 Audio – See p.25

! NOTE

- Refer to the external equipment's manual for operating instructions.

- Image shown may differ from your TV.

Connecting to a HD receiver, DVD, or VCR player

Connect a HD receiver, DVD, or VCR player to the TV and select an appropriate input mode.

HDMI connection

Transmits the digital video and audio signals from an external device to the TV. Connect the external device and the TV with the HDMI cable as shown in the following illustration.

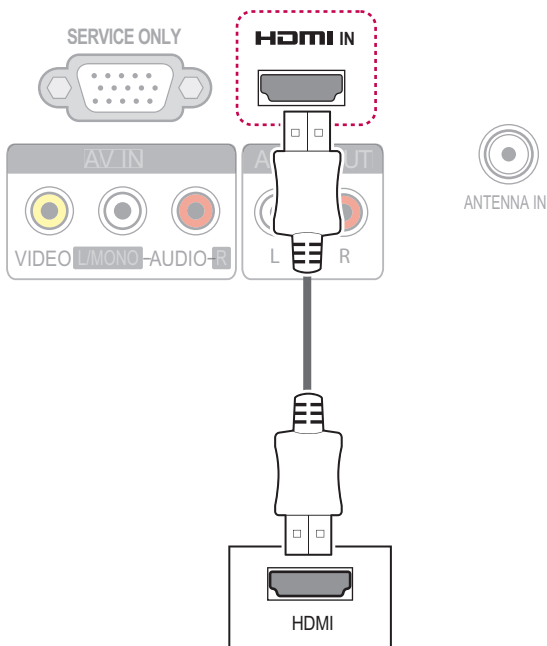

Composite Connection

Transmits the analogue video and audio signals from an external device to the TV. Connect the external device and the TV with the composite cable as shown in the following illustration.

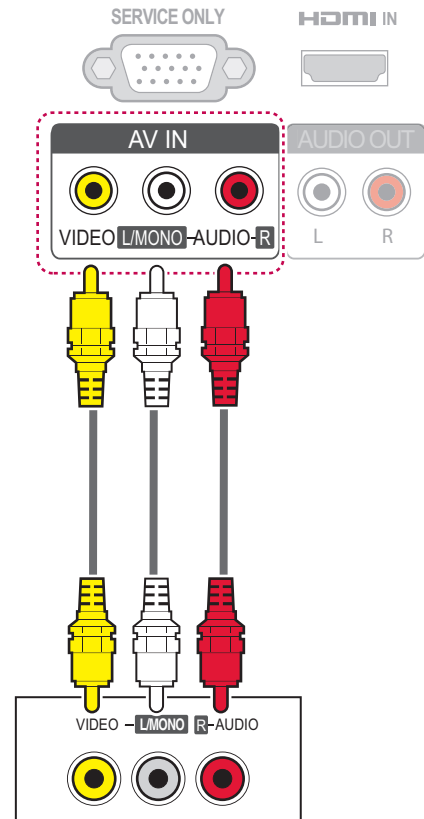

! NOTE

- If you have a mono VCR, connect the audio cable from the VCR to the AUDIO L/MONO jack of the TV.

Connecting to an Audio System

Use an external audio system instead of the built-in speaker.

External Stereo Connection

Use to connect to an external amplifier, or surround sound system.

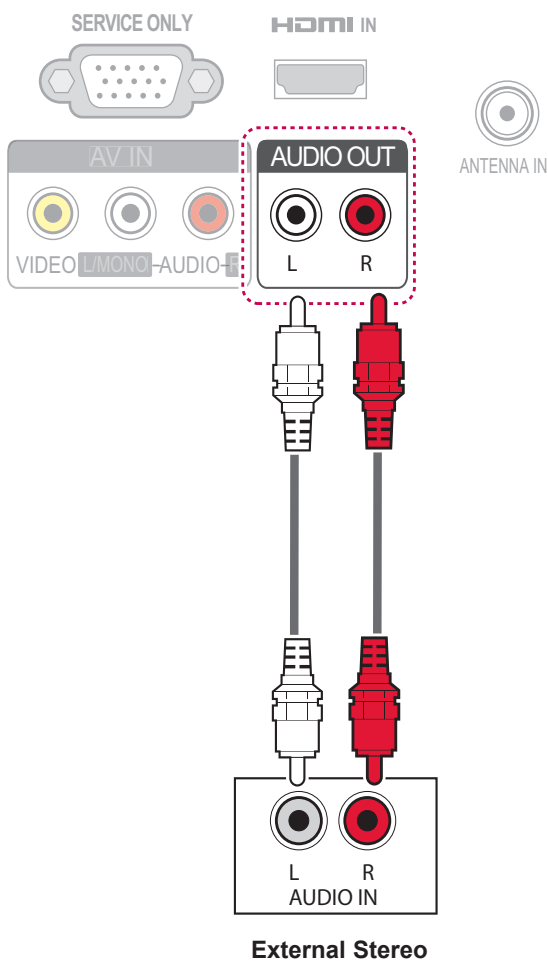

TELETEXT

- This feature is not available in all countries. Teletext is a free service broadcast by most TV stations which gives up-to-the-minute information on news, weather, television programmes, share prices and many other topics.

The teletext decoder of this TV can support the SIMPLE, TOP and FASTEXT systems. SIMPLE (standard teletext) consists of a number of pages which are selected by directly entering the corresponding page number. TOP and FASTEXT are more modern methods allowing quick and easy selection of teletext information.

Switch On/Off

Press the **TEXT** button to switch to teletext. The initial page or last page viewed appears on the screen.

Two page numbers, TV station name, date and time are displayed on the screen headline. The first page number indicates your selection, while the second shows the current page displayed. Press the **TEXT** button to switch off teletext. The previous mode reappears.

Simple Text

Page selection

- 1 Enter the desired page number as a three digit number with the Number buttons. If during selection you press a wrong number, you must complete the three digit number and then re-enter the correct page number.
- 2 The **P ▲▼** button can be used to select the preceding or following page.

Programming a colour button in LIST mode

If the TV is in SIMPLE text, TOP text or FASTEXT mode, press the **LIST** button to switch to **LIST** mode. Four teletext page numbers of your choice can be colour coded and easily selected by pressing the corresponding coloured button on the remote control handset.

- 1 Press a coloured button.
- 2 Using the Number buttons, select the page you wish to programme.
- 3 Press the **OK** button. The selected page is stored as the selected page number, blinking once to confirm this. From now on, you can select this page with the same coloured button.
- 4 The three other coloured buttons are programmed in this way.

Top Text

The user guide displays four fields—red, green, yellow and blue at the bottom of the screen. The yellow field denotes the next group and the blue field indicates the next block.

Block / Group / Page Selection

- 1 With the Blue button you can progress from block to block.
- 2 Use the Yellow button to proceed to the next group with automatic overflow to the next block.
- 3 With the Green button you can proceed to the next existing page with automatic overflow to the next group. Alternatively, the **P ▲** button can be used.
- 4 The red button returns to the previous selection. Alternatively the **P ▼** button can be used.

Direct Page Selection

As with SIMPLE teletext mode, you can select a page by entering it as a three digit number using the Number buttons in TOP mode.

Fastext

The teletext pages are colour coded along the bottom of the screen and are selected by pressing the corresponding coloured button.

Page selection

- 1 Press the **[E1]** button to select the index page.
- 2 You can select the pages which are colour coded along the bottom line with corresponding coloured buttons.
- 3 AS with SIMPLE teletext mode, you can select a page by entering its three digit page number with the Number buttons in FASTEXT mode.
- 4 The **P ▲▼** button can be used to select the preceding or following page.

Special Teletext Function

[E0] Time

When viewing a TV programme, select this menu to display the time at the top right hand corner of the screen.

In the teletext mode, press this button to select a sub page number. The sub page number is displayed at the bottom of the screen. To hold or change the sub page, press the Red button, Green button, **▲▼** or Number buttons. Press again to exit this function.

[E2] SIZE

Selects double height text.

Press this button to enlarge the top half of the page.

Press this button again to enlarge the bottom half of the page.

Press this button again to return to the normal display.

[E3] Update

Displays the TV picture on the screen while waiting for a new teletext page. The display will appear at the top left hand corner of the screen. When the updated page is available then display will change to the page number. Select this menu again to view the updated teletext page.

[E7] Reveal

Select this menu to display concealed information, such as solutions to riddles or puzzles. Press this button again to remove the information from the display.

[E1] Index

Select the each index page.

[E3] Hold

Stops the automatic page change which will occur if a teletext page consists of 2 or more sub pages. The number of sub pages and the sub page displayed is, usually, shown on the screen below the time. When this menu is selected the stop symbol is displayed at the top left-hand corner of the screen and the automatic page change is inactive. To continue press this button again.

[E3] MIX

Displays the teletext pages superimposed on the TV picture.

To switch the TV picture off press this button again.

MAINTENANCE

Cleaning Your TV



CAUTION

- Make sure to turn the power off and disconnect the power cord and all other cables first.
- When the TV is left unattended and unused for a long time, disconnect the power cord from the wall outlet to prevent possible damage from lightning or power surges.

Screen and frame

To remove dust or light dirt, wipe the surface with a dry, clean, and soft cloth.

To remove major dirt, wipe the surface with a soft cloth dampened in clean water or a diluted mild detergent. Then wipe immediately with a dry cloth.



CAUTION

- Do not push, rub, or hit the surface with your fingernail or a sharp object, as this may result in scratches on the screen and image distortions.
- Do not use any chemicals, such as waxes, benzene, alcohol, thinners, insecticides, air fresheners, lubricants, as these may damage the screen's finish and cause discolorations.

Cabinet and stand

To remove dust or light dirt, wipe the cabinet with a dry, clean, and soft cloth.

To remove major dirt, wipe the cabinet with a soft cloth dampened in a clean water or water containing a small amount of mild detergent. Then wipe immediately with a dry cloth.



CAUTION

- Do not spray liquid onto the surface. If water enters the TV, it may result in fire, electric shock, or malfunction.
- Do not use any chemicals as this may deteriorate the surface.

Power cord

Remove the accumulated dust or dirt on the power cord regularly.

Preventing “Image burn” or “Burn-in” on your TV screen

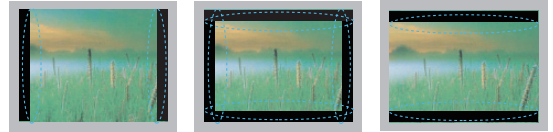

- If a fixed image displays on the TV screen for a long period of time, it will be imprinted and become a permanent disfigurement on the screen. This is “image burn” or “burn-in” and not covered by the warranty.
- If the aspect ratio of the TV is set to 4:3 for a long period of time, image burn may occur on the letterboxed area of the screen.
- Avoid displaying a fixed image on the TV screen for a long period of time (2 or more hours for LCD, 1 or more hours for the Plasma TV) to prevent image burn.

TROUBLESHOOTING

General

Problem	Resolution
Cannot control the TV with the remote control.	<ul style="list-style-type: none"> • Check the remote control sensor on the product and try again. • Check if there is any obstacle between the product and the remote control. • Check if the batteries are still working and properly installed (⊕ to ⊕, ⊖ to ⊖). • Check if the appropriate input mode such as TV or VCR is set for using the remote control.
No image display and no sound is produced.	<ul style="list-style-type: none"> • Check if the product is turned on. • Check if the power cord is connected to a wall outlet. • Check if there is a problem in the wall outlet by connecting other products.
Image appears slowly when the TV turns on.	<ul style="list-style-type: none"> • The image is muted during the product start up process. This is normal. If the image does not appear in a few minutes, unplug the TV for 30 seconds and try again. If the image still does not appear, contact the authorized service centre in your local area.
Cannot connect external devices.	<ul style="list-style-type: none"> • Refer to the "Connection overview" and connect an external device.
The TV turns off suddenly.	<ul style="list-style-type: none"> • Check the power control settings. The power supply may be interrupted. • Check if the auto sleep feature is activated in the Time settings. Refer to the "Sleep Timer". • If there is no signal while the TV is on, the TV will turn off automatically after 15 minutes of inactivity.

Audio

Problem	Resolution
No sound is produced while images are displaying.	<ul style="list-style-type: none"> • Press VOL ◀ or ▶ button. • Check if the sound is muted by pressing MUTE. • Scroll to other channels. There may a problem with the broadcast. • Check if the audio cables are connected properly.
No output from one of the speakers	<ul style="list-style-type: none"> • Adjust Balance in the menu option.
Unusual sound from inside the TV is produced.	<ul style="list-style-type: none"> • A change in ambient humidity or temperature may result in an unusual noise when the product turns on or off. There is no problem with your product.

Video

Problem	Resolution
An image displays in black and white or the colour quality is poor.	<ul style="list-style-type: none"> • Adjust the colour setting in the menu option. • Keep a sufficient distance between this product and other electronic products. • Scroll to other channels. There may a problem with the broadcast.
Horizontal or vertical bars appears or images blur	<ul style="list-style-type: none"> • Check if there is local interference such as an electrical appliance or power tool.
Lines or streaks appear on images	<ul style="list-style-type: none"> • Check the antenna or aim the antenna to the correct direction.
Afterimages (ghosts) appear when the product turns off	<ul style="list-style-type: none"> • Pixels may have been damaged from a fixed image displayed for a long time (image burn). Use a screen saver to prevent the pixel damage on the screen.
The power is on but the screen appears extremely dark.	<ul style="list-style-type: none"> • Adjust the brightness and contrast in the menu option.
"No Signal" appears on the screen.	<ul style="list-style-type: none"> • Check if the signal cable is connected between the TV and products properly. • Check the selected input source by pressing INPUT.
Black spots appear on the screen.	<ul style="list-style-type: none"> • Several pixels in red, green, white, or black may appear on the screen that can attribute to the characteristics of the panel. This is normal.
The display offset is wrong.	<ul style="list-style-type: none"> • Adjust the position setting in the menu option. • Check if the video card resolution and frequency are supported by the product. If the frequency is out of range, set to the recommended resolution using the display settings on the external device.
Thin lines appear in the background of the screen.	<ul style="list-style-type: none"> • Check the video cable connections.
The reception on some channels is poor	<ul style="list-style-type: none"> • Scroll to other channels. There may a problem with the broadcast. • The station signal may be weak. Aim the antenna to the correct direction. • Check if there is local interference such as an electrical appliance or power tool.

SPECIFICATIONS

MODELS		22LK2**
		22LK230-TA
Dimensions (W x H x D)	With stand	640 mm x 391.4 mm x 168.1 mm
	Without stand	640 mm x 334.5 mm x 56 mm
Weight	With stand	4.4 kg
	Without stand	4.1 kg
Power requirement		AC 100-240 V~ 50 / 60 Hz
Television System Programme Coverage External Antenna Impedance		PAL/SECAM B/G/D/K, PAL I/II, NTSC-M VHF: NZ1~E21, UHF: E21 ~ E69, CATV: S1 ~ S20, HYPER: S21 ~ S47 75Ω

Environment condition	Operating Temperature	0 °C to 40 °C
	Operating Humidity	Less than 80 %
	Storage Temperature	-20 °C to 60 °C
	Storage Humidity	Less than 85 %

Product specifications shown above may be changed without prior notice due to upgrade of product functions.

For the power supply and power consumption, refer to the label attached to the product.

HDMI-DTV supported mode

Resolution	Horizontal Frequency (kHz)	Vertical Frequency (Hz)
720x480	31.47	59.94
	31.5	60.00
720x576	31.25	50
	44.96	59.94
1280x720	45	60.00
	37.5	50.00

NOTE

- In some external device is connected, it may take some time to display the TV screen when you change the resolution.



For any Suggestion, Opinion,
Complaints, Please Call
800 54 in UAE
0800545454 in South Africa
081005454 in Morocco
19960 in Egypt
Other countries, Please contact our
local dealer or log into
<http://www.lgservice.com>

The model and serial numbers of the TV is
located on the back of the TV
Record it below should you ever need service.

MODEL _____

SERIAL _____



LG

Life's Good

MANUEL D'UTILISATION TÉLÉVISEUR LCD

Lisez ce manuel attentivement avant d'allumer votre téléviseur et rangez-le à toutes fins utiles.

LICENCES

Les licences prises en charge peuvent différer selon le modèle. Pour plus d'informations sur les licences, veuillez consulter le site www.lg.com.



HDMI, le logo HDMI et High-Definition Multimedia Interface sont des marques de commerce ou des marques déposées de HDMI Licensing LLC.



REMARQUE

- L'image présentée peut être différente de votre téléviseur.
- Le menu OSD (On Screen Display) de votre TV peut différer légèrement de celui qui est décrit dans ce manuel.
- Les menus et options disponibles peuvent différer de la source d'entrée ou du modèle de produit que vous utilisez.

TABLE DES MATIÈRES

2 LICENCES

4 ASSEMBLAGE ET PRÉPARATION

- 4 Déballage
- 4 Éléments et touches
- 6 Déplacement du téléviseur
- 6 Préparation du téléviseur
 - 6 - Fixation du socle
- 7 - Organisation des câbles
- 8 - Installation sur un meuble
- 9 - Montage mural

10 TÉLÉCOMMANDE

11 VISIONNAGE DE LA TÉLÉVISION

- 11 Raccordement d'une antenne
 - 11 - Accordement d'une antenne
- 11 Première mise en marche du téléviseur
- 11 Visionnage de la télévision
- 12 Gestion des chaînes
 - 12 - Réglage automatique des chaînes
 - 12 - Réglage manuel des chaînes
- 14 - Modification de la liste des chaînes
- 14 - Utilisation des chaînes favorites
- 15 Options supplémentaires
 - 15 - Réglage du format de l'image
- 16 - Utilisation de la liste des sources d'entrée

17 PERSONNALISATION DES RÉGLAGES DU TÉLÉVISEUR

- 17 Le menu CONFIGURATION
- 17 PERSONNALISATION DES RÉGLAGES
 - 17 - Paramètres CONFIG.
 - 18 - Paramètres IMAGE
 - 20 - Paramètres SON

- 22 - Paramètres HEURE
- 22 - Paramètres OPTION

23 RACCORDEMENTS

- 23 Présentation des raccordements
- 24 Raccordement à un récepteur HD, lecteur de DVD ou magnétoscope
 - 24 - Connexion HDMI
 - 24 - Connexion composite
- 25 Raccordement à un système audio
 - 25 - Connexion stéréo externe

26 TÉLÉTEXTE

- 26 Activation/désactivation
- 26 Télétexte Simple
 - 26 - Sélection d'une page
 - 26 - Programmation d'un bouton de couleur en mode LIST
- 27 Télétexte Top
 - 27 - Sélection d'une page, d'un groupe ou d'un bloc
 - 27 - Sélection directe d'une page
- 27 Télétexte Fastext
 - 27 - Sélection d'une page
- 27 Fonction spéciale de télétexte

28 ENTRETIEN

- 28 Nettoyage de votre téléviseur
 - 28 - Écran et cadre
 - 28 - Meuble et socle
 - 28 - Cordon d'alimentation
- 28 Prévention du phénomène de rémanence de l'image sur l'écran du téléviseur

29 DÉPANNAGE

31 SPÉCIFICATIONS

ASSEMBLAGE ET PRÉPARATION

Déballage

Vérifiez que vous disposez des accessoires suivants dans le carton. S'il vous manque un accessoire, contactez le revendeur auprès duquel vous avez acheté le produit. Les illustrations dans ce manuel peuvent être différentes de votre produit.

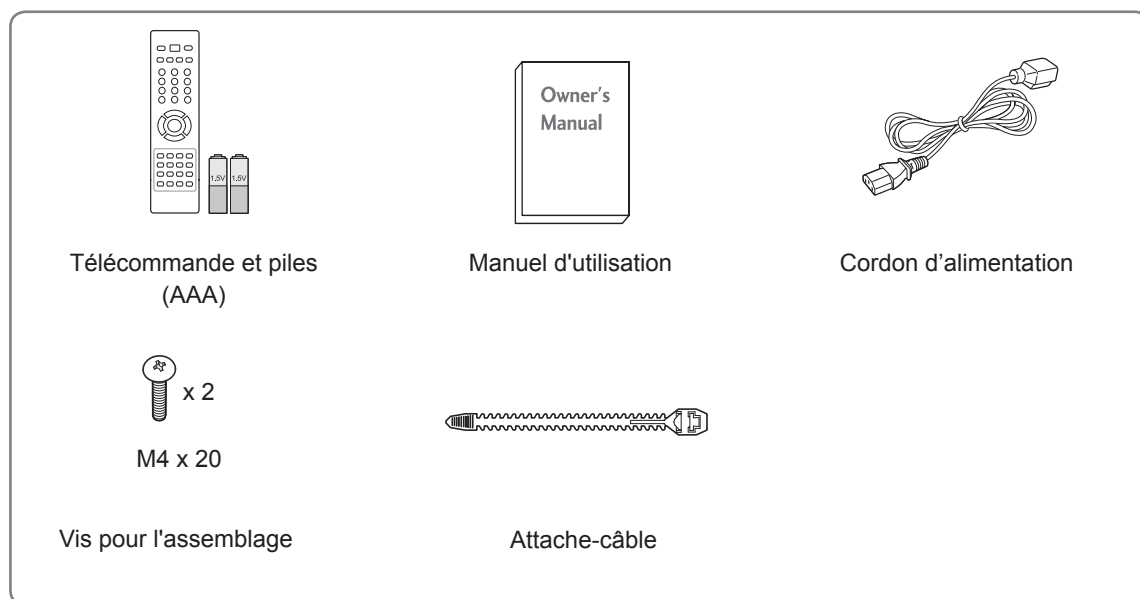

⚠ ATTENTION

- Pour votre sécurité et pour la durée de vie du produit, n'utilisez aucun accessoire piraté.
- Tout dommage ou blessure découlant de l'utilisation d'accessoires piratés n'est pas couvert par la garantie.

Éléments et touches

- L'image présentée peut être différente de votre téléviseur.

ⓘ REMARQUE

- Le téléviseur peut être mis en mode veille pour réduire la consommation d'électricité. Éteindre le téléviseur lorsqu'on ne le regarde pas afin de réduire la consommation d'énergie.
- Vous pouvez réduire considérablement la consommation d'énergie en utilisation en diminuant la luminosité de l'écran, ce qui réduira le coût de fonctionnement global.

⚠ ATTENTION

- Ne marchez pas sur le socle en verre et ne le soumettez pas à des chocs. Il pourrait se briser et provoquer des blessures dues aux fragments de verre, ou bien le téléviseur pourrait tomber.
- Ne tirez pas le téléviseur vers vous. Vous pourriez endommager le sol ou le téléviseur.

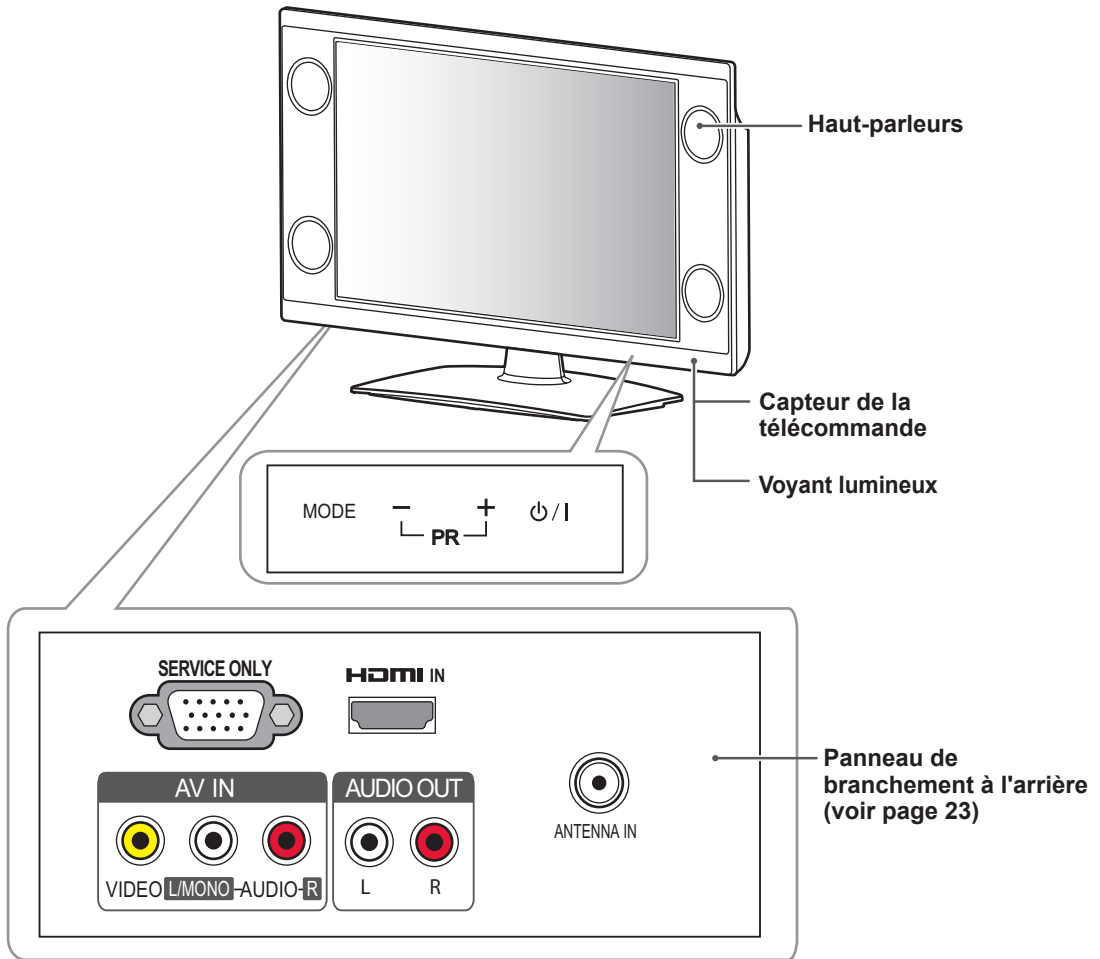

Bouton	Description														
⏻ / I	Permet d'allumer ou d'éteindre le téléviseur.														
MODE	Permet la sélection du volume, des sources, du mode d'image, du mode de son, du format d'affichage et de la recherche auto.														
- PR +	<p>Faire défiler les chaînes enregistrées. Réglage du volume sélectionné du MODE, des sources, du mode d'image, du mode de son, du format d'affichage et de la recherche auto.</p> <div style="display: flex; align-items: flex-start;"> <div style="border: 1px solid black; padding: 5px; margin-right: 10px;"> <p>✓ Volume</p> <p>Sources</p> <p>Mode d'image</p> <p>Mode de son</p> <p>Format d'affichage</p> <p>Recherche Auto.</p> <p>+ OK - ▼</p> </div> <div> <p>① Appuyez sur le bouton – pour sélectionner le menu souhaité.</p> <p>② Appuyez sur le bouton + pour accéder au menu sélectionné.</p> <p>③ Appuyez sur le bouton MODE pour retourner à un écran normal. * Lorsque vous utilisez cette fonction, appuyez sur le bouton MODE pour retourner au menu précédent.</p> </div> </div> <table border="1" style="width: 100%; margin-top: 10px;"> <thead> <tr> <th>Menu</th> <th>Bouton</th> </tr> </thead> <tbody> <tr> <td>Volume</td> <td>+ : Augmenter le volume / - : Baisser le volume</td> </tr> <tr> <td>Sources</td> <td>+ : Sélection du mode / - : Faire dérouler le menu</td> </tr> <tr> <td>Image</td> <td></td> </tr> <tr> <td>Son</td> <td>+ : Faire dérouler le menu vers la droite - : Faire dérouler le menu vers la gauche</td> </tr> <tr> <td>Format d'affichage</td> <td></td> </tr> <tr> <td>Recherche Auto.</td> <td>+ : Recherche de la canal / - : Arrêt de la recherche de la canal</td> </tr> </tbody> </table>	Menu	Bouton	Volume	+ : Augmenter le volume / - : Baisser le volume	Sources	+ : Sélection du mode / - : Faire dérouler le menu	Image		Son	+ : Faire dérouler le menu vers la droite - : Faire dérouler le menu vers la gauche	Format d'affichage		Recherche Auto.	+ : Recherche de la canal / - : Arrêt de la recherche de la canal
Menu	Bouton														
Volume	+ : Augmenter le volume / - : Baisser le volume														
Sources	+ : Sélection du mode / - : Faire dérouler le menu														
Image															
Son	+ : Faire dérouler le menu vers la droite - : Faire dérouler le menu vers la gauche														
Format d'affichage															
Recherche Auto.	+ : Recherche de la canal / - : Arrêt de la recherche de la canal														

Déplacement du téléviseur

Avant de déplacer ou soulever le téléviseur, lisez les instructions suivantes pour éviter d'abîmer le téléviseur et pour le transporter en toute sécurité quels que soient son type et sa taille.



ATTENTION

- Éviter de toucher l'écran en permanence car cela peut l'endommager.
- Il est recommandé de transporter le téléviseur dans le carton ou les matériaux d'emballage d'origine.
- Avant de déplacer ou soulever le téléviseur, débranchez le cordon d'alimentation et tous les câbles.
- Lorsque vous portez le téléviseur, orientez l'arrière vers vous afin de ne pas rayer l'écran.



- Tenez fermement le haut et le bas du cadre du téléviseur. Veillez à ne pas le tenir par la partie transparente, le haut-parleur ou la grille du haut-parleur.

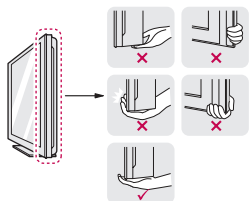

- Il faut être au moins 2 pour déplacer un grand téléviseur.
- Pour transporter le téléviseur, tenez-le comme illustré ci-dessous.

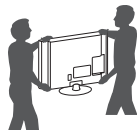

- Lorsque vous transportez le téléviseur, veillez à éviter les secousses et les vibrations excessives.
- Transportez toujours le téléviseur à la verticale ; ne l'inclinez pas vers la gauche ou la droite ni à plat.

Préparation du téléviseur

Installez votre téléviseur sur un socle et posez-le sur un meuble ou fixez-le au mur.

Fixation du socle

Si vous ne fixez pas l'écran sur le mur, suivez les instructions suivantes pour l'attacher au support.



ATTENTION

- Serrez les vis à fond pour éviter que le téléviseur ne bascule vers l'avant. Ne serrez pas trop fort.

- 1 Posez le téléviseur face vers le bas sur une surface plane.

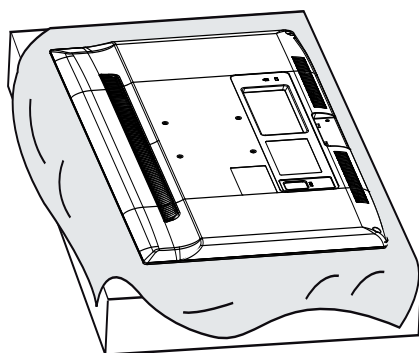

ATTENTION

- Disposez un tapis de mousse ou un tissu doux sur la surface afin de protéger l'écran contre tout endommagement. Vérifiez qu'aucun objet n'est appuyé contre l'écran.

- 2 Assemblez le **montant** et le **socle** du téléviseur.

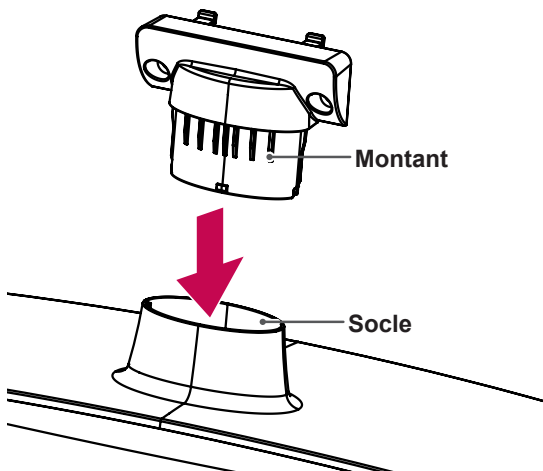

3 Fixez le téléviseur comme indiqué.

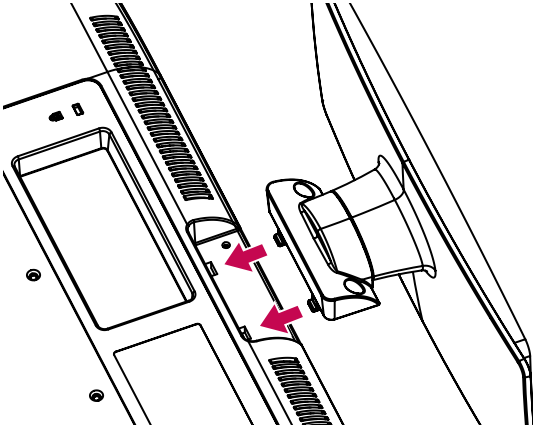

4 Fixez le socle au téléviseur à l'aide des 2 vis.

Vis pour l'assemblage	Nombre de vis
M4 x 20	2

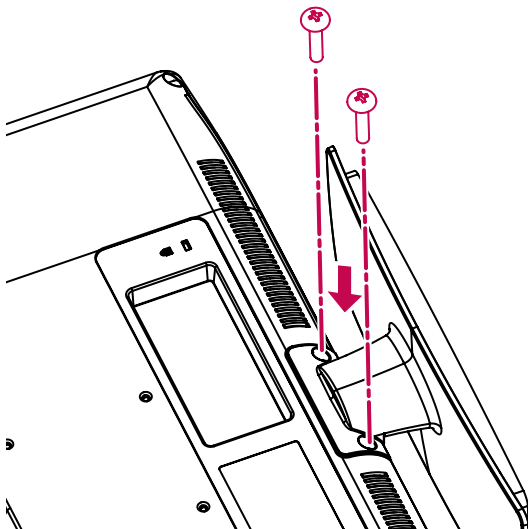

Organisation des câbles

Regroupez et liez les câbles à l'aide de l'**attache-câble**.

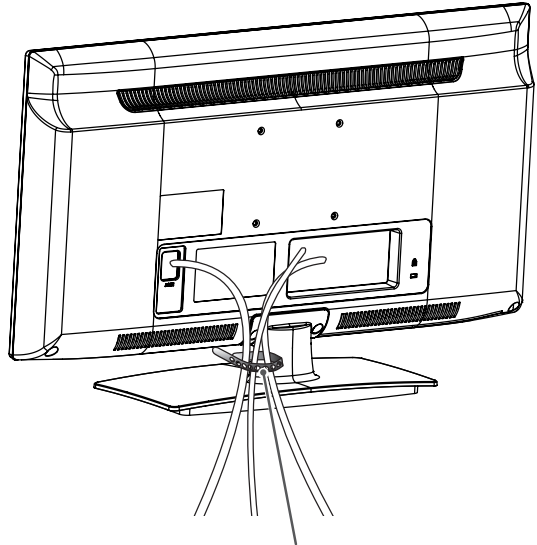

Attache-câble



ATTENTION

- Ne déplacez pas le téléviseur en le tenant par l'**attache-câble**, car ceux-ci pourraient se casser, ce qui endommagerait le téléviseur.

Installation sur un meuble

- 1 Soulevez le téléviseur à la verticale et posez-le sur un meuble.

- Laissez un espace de 10 cm (au minimum) par rapport au mur pour assurer une ventilation

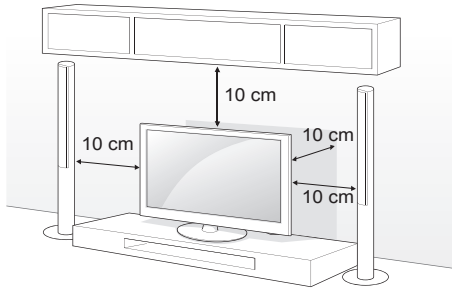

- 2 Branchez le cordon d'alimentation dans une prise murale.

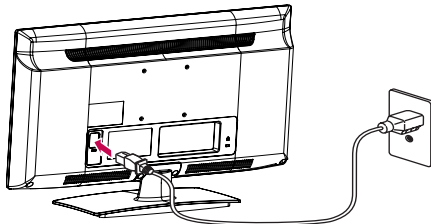

ATTENTION

- Ne pas placer le téléviseur à proximité ou sur une source de chaleur. Il risque de prendre feu ou d'autres dommages peuvent en résulter.

Utilisation du système de sécurité Kensington

(Cette fonction n'est pas disponible sur tous les modèles.)
Le connecteur du système de sécurité Kensington est situé à l'arrière du téléviseur. Pour plus d'informations sur l'installation et l'utilisation, reportez-vous au manuel fourni avec le système de sécurité Kensington ou consultez le site <http://www.kensington.com>.

Reliez le câble du système de sécurité Kensington entre le téléviseur et un meuble.

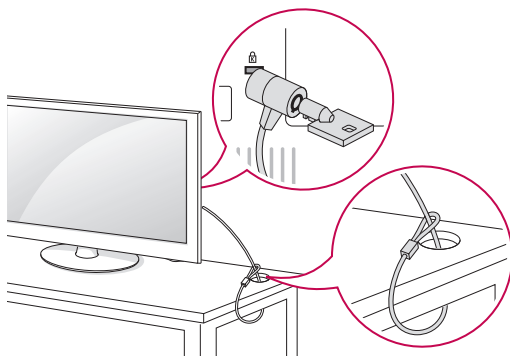

Fixation du téléviseur à un mur

(Cette fonction n'est pas disponible sur tous les modèles.)

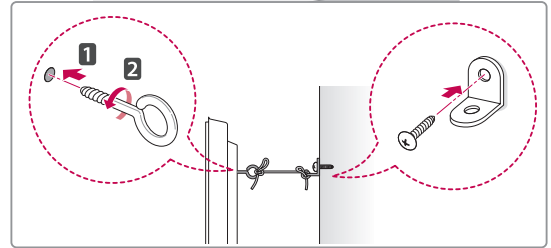
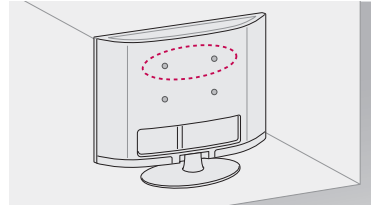

- 1 Insérez et serrez les boulons à œillet ou les supports et boulons à l'arrière du téléviseur.
- Si des boulons se trouvent déjà dans les trous prévus pour les boulons à œillet, commencez par les retirer.
- 2 Montez le support mural avec les boulons au mur.
Faites correspondre l'emplacement du support mural avec les boulons à œillet à l'arrière du téléviseur.
- 3 Reliez les boulons à œillet et le support mural par une corde robuste.
Veillez à tendre la corde afin qu'elle soit bien horizontale.



ATTENTION

- Empêchez les enfants de monter sur le téléviseur et de s'y suspendre.



REMARQUE

- Utilisez un meuble ou une armoire suffisamment solide et large pour supporter le téléviseur en toute sécurité.

Montage mural

Attacher soigneusement un support de fixation au mur sur le panneau arrière de l'écran et installer le support de fixation sur un mur plein perpendiculaire au sol. Si vous devez fixer le téléviseur à d'autres matériaux de construction, contactez un technicien qualifié.

LG vous recommande de faire appel à un installateur qualifié pour fixer l'appareil au mur.

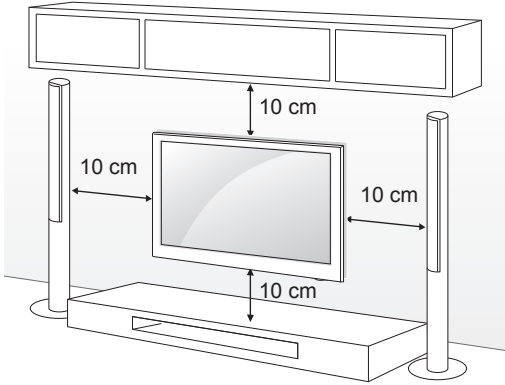

Vérifiez si les vis et le support de fixation au mur sont conformes aux standards VESA. Les dimensions standard des kits de montage mural sont données dans le tableau ci-dessous.

Support de montage mural (à acheter séparément)

Modèle	22LK2**
VESA (A x B)	100 x 100
Vis standard	M4
Nombre de vis	4
Support de montage mural	LSW100B, LSW100BG

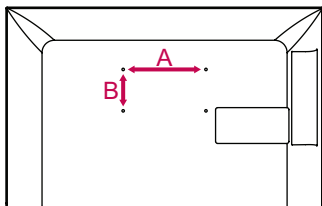
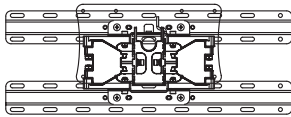

! ATTENTION

- Débranchez d'abord l'alimentation, puis déplacez ou installez le téléviseur. Sinon, cela pourrait entraîner un choc électrique.
- Si vous fixez l'écran au plafond ou sur un mur incliné, il risque de tomber et de gravement blesser quelqu'un. Utiliser un support de fixation au mur agréé par LG et contactez un revendeur ou un technicien qualifié.
- Ne serrez pas excessivement les vis, car vous risqueriez d'endommager le téléviseur et d'annuler votre garantie.
- Utiliser des vis et un support de fixation au mur conformes aux standards VESA. Tout dommage ou blessure découlant d'une mauvaise utilisation ou de l'utilisation d'un accessoire incorrect n'est pas couvert par la garantie.

! REMARQUE

- Utilisez les vis répertoriées dans les spécifications de la norme VESA.
- Le kit de montage mural inclut un manuel d'installation et les pièces nécessaires.
- La longueur des vis peut varier en fonction du montage mural. Veillez à utiliser la longueur appropriée.
- Pour de plus amples informations, consulter le manuel fourni avec le support de fixation au mur.

TÉLÉCOMMANDE

Les descriptions dans ce manuel sont données par rapport aux touches de la télécommande.

Veuillez lire ce guide attentivement afin d'utiliser correctement votre téléviseur.

Pour remplacer les piles, ouvrez le couvercle du compartiment des piles, insérez deux piles de 1,5 V de type AAA en respectant la polarité ⊕ et ⊖, et refermez le couvercle. Veuillez à orienter la télécommande vers le capteur de la télécommande sur le téléviseur.

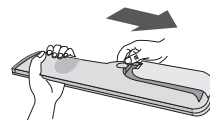

Pour retirer les piles, procédez à l'inverse de leur insertion.



ATTENTION

- Ne mélangez pas des piles neuves et des piles usagées, car cela pourrait endommager la télécommande.

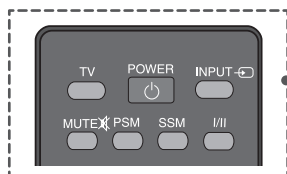

⏻ (marche/arrêt)

Permet d'allumer ou d'éteindre le téléviseur.

TV

Permet de retour à l'écran TV à partir de n'importe quel mode.

INPUT (voir page 16)

Permet de changer la source d'entrée.

MUTE

Permet de mettre le son en sourdine.

PSM

Permet la mémorisation de vos réglages image préférés.

SSM

Permet la mémorisation de vos réglages audio préférés.

I/II (voir page 21)

Permet la sélection de la sortie audio.

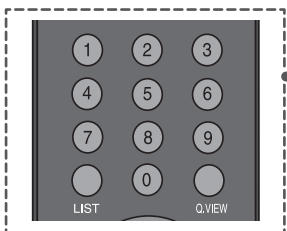

Boutons de 0 à 9

Permet de sélectionner le programme.

Permet de sélectionner des points numérotés d'un menu.

LIST (voir page 14)

Permet d'afficher la liste des chaînes mémorisées.

Q.VIEW

Permet de revenir à la chaîne visionnée précédemment.

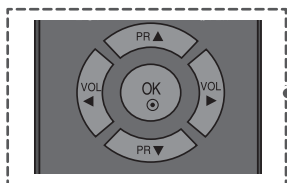

Touches de navigation (gauche/droite/haut/bas)

Permettent de parcourir les menus ou les options.

Permet de régler le niveau du volume.

Permet de sélectionner le programme.

OK

Permet de sélectionner les menus ou les options et de confirmer vos réglages.



MENU (voir page 17)

Permet de sélectionner un menu.

SLEEP

Permet de régler la minuterie.

RATIO (voir page 15)

Permet de redimensionner une image.

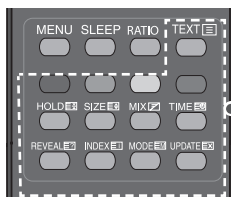

Touches de commande

Ces boutons sont utilisés pour le Télétexte (uniquement pour les modèles équipés du TELETEXT) ou Edition des chaînes.

Touches du télétexte (voir page 26)

Ces touches sont utilisées pour le télétexte.

Pour plus de détails, reportez-vous à la section "Télétexte".

VISIONNAGE DE LA TÉLÉVISION

Raccordement d'une antenne

Brancher une antenne pour regarder la télévision en respectant ce qui suit.

Pour éviter tout endommagement, raccordez le cordon d'alimentation à la prise secteur uniquement lorsque tous les raccordements entre les périphériques sont effectués.

Accordement d'une antenne

Brancher le téléviseur à la prise antenne murale avec le câble RF (75 Ω).

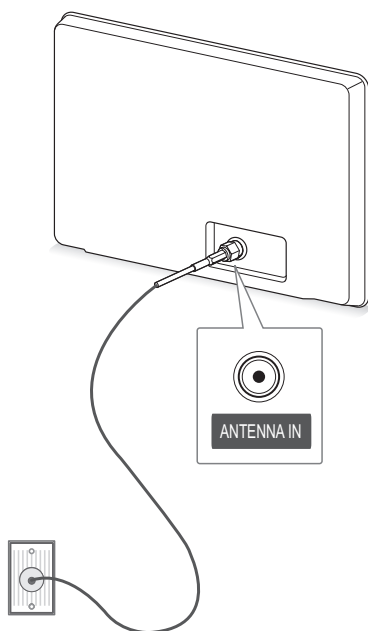

Prise d'antenne murale

! REMARQUE

- Utiliser un séparateur de signaux pour utiliser plus de 2 téléviseurs.
- Si l'image est de faible qualité, installer un amplificateur de signaux pour améliorer la qualité de l'image.
- Si l'image est de faible qualité avec un branchement sur l'antenne, déplacer cette dernière pour corriger la direction.
- Aucun convertisseur ni câble d'antenne n'est fourni.

Première mise en marche du téléviseur

Lorsque vous allumez le téléviseur la première fois, l'écran de réglage initial apparaît. Sélectionnez une langue et personnalisez les réglages de base.

- 1 Branchez le cordon d'alimentation dans une prise secteur.
- 2 En mode veille, appuyez sur la touche **⏻ (marche/arrêt)** pour allumer le téléviseur. L'écran de réglage initial apparaît si vous allumez le téléviseur pour la première fois.

! REMARQUE

- Vous pouvez également accéder aux **Réglages d'usine** en passant par le menu **Option**.

- 3 Suivez les instructions à l'écran pour personnaliser les réglages de votre téléviseur en fonction de vos préférences.

Langue



Sélectionnez une langue d'affichage.

Recherche auto.

Recherchez et mémorisez automatiquement les chaînes disponibles.

- 4 Lorsque les réglages de base sont terminés, appuyez sur la touche **OK**.

! REMARQUE

- Si vous ne procédez pas au réglage initial, il apparaîtra chaque fois que vous allumerez le téléviseur.
- Débranchez le cordon d'alimentation de la prise secteur lorsque vous n'utilisez pas le téléviseur pendant une longue période.

- 5 Pour éteindre le téléviseur, appuyez sur la touche **⏻ (marche/arrêt)**.

Visionnage de la télévision

- 1 En mode veille, appuyez sur la touche **⏻ (marche/arrêt)** pour allumer le téléviseur.
- 2 Appuyez sur la touche **INPUT** et sélectionnez **TV**.
- 3 Pour éteindre le téléviseur, appuyez sur la touche **⏻ (marche/arrêt)**. Le téléviseur passe en mode veille.

Gestion des chaînes

Réglage automatique des chaînes

Utilisez cette option pour trouver et mémoriser automatiquement toutes les chaînes disponibles. Lorsque vous lancez la programmation automatique, toutes les informations de service précédemment enregistrées seront supprimées.

- 1 Appuyez sur **MENU** et les boutons de navigation pour accéder à **CONFIG..**
- 2 Appuyez sur les boutons de navigation pour sélectionner **Recherche auto.**
- 3 Sélectionnez **Validation** et appuyez sur les touches de navigation pour accéder à **Système**. Sélectionnez le système souhaité.
- 4 Appuyez sur les boutons de navigation pour accéder à **Mémoire** et sélectionnez le numéro initial du programme.
- 5 Appuyez sur les boutons de navigation pour accéder à **Recherche** et sélectionnez **Démarrage** pour démarrer le réglage automatique.
Le téléviseur recherche et mémorise automatiquement les chaînes disponibles.
- 6 Pour revenir au menu précédent, appuyez sur le bouton **MENU**.

Réglage manuel des chaînes

Le réglage manuel vous permet d'ajuster et de classer manuellement les chaînes dans l'ordre de votre choix.

- 1 Appuyez sur **MENU** et les boutons de navigation pour accéder à **CONFIG..**
- 2 Appuyez sur les boutons de navigation pour sélectionner **Recherche manuelle.**
- 3 Appuyez sur les boutons de navigation pour sélectionner **Mémoire.**
- 4 Appuyez sur les boutons de navigation ou les touches numériques pour sélectionner la chaîne de votre choix.
- 5 Appuyez sur les boutons de navigation pour sélectionner **Système.**
- 6 Appuyez sur les boutons de navigation pour sélectionner **Système TV.**
- 7 Appuyez sur les boutons de navigation pour accéder à **Tuner.**
- 8 Appuyez sur les boutons de navigation pour sélectionner **V/UHF** ou **Câble.**
- 9 Appuyez sur les boutons de navigation pour sélectionner **Canal.**
Appuyez sur les boutons de navigation et sélectionnez alors le numéro de chaîne souhaitée via ces boutons ou avec les boutons de numéro.
- 10 Appuyez sur les boutons de navigation pour sélectionner **Recherche.**
- 11 Appuyez sur les boutons de navigation pour faire défiler les menus et lancer la recherche.
- 12 Appuyez sur **OK** pour le mémoriser.
- 13 Pour revenir au menu précédent, appuyez sur le bouton **MENU**.



REMARQUE

- Pour enregistrer un autre canal, répétez les étapes 3 à 11.

Attribution d'un nom de chaîne

Vous pouvez attribuer un nom de chaîne de cinq caractères à chaque numéro de chaîne.

- 1 Appuyez sur **MENU** et les boutons de navigation pour accéder à **CONFIG..**
- 2 Appuyez sur les boutons de navigation pour sélectionner **Recherche manuelle**.
- 3 Appuyez sur les boutons de navigation pour sélectionner **Nom**.
- 4 Appuyez sur les touches de navigation pour sélectionner la position, choisissez le deuxième caractère et poursuivez ainsi. Vous pouvez utiliser n'importe quelle lettre de l'alphabet, tous les chiffres de 0 à 9, les signes +/- et le caractère d'espace. Appuyez ensuite sur la touche **OK**.
- 5 Appuyez sur **OK** pour le mémoriser.
- 6 Pour revenir au menu précédent, appuyez sur la touche **MENU**.

Réglage fin

Le réglage fin n'est normalement nécessaire que si la réception est mauvaise.

- 1 Appuyez sur **MENU** et les boutons de navigation pour accéder à **CONFIG..**
- 2 Appuyez sur les boutons de navigation pour sélectionner **Recherche manuelle**.
- 3 Appuyez sur les boutons de navigation pour sélectionner **Réglage fin**.
- 4 Appuyez sur les boutons de navigation pour affiner les réglages afin d'obtenir la meilleure qualité d'image et de son.
- 5 Appuyez sur **OK** pour le mémoriser.
- 6 Pour revenir au menu précédent, appuyez sur la touche **MENU**.

Modification de la liste des chaînes

Lorsqu'un numéro de chaîne est ignoré, vous ne pourrez pas le sélectionner à l'aide de la touche **P ▲▼** pendant le visionnage de la télévision.

Si vous voulez sélectionner la chaîne ignorée, saisissez directement son numéro à l'aide des touches numérotées ou sélectionnez-la dans le menu Edition des chaînes.

Cette fonction vous permet d'ignorer les chaînes mémorisées.

Vous pouvez modifier le numéro de chaîne à l'aide de la fonction "Déplacer", à condition que l'option "Numérotation Automatique" soit désélectionnée lorsque vous lancez la recherche automatique.

- 1 Appuyez sur **MENU** et les boutons de navigation pour accéder à **CONFIG..**
- 2 Appuyez sur les touches de navigation pour sélectionner **Edition des chaînes**.
- 3 Sélectionnez **Validation** et supprimez les chaînes en utilisant les boutons présentés dans le tableau ci-dessous.

Bouton	Description
Bouton rouge	Suppression d'une chaîne. Il faut appuyer deux fois sur le bouton rouge. La chaîne sélectionnée est supprimée, toutes les chaînes dont le numéro précède celui qui a été supprimé remonte de un dans la liste.
Bouton vert	Déplacer une chaîne. Appuyez à nouveau sur le bouton vert pour déclencher cette fonction.
Bouton bleu	Sélection d'un numéro de chaîne à ignorer. Appuyez à nouveau sur le bouton bleu pour lancer la chaîne ignorée.

- 4 Pour revenir au menu précédent, appuyez sur la touche **MENU**.

Sélection d'une chaîne dans la liste des chaînes

- 1 Appuyer sur **LIST** pour accéder à la liste des chaînes.
- 2 Appuyez sur les boutons de navigation et sélectionnez alors le numéro de chaîne souhaitée puis validez avec **OK**.
- 3 Pour revenir au menu précédent, appuyez sur la touche **LIST**.

! REMARQUE

- Vous pouvez trouver certaines chaînes marquées en bleu. Elles ont été réglées de sorte à être ignorées par la programmation automatique ou dans le mode d'édition des chaînes.
- Si le numéro de chaîne est affiché dans la liste de chaînes (pour certaines chaînes), cela signifie qu'aucun nom n'a été spécifié.

Utilisation des chaînes favorites

Ajouter les chaînes que vous regardez fréquemment à la liste des favoris.

- 1 Appuyez sur **MENU** et les boutons de navigation pour accéder à **CONFIG..**
- 2 Appuyez sur les boutons de navigation pour sélectionner **Chaîne préférées**.
- 3 Appuyez sur les boutons de navigation ou les boutons numériques pour sélectionner le programme souhaité.
- 4 Pour mémoriser d'autres chaînes, répétez les 3 étapes. Vous pouvez vous mémoriser 8 chaînes au maximum.
- 5 Pour revenir au menu précédent, appuyez sur la touche **MENU**.

! REMARQUE

- Appuyez sur le bouton jaune pour accéder directement au programme favori enregistré. Appuyez à nouveau sur le bouton jaune pour déplacer le programme favori enregistré.

Options supplémentaires

Réglage du format de l'image

Appuyez sur la touche **RATIO** pendant que vous regardez la télévision pour redimensionner l'image à sa taille optimale.

! REMARQUE

- Vous pouvez également redimensionner l'image en sélectionnant l'option **Format d'affichage** dans le menu **Image**.
 - Vous pouvez choisir une grande dimension en utilisant les boutons de navigation.
- **16:9**: redimensionne l'image sur toute la largeur de l'écran.
(Cette fonction marche en mode RF/AV/HDMI.)



- **Format original**: lorsque votre téléviseur reçoit un signal d'écran large, il passe automatiquement au format de diffusion de l'image.



- **4:3**: Redimensionner les images au standard précédent 4:3.
(Cette fonction marche en mode RF/AV/HDMI.)



- **14:9** : ce mode vous permet de visualiser une image au format 14:9 ou un programme de télévision général. L'écran 14:9 s'affiche de la même façon que le format 4:3, mais est agrandi en haut et en bas.

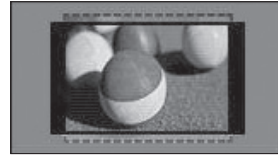

- **Zoom 1** : La sélection suivante vous permet d'afficher l'image sans aucune altération alors qu'elle est en plein écran. Toutefois le bord supérieur et inférieur de l'image est coupé.
(Cette fonction marche en mode RF/AV.)

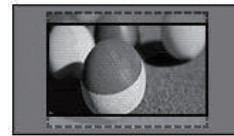

- **Zoom 2** : Sélectionnez Zoom 2 lorsque vous voulez que l'image soit altérée, élargie horizontalement et coupée verticalement.
L'image est un compromis entre altération et plein écran.
(Cette fonction marche en mode RF/AV.)



! REMARQUE

- Si vous agrandissez ou réduisez une image, elle risque d'être déformée.

Utilisation de la liste des sources d'entrée

Sélection d'une source d'entrée

- 1 Appuyez sur la touche **Input** pour accéder aux sources d'entrée.
 - L'appareil connecté s'affiche pour chaque source d'entrée.
- 2 Appuyez sur les touches de navigation ou la touche Input pour accéder à l'une des sources d'entrée, puis appuyez sur **OK**.
 - L'image présentée peut être différente de votre téléviseur.





Source
TV
AV
HDMI
▲▼ OK

Source d'entrée	Description
TV	Regarder la télévision par diffusion satellite et câble numérique.
AV	Regarder une vidéo avec un magnétoscope ou un autre périphérique.
HDMI	Regarder une vidéo avec HTS ou un autre périphérique à haute définition.

PERSONNALISATION DES RÉGLAGES DU TÉLÉVISEUR

Le menu CONFIGURATION

- 1 Appuyez sur **MENU** et les touches de navigation pour sélectionner l'un des menus suivants, puis appuyez sur **OK**.
- 2 Appuyez sur les touches de navigation pour sélectionner le paramètre ou l'option de votre choix, puis appuyez sur **OK**.
- 3 Pour revenir au menu précédent, appuyez sur la touche **MENU**.

Menu		Description
	CONFIG.	Pour configurer et éditer les chaînes
	IMAGE	Pour régler la taille, la qualité ou les effets de l'image
	SON	Pour régler la qualité audio, les effets sonores ou le niveau du volume
	HEURE	Pour régler l'heure, la date ou la minuterie
	OPTION	Pour personnaliser les réglages généraux

PERSONNALISATION DES RÉGLAGES

Paramètres CONFIG.

- 1 Appuyez sur **MENU** et les boutons de navigation pour accéder à **CONFIG.**.
- 2 Appuyez sur les touches de navigation pour sélectionner le paramètre ou l'option de votre choix, puis appuyez sur **OK**.
- 3 Pour revenir au menu précédent, appuyez sur la touche **MENU**.

- L'image présentée peut être différente de votre téléviseur.

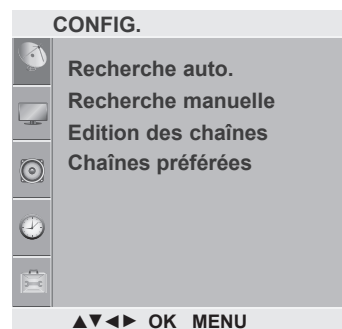

Les paramètres disponibles pour les chaînes sont décrits ci-dessous.:

Paramètres	Description
Recherche auto.	Règle et stocke tous les programmes disponibles à l'aide d'antennes. (voir page 12)
Recherche manuelle	Permet de rechercher et mémoriser manuellement les chaînes de votre choix. (voir page 12)
Édition des chaînes	Modifier les chaînes. (voir page 14)
Chaînes préférées	Sélectionnez directement vos chaînes favorites. (voir page 14)

Paramètres IMAGE

- 1 Appuyez sur **MENU** et les boutons de navigation pour accéder à **IMAGE**.
- 2 Appuyez sur les touches de navigation pour sélectionner le paramètre ou l'option de votre choix, puis appuyez sur **OK**.
- 3 Pour revenir au menu précédent, appuyez sur la touche **MENU**.

- L'image présentée peut être différente de votre téléviseur.

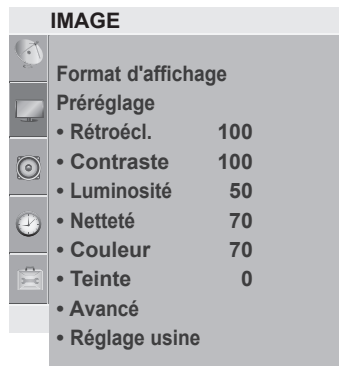

Les paramètres d'image disponibles sont décrits ci-dessous.

Paramètre	Description
Format d'affichage	Change la taille de l'image pour qu'elle s'affiche à son format optimal (voir page 15).
Préréglage	Sélectionnez l'un des préréglages ou personnalisez les options dans chaque mode pour obtenir les meilleures performances de votre téléviseur. Vous pouvez aussi personnaliser les options avancées de chaque mode.
Mode	
Vif	Ajuste l'image vidéo pour l'environnement des magasins en optimisant le contraste, la luminosité, les couleurs et la netteté.
Standard	Ajuste l'image pour l'environnement normal.
Cinéma	Permet d'optimiser le look cinématographique des images vidéo pour regarder des films comme au cinéma.

Options d'image basiques

Paramètre	Description
Rétroécl.	Ajuste la luminosité de l'écran en contrôlant le rétroéclairage de l'écran LCD. Si vous diminuez le niveau de luminosité, l'écran s'assombrit et la consommation d'énergie est réduite sans perte du signal vidéo.
Contraste	Augmente ou diminue le gradient du signal vidéo. Vous pouvez utiliser l'option Contraste lorsque les parties claires de l'image sont saturées.
Luminosité	Ajuste le niveau de base du signal dans l'image.
Netteté	Ajuste le niveau de netteté des contours entre les parties claires et sombres de l'image. Plus le niveau est bas, plus l'image est estompée.
Couleur	Ajuste l'intensité de toutes les couleurs.
Teinte	Ajuste l'équilibre entre les niveaux de rouge et de vert.
Avancé	Personnalise les options avancées.
Réglage usine	Rétablit les valeurs d'usine des options pour chaque mode.

Options d'image avancées

Paramètre	Description
Contraste Dynamique	Règle le contraste pour qu'il reste au meilleur niveau en fonction de la luminosité de l'écran. L'image est améliorée en éclaircissant les parties claires et en assombrissant les parties sombres.
Couleur Dynamique	Règle les couleurs de l'écran pour qu'elles paraissent plus vives, plus riches et plus claires. Cette fonction améliore la teinte, la saturation et la luminosité, de sorte que le rouge, le bleu, le vert et le blanc semblent plus vifs.
Réduction du bruit	Réduit les bruits parasites à l'écran sans compromettre la qualité vidéo.
Niveau noir	Règle le niveau de noir de l'écran au niveau approprié. Cette fonction est disponible dans les modes suivants: RF, AV ou HDMI. » Bas : assombrit le reflet de l'écran. » Haut : éclaircit le reflet de l'écran.
Mode Cinéma	Donne un aspect plus naturel aux clips vidéo enregistrés dans un film. Cette fonctionnalité marche uniquement en mode RF ou AV 480i/576i.
Temp. de couleur	Régler sur chaud afin d'intensifier les couleurs chaudes comme le rouge, ou régler sur froid afin d'obtenir une image avec plus de bleu. Vous pouvez contrôler le rouge, vert et bleu pour régler les détails de couleur.

Paramètres SON

- 1 Appuyez sur **MENU** et les boutons de navigation pour accéder à **SON**.
- 2 Appuyez sur les touches de navigation pour sélectionner le paramètre ou l'option de votre choix, puis appuyez sur **OK**.
- 3 Pour revenir au menu précédent, appuyez sur la touche **MENU**.

- L'image présentée peut être différente de votre téléviseur.

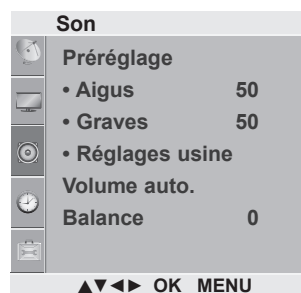

Les paramètres audio disponibles sont décrits ci-dessous.

Paramètre	Description	
Préréglage	Sélectionnez l'un des préréglages du son ou personnalisez les options pour chaque mode.	
	Mode	
	Standard	Sélectionnez cette valeur lorsque vous voulez un son de qualité standard.
	Musique	Sélectionnez cette valeur lorsque vous écoutez de la musique.
	Cinéma	Sélectionnez cette valeur lorsque vous regardez un film.
	Option	
	Aigus	Contrôle les sons dominants dans la sortie. Si vous augmentez les aigus, la gamme des fréquences plus élevées sera augmentée dans la transmission du son.
Graves	Contrôle les sons bas dans la sortie. Si vous augmentez les graves, la gamme des fréquences plus basses sera augmentée dans la transmission du son.	
Réglages usine	Rétablit les préréglages du son aux valeurs par défaut.	
Volume auto.	Active la fonction de volume automatique afin que le niveau de volume reste identique chaque fois que vous changez de chaîne. Il se peut toutefois que le niveau du volume change en fonction des différentes conditions du signal des chaînes émettrices.	
Balance	Règle la balance entre les haut-parleurs droit et gauche en fonction de votre environnement.	

Cette fonction dépend des conditions de diffusion de chaque pays et peut ne pas être applicable.

Réception stéréo/double (en mode analogique uniquement)

Lorsqu'un programme est sélectionné, les informations audio de la chaîne apparaissent avec le numéro du programme et le nom de la chaîne.

- 1 Appuyez sur le bouton I/II pour sélectionner le menu **Multi Audio**.

Diffusion	Affichage à l'écran
Mono	MONO
Stéréo	STÉRÉO
Double	DUAL I , DUAL II , DUAL I + II
NICAM	NICAM

- **Sélection du son mono**

Si le signal stéréo est faible en réception, vous pouvez passer en son mono. La réception mono améliore la clarté du son.

- **Sélection de la langue pour les émissions en double langue**

Si un programme peut être reçu dans deux langues, vous pouvez sélectionner DUAL I, DUAL II ou DUAL I+II.

DUAL I	Envoie la langue de diffusion principale aux haut-parleurs.
DUAL II	Envoie la langue de diffusion secondaire aux haut-parleurs.
DUAL I+II	Envoie une langue distincte à chaque haut-parleur.

Réception Nicam

Si le téléviseur est équipé d'un récepteur NICAM (Near Instantaneous Companding Audio Multiplex), vous pouvez recevoir le son numérique NICAM de haute qualité.

Vous pouvez sélectionner la sortie du son en fonction du type d'émission reçu.

- 1 Lors de la réception du son mono **NICAM**, vous pouvez sélectionner l'option **NICAM MONO** ou **FM MONO**.
- 2 Lors de la réception du son stéréo **NICAM**, vous pouvez sélectionner l'option **NICAM STEREO** ou **FM MONO**. Si le signal stéréo est faible, passez en **FM MONO**.
- 3 Lors de la réception du son **NICAM** double, vous pouvez sélectionner **NICAM DUAL I**, **NICAM DUAL II**, **NICAM DUAL I+II** ou **FM MONO**.

Sélection de la sortie audio des haut-parleurs

En mode AV, Composant, RGB et HDMI, vous pouvez sélectionner le son en sortie sur les haut-parleurs gauche et droite.

Sélectionnez la sortie du son.

L+R: le signal audio de l'entrée L est envoyé au haut-parleur de gauche et le signal audio de l'entrée R est envoyé au haut-parleur de droite.

L+L: le signal audio de l'entrée L est envoyé aux haut-parleurs gauche et droite.

R+R: le signal audio de l'entrée R est envoyé aux haut-parleurs gauche et droite.

Paramètres HEURE

- 1 Appuyez sur **MENU** et les boutons de navigation pour accéder à **HEURE**.
- 2 Appuyez sur les touches de navigation pour sélectionner le paramètre ou l'option de votre choix, puis appuyez sur **OK**.
- 3 Pour revenir au menu précédent, appuyez sur la touche **MENU**.

- L'image présentée peut être différente de votre téléviseur.



Les paramètres d'heure disponibles sont décrits ci-dessous.

Paramètre	Description
Horloge	Réglez l'heure.
Heure d'arrêt/ Heure de marche	Permet de définir l'heure à laquelle le téléviseur s'éteint ou s'allume automatiquement. Pour utiliser cette fonction, vous devez régler à l'avance l'heure et la date actuelles. <div style="border: 1px solid black; padding: 5px;"> <p>REMARQUE</p> <ul style="list-style-type: none"> • Si vous n'appuyez sur aucune touche dans les deux heures après que le téléviseur se soit allumé par la fonction Heure de marche, il se met automatiquement en mode veille. • La fonction Heure d'arrêt supplante la fonction Heure de marche si vous les réglez à la même heure. </div>
Minuterie d'arrêt	Permet de définir la durée avant l'extinction du téléviseur. Si vous éteignez le téléviseur puis le rallumez, la fonction Minuterie d'arrêt sera désactivée.

Paramètres OPTION

- 1 Appuyez sur **MENU** et les boutons de navigation pour accéder à **Option**.
- 2 Appuyez sur les touches de navigation pour sélectionner le paramètre ou l'option de votre choix, puis appuyez sur **OK**.
- 3 Pour revenir au menu précédent, appuyez sur la touche **MENU**.

- L'image présentée peut être différente de votre téléviseur.

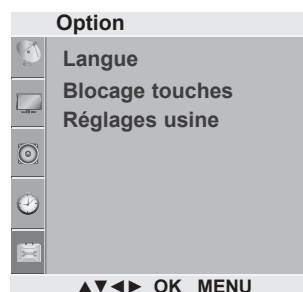

Les paramètres d'heure disponibles sont décrits ci-dessous.

Paramètre	Description
Langue (Language)	Sélectionnez une langue pour l'affichage ou le son.
Blocage touches	Activer ou désactiver le système de verrouillage.
Réglages usine	Réinitialise les réglages par défaut du téléviseur et efface tous les programmes enregistrés. Permet de personnaliser les réglages du téléviseur selon vos préférences. L'écran de réglage usine apparaît lorsque vous allumez le téléviseur pour la première fois.

RACCORDEMENTS

Vous pouvez raccorder divers appareils externes au téléviseur et changer de source d'entrée pour sélectionner un appareil externe. Pour plus d'informations sur le raccordement d'un appareil externe, reportez-vous à son manuel d'utilisation.

Vous pouvez raccorder les appareils externes suivants : récepteurs HD, lecteurs de DVD, magnétoscopes, systèmes audio et d'autres périphériques externes.

! REMARQUE

- Si vous voulez enregistrer une émission télévisée sur un graveur de DVD ou un magnétoscope, veillez à raccorder le câble d'entrée du signal TV via le graveur ou magnétoscope. Pour plus d'informations sur l'enregistrement, reportez-vous au manuel d'utilisation de l'appareil connecté.
- Le raccordement des appareils externes peut varier selon le modèle.
- Vous pouvez raccorder des appareils externes au téléviseur indépendamment de l'ordre des connecteurs du téléviseur.

Présentation des raccordements

Vous pouvez raccorder différents appareils externes aux ports à l'arrière du téléviseur.

- 1 Repérez sur l'illustration ci-dessous l'appareil externe que vous voulez raccorder.
- 2 Vérifiez le type de connexion de l'appareil externe.
- 3 Allez à la page indiquée pour connaître les détails du raccordement.

Récepteur HD



DVD



VCR



Enceintes

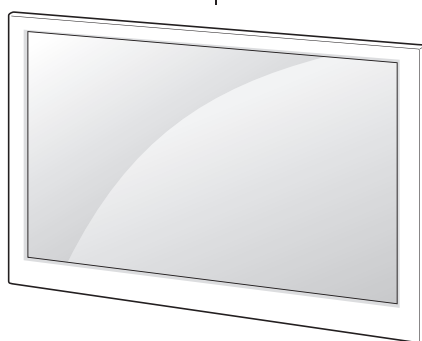

HDMI – voir page 24

Composite – voir page 24

AUDIO – voir page 25

! REMARQUE

- Reportez-vous au manuel du matériel externe pour les instructions d'utilisation.

- L'image présentée peut être différente de votre téléviseur.

Raccordement à un récepteur HD, lecteur de DVD ou magnétoscope

Raccordez un récepteur HD, un lecteur de DVD ou un magnétoscope au téléviseur et sélectionnez le mode de source d'entrée approprié.

Connexion HDMI

Transmet les signaux audio et vidéo numériques d'un appareil externe au téléviseur. Raccordez l'appareil externe et le téléviseur à l'aide d'un câble HDMI comme illustré ci-dessous.

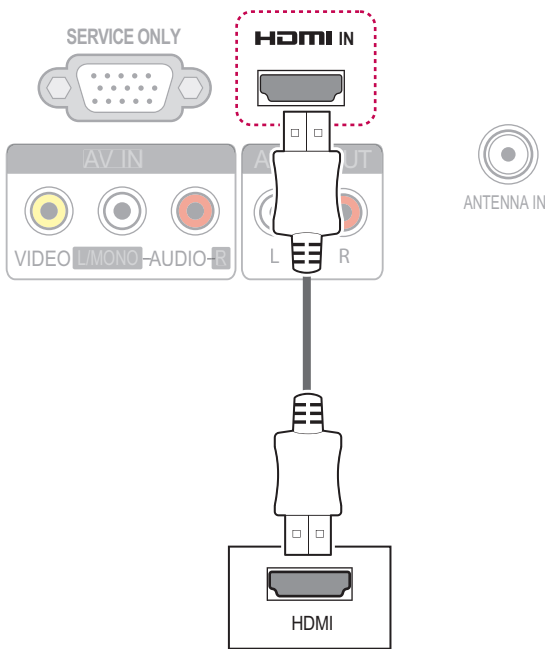

Connexion composite

Transmet les signaux audio et vidéo analogiques d'un appareil externe au téléviseur. Raccordez l'appareil externe et le téléviseur à l'aide d'un câble composite comme illustré ci-dessous.

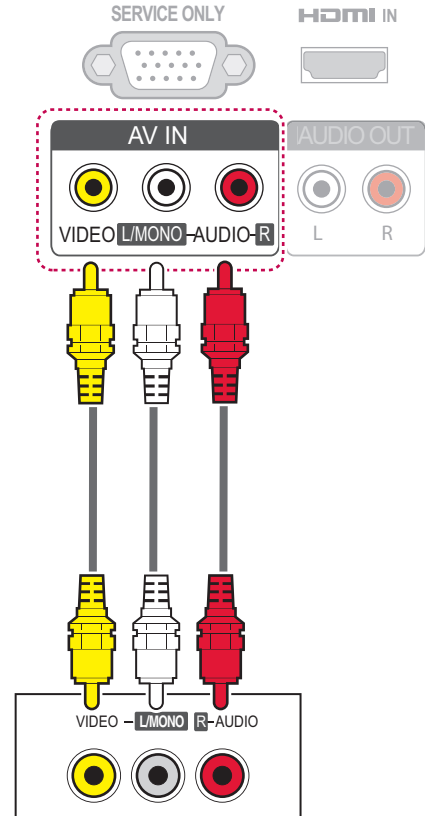

! REMARQUE

- Si vous avez un magnétoscope mono, raccordez le câble audio du magnétoscope à la prise **AUDIO L/MONO** du téléviseur.

Raccordement à un système audio

Vous pouvez utiliser un système audio externe plutôt que les haut-parleurs intégrés.

Connexion stéréo externe

Utilisée pour brancher un ampli externe ou pour ajouter un caisson de basses à votre système de son surround.

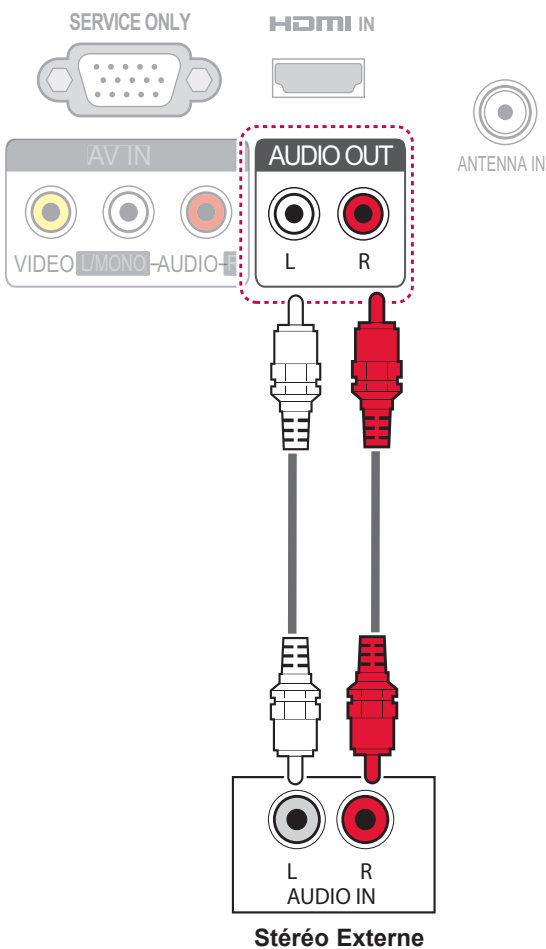

TÉLÉTEXTE

- Cette fonction n'est pas disponible dans tous les pays.

Le télétexte est un service de diffusion gratuit proposé par la plupart des chaînes de télévision qui fournit des informations en temps réel sur les actualités, la météo, les émissions télévisées, les cours boursiers et de nombreux autres sujets.

Le décodeur du télétexte de ce téléviseur prend en charge les systèmes Simple, Top et Fastext. Le système Simple (télétexte standard) comprend un certain nombre de pages que vous sélectionnez en entrant directement le numéro de page correspondant. Les systèmes Top et Fastext sont des méthodes plus modernes qui permettent de sélectionner facilement et rapidement des informations de télétexte.

Activation/désactivation

Appuyez sur la touche **TEXT** pour activer le télétexte. La page initiale ou la dernière page consultée s'affiche.

Deux numéros de page, le nom de la chaîne de télévision, la date et l'heure sont affichés sur la ligne d'en-tête de l'écran. Le premier numéro de page indique votre sélection, tandis que le second indique la page actuellement affichée.

Appuyez de nouveau sur la touche **TEXT** pour désactiver le télétexte. Le mode précédent réapparaît.

Télétexte Simple

Sélection d'une page

- 1 Saisissez le numéro de page souhaité sous la forme d'un numéro à trois chiffres à l'aide des touches numérotées. Si, au cours de la sélection, vous vous trompez de numéro, vous devez compléter le numéro à trois chiffres pour pouvoir recommencer et saisir le numéro de page correct.
- 2 La touche **P ▲▼** peut être utilisée pour sélectionner la page précédente ou suivante.

Programmation d'un bouton de couleur en mode LIST

Si la TV est en mode texte SIMPLE, TOP ou FASTEXT, appuyez sur le bouton  pour passer au mode LIST. Quatre numéros de pages télétexte de votre choix peuvent être marqués en couleur et être sélectionnés aisément en appuyant sur le bouton de couleur de votre choix sur la télécommande.

- 1 Appuyez sur un bouton couleur.
- 2 Via les boutons numéro, sélectionnez la page que vous souhaitez programmer.
- 3 Appuyez sur le bouton **OK**. La page sélectionnée est enregistrée ainsi que le numéro de page sélectionnée. Le voyant clignote une fois pour confirmer cette sélection. A partir de maintenant, vous pouvez sélectionner cette page avec le même bouton couleur.
- 4 Les trois autres boutons couleur sont programmés ainsi.

Télétexte Top

Le guide d'utilisation affiche quatre champs (rouge, vert, jaune et bleu) au bas de l'écran. Le champ jaune indique le groupe suivant, tandis que le champ bleu indique le bloc suivant.

Sélection d'une page, d'un groupe ou d'un bloc

- 1 La touche bleue vous permet de passer de bloc en bloc.
- 2 Utilisez la touche jaune pour accéder au groupe suivant avec extension automatique au bloc suivant.
- 3 Utilisez la touche verte pour accéder à la page suivante avec extension automatique au groupe suivant. Vous pouvez également utiliser la touche **P ▲**.
- 4 La touche rouge vous permet de revenir à la sélection précédente. Vous pouvez également utiliser la touche **P ▼**.

Sélection directe d'une page

Comme avec le mode télétexte Simple, vous pouvez sélectionner une page en saisissant son numéro à trois chiffres à l'aide des touches numérotées en mode Top.

Télétexte Fastext

Les pages du télétexte sont codées par couleur en bas de l'écran et peuvent être sélectionnées en appuyant sur la touche de couleur correspondante.

Sélection d'une page

- 1 Appuyez sur la touche **☰** pour sélectionner la page d'index.
- 2 Vous pouvez sélectionner les pages codées par couleur en bas de l'écran en appuyant sur la touche de couleur correspondante.
- 3 Comme avec le mode télétexte Simple, vous pouvez sélectionner une page en saisissant son numéro à trois chiffres à l'aide des touches numérotées en mode Fastext.
- 4 La touche **P ▲▼** peut être utilisée pour sélectionner la page précédente ou suivante.

Fonction spéciale de télétexte

🕒 Heure

Lorsque vous regardez un programme télévisé, sélectionnez ce menu pour afficher l'heure en haut à droite de l'écran.

En mode télétexte, appuyez sur cette touche pour sélectionner un numéro de page secondaire. Le numéro de page secondaire est affiché en bas de l'écran. Pour gérer ou modifier la sous-page, appuyez sur le bouton rouge, le bouton vert, **▲▼** ou les boutons numériques. Appuyer à nouveau pour quitter cette fonction.

📏 TAILLE

Sélectionner un texte à double hauteur. Appuyer sur ce bouton pour agrandir la moitié supérieure de la page.

Appuyer à nouveau sur ce bouton pour agrandir la moitié inférieure de la page.

Appuyer à nouveau sur ce bouton pour retourner à l'affichage normal.

🔄 Mise à Jour

Ce menu affiche l'image du téléviseur à l'écran pendant l'attente d'une nouvelle page de télétexte. L'affichage apparaît en haut à gauche de l'écran. Lorsque la page mise à jour est disponible, l'affichage indique le numéro de page. Sélectionnez de nouveau ce menu pour voir la page de télétexte mise à jour. Appuyer à nouveau sur ce bouton pour éliminer des informations de l'affichage.

🔍 Montrer

Sélectionnez ce menu pour afficher des informations cachées, telles que des solutions à des énigmes ou puzzles.

📖 Index

Permet de sélectionner chaque page d'index.

⏸ Maintenir

Arrête le changement de page automatique qui se produit si une page de télétexte se compose de deux pages secondaires ou plus.

Le nombre de pages secondaires et le numéro de la page affichée sont généralement indiqués en dessous de l'heure. Lorsque vous sélectionnez ce menu, le symbole d'arrêt est affiché en haut à gauche de l'écran et le changement de page automatique est inactif. Pour continuer appuyer à nouveau sur ce bouton.

📺 MIX

Afficher les pages télétexte superposées sur l'image à l'écran TV.

Pour éteindre cette image, appuyez de nouveau sur ce bouton.

ENTRETIEN

Nettoyage de votre téléviseur



ATTENTION

- Avant toute chose, veillez à couper l'alimentation et à débrancher le cordon d'alimentation et tous les autres câbles.
- Lorsque vous prévoyez de ne pas utiliser le téléviseur pendant une longue période, débranchez le cordon d'alimentation de la prise murale afin d'éviter tout endommagement dû à une étincelle ou une surtension.

Écran et cadre

Pour enlever la poussière ou les saletés, essuyez la surface avec un chiffon doux, propre et sec. Pour enlever une couche de poussière épaisse, essuyez la surface avec un chiffon doux humidifié à l'eau claire ou un détergent doux dilué. Essuyez ensuite immédiatement à l'aide d'un chiffon sec.



ATTENTION

- Ne frottez pas et ne heurtez pas la surface avec vos ongles ou un objet pointu ; vous risqueriez de rayer l'écran et de provoquer des distorsions de l'image.
- N'utilisez pas de produits chimiques comme des cires, du benzène, de l'alcool, des diluants, des insecticides, des rafraîchisseurs d'ambiance, des lubrifiants, qui pourraient endommager la finition de l'écran et causer des décolorations.

Meuble et socle

Pour enlever la poussière ou les saletés, essuyez le meuble avec un chiffon doux, propre et sec. Pour enlever une couche de poussière épaisse, essuyez le meuble avec un chiffon doux humidifié à l'eau claire ou un détergent doux dilué. Essuyez ensuite immédiatement à l'aide d'un chiffon sec.



ATTENTION

- Ne vaporisez pas de liquide sur la surface. Si de l'eau pénètre dans le téléviseur, cela pourrait entraîner un incendie, un choc électrique ou un dysfonctionnement.
- N'utilisez aucun produit chimique, car ils peuvent abîmer la surface.

Cordon d'alimentation

Retirez régulièrement la poussière ou les saletés accumulées sur le cordon d'alimentation.

Prévention du phénomène de rémanence de l'image sur l'écran du téléviseur



- Si une image fixe reste affichée longtemps sur l'écran du téléviseur, elle y restera imprimée et dégradera l'écran de façon permanente. C'est ce que l'on appelle le phénomène de "rémanence de l'image", lequel n'est pas couvert par la garantie.
- Si le format de l'image du téléviseur reste sur 4:3 pendant une longue période, le phénomène de rémanence de l'image peut se produire sur les bords de l'écran.
- Pour éviter le phénomène de rémanence de l'image, ne laissez pas une image fixe affichée sur l'écran du téléviseur pendant une période prolongée (deux heures ou plus s'agissant d'un téléviseur LCD, une heure ou plus pour un téléviseur plasma).

DÉPANNAGE

General

Problème	Résolution
Impossible de contrôler le téléviseur avec la télécommande.	<ul style="list-style-type: none"> • Vérifiez le capteur de la télécommande sur le téléviseur et refaites une tentative. • Assurez-vous qu'il n'y a pas d'obstacle entre le téléviseur et la télécommande. • Assurez-vous que les piles ne sont pas épuisées et qu'elles sont correctement insérées (⊕ avec ⊕, ⊖ avec ⊖). • Vérifiez si le mode de source d'entrée approprié, tel que téléviseur ou magnétoscope, est réglé pour l'utilisation de la télécommande.
L'image ne s'affiche pas et aucun son ne sort.	<ul style="list-style-type: none"> • Vérifiez que le téléviseur est allumé. • Assurez-vous que le cordon d'alimentation est raccordé à une prise murale. • Vérifiez si la prise murale ne présente pas un problème en branchant un autre appareil.
L'image apparaît lentement à l'allumage du téléviseur.	<ul style="list-style-type: none"> • L'image est désactivée pendant le processus de démarrage. Cela est normal. Si aucune image n'apparaît après quelques minutes, débranchez le téléviseur pendant 30 secondes puis réessayez. Si l'image n'apparaît toujours pas, contactez le centre de service après-vente agréé dans votre région.
Impossible de raccorder des appareils externes.	<ul style="list-style-type: none"> • Reportez-vous à la section "Présentation des raccordements" pour raccorder un appareil externe.
Le téléviseur s'éteint soudainement.	<ul style="list-style-type: none"> • Vérifiez les réglages relatifs au contrôle de l'alimentation. Il est possible que l'alimentation soit interrompue. • Vérifiez si la fonction d'arrêt automatique est activée dans les réglages Heure. Reportez-vous à la section "Minuterie d'arrêt". • S'il n'y a pas de signal alors que le téléviseur est allumé, il s'éteint automatiquement après 15 minutes d'inactivité.

Audio

Problème	Résolution
Aucun son n'est émis alors que l'image s'affiche.	<ul style="list-style-type: none"> • Appuyez sur la touche VOL ◀ ou ▶. • Assurez-vous que le son n'est pas mis en sourdine en appuyant sur la touche MUTE. • Changez de chaîne. Il peut y avoir un problème de diffusion. • Assurez-vous que les câbles audio sont correctement raccordés.
Aucune sortie de l'une des enceintes	<ul style="list-style-type: none"> • Ajustez la balance dans le menu Option.
Un son inhabituel en provenance de l'intérieur du téléviseur est produit.	<ul style="list-style-type: none"> • Un changement d'humidité ou de température ambiante peut provoquer l'apparition d'un son inhabituel à l'allumage ou l'extinction du téléviseur. Cela n'indique pas un problème avec votre téléviseur.

Video

Problème	Résolution
L'image s'affiche en noir et blanc ou les couleurs sont de mauvaise qualité.	<ul style="list-style-type: none"> • Réglez la couleur dans l'option de menu. • Laissez une distance suffisante entre le téléviseur et d'autres appareils électroniques. • Changez de chaîne. Il peut y avoir un problème de diffusion.
Des barres horizontales ou verticales apparaissent ou l'image est floue.	<ul style="list-style-type: none"> • Vérifiez qu'il n'y a pas d'interférences à proximité, par exemple dues à un appareil électrique.
Des lignes ou des traînées apparaissent à l'image.	<ul style="list-style-type: none"> • Vérifiez l'antenne ou tournez l'antenne dans la bonne direction.
Des images rémanentes (fantômes) apparaissent à l'extinction du téléviseur.	<ul style="list-style-type: none"> • Il est possible que des pixels aient été endommagés à la suite de l'affichage d'une image fixe pendant une longue période (rémanence d'image). Utilisez un économiseur d'écran pour éviter que des pixels ne soient endommagés.
Le téléviseur est allumé, mais l'écran est extrêmement sombre.	<ul style="list-style-type: none"> • Ajustez la luminosité et le contraste dans le menu Option.
L'indication "Pas de signal" apparaît à l'écran.	<ul style="list-style-type: none"> • Assurez-vous que le câble de signal est correctement raccordé entre le téléviseur et l'appareil externe. • Vérifiez la source d'entrée sélectionnée en appuyant sur la touche INPUT.
Des points noirs apparaissent à l'écran.	<ul style="list-style-type: none"> • Plusieurs pixels (rouge, vert, blanc ou noir), imputables aux caractéristiques du moniteur, sont susceptibles d'apparaître à l'écran. Cela est normal.
L'image est décalée.	<ul style="list-style-type: none"> • Réglez la position dans l'option de menu. • Assurez-vous que la fréquence et la résolution de la carte vidéo sont prises en charge. Si la fréquence est en dehors de la portée, réglez la résolution recommandée en utilisant les paramètres d'affichage de l'appareil externe.
De fines lignes apparaissent à l'arrière-plan de l'écran.	<ul style="list-style-type: none"> • Vérifiez le branchement du câble vidéo.
La réception de certaines chaînes est mauvaise.	<ul style="list-style-type: none"> • Changez de chaîne. Il peut y avoir un problème de diffusion. • Le signal de la chaîne est peut-être faible. Orientez l'antenne dans la direction appropriée. • Vérifiez qu'il n'y a pas d'interférences à proximité, par exemple dues à un appareil électrique.

SPÉCIFICATIONS

MODÈLES		22LK2**
		22LK230-TA
Dimensions (L x H x P)	Avec socle	640 mm x 391,4 mm x 168,1 mm
	Sans socle	640 mm x 334,5 mm x 56 mm
Poids	Avec socle	4,4 kg
	Sans socle	4,1 kg
Alimentation		AC 100-240 V~ 50 / 60 Hz
Système TV		PAL/SECAM B/G/D/K, PAL I/II, NTSC-M
Couverture de chaînes		VHF: NZ1~E21, UHF: E21 ~ E69, CATV: S1 ~ S20, HYPER: S21 ~ S47
Impédance de l'antenne extérieure		75Ω

Conditions de l'environnement	Température de fonctionnement	0 °C à 40 °C
	Humidité de fonctionnement	Inférieure à 80 %
	Température de stockage	-20 °C à 60 °C
	Humidité de stockage	Inférieure à 85 %

Les spécifications du produit indiquées ci-dessus peuvent être modifiées sans préavis à des fins d'amélioration des fonctions du produit.

Reportez-vous à l'étiquette apposée sur le téléviseur pour connaître l'alimentation et la consommation électriques.

Modes HDMI-DTV pris en charge

Résolution	Fréquence horizontale (kHz)	Fréquence verticale (Hz)
720x480	31,47	59,94
	31,5	60,00
720x576	31,25	50
1280x720	44,96	59,94
	45	60,00
	37,5	50,00



REMARQUE

- Pour certains appareils externes connectés, la durée pour obtenir une image à l'écran de la TV peut prendre du temps si vous changez la résolution.



Pour toute suggestion, opinion ou
réclamation, appelez :

800 54 aux Émirats arabes unis

0800545454 en Afrique du Sud

081005454 au Maroc

19960 en Égypte

Pour d'autres pays, contactez votre
revendeur local ou consultez le site

<http://www.lgservice.com>

Le modèle et le numéro de série du téléviseur
figurent à l'arrière du téléviseur.

Notez-les ci-dessous au cas où vous auriez
besoin de faire appel au service après-vente.

MODÈLE _____

NUMÉRO DE SÉRIE _____



LG

Life's Good

MANUAL DE INSTRUÇÕES TV LCD

Leia este manual com atenção antes de utilizar o dispositivo e guarde-o para futuras consultas.

LICENÇAS

As licenças suportadas podem ser diferentes consoante o modelo. Para mais informações sobre as licenças, visite www.lg.com.



HDMI, o logótipo HDMI e High-Definition Multimedia Interface são marcas comerciais ou marcas registadas da HDMI Licensing LLC.



NOTA

- A imagem indicada pode diferir do seu televisor.
- A OSD (On Screen Display - Informação no ecrã) pode ser um pouco diferente da apresentada neste manual.
- Os menus e opções disponíveis podem ser diferentes da fonte de entrada ou do modelo de produto que está a utilizar.

ÍNDICE

2 LICENÇAS

4 MONTAR E PREPARAR

- 4 Desembalar
- 4 Peças e botões
- 6 Levantar e deslocar a TV
- 6 Preparar a TV
 - 6 - Fixar o suporte
 - 7 - Manter os cabos arrumados
 - 8 - Montar numa mesa
 - 9 - Montar numa parede

10 CONTROLO REMOTO

11 VER TV

- 11 Ligação a uma antena
- 11 Ligar a TV pela primeira vez
- 11 Ver TV
- 12 Gerir programas
 - 12 - Configurar automaticamente programas
 - 12 - Configurar manualmente programas
 - 14 - Editar a lista de programas
 - 14 - Utilizar programas preferidos
- 15 Utilizar opções adicionais
 - 15 - Ajustar a proporção
 - 16 - Utilizar a lista de entrada

17 PERSONALIZAR AS DEFINIÇÕES DA TV

- 17 Menu CONFIGURAR
- 17 Personalizar as definições
 - 17 - Definições de CONFIGURAR
 - 18 - Definições de IMAGEM
 - 20 - Definições de ÁUDIO
 - 22 - Definições da HORAS
 - 22 - Definições de OPÇÃO

23 EFECTUAR AS LIGAÇÕES

- 23 Visão geral da ligação
- 24 Ligar a um receptor HD, leitor de DVD ou videogravador
 - 24 - Ligação HDMI
 - 24 - Ligação composta
- 25 Ligar a um sistema de áudio
 - 25 - Ligação estéreo externa

26 TELETEXTO

- 26 Ligar/desligar
- 26 Texto SIMPLE
 - 26 - Selecção de páginas
 - 26 - Programar um botão de cor no modo LISTA
- 27 Texto TOP
 - 27 - Selecção de bloco/grupo/páginas
 - 27 - Selecção directa da página
- 27 Fasttext
 - 27 - Selecção de páginas
- 27 Funções especiais para teletexto

28 MANUTENÇÃO

- 28 Limpar a TV
 - 28 - Ecrã e moldura
 - 28 - Caixa e suporte
 - 28 - Cabo de alimentação
- 28 Impedir "Imagens queimadas" no ecrã da TV

29 RESOLUÇÃO DE PROBLEMAS

31 ESPECIFICAÇÕES

MONTAR E PREPARAR

Desembalar

Verifique se a caixa do produto contém os seguintes itens. Se faltarem alguns acessórios, contacte o agente local onde comprou o produto.

As ilustrações deste manual podem ser diferentes do produto e do item reais.

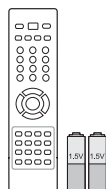

Controlo remoto e pilhas (AAA)

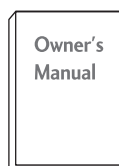

Manual de instruções

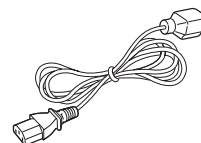

Cabo de alimentação



M4 x 20

Parafuso de montagem



Suporte do cabo



CUIDADO

- Para garantir a segurança e a vida útil prolongada do aparelho, não utilize nenhum item pirata.
- Quaisquer danos ou lesões decorrentes da utilização de itens pirata não estão abrangidos pela garantia.

Peças e botões

- A imagem indicada pode diferir do seu televisor.



NOTA

- A TV pode ser colocada em modo stand-by para reduzir o consumo de energia. Se não vir televisão durante algum tempo, o aparelho deve ser desligado para reduzir o consumo de energia.
- A energia consumida durante a utilização pode ser significativamente reduzida se o nível de luminosidade da imagem for reduzido, reduzindo assim o custo geral de funcionamento.



CUIDADO

- Não pise o suporte de vidro, nem o sujeite a qualquer impacto. O vidro pode partir-se, os fragmentos podem provocar ferimentos e a TV pode cair.
- Não arraste a TV. O piso ou o aparelho podem ser danificados.

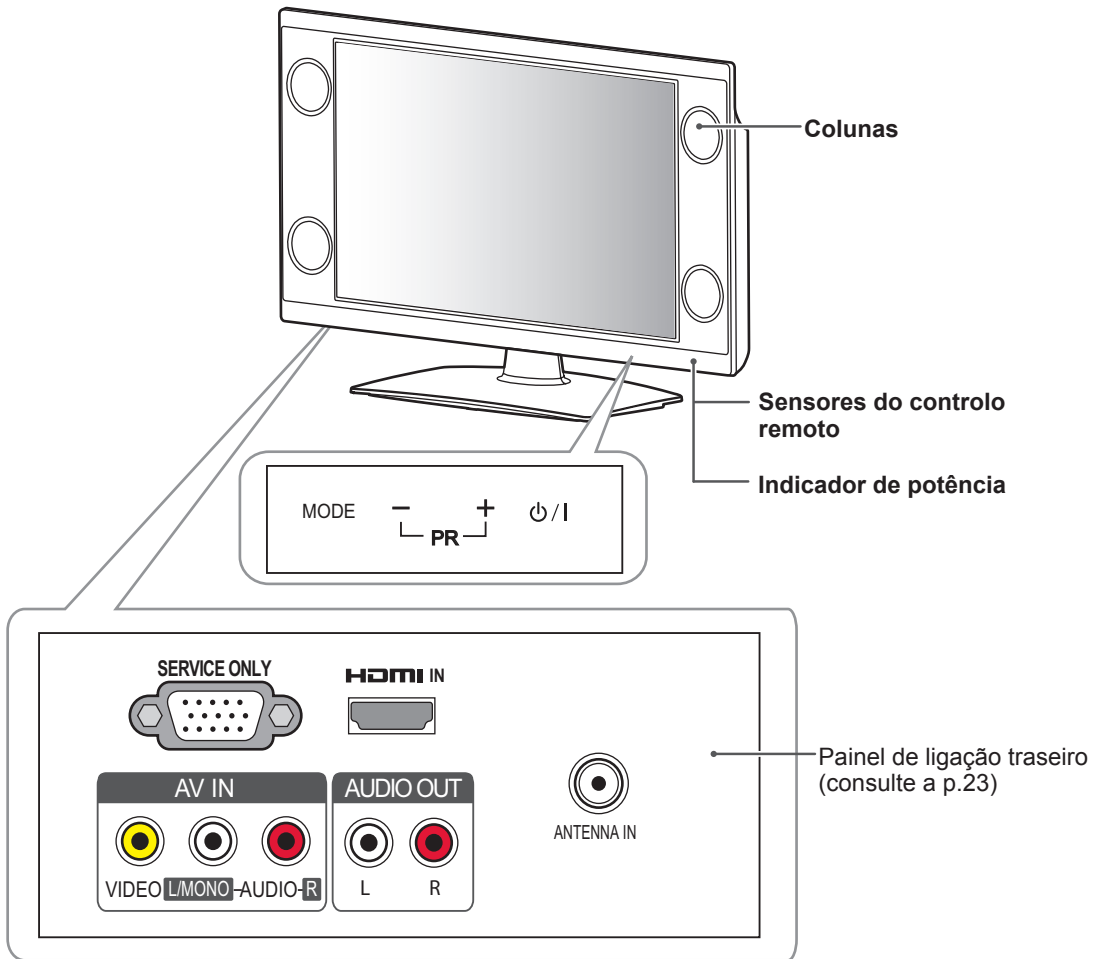

Botão	Descrição														
⏻ / I	Liga e desliga a alimentação.														
MODE(MODO)	Selecciona o Volume, a Entrada, o Modo de imagem, de Som, a Proporção e a Sinton. Automática.														
- PR +	<p>Percorre os programas gravados. Define o Volume, a Entrada, o Modo de imagem, de Som, a Proporção e a Sinton. Automática seleccionados pelo MODO.</p> <div style="display: flex; align-items: flex-start;"> <div style="border: 1px solid black; padding: 5px; margin-right: 10px;"> <p>✓ Volume</p> <p>Entrada</p> <p>Modo de imagem</p> <p>Modo de som</p> <p>Proporção</p> <p>Sinton. automática</p> <p>+ OK - ▼</p> </div> <div> <p>① Prima o botão - para seleccionar o menu pretendido.</p> <p>② Prima o botão + para aceder ao menu pretendido.</p> <p>③ Prima o botão MODE (MODO) para voltar à visualização normal de TV.</p> <p>* Quando utiliza esta função, prima o botão MODE (MODO) para voltar ao menu anterior.</p> </div> </div> <table border="1" style="width: 100%; margin-top: 10px;"> <thead> <tr> <th>Menu</th> <th>Botão</th> </tr> </thead> <tbody> <tr> <td>Volume</td> <td>+ : Aumentar o volume / - : Diminuir o volume</td> </tr> <tr> <td>Entrada</td> <td>+ : Selecciona o modo / - : Percorre o menu</td> </tr> <tr> <td>Imagem</td> <td></td> </tr> <tr> <td>Som</td> <td>+ : Percorre o menu para a direita - : Percorre o menu para a esquerda</td> </tr> <tr> <td>Proporção</td> <td></td> </tr> <tr> <td>Sinton. automática</td> <td>+ : Procura o canal / - : Pára de procurar o canal</td> </tr> </tbody> </table>	Menu	Botão	Volume	+ : Aumentar o volume / - : Diminuir o volume	Entrada	+ : Selecciona o modo / - : Percorre o menu	Imagem		Som	+ : Percorre o menu para a direita - : Percorre o menu para a esquerda	Proporção		Sinton. automática	+ : Procura o canal / - : Pára de procurar o canal
Menu	Botão														
Volume	+ : Aumentar o volume / - : Diminuir o volume														
Entrada	+ : Selecciona o modo / - : Percorre o menu														
Imagem															
Som	+ : Percorre o menu para a direita - : Percorre o menu para a esquerda														
Proporção															
Sinton. automática	+ : Procura o canal / - : Pára de procurar o canal														

Levantar e deslocar a TV

Quando deslocar ou levantar a TV, leia as instruções seguintes para impedir que o televisor fique riscado ou danificado e garantir um transporte seguro independentemente do seu tipo ou tamanho.

CUIDADO

- Evite sempre tocar no ecrã, pois pode danificá-lo.
- Recomenda-se que, quando deslocar a TV, a coloque dentro de uma caixa ou dentro da embalagem original.
- Antes de deslocar ou levantar a TV, desligue o cabo de alimentação e todos os outros cabos.
- Quando segurar a TV, deve manter o ecrã afastado de si para evitar danos.



- Segure nas partes superior e inferior da TV com firmeza. Certifique-se de que não agarra na parte transparente, nas colunas ou na área da grelha das colunas.

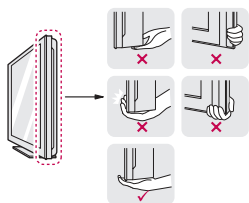

- Uma TV de grandes dimensões deve ser transportada por, no mínimo, 2 pessoas.
- Quando transportar uma TV na mão, segure-a conforme mostrado na seguinte ilustração.

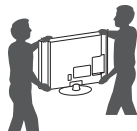

- Quando transportar a TV, não a exponha a solavancos ou vibrações excessivas.
- Quando transportar a TV, mantenha-a na vertical, nunca a vire de lado nem a incline para a esquerda ou para a direita.

Preparar a TV

Coloque a TV num suporte e monte o aparelho numa mesa ou parede.

Fixar o suporte

Se não montar a TV numa parede, siga as seguintes instruções para montar o suporte.

CUIDADO

- Aperte firmemente os parafusos para impedir que a TV se incline para a frente. Não os aperte demasiado.

- 1 Deite a TV com o ecrã voltado para baixo numa superfície plana.

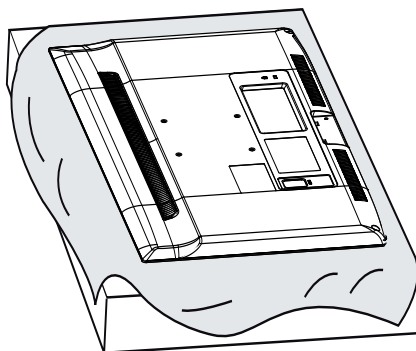

CUIDADO

- Estenda uma esteira de espuma ou um pano de protecção macio na superfície para proteger o ecrã de danos. Certifique-se de que não coloca quaisquer objectos contra o ecrã.

- 2 Monte as peças do **corpo do suporte** com a **base do suporte** da TV.

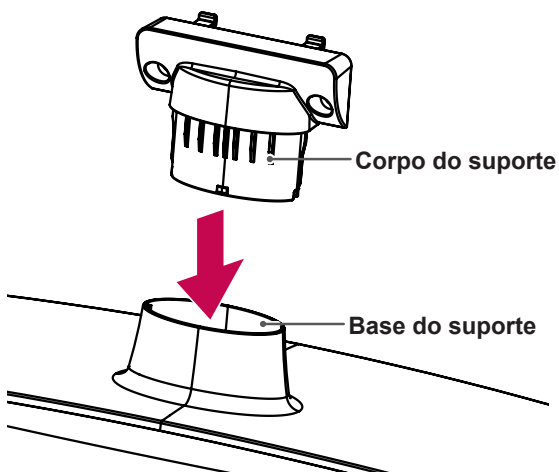

3 Monte a TV, conforme indicado.

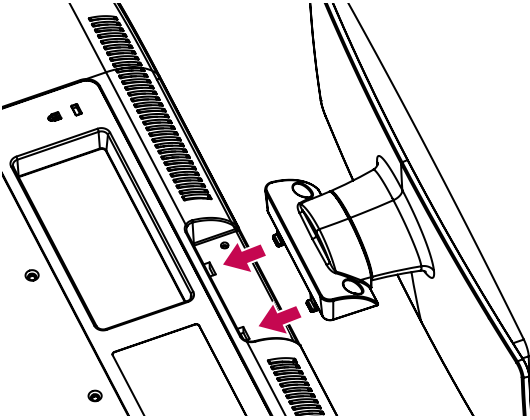

4 Fixe a TV e o suporte com os 2 parafusos.

Parafuso de montagem	Número de parafusos
M4 x 20	2

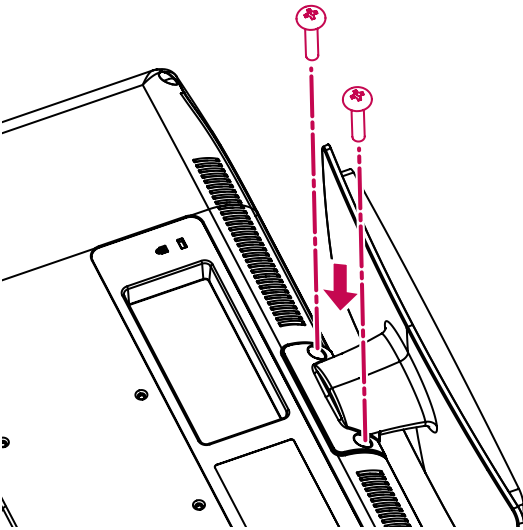

Manter os cabos arrumados

Junte e amarre os cabos com o **Suporte do cabo** na cobertura traseira da TV.

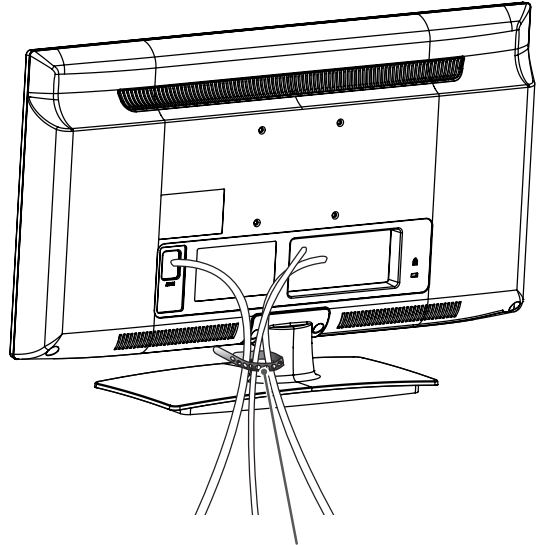

Suporte do cabo



CUIDADO

- Não desloque a TV pegando no **suporte do cabo**, pois os suportes de cabos podem partir-se, causando ferimentos ou danos na TV.

Montar numa mesa

- 1 Levante e incline a TV até esta ficar na posição vertical na mesa.

- Deixe um espaço livre de 10 cm (no mínimo) em relação à parede para uma ventilação adequada.

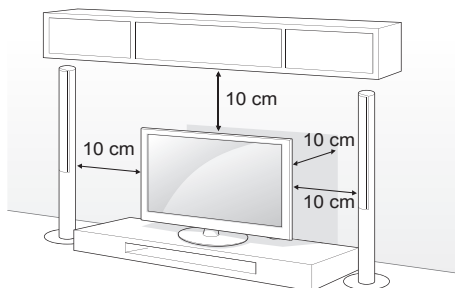

- 2 Ligue o cabo de alimentação a uma tomada de eléctrica.

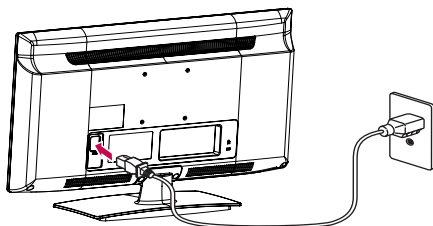

CUIDADO

- Não coloque a TV próxima ou sobre fontes de calor, pois pode dar origem a um incêndio ou outros danos.

Utilizar o sistema de segurança Kensington

(Esta função não está disponível para todos os modelos.)

O conector do sistema de segurança Kensington está localizado na parte posterior da TV. Para mais informações sobre a sua instalação e utilização, consulte o manual fornecido com o sistema de segurança Kensington ou visite <http://www.kensington.com>.

Ligue o cabo do sistema de segurança Kensington entre a TV e uma mesa.

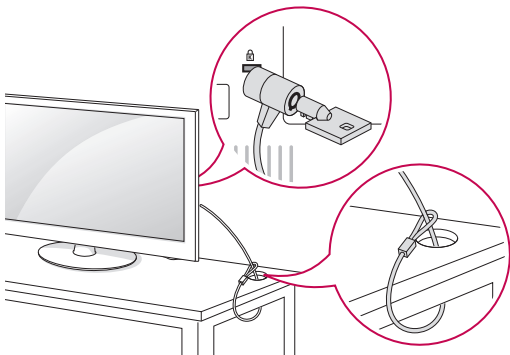

Fixar a TV a uma parede

(Esta função não está disponível para todos os modelos.)

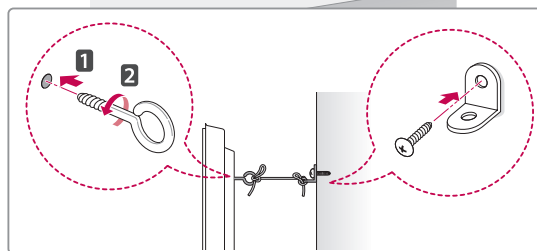
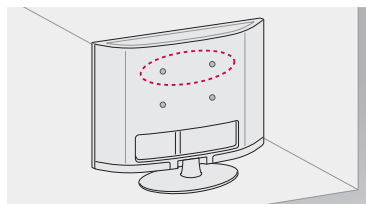

- 1 Introduza e aperte os parafusos com olhal ou os suportes e parafusos da TV na parte posterior da TV.

- Se estiverem introduzidos parafusos no lugar dos parafusos com olhal, retire primeiro os parafusos.

- 2 Monte os suportes de parede com os parafusos na parede.

Faça corresponder a localização do suporte de parede com os parafusos com olhal na parte posterior da TV.

- 3 Aperte firmemente os parafusos com olhal aos suportes de parede com uma corda resistente.

Mantenha a corda numa posição horizontal em relação à superfície plana.



CUIDADO

- Não deixe que as crianças trepem ou se pendurem na TV.



NOTA

- Utilize uma plataforma ou um armário suficientemente forte e grande para suportar adequadamente a TV.

Montar numa parede

Fixe cuidadosamente um suporte de montagem na parede na parte posterior da TV e monte o suporte numa parede sólida perpendicular ao chão. Quando montar a TV noutros materiais de construção, consulte pessoal qualificado. A LG recomenda que a montagem mural seja executada por um profissional qualificado.

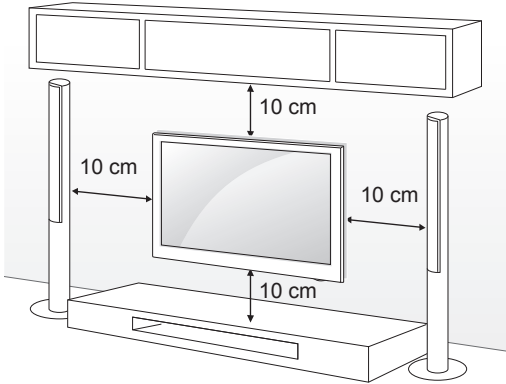

Certifique-se de que utiliza parafusos e suportes para a parede que cumpram com a norma VESA. As dimensões padrão dos kits de montagem na parede são descritas na tabela seguinte.

Objectos adquiridos em separado (Suporte de montagem na parede)

Modelo	22LK2**
VESA (A x B)	100 x 100
Parafuso padrão	M4
Número de parafusos	4
Suporte de montagem na parede	LSW100B, LSW100BG

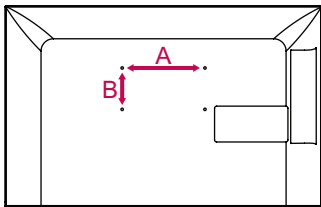
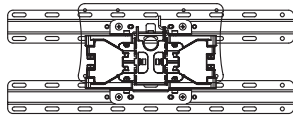

! CUIDADO

- Desligue primeiro a alimentação antes de deslocar ou instalar a TV. Caso contrário, pode ocorrer um choque eléctrico.
- Se instalar a TV no tecto ou numa parede inclinada, ela poderá cair e provocar ferimentos graves. Utilize um suporte de montagem na parede autorizado pela LG e contacte o representante local ou pessoal qualificado.
- Não aperte demasiado os parafusos, pois isso pode danificar a TV e anular a garantia.
- Utilize parafusos e suportes de montagem na parede que cumpram a norma VESA. Danos materiais ou ferimentos causados por uma má utilização ou pelo uso de um acessório inadequado não estão abrangidos pela garantia.

! NOTA

- Utilize os parafusos indicados nas especificações para parafusos da norma VESA.
- O kit de montagem na parede inclui um manual de instalação e as peças necessárias.
- O comprimento dos parafusos pode ser diferente consoante o suporte de montagem na parede. Certifique-se de que utiliza parafusos com o comprimento correcto.
- Para mais informações, consulte o manual fornecido com o suporte de montagem na parede.

CONTROLO REMOTO

As descrições deste manual baseiam-se nos botões do controlo remoto. Leia cuidadosamente este manual e utilize correctamente a TV.

Para substituir as pilhas, abra a tampa do compartimento das pilhas, substitua as pilhas (AAA de 1,5 V) fazendo corresponder as extremidades ⊕ e ⊖ com a etiqueta no interior do compartimento e feche a tampa do compartimento das baterias. Não se esqueça de apontar o controlo remoto para o sensor do controlo remoto da TV.

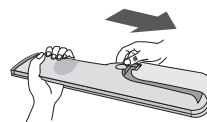

Para remover as pilhas, execute as acções de instalação na ordem inversa.



CUIDADO

- Não misture pilhas usadas com novas, pois isso pode danificar o controlo remoto.

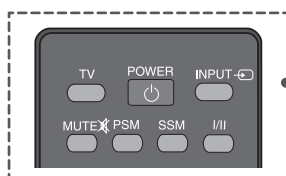

⏻ (ALIMENTAÇÃO)

Liga e desliga a TV.

TV

Volta à visualização de TV a partir de qualquer modo.

INPUT (ENTRADA) (consulte a p.16)

Altera a fonte de entrada.

MUTE (SEM SOM)

Silencia todos os sons.

PSM

Activa a sua definição de imagem preferida.

SSM

Activa a sua definição de áudio preferida.

I/II (consulte a p.21)

Selecciona a saída de áudio.

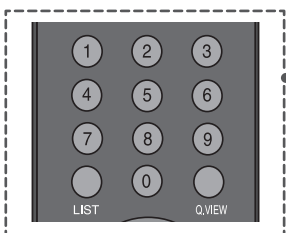

Teclas numéricas 0 a 9

Selecciona um programa.
Selecciona itens numerados de um menu.

LIST (LISTA) (consulte a p.14)

Acede à lista de programas gravados.

Q.VIEW (VISTA Q.)

Regressa ao canal seleccionado anteriormente.

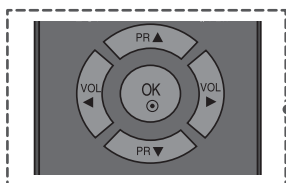

Botões de navegação (cima/baixo/esquerda/direita)

Para percorrer os menus e as opções.

Ajusta o nível de volume.

Selecciona um programa.

OK

Selecciona menus ou opções e confirma as introduções do utilizador.

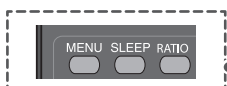

MENU (consulte a p.17)

Selecciona um menu.

SLEEP

Define o temporizador para o modo de espera.

RATIO (consulte a p.15)

Selecciona o formato de imagem pretendido.

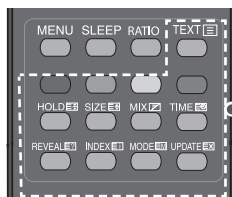

Botões de controlo

Estes botões são utilizados para teletexto (apenas modelos com TELETXT) ou Edição programa.

BOTÕES DE TELETXT (consulte a p.26)

Estes botões são utilizados para teletexto.

Para mais informações, consulte a secção 'Teletexto'.

VER TV

Ligação a uma antena

Ligue uma antena para ver TV tendo em conta o seguinte.

Para evitar danos, não ligue à tomada de rede eléctrica enquanto não efectuar todas as ligações entre os dispositivos.

Ligar uma antena

Ligue a TV a uma tomada de antena da parede com um cabo RF (75 Ω).

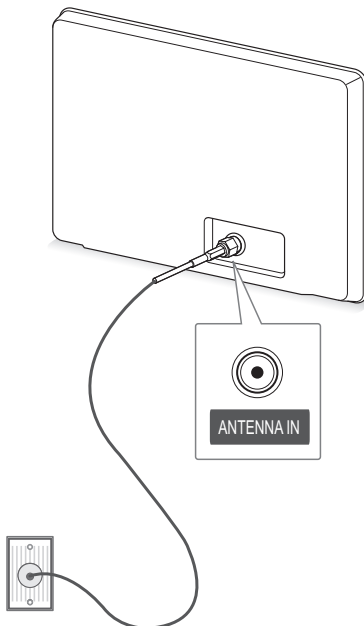

Tomada da antena na parede

! NOTA

- Utilize um separador de sinal se quiser utilizar mais de 2 TVs.
- Se a qualidade de imagem for fraca, instale um amplificador de sinal para melhorar a qualidade de imagem.
- Se a qualidade de imagem for fraca mesmo que tenha uma antena ligada, aponte a antena para a direcção correcta.
- Não são fornecidos um cabo da antena e um conversor.

Ligar a TV pela primeira vez

Quando ligar a TV pela primeira vez, é apresentado o ecrã com a reposição de fábrica. Selecciono um idioma e personalize as definições básicas.

- 1 Ligue o cabo de alimentação a uma tomada de alimentação.
- 2 No modo de espera, prima **(ALIMENTAÇÃO)** para ligar a TV.

O ecrã Reposição fábrica é apresentado quando ligar a TV pela primeira vez.

! NOTA

- Pode também aceder à **Reposição fábrica** acedendo à **OPÇÃO** no menu.

- 3 Siga as instruções no ecrã para personalizar as definições da TV de acordo com as suas preferências.

Idioma

Selecciona um idioma para visualização.



Sinton. automática

Sintoniza e guarda automaticamente os programas disponíveis.

- 4 Quando as configurações básicas estiverem concluídas, prima **OK**.

! NOTA

- Se não concluir a definição inicial, esta será apresentada quando a TV for ligada.
- Desligue o cabo de alimentação da tomada eléctrica quando não utilizar a TV durante um longo período de tempo.

- 5 Para desligar a TV, prima **(ALIMENTAÇÃO)**.

Ver TV

- 1 No modo de espera, prima **(ALIMENTAÇÃO)** para ligar a TV.
- 2 Prima **INPUT (ENTRADA)** e seleccione **Antena**.
- 3 Para desligar a TV, prima **(ALIMENTAÇÃO)**. A TV muda para o modo de espera.

Gerir programas

Configurar automaticamente programas

Utilize-o para localizar automaticamente e armazenar todos os programas disponíveis.

Quando começar a programação automática, todas as informações do serviço previamente armazenadas serão apagadas.

- 1 Prima **MENU** e os botões de Navegação para se deslocar até **CONFIG..**
- 2 Prima os botões de navegação para se deslocar até **Sinton. automática.**
- 3 Seleccione **Ajustar** e prima os botões de navegação para se deslocar até **Sistema.** Seleccione o sistema pretendido.
- 4 Prima os botões de navegação para se deslocar até **Armazenamento** desde e seleccione o número de programa inicial.
- 5 Prima os botões de navegação para se deslocar até **Busca** e seleccione **Iniciar** para iniciar a sintonização automática.

A TV sintoniza e guarda automaticamente os programas disponíveis.

- 6 Quando voltar ao menu anterior, prima **MENU.**

Configurar manualmente programas

A Sinton. manual permite-lhe sintonizar e ordenar manualmente as estações pela ordem que desejar.

- 1 Prima **MENU** e os botões de Navegação para se deslocar até **CONFIG..**
- 2 Prima os botões de navegação para se deslocar até **Sinton. manual.**
- 3 Prima os botões de navegação para se deslocar até **Armazenamento.**
- 4 Prima os botões de navegação ou os botões numéricos para seleccionar o número de programa pretendido.
- 5 Prima os botões de navegação para se deslocar até **Sistema.**
- 6 Prima os botões de navegação para se deslocar até TV System.
- 7 Prima os botões de navegação para se deslocar até **Banda.**
- 8 Prima os botões de navegação para se deslocar até **V/UHF ou Cabo.**
- 9 Prima os botões de navegação para se deslocar até **Canal.**

Prima os botões de navegação e seleccione o número de programa pretendido com os botões de navegação ou numéricos.
- 10 Prima os botões de navegação para se deslocar até **Busca.**
- 11 Prima os botões de navegação para se deslocar e começar a pesquisa.
- 12 Prima **OK** para memorizar.
- 13 Quando voltar ao menu anterior, prima **MENU.**



NOTA

- Para memorizar outro canal, repita os passos 3 a 11.

Atribuir um nome à estação

Poderá também atribuir um nome à estação com cinco caracteres para cada número de programa.

- 1 Prima **MENU** e os botões de Navegação para se deslocar até **CONFIG..**
- 2 Prima os botões de navegação para se deslocar até **Sinton. manual.**
- 3 Prima os botões de navegação para se deslocar até **Nome.**
- 4 Prima os botões de navegação para se deslocar até Seleccionar posição e escolha o segundo carácter, etc. Pode utilizar o alfabeto de A a Z, os números de 0 a 9, +/- e o espaço, e prima **OK.**
- 5 Prima **OK** para memorizar.
- 6 Quando voltar ao menu anterior, prima **MENU.**

Ajuste fino

Normalmente, o ajuste fino só será necessário se a recepção for fraca.

- 1 Prima **MENU** e os botões de Navegação para se deslocar até **CONFIG..**
- 2 Prima os botões de navegação para se deslocar até **Sinton. manual.**
- 3 Prima os botões de navegação para se deslocar até **Sintonia Fina.**
- 4 Prima os botões de navegação para fazer a sintonia fina da melhor imagem e som.
- 5 Prima **OK** para memorizar.
- 6 Quando voltar ao menu anterior, prima **MENU.**

Editar a lista de programas

Quando um número de programa é ignorado, significa que não poderá seleccioná-lo utilizando o botão **P ▲▼** durante a visualização da TV.

Se pretender seleccionar o programa ignorado, introduza directamente o número do programa com os botões **NUMÉRICOS** ou seleccione-o no menu **Edição programa**.

Esta função permite-lhe ignorar os programas armazenados.

- 1 Prima **MENU** e os botões de Navegação para se deslocar até **CONFIG..**
- 2 Prima os botões de navegação para se deslocar até **Edição programa**.
- 3 Selecciona **Ajustar** e edite os programas utilizando os botões que se seguem.

Botão	Descrição
Botão Vermelho	Apaga um programa. Prima o botão Vermelho duas vezes. O programa seleccionado é apagado, todos os programas que se seguem são avançados uma posição.
Botão Verde	Movê um programa. Prima o botão Verde de novo para libertar esta função.
Botão Azul	Selecciona um número de programa a omitir. Prima o botão Azul de novo para libertar o programa omitido.

- 4 Quando voltar ao menu anterior, prima **MENU**.

Seleccionar um programa na lista de programas

- 1 Prima **LISTA** para aceder à lista de programas.
- 2 Prima os botões de navegação para seleccionar o programa pretendido e prima **OK**.
- 3 Quando voltar ao menu anterior, prima **MENU**.

! NOTA

- Poderá encontrar alguns programas a azul. Estes foram omitidos propositadamente durante a programação automática ou no modo de edição de programa.
- Alguns programas com o número de canal indicado na lista de programas indicam que não foi atribuído um nome de estação.

Utilizar programas preferidos

Adicione os programas a que pretende assistir com frequência à lista de favoritos.

- 1 Prima **MENU** e os botões de Navegação para se deslocar até **CONFIG..**
- 2 Prima os botões de navegação para se deslocar até **Programa favorito**.
- 3 Prima os botões de navegação ou numéricos para seleccionar o programa pretendido.
- 4 Para memorizar outro canal, repita o passo 3. Pode memorizar até 8 programas.
- 5 Quando voltar ao menu anterior, prima **MENU**.

! NOTA

- Prima o botão Amarelo para aceder directamente ao Programa favorito guardado. Prima o botão Amarelo novamente para mudar o Programa favorito guardado.

Utilizar opções adicionais

Ajustar a proporção

Redimensione uma imagem para vê-la no seu tamanho otimizado premindo **Proporção** quando estiver a ver TV.

! NOTA

- Pode também alterar o tamanho da imagem acedendo a **Proporção** no menu **Imagem**.
- Pode ajustar a proporção de ampliação utilizando os botões de navegação.

- **16:9**: redimensiona imagens para se adaptarem à largura do ecrã.

(Esta função funciona nos modos RF/AV/HDMI.)



- **Original**: quando a TV recebe o sinal de ecrã panorâmico, adopta automaticamente o formato de imagem transmitido.

(Esta função funciona nos modos RF/AV/HDMI.)



- **4:3**: redimensiona imagens para o tamanho 4:3 padrão anterior.

(Esta função funciona nos modos RF/AV/HDMI.)



- **14:9**: pode visualizar o formato de imagem de 14:9 ou um programa de TV comum no modo 14:9. O ecrã 14:9 é apresentado no mesmo formato do de 4:3, mas é alargado para cima e para baixo.



- **Zoom 1**: A seguinte selecção irá permitir-lhe visualizar a imagem sem qualquer alteração, preenchendo todo o ecrã. Contudo, as áreas superior e inferior da imagem ficarão cortadas.

(Esta função funciona nos modos RF/AV.)



- **Zoom 2**: Escolha Zoom 2 se pretender alterar a imagem, aumentá-la horizontalmente ou recortá-la verticalmente. A imagem adopta um compromisso entre a alteração e a cobertura do ecrã.

(Esta função funciona nos modos RF/AV.)

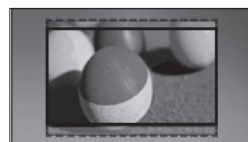

! NOTA

- Se ampliar ou reduzir uma imagem, a imagem poderá ficar destorcida.

Utilizar a lista de entrada

Seleccionar a fonte de entrada

- 1 Prima **INPUT (ENTRADA)** para aceder a fontes de entrada.
 - O dispositivo ligado apresenta todas as fontes de entrada.
- 2 Prima os botões de navegação ou **INPUT (ENTRADA)** para se deslocar até uma das fontes de entrada e prima **OK**.
 - A imagem indicada pode diferir do seu televisor.





Entrada
TV
AV
HDMI
▲▼ OK

Fonte de entrada	Descrição
TV	Assista a TV "over-the-air" e difusões do cabo digital.
AV	Assista a vídeo a partir de um videogravador ou de outros dispositivos externos.
HDMI	Assista a vídeo a partir de um HTS ou de outros dispositivos de alta definição.

PERSONALIZAR AS DEFINIÇÕES DA TV

Menu CONFIGURAR

- 1 Prima **MENU** e os botões de navegação para se deslocar até um dos seguintes menus e prima **OK**.
- 2 Prima os botões de navegação para se deslocar até à definição ou opção pretendida e prima **OK**.
- 3 Quando voltar ao menu anterior, prima **MENU**.

Menu		Descrição
	CONFIGURAR	Configura e edita programas.
	IMAGEM	Ajusta o tamanho da imagem, a qualidade ou o efeito.
	ÁUDIO	Ajusta a qualidade do som, o efeito ou o nível de volume.
	HORAS	Define a hora, a data ou a função do temporizador.
	OPÇÃO	Personaliza as definições gerais.

Personalizar as definições

Definições de CONFIGURAR

- A imagem indicada pode diferir do seu televisor.

- 1 Prima **MENU** e os botões de Navegação para se deslocar até **CONFIG..**
- 2 Prima os botões de navegação para se deslocar até à definição ou opção pretendida e prima **OK**.
- 3 Quando voltar ao menu anterior, prima **MENU**.



As definições disponíveis para os programas são descritas em seguida:

Definição	Descrição
Sinton. automática	Sintoniza e memoriza todos os programas disponíveis através de entradas de antenas (consulte a p.12).
Sinton. manual	Sintoniza e memoriza manualmente os programas pretendidos (consulte a p.12).
Edição programa	Edita programas.(consulte a p.14)
Programa favorito	Seleciona os seus programas favoritos directamente.(consulte a p.14)

Definições de IMAGEM

- A imagem indicada pode diferir do seu televisor.

- 1 Prima **MENU** e os botões de Navegação para se deslocar até **IMAGEM**.
- 2 Prima os botões de navegação para se deslocar até à definição ou opção pretendida e prima **OK**.
- 3 Quando voltar ao menu anterior, prima **MENU**.



As definições disponíveis para imagem são descritas a seguir.

Definição	Descrição
Proporção	Altera o tamanho da imagem para ver imagens no tamanho otimizado (consulte a p.15).
Modo de imagem	Selecciona uma das imagens predefinidas ou personaliza cada um dos modos para um melhor desempenho do ecrã da TV. Também é possível personalizar opções avançadas para cada modo.
Modo	
Vívido	Ajusta a imagem de vídeo ao ambiente comercial através do melhoramento do contraste, da luminosidade, da cor e da definição.
Padrão	Ajusta a imagem ao ambiente normal.
Cinema	Optimiza as imagens de vídeo para um aspecto cinematográfico para poder desfrutar de filmes como se estivesse num cinema.

Opções de imagem básicas

Definição	Descrição
Luz de fundo	Ajusta a luminosidade do ecrã pelo controlo da luz de fundo do LCD. Se diminuir o nível de luminosidade, o ecrã fica mais escuro e o consumo de energia é reduzido sem qualquer perda de sinal de vídeo.
Contraste	Aumenta ou diminui o gradiente do sinal de vídeo. Pode utilizar Contraste quando a parte clara da imagem se encontrar saturada.
Luminosidade	Ajusta o nível de base do sinal na imagem.
Nitidez	Ajusta o nível de definição dos limites entre as zonas claras e escuras da imagem. Quanto mais baixo for o nível, mais suave será a imagem.
Cor	Ajusta a intensidade de todas as cores.
Tonalidade	Ajusta o balanço entre os níveis de vermelho e verde.
Controlos avançados	Personaliza as opções avançadas.
Repor imagem	Restaura as opções de cada modo para a predefinição.

Opções de imagem avançada (dependendo do modelo)

Definição	Descrição
Contraste Dinâmico	Ajusta o contraste para o manter ao melhor nível, de acordo com a luminosidade do ecrã. A imagem é melhorada iluminando as partes mais brilhantes e escurecendo as partes mais escuras.
Dinâmica de Cor	Ajusta as cores do ecrã para que fiquem mais vivas, ricas e nítidas. Esta característica enriquece a cor, saturação e a luminosidade de maneira a que o vermelho, o azul, o verde e o branco pareçam mais intensos.
Redução de ruído	Reduz o ruído do ecrã sem comprometer a qualidade do vídeo.
Nível de Negros	Ajusta o nível de preto do ecrã para o nível adequado. Esta função está disponível nos seguintes modos: AV, RF, HDMI. » Baixo: O reflexo do ecrã fica mais escuro. » Elevado: O reflexo do ecrã fica mais luminoso.
Modo de Filme	Torna os cliques de vídeo gravados em filme mais naturais. Esta função funciona apenas no modos RF ou AV 480i/576i.
Temperatura de cor	Selecione um dos nossos três ajustes de cor automáticos. Ajuste para quente para melhorar as cores mais quentes, como o vermelho, ou ajuste para frio para ver as cores menos intensas com mais azul. Pode controlar o vermelho, o verde e o azul para ajustar os pormenores da cor.

Definições de ÁUDIO

- A imagem indicada pode diferir do seu televisor.

- 1 Prima **MENU** e os botões de Navegação para se deslocar até **Áudio**.
- 2 Prima os botões de navegação para se deslocar até à definição ou opção pretendida e prima **OK**.
- 3 Quando voltar ao menu anterior, prima **MENU**.

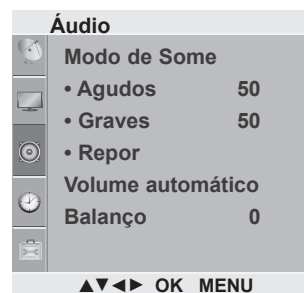

As definições disponíveis para o áudio são descritas a seguir.

Definição	Descrição	
Modo de Som	Selecione um dos modos de som predefinidos ou personalize as opções em cada modo.	
	Modo	
	Padrão	Selecione quando pretende som de qualidade padrão.
	Música	Selecione quando ouve música.
	Cinema	Selecione quando vê filmes.
	Opção	
	Agudos	Controla o som dominante na saída. Quando sobe os agudos, aumenta a saída até ao intervalo de frequência mais elevado.
	Graves	Controla o som mais suave na saída. Quando sobe os graves, aumenta a saída até ao intervalo de frequência mais baixo.
	Repor	Reinicia o modo de som na predefinição.
Volume automático	Activa a função Volume automático para manter o nível de volume consistente sempre que mudar de canal. O nível de volume poderá não ser consistente devido às diferentes condições do sinal das estações de transmissão.	
Balanço	Ajuste o balanço entre as colunas esquerda e direita de acordo com o ambiente da divisão.	

Esta função pode não ser aplicável, dependendo das circunstâncias de transmissão do país.

Recepção Stereo/Dual (Apenas no modo Analógico)

Quando um programa é seleccionado, as informações de som da estação aparecem com o número do programa e o nome da estação.

1 Prima o botão I/II para seleccionar o menu **Multi Audio** (Multi áudio).

Emissão	Informação no ecrã
Mono	MONO
Stereo	Stereo
Dual	DUAL I , DUAL II , DUAL I + II
NICAM	NICAM

- **Seleção de som mono**

Se o sinal estéreo for fraco na recepção estéreo, pode alterar para mono. Na recepção mono, a clareza do som é melhorada.

- **Seleção do idioma em emissões duais**

Se for possível receber um programa em dois idiomas, pode escolher entre DUAL I DUAL II ou DUAL I+II.

DUAL I Envia para as colunas o idioma original da emissão.

DUAL II Envia para as colunas o idioma secundário da emissão.

DUAL I+II Envia um idioma diferente para cada uma das colunas.

Recepção Nicam

Se a TV estiver equipada com um receptor para NICAM, é possível receber som digital NICAM (Near Instantaneous

Companding Audio Multiplex) de alta qualidade.

A saída de som pode ser seleccionada de acordo com o tipo de emissão recebida.

1 Quando a emissão é recebida em **NICAM** mono, pode seleccionar **NICAM MONO** ou **FM MONO**.

2 Quando a emissão é recebida em **NICAM** estéreo, pode seleccionar **NICAM STEREO** ou **FM MONO**. Se o sinal estéreo for fraco, mude para **FM MONO**.

3 Quando a emissão é recebida em **NICAM** dual, pode seleccionar **NICAM DUAL I**, **NICAM DUAL II** ou **NICAM DUAL I+II** ou **FM MONO**.

Seleção da saída do som das colunas

No modo AV, Componentes, RGB ou HDMI poderá escolher a saída do som para as colunas da direita e da esquerda.

Selecione a saída de som.

L+R: o sinal áudio da entrada áudio L é enviado para a coluna esquerda e o sinal áudio da entrada áudio R é enviado para a coluna direita.

L+L: o sinal áudio da entrada áudio L é enviado para as colunas direita e esquerda.

R+R: o sinal áudio da entrada áudio R é enviado para as colunas direita e esquerda.

Definições da HORAS

- A imagem indicada pode diferir do seu televisor.

- 1 Prima **MENU** e os botões de Navegação para se deslocar até **Horas**.
- 2 Prima os botões de navegação para se deslocar até à definição ou opção pretendida e prima **OK**.
- 3 Quando voltar ao menu anterior, prima **MENU**.



As definições de hora disponíveis são descritas em seguida.

Definição	Descrição
Relógio	Define hora.
Hora desligar/ Hora ligar	Define a hora para ligar ou desligar a TV. Para utilizar esta função, deve definir primeiro a hora e data actual. <div style="border: 1px solid black; padding: 5px;"> <p>NOTA</p> <ul style="list-style-type: none"> • Se não premir nenhum botão no espaço de 2 horas após a TV ter sido ligada pela função Hora ligar, a TV entra automaticamente no modo de espera. • Se definir tanto Hora desligar como Hora ligar, a função Hora desligar sobrepõe-se à função Hora ligar. </div>
Temporizador	Define o tempo decorrido até a TV se desligar. Quando desligar e voltar a ligar a TV, a função Temporizador fica definida para Desligado.

Definições de OPÇÃO

- A imagem indicada pode diferir do seu televisor.

- 1 Prima **MENU** e os botões de Navegação para se deslocar até **Opção**.
- 2 Prima os botões de navegação para se deslocar até à definição ou opção pretendida e prima **OK**.
- 3 Quando voltar ao menu anterior, prima **MENU**.

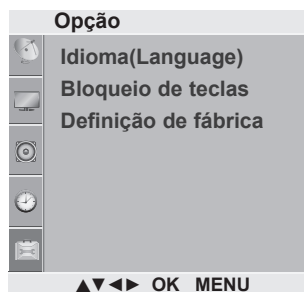

As definições gerais disponíveis são descritas em seguida:

Definição	Descrição
Idioma(Language)	Selecciona um idioma para a apresentação ou para o áudio.
Bloqueio de teclas	Activa ou desactiva o sistema de bloqueio.
Definição de fábrica	Repõe a TV para os valores predefinições de origem e apaga todos os programas armazenados. Personaliza as definições da TV de acordo com a sua preferência. O ecrã Reposição de fábrica irá aparecer quando ligar a TV pela primeira vez.

EFECTUAR AS LIGAÇÕES

Ligue vários dispositivos externos à TV e mude os modos de entrada para seleccionar um dispositivo externo. Para mais informações sobre a ligação de dispositivos externos, consulte o manual fornecido com cada dispositivo.

Os dispositivos externos disponíveis são: receptores HD, leitores de DVD, videogravadores, sistemas de áudio e outros dispositivos externos.

! NOTA

- Se gravar um programa de televisão num gravador de DVD ou num VCR, não se esqueça de ligar o cabo de entrada do sinal de TV à TV através do gravador de DVD ou do VCR. Para mais informações sobre a gravação, consulte o manual fornecido com o dispositivo ligado.
- A ligação do dispositivo externo pode ser diferente da do modelo.
- Ligue dispositivos externos à TV independentemente da ordem da porta da TV.

Visão geral da ligação

Ligue vários dispositivos externos às portas do painel posterior da TV.

- 1 Localize o dispositivo externo que pretende ligar à TV conforme demonstrado na seguinte ilustração.
- 2 Verifique o tipo de ligação do dispositivo externo.
- 3 Veja a ilustração correcta e verifique os pormenores da ligação.

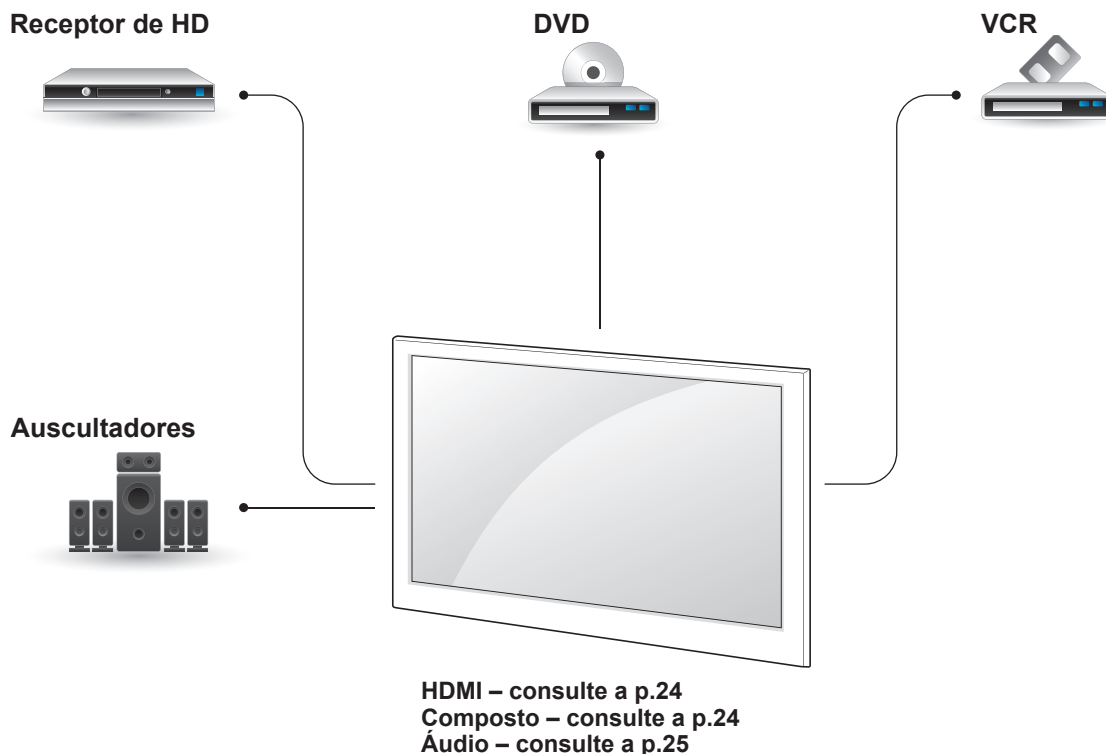

! NOTA

- Consulte o manual do equipamento externo para obter as instruções de funcionamento.

- A imagem indicada pode diferir do seu televisor.

Ligar a um receptor HD, leitor de DVD ou videogravador

Ligue um receptor HD, leitor de DVD ou videogravador à TV e seleccione o modo de entrada adequado.

Ligação HDMI

Transmite os sinais digitais de vídeo e áudio de um dispositivo externo para a TV. Ligue o dispositivo externo à TV com o cabo HDMI, conforme demonstrado na seguinte ilustração.

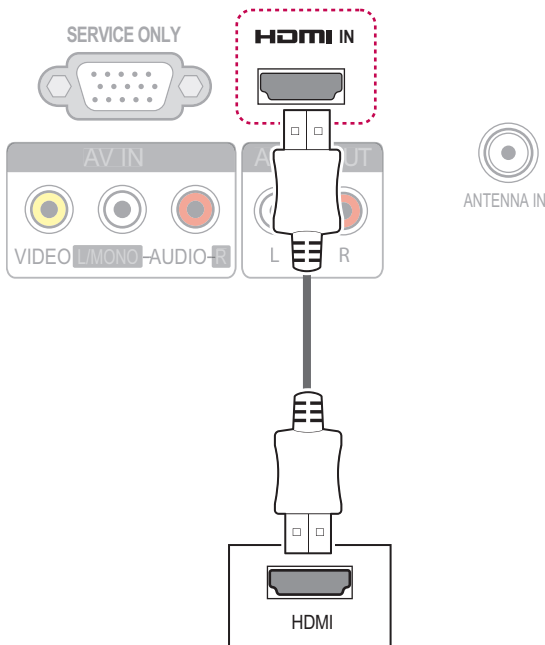

Ligação composta

Transmite os sinais analógicos de vídeo e áudio de um dispositivo externo para a TV. Ligue o dispositivo externo à TV com o cabo composto, conforme demonstrado na seguinte ilustração.

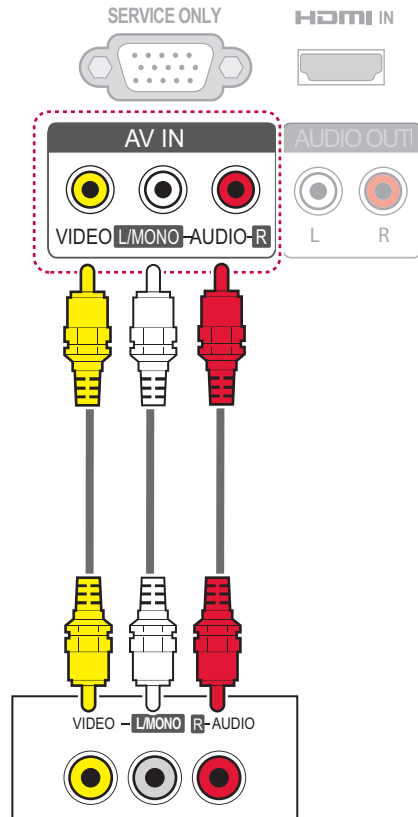

! NOTA

- Se tiver um VCR mono, ligue o cabo áudio do VCR à tomada AUDIO L/MONO da TV.

Ligar a um sistema de áudio

Utilize um sistema de áudio externo em vez das colunas incorporadas.

Ligação estéreo externa

Utilizada para ligar a um amplificador externo ou adicionar um subwoofer ao seu sistema de som surround.

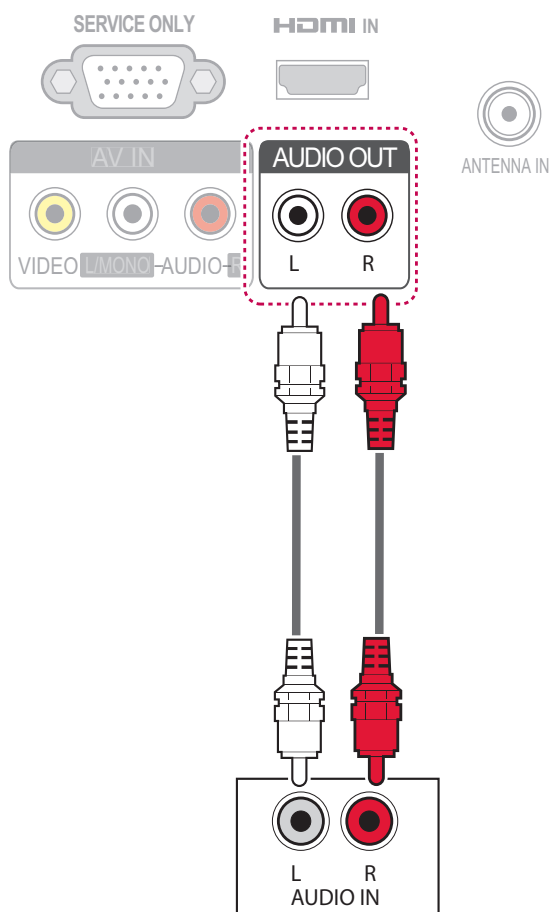

Estéreo Externa

TELETEXTO

- Esta função não está disponível em todos os países.

O Teletexto é um serviço gratuito de muitas estações de TV que fornece informações constantemente actualizadas sobre notícias, tempo, programas televisivos, bolsa de valores e muitos outros temas.

O decodificador de teletexto desta TV aceita os sistemas SIMPLE, TOP e FASTEXT. SIMPLE (teletexto padrão) consiste num dado número de páginas que podem ser escolhidas introduzindo directamente o número de página correspondente. TOP e FASTEXT são métodos mais modernos que permitem uma selecção fácil e rápida das informações do teletexto.

Ligar/desligar

Prima o botão **TEXT** (Teletexto) para mudar para a função de teletexto. Surge no ecrã a página inicial ou final visualizada.

O cabeçalho do ecrã exibe os números de duas páginas, o nome da estação de TV, a data e a hora. O número da primeira página indica a sua escolha, enquanto o segundo número indica a página actual exibida no ecrã.

Pressione o botão **TEXT** (Teletexto) para desligar a função de teletexto. O modo anterior aparece novamente.

Texto SIMPLE

Seleccção de páginas

- 1 Introduza o número da página que pretende, composto por três dígitos, através dos botões NUMÉRICOS. Se durante a escolha se enganar num dos dígitos, terá de completar novamente os três dígitos antes de voltar a introduzir o número correcto da página.
- 2 Pode utilizar o botão **P ▲▼** para seleccionar a página seguinte ou anterior.

Programar um botão de cor no modo LISTA

Se a TV estiver no modo de texto SIMPLE, texto TOP ou texto FASTEXT, prima o botão **☐** para mudar para o modo de LISTA. É possível codificar com cores e seleccionar facilmente quatro números de páginas de teletexto premindo o botão de cor correspondente no controlo remoto.

- 1 Prima um botão de cor.
- 2 Utilizando os botões Numéricos, seleccione a página que pretende programar.
- 3 Prima o botão **OK**. A página seleccionada é armazenada como número de página seleccionado, piscando uma vez para confirmar. A partir de agora, pode seleccionar essa página com o mesmo botão de cor.
- 4 Os três outros botões de cor são programados da mesma forma.

Texto TOP

O guia do utilizador mostra-lhe quatro campos – vermelho, verde, amarelo e azul – na parte inferior do ecrã. O campo amarelo indica o grupo seguinte e o campo azul indica o bloco seguinte.

Seleccção de bloco/grupo/páginas

- 1 Poderá avançar de bloco em bloco com o botão Azul.
- 2 Use o botão Amarelo para passar ao grupo seguinte, saltando automaticamente para o bloco seguinte.
- 3 Com o botão Verde pode prosseguir para a página seguinte, saltando automaticamente para o grupo seguinte.
- 4 Alternativamente, poderá usar o botão **P ▲**. O botão Vermelho permite-lhe voltar à escolha anterior. Alternativamente, poderá usar o botão **P ▼**.

Seleccção directa da página

Tal como acontece no sistema de teletexto SIMPLE, pode escolher uma página introduzindo um número composto por três dígitos, usando para tal os botões NUMÉRICOS no modo TOP.

Fastext

As páginas do teletexto têm uma codificação de cor, juntamente com a parte inferior do ecrã, sendo seleccionadas pressionando o botão colorido correspondente.

Seleccção de páginas

- 1 Prima o botão **Í** para seleccionar a página de índice.
- 2 Pode seleccionar as páginas, que vêm indicadas com um código de cor na linha inferior do ecrã, carregando nos botões de cor correspondentes.
- 3 Tal como acontece no sistema de teletexto SIMPLE, pode seleccionar uma página introduzindo o respectivo número composto por três dígitos, usando para tal os botões NUMÉRICOS do modo FASTEXT.
- 4 Pode utilizar o botão **P ▲▼** para seleccionar a página seguinte ou anterior.

Funções especiais para teletexto

Hora

Ao assistir a um programa de TV, seleccione este menu para visualizar a hora no canto superior direito do ecrã.

Na função de teletexto, pressione este botão para escolher o número das subpáginas. O número da subpágina surge na parte inferior do ecrã. Para manter ou mudar a subpágina, prima os botões Vermelho, Verde, **▲▼** ou NUMÉRICOS. Prima de novo para sair dos function.

Dimensão

Selecciona o texto de altura dupla.

Prima este botão para alargar a metade superior da página.

Prima este botão de novo para alargar a metade inferior da página.

Prima este botão de novo para regressar à visualização normal.

Actualização

O ecrã mostra imagens de TV enquanto aguarda por uma nova página de teletexto. O símbolo surge no canto superior esquerdo do ecrã. Quando a página actualizada fica disponível, então o símbolo é substituído pelo número da página. Selecciona este menu novamente para ver a página actualizada de teletexto.

Revelar

Selecciona este menu para visualizar as informações ocultas, como soluções para enigmas ou puzzles. Prima este botão de novo para remover as informações da visualização.

Índice

Selecciona cada página do índice.

Esperar

Impede o virar automático das páginas, que ocorre quando uma página do teletexto é constituída por 2 ou mais subpáginas. Os números das subpáginas, incluindo a que está a ser visualizada no ecrã, surgem, geralmente, por baixo das horas. Quando este menu é seleccionado, o símbolo de parar surge no canto superior esquerdo do ecrã e a mudança automática de página é desactivada. Para continuar prima este botão de novo.

Mix

Apresenta as páginas do teletexto sobrepostas na imagem da TV.

Para mudar a imagem da TV prima este botão de novo.

MANUTENÇÃO

Limpar a TV



CAUIDADO

- Não se esqueça de primeiro desligar a alimentação, e desligar o cabo de alimentação da tomada eléctrica e todos os outros cabos.
- Quando a TV ficar sem supervisão ou não for utilizada durante um longo período de tempo, desligue o cabo de alimentação da tomada eléctrica para evitar possíveis danos devidos a relâmpagos ou picos de corrente.

Ecrã e moldura

Para remover o pó ou sujidade ligeira, limpe a superfície com um pano seco, limpo e macio. Para remover a sujidade maior, limpe a superfície com um pano macio humedecido com água limpa ou um detergente suave diluído. Em seguida, limpe de imediato com um pano seco.



CAUIDADO

- Não pressione, esfregue ou arranhe a superfície com as unhas ou algum objecto afiado, pois pode provocar riscos no ecrã e distorções na imagem.
- Não utilize químicos, tais como ceras, benzeno, álcool, diluentes, insecticidas, purificadores do ar, lubrificantes, pois estes produtos podem danificar o acabamento do ecrã e provocar descolorações.

Caixa e suporte

Para remover o pó ou sujidade ligeira, limpe a caixa com um pano seco, limpo e macio. Para remover a sujidade maior, limpe a caixa com um pano macio humedecido com água limpa ou água com uma pequena quantidade de detergente suave. Em seguida, limpe de imediato com um pano seco.



CAUIDADO

- Não pulverize líquidos na superfície. A entrada de água na TV poderá resultar em incêndios, choques eléctricos ou avarias.
- Não utilize químicos, pois podem deteriorar a superfície.

Cabo de alimentação

Remova regularmente a acumulação de pó ou sujidade no cabo de alimentação.

Impedir “Imagens queimadas” no ecrã da TV

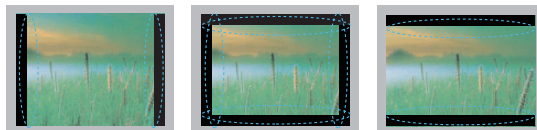

- Se o ecrã da TV apresentar uma imagem fixa durante um longo período de tempo, esta ficará impressa e causará uma desfiguração permanente do ecrã. Trata-se de uma “imagem queimada” e não é abrangida pela garantia.
- Se a proporção da TV for definida como 4:3 durante um longo período de tempo, a imagem poderá ficar queimada na área de letterbox do ecrã.
- Evite a apresentação de uma imagem fixa no ecrã da TV durante um longo período de tempo (2 ou mais horas num LCD, 1 ou mais horas numa TV Plasma) para evitar queimar a imagem.

RESOLUÇÃO DE PROBLEMAS

Geral

Problema	Resolução
Não é possível controlar a TV com o controlo remoto.	<ul style="list-style-type: none"> • Verifique o sensor do controlo remoto no aparelho e tente novamente. • Verifique se há algum obstáculo entre o aparelho e o controlo remoto. • Verifique se as pilhas ainda estão boas e se estão correctamente instaladas (\oplus com \oplus, \ominus com \ominus). • Verifique se o modo de entrada correcto está seleccionado, como TV ou VCR, para utilizar o controlo remoto.
Não tem imagem nem som.	<ul style="list-style-type: none"> • Verifique se o produto está ligado. • Verifique se o cabo de alimentação está ligado a uma tomada eléctrica. • Verifique se há algum problema com a tomada eléctrica, ligando outros dispositivos a esta.
A imagem aparece lentamente quando se liga a TV.	<ul style="list-style-type: none"> • A imagem não tem som durante o processo de arranque do aparelho. Trata-se de uma situação normal. Se a imagem não for apresentada após alguns minutos, desligue a TV da tomada durante 30 segundos e tente de novo. Se a imagem continuar a não ser apresentada, contacte o centro autorizado de assistência local.
Não é possível ligar dispositivos externos.	<ul style="list-style-type: none"> • Consulte "Visão geral da ligação" e ligue um dispositivo externo.
A TV desliga-se repentinamente.	<ul style="list-style-type: none"> • Verifique as definições do controlo de alimentação. A alimentação pode ter sido interrompida. • Verifique se a função Desligar Automaticamente está activada em Definição da hora. Consulte "Temporizador". • Se a TV estiver ligada sem sinal, desliga-se automaticamente após 15 minutos de inactividade.

Áudio

Problema	Resolução
Não é produzido nenhum som enquanto as imagens estão a ser apresentadas.	<ul style="list-style-type: none"> • Prima o botão VOL ◀ ou ▶. • Verifique se o som foi cortado premindo MUTE (Sem som). • Desloque-se até outros canais. Poderá haver um problema com a transmissão. • Verifique se os cabos de áudio estão correctamente ligados.
Sem saída num dos altifalantes	<ul style="list-style-type: none"> • Ajuste o Balanço no opção de menu..
É emitido um som estranho proveniente do equipamento.	<ul style="list-style-type: none"> • Uma alteração na humidade ou temperatura ambiente pode dar origem a um ruído pouco habitual quando o aparelho é ligado ou desligado. Não há qualquer problema com o aparelho.

Vídeo

Problema	Resolução
A imagem é apresentada a preto e branco ou a qualidade da cor é má.	<ul style="list-style-type: none"> • Ajuste a definição da cor na opção de menu. • Mantenha uma distância suficiente entre este aparelho e outros aparelhos electrónicos. • Desloque-se até outros canais. Poderá haver um problema com a transmissão.
Aparecem barras horizontais ou verticais, ou a imagem está desfocada	<ul style="list-style-type: none"> • Verifique se há interferência local, como a presença de um electrodoméstico ou de uma ferramenta eléctrica.
Aparecem linhas ou faixas nas imagens	<ul style="list-style-type: none"> • Verifique a antena ou oriente-a na direcção correcta.
Aparecem rastros de imagem (fantasmas) quando o aparelho é desligado	<ul style="list-style-type: none"> • Pode haver pixéis danificados por causa de uma imagem fixa apresentada durante um longo período de tempo (imagem queimada). Utilize uma protecção de ecrã para evitar danos nos pixéis no ecrã.
A alimentação está ligada mas o ecrã está extremamente escuro.	<ul style="list-style-type: none"> • Ajuste a luminosidade e o contraste na opção de menu.
O ecrã apresenta a imagem "Sem sinal".	<ul style="list-style-type: none"> • Verifique se o cabo de sinal está correctamente ligado entre a TV e os dispositivos. • Verifique a fonte de entrada seleccionada premindo INPUT (EENTRADA).
Aparecem pontos pretos no ecrã.	<ul style="list-style-type: none"> • Podem aparecer vários pixéis vermelhos, verdes, brancos ou pretos no ecrã, que podem ser atribuídos às características únicas do painel. Trata-se de uma situação normal.
O desvio de visualização é incorrecto.	<ul style="list-style-type: none"> • Ajuste a definição da cor na opção de menu. • Verifique se a resolução e a frequência da placa de vídeo são suportadas pelo produto. Se a frequência estiver fora da gama, defina a resolução correcta utilizando as definições de visualização do dispositivo externo.
Aparecem linhas finas no ecrã de fundo.	<ul style="list-style-type: none"> • Verifique as ligações do cabo de vídeo.
A recepção de alguns canais é má	<ul style="list-style-type: none"> • Desloque-se até outros canais. Poderá haver um problema com a transmissão. • O sinal da estação poderá ser fraco. Oriente a antena para a direcção correcta. • Verifique se há interferência local, como a presença de um electrodoméstico ou de uma ferramenta eléctrica.

ESPECIFICAÇÕES

MODELOS		22LK2**
		22LK230-TA
Dimensões (L x A x P)	Incluindo suporte	640 mm x 391,4 mm x 168,1 mm
	Excluindo suporte	640 mm x 334,5 mm x 56 mm
Peso	Incluindo suporte	4,4 kg
	Excluindo suporte	4,1 kg
Requisito de alimentação		AC 100-240 V~ 50 / 60 Hz
Sistema de televisão Cobertura de programa Impedância de antena externa		PAL/SECAM B/G/D/K, PAL I/II, NTSC-M VHF: NZ1~E21, UHF: E21 ~ E69, CATV: S1 ~ S20, HYPER: S21 ~ S47 75Ω

Condições ambientais	Temperatura de funcionamento	0 °C a 40 °C
	Humidade de funcionamento	Inferior a 80%
	Temperatura de armazenamento	-20 °C a 60 °C
	Humidade de armazenamento	Inferior a 85%

As especificações do produto acima indicadas podem ser alteradas sem aviso prévio devido à actualização das funções do produto.

No que respeita à fonte de alimentação e ao consumo de energia, consulte a etiqueta mostrada no produto.

Modo suportado HDMI-DTV

Resolução	Frequência horizontal (kHz)	Frequência vertical (Hz)
720x480	31,47	59,94
	31,5	60,00
720x576	31,25	50
1280x720	44,96	59,94
	45	60,00
	37,5	50,00

NOTE

- Se estiver ligado algum dispositivo externo, o ecrã da TV poderá demorar algum tempo a ser apresentado quando a resolução é alterada.



Para qualquer Sugestão, Opinião ou
Reclamação, Por Favor Ligue
800 54 nos EAU
0800545454 na África do Sul
081005454 em Marrocos
19960 no Egipto
Em outros países, por favor contacte
o nosso revendedor local ou aceda a
<http://www.lgservice.com>

O modelo e os números de série da TV estão
localizados na parte posterior da TV
Grave-o em baixo no caso de necessitar de
assistência.

MODELO _____

SÉRIE _____



لتقديم الاقتراحات أو الآراء
أو الشكاوى، يرجى الاتصال
على الرقم ٨٠٠ ٥٤ في الإمارات العربية المتحدة
٠٨٠٠٥٤٥٤٥٤ في جنوب أفريقيا
٠٨١٠٠٥٤٥٤ في المغرب
١٩٩٦٠ في مصر
في البلدان الأخرى، يرجى الاتصال
بالوكيل المحلي أو زيارة الموقع
<http://www.lgservice.com>

يوجد اسم طراز التلفزيون ورقمه التسلسلي بالجزء الخلفي من
التلفزيون
قم بتدوينهما في حال احتجت إلى أي خدمة في المستقبل.

الطراز

الرقم التسلسلي

المواصفات

22LK2**		الطرازات	
22LK230-TA			
مع الحامل	٦٤٠ مم × ٣٩١,٤ مم × ١٦٨,١ مم	الأبعاد	(العرض × الارتفاع × العمق)
من دون الحامل	٦٤٠ مم × ٣٣٤,٥ مم × ٥٦ مم	الوزن	
مع الحامل	٤,٤ كجم	متطلبات الطاقة	
من دون الحامل	٤,١ كجم	نظام التلفزيون	تغطية البرامج
تيار متردد ١٠٠-٢٤٠ فولت ~ ٥٠ / ٦٠ هرتز		مقاومة الهوائي الخارجي	
PAL/SECAM B/G/D/K, PAL I/II, NTSC-M VHF: NZ1~E21, UHF: E21 ~ E69, CATV: S1 ~ S20, HYPER: S21 ~ S47 ٧٥ أوم			

ظروف بيئة التشغيل	درجة حرارة التشغيل	من ٠ درجة مئوية إلى ٤٠ درجة مئوية أقل من ٨٠ ٪
درجة حرارة التخزين	نسبة رطوبة التخزين	من ٢٠- درجة مئوية إلى ٦٠ درجة مئوية أقل من ٨٥ ٪

مواصفات المنتج الواردة أعلاه عرضة للتغيير دون إشعار مسبق بغرض ترقية وظائفه. لمعرفة المزيد حول مصدر الإمداد بالطاقة المطلوب ومعايير استهلاك الطاقة، راجع الملصق الموجود على المنتج.

وضع HDMI-DTV

التردد العمودي (هرتز)	التردد الأفقي (كيلوهرتز)	درجة الدقة
٥٩,٩٤ ٦٠,٠٠	٣١,٤٧ ٣١,٥	480×720
٥٠	٣١,٢٥	576×720
٥٩,٩٤ ٦٠,٠٠ ٥٠,٠٠	٤٤,٩٦ ٤٥ ٣٧,٥	720×1280

ملاحظة



• في حال توصيل بعض الأجهزة الخارجية، يستغرق عرض شاشة التلفاز بعض الوقت عند تغيير درجة الدقة.

الفيديو

المشكلة	الحل
تظهر الصورة بالأبيض والأسود أو جودة الألوان ضعيفة.	<ul style="list-style-type: none"> اضبط إعداد اللون في خيار القائمة. حافظ على وجود مسافة كافية بين التلفزيون والأجهزة الإلكترونية الأخرى. انتقل إلى قنوات أخرى. قد تكون هناك مشكلة في البث.
ظهور أشرطة أفقية أو رأسية أو اهتزاز الصورة	<ul style="list-style-type: none"> تحقق من عدم وجود تشويش داخلي مثلا من جهاز منزلي أو أداة كهربائية. افحص الهوائي أو وجهه إلى الاتجاه الصحيح.
ظهور خيال للصور (صور طيفية) عند إيقاف تشغيل الجهاز	<ul style="list-style-type: none"> قد تكون وحدات البكسل تلفت بسبب عرض صورة ثابتة لفترة طويلة (احتراق الصورة). استخدم شاشة توقف لتجنب تلف وحدات البكسل على الشاشة.
الطاقة قيد التشغيل لكن الشاشة تظهر مظلمة جدا.	<ul style="list-style-type: none"> اضبط درجة السطوع والتباين في خيار القائمة.
تظهر "No Signal" (لا توجد إشارة) على الشاشة.	<ul style="list-style-type: none"> تأكد من توصيل كبل الإشارة بين التلفزيون والأجهزة بشكل صحيح. تحقق من مصدر الإدخال المحدد بالضغط على INPUT (إدخال).
تظهر بقع سوداء على الشاشة.	<ul style="list-style-type: none"> قد تظهر وحدات بكسل متعددة باللون الأحمر أو الأخضر أو الأبيض أو الأسود على الشاشة، وقد تكون من سمات الشاشة. وهذا أمر طبيعي.
فرق العرض خاطئ.	<ul style="list-style-type: none"> اضبط إعداد الموضع في خيار القائمة. تحقق من دعم الجهاز لدرجة دقة وتردد بطاقة الفيديو. إذا كان التردد خارج النطاق، فاضبطه على درجة الدقة الموصى بها باستخدام ضوابط العرض في الجهاز الخارجي.
ظهور خطوط رفيعة في خلفية الشاشة.	<ul style="list-style-type: none"> تحقق من توصيلات كبل الفيديو.
الاستقبال في بعض القنوات سيء	<ul style="list-style-type: none"> انتقل إلى قنوات أخرى. قد تكون هناك مشكلة في البث. قد تكون إشارة المحطة ضعيفة. قم بتوجيه الهوائي إلى الاتجاه الصحيح. تحقق من عدم وجود تشويش داخلي مثلا من جهاز منزلي أو أداة كهربائية.

استكشاف الأخطاء وإصلاحها

عام

المشكلة	الحل
تعذر التحكم في التلفزيون بوحدة التحكم عن بُعد.	<ul style="list-style-type: none"> افحص مستشعر وحدة التحكم عن بُعد وحاول مرة ثانية. تحقق مما إذا كان هناك عائق بين التلفزيون ووحدة التحكم عن بُعد. تحقق مما إذا كانت البطاريات لا تزال تعمل وأنها مركبة بشكل صحيح (+ إلى +، - إلى -). تحقق مما إذا كان وضع الإدخال المناسب مثل TV (التلفزيون) أو VCR (جهاز الفيديو) مضبوط لاستخدام وحدة التحكم عن بُعد.
لا تظهر أي صورة ولا يُسمع أي صوت.	<ul style="list-style-type: none"> تحقق من تشغيل التلفزيون. تحقق من توصيل سلك الطاقة بمصدر الحائط. تحقق مما إذا كانت هناك مشكلة في بمصدر الحائط من خلال توصيل أجهزة أخرى به.
تظهر الصورة ببطء عند تشغيل التلفزيون.	<ul style="list-style-type: none"> يتم حجب الصورة أثناء عملية بدء تشغيل التلفزيون. وهذا أمر طبيعي. وإذا لم تظهر الصورة في غضون دقائق قليلة، فافصل التلفزيون لمدة 30 ثانية وحاول مرة ثانية. وإذا استمر عدم ظهور الصورة، فاتصل بمركز الخدمة المعتمد في منطقتك المحلية.
يتعذر توصيل أجهزة خارجية.	<ul style="list-style-type: none"> راجع "نظرة عامة على التوصيل" وقم بتوصيل جهاز خارجي.
يتوقف تشغيل التلفزيون فجأة.	<ul style="list-style-type: none"> افحص ضوابط التحكم بالطاقة. قد يكون مصدر الإمداد بالطاقة انقطع. تحقق مما إذا كانت ميزة Auto sleep (السكون التلقائي) نشطة في ضوابط Time (الوقت). راجع "Sleep Timer" (مؤقت النوم). في حالة عدم وجود إشارة أثناء تشغيل التلفزيون، سيتم إيقاف تشغيل التلفزيون تلقائياً بعد 15 دقيقة من السكون.

الصوت

المشكلة	الحل
لا يُسمع أي صوت أثناء عرض الصور.	<ul style="list-style-type: none"> اضغط على الزر VOL ▶ أو ◀. تحقق مما إذا كان الصوت مكتوماً بالضغط على MUTE (كتم الصوت). انتقل إلى قنوات أخرى. قد تكون هناك مشكلة في البث. تحقق مما إذا كانت كبلات الصوت موصلة بشكل صحيح.
عدم صدور إخراج من أحد مكبرات الصوت	<ul style="list-style-type: none"> قم بضبط الخيار Balance (اتزان) في خيار القائمة.
هناك صوت غير طبيعي يصدر من داخل التلفزيون.	<ul style="list-style-type: none"> قد يؤدي أي تغير في الرطوبة أو درجة الحرارة المحيطة إلى ضوضاء غير اعتيادية عند تشغيل التلفزيون أو إيقاف تشغيله. لا توجد مشكلة في التلفزيون.

الصيانة

سلك الطاقة

أزل الغبار المتراكم أو الأتربة المتراكمة على سلك الطاقة بانتظام.

تنظيف التلفزيون

منع "احتراق الصورة" أو "الاحتراق" على شاشة التلفزيون

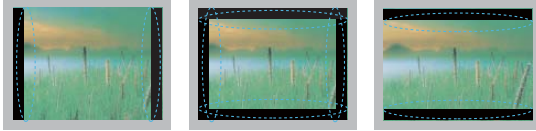

تنبيه

- تأكد من إيقاف التشغيل وفصل سلك الطاقة والكبلات الأخرى أولاً.
- عند ترك التلفزيون من دون تشغيل أو استخدام لفترة طويلة، فافصل سلك الطاقة من مصدر الحائط وذلك للوقاية من أي تلف محتمل نتيجة للبرق أو التغيرات المفاجئة في شدة التيار.

الشاشة والإطار

- عند عرض صورة ثابتة على شاشة التلفزيون لفترة طويلة، ستنتبع على الشاشة وتصبح تشوها دائماً عليها. وهذا ما يسمى بـ "احتراق الصورة" أو "الاحتراق" وهو غير مشمول في الضمان.
- إذا كانت نسبة العرض إلى الطول للتلفزيون مضبوطة على 4:3 لفترة طويلة، فقد يحدث احتراق للصورة على منطقة مربع العرض بالشاشة.
- تجنب عرض صورة ثابتة على شاشة التلفزيون لفترة طويلة (ساعتان أو أكثر لشاشات LCD، ساعة واحدة أو أكثر لتلفزيون البلازما) لمنع احتراق الصورة.

- لإزالة الغبار أو الأتربة الخفيفة، امسح السطح بقطعة قماش ناعمة ونظيفة وجافة.
- لإزالة الأوساخ العنيدة، امسح السطح بقطعة قماش ناعمة مبللة بماء نظيف أو منظف معتدل مخفف. ثم امسحه في الحال بفوطة جافة.

تنبيه

- تجنب دفع السطح أو حكه أو ضربه بظفرك أو بشيء حاد، فقد يؤدي هذا إلى خدش الشاشة وتشويه الصورة.
- لا تستخدم أي مواد كيميائية مثل الشمع أو البنزين أو الكحول أو التتر أو مبيدات الحشرات أو معطرات الهواء أو الشحوم، فقد تتسبب هذه المواد في إتلاف سطح الشاشة وتشويه الألوان.

الهيكل الخارجي والحامل

- لإزالة الغبار والأتربة الخفيفة، امسح الهيكل الخارجي بقطعة قماش ناعمة وجافة ونظيفة.
- لإزالة الأوساخ العنيدة، امسح الهيكل الخارجي بفوطة ناعمة مبللة بماء نظيف أو ماء يحتوي على كمية صغيرة من منظف معتدل. ثم امسحه في الحال بفوطة جافة.

تنبيه

- لا ترش أي سوائل على السطح. وإذا دخل ماء إلى التلفزيون، فقد يتسبب في حدوث حريق أو صدمة كهربائية أو عطل التلفزيون.
- لا تستخدم أي مواد كيميائية فقد تتسبب في إتلاف السطح وتشويهه.

وظيفة نصوص المعلومات الخاصة

Time (الوقت)

عند مشاهدة أحد برامج التلفزيون، حدّد هذه القائمة لعرض الوقت في أعلى يمين الشاشة.
في وضع نصوص المعلومات، اضغط على هذا الزر لتحديد رقم الصفحة الفرعية. سيظهر رقم الصفحة الفرعية في أسفل الشاشة. للاحتفاظ بالصفحة الفرعية أو تغييرها، اضغط على الزر الأحمر، أو الزر الأخضر، أزرار ▲▼ أو أزرار الأرقام. اضغط مجددا للخروج هذه الوظيفة.

Size (الحجم)

لتحديد نص بارتفاع مزدوج. اضغط على هذا الزر لتكبير النصف العلوي من الصفحة. اضغط على هذا الزر مجددا لتكبير النصف السفلي من الصفحة. اضغط على هذا الزر مجددا للعودة إلى حجم الشاشة العادي.

Update (تحديث)

لعرض صورة التلفزيون على الشاشة أثناء انتظار صفحة نصوص معلومات جديدة. وسيظهر العرض في أعلى يسار الشاشة. وعند توفر الصفحة التي تم تحديثها يتغير العرض إلى رقم الصفحة. حدّد هذه القائمة مرة أخرى لعرض صفحة نصوص المعلومات التي تم تحديثها.

Reveal (كشف)

حدّد هذه القائمة لعرض المعلومات المخفية، مثل حلول الأسئلة والألغاز. اضغط على هذا الزر مجددا لإزالة المعلومات من لعرض.

Index (فهرس)

لتحديد كل صفحة من صفحات الفهرس.

Hold (انتظار)

لإيقاف التغيير التلقائي للصفحات الذي يحدث في حالة احتواء صفحة نصوص معلومات على صفتين فرعيتين أو أكثر. وعادة ما يتم عرض رقم الصفحات الفرعية والصفحة الفرعية الحالية على الشاشة أسفل الوقت. عند تحديد هذه القائمة يتم عرض رمز الإيقاف في أعلى يسار الشاشة ويصبح التغيير التلقائي للصفحات غير نشط. مواصلة اضغط على هذا الزر مجددا.

Mix (الخط)

لعرض صفحات نصوص المعلومات المتداخلة في صورة التلفاز. لإيقاف تشغيل صورة التلفاز اضغط على هذا الزر مجددا.

TOP Text (النص العلوي)

يعرض دليل المستخدم أربعة حقول باللون الأحمر والأخضر والأصفر والأزرق بالجزء السفلي للشاشة. يشير الحقل الأصفر إلى المجموعة التالية بينما يشير الحقل الأزرق إلى الفقرة التالية.

تحديد الفقرة / المجموعة / الصفحة

1 باستخدام الزر الأزرق يمكنك التقدم من فقرة إلى أخرى.

2 استخدم الزر الأصفر للتقدم إلى المجموعة التالية مع الانتقال التلقائي للفقرة التالية.

3 باستخدام الزر الأخضر يمكنك التقدم إلى الصفحة الموجودة التالية مع الانتقال التلقائي إلى المجموعة التالية. يمكن استخدام الزر P ▲ بدلا من ذلك.

4 يستخدم الزر الأحمر للرجوع إلى التحديد السابق. يمكن استخدام الزر P ▼ بدلا من ذلك.

التحديد المباشر للصفحات

كما هو الحال مع وضع نصوص المعلومات SIMPLE، يمكنك تحديد أي صفحة من خلال إدخال رقم الصفحة المكون من ثلاثة أرقام وذلك باستخدام أزرار الأرقام في وضع TOP.

Fastext

يتم تمييز صفحات نصوص المعلومات برموز لونية أسفل الشاشة ويمكن تحديدها من خلال الضغط على الزر الملون المناظر.

تحديد الصفحات

1 اضغط على الزر [E] لتحديد صفحة فهرس.

2 يمكنك تحديد الصفحات المميزة برموز لونية في السطر السفلي باستخدام الأزرار الملونة المناظرة.

3 كما هو الحال مع وضع نصوص المعلومات SIMPLE، يمكنك تحديد أي صفحة من خلال إدخال رقم الصفحة المكون من ثلاثة أرقام وذلك باستخدام أزرار الأرقام في وضع FASTEXT (النصوص السريعة).

4 يمكن استخدام الزر P ▲▼ لتحديد الصفحة السابقة أو التالية.

نصوص المعلومات

SIMPLE Text

تحديد الصفحات

- ١ أدخل رقم الصفحة المطلوبة المكون من ثلاثة أرقام وذلك باستخدام أزرار الأرقام. إذا قمت بالضغط على رقم خاطئ أثناء التحديد، فينبغي إكمال الرقم المكون من ثلاثة أرقام ثم إعادة إدخال رقم الصفحة الصحيح.
- ٢ يمكن استخدام الزر **P ▲▼** لتحديد الصفحة السابقة أو التالية.

• لا تتوفر هذه الميزة في جميع البلدان.

نصوص المعلومات هي عبارة عن بث مجاني للخدمات التي تقدمها معظم قنوات التلفزيون حيث تعرض أحدث المعلومات حول الأخبار، وأحوال الطقس، وبرامج التلفزيون، وأسعار الأسهم، والكثير من الموضوعات الأخرى.

يمكن أن يعتمد جهاز فك شفرة نصوص المعلومات بهذا التلفزيون أنظمة SIMPLE و TOP و FASTEXT. ويتألف نظام SIMPLE (نصوص المعلومات القياسية) على عدد من الصفحات التي يتم تحديدها عن طريق إدخال الرقم المناظر للصفحة مباشرة. أما نظام TOP ونظام FASTEXT فيعتبران طريقتين أكثر حداثة حيث يسمحان بالتحديد السريع والسهل لنصوص المعلومات.

برمجة زر الألوان في وضع LIST (اللائحة)

إذا كان التلفاز في وضع SIMPLE text (النص البسيط)، TOP text (النص العلوي) أو FASTEXT (النصوص السريعة)، اضغط على الزر **LIST** للتبديل إلى وضع LIST (اللائحة). يمكنك تحديد أربعة أرقام صفحات نصوص المعلومات برموز ملونة بالضغط على الأزرار الملونة المناسبة والموجودة على وحدة التحكم عن بعد.

- ١ اضغط على زر ملون.
- ٢ قم بتحديد الصفحة التي تريد برمجتها باستخدام أزرار الأرقام.
- ٣ اضغط على الزر **OK** (موافق). يتم تخزين الصفحة المحددة من خلال وميض رقم الصفحة المحددة مرة واحدة للتأكيد على ذلك. وبالتالي، تستطيع تحديد هذه الصفحة باستخدام الزر الملون نفسه.
- ٤ تتم برمجة الأزرار الثلاث الملونة الأخرى بهذه الطريقة.

التشغيل/إيقاف التشغيل

اضغط على الزر **TEXT (نص)** للانتقال إلى وظيفة نصوص المعلومات. تظهر أول صفحة أو آخر صفحة تمت مشاهدتها على الشاشة.

يتم عرض رقمين للصفحة واسم قناة التلفزيون والتاريخ والوقت على عنوان الشاشة. يشير الرقم الأول للصفحة إلى التحديد الخاص بك، بينما يشير الرقم الثاني إلى الصفحة التي يتم عرضها حالياً.

اضغط على الزر **TEXT (النص)** لإيقاف عرض نصوص المعلومات. يظهر الوضع السابق من جديد.

التوصيل بنظام صوت

استخدم نظام صوت خارجي بدلا من مكبر الصوت الداخلي.

اتصال الستيريو الخارجي

استخدم للتوصيل مكبر صوت خارجي أو قم بإضافة مضخم صوت إلى نظام الصوت المحيطي.

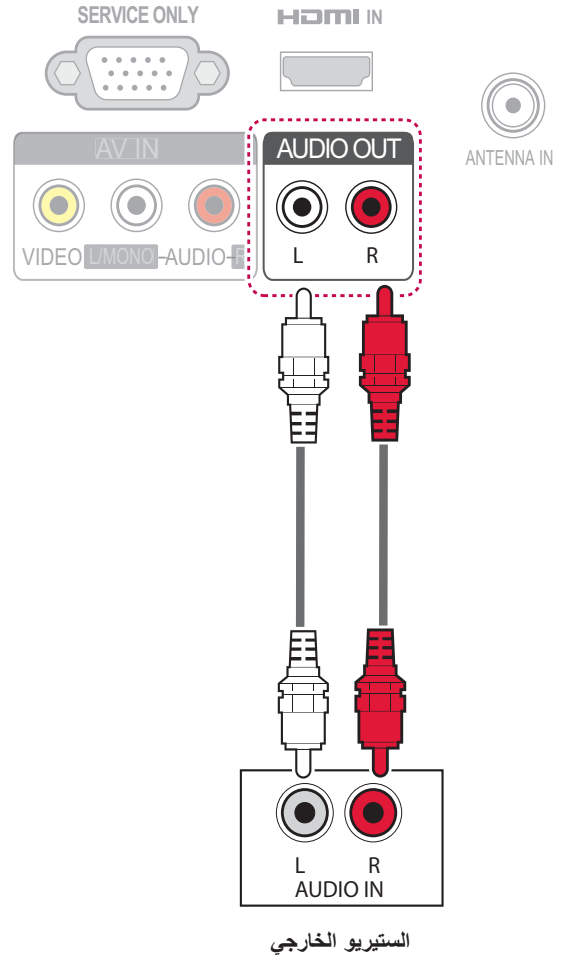

وصلة الفيديو المركب

ترسل إشارات الفيديو والصوت التناظرية من جهاز خارجي إلى التلفزيون. قم بتوصيل الجهاز الخارجي بالتلفزيون باستخدام كبل الفيديو المركب كما هو موضح في الشكل التوضيحي التالي.

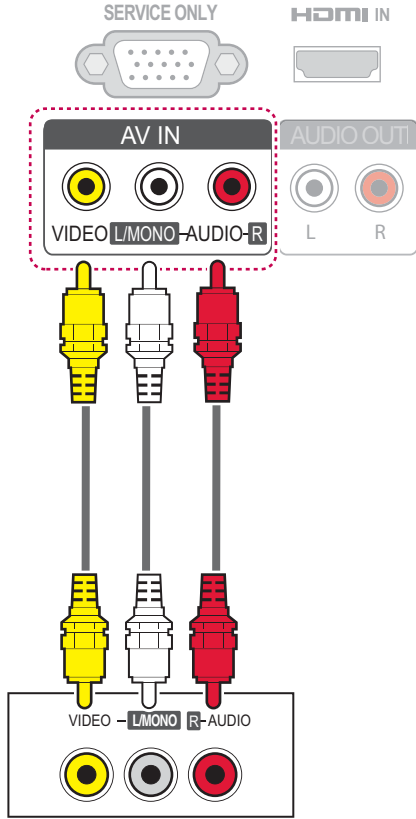

ملاحظة

• إذا كان لديك جهاز VCR فردياً، فقم بتوصيل كبل الصوت من جهاز الفيديو بمقيس AUDIO L/MONO على جهاز التلفزيون.

• قد تختلف الصورة المعروضة عن التلفزيون لديك.

التوصيل بجهاز استقبال عالي الدقة أو مشغل أقراص DVD أو جهاز فيديو

قم بتوصيل جهاز استقبال عالي الدقة أو مشغل أقراص DVD أو جهاز فيديو بالتلفزيون وحدد وضع الإدخال المناسب.

وصلة HDMI

ترسل إشارات الفيديو والصوت الرقمية من جهاز خارجي إلى التلفزيون. قم بتوصيل الجهاز الخارجي بالتلفزيون باستخدام كبل HDMI كما هو موضح في الشكل التوضيحي التالي.

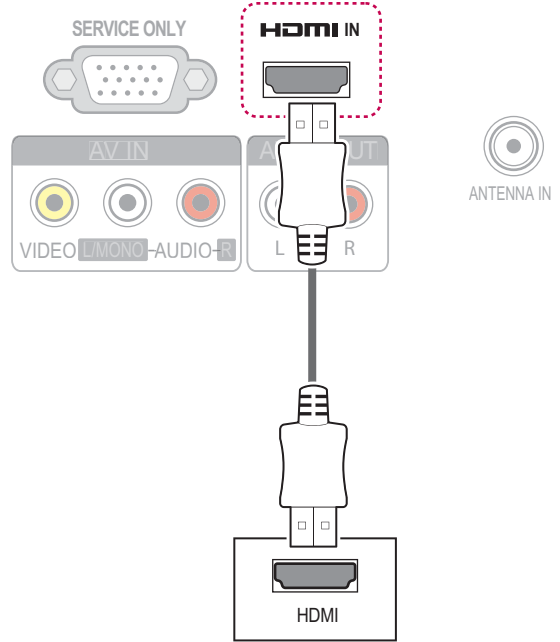

إجراء التوصيلات

قم بتوصيل الأجهزة الخارجية المتنوعة بالتلفزيون وبدل بين أوضاع الإدخال لتحديد جهاز خارجي. ولمزيد من المعلومات عن توصيل الأجهزة الخارجية، يرجى الرجوع إلى الدليل المرفق بكل جهاز. الأجهزة الخارجية المتوفرة هي: أجهزة الاستقبال ذي الدقة العالية ومشغلات أقراص DVD وأجهزة VCR وأنظمة الصوت وغيرها من الأجهزة الخارجية.

ملاحظة



- في حالة تسجيل برنامج تلفزيون على قرص DVD أو جهاز فيديو، تأكد من توصيل كبل إدخال إشارة التلفزيون بالتلفزيون عبر مسجل أقراص DVD أو جهاز الفيديو. لمزيد من المعلومات حول التسجيل، راجع الدليل المتوفر مع الجهاز المتصل.
- قد يختلف توصيل الجهاز الخارجي من طراز إلى آخر.
- ينبغي توصيل الأجهزة الخارجية بالتلفزيون بغض النظر عن ترتيب منافذ التلفزيون.

نظرة عامة على التوصيل

توصيل أجهزة خارجية متنوعة بمنافذ اللوحة الخلفية للتلفزيون.

- 1 حدد الجهاز الخارجي الذي تريد توصيله بالتلفزيون كما هو موضح في الشكل التوضيحي التالي.
- 2 تحقق من نوع توصيل الجهاز الخارجي.
- 3 انتقل إلى الصورة المناسبة وتحقق من تفاصيل التوصيل.

HD Receiver



DVD



VCR



Speaker

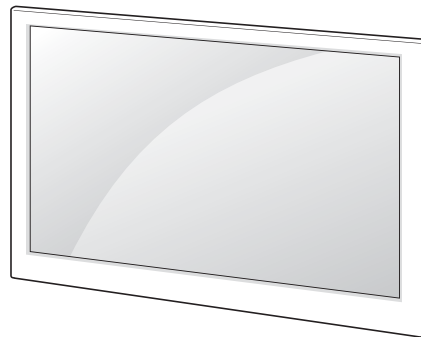

- HDMI – راجع الصفحة 24
- Composite – راجع الصفحة 24
- Audio – راجع الصفحة 25

ملاحظة



- راجع دليل الجهاز الخارجي للحصول على تعليمات التشغيل.

قد تختلف الصورة المعروضة عن التلفزيون لديك.

ضوابط القائمة TIME (الوقت)

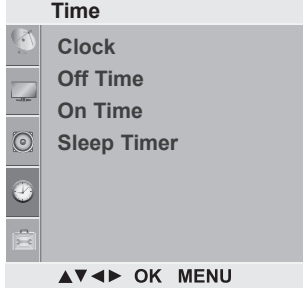

- ١ اضغط على **MENU** (القائمة) وأزرار التنقل للانتقال إلى **TIME** (الوقت).
- ٢ اضغط على أزرار التنقل للانتقال إلى الضبط أو الخيار الذي تريده ثم اضغط على **OK** (موافق).
- ٣ عند الرجوع إلى القائمة السابقة، اضغط على **MENU** (القائمة).

فيما يلي وصف لضوابط الوقت المتوفرة

الوصف	الضبط
لضبط الوقت.	Clock (الساعة)
لضبط وقت مخصص لتشغيل أو إيقاف تشغيل التلفزيون تلقائياً. ولاستخدام هذه الوظيفة، ينبغي ضبط الوقت والتاريخ الحاليين أولاً.	Off Time/On Time (وقت الإيقاف / وقت التشغيل)
<p>ملاحظة !</p> <ul style="list-style-type: none"> • إذا لم يتم الضغط على أي زر لمدة ساعتين بعد تشغيل التلفزيون بواسطة ميزة On Time (وقت التشغيل)، فسينتقل التلفزيون تلقائياً إلى وضع Standby (الاستعداد). • إذا تم ضبط كل من ميزة Off time (وقت الإيقاف) وميزة On time (وقت التشغيل) على نفس التوقيت، فستحل ميزة وقت إيقاف التشغيل محل ميزة وقت التشغيل. 	
لضبط المدة الزمنية حتى يتم إيقاف تشغيل التلفزيون. وعندما تقوم بإيقاف تشغيل التلفزيون وتشغيله مرة أخرى، سيتم ضبط ميزة Sleep timer (مؤقت النوم) على إيقاف التشغيل.	Sleep Timer (مؤقت النوم)

• قد تختلف الصورة المعروضة عن التلفزيون لديك.

ضوابط قائمة OPTION (خيارات)



- ١ اضغط على **MENU** (القائمة) وأزرار التنقل للانتقال إلى **OPTION** (خيارات).
- ٢ اضغط على أزرار التنقل للانتقال إلى الضبط أو الخيار الذي تريده ثم اضغط على **OK** (موافق).
- ٣ عند الرجوع إلى القائمة السابقة، اضغط على **MENU** (القائمة).

فيما يلي وصف للضوابط العامة المتوفرة:

الوصف	الضبط
لتحديد اللغة المطلوبة. (باستثناء أستراليا ونيوزيلندا وسنغافورة وجنوب إفريقيا).	Language (اللغة)
لتنشيط نظام القفل أو إلغاء تنشيطه.	Key Lock
يعيد ضبط التلفزيون على الضوابط الافتراضية للمصنع ويزيل كافة البرامج المخزنة. لتخصيص ضوابط التلفزيون بما يلائم تفضيلاتك. تظهر شاشة factory reset (إعادة ضبط المصنع) عند تشغيل التلفزيون للمرة الأولى.	Factory Reset (إعادة ضبط المصنع)

قد لا يتم تطبيق هذه الوظيفة حسب ظروف البث بالبلد.

استقبال إشارة Stereo/Dual

عند تحديد برنامج معين، تظهر معلومات الصوت الخاصة بالقناة مع رقم البرنامج واسم القناة.

١ اضغط على الزر I/II لتحديد قائمة **Multi Audio** (الصوت المتعدد).

الخيارات العرض على الشاشة	البث
MONO	Mono (أحادي)
STEREO	Stereo (ستيريو)
DUAL I + II ، DUAL II ، DUAL I	Dual (ثنائي)
NICAM	NICAM

• تحديد صوت Mono

في حالة ضعف إشارة الستيريو في استقبال بث ستيريو، يمكنك التحويل إلى النمط الأحادي mono. وفي نمط الاستقبال الأحادي mono، يتم تحسين نقاء الصوت.

• تحديد اللغة في البث مزدوج اللغة

في حالة إمكانية استقبال البرنامج بلغتين (اللغة المزدوجة)، يمكنك التحويل إلى DUAL I (ثنائي I) أو DUAL II (ثنائي II) أو DUAL I+II (ثنائي I+II).

لإرسال لغة البث الأساسية إلى مكبرات الصوت.
لإرسال لغة البث الثانوية إلى مكبرات الصوت.
لإرسال لغة منفصلة إلى كل مكبر صوت.

DUAL I (ثنائي I)
DUAL II (ثنائي II)
DUAL I+II (ثنائي I+II)

استقبال إشارة Nicam

في حالة توفر جهاز استقبال مع التلفزيون لاستقبال إشارة NICAM، يمكن استقبال الصوت الرقمي عالي الجودة لإشارة NICAM (وهي اختصار النظام الصوتي الرقمي ذو القنوات). يمكن تحديد إخراج الصوت وفقاً لنوع البث الذي يتم استقباله.

١ عند استقبال إشارة **NICAM mono** (NICAM فردي)، يمكنك تحديد **NICAM MONO** (NICAM فردي) أو **FM MONO** (فردي).

٢ عند استقبال إشارة **NICAM stereo** (NICAM ستيريو)، يمكنك تحديد **NICAM STEREO** (NICAM ستيريو) أو **FM MONO** (فردي). إذا كانت إشارة الستيريو ضعيفة، قم بالتبديل إلى **FM MONO** (فردي).

٣ عند استقبال إشارة **NICAM dual** (NICAM ثنائي)، يمكنك تحديد **NICAM DUAL I** (ثنائي I) أو **NICAM DUAL II** (ثنائي II) أو **NICAM DUAL I+II** (ثنائي I+II) أو **FM MONO** (فردي).

تحديد إخراج صوت مكبر الصوت

في وضع AV و Component و RGB و HDMI يمكنك تحديد إخراج الصوت بالنسبة لكل من مكبر الصوت الأيسر ومكبر الصوت الأيمن. حدّد إخراج الصوت.

L+R: يتم إرسال إشارة الصوت الصادرة من منفذ إدخال الصوت الأيسر L إلى مكبر الصوت الأيسر بينما يتم إرسال إشارة الصوت الصادرة من منفذ إدخال الصوت الأيمن R إلى مكبر الصوت الأيمن.

L+L: يتم إرسال إشارة الصوت الصادرة من منفذ إدخال الصوت الأيسر L إلى مكبر الصوت الأيسر ومكبر الصوت الأيمن.
R+R: يتم إرسال إشارة الصوت الصادرة من منفذ إدخال الصوت الأيمن R إلى مكبر الصوت الأيسر ومكبر الصوت الأيمن.

• قد تختلف الصورة المعروضة عن التلفزيون لديك.

ضوابط القائمة AUDIO (الصوت)

Audio	
🔊	Sound Mode
🔊	• Treble 50
🔊	• Bass 50
🔊	• Reset
🔊	Auto Volume
🔊	Balance 0
▲▼◀▶ OK MENU	

١ اضغط على MENU (القائمة) وأزرار التنقل للانتقال إلى AUDIO (الصوت).

٢ اضغط على أزرار التنقل للانتقال إلى الضبط أو الخيار الذي تريده ثم اضغط على OK (موافق).

٣ عند الرجوع إلى القائمة السابقة، اضغط على MENU (القائمة).

فيما يلي وصف لضوابط الصوت المتوفرة.

الوصف	الضبط
لتحديد أحد أوضاع الصوت الموجودة أو لتخصيص خيارات كل وضع.	Sound Mode (وضع الصوت)
المعيار	الوضع
حدده عندما تريد جودة صوت قياسية.	المعيار
حدده عند الاستماع إلى الموسيقى.	Music (موسيقى)
حدده عند مشاهدة الأفلام.	Cinema (سينما)
الخيار	
للتحكم في الأصوات السائدة في الإخراج. فعندما ترفع مستوى الصوت الحاد، سيرفع الإخراج إلى أعلى نطاق تردد.	Treble (صوت حاد)
للتحكم في الأصوات الهادئة في الإخراج. فعندما ترفع مستوى الصوت العميق سيرفع الإخراج إلى أقل نطاق تردد.	Bass (صوت عميق)
لإعادة ضبط وضع الصوت على الضبط الافتراضي.	Reset (إعادة تعيين)
لتنشيط ميزة Auto Volume (مستوى صوت تلقائي) للحفاظ على مستوى الصوت متنسقاً متى قمت بتغيير القنوات. وقد لا يتسق مستوى الصوت بسبب اختلاف ظروف إشارة محطات البث.	Auto Volume (مستوى صوت تلقائي)
لضبط التوازن بين مكبرات الصوت اليسرى واليمنى حسب بيئة الغرفة.	Balance (اتزان)

خيارات الصورة الأساسية

الوصف	الضبط
لضبط سطوع الشاشة عن طريق التحكم في الإضاءة الخلفية لشاشة LCD. في حالة تقليل مستوى السطوع، تصبح الشاشة أكثر قتامة ويقل استهلاك الطاقة دون أي فقد في إشارة الفيديو.	Backlight (إضاءة خلفية)
زيادة أو تقليل انحدار إشارة الفيديو. يمكنك استخدام Contrast (تباين) عندما يكون الجزء الساطع من الصورة مشبعًا.	Contrast (تباين)
لضبط المستوى الأساسي للإشارة في الصورة.	Brightness (سطوع)
لضبط مستوى الوضوح في الحواف بين المناطق الفاتحة والداكنة من الصورة. كلما انخفض المستوى، زادت نعومة الصورة.	Sharpness (حدة)
لضبط كثافة جميع الألوان.	Colour (لون)
لضبط التوازن بين مستويات اللون الأحمر والأخضر.	Tint (الدرجة)
لتخصيص الخيارات المتقدمة	Advanced (متقدم)
لاستعادة خيارات كل وضع إلى الضبط الافتراضي للمصنع	Picture Reset (إعادة ضبط الصورة)

خيارات الصورة المتقدمة (حسب الطراز)

الوصف	الضبط
تضبط هذه الميزة التباين للمحافظة عليه عند أفضل مستوى تبعًا لسطوع الشاشة. يتم تحسين الصورة عن طريق زيادة سطوع الأجزاء الساطعة وزيادة عمدة الأجزاء الداكنة.	Dynamic Contrast (تباين حيوي)
لضبط ألوان الشاشة بحيث تبدو أكثر حيوية وثرًا ووضوحًا. تعمل هذه الميزة على تحسين التدرج اللوني والتشبع والإضاءة بحيث تبدو ألوان الأحمر والأزرق والأخضر والأبيض أكثر إشراقًا.	Dynamic Colour (لون حيوي)
تخفف هذه الميزة من التشويش بالشاشة دون التأثير على جودة الفيديو.	Noise Reduction (تقليل التشويش)
لضبط درجة لون الأسود على الشاشة على المستوى المناسب. تتوفر هذه الوظيفة في الأوضاع التالية: RF، AV، HDMI.	Black Level (مستوى الأسود)
« Low (منخفض): يصبح مستوى انعكاس الشاشة أكثر عتامة. « High (عالي): يصبح مستوى انعكاس الشاشة أكثر سطوعًا.	
لجعل مقاطع الفيديو التي يتم تسجيلها في الفيلم تبدو أكثر طبيعية.	Film Mode (وضع الفيلم)
تعمل هذه الميزة في وضع RF أو AV 480i/576i.	
اختر ضبطًا من ضوابط الألوان الثلاثية. اضبط على المستوى الدافئ لتعزيز الألوان الدافئة كالأحمر أو اضبطها على المستوى البارد لجعل الصورة تميل إلى الزرقة	Colour Temperature (درجة اللون)

- قد تختلف الصورة المعروضة عن التلفزيون لديك.

ضوابط القائمة PICTURE (الصورة)

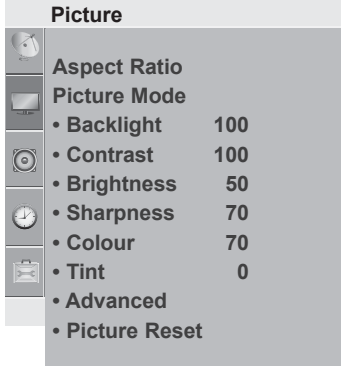

- 1 اضغط على **MENU** (القائمة) وأزرار التنقل للانتقال إلى **PICTURE** (الصورة).
- 2 اضغط على أزرار التنقل للانتقال للانتقال إلى الضبط أو الخيار الذي تريده ثم اضغط على **OK** (موافق).
- 3 عند الرجوع إلى القائمة السابقة، اضغط على **MENU** (القائمة).

فيما يلي وصف لضوابط الصورة المتوفرة.

الوصف	الضبط
لتغيير حجم الصورة لعرض الصور بالحجم المثالي (راجع الصفحة 15).	Aspect Ratio (نسبة العرض إلى الطول)
لتحديد أحد أوضاع الضبط المسبق للصورة أو تخصيص الخيارات في كل وضع للحصول على أفضل أداء لشاشة التلفزيون. ستكون أيضا قادرا على تخصيص الخيارات المتقدمة لكل وضع.	Picture Mode (وضع الصورة)
	Mode (الوضع)
لضبط صورة الفيديو من أجل بيئة البيع بالتجزئة عن طريق تحسين التباين، والسطوع، واللون، والحدة.	Vivid (user) (زاهي)
لضبط الصورة لملاءمة البيئة العادية.	Standard (قياسي)
لتحسين صورة الفيديو للمظهر السينمائي للتمتع بالأفلام وكأنك في مسرح عرض أفلام.	Cinema (سينما)

تخصيص ضوابط التلفزيون

قائمة SETUP (إعداد)

- 1 اضغط على **MENU** (القائمة) ثم على أزرار التنقل للتنقل إلى إحدى القوائم التالية ثم اضغط على **OK** (موافق).
- 2 اضغط على أزرار التنقل للانتقال إلى الضبط أو الخيار الذي تريده ثم اضغط على **OK** (موافق).
- 3 عند الرجوع إلى القائمة السابقة، اضغط على **MENU** (القائمة).

الوصف	القائمة	
إعداد البرامج وتحريرها.	SETUP (إعداد)	
لضبط حجم الصورة، أو جودتها، أو تأثيرها.	PICTURE (صورة)	
لضبط جودة الصوت، أو التأثير، أو مستوى الصوت.	AUDIO (صوت)	
لضبط الوقت، والتاريخ، أو ميزة المؤقت.	TIME (الوقت)	
لتخصيص الضوابط العامة.	OPTON (خيارات)	

تخصيص الضوابط

ضوابط القائمة SETUP (إعداد)

- قد تختلف الصورة المعروضة عن التلفزيون لديك.



- 1 اضغط على **MENU** (القائمة) وأزرار التنقل للتنقل إلى **SETUP** (إعداد).
- 2 اضغط على أزرار التنقل للانتقال إلى الضبط أو الخيار الذي تريده ثم اضغط على **OK** (موافق).
- 3 عند الرجوع إلى القائمة السابقة، اضغط على **MENU** (القائمة).

فيما يلي وصف لضوابط البرنامج المتوفرة:

الوصف	الضبط
لتوليف كافة البرامج المتاحة وتخزينها من خلال وحدات الهوائي أو إداخلات الكبل (راجع الصفحة 12).	Auto Tuning (توليف تلقائي)
لتوليف البرامج التي تريدها وتخزينها يدويا (راجع الصفحة 12).	Manual Tuning (توليف يدوي)
لتحرير البرامج. (راجع الصفحة 14)	Programme Edit (تعديل البرنامج)
لتحديد البرامج المفضلة لديك مباشرة. (راجع الصفحة 14)	Favourite Programme (البرامج المفضلة)

استخدام لائحة الإدخال

تحديد مصدر إدخال

- ١ اضغط على **INPUT** (إدخال) للوصول إلى مصادر الإدخال.
- يُعرض الجهاز المتصل على كل مصدر إدخال.
 - ٢ اضغط على أزرار التنقل أو **INPUT** (إدخال) للانتقال إلى أحد مصادر الإدخال ثم اضغط على **OK** (موافق).
- قد تختلف الصورة المعروضة عن التلفزيون لديك.

Input
TV
AV
HDMI
▲▼ OK

مصدر الإدخال	الوصف
TV (التلفزيون)	لمشاهدة التلفزيون عبر الأثير، وعبر الكبل الرقمي.
AV (الصوت والصورة)	لمشاهدة الفيديو من جهاز فيديو أو الأجهزة الخارجية الأخرى.
HDMI	مشاهدة الفيديو من جهاز HTS أو الأجهزة الأخرى عالية الدقة.

- **14:9:** يمكنك عرض تنسيق صورة 14:9 أو برنامج تلفزيون عام في الوضع 14:9. يتم عرض الشاشة ذات تنسيق 14:9 بالأسلوب نفسه الذي يعرض فيه التنسيق 4:3، ولكن يتم تحريكها إلى أعلى وأسفل.



- **Zoom 1 (التكبير/التصغير 1):** يتيح لك التحديد التالي مشاهدة الصورة من دون أي تغيير، مع ملء الشاشة بالكامل. ولكن سيتم اقتطاع الجزء العلوي والسفلي من الصورة. (تعمل هذه الوظيفة في وضع RF/AV)

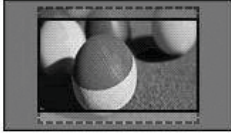

- **Zoom 2 (التكبير/التصغير 2):** اختر Zoom 2 (التكبير/التصغير 2) عندما ترغب في تعديل الصورة وتمديدتها أفقياً واقتطاعها عمودياً. الصورة التي تعتمد المساس بين التغيير وتغطية الشاشة. (تعمل هذه الوظيفة في وضع RF/AV)

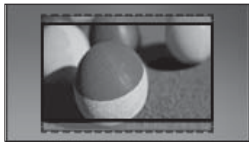

ملاحظة !

- عند تكبير الصورة أو تصغيرها، قد تنحرف الصورة.

استخدام خيارات إضافية

ضبط نسبة العرض إلى الطول

أعد ضبط حجم الصورة لعرضها بالحجم المثالي بالضغط على **RATIO** (النسبة) أثناء مشاهدة التلفزيون.

ملاحظة !

- يمكنك أيضاً تغيير حجم الصورة من خلال **Aspect Ratio** (نسبة العرض إلى الطول) في قائمة **Picture** (الصورة).
- يمكنك ضبط نسبة التكبير باستخدام أزرار التنقل.

- **16:9:** يعيد ضبط حجم الصور لملاءمة عرض الشاشة. (تعمل هذه الوظيفة في وضع RF/AV/HDMI)



- **Original (أصلي):** عند استقبال التلفزيون لإشارة شاشة عريضة، فإنه ينتقل تلقائياً إلى بث تنسيق الصورة.



- **4:3:** يعيد ضبط حجم الصور على المعيار السابق 4:3. (تعمل هذه الوظيفة في وضع RF/AV/HDMI)



تعديل لائحة البرامج

يعني تخطي رقم برنامج أنك لن تتمكن من تحديد هذا الرقم باستخدام الزر **P ▲▼** أثناء مشاهدة التلفزيون.
إذا أردت تحديد البرنامج الذي تم تخطيه، أدخل مباشرة رقم البرنامج باستخدام أزرار الأرقام أو حدده في قائمة **Programme Edit** (تعديل البرنامج).
تُمكنك هذه الوظيفة من تخطي البرامج المخزّنة.

1 اضغط على **MENU** (القائمة) وأزرار التنقل للتنقل إلى **SETUP** (إعداد).

2 اضغط على أزرار التنقل للانتقال إلى **Programme Edit** (تعديل البرنامج).

3 حدد **To Set** (للضبط) وقم بتعديل البرامج باستخدام الأزرار التالية.

الوصف	الزر
لحذف برنامج. اضغط على الزر الأحمر مرتين. تم حذف البرنامج المحدد ونقل كل البرامج التالية درجة واحدة إلى أعلى في القائمة.	الزر الأحمر
لنقل أحد البرامج. اضغط على الزر الأخضر مجدداً لتحرير هذه الوظيفة.	الزر الأخضر
حدد رقم برنامج تريد تخطيه. اضغط على الزر الأزرق مجدداً لتحرير البرنامج الذي تم تخطيه.	الزر الأزرق

6 عند الرجوع إلى القائمة السابقة، اضغط على **MENU** (القائمة).

تحديد برنامج في لائحة البرامج

- 1 اضغط على زر **LIST** (اللائحة) للوصول إلى **Programme List** (لائحة البرامج).
- 2 اضغط على أزرار التنقل لتحديد البرنامج المطلوب واضغط على **OK** (موافق).
- 3 عند الرجوع إلى القائمة السابقة، اضغط على **LIST** (اللائحة).

ملاحظة



- قد تجد بعض البرامج باللون الأزرق. تم إعداد هذه البرامج ليتم تخطيها بالبرمجة التلقائية أو أثناء وضع تعديل البرنامج.
- تشير بعض البرامج التي تعرض رقم القناة في لائحة البرامج إلى أنه لم يتم إدخال أي اسم محطة.

استخدام البرامج المفضلة

أضف البرامج الأكثر مشاهدة إلى لائحة البرامج المفضلة.

1 اضغط على **MENU** (القائمة) وأزرار التنقل للتنقل إلى **SETUP** (إعداد).

2 اضغط على أزرار التنقل للانتقال إلى **Favourite Programme** (البرامج المفضلة).

3 اضغط على أزرار التنقل وأزرار الأرقام لتحديد البرنامج المطلوب.

4 لتخزين برنامج آخر، كرر الخطوة 3. يمكن تخزين 8 برامج كحد أقصى.

5 عند الرجوع إلى القائمة السابقة، اضغط على **MENU** (القائمة).

ملاحظة



- اضغط على الزر الأصفر للوصول مباشرة إلى البرنامج المفضل الذي تم تخزينه. اضغط على الزر الأصفر مجدداً لتغيير البرنامج المفضل الذي تم تخزينه.

التوليف الدقيق

في العادة، يكون من الضروري استخدام وظيفة التوليف الدقيق فقط إذا كان الاستقبال ضعيفاً.

- ١ اضغط على **MENU** (القائمة) وأزرار التنقل للتنقل إلى **SETUP** (إعداد).
- ٢ اضغط على أزرار التنقل للانتقال إلى **Manual Tuning** (توليف يدوي).
- ٣ اضغط على أزرار التنقل للانتقال إلى **Fine** (دقيق).
- ٤ اضغط على أزرار التنقل للتوليف الدقيق لأفضل صورة وصوت.
- ٥ اضغط على الزر **OK** (موافق) لتخزين.
- ٦ عند الرجوع إلى القائمة السابقة، اضغط على **MENU** (القائمة).

تخصيص اسم للقناة

يمكنك تخصيص اسم للمحطة من خمسة أحرف لكل رقم برنامج.

- ١ اضغط على **MENU** (القائمة) وأزرار التنقل للتنقل إلى **SETUP** (إعداد).
- ٢ اضغط على أزرار التنقل للانتقال إلى **Manual Tuning** (توليف يدوي).
- ٣ اضغط على أزرار التنقل للانتقال إلى **Name** (اسم).
- ٤ اضغط على أزرار التنقل للانتقال إلى تحديد الموضع واختر الحرف الثاني، وهكذا دواليك. يمكنك استخدام الأحرف الأبجدية من A إلى Z والأرقام من ٠ إلى ٩، وعلامتي +/- والمسافة ثم اضغط على **OK** (موافق).
- ٥ اضغط على الزر **OK** (موافق) لتخزين.
- ٦ عند الرجوع إلى القائمة السابقة، اضغط على **MENU** (القائمة).

إدارة البرامج

ضبط البرنامج يدويا

ضبط البرنامج تلقائيا

يسمح لك التوليف اليدوي بتوليف المحطات وترتيبها يدويا كيفما تريد.

استخدم هذه الوظيفة للعثور على كل البرامج المتوفرة وتخزينها. عند بدء البرمجة التلقائية، سيتم حذف كل معلومات الخدمات المخزنة مسبقاً.

- ١ اضغط على **MENU** (القائمة) وأزرار التنقل للتنقل إلى **SETUP** (إعداد).
 - ٢ اضغط على أزرار التنقل للانتقال إلى **Manual Tuning** (توليف يدوي).
 - ٣ اضغط على أزرار التنقل للانتقال إلى **Storage** (التخزين من).
 - ٤ اضغط على أزرار التنقل أو أزرار الأرقام لتحديد رقم البرنامج المطلوب.
 - ٥ اضغط على أزرار التنقل للانتقال إلى **System** (النظام).
 - ٦ اضغط على أزرار التنقل للانتقال إلى **TV System** (نظام التلفزيون).
 - ٧ اضغط على أزرار التنقل للتنقل إلى **Band** (النطاق).
 - ٨ اضغط على أزرار التنقل للانتقال إلى **Cable** أو **V/UHF** (كبل).
 - ٩ اضغط على أزرار التنقل للانتقال إلى **Channel** (القناة). اضغط على أزرار التنقل ثم حدد رقم البرنامج المطلوب بواسطة أزرار التنقل أو أزرار الأرقام.
 - ١٠ اضغط على أزرار التنقل للانتقال إلى **Search** (بحث).
 - ١١ اضغط على أزرار التنقل للانتقال وبدء البحث.
 - ١٢ اضغط على الزر **OK** (موافق) لتخزين القناة.
 - ١٣ عند الرجوع إلى القائمة السابقة، اضغط على **MENU** (القائمة).
- ١ اضغط على **MENU** (القائمة) وأزرار التنقل للتنقل إلى **SETUP** (إعداد).
 - ٢ اضغط على أزرار التنقل للانتقال إلى **Auto Tuning** (توليف تلقائي).
 - ٣ حدد **To Set** (للضبط) واضغط على أزرار التنقل للتنقل إلى **System** (النظام). حدد النظام الذي ترغب به.
 - ٤ اضغط على أزرار التنقل للتنقل إلى **Storage From** (التخزين من) وحدد رقم البرنامج الأصلي.
 - ٥ اضغط على أزرار التنقل للتنقل إلى **Search** (بحث) وحدد **To Start** (للبدء) للبدء بالتوليف التلقائي. يقوم التلفزيون بالبحث عن البرامج المتاحة وحفظها تلقائياً.
 - ٦ عند الرجوع إلى القائمة السابقة، اضغط على **MENU** (القائمة).

ملاحظة !

- لتخزين برنامج آخر، كرر الخطوات من ٣ إلى ١١.

تشغيل التلفزيون للمرة الأولى

عند تشغيل التلفزيون للمرة الأولى، تظهر شاشة Initial setting (الضبط الأولي). قم بتحديد اللغة وتخصيص الضوابط الأساسية.

- ١ قم بتوصيل سلك الطاقة بمصدر الطاقة.
- ٢ في وضع Standby (الاستعداد)، اضغط على (الطاقة) لتشغيل التلفزيون.
تظهر شاشة Initial setting (الضبط الأولي) في حالة تشغيل التلفزيون للمرة الأولى.

ملاحظة

• يمكنك أيضا الوصول إلى Factory Reset (إعادة الضبط الأصلي) من خلال قائمة Option (الخيارات).

- ٣ اتبع الإرشادات التي تظهر على الشاشة لتخصيص ضوابط التلفزيون وفقا لما تفضله.

لتحديد لغة شاشة العرض. **Language (اللغة)**



للبحث عن البرامج المتوفرة وحفظها تلقائيا. **Auto Tuning (توليف تلقائي)**

- ٤ عند اكتمال الضوابط الأساسية، اضغط على OK (موافق).

ملاحظة

- إذا لم تكمل الضبط الأولي، فسيظهر إطار الضبط الأولي متى قمت بتشغيل التلفزيون.
- افصل سلك الطاقة من مصدر الطاقة عند التوقف عن استخدام التلفزيون لفترة طويلة.

- ٥ لإيقاف تشغيل التلفزيون، اضغط على (الطاقة).

مشاهدة التلفزيون

- ١ في وضع Standby (الاستعداد)، اضغط على زر (الطاقة) لتشغيل التلفزيون.
- ٢ اضغط على زر **INPUT** (إدخال) وحدد **TV**.
- ٣ لإيقاف تشغيل التلفزيون، اضغط على زر (الطاقة).
ينتقل التلفزيون إلى وضع Standby (الاستعداد).

مشاهدة التلفزيون

توصيل التلفزيون بالهوائي

قم بتوصيل الهوائي لمشاهدة التلفزيون مع الرجوع إلى التعليمات التالية. لتجنب إلحاق الأضرار، لا تقم بتوصيل الجهاز بمصدر الطاقة الرئيسي حتى تتم كل التوصيلات بين الوحدات.

توصيل الهوائي

قم بتوصيل التلفزيون بمقيس هوائي في الحائط باستخدام كبل RF (بمقاومة ٧٥ أوم).

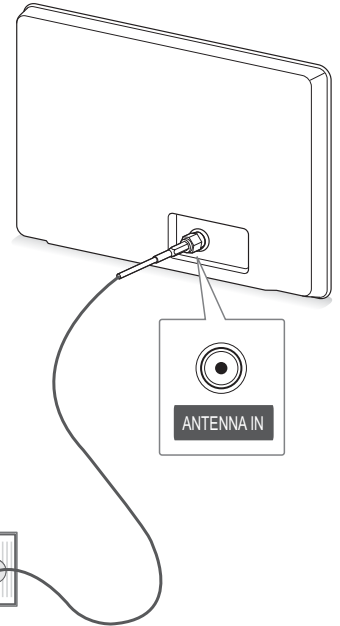

مصدر الهوائي على الحائط

ملاحظة

- استخدم جهاز فصل إشارة لاستخدام أكثر من تلفزيونين.
- إذا كانت جودة الصورة رديئة، فقم بتركيب وحدة تقوية إشارة بصورة صحيحة لتحسين جودة الصورة.
- إذا كانت جودة الصورة رديئة حتى بعد توصيل الهوائي، فقم بتوجيه الهوائي إلى الاتجاه الصحيح.
- لا يُرْفَق بالجهاز كبل الهوائي والمحول.

وحدة التحكم عن بُعد

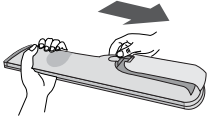

يعتمد الوصف في هذا الدليل على أزرار وحدة التحكم عن بُعد.

يرجى قراءة هذا الدليل بعناية واستخدام التلفزيون بطريقة صحيحة.

لاستبدال البطاريات، افتح غطاء البطاريات، واستبدل البطاريات (1.5 فولت بحجم AAA) مع مطابقة الطرفين \oplus و \ominus للرمز المطبوع داخل حجرة البطاريات، ثم أغلق غطاء البطاريات. تأكد من توجيه وحدة التحكم عن بُعد إلى مستشعر التحكم عن بُعد الموجود على التلفزيون.

لإزالة البطاريات، قم بتنفيذ إجراءات التركيب بشكل عكسي.

تنبيه



• لا تخطأ البطاريات القديمة والجديدة، حيث يمكن أن يؤدي هذا إلى إتلاف وحدة التحكم عن بُعد.

⏻ (الطاقة)

تشغيل التلفزيون أو إيقاف تشغيله.

TV (التلفزيون)

لمعاودة مشاهدة التلفاز من أي وضع.

INPUT (إدخال) (راجع الصفحة: 16)
تغيير مصدر الإدخال.

MUTE (كتم الصوت)

كتم جميع الأصوات.

PSM

لاستعادة ضبط الصورة المفضل.

SSM

لاستعادة ضبط الصوت المفضل.

I/II (راجع الصفحة: 21)

لتحديد إخراج الصوت.

الأزرار من 0 إلى 9

لتحديد برنامج.
يحدد العناصر المرقمة ضمن قائمة.

LIST (اللائحة) (راجع الصفحة: 14)
للوصول إلى لائحة البرامج المحفوظة.

Q.VIEW (عرض سريع)

العودة إلى البرنامج المعروض سابقاً.

أزرار التنقل (أعلى/أسفل/يسار/يمين)
التنقل عبر القوائم أو الخيارات.
ضبط مستوى الصوت.
لتحديد برنامج.

OK (موافق)

لتحديد القوائم أو الخيارات وتأكيدها.

MENU (راجع الصفحة: 17)

لتحديد إحدى القوائم.

SLEEP

لضبط مؤقت النوم.

RATIO (النسبة)

 (راجع الصفحة: 15)

لتحديد تنسيق الصورة المطلوب.

أزرار التحكم

تستخدم هذه الأزرار لنصوص المعلومات (على نماذج TELETEXT (نصوص المعلومات) فقط) أو Programme edit (تعديل البرامج).

أزرار نصوص المعلومات (راجع الصفحة: 26)
تستخدم هذه الأزرار في وظيفة نصوص المعلومات.

لمزيد من التفاصيل، راجع قسم "نصوص المعلومات".

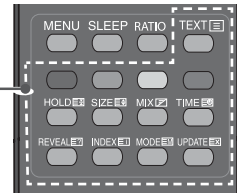
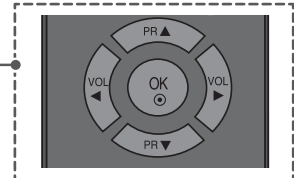
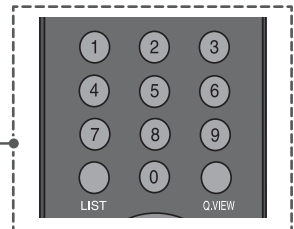
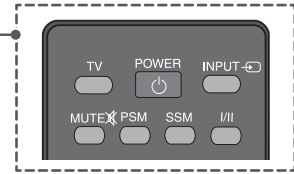

التثبيت على الحائط



تنبيه

- افصل الطاقة أولاً، ثم حرّك التلفزيون أو ثبته. وإلا فقد تحدث صدمة كهربائية.
- في حالة تثبيت التلفزيون على السقف أو حائط مائل، فقد يسقط ويتسبب في حدوث إصابة بالغة. استخدم قوس تثبيت على الحائط معتمداً من LG واتصل بالوكيل المحلي أو عامل مؤهل.
- لا تربط المسامير أكثر من اللازم حيث قد يتسبب هذا في حدوث تلف بالتلفزيون وإبطال الضمان.
- استخدم مسامير وقوس تثبيت على الحائط يتوافق مع معايير VESA. لا يغطي هذا الضمان أي أضرار أو إصابات ناتجة عن سوء الاستخدام أو استخدام ملحقات غير ملائمة.

قم بتوصيل قوس التثبيت على الحائط بالجانب الخلفي للتلفزيون بحرص وثبت قوس التثبيت على حائط صلب وعمودي. عند تثبيت التلفزيون بمواد أخري للمبنى، يرجى الاتصال بعامل مؤهل. توصي LG بقيام شخص متخصص ومحترف بتعليق الجهاز على الحائط.

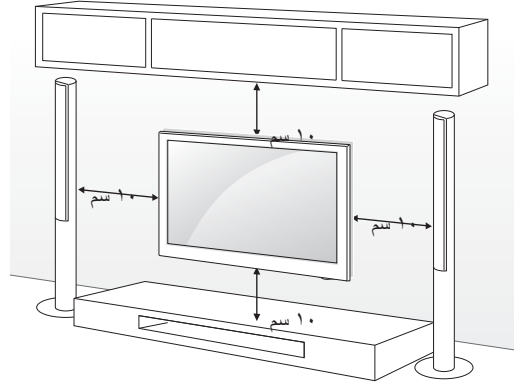

احرص على استخدام مسامير وأجهزة تثبيت على الحائط تتوافق مع معايير VESA. الأبعاد القياسية لمجموعة جهاز التثبيت على الحائط موصوفة في الجدول التالي.



ملاحظة

- استخدم المسامير المدرجة في مواصفات المسامير التي يعتمدها معيار VESA.
- تتضمن مجموعة جهاز التثبيت على الحائط دليل التركيب والقطع الضرورية.
- قد يختلف طول المسامير حسب جهاز التثبيت على الحائط. تأكد من استخدام الطول المناسب.
- لمزيد من المعلومات، راجع الدليل المتوفر مع قوس التثبيت على الحائط.

بيع منفصلاً (قوس التثبيت على الحائط)

22LK2***	الطراز
100 × 100	VESA (أ × ب)
M4	المسامير القياسي
4	عدد المسامير
LSW100BG ، LSW100B	قوس التثبيت على الحائط

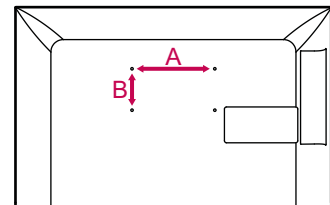

التثبيت على طاولة

إحكام تثبيت التلفزيون على الحائط

(هذه الميزة ليست متوفرة في كل الطرازات.)

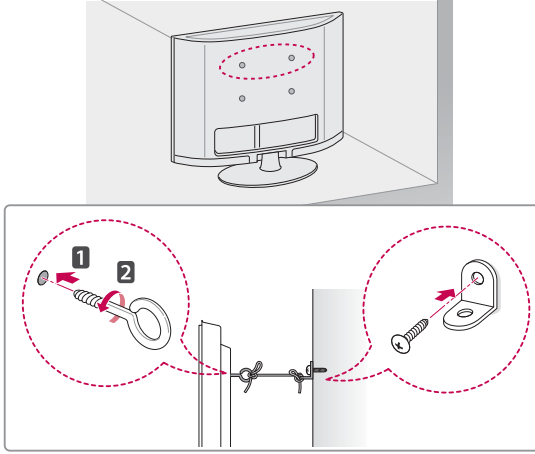

- 1 ارفع التلفزيون وأمله إلى الوضع المستقيم على الطاولة.
- اترك مسافة ١٠ سم (بحد أدنى) من الحائط للحفاظ على التهوية المناسبة.

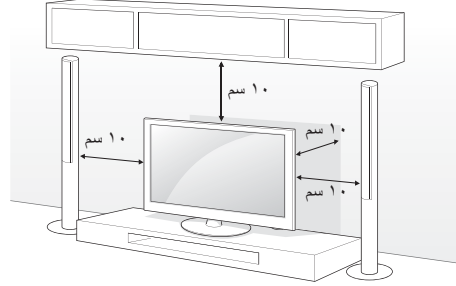

- 2 قم بتوصيل سلك الطاقة بمصدر الطاقة بالحائط.

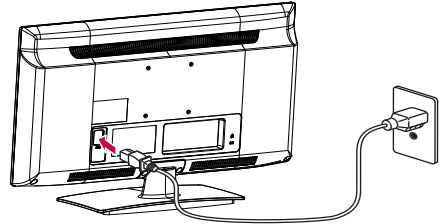

- 1 أدخل المسامير ذات العروة واربطها بإحكام، أو قوسي التلفزيون والمسامير الموجودة بالجزء الخلفي من التلفزيون.
- في حالة وجود مسامير داخل موضع المسامير ذات العروة، فقم بإزالتها أولاً.

- 2 قم بتثبيت قوسي التثبيت على الحائط بالمسامير على الحائط. طابق موضع قوس التثبيت على الحائط مع المسامير ذات العروة الموجودة بمؤخرة التلفزيون.

- 3 قم بتوصيل المسامير ذات العروة وقوسي التثبيت على الحائط بإحكام بواسطة رباط قوي. تأكد من المحافظة على الرباط في وضع أفقي مع السطح المستوي.

تنبيه



- لا تضع التلفزيون قرب مصادر الحرارة أو فوقها، حيث يمكن أن يؤدي هذا إلى نشوب حريق أو ضرر آخر.

تنبيه



- احرص على عدم قيام الأطفال بالتسلق على التلفزيون أو التعلق به.

ملاحظة



- استخدم منصة أو خزانة قوية وكبيرة بشكل كاف لحمل التلفزيون بشكل آمن.

استخدام نظام أمان Kensington

(هذه الميزة ليست متوفرة في كل الطرازات.)

- يوجد موصل نظام أمان Kensington على مؤخرة التلفزيون. لمزيد من المعلومات حول التركيب والاستخدام، راجع الدليل المتوفر مع نظام أمان Kensington أو تفضل بزيارة موقع الويب <http://www.kensington.com>.

قم بتوصيل كبل نظام أمان Kensington بين التلفزيون والطاولة.

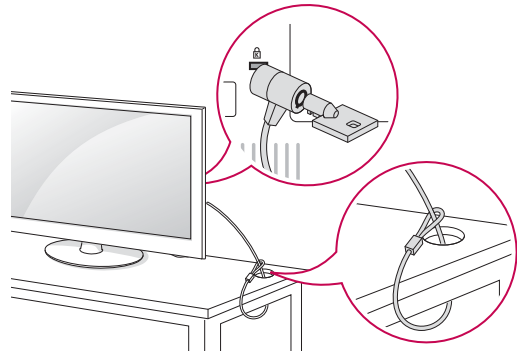

ترتيب الكبلات

٣ اجمع التلفزيون كما هو موضح في الصورة.

اجمع الكبلات واربطها بواسطة حامل الكبل في غطاء التلفاز الخلفي.

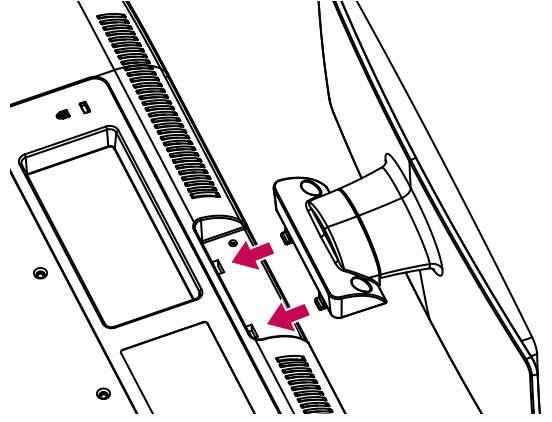
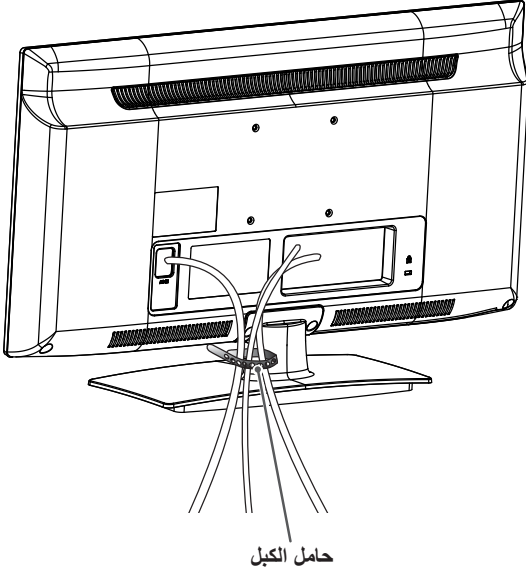

٤ قم بإحكام تثبيت التلفزيون والحامل بربط المسامير.

عدد المسامير	مسمار للتجميع
2	M4 x 20

⚠ تنبيه

- لا تحرك التلفزيون عن طريق الإمساك بحامل الكبل، فقد ينكسر حامل الكبل مما قد يؤدي إلى إصابة شخصية وقد يلحق بالتلفزيون التلف.

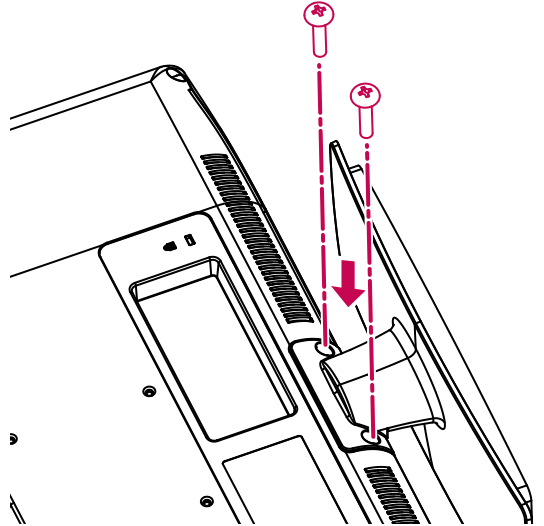

إعداد التلفزيون

ضع التلفزيون على حامل بقاعدة وقم بتثبيته على طاولة أو تثبيته على الحائط.

تركيب الحامل

إذا لم ترغب في تثبيت التلفزيون على الحائط، فاستخدم الإرشادات التالية لتثبيت الحامل.

تنبيه

- أحكم ربط المسامير لمنع التلفزيون من الميل للأمام. لا تربط المسامير أكثر من اللازم.

1 ضع التلفزيون مع توجيه الشاشة لأسفل على سطح مستو.

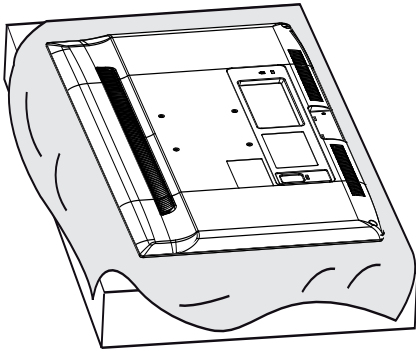

تنبيه

- ضع بساطاً من الأسفنج أو قطعة قماش واقية على السطح لحماية الشاشة من أي تلف. تأكد من عدم وجود أي أغراض تضغط على الشاشة.

2 جَمع أجزاء هيكل الحامل مع قاعدة الحامل بجهاز التلفزيون.

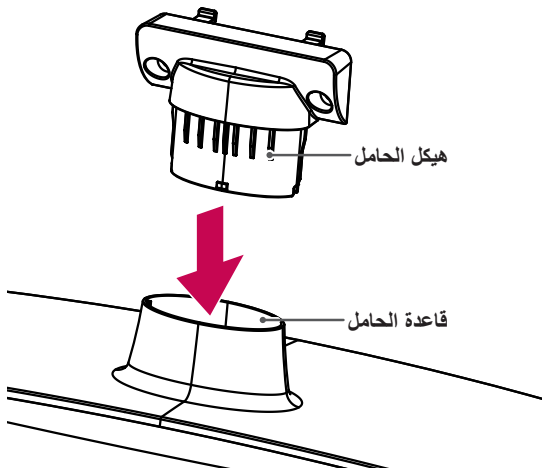

حمل التلفزيون ونقله

عند نقل التلفزيون أو حمله، اقرأ الإرشادات التالية لتجنب خدش التلفزيون أو إتلافه ولضمان النقل الآمن بغض النظر عن نوع التلفزيون وحجمه.

تنبيه

- تجنب لمس الشاشة في أي وقت، إذ قد يؤدي ذلك إلى إلحاق الضرر بالشاشة.

- يوصى بنقل التلفزيون في العبوة أو مواد التعبئة التي ورد التلفزيون فيها أصلاً.
- أفضل سلك الطاقة وجميع الكبلات قبل نقل التلفزيون أو حمله.
- عند حمل التلفزيون، يجب ألا تكون الشاشة قريبة منك وذلك لتجنب إلحاق الضرر بها.



- أمسك الجزء العلوي والسفلي من إطار التلفزيون بإحكام. تأكد من عدم إمساك الجزء الشفاف أو مكبر الصوت أو منطقة شبكة مكبر الصوت.

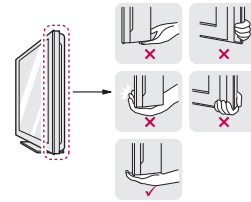

- يتطلب نقل جهاز تلفزيون كبير شخصين على الأقل.
- عند نقل التلفزيون باليد، أمسك التلفزيون كما هو موضح في الشكل التوضيحي التالي.

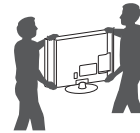

- عند نقل التلفزيون، لا تعرّض التلفزيون للارتجاج أو الاهتزاز الشديد.
- عند نقل التلفزيون، اجعله دوماً مستقيماً، ولا تقلب التلفزيون على جانبه أو تميله يمينا أو يسارا.

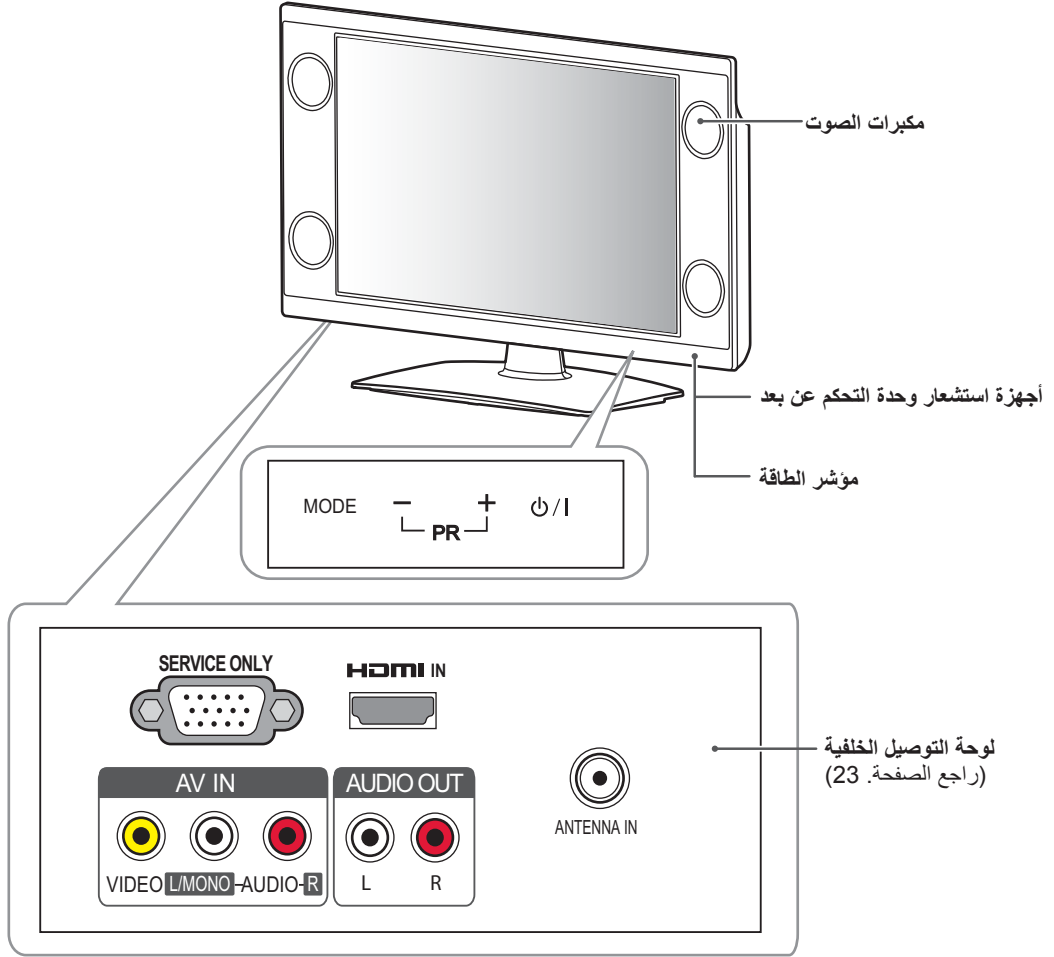

الوصف	الزر
تشغيل الطاقة أو إيقافها.	⏻ / ⏪
تحديد Volume (مستوى الصوت)، Input (الإدخال)، Picture Mode (وضع الصورة)، Sound Mode (وضع الصوت)، Aspect Ratio (نسبة العرض إلى الطول)، Auto Tuning (التوليف التلقائي).	MODE
للتنقل عبر البرامج المحفوظة. لضبط الوضع المحدد، Volume (مستوى الصوت)، Input (الإدخال)، Picture Mode (وضع الصورة)، Sound Mode (وضع الصوت)، Aspect Ratio (نسبة العرض إلى الطول)، Auto Tuning (التوليف التلقائي).	<div style="border: 1px solid black; padding: 5px;"> <p>✓ Volume</p> <p>Input</p> <p>Picture Mode</p> <p>Sound Mode</p> <p>Aspect Ratio</p> <p>Auto Tuning</p> <p>+ OK - ▼</p> </div>
1 اضغط على الزر - لتحديد القائمة المطلوبة.	
2 اضغط على الزر + للوصول إلى القائمة المحددة.	
3 اضغط على الزر MODE (الوضع) للعودة إلى مشاهدة التلفاز العادية.	
أثناء استخدام الوظيفة، اضغط على الزر MODE (الوضع) للعودة إلى القائمة السابقة.	
	+ PR -
	القائمة
+ رفع مستوى الصوت / - خفض مستوى الصوت	Volume (مستوى الصوت)
+ لتحديد الوضع / - للتنقل عبر القائمة	INPUT (الإدخال)
+ للتنقل عبر القائمة إلى اليمين / - للتنقل عبر القائمة إلى اليسار	PICTURE (الصورة)
	Sound (الصوت)
	Aspect Ratio (نسبة العرض إلى الطول)
+ للبحث عن القناة / - لإيقاف البحث عبر القناة	Auto Tuning (التوليف التلقائي)

التجميع والتحضير

إخراج الجهاز من العبوة

تحقق من احتواء عبوة الجهاز لديك على العناصر التالية. في حالة فقدان أي من الملحقات، اتصل بالوكيل المحلي الذي قمت بشراء جهازك منه. يمكن أن تختلف الأشكال التوضيحية الواردة في دليل المستخدم عن الشكل الحقيقي للجهاز وعناصره.

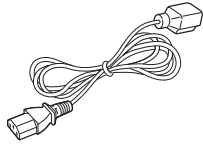

سلك الطاقة

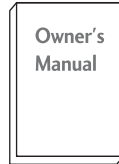

دليل المالك

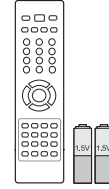

وحدة التحكم عن بُعد والبطاريات
(بحجم AAA)

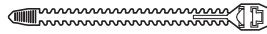

حامل الكبل



x 2

M4 x 20

مسمار للتجميع

تنبيه

- لا تستخدم أي مواد غير معتمدة لضمان السلامة وطول العمر الافتراضي للجهاز.
- لا يغطي الضمان أي أضرار أو إصابات تنتج عن استخدام مواد غير أصلية.

الأجزاء والأضرار

- قد تختلف الصورة المعروضة عن التلفزيون لديك.

ملاحظة

- يمكن ضبط التلفزيون على وضع الاستعداد للحد من استهلاك الطاقة. يجب إيقاف تشغيل التلفزيون باستخدام مفتاح الطاقة على التلفزيون في حال عدم المشاهدة لبعض الوقت وسيؤدي ذلك إلى الحد من استهلاك الطاقة.
- يمكن الحد من استهلاك الطاقة بشكل كبير إذا تم تخفيف سطوع الصور، مما يؤدي بالتالي إلى تخفيض كلفة التشغيل الإجمالية.

تنبيه

- لا تدس على الحامل الزجاجي أو تعرضه لأي صدمة. فقد ينكسر الحامل وتتسبب أجزاء الزجاج بإصابات، أو قد يسقط جهاز التلفزيون على الأرض.
- لا تقم بجرّ جهاز التلفزيون. فقد يتسبب ذلك بالحاق ضرر بالأرضية أو بالجهاز.

جدول المحتويات

2 التراخيص

4 التجميع والتحضير

- 4 إخراج الجهاز من العبوة
- 4 الأجزاء والأزرار
- 6 إعداد التلفزيون
- 6 - تركيب الحامل
- 6 حمل التلفزيون ونقله
- 7 - ترتيب الكبلات
- 8 - التثبيت على طاولة
- 9 - التثبيت على الحائط

10 وحدة التحكم عن بُعد

11 مشاهدة التلفزيون

- 11 توصيل التلفزيون بالهوائي
- 11 - توصيل الهوائي
- 11 تشغيل التلفزيون للمرة الأولى
- 11 مشاهدة التلفزيون
- 12 - ضبط البرنامج يدويا
- 12 إدارة البرامج
- 12 - ضبط البرنامج تلقائيا
- 14 - استخدام البرامج المفضلة
- 14 - تعديل لائحة البرامج
- 15 استخدام خيارات إضافية
- 15 - ضبط نسبة العرض إلى الطول
- 16 - استخدام لائحة الإدخال

17 تخصيص ضوابط التلفزيون

- 17 قائمة SETUP (إعداد)
- 17 تخصيص الضوابط
- 17 - ضوابط القائمة SETUP (إعداد)
- 18 - ضوابط القائمة PICTURE (الصورة)
- 20 - ضوابط القائمة AUDIO (الصوت)
- 22 - ضوابط القائمة TIME (الوقت)
- 22 - ضوابط قائمة OPTION (خيارات)

23 إجراء التوصيلات

- 23 نظرة عامة على التوصيل
- 24 التوصيل بجهاز استقبال عالي الدقة أو مشغل أقراص DVD أو جهاز فيديو
- 24 - وصلة الفيديو المركب
- 24 - وصلة HDMI
- 25 - اتصال الستيريو الخارجي
- 25 التوصيل بنظام صوت

26 نصوص المعلومات

- 26 التشغيل/إيقاف التشغيل
- 26 SIMPLE Text
- 26 - تحديد الصفحات
- 27 وظيفة نصوص المعلومات الخاصة
- 27 TOP Text (النص العلوي)
- 27 - تحديد الفقرة / المجموعة / الصفحة
- 27 - التحديد المباشر للصفحات
- 27 Fasttext
- 27 - تحديد الصفحات

28 الصيانة

- 28 تنظيف التلفزيون
- 28 - الشاشة والإطار
- 28 - الهيكل الخارجي والحامل
- 28 - سلك الطاقة
- 28 منع "احتراق الصورة" أو "الاحتراق" على شاشة التلفزيون

29 استكشاف الأخطاء وإصلاحها

31 المواصفات

التراخيص

قد تختلف التراخيص المعتمدة حسب الطراز. لمزيد من المعلومات حول التراخيص، تفضل بزيارة الموقع www.lg.com.

إن HDMI وشعار HDMI و High-Definition Multimedia Interface هي علامات تجارية أو علامات تجارية مسجلة لصالح شركة HDMI Licensing LLC.



ملاحظة



- قد تختلف الصورة المعروضة عن التلفزيون لديك.
- قد تختلف خيارات العرض على الشاشة الخاصة بكل جهاز تلفاز بشكل بسيط عما هو مبين في هذا الدليل.
- قد تختلف القوائم والخيارات المتوفرة عن مصدر الإدخال أو طراز المنتج الذي تستخدمه.



LG

Life's Good

دليل المالك

تلفزيون LCD

يرجى قراءة هذا الدليل بعناية قبل تشغيل الجهاز والاحتفاظ به للرجوع إليه مستقبلاً.

This drawing belongs to LGE. The person hording it secretly will be punished according to the relevant rules and the company standards.

***NOTE**
 *본 부품에 환경유해물질 (Pb, Cd, Hg, Cr6+, PBB, PBDE 등 ...)은 LG 규격의 기준치 이내이어야 하고 상세 내용은 ECO-SCM 운영기준 (LG(56)A-2524)을 따를 것. 특히, 허가내용을 필히 준수하고 관리할 것.
 (1) 부품 인정시험 및 양산초품 입고시 국가공인기관의 환경유해물질관련 시험성적서를 제출할 것.
 (2) 특히, 잉크내 Pb, Cd 등이 사용되거나 포함되지 않도록 할 것.

*This part contain Eco-hazardous substances (Pb, Cd, Hg, Cr6+, PBB, PBDE, etc.) within LG standard level. Details should be followed Eco-SCM management standard(LG(56)-A-2524). Especially, Part should be followed and controlled the following specification.
 (1) Eco-hazardous substances test report should be submitted when Part certification test and First Mass Production.
 (2) Especially, Don't use or contain lead(Pb) and cadmium(Cd) in ink.

REMARKS	TYPE	Printing	Printing Color	ⓑ	Ⓐ	H	W	MATERIAL	ITEM NO
LG STD	[1]	-	-	120	120	245.0	240.0	HDPE(t: 0.025mm)	A
CD manual 용	[2]	Ⓒ	RED	120	140	245.0	250.0	HDPE(t: 0.025mm)	B
Book manual 용	[2]	Ⓒ	RED	160	140	380.0	220.0	HDPE(t: 0.025mm)	C
IBM STD(NEW)	[3]	Ⓓ	BLACK	-	-	380.0	220.0	HDPE(t: 0.025mm)	D
MATSUSHITA STD	[2]	-	-	160	140	380.0	220.0	HDPE(t: 0.025mm)	E
									F
Book manual	[2]	Ⓒ	RED	160	140	400.0	240.0	HDPE(t: 0.03mm)	G
Book manual	[2]	Ⓒ	RED	160	140	400.0	300.0	HDPE(t: 0.03mm)	H
									I
									J
CD manual 용	[2]	Ⓔ	BLACK	120	140	245.0	250.0	HDPE(t: 0.025mm)	K
Book manual 용	[2]	Ⓔ	BLACK	160	140	400.0	300.0	HDPE(t: 0.03mm)	L

TYPE [1]

CL
개봉부

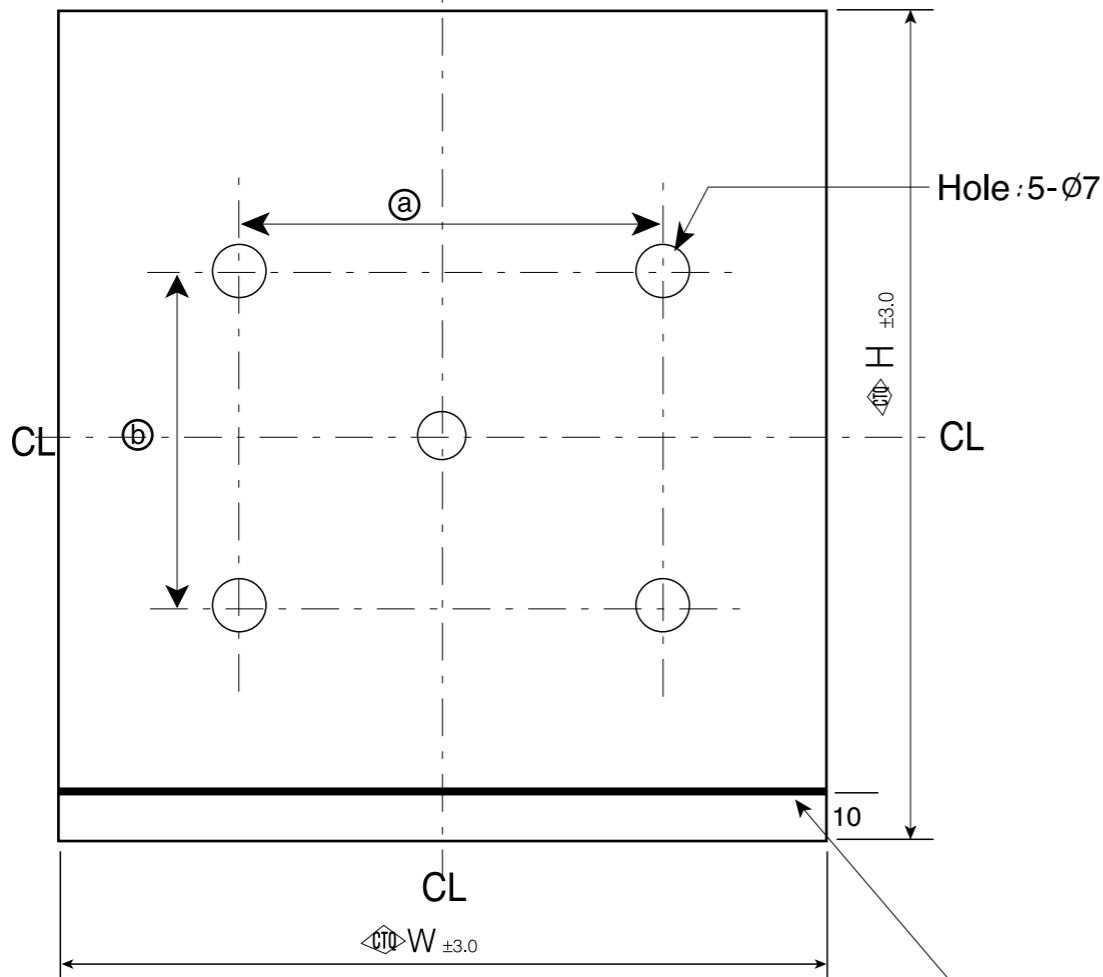

REV. NO.	MM/DD/YY	SIGNATURE	CHANGE NO	CHANGE CONTENTS
10	AUG/11/ 09	MARCINN	MA09-15945, S9-59819	Addition of new items(K/L) with black print (for LGEUK)
9	OCT/04/ 07	MOON CHOHEE	S7-96256	For item no "B", "C", "G", "H", Changed the printing Ⓒ contents(Deleted Hebrew)
8	DEC/18/ 06	HONG EUNHEE	S6-65776	For item no "B", "C", "G", "H", added the recycle mark (HDPE 02)
7	MAR./ 08 / 06	HONG EUNHEE	S5-36171	Added the item No. "H"
6	NOV. / 25 / 05	HONG EUNHEE	S5-24616	Added the item No. "G"
5	OCT. / 18 / 05	JEON MI-JEONG	S5-20410	Added the item No. "E"
4	MAY. / 13 / 05	SIN JI-EUN	S5-02182	Add the item No. "D"
3	OCT. / 21 / 04	HWANG MYO GIL	T4-39276	Changed the "ⒸPRINTING AREA DETAIL" contents and "Ⓐ" value.
2	NOV. / 18 / 03	SEO JOO-YEON	T3-27966	Change 'ⒸPRINTING AREA DETAIL' : Delete "분리배출" MARK
1	MAR. / 10 / 03	BAESUN	T3-22689	Add the item No. "B", "C"

NOTE

- 양산전 Sample 제출하여 설계 승인 득할 것.
Submit samples and get approval of the engineering department before mass production.
- LG(55)M-4150 포장업무 일반기준의 #2-9항 기타 포장 방식에 준하여 입고할 것
- Ⓜ은 CTQ이므로 특별관리 요망
- Ⓒ인쇄는 연속적이며 Bag의 전면부에서 1개만 식별이 가능하면 됨
- This part contain Eco-hazardous substances (Pb, Cd, Hg, Cr6+, PBB, PBDE, etc.) within LG standard level, Details should be followed Eco-SCM management standard(LG(56)-A-2524). Especially, Part should be followed and controlled the following specification.
 (1) Eco-hazardous substances test report should be submitted when Part certification test and First Mass Production.
 (2) Especially, Don't use or contain lead(Pb) and cadmium(Cd) in ink.

DIMENSIONAL TOLERANCE							
SECTION	4	5	13	37	111	331	1000
GRADE	BELOW	12	36	110	330	1000	OVER
1	0.10	0.15	0.20	0.30	0.45	0.70	1.0
2	0.15	0.20	0.30	0.45	0.70	1.0	1.5
3	0.20	0.30	0.45	0.70	1.0	1.5	2.0
4	0.30	0.45	0.70	1.0	1.5	2.0	3.0
5	0.45	0.70	1.0	1.5	2.0	3.0	4.0
ANGULAR		90° ±					
UNLESS OTHERWISE SPECIFIED							

REV. NO.	MM/DD/YY	SIGNATURE	CHANGE NO	CHANGE CONTENTS
THIRD ANGLE PROJ BCT		SCALE	UNIT	DRAWN
		N/S	mm	JULY.27.02 JI-EUN SHIN
				CHECKED
				APPROVED
				JULY.27.02 SON YOUNG-HO
				PE, BAG For Owner's Manual
				3880TVZ021 (1/4)



This drawing belongs to LGE. The person holding it secretly will be punished according to the relevant rules and the company standards.

TYPE [2]

CL 개봉부

TYPE [3]

CL 개봉부

인쇄면

Hole : 4- $\varnothing 7$

인쇄면

PRINTING AREA

PRINTING AREA

CL

CL

CL

CL

10

10

Heat sealing

Heat sealing

CL $W \pm 3.0$

CL $W \pm 3.0$

DIMENSIONAL TOLERANCE							
SECTION	4	5	13	37	111	331	1000
GRADE	BELOW	12	36	110	330	1000	OVER
1	0.10	0.15	0.20	0.30	0.45	0.70	1.0
2	0.15	0.20	0.30	0.45	0.70	1.0	1.5
3	0.20	0.30	0.45	0.70	1.0	1.5	2.0
4	0.30	0.45	0.70	1.0	1.5	2.0	3.0
5	0.45	0.70	1.0	1.5	2.0	3.0	4.0
ANGULAR	90° ±						
UNLESS OTHERWISE SPECIFIED							

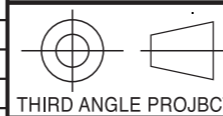

SCALE N/S

UNIT mm

DRAWN JULY.27.02
JI-EUN SHIN

CHECKED

APPROVED JULY.27.02
SON YOUNG-HO



PE, BAG
For Owner's Manual

3880TVZ021 (2/4)

This drawing belongs to LGE. The person hording it secretly will be punished according to the relevant rules and the company standards.

9 3 © PRINTING AREA DETAIL (SCALE 1:1)



4 d PRINTING AREA DETAIL (SCALE 50%)

The icons can be imported into your graphics program. Do not resize the icons. The two icons, or icon set, are repeated as vertical icon strip down the entire length of the bag. A 50.8mm (2 inches) space is left between each icon set. Use the space between each icon set to place any additional symbols, if necessary. Repeat each icon strip, with a 101.6mm (4 inches) space between. Repeat each icon strip the entire width of the bag.

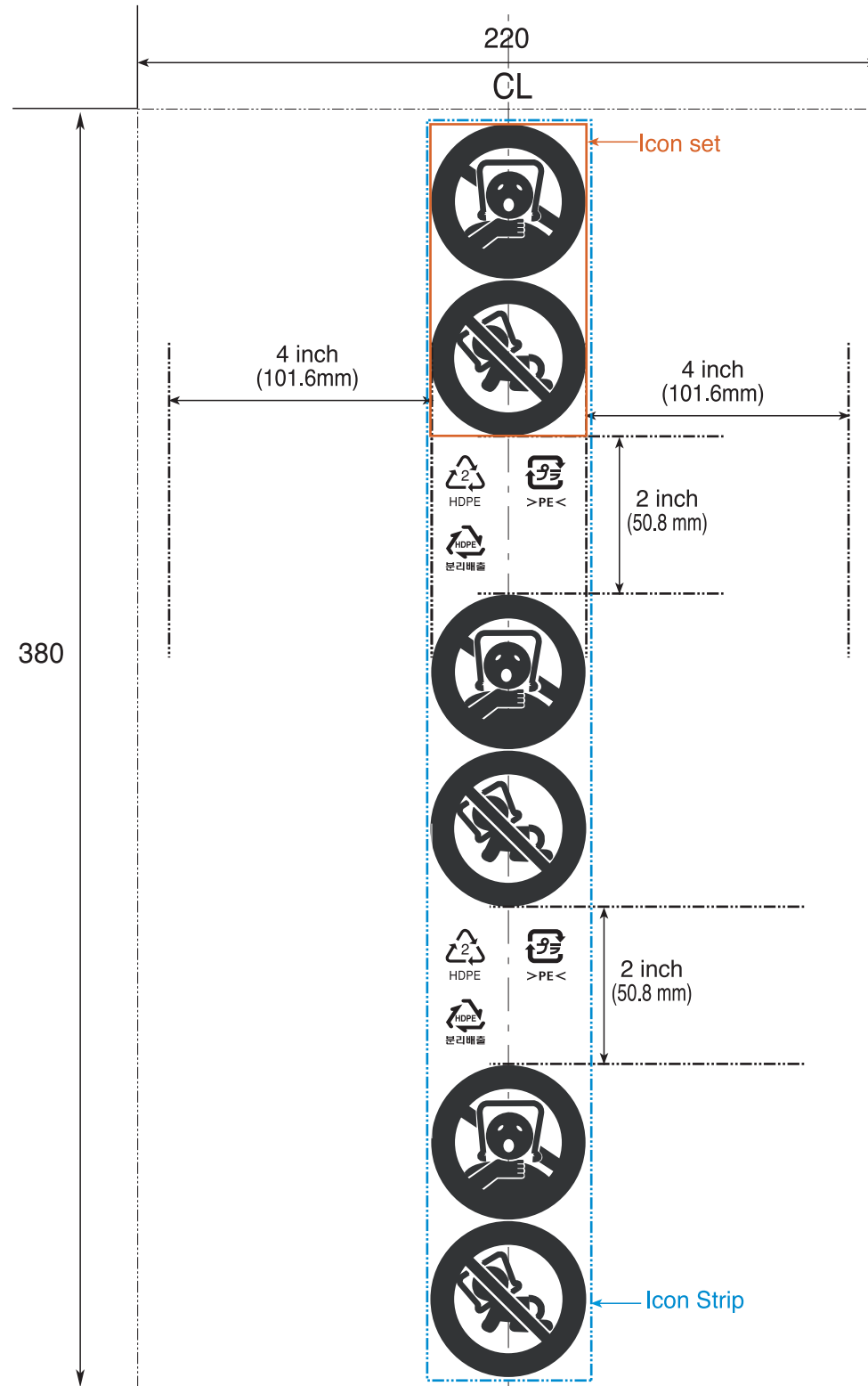

THIRD ANGLE PROJECT	SCALE	UNIT	DRAWN	JULY.27.02 JI-EUN SHIN	PE,BAG For Owner's Manual
	N/S	mm	CHECKED		
LG 전자			APPROVED	JULY.27.02 SON YOUNG-HO	3880TVZ021 (3/4)

This drawing belongs to LGE. The person hording it secretly will be punished according to the relevant rules and the company standards.

⑩ © PRINTING AREA DETAIL (SCALE 1:1)

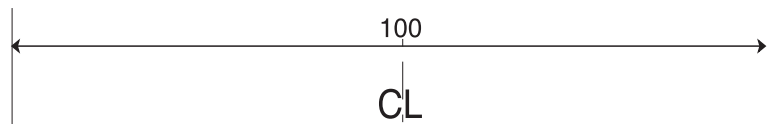

SAFETY WARNING

Warning

To avoid danger of suffocation, keep this plastic bag away from babies and children.

تحذير

عن متناول أيدي الأطفال. احتفظ بالكيس البلاستيك بعيدا لتجنب مخاطر الاختناق.

Aviso

Para evitar perigo de sufocamento, mantenha esta sacola plástica longe de bebês e crianças.

POZOR

ABYSTE ZABRÁNILI NEBEZPEČÍ UDUŠENÍ ULOŽTE TENTO SÁČEK MIMO DOSAH DĚTÍ.

Waarschuwing

Om verstikking te voorkomen, dient u deze zak uit de buurt van baby's en kinderen te houden

Advarsel

Oppbevar denne plastposen utilgjengelig for barn for å unngå faren for kvælning.

Ostrzeżenie

Aby uniknąć niebezpieczeństwa uduszenia, należy przechowywać tę torbę plastikową z dala od dzieci.

Advarsel

Fare for kvælning. Oppbevar denne plastikpose uden for børns rækkevidde.

Varoitus

Vältä tukehtumisvaara pitämällä tämä pussi poissa vauvojen ja lasten ulottuvilta.

ATTENTION

CE SAC N'EST PAS UN JOUET. POUR EVITER TOUT RISQUE D'ETOUFFEMENT, NE LAISSEZ JAMAIS LES BEBES ET LES ENFANTS JOUER AVEC CE SAC.

ΠΡΟΣΟΧΗ

ΠΡΟΣ ΑΠΟΦΥΓΗ ΤΟΥ ΚΙΝΔΥΝΟΥ ΑΣΦΥΞΙΑΣ, ΟΙ ΣΑΚΟΥΛΕΣ ΠΡΕΠΕΙ ΝΑ ΦΥΛΑΣΣΟΝΤΑΙ ΜΑΚΡΙΑ ΑΠΟ ΜΩΡΑ ΚΑΙ ΠΑΙΔΙΑ.

ВНИМАНИЕ

ЭТОТ ПЛАСТИКОВЫЙ ПАКЕТ - НЕ ИГРУШКА. В НЕМ МОЖНО ЗАДОХНУТЬСЯ. ДЕРЖИТЕ ПАКЕТ ПОДАЛЬШЕ ОТ ДЕТЕЙ.

警告

窒息の危険を避けるため、このプラスチックバッグは幼児や子供の手の届かない場所に置いてください。

Varovanie

Aby ste zabránili nebezpečenstvu zadusenia, uložte túto plastickú tašku mimo dosah betí.

Achtung

Bewahren Sie diese Plastiktasche ausserhalb der Reichweite von Kleinkindern und Babys auf, da Erstickungsgefahr besteht.

FIGYELMEZTETÉS

A MŰANYAG ZACSKÓK VESZÉLYESEK LEHETNEK! A FÜLLADÁS VESZÉLYÉNEK ELKERÜLÉSE ÉRDEKÉBEN TARTSUK TÁVOL EZT A ZACSKÓT CSECSEMŐKTŐL ÉS KISGYEREKEKTŐL!

Upozorenje

Da izbjegnute opasnost od gušenja, držite ovu plastičnu vreću van dohvata djece.

Opozorilo

Zaradi nevarnosti zadušitve, to plastično vrečko shranjujte izven dosega otrok in dojenčkov.

Varning

Förvara den här plastpåsen utom räckhåll för barn eftersom den innebär en kvävningsrisk.

警告

为避免發生窒息的危險，請將這個塑膠袋放在嬰幼兒無法取得的地方。

Attenzione

Per evitare il pericolo di soffocamento tenere la busta di plastica lontano dalla portata dei bambini.

警告

为避免窒息的危险，请勿让婴儿和小孩接触此塑料袋。

경고

비닐백은 질식할 위험이 있으므로 어린이의 손이 닿지 않는 곳에 보관하십시오.

Предупреждение

За да се избегне опасност од гушење, чувајте ја пластичната торба подалеку од бебиња и деца.

Uyarı

Boğulma tehlikesine karşı, bu plastik poşeti bebek ve çocuklardan uzak tutun.

Aviso

Para evitar peligro de asfixia, mantenga esta bolsa de plástico fuera del alcance de bebés y niños.

Aviso

Para evitar o risco de asfixia, mantenha este saco de plástico fora do alcance das crianças.



 THIRD ANGLE PROJCT	SCALE	UNIT	DRAWN	JULY.27.02	PE,BAG For Owner's Manual 3880TVZ021 (4/4)
	N/S	mm	JI-EUN SHIN		
			CHECKED		
			APPROVED	JULY.27.02	
			SON YOUNG-HO		

