



РУКОВОДСТВО ПОЛЬЗОВАТЕЛЯ LCD TV

Внимательно прочтите это руководство перед тем, как начать использовать устройство, и сохраните его на будущее.

Кронштейн для настенного крепления (приобретается отдельно)

RW120



(19/22LH2***)

RW230

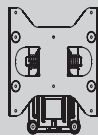

(26/32LH2***)

AW-47LG30M

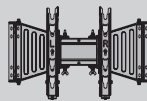

(32/37/42LH2***)

HDMI

HDMI, логотип HDMI и High-Definition Multimedia Interface являются товарными знаками или зарегистрированными товарными знаками компании HDMI Licensing LLC.

СОДЕРЖАНИЕ

ПОДГОТОВКА

Для моделей жидкокристаллических телевизоров : 19/22/26/32/37/42LH2*** A-1

НАСТРОЙКА ВНЕШНЕГО ОБОРУДОВАНИЯ

Подключение антенны	1
Подключение с помощью компонентного кабеля ..	2
Подключение с помощью кабеля HDMI	3
Настройка выходного сигнала динамиков	3
Подключение с помощью кабеля HDMI/DVI ...	4
Подключение с помощью кабеля Scart Euro ..	5
Настройка USB	6
Подключение с помощью кабеля RF	6
Как правильно подключить 15-контактный кабель D-sub	7
Установка модуля CI	8
Настройка цифрового аудиовыхода	9
НАСТРОЙКА НАУШНИКОВ	9
Поддерживаемые разрешения экрана	10
Настройка экрана в режиме PC (ПК).....	11

ПРОСМОТР ПРОГРАММЫ / УПРАВЛЕНИЕ ПРОГРАММАМИ

Включение и выключение телевизора	15
Инициализация при включении	15
Выбор программы	15
Настройка громкости.....	15
Меню быстрого доступа.....	16
ВЫБОР И НАСТРОЙКА ЭКРАННЫХ МЕНЮ	17
Автоматическая настройка на телевизионные станции	18
Ручная настройка на станции	20
Редактирование программ	28
ИНФОРМАЦИЯ О CI [ОБЩЕМ ИНТЕРФЕЙСЕ]....	32
Вызов таблицы программ	33
Вход	35
Назв. входа	36
Служба данных.....	37
SIMPLINK.....	38
Режим AV	42
Сброс(возврат к настройкам производителя) ..	43

ИСПОЛЬЗОВАНИЕ УСТРОЙСТВА USB

Подключение устройства USB	44
Список фильмов	46
Список фотографий	57
Список музыки	67
Код регистрации DivX	76
Деактивация	77

EPG (ЭЛЕКТРОННОЕ РУКОВОДСТВО ПО ПРОГРАММАМ) (В ЦИФРОВОМ РЕЖИМЕ)

Включение и отключение EPG.....	79
Выбор программы	79
Функции кнопок в режиме руководства СЕЙЧАС/ДАЛЕЕ	80
Функции кнопок в режиме программы на 8 дней ..	81
Функции кнопок в режиме изменения даты ..	82
Функции кнопок в окне расширенного описания ..	83

КОНТРОЛЬ ИЗОБРАЖЕНИЯ

УПРАВЛЕНИЕ РАЗМЕРОМ ИЗОБРАЖЕНИЯ (КОЭФФИЦИЕНТОМ ПРОПОРЦИОНАЛЬНОСТИ).....	84
Энергосбережение	86
СТАНДАРТНЫЕ НАСТРОЙКИ ПАРАМЕТРОВ ИЗОБРАЖЕНИЯ	88
РУЧНАЯ НАСТРОЙКА ИЗОБРАЖЕНИЯ	89
ТЕХНОЛОГИЯ УЛУЧШЕНИЯ КАЧЕСТВА ИЗОБРАЖЕНИЯ	90
Управление изображением на уровне эксперта ..	91
Сброс настроек изображения	94
Индикатор питания	95
Демонстрационный режим	95

СОДЕРЖИМОЕ

УПРАВЛЕНИЕ ЗВУКОМ И ВЫБОР ЯЗЫКА

Автоматическая настройка громкости	96
Clear Voice II.....	97
Режим звучания - Стандартные параметры звука.....	98
РЕЖИМ ЗВУЧАНИЯ - НАСТРОЙКИ ПОЛЬЗОВАТЕЛЯ	99
ТЕХНОЛОГИЯ INFINITE SOUND	100
Баланс	101
НАСТРОЙКИ ЗВУКА Цифрового ТВ(Только в цифровом режиме).....	102
ВЫБОР ВЫХОДА ЦИФРОВОГО АУДИОСИГНАЛА	103
Восстановление аудио настроек.....	104
Описание аудио (только в цифровом режиме) ..	105
I/II	
- Прием стереопрограмм и программ, передаваемых на двух языках (Только в аналоговом режиме)	106
- Прием передач, передаваемых в системе звукового сопровождения NICAM (Только в аналоговом режиме)	107
- Выбор выходного сигнала звукового сопровождения	107
Выбор языка экранного меню и страны.....	108
Выбор языка	109

УСТАНОВКА ЧАСОВ

Установка часов.....	111
НАСТРОЙКА АВТОМАТИЧЕСКОГО ВКЛЮЧЕНИЯ/ ОТКЛЮЧЕНИЯ ТАЙМЕРА ...	112
НАСТРОЙКА ТАЙМЕРА АВТООТКЛЮЧЕНИЯ ...	112
Настройка сигнала	113
Авт. реж. ожидания.....	113

РОДИТЕЛЬСКИЙ КОНТРОЛЬ/ РЕЙТИНГИ

НАСТРОЙКА ПАРОЛЯ И СИСТЕМЫ БЛОКИРОВКИ.....	114
БЛОКИРОВКА ПРОГРАММЫ	115
РОДИТЕЛЬСКИЙ КОНТРОЛЬ (Только в цифровом режиме).....	116
БЛОКИРОВКА ВНЕШНЕГО ВХОДНОГО СИГНАЛА	117
БЛОКИРОВКА КНОПОК.....	118

ТЕЛТЕКСТ

Включение и выключение	119
Простой текст.....	119
Главный Текст.....	120
Быстрый текст.....	120
Специальные функции телетекста	121

ЦИФРОВОЙ ТЕЛТЕКСТ

ТЕЛТЕКСТ В ЦИФРОВЫХ СЛУЖБАХ.....	122
ТЕЛТЕКСТ В ЦИФРОВЫХ СЛУЖБАХ.....	122

ПРИЛОЖЕНИЕ

Устранение неисправностей	123
Уход за изделием	125
Характеристики устройства	126
ИК-коды	127
Настройка внешнего устройства управления....	128
Уведомление о программном обеспечении с открытым исходным кодом.....	135

ПОДГОТОВКА

ДЛЯ МОДЕЛЕЙ ЖИДКОКРИСТАЛЛИЧЕСКИХ ТЕЛЕВИЗОРОВ : 19/22/26/32/37/42LN2***

АКСЕССУАРЫ

Проверьте наличие полного комплекта аксессуаров, поставляемого с телевизором. Если чего-то не хватает, обратитесь к продавцу устройства.

- Приведенное изображение может отличаться от вашего телевизора.

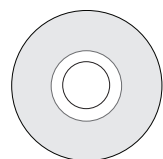

Руководство пользователя

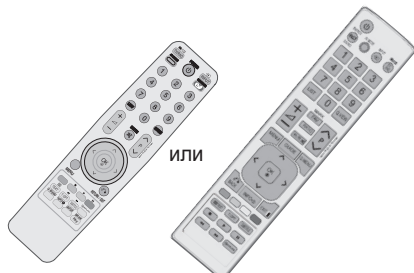

Пульт дистанционного управления

Этот компонент доступен не для всех моделей.



Салфетка для протирки внутренней части аппаратуры. Протирайте экран этой салфеткой.

* Что бы удалить пятна или следы пальцев с поверхности телевизора, используйте чистую ткань.

Не надавливайте. Будьте осторожны, так как чрезмерное усилие может привести к появлению царапин и обесцвечиванию поверхности.



Шнур питания

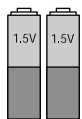

Батареи



Ферритовый сердечник (Этот компонент доступен не для всех моделей.)

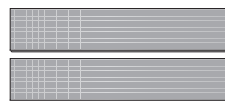

Двойная блокировка (Этот компонент доступен не для всех моделей.)

Этот компонент доступен не для всех моделей.



VELCRO (LOOP)



VELCRO (HOOK)



Фиксатор проводов

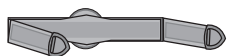

(Только 19/22LN2***)
Фиксатор кабеля

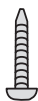

(Только 26/32/37/42LN2***)
1 винт для подставки



(Только 26/32/37/42LN2***)
Винты для подставки



защитный кожух

или

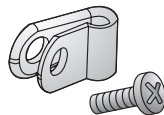

(Только 26/32/37/42LN2***)
Защитный кронштейн и винт для кабеля питания

Использование ферритового сердечника (Данный аксессуар прилагается к телевизору не для всех стран.)

Для снижения электромагнитных волн при подключении кабеля питания может использоваться ферритовый сердечник.

Чем ближе ферритовый сердечник подходит к штекеру, тем лучше.

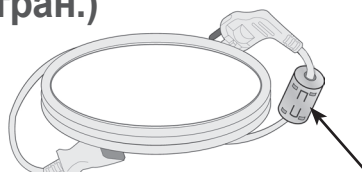

Плотно установите штекер в разъем.

ПОДГОТОВКА

ЭЛЕМЕНТЫ НА ПЕРЕДНЕЙ ПАНЕЛИ

! ПРИМЕЧАНИЕ

- ▶ Если Вы не собираетесь смотреть телевизор в течение некоторого времени, выключайте его с помощью переключателя питания на телевизоре, так как это снижает энергопотребление. Энергопотребление во время использования может быть значительно снижено путем уменьшения яркости изображения.
- ▶ При этом будут снижены и эксплуатационные расходы.

- Приведенное изображение может отличаться от вашего телевизора.

(Только 19/22/26LH2***)

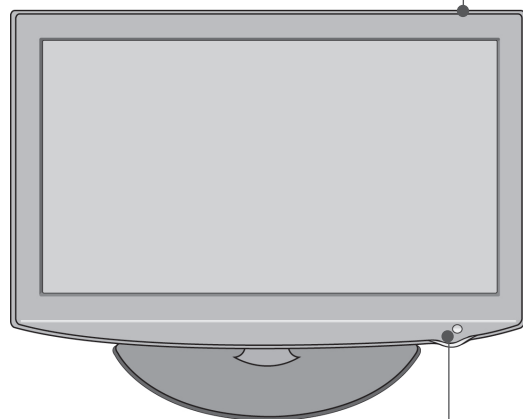
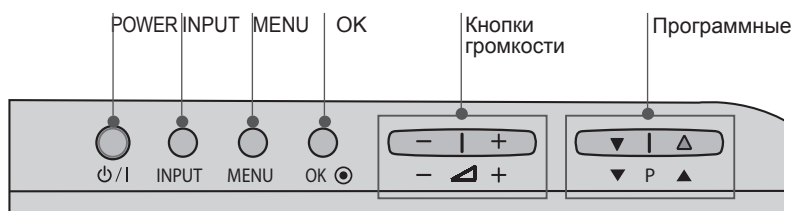

Датчик дистанционного управления

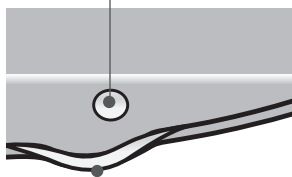

Индикатор питания/режима ожидания
Светится красным светом в режиме ожидания.
Светится синим, когда телевизор включен.

(Только 32/37/42LH2***)

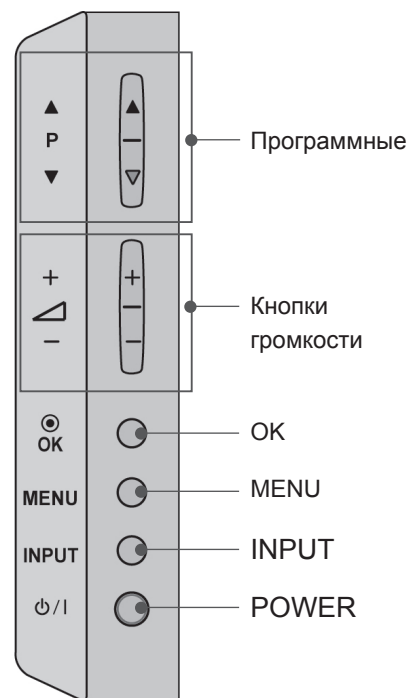

ИНФОРМАЦИЯ О ЗАДНЕЙ ПАНЕЛИ

19/22LH2***

- Приведенное изображение может отличаться от вашего телевизора.

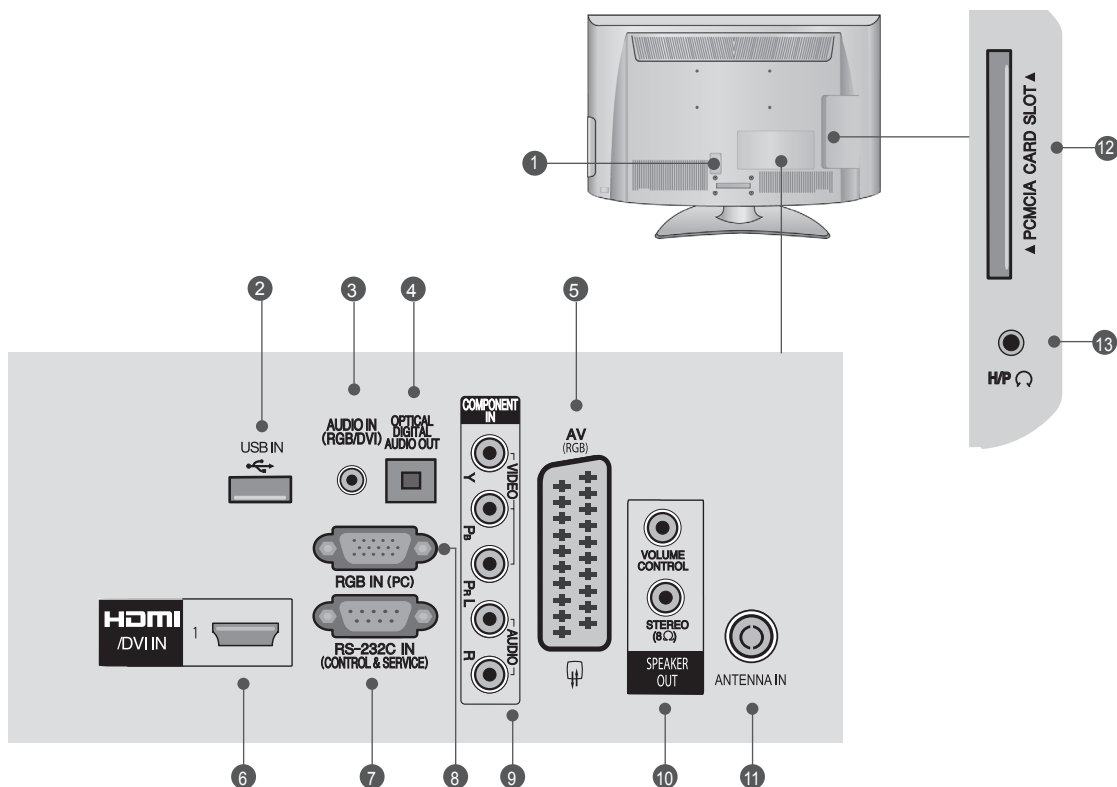

- 1 Разъем для кабеля питания**
Этот телевизор работает от источника переменного тока. Напряжение указано на странице "Спецификации". (► стр. 126) Не подключайте телевизор к источнику постоянного тока.
- 2 Вход USB**
Разъем для подключения устройства хранения USB.
- 3 Вход аудиосигнала RGB/DVI**
Подключите аудио от ПК или DTV (цифровому телевизору).
- 4 ОПТИЧЕСКИЙ ВЫХОД ЦИФРОВОГО АУДИОСИГНАЛА**
Подключение выхода цифрового аудиосигнала к оборудованию различных типов.
Подключение к цифровому аудиоустройству.
Используется оптический аудиокабель.
- 5 Разъем Euro SCART (AV)**
Для приема сигнала от внешнего устройства или передачи сигнала на внешнее устройство с помощью кабелей SCART.
- 6 Вход HDMI/DVI IN**
Подключите сигнал HDMI к разьему HDMI IN. Или подключите сигнал DVI (видео) к порту HDMI/DVI с помощью кабеля DVI-HDMI.
- 7 Входной порт RS-232C (УПРАВЛЕНИЕ&ОБСЛУЖИВАНИЕ)**
Подключите последовательный порт устройства управления к разьему RS-232C.
Этот порт используется для режима обслуживания или режима отеля.
- 8 Вход RGB IN**
Подключите выход видео от ПК.
- 9 Компонентный вход**
Эти разьемы используются для приема компонентного аудио/видеосигнала от устройства.
- 10 Разъем SPEAKER OUTPUT (STEREO)**
Разъем для подключения внешнего динамика.
- 11 Антенный вход**
Разъем для подключения антенны или кабеля.
- 12 Разъем для карты PCMCIA (Международная ассоциация карт памяти для персональных компьютеров)**
Подключите модуль CI к разьему для карты PCMCIA CARD SLOT.
(Эта функция доступна не во всех странах.)
- 13 Наушники**
Подключите наушники к гнезду наушников.

ПОДГОТОВКА

26/32/37/42LH2***

- Приведенное изображение может отличаться от вашего телевизора.

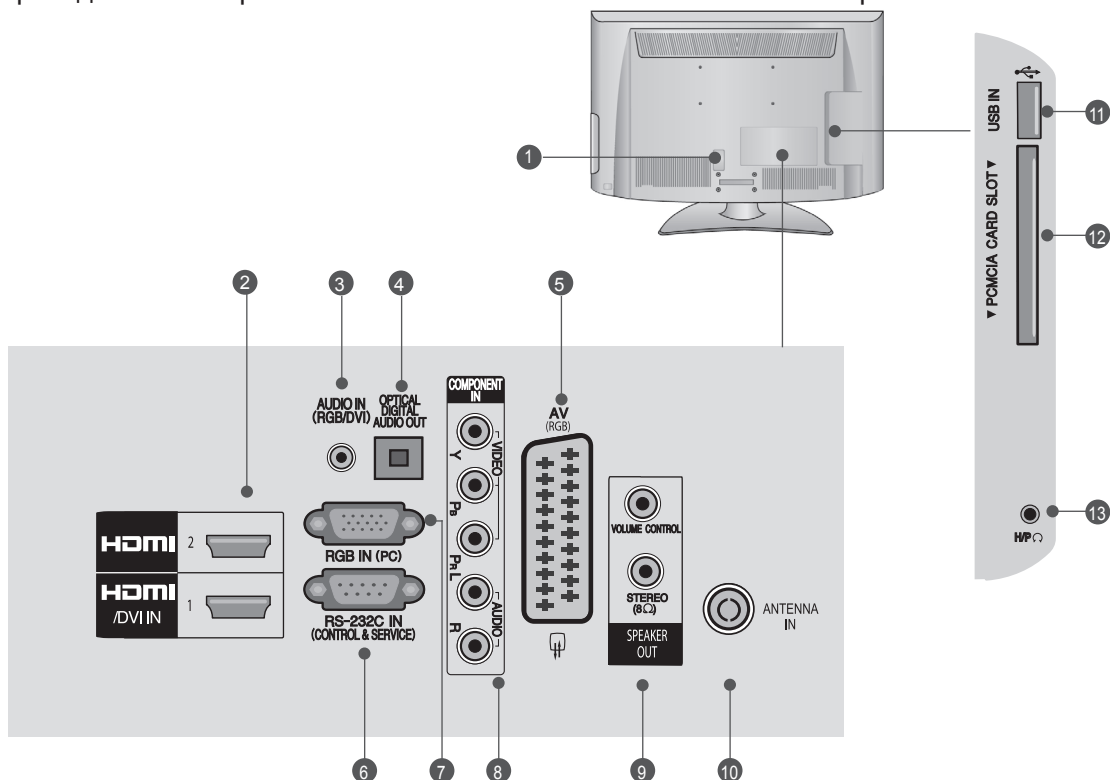

- 1 Разъем для кабеля питания**
Этот телевизор работает от источника переменного тока. Напряжение указано на странице "Спецификации". (▶ стр. 126) Не подключайте телевизор к источнику постоянного тока.
- 2 Вход HDMI/DVI IN**
Подключите сигнал HDMI к разъему HDMI IN. Или подключите сигнал DVI (видео) к порту HDMI/DVI с помощью кабеля DVI-HDMI.
- 3 Вход аудиосигнала RGB/DVI**
Подключите аудио от ПК или DTV (цифровому телевизору).
- 4 ОПТИЧЕСКИЙ ВЫХОД ЦИФРОВОГО АУДИО-СИГНАЛА**
Подключение выхода цифрового аудиосигнала к оборудованию различных типов. Подключение к цифровому аудиоустройству. Используется оптический аудиокабель.
- 5 Разъем Euro SCART (AV)**
Для приема сигнала от внешнего устройства или передачи сигнала на внешнее устройство с помощью кабелей SCART.
- 6 Входной порт RS-232C (УПРАВЛЕНИЕ&ОБСЛУЖИВАНИЕ)**
Подключите последовательный порт устройства управления к разъему RS-232C. Этот порт используется для режима обслуживания или режима отеля.
- 7 Вход RGB IN**
Подключите выход видео от ПК.
- 8 Компонентный вход**
Для приема компонентного аудио/видеосигнала от устройства.
- 9 Разъем SPEAKER OUTPUT (STEREO)**
Разъем для подключения внешнего динамика.
- 10 Антенный вход**
Разъем для подключения антенны или кабеля.
- 11 Вход USB**
Разъем для подключения устройства хранения USB.
- 12 Разъем для карты PCMCIA (Международная ассоциация карт памяти для персональных компьютеров)**
Подключите модуль CI к разъему для карты PCMCIA CARD SLOT. (Эта функция доступна не во всех странах.)
- 13 Наушники**
Подключите наушники к гнезду наушников.

УСТАНОВКА ПОДСТАВКИ

■ Приведенное изображение может отличаться от вашего телевизора

При сборке подставки настольного типа проверьте, чтобы винты были полностью завернуты. (Если винты затянуты не полностью, после установки телевизор может быть наклонен вперед.) Если вы затягиваете винты слишком сильно, то можете сорвать резьбу.

Только 19/22LN2***

- 1 Аккуратно положите телевизор экраном вниз на мягкую подкладку, чтобы защитить экран от повреждения.

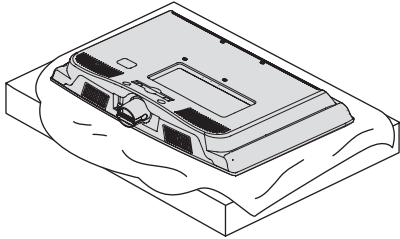

- 2 Соберите телевизор, как показано.

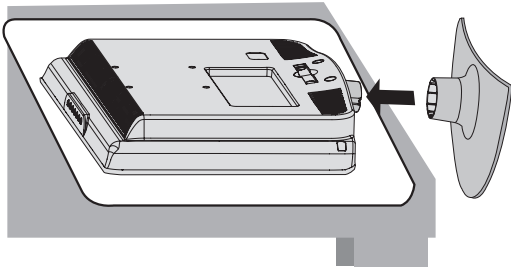

Только 26/32/37/42LN2***

- 1 Аккуратно положите телевизор экраном вниз на мягкую подкладку, чтобы защитить экран от повреждения.

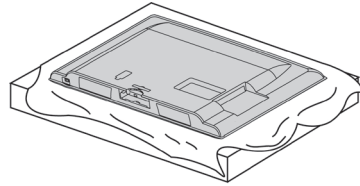

- 2 Соберите телевизор, как показано.

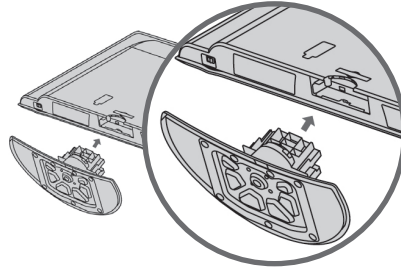

- 3 Плотно затяните 4 винта в четырех отверстиях на задней панели телевизора.

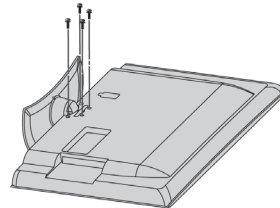

ПОДГОТОВКА

ЗАДНЯЯ КРЫШКА ДЛЯ УКЛАДКИ ПРОВОДОВ

■ Приведенное изображение может отличаться от вашего телевизора.

19/22LN2***

- 1 Подсоедините нужные кабели. Порядок подключения дополнительного оборудования описан в разделе «НАСТРОЙКА ВНЕШНЕГО ОБОРУДОВАНИЯ».

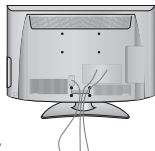

- 2 Установите ФИКСАТОР КАБЕЛЯ, как показано на рисунке.

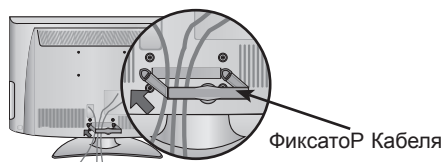

- 3 Закрепите фиксатор Кабеля, как показано на рисунке.

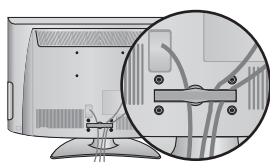

СНЯТИЕ ФИКСАТОРА КАБЕЛЯ (19/22LN2***)

Возьмите фиксатор КАБЕЛЯ двумя руками и потяните его на себя.

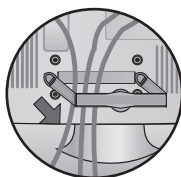

26/32/37/42LN2***

- 1 Подсоедините нужные кабели. Порядок подключения дополнительного оборудования описан в разделе «НАСТРОЙКА ВНЕШНЕГО ОБОРУДОВАНИЯ».

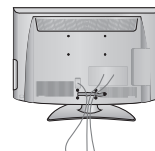

- 2 Откройте фиксатор Кабеля, как показано на рисунке.

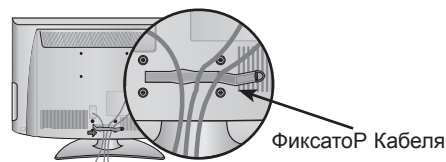

- 3 Закрепите фиксатор КАБЕЛЯ, как показано на рисунке.

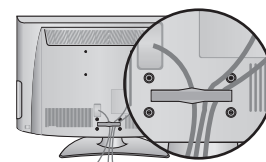

! ПРИМЕЧАНИЕ

- ▶ Перемещая устройство, не держите его за фиксатор кабеля.
- Если устройство упадет, оно может сломаться, а вы — получить травму.)

КРЕПЛЕНИЕ БЕЗ ИСПОЛЬЗОВАНИЯ НАСТОЛЬНОЙ ПОДСТАВКИ

■ Приведенное изображение может отличаться от вашего телевизора.
При установке устройства для настенного монтажа используйте защитную крышку.

19/22LH2***

- 1 Аккуратно положите телевизор экраном вниз на мягкую подкладку, чтобы защитить экран от повреждения.

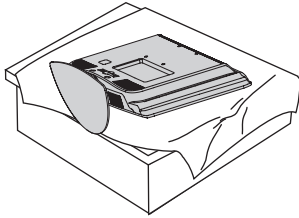

- 2 Ослабьте винты на телевизоре.

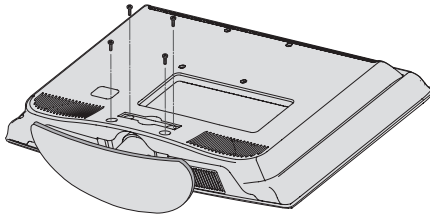

- 3 Отсоедините подставку от телевизора.

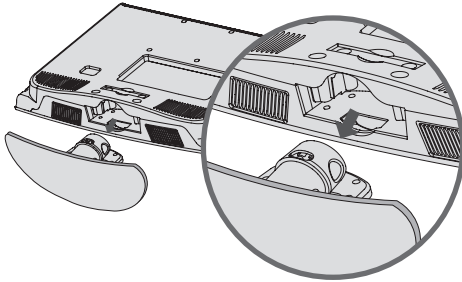

- 4 Установите защитную крышку в телевизор.

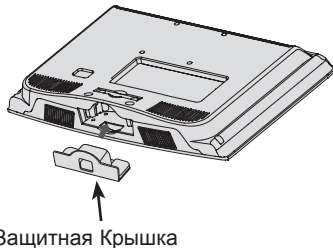

Защитная Крышка

- 5 Плотно затяните 4 винта в четырех отверстиях на задней панели телевизора.

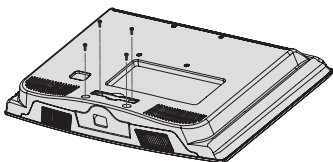

26/32/37/42LH2***



Установите **Защитную Крышку** в телевизор до щелчка.

Защитная Крышка

А ПОЛЬЗОВАТЬСЯ ДВОЙНОЙ БЛОКИРОВКОЙ (Этот компонент доступен не во всех моделях.)

Прикрепите цифровую телевизионную приставку к телевизионному приемнику и пользуйтесь ею при необходимости.

- 1 Сняв защитную бумагу с Двойной блокировки, приклейте ее к телевизору и цифровой телевизионной приставке, как показано на рисунке.

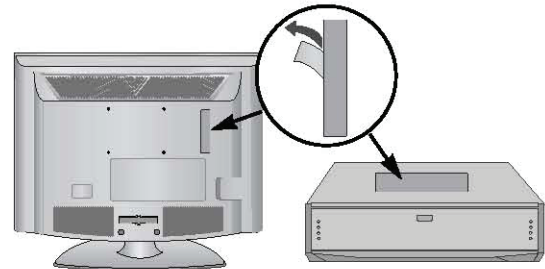

- 2 Прикрепите цифровую телевизионную приставку, прижав друг к другу полосы застежки ТВелкроу.

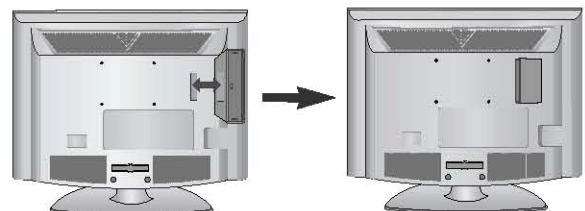

ПОДГОТОВКА

НАСТОЛЬНОЕ РАЗМЕЩЕНИЕ НА ПОДСТАВКЕ

(Только 26/32/37/42LN2***)

- Приведенное изображение может отличаться от вашего телевизора.

Телевизор должен быть прикреплен к столу так, чтобы исключить возможность его перемещения вперед или назад, чтобы исключить возможность повреждения.

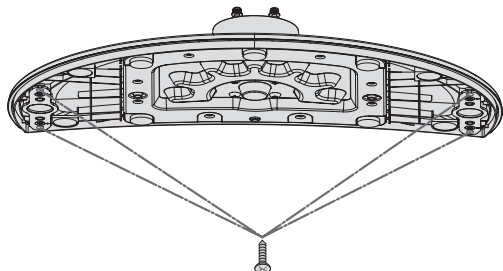

4 - Винты
(не входят в комплектацию)

- ▶ Винты: M5 x L (*L: толщина стола + 8–10 мм)
Например. Толщина стола: 15 мм, Винт: M5 x 25

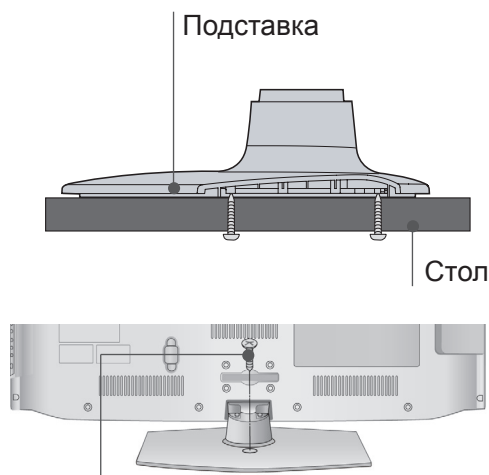

1 – Винт
(поставляется вместе с изделием)

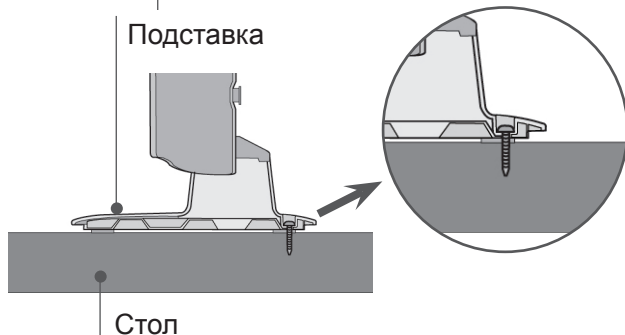

⚠ ПРЕДУПРЕЖДЕНИЕ

- ▶ Для предотвращения опрокидывания телевизор должен быть прикреплен к столу или стене согласно инструкциям по монтажу. Опрокидывание, тряска или раскачивание телевизора может привести к травме.

ВРАЩАЮЩАЯСЯ ПОДСТАВКА

(Этот компонент доступен не для всех моделей.)

- Приведенное изображение может отличаться от вашего телевизора.

После установки телевизора вы можете вручную отрегулировать положение телевизора влево или вправо на 20 градусов, чтобы улучшить видимость с места для просмотра.

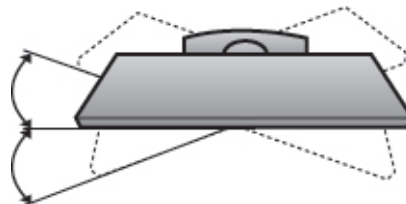

КРЕПЛЕНИЕ КАБЕЛЯ ПИТАНИЯ

(Только 26/32/37/42LN2***)

Закрепите кабель питания с помощью **Защитного Кронштейна** и винта, как показано на рисунке. Это позволит предотвратить его случайное отключение.

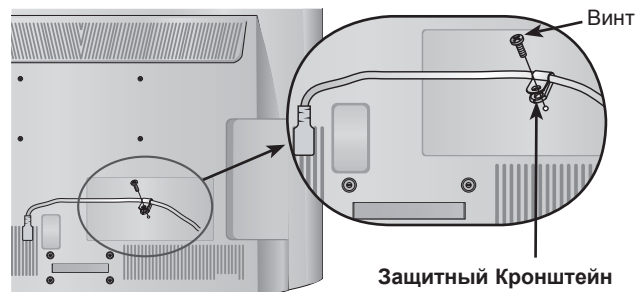

НАСТРОЙКА ПОЛОЖЕНИЯ ДИСПЛЕЯ

(Только 19/22LN2***)

- Приведенное изображение может отличаться от вашего телевизора.
- Отрегулируйте панель в разных плоскостях для обеспечения максимального комфорта.
- Угол наклона

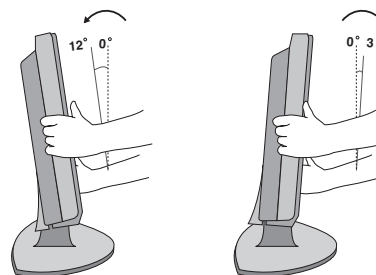

ИСПОЛЬЗОВАНИЕ СИСТЕМЫ БЕЗОПАСНОСТИ KENSINGTON

- Этот компонент доступен не для всех моделей.
- Приведенное изображение может отличаться от вашего телевизора.

Телевизор оснащен разъемом для системы безопасности Kensington Security System, находящимся на задней панели. Подсоедините кабель системы Kensington Security System, как это показано на рисунке.

Более подробные сведения об установке и использовании системы Kensington Security System приведены в руководстве пользователя, поставляемом в комплекте с системой Kensington Security System.

Дополнительную информацию см. по адресу <http://www.kensington.com> (домашняя веб-страница компании

Kensington). Компания Kensington торгует системами безопасности для дорогого электронного оборудования, например ноутбуков и жидкокристаллических проекторов.

! ПРИМЕЧАНИЕ

- ▶ Система Kensington Security System является дополнительным приспособлением, не входящим в поставку.
- ▶ Если телевизор кажется холодным на ощупь, при его включении возможно небольшое «мерцание». Это нормальное явление, с телевизором все в порядке.
- ▶ Некоторые точечные дефекты могут появляться на экране как крошечные красные, зеленые или синие пятна. Но они не влияют на качество работы монитора.
- ▶ Старайтесь не прикасаться к ЖК-экрану и не держать на нем пальцы в течение продолжительного периода времени. Это может вызвать временные искажения на экране.

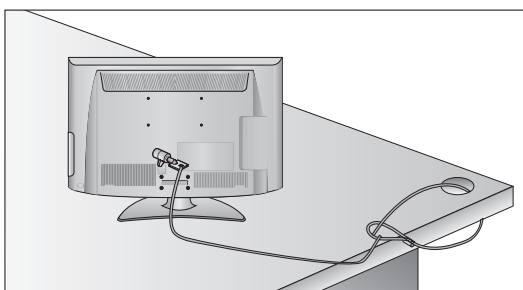

СОВЕТЫ ПО БЕЗОПАСНОЙ УСТАНОВКЕ

- Для безопасного и надежного закрепления телевизора на стене приобретите необходимые компоненты отдельно.
- Устанавливайте устройство ближе к стене, чтобы оно не перевернулось при толчке назад.
- Ниже приведены инструкции по правильной установке устройства путем надежного закрепления на стене так, чтобы оно не упало, если потянуть его на себя. Это исключит возможность падения устройства и травмирования людей, а также предотвратит повреждение устройства, вызванное падением. Не позволяйте детям забираться на устройство или висеть на нем. С помощью винтов с ушком или кронштейнов и винтов для ТВ закрепите устройство на стене, как показано на рисунке.

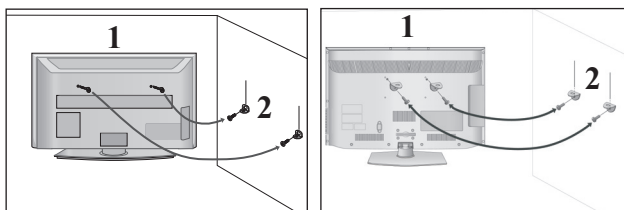

- 1 С помощью винтов с ушком или кронштейнов и винтов для ТВ закрепите устройство на стене, как показано на рисунке.

(Если телевизор имеет болты, ослабьте их.)

* Вставьте винты с ушком или винты для кронштейнов ТВ и плотно затяните их в верхних отверстиях.

- 2 Надежно закрепите кронштейны на стене с помощью винтов. Выверните высоту кронштейна.

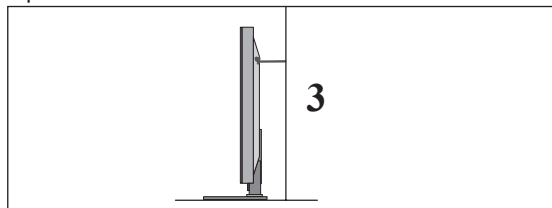

- 3 Выверните и привяжите устройство с помощью крепкого шнура. Надежно завяжите шнур так, чтобы он располагался горизонтально между стеной и устройством.

! ПРИМЕЧАНИЕ

- ▶ При перемещении устройства в другое место сначала развяжите шнур.
- ▶ Используйте держатель или шкаф достаточно большой и прочный, чтобы выдержать вес устройства.
- ▶ Для безопасного использования убедитесь, что высота настенных кронштейнов соответствует высоте кронштейнов устройства.

ПОДГОТОВКА

- Телевизор можно разместить в различных местах, например на стене, на столе и т.д.
- Телевизор рассчитан на работу в вертикальном положении.

ЗАЗЕМЛЕНИЕ

Во избежание поражения электрическим током не забудьте подключить провод заземления. Если заземление невозможно, необходимо вызвать квалифицированного электрика для установки отдельного автоматического выключателя.

Не пытайтесь заземлить устройство, подключив его к телефонному кабелю, громоотводу или газовой трубе.

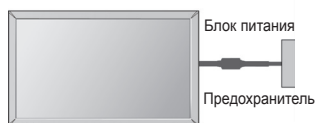

НАСТОЛЬНОЕ РАЗМЕЩЕНИЕ НА ПОДСТАВКЕ

- Приведенное изображение может отличаться от вашего телевизора.

Для адекватной циркуляции воздуха оставьте зазоры вокруг устройства величиной не менее 10 см

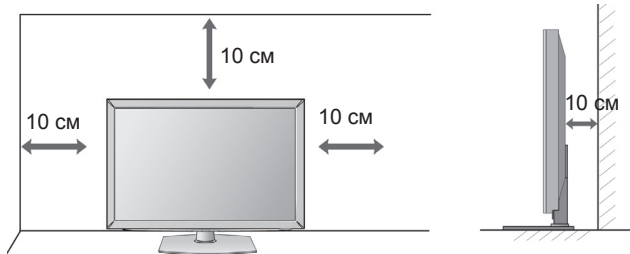

МОНТАЖ НА СТЕНУ: ВЕРТИКАЛЬНОЕ РАЗМЕЩЕНИЕ

- При монтаже телевизора на стену рекомендуется использовать фирменный настенный кронштейн LG.
- Рекомендуется приобрести настенный кронштейн, соответствующий стандарту VESA.
- Компания LG рекомендует вызывать квалифицированного мастера для крепления телевизора к стене.

! ПРИМЕЧАНИЕ

- ▶ Настенное крепление необходимо устанавливать на сплошную стену, перпендикулярную полу.
- ▶ Для установки на потолок или наклонную стену следует использовать специальное крепление.
- ▶ Поверхность, на которую монтируется настенное крепление, должна быть достаточно прочной, чтобы выдержать вес телевизора. Стена должна быть, например, из бетона, натурального камня, кирпича или пустотелого кирпича.
- ▶ Тип и длина монтажных шурупов зависит от используемого настенного крепления. Более подробную информацию см. в инструкциях, прилагаемых к креплению.
- ▶ Компания LG не несет никакой ответственности за несчастные случаи или повреждения имущества или телевизора, вызванные неправильной установкой:
 - при использовании настенного крепления, несовместимого со стандартом VESA;
 - при неправильном вворачивании шурупов, что может привести к падению телевизора и травмам людей;
 - при несоблюдении рекомендаций по установке.

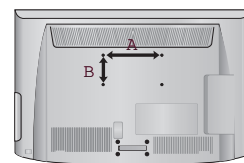
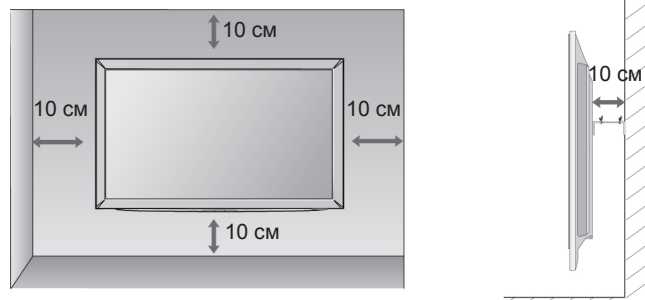

Модель	VESA (A * B)	Стандарт Винт	Количество
19/22LH2***	100 * 100	M4	4
26/32LH2***	200 * 100	M4	4
37/42LH2***	200 * 200	M6	4

ФУНКЦИИ КЛАВИШ ПУЛЬТА ДИСТАНЦИОННОГО УПРАВЛЕНИЯ (В ЗАВИСИМОСТИ ОТ МОДЕЛИ)

Направляйте пульт дистанционного управления на сенсор на телевизоре.

Приведенное изображение может отличаться от вашего телевизора.



POWER	Нажатие этой кнопки переводит телевизор из режима ожидания в режим включено или из режима включено в режим ожидания.
ENERGY SAVING (ЭНЕРГО СБЕРЕЖЕНИЕ)	Настройка режима энергосбережения телевизора. (► стр.86)
AV MODE РЕЖИМ AV	Этот пункт помогает вам выбрать и настроить изображение и звук при подключении AV устройств. (► стр. 42)
INPUT	Режимы внешнего входного сигнала переключаются в стандартной последовательности. (► стр.36)
TV/RAD	Выбор радио-, телевизионного или DTV канала.

Цифровые кнопки 0 – 9	Выбор программы. Выбор пронумерованных элементов в меню.
LIST	Выводит на экран таблицу программ. (► стр.33)
Q.VIEW	Возврат к ранее просматриваемой программе.

MENU	Выбор меню. Сброс всех настроек на экранах и возврат в просмотр ТВ из любого меню.(► стр.17)
GUIDE	Показ программы передач.(► стр.78)
Q. MENU	Выбор желаемого источника меню быстрого доступа. (Формат изображения, Clear voice II , Режим изображения, Режим звучания, Звук (или Язык аудио), Таймер сна, Любимые программы, USB-устройство).(► стр.16)
НАЗАД	Позволяет пользователю вернуться на один шаг назад в интерактивном приложении, EPG или другой интерактивной функции пользователя.
EXIT (Выход)	Закрытие всех окон просмотра и возврат к просмотру ТВ из любого меню.
INFO ⓘ	Показывает информацию о текущем экране.
ДЖОЙСТИК (Вверх/Вниз/ Влево/ Вправо)	Для перемещения по экранным меню и выбора системных настроек.
OK	Подтверждение выбора или отображение текущего режима.

ЦВЕТНЫЕ КНОПКИ	Эти кнопки используются для работы с телетекстом (только для моделей телевизоров, поддерживающих ТЕЛТЕКСТ) или для редактирования программ.
----------------	---

1 Кнопки ТЕЛТЕКСТА	Эти кнопки используются для работы с телетекстом. Более подробно см. раздел 'Телетекст'.(► стр.119)
SUBTITLE	Повторно вызывает наиболее часто используемые в цифровом режиме субтитры.

ПОДГОТОВКА

ПОДГОТОВКА



- Кнопки громкости +/- Настройка громкости.
- FAV Выводит заранее определенные избранные программы.
- MARK (Метка) Выберите вход для применения настроек мастера изображения.
Выбор и отмена выбора программ в меню USB.
- RATIO Выбор формата изображения.(▶ стр.84)
- MUTE Включение и отключение звука.
- Программные ^ v Выбор программы.
- PAGE UP/DOWN Переход с одной страницы экранной информации (Страница вверх/вниз) на другую.

Меню SIMPLINK/ МОЯ МУЛЬТИМЕДИЯ кнопки управления Управление меню SIMPLINK или МОЯ МУЛЬТИМЕДИЯ (Список фотографий, Список музыки и Видео).

SIMPLINK Список видеоустройств, подключенных к ТВ. При нажатии этой кнопки на экране появляется меню Simplink.(▶ стр.38)

Установка батарей

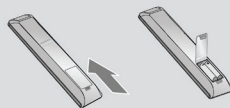

- Откройте крышку отсека для батарей с задней стороны пульта дистанционного управления.
- Вставьте две батареи типа AAA 1,5 В, соблюдая полярность.(“плюс” к “плюсу”, “минус” к “минусу”) Не вставляйте старые или использованные батареи вместе с новыми.
- Закройте крышку.
- Чтобы снять батареи, выполните указания по установке батарей в обратном порядке.

ФУНКЦИИ КЛАВИШ ПУЛЬТА ДИСТАНЦИОННОГО УПРАВЛЕНИЯ (В ЗАВИСИМОСТИ ОТ МОДЕЛИ)

Направляйте пульт дистанционного управления на сенсор на телевизоре.

Приведенное изображение может отличаться от вашего телевизора.



- TV/RAD Выбор радио-, телевизионного или DTV канала.
- РЕЖИМ AV Данная функция помогает выбрать и настроить изображение и звук при подключении AV-устройств. (► стр.42)
- ⏻(POWER) Нажатие этой кнопки переводит телевизор из режима ожидания в режим включено или из режима включено в режим ожидания.
- INPUT Режимы внешнего входного сигнала переключаются в стандартной последовательности.(► стр.36)
- ЭНЕРГОСБЕРЕЖЕНИЕ Настройка режима энергосбережения телевизора.(► стр. 86)
- Цифровые кнопки Выбор программы.
0 – 9 Выбор пронумерованных элементов в меню.
- Q.VIEW Возврат к ранее просматриваемой программе.
- LIST Выводит на экран таблицу программ. (► стр. 33)
- ДЖОЙСТИК Для перемещения по экранным меню и выбора системных настроек.
(Вверх/Вниз/ Влево/ Вправо)
- OK Подтверждение выбора или отображение текущего режима.
- MENU Выбор меню.
Сброс всех настроек на экранах и возврат в просмотр ТВ из любого меню(► п.17)
- RETURN/EXIT Позволяет пользователю вернуться на один шаг назад в интерактивном приложении, EPG или другой интерактивной функции пользователя.
- Coloured buttons These buttons are used for teletext (on **TELETEXT** models only) , **Programme edit**.
- 1** Кнопки ТЕЛЕТЕКСТА Эти кнопки используются для работы с телетекстом. Более подробно см. раздел «Телетекст».(► стр.119)
- SUBTITLE Повторно вызывает наиболее часто используемые в цифровом режиме субтитры.
- SIMPLINK** Список видеоустройств, подключенных к ТВ. При нажатии этой кнопки на экране появляется меню Simplink.(► стр. 38)

ПОДГОТОВКА



Кнопки громкости +/- Настройка громкости.

MUTE Включает или выключает звук.

Программа UP/DOWN Выбор программы.

PAGE UP/DOWN(Страница вверх/вниз) Переход с одной страницы экранной информации на другую.

Меню SIMPLINK/МОЯ МУЛЬТИМЕДИА кнопки управления Управление меню SIMPLINK или МОЯ МУЛЬТИМЕДИА (Список фотографий, Список музыки и Видео).

Q. MENU Выбор желаемого источника меню быстрого доступа. (Формат изображения, Clear Voice II, Режим изображения, Режим звучания, Звук (или Язык аудио), Таймер сна, Вкл./выкл. пропуск, USB-устройство). (► стр.16)

INFO ⓘ Показывает информацию о текущем экране.

GUIDE Отображение программы передач. (► стр.78)

FAV Выводит заранее определенные избранные программы.

MARK Отмечает и снимает отметки с программ в меню USB.

Установка батарей

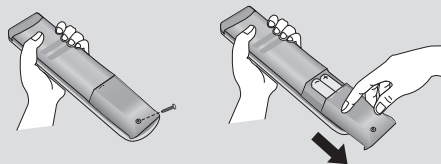

- Отверните болт на крышке аккумуляторного отсека.
- Откройте крышку отсека для батарей с задней стороны пульта дистанционного управления.
- Установите две батареи 1,5 В типа AAA. Не устанавливайте вместе новые и старые батареи.
- Закройте крышку.
- Чтобы снять аккумуляторы, выполните указания по установке аккумуляторов в обратном порядке.

НАСТРОЙКА ВНЕШНЕГО ОБОРУДОВАНИЯ

- Ни в коем случае не подключайте телевизор к сети, если не закончили подсоединять к нему оборудование. Это может привести к поломке телевизора.

ПОДКЛЮЧЕНИЕ АНТЕННЫ

- Выберите оптимальное направление антенны.
- Антенный кабель и преобразователь в комплект поставки не входят.

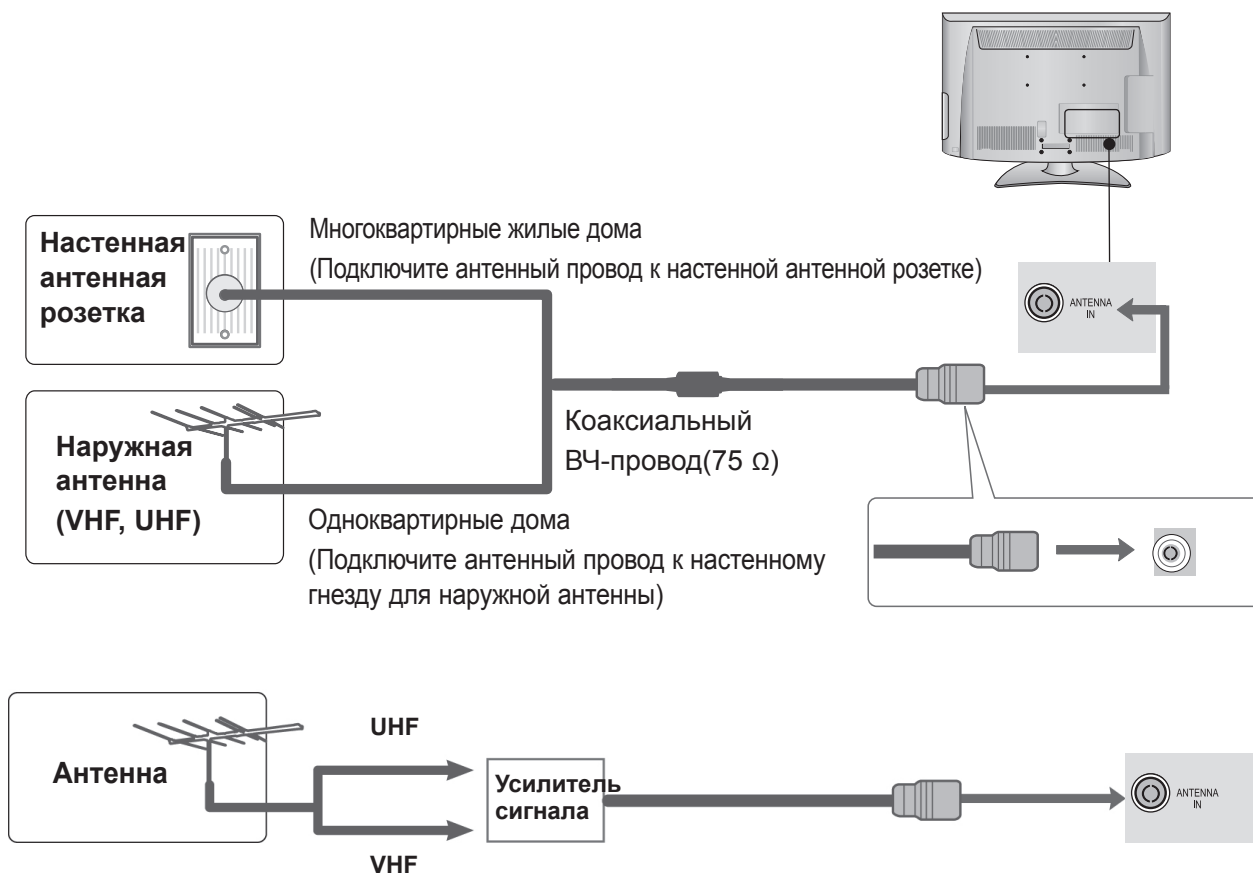

- В местностях слабого приема сигнала дополнительно к антенне можно установить усилитель сигнала, как это показано на рисунке справа.
- Если сигнал требуется подавать на два телевизора, используйте антенный разветвитель.

НАСТРОЙКА ВНЕШНЕГО ОБОРУДОВАНИЯ

- Во избежание повреждения оборудования никогда не вставляйте кабели питания устройств в розетку до завершения их подключения между собой.
- В этом разделе **НАСТРОЙКА ВНЕШНЕГО ОБОРУДОВАНИЯ** большинство рисунков соответствует модели 32LH2***.
- Приведенное изображение может отличаться от вашего телевизора.

ПОДКЛЮЧЕНИЕ С ПОМОЩЬЮ КОМПОНЕНТНОГО КАБЕЛЯ

Этот телевизор способен принимать цифровые сигналы, поступающие по кабелю/антенне, без внешней телеприставки. Однако если вы принимаете цифровые сигналы от цифровой телеприставки или другого внешнего устройства, обратитесь к схеме, приведенной ниже.

- 1 Подключите выходные видеоразъемы (Y, P_B, P_R) внешнего устройства (цифровой приставки, DVD-проигрывателя и т. д.) к **КОМПОНЕНТНОМУ ВИДЕОВХОДУ** на телевизоре.
- 2 Подключите выходные аудиоразъемы внешнего устройства (цифровой приставки, DVD-проигрывателя и т. д.) к **КОМПОНЕНТНОМУ АУДИОВХОДУ** на телевизоре.
- 3 Включите внешнее устройство.
(Инструкции по эксплуатации см. в документации внешнего устройства.)
- 4 С помощью кнопки **INPUT** на пульте дистанционного управления выберите источник входного сигнала **Component**.

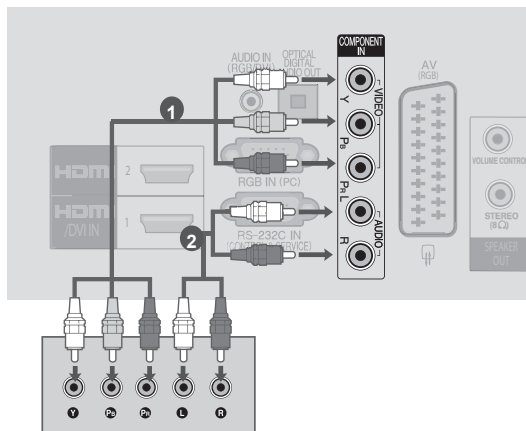

- Поддерживаемый аудиоформат HDMI: Dolby Digital, PCM Аудиоформат DTS не поддерживается.

Сигнал	Компонент	HDMI
480i/576i	O	X
480p/576p	O	O
720p/1080i	O	O
1080p	O (только 50 Гц / 60 Гц)	O (24 Гц / 30 Гц / 50 Гц / 60 Гц)

Компонентные входы

Для обеспечения более высокого качества изображения подключите DVD-проигрыватель к компонентным входным портам, как показано ниже.

Порты компонентного сигнала на телевизоре	Y	P _B	P _R
Порты видеовыхода на DVD-плеере	Y	P _B	P _R
	Y	Cb	Cr
	Y	Pb	Pr

ПОДКЛЮЧЕНИЕ С ПОМОЩЬЮ КАБЕЛЯ HDMI

- 1 Подключите кабель HDMI от внешнего оборудования (цифровая приставка, DVD-плеер и пр.) к разъему **HDMI/DVI IN 1**, **HDMI 2** (кроме модели 19/22LH2***) на телевизоре.
- 2 Включите внешнее устройство.
(Инструкции по эксплуатации см. в документации внешнего устройства.)
- 3 Выберите в качестве источника входного сигнала разъем **HDMI1**, **HDMI2** (кроме 19/22LH2***) с помощью кнопки **INPUT** на пульте дистанционного управления.

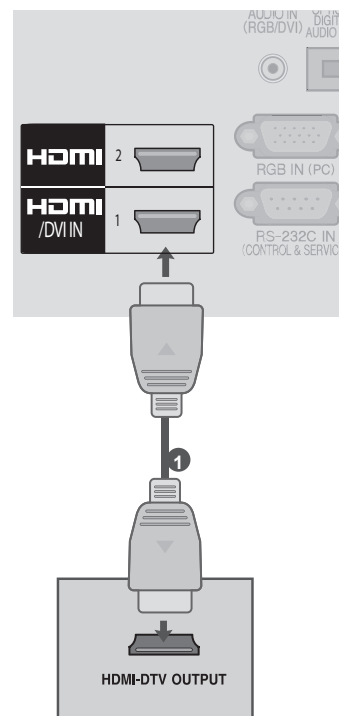

! ПРИМЕЧАНИЕ

- ▶ С помощью кабеля HDMI телевизор может одновременно принимать видео- и аудиосигналы.
- ▶ Если DVD-проигрыватель не поддерживает функцию автоматической настройки HDMI, необходимо установить выходное разрешение вручную.
- ▶ Убедитесь, что используется высокоскоростной кабель HDMI. В противном случае изображение на экране может мерцать или отсутствовать. Используйте высокоскоростной кабель HDMI.

НАСТРОЙКА ВЫХОДНОГО СИГНАЛА ДИНАМИКОВ

- 1 Подключите внешний динамик к разъему **SPEAKER OUTPUT (STEREO)** на телевизоре.

Управление громкостью через порт

Характеристики кабеля

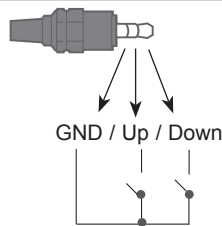

- Повышающий/понижающий контакт подключается в разъем GPIO с напряжением в 3,3 В.
- ЦПУ обнаруживает переход от 3,3 В к "земле" для управления громкостью.

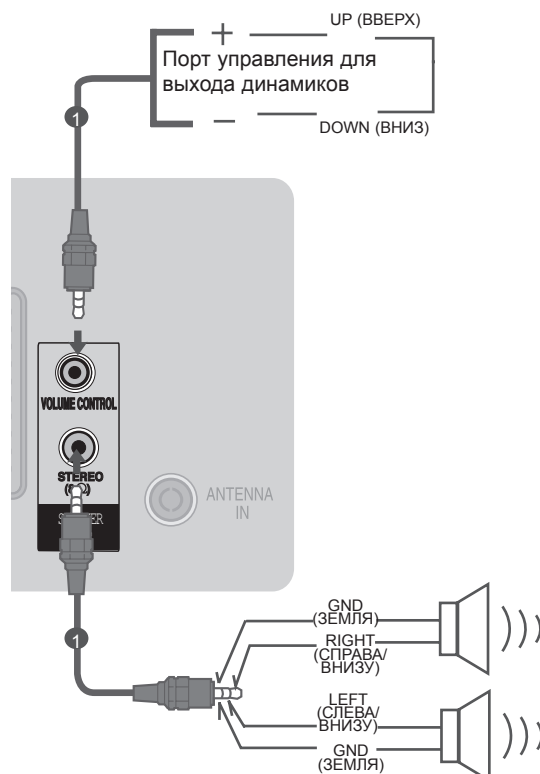

НАСТРОЙКА ВНЕШНЕГО ОБОРУДОВАНИЯ

ПОДКЛЮЧЕНИЕ С ПОМОЩЬЮ КАБЕЛЯ HDMI/DVI

- 1 Подключите цифровую приставку или DVI-выход компьютера к разъему **HDMI/DVI IN 1** на телевизоре.
- 2 Подключите аудиовыход цифровой приставки или аудиовыход компьютера к разъему **AUDIO IN (RGB/DVI)** на телевизоре.
- 3 Включите цифровую приставку или компьютер и телевизор.
(Инструкции по эксплуатации см. в руководстве цифровой приставки или компьютера.)
- 4 Выберите в качестве источника входного сигнала разъем **HDMI1** с помощью кнопки **INPUT** на пульте дистанционного управления.

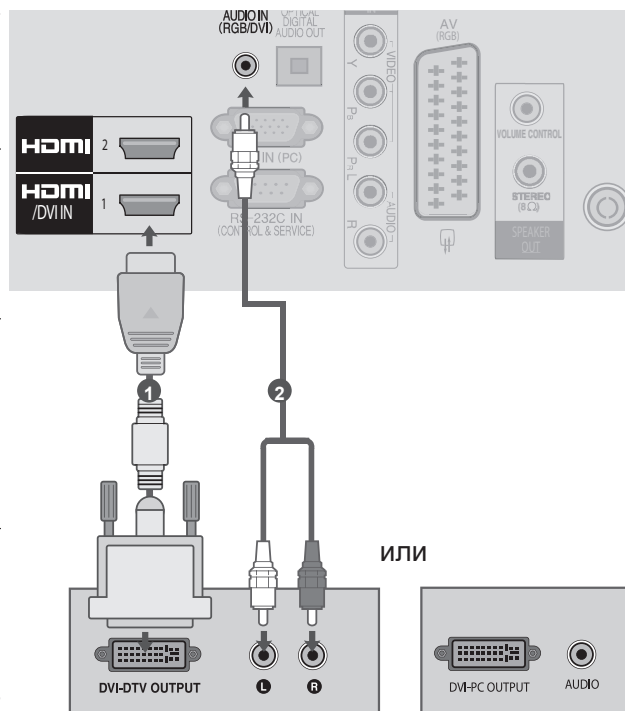

ПОДКЛЮЧЕНИЕ С ПОМОЩЬЮ КАБЕЛЯ SCART EURO

- 1 Подключите разъем Euro SCART внешнего оборудования (DVD-плеера, видеомэгагнитофона и т. д.) к разъему **AV** Euro SCART на телевизоре.
- 2 Включите внешнее устройство. (Инструкции по эксплуатации см. в документации внешнего устройства.)
- 3 Выберите в качестве источника входного сигнала разъем **AV** с помощью кнопки **INPUT** на пульте дистанционного управления.

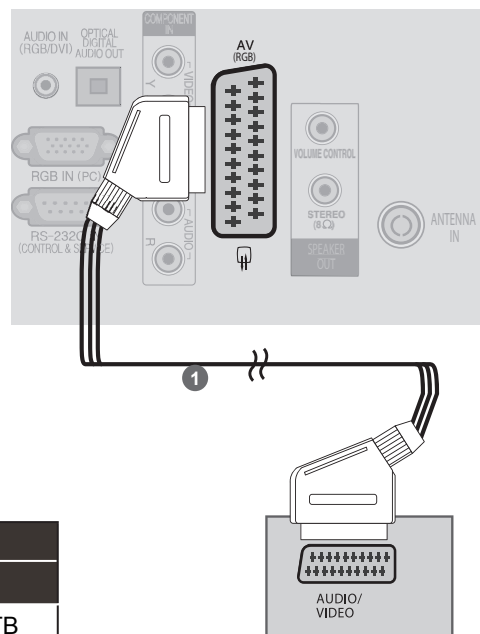

Scart	Вход			Выход
	Video	Audio	RGB	Видео, Аудио
AV	О	О	О	Аналоговое ТВ, Цифровое ТВ

Текущий режим ввода \ Тип выхода	AV (ТВ-выход)
Цифровое ТВ	Цифровое ТВ
Аналоговое ТВ, AV	Аналоговое ТВ
Компонентный/RGB	Аналоговое ТВ
HDMI	Аналоговое ТВ

► ТВ-выход. Вывод аналогового или цифрового ТВ-сигнала.

! ПРИМЕЧАНИЕ

- Используемый кабель Scart Euro должен иметь защиту сигнала.

НАСТРОЙКА ВНЕШНЕГО ОБОРУДОВАНИЯ

НАСТРОЙКА USB

- 1 Подключите устройство USB к разъему **USB IN** на панели телевизора.
- 2 После подключения устройства к разъему **USB IN** можно использовать функцию **USB**. (▶ стр. 44)

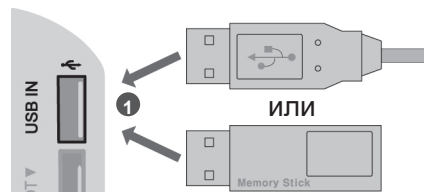

ПОДКЛЮЧЕНИЕ С ПОМОЩЬЮ КАБЕЛЯ RF

Между видеомэгнитофоном и телевизором должно быть достаточное расстояние. Это позволит избежать появления шумов на картинке (интерференции).

- 1 Соедините разъемы **ANT OUT** видеомэгнитофона и **ANTENNA IN** телевизора.
- 2 Подключите антенный кабель к разъему **ANT IN** видеомэгнитофона.
- 3 Нажмите на видеомэгнитофоне кнопку **PLAY** (Воспроизведение) и для просмотра видео выберите соответствующий канал на телевизоре.

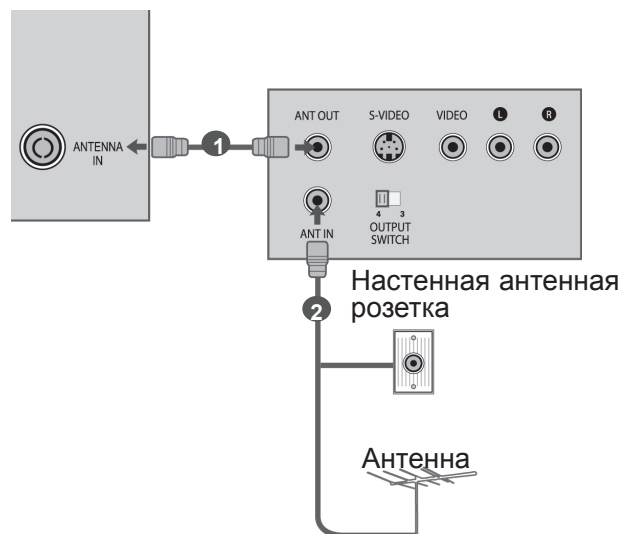

КАК ПРАВИЛЬНО ПОДКЛЮЧИТЬ 15-КОНТАКТНЫЙ КАБЕЛЬ D-SUB

Этот телевизор поддерживает стандарт "Plug and Play", то есть компьютер автоматически настраивается на параметры телевизора.

- 1 Подключите выход RGB компьютера к гнезду **RGB IN (PC)** телевизора.
- 2 Подключите аудиовыход компьютера к гнезду **AUDIO IN (RGB/DVI)** телевизора.
- 3 Включите компьютер.
- 4 С помощью кнопки **INPUT** на пульте дистанционного управления выберите источник входного сигнала RGB.

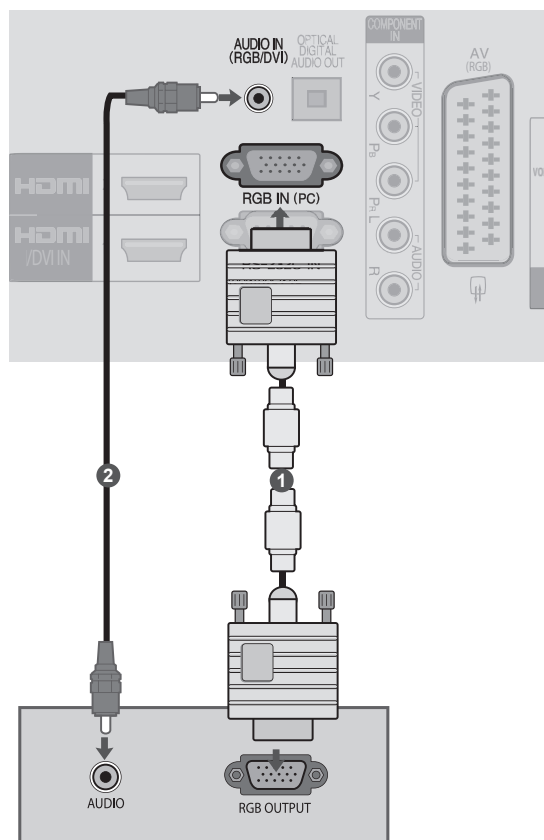

НАСТРОЙКА ВНЕШНЕГО ОБОРУДОВАНИЯ

УСТАНОВКА МОДУЛЯ CI

Для просмотра шифрованных (платных) услуг в режиме цифрового ТВ. Эта функция доступна не во всех странах.

- 1 Вставьте модуль CI в разъем для карты **PCMCIA** (Международная ассоциация карт памяти для персональных компьютеров) **CARD SLOT** телевизора, как показано на рисунке.

Дополнительные сведения см. на стр. 32.

! ПРИМЕЧАНИЕ

- ▶ Проверьте, правильно ли установлен модуль CI в разъем для карты PCMCIA. Неправильная установка модуля может привести к повреждению телевизора и разъема для карты PCMCIA.

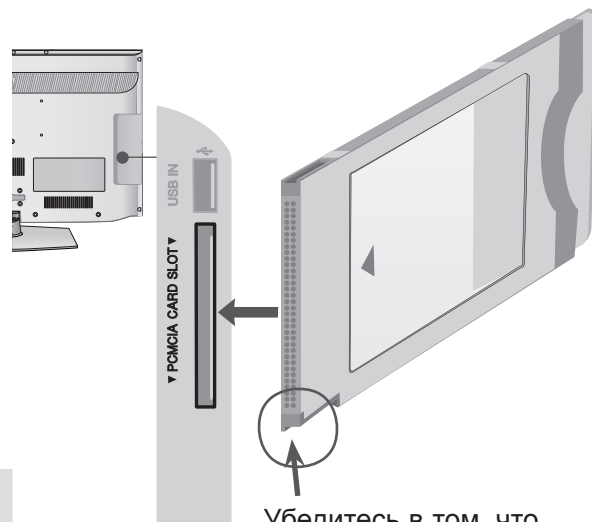

Убедитесь в том, что эта точка расположена, как показано на рисунке, и вставьте модуль CI.

НАСТРОЙКА ЦИФРОВОГО АУДИОВЫХОДА

Аудиосигнал телевизора выводится на внешние звуковые устройства через (оптический) цифровой аудиовыход.

Для использования 5.1-канальной звуковой системы при просмотре передач подключите систему домашнего кинотеатра или усилитель к разъему OPTICAL DIGITAL AUDIO OUT (Оптический цифровой аудиовыход) на задней панели телевизора.

- 1 Подключите один конец оптического кабеля к (оптическому) цифровому аудиовыходу телевизора.
- 2 Подключите другой конец оптического кабеля к (оптическому) цифровому аудиовыходу внешнего аудиоустройства.

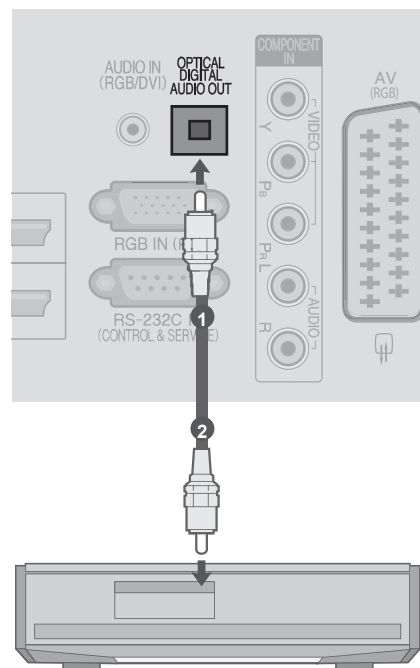

⚠ ПРЕДУПРЕЖДЕНИЕ

- ▶ Не смотрите внутрь оптического выходного порта. Попадание лазерного луча в глаз может повредить зрение.

НАСТРОЙКА НАУШНИКОВ

Звук телевизора можно слушать через наушники.

- 1 Подключите наушники к гнезду наушников.
- 2 Чтобы настроить громкость наушников, нажмите кнопку \triangle + или -. Если нажать кнопку MUTE, звук в наушниках будет выключен.

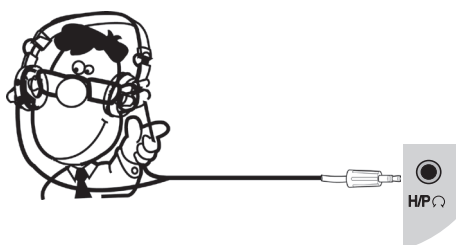

ⓘ ПРИМЕЧАНИЕ

- ▶ При подключении наушников элементы меню AUDIO (АУДИО) становятся недоступными.
- ▶ Если при подключенных наушниках изменить режим AV, изменение будет касаться только изображения, но не звука.
- ▶ При подключенных наушниках выход цифрового аудиосигнала недоступен.
- ▶ Сопротивление наушников: 16 Ω
- ▶ Максимальная мощность звука наушников: 10 мВт до 15 мВт

НАСТРОЙКА ВНЕШНЕГО ОБОРУДОВАНИЯ

ПОДДЕРЖИВАЕМЫЕ РАЗРЕШЕНИЯ ЭКРАНА

Режим RGB-PC, HDMI/DVI-PC

Разрешение	Частота горизонтальной развертки (кГц)	Частота вертикальной развертки (Гц)
720x400	31,468	70,08
640x480	31,469	59,94
800x600	37,879	60,31
1024x768	48,363	60,00
1280x768	47,78	59,87
1360x768	47,72	59,8
1280x720 (RGB-PC)	45	60
1920x1080 (RGB-PC)	66,587	59,93
1920x1080 (HDMI-PC)	67,5	60,00

(Кроме 19/22/26/32LH2***)

Режим HDMI/DVI Цифровое ТВ

Разрешение	Частота горизонтальной развертки (кГц)	Частота вертикальной развертки (Гц)
720x480	31,469	59,94
	31,5	60
720x576	31,25	50
1280x720	37,5	50
	44,96/45	59,94/60
	33,72/33,75	59,94/60
	28,125	50
	26,97/27	23,97/24
1920x1080	33,716/33,75	29,976/30,00
	56,25	50
	67,43/67,5	59,94/60

! ПРИМЕЧАНИЕ

- ▶ Во избежание выгорания, не оставляйте на экране телевизора на длительное время статичное изображение. Статичные изображения могут зафиксироваться на экране. Всегда используйте заставку, когда это возможно.
- ▶ В режиме PC могут присутствовать помехи из-за разрешающей способности компьютера, контрастности или яркости. При наличии помех в режиме PC настройте компьютер на другое разрешение, частоту или отрегулируйте яркость и контрастность до получения чистого и четкого изображения. Если частоту изменить нельзя, замените саму графическую карту PC или проконсультируйтесь с ее изготовителем.
- ▶ Для частоты горизонтальной и вертикальной развертки используются различные формы сигнала синхронизации.
- ▶ Для режима ПК рекомендуется использовать настройки 1360x768, 60 Гц (только для 19/22/26/32LH2***), 1920x1080, 60 Гц (только для 37/42LH2***), обеспечивающие наилучшее качество изображения.
- ▶ Подключите кабель от выходного порта компьютера к HDMI IN (или HDMI/DVI IN) телевизора.
- ▶ Подключение аудиокабеля от компьютера к аудиовходу телевизора. (Аудиокабели с телевизором не поставляются.)
- ▶ При использовании звуковой карты настройте нужным образом звук на компьютере.
- ▶ Если видеокарта компьютера не может выводить аналоговый и цифровой сигнал RGB одновременно, подключите RGB (PC/Цифровое ТВ) или HDMI IN (или HDMI/DVI IN) для вывода изображения с компьютера на телевизор.
- ▶ Если видеокарта компьютера не может выводить аналоговый и цифровой сигнал RGB одновременно, подключите RGB или HDMI (другой режим автоматически устанавливается телевизором в Plug and Play).
- ▶ При использовании кабеля HDMI/DVI режим DOS видеоплаты может не работать.
- ▶ При использовании слишком длинного кабеля RGB-ПК, на экране могут возникнуть помехи. Рекомендуется использовать кабель длиной до 5 м. Это обеспечит наилучшее качество.

НАСТРОЙКА ЭКРАНА В РЕЖИМЕ РС (ПК)

Восстановление настроек экрана

Восстановление заводских значений параметров Позиция, Размер и Фаза.

Эта функция работает в следующем режиме: RGB [PC].

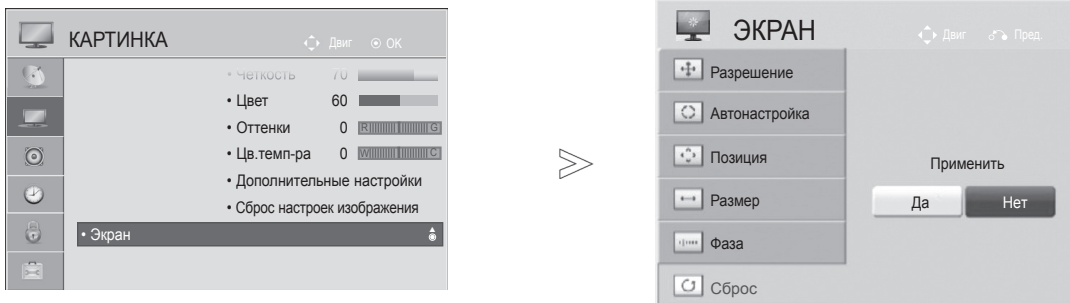

- 1   Выберите **КАРТИНКА**.
- 2   Выберите **Экран**.
- 3   Выберите **Сброс**.
- 4   Выберите **Да**.
- 5  Запустите **Сброс настроек**.

- Нажмите кнопку **MENU** для возврата к стандартному режиму просмотра телевизора.
- Нажмите кнопку **RETURN** или **BACK** для перехода к предыдущему экрану меню.

НАСТРОЙКА ВНЕШНЕГО ОБОРУДОВАНИЯ

Автонастройка (только для режима RGB [PC])

Автоматическая регулировка положения изображения и устранение мерцания изображения. Если изображение телевизора после настройки остается неправильным, требуется дополнительная настройка.

Автонастройка

Эта функция предназначена для автоматической настройки положения, размера и фазы экрана. Во время автоматической настройки изображение на несколько секунд может стать нестабильным.

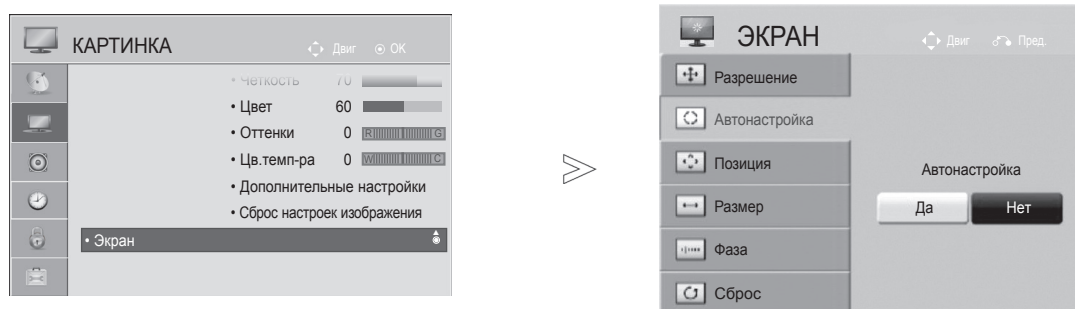

-   Выберите **КАРТИНКА**.
-   Выберите **Экран**.
-   Выберите **Автонастройка**.
-   Выберите **Да**.
-  Запустите **Автонастройка**.

- Если положение изображения останется неправильным, запустите функцию автонастройки еще раз.
- Если требуется повторная настройка изображения после автоматической настройки в RGB (ПК), можно настроить параметры **Позиция**, **Размер** или **Фаза**.







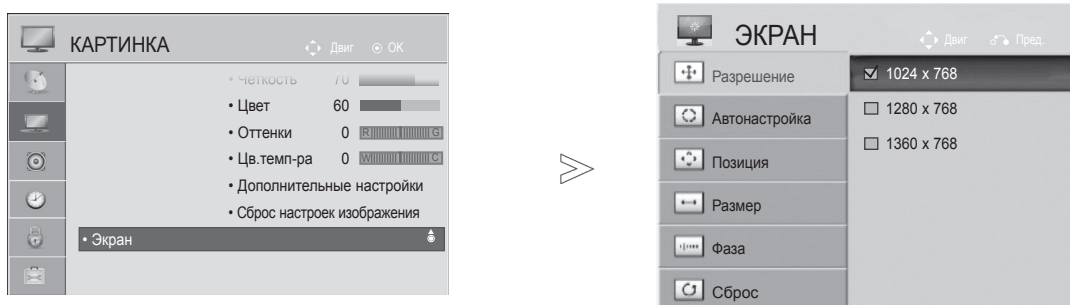

- Нажмите кнопку **MENU** для возврата к стандартному режиму просмотра телевизора.
- Нажмите кнопку **RETURN** или **BACK** для перехода к предыдущему экрану меню.

Выбор разрешения

Для просмотра нормальной картинке разрешение режима RGB и режима ПК должны совпадать.

Эта функция работает только в режиме RGB (ПК).



- 1   Выберите **КАРТИНКА**.
- 2   Выберите **Экран**.
- 3   Выберите **Разрешение**.
- 4   Выберите желаемое разрешение.
- 5 

- Нажмите кнопку **MENU** для возврата к стандартному режиму просмотра телевизора.
- Нажмите кнопку **RETURN** или **BACK** для перехода к предыдущему экрану меню.

НАСТРОЙКА ВНЕШНЕГО ОБОРУДОВАНИЯ

Регулирование положения на экране, размера, фазы

Если картинка не достаточно четкая после автонастройки, произведите дополнительную настройку вручную.

Эта функция работает в следующем режиме: RGB [PC].

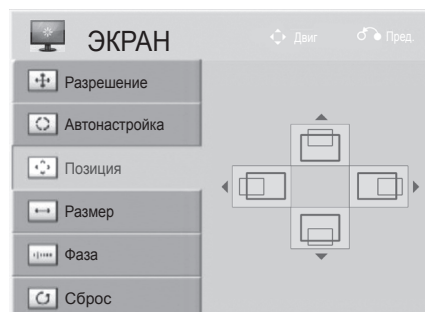
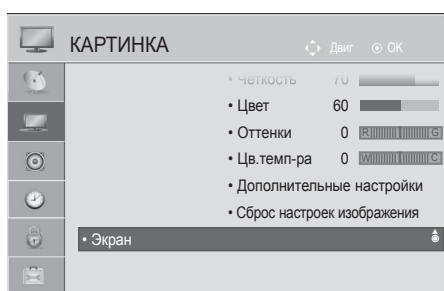

-   Выберите **КАРТИНКА**.
-   Выберите **Экран**.
-   Выберите **Позиция, Размер** или **Фаза**.
-    Проведите соответствующую настройку.
- 

- Нажмите кнопку **MENU** для возврата к стандартному режиму просмотра телевизора.
- Нажмите кнопку **RETURN** или **BACK** для перехода к предыдущему экрану меню.

ПРОСМОТР ПРОГРАММЫ / УПРАВЛЕНИЕ ПРОГРАММАМИ

ВКЛЮЧЕНИЕ И ВЫКЛЮЧЕНИЕ ТЕЛЕВИЗОРА

Если телевизор будет включен, эти функции можно будет использовать.

- 1 Сначала подключите кабель питания.
Телевизор перейдет в режим ожидания.
- 2 Чтобы включить телевизор, находящийся в режиме ожидания, нажмите кнопку  / I, **INPUT** или **P ▲ ▼** на телевизоре нажмите кнопку **POWER**, **INPUT**, **P ▲ ▼** или кнопку с цифрой на пульте ДУ.

ИНИЦИАЛИЗАЦИЯ ПРИ ВКЛЮЧЕНИИ

- 1 Если после включения телевизора появляется экранное меню, можно настроить параметры **Язык**, **Страна** и **Часовой пояс** (когда в качестве страны выбрана Россия) или **Устан. пароль** (когда в качестве страны выбрана Франция), **Автопоиск**.



Примечание.

- а. Если меню было закрыто до завершения начальной настройки, меню начальной настройки можно будет вызвать снова.
- б. Нажмите кнопку **RETURN** или **BACK** для перехода из текущего экранного меню в предыдущее.
- в. Для стран с неподтвержденными стандартами цифрового телевидения вещания, некоторые функции цифрового телевидения, в зависимости от среды вещания, могут не работать.
- д. Если в качестве страны выбрана Франция, вместо 0, 0, 0, 0 используется пароль 1, 2, 3, 4.

ВЫБОР ПРОГРАММЫ

- 1 Для выбора программы нажмите кнопку **P ^ v** или соответствующую кнопку с цифрой.









НАСТРОЙКА ГРОМКОСТИ

- 1 Для регулировки громкости нажмите кнопку  + или - .
- 2 Чтобы выключить звук, нажмите кнопку **MUTE**.
Эту функцию можно отключить, нажав кнопку **MUTE**,  + , -, I/II или **AV Mode**.

МЕНЮ БЫСТРОГО ДОСТУПА

Экранное меню телевизора может немного отличаться от изображенного на рисунке.

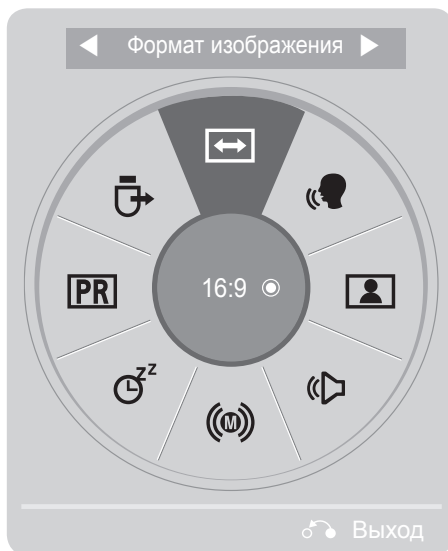

Q.Menu (Quick Menu) — это меню функций, которые часто используются пользователями.

-  **Формат изображения:** Выбор желаемого формата изображения.
Для настройки увеличения выберите 14:9, Увеличение, Масштабирование в меню «Формат». После завершения настройки увеличения дисплей вернется назад в Q.Menu.
-  **Clear Voice II.** Дифференцируя диапазон звучания человеческого голоса от других, эта функция помогает пользователям лучше слышать человеческие голоса.
-  **Режим изображения.** Выбор желаемого режима картинки.
-  **Режим звучания.** Это функция осуществляет автоматическое сочетание звука, которое считается лучшим для просматриваемого изображения. Выбор желаемого режима звука.
-  **Звук или Язык аудио.** Выбор выхода для передачи звука.
-  **Таймер сна.** Устанавливает таймер автоматического отключения.
-  **Вкл./выкл. пропуск.** Включение или выключение пропуска программ.
-  **USB-устройство.** Выберите «Извлечь», чтобы удалить USB-устройство.



1   Выведите каждое меню.

2  Выберите источник.

3  

- Нажмите кнопку **Q.MENU** для возврата к просмотру телепередач в стандартном режиме.
- Нажмите кнопку **RETURN** или **BACK** для перехода к предыдущему меню.

ВЫБОР И НАСТРОЙКА ЭКРАННЫХ МЕНЮ

Экранное меню телевизора может немного отличаться от изображенного на рисунке.

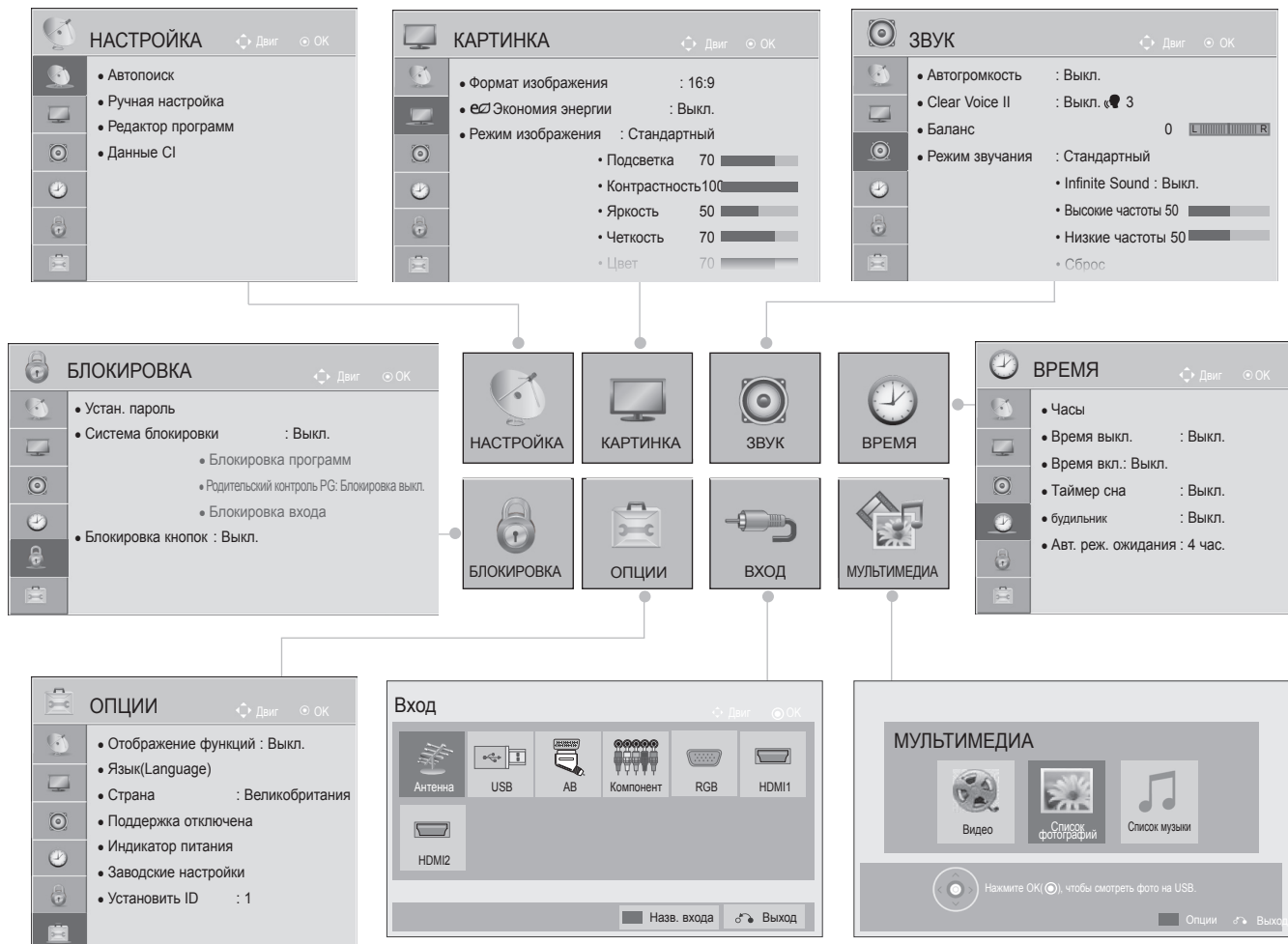

- 1 Выведите каждое меню.
- 2 Выберите пункт меню.
- 3 Перейдите к всплывающему меню.

- Нажмите кнопку **MENU** для возврата к стандартному режиму просмотра телевизора.
- Нажмите кнопку **RETURN** или **BACK** для перехода к предыдущему экрану меню.

❗ ПРИМЕЧАНИЕ

► В аналоговом режиме нельзя использовать информацию **Данные CI**.

АВТОМАТИЧЕСКАЯ НАСТРОЙКА НА ТЕЛЕВИЗИОННЫЕ СТАНЦИИ

Используется для автоматического поиска и сохранения всех программ.

При запуске автоматического программирования вся ранее записанная служебная информация будет удалена.

Можно сохранить до 500 программ. Это количество может незначительно отличаться в зависимости от транслируемых сигналов.

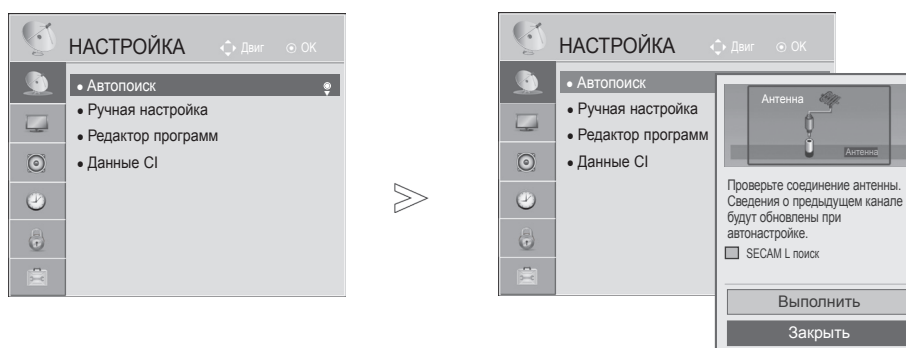

- 1   Выберите **НАСТРОЙКА**.
- 2   Выберите **Автопоиск**.
- 3   Выберите **Выполнить**.
- 4  Запустите **Автопоиск**.

- Нажмите кнопку **MENU** для возврата к стандартному режиму просмотра телевизора.
- Нажмите кнопку **RETURN** или **BACK** для перехода к предыдущему экрану меню.







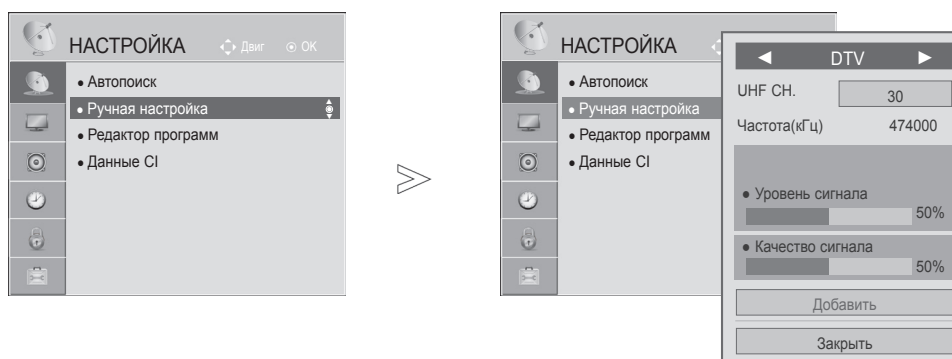

- Для ввода пароля из 4 цифр при включенной Система блокировки "Вкл." используйте цифровые кнопки.
- Для продолжения автопоиска выберите параметр **Выполнить**, используя кнопку  . После этого нажмите кнопку **ОК**. В противном случае выберите **Закреть**.
- Когда в меню "Страна" выбрано значение "Италия" и после выполнения автопоиска отображается окно с информацией о возникновении конфликта программ, выберите станцию для номера, с которым связан конфликт, чтобы решить проблему.

РУЧНАЯ НАСТРОЙКА НА СТАНЦИИ (В ЦИФРОВОМ РЕЖИМЕ)

Настройка программ вручную позволяет добавлять программу в список программ вручную.

Если необходимо выбрать **DTV**,



-   Выберите **НАСТРОЙКА**.
-   Выберите **Ручная настройка**.
-   Выберите **DTV**.
-    Выберите желаемый номер канала.
-   Выберите функцию обновить или добавить при наличии сигнала.







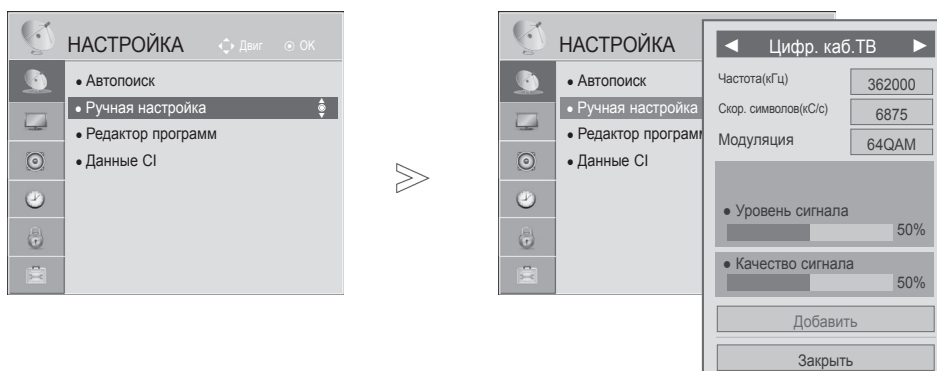

- Нажмите кнопку **MENU** для возврата к стандартному режиму просмотра телевизора.
- Нажмите кнопку **RETURN** или **BACK** для перехода к предыдущему экрану меню.

- Для ввода пароля из 4 цифр при установке для параметра **Система блокировки** значения **Вкл.** используйте кнопки с цифрами.
- Можно выбрать **SBAND**, когда в качестве страны выбрана Норвегия или Латвия.

ПРОСМОТР ПРОГРАММЫ / УПРАВЛЕНИЕ ПРОГРАММАМИ

Если необходимо выбрать настройку **Цифр. каб. ТВ**,



-   Выберите **НАСТРОЙКА**.
-   Выберите **Ручная настройка**.
-   Выберите **Цифр. каб.ТВ**.
-    Проведите соответствующую настройку.

- Нажмите кнопку **MENU** для возврата к стандартному режиму просмотра телевизора.
- Нажмите кнопку **RETURN** или **BACK** для перехода к предыдущему экрану меню.

- Для ввода пароля из 4 цифр при установке для параметра **Система блокировки** значения **Вкл.** используйте кнопки с цифрами.
- **Скор. символов.** Введите задаваемую пользователем скорость передачи символов (скорость передачи символов: скорость, с которой устройство, например модем, передает символы в канал).
- **Модуляция.** Введите определяемую пользователем модуляцию. (Модуляция: загрузка аудио- и видеосигналов на несущей частоте.)

РУЧНАЯ НАСТРОЙКА НА СТАНЦИИ (В АНАЛОГОВОМ РЕЖИМЕ)

Режим ручной предварительной установки телевизионных каналов позволяет вам настроить телевизионные станции и расположить их в любой удобной для вас последовательности.

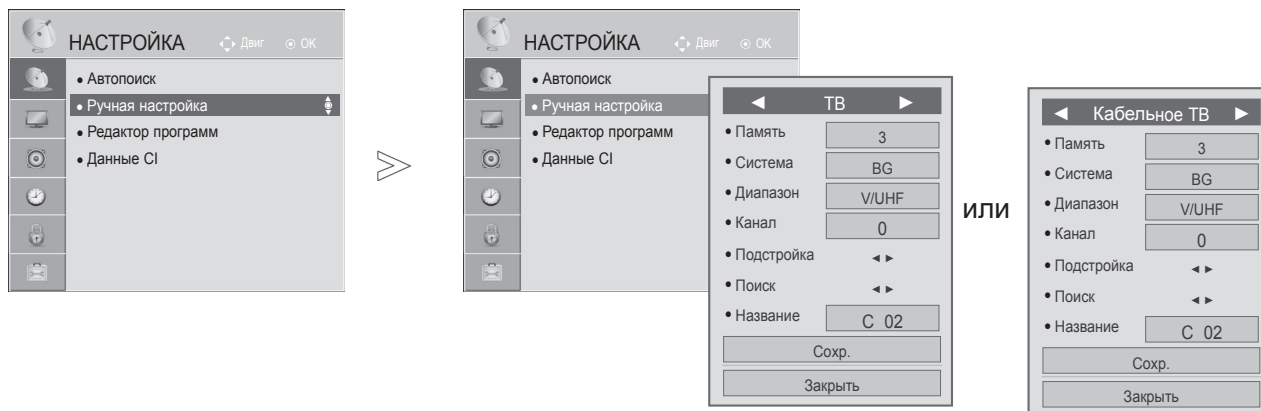

1 Выберите **НАСТРОЙКА**.

2 Выберите **Ручная настройка**.

3 Выберите **ТВ** или **Кабельное ТВ**.

4 или Выберите нужный номер программы.

5 Выберите систему телевещания.

6 Выберите **V/UHF** или **Кабель**.

7 или Выберите желаемый номер канала.

8 Начать поиск.

9 Выберите **Сохранить**.

- Нажмите кнопку **MENU** для возврата к стандартному режиму просмотра телевизора.
- Нажмите кнопку **RETURN** или **BACK** для перехода к предыдущему экрану меню.

- Для ввода пароля из 4 цифр при установке для параметра **Система блокировки значения Вкл.** используйте кнопки с цифрами.
- **L:** SECAM L/L' (Франция)
BG: PAL B/G, SECAM B/G (Европа, Восточная Европа, Азия, Новая Зеландия, Ближний Восток, Африка)
I: PAL I (Великобритания, Ирландия, Гонконг, ЮАР)
DK: PAL D/K, SECAM D/K (Восточная Европа, Китай, Африка, СНГ)
- Чтобы сохранить другой канал, повторите шаги с 4 по 9.

ПРОСМОТР ПРОГРАММЫ / УПРАВЛЕНИЕ ПРОГРАММАМИ

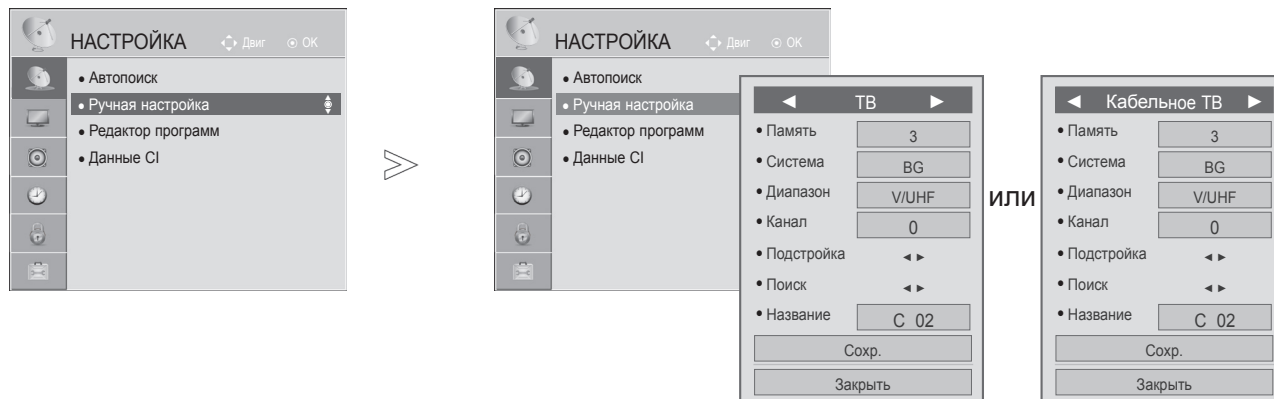

■ Присвоение названия станции

Также вы можете дать программе имя, состоящее из пяти символов для каждого номера программы.

-   Выберите **НАСТРОЙКА**.
-   Выберите **Ручная настройка**.
-   Выберите **ТВ** или **Кабельное ТВ**.
-   Выберите **Название**.

-   Выберите место и выберите второй знак, и так дальше. Можно использовать буквы от **A** до **Z**, цифры от **0** до **9**, +/- и пробел.
-   Выберите **Закреть**.
-   Выберите **Сохранить**.

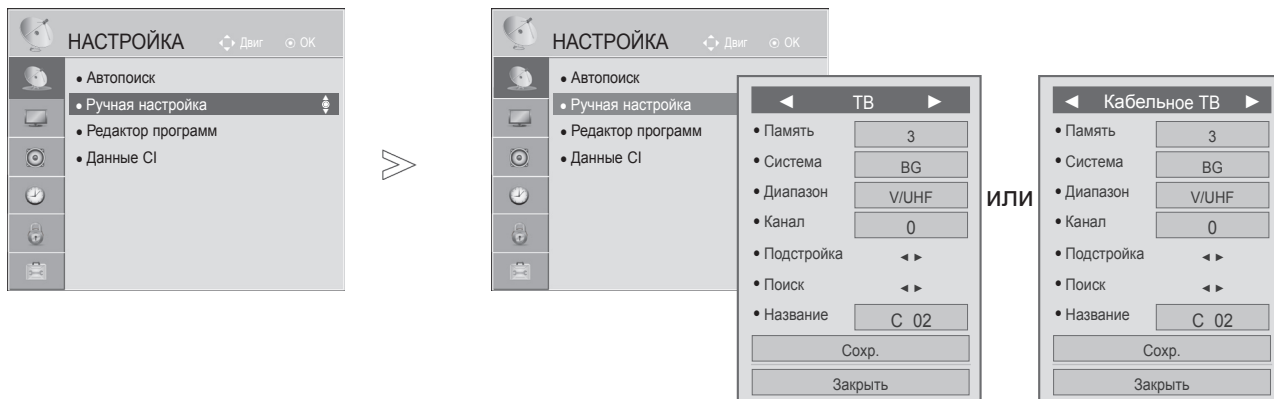

- Нажмите кнопку **MENU** для возврата к стандартному режиму просмотра телевизора.
- Нажмите кнопку **RETURN** или **BACK** для перехода к предыдущему экрану меню.



■ Точная настройка

Обычно точная настройка требуется при плохом качестве сигнала.

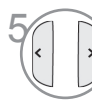
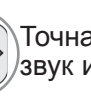
- 1   Выберите **НАСТРОЙКА**.
- 2   Выберите **Ручная настройка**.
- 3   Выберите **ТВ** или **Кабельное ТВ**.

- 4  Выберите **Подстройка**.
- 5   Точная настройка на лучший звук и изображение.
- 6   Выберите **Сохранить**.

- Нажмите кнопку **MENU** для возврата к стандартному режиму просмотра телевизора.
- Нажмите кнопку **RETURN** или **BACK** для перехода к предыдущему экрану меню.

ПРОСМОТР ПРОГРАММЫ / УПРАВЛЕНИЕ ПРОГРАММАМИ





РЕДАКТИРОВАНИЕ ПРОГРАММ

Если номер программы пропускается, значит, его невозможно выбрать с помощью кнопок P[^] v во время просмотра телевизора.

Чтобы выбрать пропущенную программу, введите номер программы с помощью кнопок с цифрами или выберите его в экранном меню «Редактор программ».

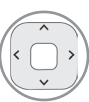
Эта функция позволяет пропускать сохраненные программы.



-   Выберите **НАСТРОЙКА**.
-   Выберите **Редактор программ**.
-  **Запустите** Редактор программ.
-  Выберите программу для сохранения или пропуска.

- Нажмите кнопку **MENU** для возврата к стандартному режиму просмотра телевизора.
- Нажмите кнопку **RETURN** или **BACK** для перехода к предыдущему экрану меню.

■ Пропуск номера программы

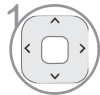

1 Выберите номер программы, которую следует пропустить.



2 Выделение номера программы синим цветом.



3 Освобождение.

- Когда номер программы пропускается, это означает, что вы не сможете ее выбрать в нормальном режиме работы телевизора с помощью кнопок **P** ^ v переключения программ.
- Чтобы выбрать пропущенную программу, наберите номер программы с помощью цифровых кнопок или выберите его в экранном меню "Редак. программ" или "EPG".

ПРОСМОТР ПРОГРАММЫ / УПРАВЛЕНИЕ ПРОГРАММАМИ

Эта функция позволяет вам удалять или пропускать сохраненные программы.

Вы также можете переместить некоторые каналы и использовать для программ другие номера.

■ Блокировка программ по номерам

1  Выберите номер программы, которую необходимо заблокировать.

2  Желтый Выделите номер программы желтым.

3  Желтый Выпуск.

- Можно сохранить блокировку программы, даже если система блокировки выключена.

■ Удаление программы



1  Выберите номер программы, которую следует удалить.

2  Красный Выделение номера программы красным цветом.

- Выбранная программа удаляется, а все последующие программы перемещаются вверх на одну позицию.

■ Перемещение программы

1  Выберите номер программы, которую следует переместить.

2   Выделение номера программы зеленым цветом.

3  Выпуск.

ИНФОРМАЦИЯ О CI [ОБЩЕМ ИНТЕРФЕЙСЕ]

Эта функция позволяет просматривать шифрованные услуги (платные услуги). Если снять модуль CI, воспользоваться платными услугами будет невозможно.

После того как модуль будет вставлен в разъем CI, откроется доступ к меню модуля.

Для покупки модуля и смарт-карты свяжитесь со своим дилером поддержки. Не вставляйте и не извлекайте модуль CI из телевизора слишком часто. Это может вызвать проблемы. При включении телевизора после установки модуля CI звук часто будет отсутствовать.

Наличие модуля CI и смарт-карты может сделать картинку неестественной.

Функции CI (общий интерфейс) могут быть недоступны в зависимости от условий телевидения в стране.

При использовании CAM (Conditional Access Module, модуль условного доступа) убедитесь в том, что он полностью соответствует требованиям DVB-CI или CI plus.

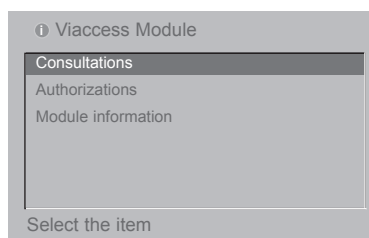
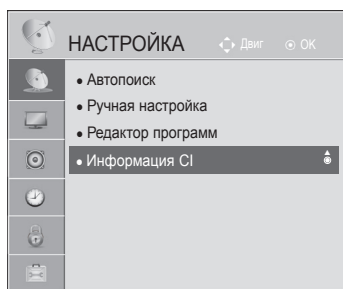

- Данный OSD приведен только для иллюстрации, параметры меню и формат экрана могут варьироваться в зависимости от поставщика цифровых платных видеослужб.
- Вы можете изменить экран меню CI (общего интерфейса) и услуги у вашего дилера.

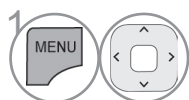

Выберите **НАСТРОЙКА**.

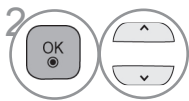

Выберите **Данные CI**.

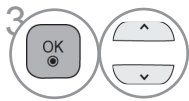

Выберите желаемый пункт: Module information (информация о модуле), smart card information (информация о смарт-карте), language (язык), software download (загрузка программного обеспечения) и т.д.



Сохранить.

- Нажмите кнопку **RETURN** или **BACK** для перехода к предыдущему экрану меню.

ВЫЗОВ ТАБЛИЦЫ ПРОГРАММ

Вы можете проверить сохраняемые в памяти программы, вызвав на экран таблицу программ.

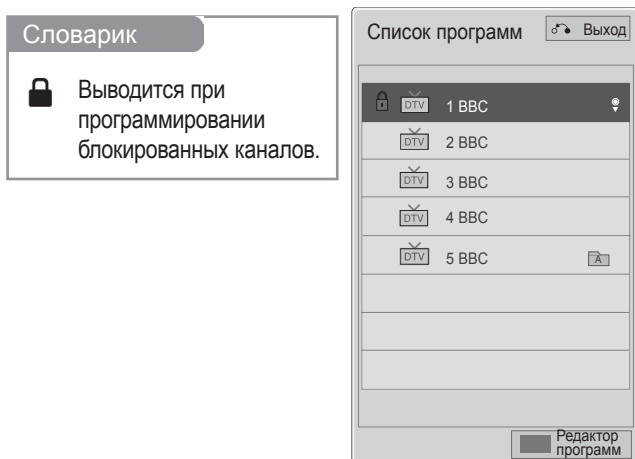

■ Вывод на экран таблицы программ



Выведите Список программ.

- Вы можете обнаружить, что некоторые программы имеют номера синего цвета. Они были установлены на пропуск при автоматической настройке или в режиме редактирования программ.
- У некоторых программ в таблице программ показан только номер канала и это означает, что отсутствует присвоенное им название станции.



Синий Переключите редактор программ.

ПРОСМОТР ПРОГРАММЫ / УПРАВЛЕНИЕ ПРОГРАММАМИ

■ Выбор программы в таблице программ



1 Выберите программу.



2 Переключитесь на номер выбранной программы.



Текущая программа переключается на режимы «ТВ», «Цифровое ТВ» и «Радио».

■ Просмотр страниц таблицы программ



1 Переверните страницы.



2 Возврат к нормальному просмотру ТВ.

■ Отображение списка любимых программ



1 Отображение списка любимых программ.

ВХОД

Диагностический контакт в состоянии распознать HDMI и AV (SCART) и разрешить их использование только после подтверждения напряжения во внешнем устройстве.

С помощью кнопки **ТВ/РАД** вы можете переключиться с External Input (внешний вход) на RF Input и перейти к последней просмотренной программе в режиме Цифровое ТВ/РАДИО/ТВ.

- Приведенное изображение может отличаться от вашего телевизора.

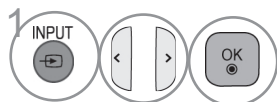
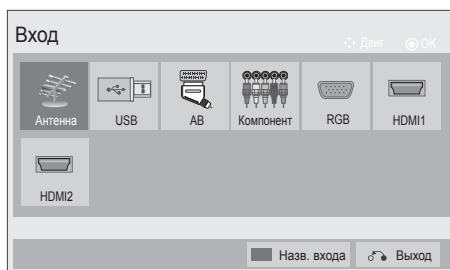

Выберите источник ввода.

- **Антенна или Кабель.** Выберите при просмотре **Цифровое ТВ/РАДИО/ТВ**.
- **USB.** Выберите при использовании USB в зависимости от разъема.
- **AV.** Выберите при просмотре сигнала с видеомаягнитофона или другого внешнего устройства.
- **Компонент.** Выберите при использовании подключения к ПК в зависимости от разъема.
- **RGB.** Выберите при использовании подключения к ПК в зависимости от разъема.
- **HDMI.** Выберите при использовании DVD, ПК или цифровой телеприставки в зависимости от разъема.

НАЗВ. ВХОДА

Выбирает имя для каждого источника сигнала.

- Приведенное изображение может отличаться от вашего телевизора.

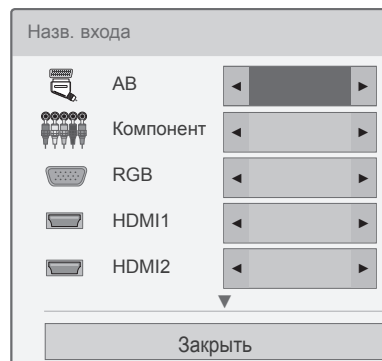
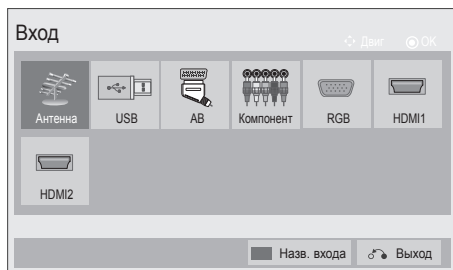

Синий Выберите **Назв. входа**.



Выберите источник.



Выберите ярлык.

- Нажмите кнопку **MENU** для возврата к стандартному режиму просмотра телевизора.
- Нажмите кнопку **RETURN** для перехода к предыдущему экрану меню.

СЛУЖБА ДАННЫХ

(Это меню доступно только в Ирландии.)

С помощью данной функции пользователи могут выбрать **MHEG(Цифровой телетекст)** или **Телетекст**, если оба пункта присутствуют одновременно.

Если присутствует только один из них, включается **MHEG** или **Телетекст**, независимо от того, какой пункт выбран.

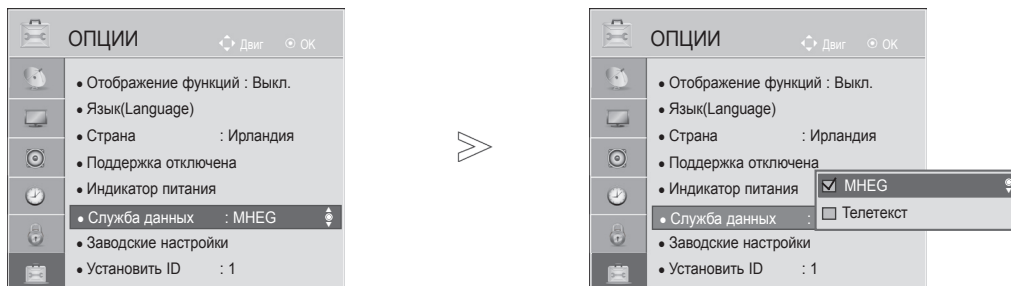

-   Выберите **ОПЦИИ**.
-   Выберите **Служба данных**.
-   Выберите **MHEG** или **Teletext**.
-  Сохранить.

- Нажмите кнопку **MENU** для возврата к стандартному режиму просмотра телевизора.
- Нажмите кнопку **RETURN** или **BACK** для перехода к предыдущему экрану меню.

SIMPLINK

Работает только с устройством, имеющим логотип SIMPLINK.
Проверьте наличие логотипа SIMPLINK.

При использовании с другими устройствами с функцией HDMI-CEC телевизор может работать некорректно.

Simplink позволяет управлять записями и воспроизводить их на других видеоустройствах, подключенных к ТВ при помощи кабеля HDMI, не используя дополнительных кабелей и без какой-либо дополнительной настройки.

Если меню SIMPLINK не требуется, выберите **Выкл.**

При подключении к внешнему источнику сигнала по беспроводному соединению функция SIMPLINK не поддерживается.

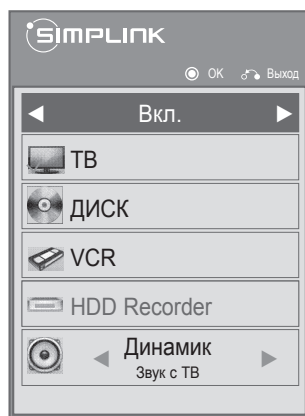

1 **Отображать SIMPLINK.**



2 Выберите **Вкл.** или **Выкл.**



3 **Сохранить.**

- Нажмите кнопку **MENU** для возврата к стандартному режиму просмотра телевизора.
- Нажмите кнопку **RETURN** или **BACK** для перехода к предыдущему экрану меню.

Подключение к домашнему кинотеатру с логотипом SIMPLINK.

1 Подключите разъем **HDMI/DVI IN 1, HDMI 2** (кроме 19/22LN2***) на задней панели телевизора к разъему выхода HDMI домашнего кинотеатра при помощи кабелей HDMI.

2 Соедините разъем цифрового выхода аудиосигнала (Digital Audio) на задней панели телевизора с разъемом цифрового входа аудиосигнала домашнего кинотеатра с помощью оптических кабелей.

3 С помощью кнопки **SIMPLINK** выберите «Дом. кинотеатр» в меню «Динамики».

- ▶ При выборе или управлении медиа-устройством с функцией домашнего кинотеатра динамик автоматически переключается на K' (прослушивание через домашний кинотеатр).

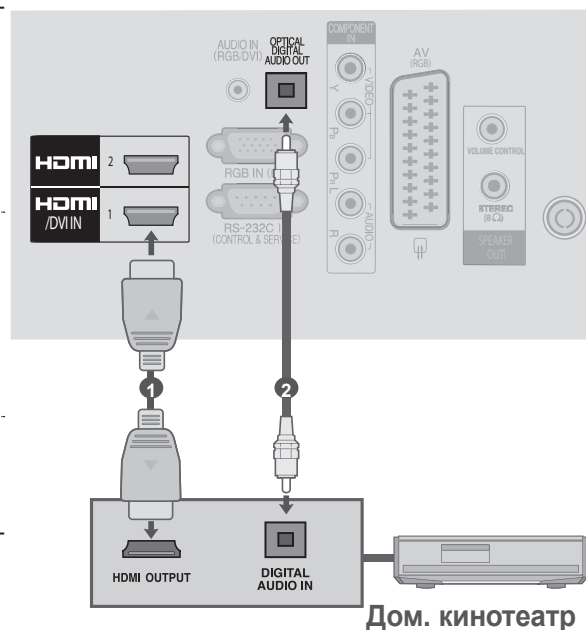

! ПРИМЕЧАНИЕ

- ▶ Соедините разъем HDMI/DVI IN или HDMI IN телевизора с разъемом HDMI устройства SIMPLINK с помощью кабеля HDMI.
- ▶ Когда источник сигнала подключается к другому источнику с помощью кнопки INPUT на пульте дистанционного управления, устройство, использующее функцию SIMPLINK, останавливается.

Функции SIMPLINK

Воспроизведение записи/диска

Управление подключенными AV-устройствами осуществляется с помощью кнопок $\wedge \vee < >$, ОК, \blacktriangleright , \blacksquare , II, \blacktriangleleft и \blacktriangleright .

Прямое воспроизведение

После подключения видеоустройств к ТВ можно непосредственно управлять этими устройствами и воспроизводить мультимедиа без дополнительных настроек.

Выбор видеоустройства

Позволяет выбрать одно из видеоустройств, подключенных к ТВ, и запустить его для воспроизведения записей.

Отключение всех устройств

При отключении ТВ все подключенные к нему устройства также отключаются.

Переключение аудиовыхода

Предоставляет простой способ переключения аудиовыхода.

Sync Power on (Синхронное включение питания)

Когда подключенное к разъему HDMI устройство с поддержкой функции Simplink начинает воспроизведение, телевизор включается автоматически.

* Устройство, подключенное к ТВ при помощи кабеля HDMI, но не поддерживающее Simplink, не предоставляет такой возможности.

Примечание. Для использования SIMPLINK требуется высокоскоростной кабель HDMI с функцией CEC*. (*CEC: управление бытовой электроникой (Consumer Electronics Control.)

Меню SIMPLINK

Нажмите кнопку $\wedge \vee < >$, а затем кнопку OK, чтобы выбрать нужный источник SIMPLINK.

- 1 **TV viewing** (Просмотр ТВ). Переключение на предыдущую телевизионную программу независимо от текущего режима.
- 2 **DISC playback** (Воспроизведение с диска). Выбор подключенных дисков и запуск воспроизведения.
Если поддерживаются различные типы дисков, то поддерживаемые будут отображены внизу экрана.
- 3 **VCR playback** (Воспроизведение с видеомэгаффона). Воспроизведение и управление подключенным видеомэгаффоном.
- 4 **HDD Recordings playback** (Воспроизведение записей с жесткого диска). Воспроизведение и управление записями, хранящимися на жестком диске.
- 5 **Audio Out to Home theatre/Audio Out to TV** (Вывод звука на домашний кинотеатр/вывод звука на ТВ). Выбор динамиков домашнего кинотеатра или телевизора для вывода звука.

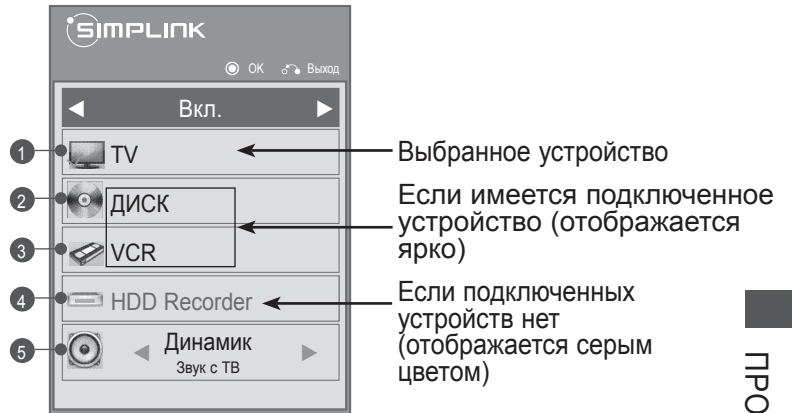

- Home theater (Домашний кинотеатр). Подключение двух и более устройств одновременно невозможно.
- DVD, Recorder (Устройство записи DVD). Возможно одновременное подключение одного (только для модели 19/22LH2***), двух (только для модели 26/32/37/42LH2***) устройств.
- VCR (Видеомэгаффон). Подключение двух и более устройств одновременно невозможно.

РЕЖИМ AV

Вы можете выбрать оптимальное качество изображение и звука при подключении AV устройств к внешнему входу.

Выкл.	Отключение Режима аудио-видео сигнала.
Кино	Оптимизация изображения и звука для просмотра фильмов.
Спорт	Оптимизация изображения и звука для просмотра спортивных передач.
Игры	Оптимизация изображения и звука для игр.

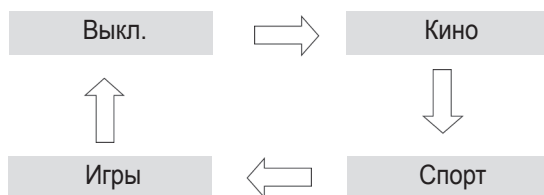

Нажмите кнопку **Режим AV** несколько раз, чтобы выбрать нужный источник.



- Если выбрать режим **Кино** в режиме аудио-видеосигнала, режим **Кино** будет выбран как для режима картинки (**Режим изображения**), так и для режима звука (**Режим звучания**) в меню **КАРТИНКА** и меню **ЗВУК** соответственно.
- Если выбрать **Выкл.** в режиме AV, будут выбраны установленные первоначально параметры изображения.

СБРОС(ВОЗВРАТ К НАСТРОЙКАМ ПРОИЗВОДИТЕЛЯ)

Эта функция инициализирует все настройки.

Начальную настройку устройства следует выполнять при переезде в другой город или страну.

После восстановления настроек по умолчанию необходимо перезапустить начальную настройку.

Если для параметра Система блокировки выбрано значение Вкл., отображается сообщение с запросом на ввод пароля.

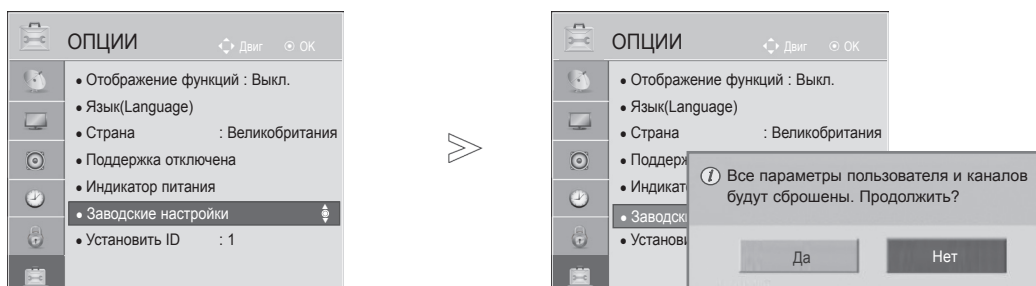

-   Выберите **ОПЦИИ**.
-   Выберите **Заводские настройки**.
-   Выберите **Да**.
-  Запустите процедуру Заводские настройки.

- Если для параметра **Система блокировки** установлено значение «Вкл.», а вы забыли пароль, нажмите на пульте управления кнопки 0, 3, 2, 5.

- Нажмите кнопку **MENU** для возврата к стандартному режиму просмотра телевизора.
- Нажмите кнопку **RETURN** или **BACK** для перехода к предыдущему экрану меню.

ИСПОЛЬЗОВАНИЕ УСТРОЙСТВА USB

ПОДКЛЮЧЕНИЕ УСТРОЙСТВА USB

При подключении устройства USB это всплывающее меню отображается автоматически.

Всплывающее меню не отобразится, пока активно экранное меню, включая Меню или EPG. Когда появится всплывающее меню, вы можете выбрать элемент Музыка, Фото, Видео или Дополнительное содержимое в меню МОЯ МУЛЬТИМЕДИА.

На устройстве USB нельзя добавить новую или удалить существующую папку.

- 1 Подключите устройство USB к разъему **USB IN** на панели телевизора.

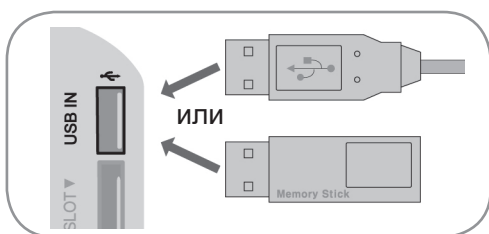

- Поддерживаются только фотографии (JPEG), музыка (MP3) и фильмы (DAT, MPG, MPEG, VOB, AVI, DIVX, MP4, MKV, TS, TRP, TP, ASF, WMV, FLV).

- 2 Выберите **Видео, Фото, Музыка** или **дополнительный контент**.

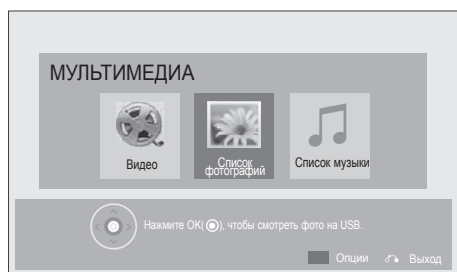

Извлечение устройства USB

Перед извлечением устройства USB выберите меню USB-устройство.

- 1 Выберите **USB-устройство**.
- 2 Выберите **Извлечь**.

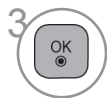

Меры предосторожности при использовании устройства USB

- ▶ Распознается только устройство хранения данных USB.
- ▶ Устройство хранения данных USB, подключенное через коммутатор USB, не распознается.
- ▶ Программа автоматического распознавания может не распознать устройство хранения данных USB.
- ▶ Устройство хранения данных USB, для которого используется собственный драйвер, может быть не распознано.
- ▶ Скорость распознавания зависит от конкретного устройства.
- ▶ Не выключайте телевизор и не отсоединяйте USB-устройство во время работы подключенного устройства хранения данных USB. При неожиданном разъединении или отключении подобного устройства хранящиеся данные или устройство хранения данных USB могут быть повреждены.
- ▶ Не подключайте устройство хранения данных USB, которое было установлено на компьютере несанкционированно. Такое устройство может привести к неисправности аппаратуры или невозможности воспроизведения. Не забудьте, что можно использовать только устройства хранения USB, содержащие обычные музыкальные файлы, изображения и фильмы.
- ▶ Используйте только устройства хранения USB, отформатированные как файловая система FAT32 или NTFS в операционной системе Windows. Устройство хранения, отформатированное программой, не поддерживаемой Windows, может быть не распознано.
- ▶ Подключайте питание для устройств хранения USB (более 0,5 А), которым требуется внешний источник питания. В противном случае, устройство может быть не распознано.
- ▶ Для подключения устройства хранения USB используйте кабель, предложенный производителем устройства.
- ▶ Некоторые устройства хранения данных USB могут не поддерживаться или работать со сбоями.
- ▶ Метод расположения файлов на устройстве USB аналогичен ОС Windows XP, и распознаются имена файлов, содержащие до 100 латинских символов.
- ▶ Рекомендуется сохранить резервные копии важных файлов, так как данные, сохраненные на запоминающем устройстве USB, могут быть повреждены. Производитель телевизора не несет ответственности за потерю данных.
- ▶ Если жесткий диск USB не подключен к внешнему источнику питания, он не будет распознан. Не забудьте подключить внешний источник питания. - При питании от внешнего источника используйте адаптер питания. Правильная работа при использовании USB-кабеля для подключения к внешнему источнику питания не гарантируется.
- ▶ При наличии в устройстве памяти USB нескольких разделов или при использовании устройства для считывания нескольких карт памяти Вы можете использовать до 4 разделов или устройств памяти USB.
- ▶ Если запоминающее устройство USB подключено к USB-устройству для считывания нескольких карт памяти, невозможно получить сведения об объеме памяти.
- ▶ Если устройство памяти USB работает неправильно, следует отключить и подключить его снова.
- ▶ Скорость распознавания устройства памяти USB может быть разной в зависимости от устройства.
- ▶ Если USB-устройство подключено к телевизору, когда он находится в режиме ожидания, при включении телевизора будет автоматически загружен соответствующий жесткий диск.
- ▶ Рекомендуемая емкость — не более 1 ТБ для внешнего жесткого диска USB и не более 32 ГБ для USB-накопителя.
- ▶ Любое устройство с емкостью больше рекомендуемой может работать неправильно.
- ▶ Если внешний жесткий диск USB с функцией энергосбережения не работает, выключите жесткий диск и снова включите его для обеспечения правильной работы.
- ▶ Поддерживаются также устройства хранения данных USB более раннего стандарта, чем USB 2.0. Однако они могут неправильно работать в списке фильмов.
- ▶ В одной папке может быть распознано до 999 папок или файлов.

ИСПОЛЬЗОВАНИЕ УСТРОЙСТВА USB

СПИСОК ФИЛЬМОВ

Можно воспроизводить файлы фильмов с устройства хранения USB.

Список фильмов отображается после обнаружения устройства USB. Он используется при воспроизведении файлов фильмов на телевизоре.

Отображает фильмы в папке устройства USB и поддерживает воспроизведение.

Можно воспроизводить все фильмы и файлы в папке.

Список фильмов содержит информацию о папке и файлы фильмов.

Экранное окно может отличаться от окна аппаратуры, находящейся в вашем распоряжении.

Изображения представляют собой примеры для помощи в операциях с телевизором.

Поддержка видеформатов (*.mpg/*.mpeg/*.dat/*.ts/*.trp/*.tp/*.vob/*.mp4/*.mov/*.mkv/*.dvix/*.avi/*.asf/*.wmv/*.flv/*.avi(motion-jpeg)/*.mp4(motion-jpeg)/*.mkv(motion-jpeg))

Видео-форматов : DivX3.11, DivX4.12, DivX5.x, DivX6, Xvid1.00, Xvid1.01, Xvid1.02, Xvid1.03, Xvid1.10 beta-1/ beta-2, Mpeg-1, Mpeg-2, Mpeg-4, H.264/AVC, VC1, JPEG, Sorenson H.263

Аудиоформат: Dolby Digital, AAC, Mpeg, MP3, LPCM, HE-AAC, ADPCM, WMA

Скорость передачи: от 32 кбит/с до 320 кбит/с (MP3)

Формат внешних субтитров: *.smi/*.srt/*.sub(MicroDVD,Subviewer1.0/2.0)/*.ass/*.ssa/*.txt(TMPlayer)/*.psb(PowerDivX)

- Некоторые субтитры, созданные пользователями, могут не работать нормально.
- Некоторые специальные символы не поддерживаются в субтитрах.
- HTML-теги не поддерживаются в субтитрах.
- Доступны только поддерживаемые языки субтитров.
- При смене языка на экране могут возникнуть помехи (остановка изображения, ускоренное проигрывание, и т.п.).
- Поврежденный файл фильма может воспроизводиться неправильно или могут быть недоступны некоторые функции проигрывателя.
- Файлы фильмов, созданные с помощью некоторых кодирующих программ, могут воспроизводиться неправильно.
- Если видео и аудио структура записываемого файла не чередуется, выводится либо видео, либо аудио.
- Поддерживаются видео высокого разрешения: 1920x1080@25/30P или 1280x720@50/60P, в зависимости от частоты обновления экрана.
- Видео с разрешениями выше 1920x1080@25/30P или 1280x720@50/60P могут не воспроизводиться правильно в зависимости от частоты обновления экрана.
- Надлежащим образом проигрываются только рекомендованные типы и форматы файлов с фильмами.
- **Максимальная скорость передачи воспроизводимого файла фильма составляет 20 Мбит/с.** (только Motion JPEG: 10 Мбит/с)
- Плавное воспроизведение не гарантируется в случае использования формата H.264/AVC с уровнем кодирования 4.1 или выше.
- Аудиокодек технологии DTS не поддерживается.
- Не поддерживается воспроизведение фильмов с размером файла более 30 ГБ.
- Фильмы в формате DivX и субтитры должны находиться в одной папке.
- Для отображения субтитров необходимо, чтобы имя файла субтитров совпадало с именем видеофайла.
- Воспроизведение видео через USB-подключение, не поддерживающее высокую скорость передачи данных, может выполняться неправильно.
- Файлы, закодированные с помощью функции GMC (Глобальная компенсация движения), могут не воспроизводиться.
- При просмотре фильма с помощью функции «Список фильмов» можно настроить изображение с помощью кнопок **Energy Saving** и **AV Mode** на пульте дистанционного управления. Пользовательские настройки не работают для каждого режима изображений.

файл(ы) Расширение	Декодер видео	Аудиокодек	Максимальное разрешение
mpg, mpeg	MPEG1, MPEG2	MP2,MP3,Dolby Digital,LPCM	1920x1080@30p (только Motion JPEG 640x480@30p)
dat	MPEG1	MP2	
ts, trp, tp	MPEG2, H.264, AVS, VC1	MP2,MP3,Dolby Digital, AAC,HE-AAC	
vob	MPEG1, 2	MP2,MP3,Dolby Digital,LPCM	
mp4, mov	MPEG4, DivX 3.11, DivX 4.12, DivX 5.x, DivX 6, Xvid 1.00, Xvid 1.01, Xvid 1.02, Xvid 1.03, Xvid 1.10-beta1/2H.264	AAC,HE-AAC,MP3	
mkv	H.264, MPEG-1,2,4	MP2,MP3,Dolby Digital,AAC HE-AAC,LPCM	
divx, avi	MPEG2, MPEG4, DivX 3.11, DivX 4. DivX 5, DivX 6, Xvid 1.00, Xvid 1.01, Xvid 1.02, Xvid 1.03, Xvid 1.10-beta1/2H.264	MP2,MP3,Dolby Digital,LPCM, ADPCM,AAC,HE-AAC	
Motion JPEG(avi, mp4, mkv)	JPEG	LPCM, ADPCM	
asf, wmv	VC1	WMA	
flv	Sorenson H.263, H264	MP3, AAC	

ИСПОЛЬЗОВАНИЕ УСТРОЙСТВА USB

Компоненты экрана

Настройку **USB** можно произвести в меню **ВХОД**.

1 Выберите **МОЯ МУЛЬТИМЕДИЯ**. 2 Выберите **Видео**.

- 1 Переход на верхний уровень файлов
- 2 Текущая страница/всего страниц
- 3 Соответствующие кнопки на пульте дистанционного управления
- 4 Содержание в папке для 1
- 5 Данная страница/все страницы содержания в папке для 1

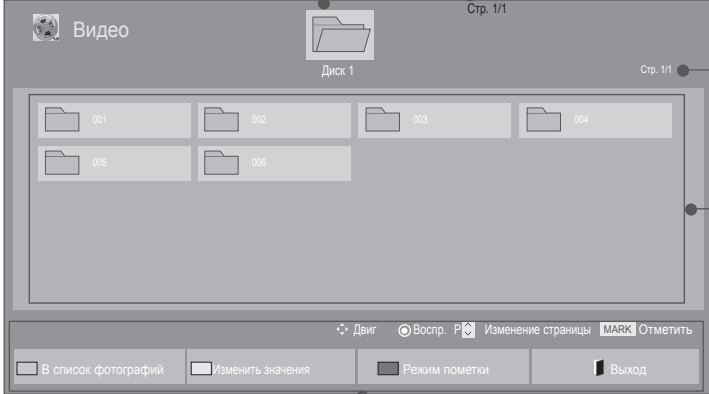

ИСПОЛЬЗОВАНИЕ УСТРОЙСТВА USB

- Некоторые файлы могут отображаться при предварительном просмотре только в виде значка.



- Неподдерживаемые файлы отображаются при предварительном просмотре только в виде значка.







- Неправильные файлы отображаются в виде растрового изображения.

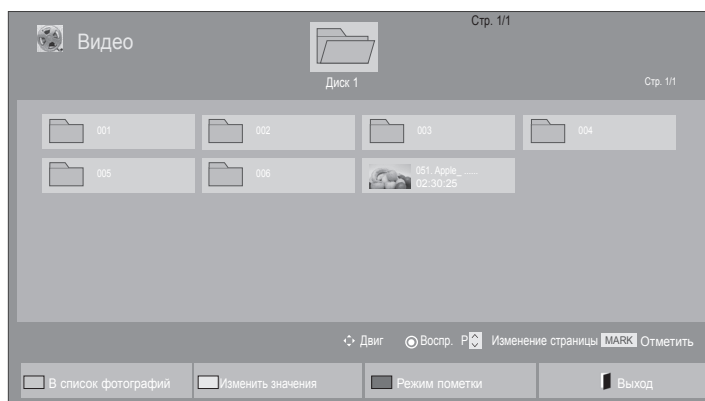

Выбор видео



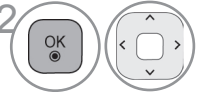

■ При воспроизведении видео-файлов



-  Выберите целевую папку или дисковод.
-  Выберите названия нужных фильмов.
-  Видео-файлы воспроизводятся.

• Для перемещения по странице фильмов используйте кнопку **P** ^ v .

Использование пульта дистанционного управления

	Нажмите прерывисто кнопку GREEN (зеленую) чтобы перейти к списку фотографий или музыки Фото->Музыка.
	Способ просмотра в виде 5 больших эскизов или простого списка.
	Перевести в Режим пометки.
EXIT	Возврат к нормальному просмотру ТВ.
	Нажмите кнопку PLAY(▶) , чтобы возобновить обычное воспроизведение.

ИСПОЛЬЗОВАНИЕ УСТРОЙСТВА USB

■ При воспроизведении выбранных видео-файлов

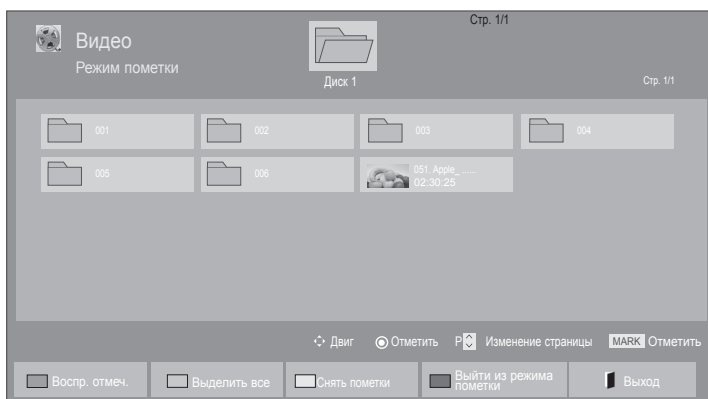





-  Выберите целевую папку или дисковод.
-   Выберите названия нужных фильмов.
-  **Синий или MARK/FAV** Перевести в **Режим пометки**.
-   Пометьте желаемый файл видео.
-  **Красный** Отмеченный файл воспроизводится.

- Если отмечены один или несколько фильмов, они воспроизводятся последовательно.

! ПРИМЕЧАНИЕ

- Если формат файлов не поддерживается, отображается соответствующее сообщение.

Использование пульта дистанционного управления

 Красный	Воспроизведение выбранного файла фильма. После завершения воспроизведения файла фильма следующий выбранный файл будет воспроизводиться автоматически.
 Зеленый	Пометка всех файлов фильмов на экране.
 Желтый	Снятие пометки со всех помеченных файлов фильмов.
 Синий	Выход из режима пометки .
EXIT	Возврат к нормальному просмотру ТВ.

! ПРИМЕЧАНИЕ

- ▶ Если вы выберете “Да” из OSD во время воспроизведения, видео файл будет остановлен, воспроизведение начнется с того момента на котором он был остановлен.
- ▶ Если в папке присутствуют последовательные серии файлов, в то время как один видеофайл заканчивается, автоматически начинается воспроизведение. Исключением являются случаи, когда для параметра **Повтор** в настройках «Список фильмов» установлено значение **Вкл.** (см. стр.54) или когда выбран режим «Воспроизводить выбранные».

ИСПОЛЬЗОВАНИЕ УСТРОЙСТВА USB

Использование функции «Список фильмов»



1  или  Откройте меню **Опции**.

2  Выберите **Настроить параметры воспроизведения видео.**, **Настроить параметры изображения.** или **Настроить параметры звука..**

❗ ПРИМЕЧАНИЕ

- ▶ Изменения дополнительных параметров Видео не влияют на списки Фото и Музыка.
- ▶ Изменения дополнительных параметров списков Фото и Музыка выполняются аналогично друг другу, а Видео — нет.
- ▶ При возобновлении просмотра видеофайла его можно воспроизвести с момента остановки.



Использование пульта дистанционного управления

■	Остановить воспроизведение видеофайла.
▶	Нажмите кнопку PLAY(▶) , чтобы возобновить обычное воспроизведение.
	Во время воспроизведения нажмите кнопку Pause() . <ul style="list-style-type: none"> ■ Отобразится текущий кадр. ■ Если в течение 10 минут после приостановки воспроизведения на пульте дистанционного управления не будет нажата ни одна кнопка, телевизор вернется в режим воспроизведения. ■ Нажмите кнопку Pause(), а затем кнопку FF(▶▶) для включения режима замедленного воспроизведения.
◀◀ / ▶▶	Во время воспроизведения повторно нажимайте кнопку REW(◀◀) для ускорения ◀◀ (x2) -> ◀◀◀◀ (x4) -> ◀◀◀◀◀◀ (x8) -> ◀◀◀◀◀◀◀◀ (x16) -> ◀◀◀◀◀◀◀◀◀ (x32) . повторно нажимайте кнопку FF(▶▶) для ускорения ▶▶ (x2)-> ▶▶▶▶ (x4) -> ▶▶▶▶▶▶ (x8) ->▶▶▶▶▶▶▶▶ (x16) ->▶▶▶▶▶▶▶▶▶▶ (x32). <ul style="list-style-type: none"> ■ Каждое нажатие этих кнопок увеличивает скорость перемотки вперед/назад.
MENU или Q.MENU	Откройте меню Опции .
BACK или RETURN	Спрятать меню на полноформатном экране. <ul style="list-style-type: none"> ■ Чтобы вернуться в меню на полноформатном экране, нажмите кнопку OK.
<>	<ul style="list-style-type: none"> ■ При использовании кнопки < или > во время воспроизведения на экране появится курсор.
ENERGY SAVING	Нажмите кнопку ENERGY SAVING (Энергосбережение) несколько раз для увеличения яркости экрана (см. стр. 86).
AV MODE	Нажмите кнопку AV MODE (РЕЖИМ AV) несколько раз для выбора необходимого источника (см. стр. 42).

ИСПОЛЬЗОВАНИЕ УСТРОЙСТВА USB

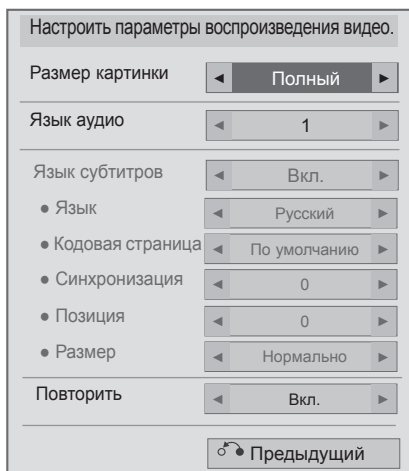
■ При выборе параметра «Настроить параметры воспроизведения видео»



- 1   Выберите **Размер картинки, Язык аудио, Язык субтитров или Повторить.**
- 2  Проведите соответствующую настройку.

Язык субтитров	Поддерживаемый язык
Latin1	Английский, испанский, французский, немецкий, итальянский, шведский, финский, голландский, португальский, датский, румынский, норвежский, албанский, Гаэльский, валлийский, ирландский, каталанский, валенсийский
Latin2	Боснийский, польский, хорватский, чешский, словацкий, словенский, сербский, венгерский
Latin4	Эстонский, латвийский, литовский
Кириллический	Болгарский, македонский, русский, украинский, казахский
Греческий	Греческий
Турецкий	Турецкий

- ▶ **Размер картинки.** Выбор необходимого формата изображения во время воспроизведения фильма.
- ▶ **Язык аудио.** Изменение группы языка звуковой дорожки во время воспроизведения. Файлы с одной звуковой дорожкой нельзя выбрать.
- ▶ **Язык субтитров.** Включение и выключение субтитров.
- ▶ **Субтитры.** Включение и выключение внешних субтитров.
- ▶ **Язык.** Активируется для субтитров в формате SMI и позволяет выбрать язык субтитров.
- ▶ **Кодовая страница.** Возможность выбора шрифта субтитров. По умолчанию используется шрифт основного меню.
- ▶ **Синхронизация.** Настройка синхронизации времени титров от -10 секунд до +10 секунд с шагом в 0,5 с во время воспроизведения.
- ▶ **Позиция.** Изменение положения титров назад или вперед во время воспроизведения фильма.
- ▶ **Размер.** Помогает выбрать необходимый размер субтитров во время воспроизведения фильма.
- ▶ **Повторить.** Вкл/откл функции повтора воспроизведения видео. Если функция включена, то файл в папке воспроизводится циклически. Даже если повторное воспроизведение отключено, оно может сработать, если имя следующего за воспроизводимым файла похоже.

! ПРИМЕЧАНИЕ

- ▶ В файле субтитров поддерживается до 10 000 блоков синхронизации.
- ▶ При воспроизведении видео можно отрегулировать размер картинки с помощью кнопки **RATIO**. (в зависимости от модели)

■ При выборе параметра «Настроить параметры изображения»

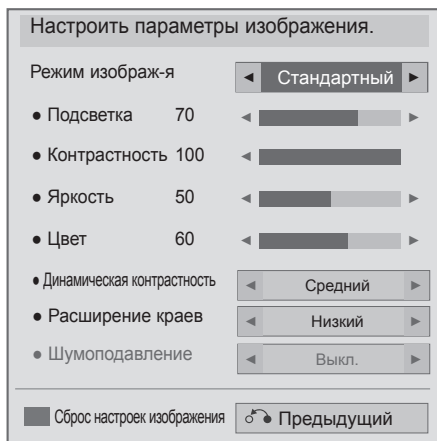





1 Выберите **Режим изображения**.

2 Проведите соответствующую настройку. (См. стр. 88–93).

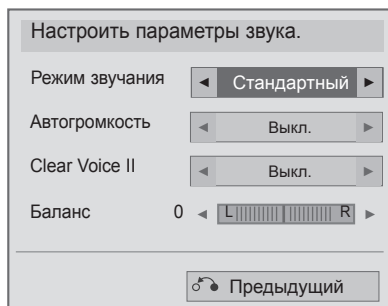
ИСПОЛЬЗОВАНИЕ УСТРОЙСТВА USB

- При выборе параметра «Настроить параметры звука»



-   Выберите **Режим звучания**, **Автогромкость**, **Clear Voice II** или **Баланс**.
-  Проведите соответствующую настройку. (См. стр. 96–101).

СПИСОК ФОТОГРАФИЙ

Можно просматривать файлы фотографий на устройстве хранения USB.

Экранное окно может отличаться от окна аппаратуры, находящейся в вашем распоряжении. Изображения представляют собой примеры для помощи в операциях с телевизором.

При просмотре фотографий с помощью функции «Photo List» (Список фотографий) нельзя изменить режим картинки.

ФОТОГРАФИИ (*.JPEG) поддерживаемый файл

Линия развертки: 64 x 64 - 15360 x 8640

Прогрессивная развертка: от 64 x 64 до 1920 x 1440

- Вы можете воспроизводить только файлы JPEG.
- Не поддерживаемые файлы отображаются в виде стандартных иконок.

Компоненты экрана

Настройку **USB** можно произвести в меню **ВХОД**.

1 Выберите **МОЯ МУЛЬТИМЕДИЯ**.

2 Выберите **Фото**.

1 Переход на верхний уровень файлов

2 Текущая страница/всего страниц

3 Соответствующие кнопки на пульте дистанционного управления

4 Содержание в папке для

5 Данная страница/все страницы содержания в папке для

Список фотографий

Диск 1

Стр. 1/1

001 002 003 004 005 006 007 008 009

010 011 012 013 014 015

Двиг Просмотр Р Изменение страницы MARK Отметить



В список музыки Изменить значения Режим пометки Выход

ИСПОЛЬЗОВАНИЕ УСТРОЙСТВА USB

Выбор фото

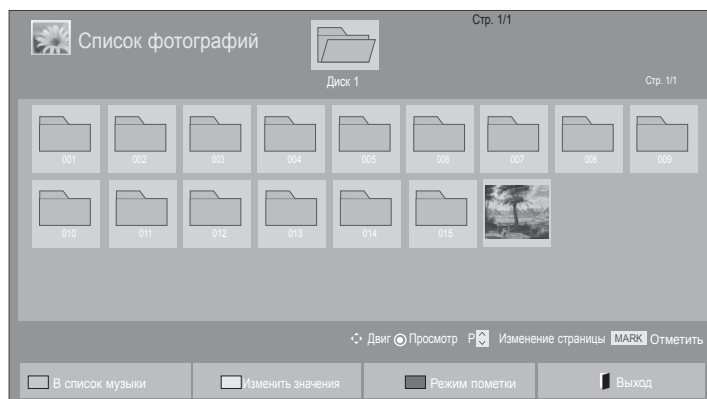

■ При воспроизведении файлов изображений



-  Выберите целевую папку или дисковод.
-  Выберите желаемые фотографии.
-  Изображения воспроизводятся.





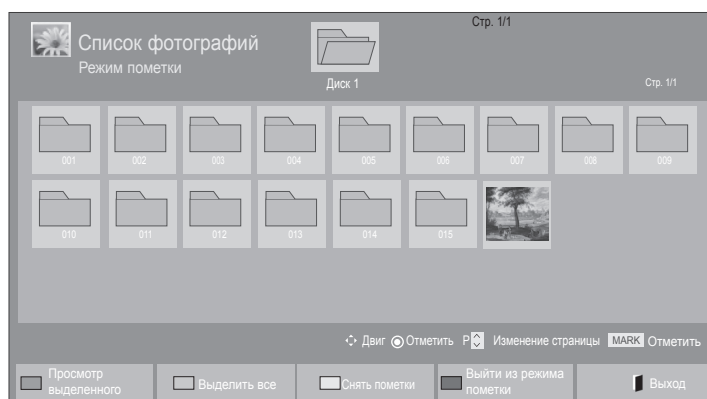

• Используйте кнопку **P** ^ v для перемещения по странице фотографий.

Использование пульта дистанционного управления

 Зеленый	Чтобы конвертировать файл в Музыка->Видео , нажмите кнопку GREEN (зеленого цвета).
 Желтый	Способ просмотра в виде 5 больших эскизов или простого списка.
 Синий	Перевести в Режим пометки .
EXIT	Возврат к нормальному просмотру ТВ.

■ При воспроизведении выбранных файлов изображений







- 1  Выберите целевую папку или дисковод.
- 2   Выберите желаемые фотографии.
- 3   Перевести в **Режим пометки**.
- 4   Выберите нужный файл изображений.
- 5  Помеченный фото файл отображен на экране.

- Если отмечены одна или несколько фотографий, можно просматривать их по отдельности или в режиме слайд-шоу. Если фотографии не отмечены, можно по отдельности просматривать все фотографии в папке либо просматривать их в режиме слайд-шоу.

ИСПОЛЬЗОВАНИЕ УСТРОЙСТВА USB

Использование пульта дистанционного управления



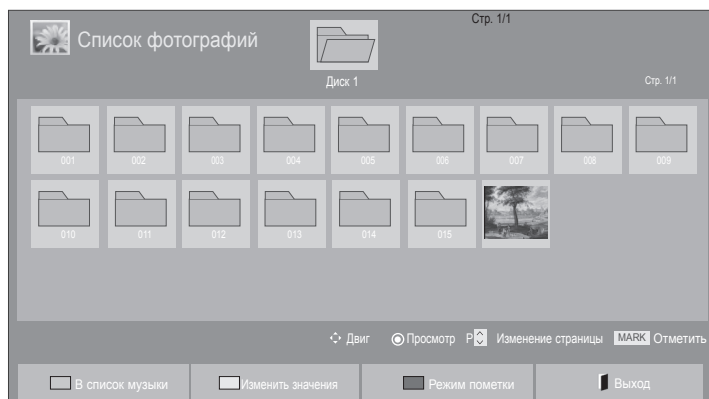

 Красный	Отображение выбранного файла фотографии.
 Зеленый	Пометка всех файлов фотографий на экране.
 Желтый	Снятие пометки со всех помеченных файлов фотографий.
 Синий	Выход из режима пометки .
EXIT	Возврат к нормальному просмотру ТВ.

Просмотр фотографии

В режиме полноэкранного отображения фотографии доступны специальные операции.



Соотношение сторон фотографии может повлиять на размер фотографии, воспроизводимой в полноэкранном режиме.

-  Выберите целевую папку или диск/дискет.
-   Выберите желаемые фотографии.
-  Выбранная фотография отображается в натуральную величину.





• Используйте кнопку **P** ^ v для навигации по странице фотографий.

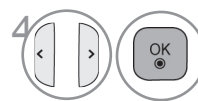



- Для возврата к фотографиям нажмите кнопку **EXIT**.
- Чтобы убрать вспомогательную индикацию, нажмите кнопку **RETURN** или **BACK**.

ИСПОЛЬЗОВАНИЕ УСТРОЙСТВА USB



Выберите **Слайд-шоу**, **BGM**, **⌂** (Повернуть), **Q** (УВЕЛИЧЕНИЕ), **eS**, **Опции**, **Скрыть** или **Выход**.

- Используйте кнопку  для выбора предыдущей или следующей фотографии .
- Используйте кнопку  для выбора и управления меню на полноформатном экране  .

- ▶ **Слайд-шоу** : если не выбрана ни одна фотография, в слайд-шоу будут показаны все фотографии текущей папки. Если выбрано несколько фотографий, они отображаются в режиме слайд-шоу.
 - Установите интервал смены слайдов в пункте **Опции**.
- ▶ **BGM** (фоновая музыка) . Музыкальное сопровождение показа фотографий на полном экране.
 - Перед использованием этой функции укажите устройство и альбом для BGM в меню «Опции».
 - Для настройки пункта **Опции** можно использовать кнопку **Q.MENU** или **MENU** на пульте дистанционного управления.
- ▶ **⌂** (Повернуть) . Поворот фотографий.
 - Поворот фотографии на 90°, 180°, 270°, 360° по часовой стрелке.
 - Если ширина изображения больше поддерживаемой высоты, поворот невозможен.
- ▶ **Q** (УВЕЛИЧЕНИЕ). Увеличение фотографии в 2 и 4 раза.
- ▶ **eS** : Нажмите кнопку **ENERGY SAVING** несколько раз для изменения яркости экрана (см. стр. 86).
- ▶ **Опции** . Настройка значений параметров **Скорость слайд-шоу** и **BGM**.
 - Параметры задаются с помощью кнопок     и **OK**. Чтобы сохранить настройки, нажмите **OK**.
 - Во время воспроизведения фоновой музыки параметры **BGM** изменить нельзя.
- ▶ **Скрыть**. Сворачивание меню на полноформатном экране.
 - Чтобы восстановить меню на полноформатном экране, снова нажмите кнопку **OK**.

Для возврата к **фотографиям** нажмите кнопку **EXIT**.

Использование функции списка воспроизведения изображений

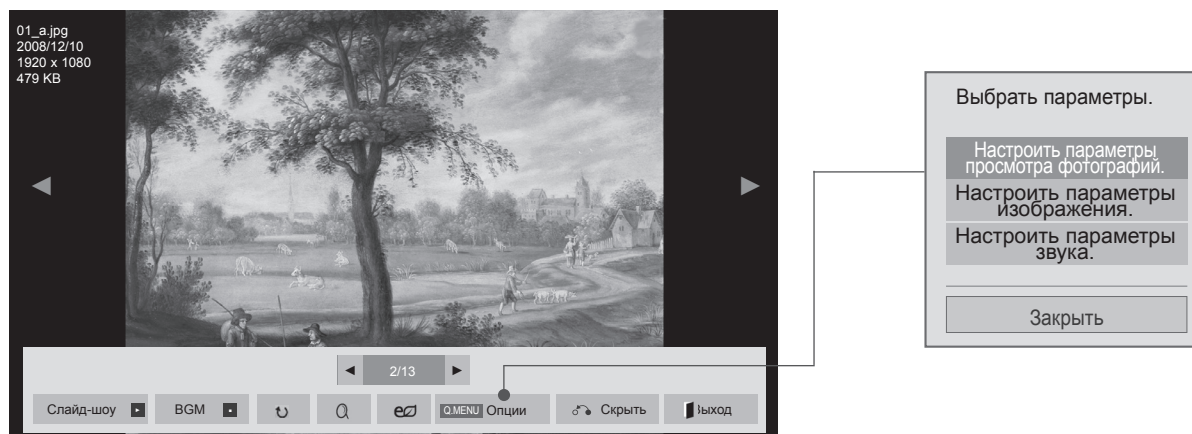

1  или  Откройте меню **Опции**.

2  Выберите **Настроить параметры просмотра фотографий.**, **Настроить параметры изображения.** или **Настроить параметры звука.**



! ПРИМЕЧАНИЕ

- ▶ Изменения дополнительных параметров Видео не влияют на списки Фото и Музыка.
- ▶ Изменения дополнительных параметров списков Фото и Музыка выполняются аналогично друг другу, а Видео — нет.

ИСПОЛЬЗОВАНИЕ УСТРОЙСТВА USB

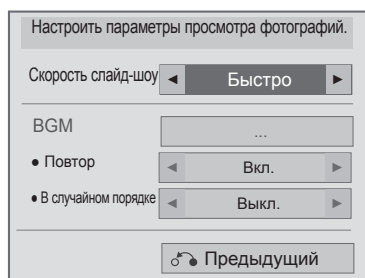
- При выборе параметра «Настроить параметры просмотра фотографий»



- 1   Выберите **Скорость слайд-шоу** или **BGM**.
- 2  Проведите соответствующую настройку.

■ При выборе параметра «Настроить параметры изображения»

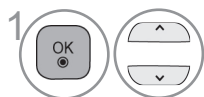
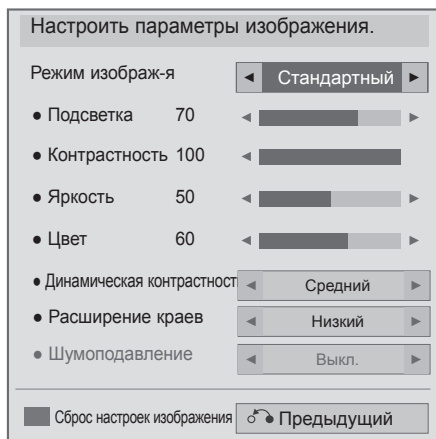

Выберите **Режим изображения**.





Проведите соответствующую настройку. (См. стр. 88–93).

ИСПОЛЬЗОВАНИЕ УСТРОЙСТВА USB

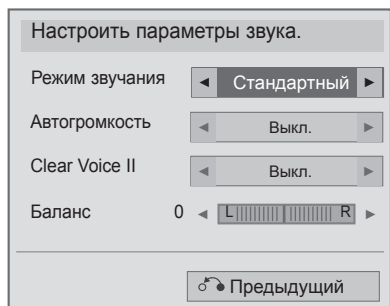
- При выборе параметра «Настроить параметры звука»



-   Выберите **Режим звучания**, **Автогромкость**, **Clear Voice II** или **Баланс**.
-  Проведите соответствующую настройку. (См. стр. 96–101).

СПИСОК МУЗЫКИ

Можно воспроизводить музыкальные файлы с устройства хранения USB.

В музыкальных файлах (*.MP3) могут содержаться ограничения, связанные с защитой авторских прав. Воспроизведение таких файлов может оказаться невозможным на этой аппаратуре.

Аппаратура позволяет воспроизводить музыкальный файл с устройства USB.

Экранное окно может отличаться от окна аппаратуры, находящейся в вашем распоряжении.

Изображения представляют собой примеры для помощи в операциях с телевизором.



МУЗЫКА (*.MP3) поддерживаемый файл

Скорость передачи: 32-320

- Частота выборки MPEG1 Layer3 : 32 кГц, 44,1 кГц, 48 кГц
- Частота выборки MPEG2 Layer3 : 16 кГц, 22,05 кГц, 24 кГц
- Частота выборки MPEG2,5 Layer3: 8 кГц, 11,025 кГц, 12 кГц

Компоненты экрана

Настройку **USB** можно произвести в меню **ВХОД**.

1  Выберите **МОЯ МУЛЬТИМЕДИЯ.** 2  Выберите **Музыка.**

1 Preview (Предварительный просмотр). Отображение обложки альбома для музыкального файла, если она присутствует.

2 Переход на верхний уровень файлов

3 Текущая страница/всего страниц

4 Соответствующие кнопки на пульте дистанционного управления

5 Содержание в папке для

6 Данная страница/все страницы содержания в папке для

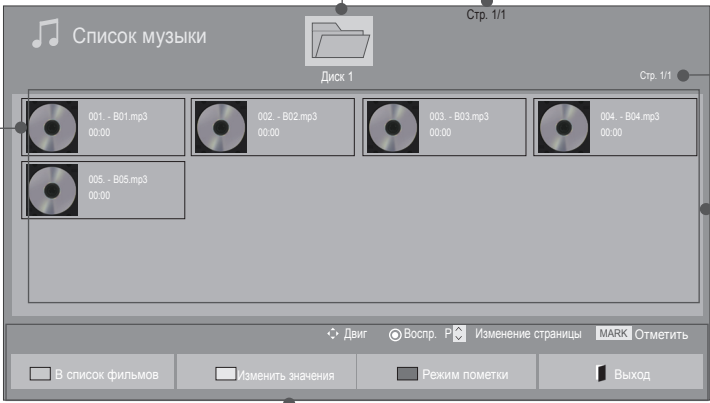



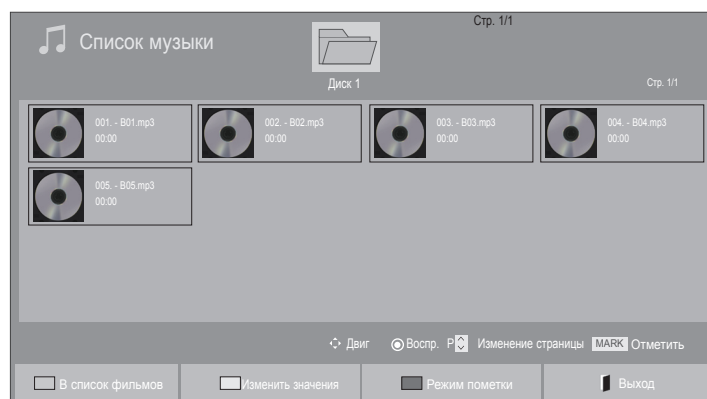

ИСПОЛЬЗОВАНИЕ УСТРОЙСТВА USB

Выбор аудио-файла





■ При воспроизведении аудио-файлов

- 1  Выберите целевую папку или дисковод.
- 2   Выберите нужный аудио файл.
- 3  Аудио-файлы воспроизводятся.





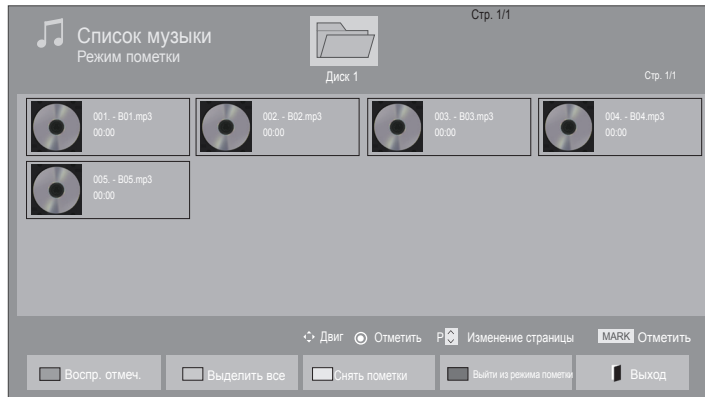

• Для перемещения вверх и вниз по странице музыки используйте кнопку **P** ^ v .

Использование пульта дистанционного управления

 Зеленый	Чтобы конвертировать файл в Видео->Фото нажмите кнопку GREEN (зеленого цвета).
 Желтый	Способ просмотра в виде 5 больших эскизов или простого списка.
 Синий	Перевести в Режим пометки.
EXIT	Возврат к нормальному просмотру ТВ.

■ При воспроизведении выбранных аудио-файлов







- 1  Выберите целевую папку или дисковод.
- 2   Выбрать нужный аудио файл.
- 3   Перевести в **Режим пометки**.
- 4   Отметить музыкальный файл.
- 5  Избранный файл проигрывается.

- При выборе одного или более произведения можно прослушивать их последовательно. Например, при необходимости повторного воспроизведения только одного музыкального произведения отметьте его и начните воспроизведение. Если не отмечен ни один музыкальный файл, последовательно воспроизводится вся музыка папки.
- Для включения функции случайного воспроизведения выберите **Опции->Настроить параметры воспроизведения музыки.->В случайном порядке до Вкл..**

ИСПОЛЬЗОВАНИЕ УСТРОЙСТВА USB

Использование пульта дистанционного управления

 Красный	Воспроизведение выбранного музыкального файла.
 Зеленый	Пометка всех музыкальных файлов на экране.
 Желтый	Снятие пометки со всех помеченных музыкальных файлов.
 Синий	Выход из режима пометки .
EXIT	Возврат к нормальному просмотру ТВ.

Использование функции списка воспроизведения аудио-файлов, воспроизведение

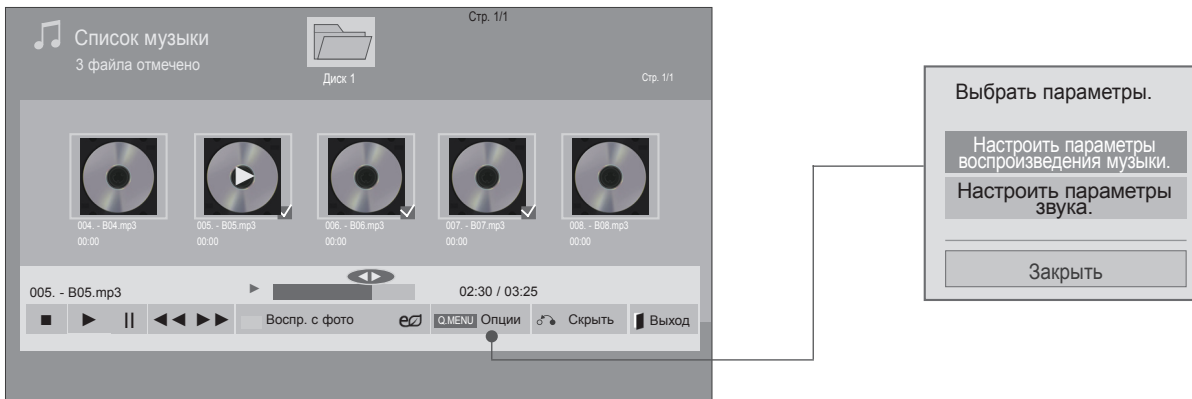

1  или  Откройте меню **Опции**.

2  Выберите **Настроить параметры воспроизведения музыки.** или **Настроить параметры звука.**

! ПРИМЕЧАНИЕ

- ▶ Изменения дополнительных параметров Видео не влияют на списки Фото и Музыка.
- ▶ Изменения дополнительных параметров списков Фото и Музыка выполняются аналогично друг другу, а Видео — нет.

ИСПОЛЬЗОВАНИЕ УСТРОЙСТВА USB

Использование пульта дистанционного управления

■	Остановить воспроизведение аудио файла.
▶	Нажмите кнопку PLAY(▶) , чтобы возобновить обычное воспроизведение.
	Если во время воспроизведения файла нажать на кнопку Pause(II) , проигрывание файла будет приостановлено. Если после приостановки воспроизведения файла снова нажать на кнопку Pause (II) , проигрывание будет возобновлено.
◀◀ / ▶▶	во время воспроизведения, Если нажать на кнопку REW(◀◀) , начнется воспроизведение предыдущего аудиофайла. Если нажать на кнопку FF(▶▶) , начнется воспроизведение следующего аудиофайла.
	Начните воспроизведение избранных аудио файлов и затем перейдите в Фото .
ENERGY SAVING	Нажмите кнопку ENERGY SAVING (Энергосбережение) несколько раз для увеличения яркости экрана (см. стр. 86). В списке видео, фотографий или музыки работает только функция выключения и отключения экрана.
MENU или Q.MENU	Откройте меню Опции .
BACK или RETURN	<ul style="list-style-type: none">■ Если во время воспроизведения аудио файла вы нажмете кнопку Back, аудиоплеер исчезнет с экрана, и вам будет виден только список воспроизводимых аудиофайлов.■ Если вы нажмете кнопку Exit в тот момент, когда воспроизведение остановлено, и плеер не отображен на экране, последний вернется в свое нормальное, видимое на экране состояние.
< >	<ul style="list-style-type: none">■ Пользуясь кнопками < или > во время воспроизведения можно курсором выбирать файлы для воспроизведения.

■ При выборе параметра «Настроить параметры воспроизведения музыки»

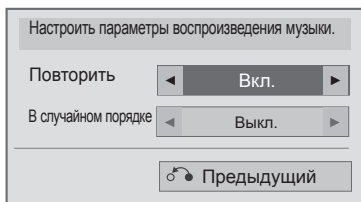





1   Выберите **Повторить** или **В случайном порядке**.

2  Проведите соответствующую настройку.

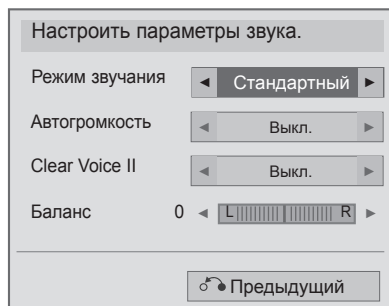
ИСПОЛЬЗОВАНИЕ УСТРОЙСТВА USB

- При выборе параметра «Настроить параметры звука»



- 1   Выберите **Режим звучания**, **Автогромкость**, **Clear Voice II** или **Баланс**.
- 2  Проведите соответствующую настройку. (См. стр. 96–101).

- Если не нажимать никаких кнопок при воспроизведении, в качестве хранителя экрана будет использоваться окно с информацией о воспроизводимом файле (показанное на нижнем рисунке).
- Экранная заставка?
Экранная заставка предотвращает повреждение пикселей матрицы дисплея при длительном отображении неподвижного изображения.

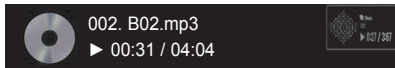

! ПРИМЕЧАНИЕ

- ▶ Поврежденный музыкальный файл не воспроизводится, при этом продолжительность воспроизведения отображается как 00:00.
- ▶ Музыкальные файлы, защищенные авторским правом и загруженные с платных сайтов, не будут воспроизводиться, в области продолжительности воспроизведения будет отображаться информация об отсутствии прав на воспроизведение.
- ▶ Хранитель экрана исчезает с нажатием кнопок ОК, ■.
- ▶ В этом режиме действуют также кнопки пульта ДУ Воспр.(▶), Пауза(II), ■, ▶▶, ◀◀.
- ▶ Для перехода к следующей музыкальной композиции можно использовать кнопку▶▶, для перехода к предыдущей музыкальной композиции - кнопку◀◀.

ИСПОЛЬЗОВАНИЕ УСТРОЙСТВА USB

КОД РЕГИСТРАЦИИ DIVX

Подтвердите код регистрации DivX телевизора. С помощью кода регистрации можно брать напрокат и приобретать фильмы по адресу: www.divx.com/vod.

Воспроизведение файлов DivX, приобретенных с использованием регистрационного кода для другого телевизора, не допускается. (Воспроизводятся только файлы DivX, соответствующие регистрационному коду приобретенного телевизора.)

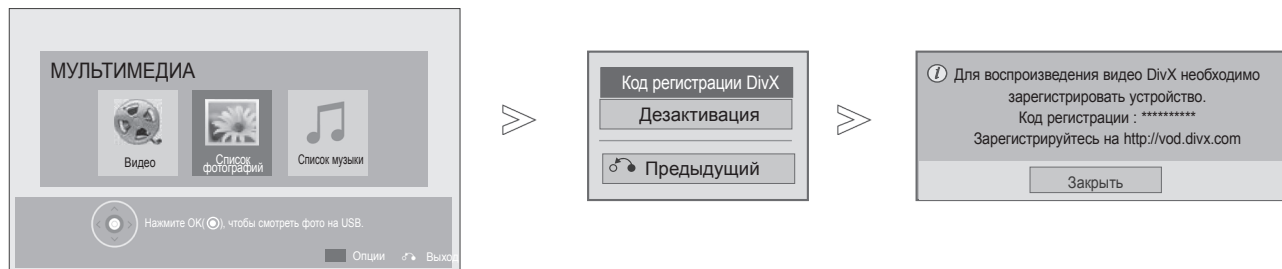

- 1 Выберите **МОЯ МУЛЬТИМЕДИЯ**.
- 2 Выберите **Регистр. код DivX**.
- 3 Отобразится код регистрации DivX.

• Нажмите кнопку **MENU** для возврата к стандартному режиму просмотра телевизора.



О DIVX ВИДЕО: DivX® — это формат цифрового видео, разработанный компанией DivX, Inc. Данное устройство имеет сертификат DivX Certified®, что гарантирует воспроизведение видео DivX. Дополнительная информация и программные инструменты для преобразования файлов DivX видео находится по адресу www.divx.com.

О DIVX ВИДЕО ПО ЗАПРОСУ: для воспроизведения купленных видео DivX видео по требованию (VOD) данное сертифицированное DivX Certified® устройство должно быть зарегистрировано. Чтобы получить код регистрации, перейдите в раздел DivX VOD в меню Настройки вашего устройства. Для получения дополнительной информации о регистрации перейдите по адресу vod.divx.com.

"DivX Certified® для воспроизведения видео DivX® с разрешением до HD 1080p, включая содержимое со статусом Premium".

DivX®, DivX Certified® и связанные логотипы и торговые знаки DivX, Inc. используются согласно лицензии.

Подпадающие под один или более следующих патентов в США: 7,295,673; 7,460,668; 7,515,710; 7,519,274

! ПРИМЕЧАНИЕ

- ▶ Поддерживаются следующие файлы фильмов
Разрешение: меньше 1920x1080 (ШxВ) пикселей
Частота кадров: меньше 30 кадров/с (1920x1080), меньше 60 кадров/с (меньше 1280x720)
- ▶ Видеокодек: MPEG 1, MPEG 2, MPEG 4, H.264/AVC, DivX 3.11, DivX 4.12, DivX 5.x, DivX 6, Xvid 1.00, Xvid 1.01, Xvid 1.02, Xvid 1.03, Xvid 1.10-beta1, Xvid 1.10-beta2, JPEG, VC1, Sorenson H.263/H.264.

ДЕЗАКТИВАЦИЯ

Цель дезактивации — разрешение отключения устройств для пользователей, которые включили все доступные устройства через web_server (Интернет-сервер) и которым запрещено из-за этого включение дополнительных устройств. С помощью DivX VOD потребитель мог включать до 6 устройств, используя одну учетную запись, но для перемещения или отключения любого из этих устройств потребителю необходимо было обратиться в службу поддержки DivX с запросом на удаление. Теперь с помощью данной добавленной функции потребители смогут отключать устройства самостоятельно, что улучшает управление устройствами DivX VOD.

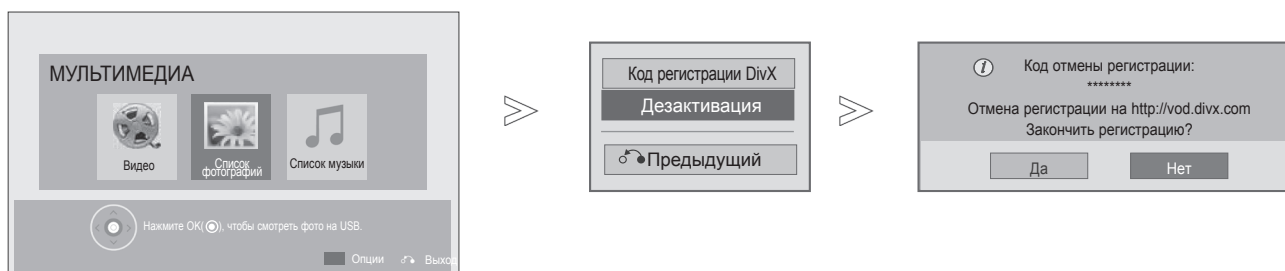

1. Выберите **МОЯ МУЛЬТИМЕДИА**.
2. Выберите **Деактивация**.
3. Выберите **Да**.
4. Откройте **Деактивация**.

- Нажмите кнопку **MENU** для возврата к стандартному режиму просмотра телевизора.
- Нажмите кнопку **RETURN** или **BACK** для перехода к предыдущему экрану меню.

EPG (ЭЛЕКТРОННОЕ РУКОВОДСТВО ПО ПРОГРАММАМ) (В ЦИФРОВОМ РЕЖИМЕ)

Эта система содержит электронное руководство по программам (EPG), которое помогает пользователю в навигации по всем имеющимся параметрам изображения.

EPG поддерживает такую информацию, как списки программ, время начала и окончания для всех имеющихся услуг. Кроме того, часто в EPG присутствует подробная информация о программах (наличие и количество таких подробных описаний программ может быть различным, в зависимости от конкретной вещающей компании).

Эту функцию можно использовать только в том случае, если сведения EPG передаются вещающей компанией.

Перед использованием функции EPG необходимо установить время в меню **Время**.

EPG отображает сведения о программах на 8 дней.

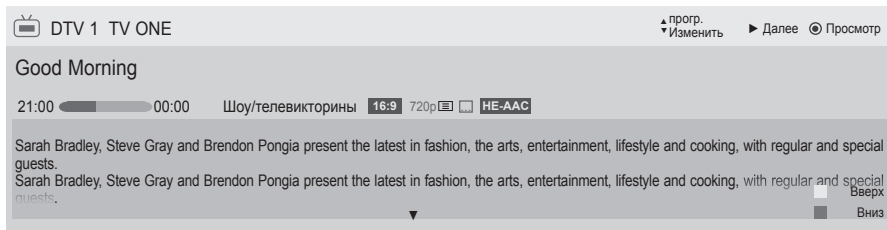

INFO Отображение информации о текущей программе

	Отображается вместе с программой ТВ или цифрового ТВ.		Выводится при программировании телетекста.
	Выводится при программировании радиоканалов.		Выводится при программировании субтитров.
	Выводится при программировании — MHEG.		Выводится при программировании шифрования.
	Отображается с программой HE-AAC.		Отображается при помощи программы Dolby Digital.
	Формат изображения телепрограммы.		Отображается для программы Dolby Digital PLUS.
	Формат изображения телепрограммы.		576i/p, 720p, 1080i/p : Разрешение телепрограммы



Показ информации о следующей передаче.



Отображение сведений о другой программе.

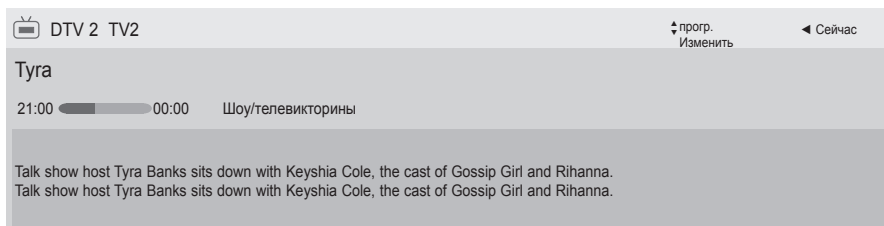

Включение и отключение EPG



Включение или отключение EPG.

Выбор программы

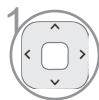

или



Выберите желаемую программу.

EPG (ЭЛЕКТРОННАЯ ПРОГРАММА ПЕРЕДАЧ)

Функции кнопок в режиме руководства СЕЙЧАС/ДАЛЕЕ

Можно просматривать передаваемую программу и запланировать программу для просмотра.



Красный Изменить режим EPG.

При выборе параметра «Сейчас» открывается выбранная передача, и EPG исчезает.



При выборе параметра «Далее» появляется диалоговое окно сохранения.



Выбрать текущую «СЕЙЧАС» или следующую «ДАЛЕЕ» программу.



Выберите транслируемую программу.



На страницу вверх/вниз.

Программа передач

That '70s show 25 Ноя. 2008 10:05

DTV 1 YLE TV1 25 Ноя. 2008 09:45-10:15

	ВСЕ	СЕЙЧАС	ДАЛЕЕ
DTV 1	YLE TV1	That '70s show	Keno
DTV 2	YLE TV2	Your World Today	World Business
DTV 4	TV..	Legenen om Den....	Fantomen
DTV 5	YLE FST	Naturtimmen	Kritiskt
DTV 6	CNN	Lyssna	ABC
DTV 8	YLE24	Glamour	Tänään otsikoissa

Инфо ⓘ Информация ● Просмотр TV/RAD Радио

Режим



Отключить EPG.



Выбрать DTV или RADIO программу.



Включение или отключение подробной информации

Функции кнопок в режиме программы на 8 дней

 **Красный** Изменить режим EPG.

 **Зеленый** Войти в режим установки даты.

При выборе параметра «Программа, транслируемая в данный момент» открывается выбранная передача, и электронная программа передач исчезает.

При выборе параметра «Программа, транслируемая в будущем» появляется диалоговое окно сохранения.

 Выбор программы.

 Выберите транслируемую программу.

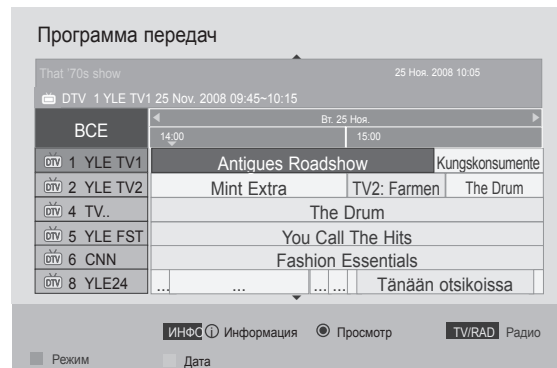

 На страницу вверх/вниз.







 или  или  Отключить EPG.

 Выбрать DTV или RADIO программу.

 Включение или отключение подробной информации.

EPG (ЭЛЕКТРОННАЯ ПРОГРАММА ПЕРЕДАЧ)

Функции кнопок в режиме изменения даты

-  **Зеленый** или  или  Отключить режим установки даты.
-  Изменить на выбранную дату.
-  Выбрать дату.
-  или  Отключить EPG.

Программа передач

That '70s show 25 Ноя. 2008 10:05

DTV 1 YLE TV1 25 Ноя. 2008 09:45-10:15

BCE		Вт. 25 Ноя.	
		14:00	15:00
DTV 1 YLE TV1	Antiques Roadshow	Kungskonsumente	
DTV 2 YLE TV2	Mint Extra	TV2: Farnen	The Drum
DTV 4 TV..	The Drum		
DTV 5 YLE FST	You Call The Hits		
DTV 6 CNN	Fashion Essentials		
DTV 8 YLE24	Tänään otsikoissa

Изменение даты
 Дата выхода

Функции кнопок в окне расширенного описания

 The detail information on or off.

 Text Up/Down.

 или  Отключить EPG.

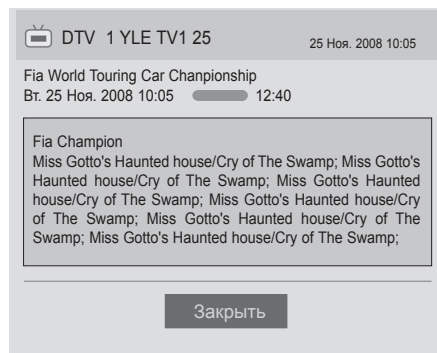

КОНТРОЛЬ ИЗОБРАЖЕНИЯ

УПРАВЛЕНИЕ РАЗМЕРОМ ИЗОБРАЖЕНИЯ (КОЭФФИЦИЕНТОМ ПРОПОРЦИОНАЛЬНОСТИ)

Вы можете просматривать изображение в различных форматах; 4:3, Во весь экран, 14:9, Увеличение и Масштабирование.

Если на экране в течение длительного времени остается фиксированная картинка, она может "отпечататься" на нем.

Скорректировать параметры масштабирования можно с помощью кнопки $\wedge \vee$.

Эта функция работает со следующим сигналом.

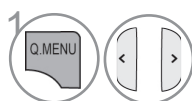

1 Выберите **Формат изображения**.

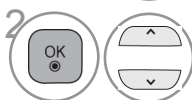

2 Выберите желаемый формат изображения.

- Кроме того, вы можете настроить **Формат изображения** в меню **КАРТИНКА**.
- Для настройки увеличения выберите **14:9, Увеличение, Масштабирование** в меню формата изображения. После завершения настройки увеличения дисплей вернется назад в Q.Menu.

• 16:9

Выбрав этот формат, можно отрегулировать изображение так, чтобы оно в линейной пропорции заполняло по горизонтали весь экран (используется для просмотра DVD в формате 4:3).



• Обычный

Когда телевизор принимает широкоэкранный сигнал, он автоматически изменяется в формат передаваемого изображения.

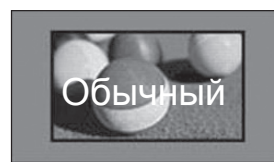

• Исходный

Этот вариант позволит вам просматривать изображения высокого разрешения в лучшем качестве и без потерь.

Примечание. При наличии шумов на оригинальном изображении можно увидеть шум на краю.

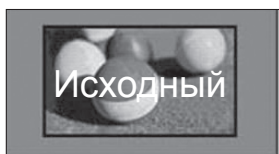

• Во весь экран

Если телевизор принимает широкоэкранный сигнал, можно отрегулировать изображение так, чтобы оно в линейной пропорции заполняло весь экран по горизонтали или по вертикали.

4:3 и 14:9 видео поддерживается в полноэкранный режиме без искажения на выходе DTV.

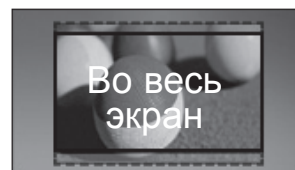

• **4:3**

Следующий выбор параметров позволяет получить изображение в оригинальном соотношении размеров 4:3



• **14:9**

Вы можете просматривать изображение формата 14:9 или смотреть обычную ТВ программу в этом формате. Просмотр в формате 14:9 выполняется также как 4:3, но предусматривает возможность перемещения вниз и вверх.



• **Zoom**

Позволяет просматривать изображение, заполняющее весь экран, без преобразования. Однако верхняя и нижняя части изображения будут обрезаны.

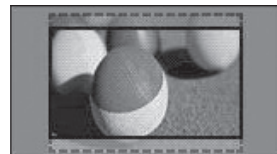

• **Cinema Zoom**

Выберите «Cinema Zoom» (Масштабирование), если необходимо увеличить изображение в соответствующей пропорции.

Примечание. При увеличении или уменьшении изображение может быть искажено.

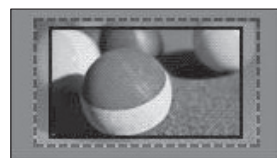

Кнопка ◀ или ▶ : настройка пропорции увеличения функции «Cinema Zoom» (Масштабирование). Диапазон настройки: от 1 до 16.

Кнопка ▼ или ▲ : перемещение изображения.

! ПРИМЕЧАНИЕ

- ▶ В режиме «Компонентный» можно выбрать только значения **4:3**, **16:9** (широкий экран), **14:9**, **Увеличение/Масштабирование**.
- ▶ В режиме HDMI можно выбрать только значения **4:3**, Обычный, **16:9** (широкий экран), **14:9**, **Увеличение/Масштабирование**.
- ▶ В режимах RGB-PC и HDMI-PC можно выбрать только значения **4:3** и **16:9** (широкий экран).
- ▶ В режиме DTV/HDMI/Компонентный (свыше 720p) доступна функция **Исходный**.
- ▶ В режиме Аналоговый/DTV/AV/Scart возможен полноэкранный широкоформатный просмотр.

НАСТРОЙКА ИЗОБРАЖЕНИЯ

еЭНЕРГОСБЕРЕЖЕНИЕ

Этот режим экономит потребление энергии телевизором.

Заводские настройки регулируются так, чтобы обеспечить комфортный уровень домашнего просмотра.

Можно увеличить уровень яркости с помощью параметра **Экономия энергии** или **Режим изображения**.

При настройке энергосбережения в режиме MHEG значение настройки «Energy Saving» (Энергосбережение) применяется после выхода из режима MHEG.

При выборе параметра **Отключение экрана** при прослушивании радиостанций снижается энергопотребление.

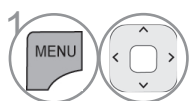
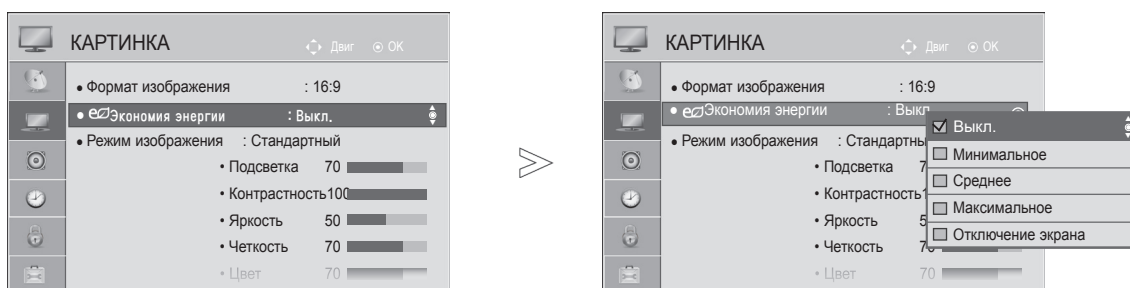

Выберите **КАРТИНКА**.

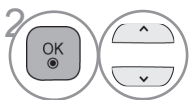

Выберите **eЭкономия энергии**.

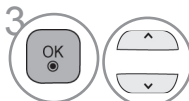

Выберите **Выкл.**, **Минимальное**, **Средний**, **Максимальное** или **Отключение экрана**.

- Нажмите кнопку **MENU** для возврата к стандартному режиму просмотра телевизора.
- Нажмите кнопку **RETURN** или **BACK** для перехода к предыдущему экрану меню.

- При выборе функции отключения экрана экран выключается через 3 секунды и переходит в режим выключенного экрана.
- Если значение параметра **Экономия энергии-Максимальное** будет изменено, функция **Подсветка** работать не будет.
- Эту функцию можно также настроить, нажав кнопку **Экономия энергии** на пульте дистанционного управления.

НАСТРОЙКА ИЗОБРАЖЕНИЯ

СТАНДАРТНЫЕ НАСТРОЙКИ ПАРАМЕТРОВ ИЗОБРАЖЕНИЯ

Режим отображения-стандартные настройки

Яркий Увеличение контрастности, яркости, цветов и резкости для создания красочного изображения.





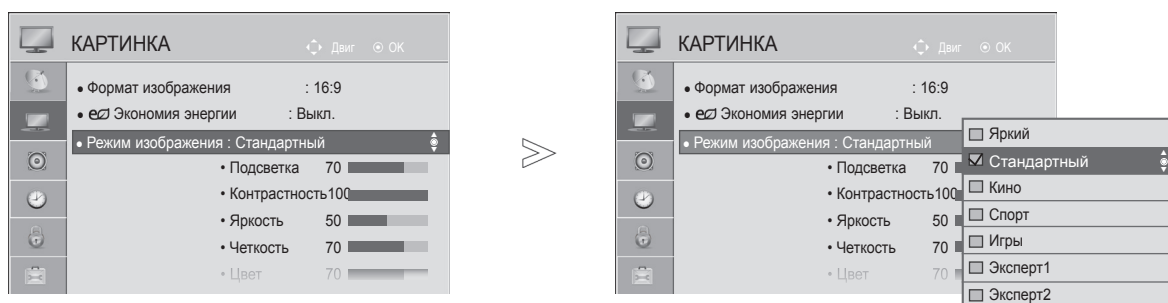

Стандартный Наиболее используемое состояние экрана.

Кино Оптимизация изображения для просмотра фильмов.

Спорт Оптимизация изображения для просмотра спортивных передач.

Игры Оптимизация изображения для игр.



-   Выберите **КАРТИНКА**.
-   Выберите **Режим изображения**.
-   Выберите **Яркий**, **Стандартный**, **Кино**, **Спорт** или **Игры**.

- Нажмите кнопку **MENU** для возврата к стандартному режиму просмотра телевизора.
- Нажмите кнопку **RETURN** или **BACK** для перехода к предыдущему экрану меню.

- Меню **Режим изображения** служит для настройки качества изображения. Выберите заданное значение в меню **Режим изображения** на основе категории программы.
- Кроме того, можно настроить параметр **Режим изображения** в меню **Q. Menu**.

РУЧНАЯ НАСТРОЙКА ИЗОБРАЖЕНИЯ

РЕЖИМ ИЗОБРАЖЕНИЯ-параметр ПОЛЬЗОВАТЕЛЬ

Подсветка

Для управления яркостью экрана проведите настройку яркости ЖК панели.

Рекомендуется выполнить регулировку подсветки при настройке яркости устройства.

Контрастность

Настройка уровня сигнала между черным и белым цветами на изображении. Можно использовать «Contrast» (Контрастность) при насыщении яркой части изображения.

Яркость

Настройка основного уровня сигнала на изображении.

Четкость

Изменяет уровень четкости границ между светлыми и темными областями изображения.

Чем ниже уровень, тем размытее изображение.

Цвет

Изменяет интенсивность цветов.

Оттенки

Изменяет соотношение красного и зеленого цветов.

Цв.темп-ра

Настройте в самое крайнее левое положение чтобы картинка стала насыщенно красной или – в правое крайнее чтобы сделать картинку насыщенно синей.

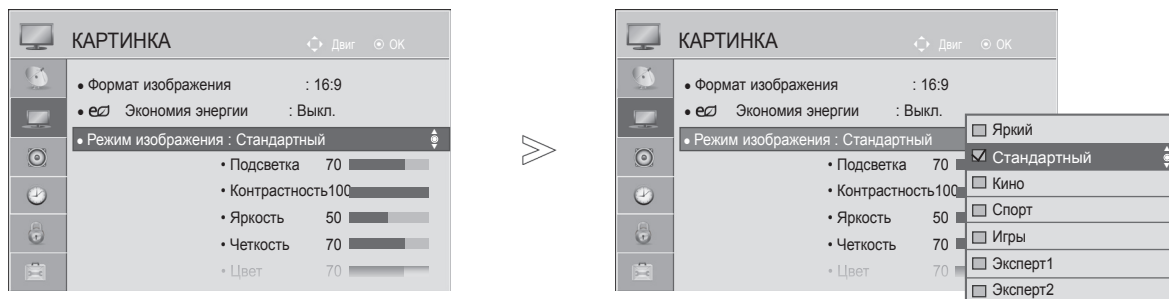

-   Выберите **КАРТИНКА**.
-   Выберите **Режим изображения**.
-   Выберите **Яркий, Стандартный, Кино, Спорт** или **Игры**.
-   Выберите **Подсветка, Контрастность, Яркость, Четкость, Цвет, Оттенки** или **Цв.темп-ра**.
-   Проведите соответствующую настройку.

- Нажмите кнопку **MENU** для возврата к стандартному режиму просмотра телевизора.
- Нажмите кнопку **RETURN** или **BACK** для перехода к предыдущему экрану меню.

! ПРИМЕЧАНИЕ

- ▶ В режиме RGB-PC/HDMI-PC нельзя настроить цвет, резкость и оттенок до нужного уровня.
- ▶ В режиме **Эксперт 1/2** можно настроить параметры **Подсветка, Контрастность, Яркость, Резкость по горизонтали, Резкость по вертикали, Цвет** и **Оттенки**.

НАСТРОЙКА ИЗОБРАЖЕНИЯ

ТЕХНОЛОГИЯ УЛУЧШЕНИЯ КАЧЕСТВА ИЗОБРАЖЕНИЯ

Можно калибровать экран для каждого режима изображения или указать значение видео в соответствии со специальным видеоэкраном.

Для каждого входа можно указать свое значение видео.

Для восстановления заводских параметров изображения после настройки каждого режима видео выберите функцию "Сброс настроек изображения" для каждого режима изображения.

Приведенное изображение может отличаться от вашего телевизора.

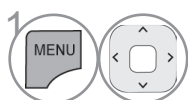
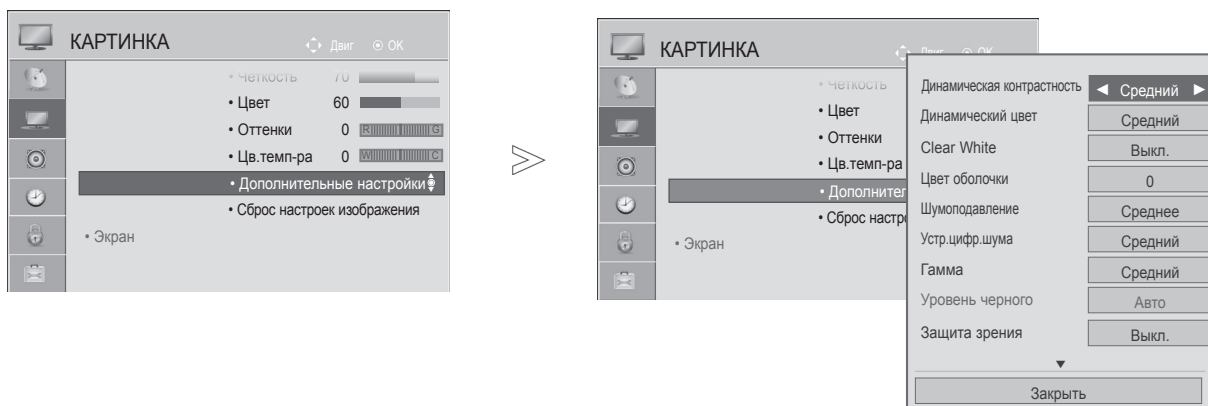

1 Выберите **КАРТИНКА**.

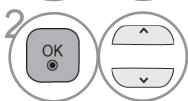

2 Выберите **Дополнительные настройки**.

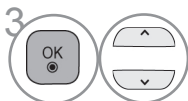

Выберите источник.

3 **Динамическая контрастность**, **Динамический цвет**, **Clear White**, **Цвет оболочки**, **Шумоподавление**, **Устр.цифр.шума**, **Гамма**, **Уровень черного**, **Защита зрения**, **Реальный кинотеатр**, **Цветовая гамма** или **xvYCC**. (См. стр. 92-93)

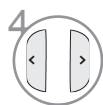

4 Проведите соответствующую настройку.

- Нажмите кнопку **MENU** для возврата к стандартному режиму просмотра телевизора.
- Нажмите кнопку **RETURN** или **BACK** для перехода к предыдущему экрану меню.

УПРАВЛЕНИЕ ИЗОБРАЖЕНИЕМ НА УРОВНЕ ЭКСПЕРТА

С помощью сегментирования на категории **Эксперт1** и **Эксперт2** достигается большее количество возможных настроек, которые пользователи могут задать в зависимости от своих предпочтений, что позволяет добиться оптимального качества изображения.

Это также может использоваться специалистами при оптимизации работы телевизора с использованием специальных видеофайлов.

Приведенное изображение может отличаться от вашего телевизора.

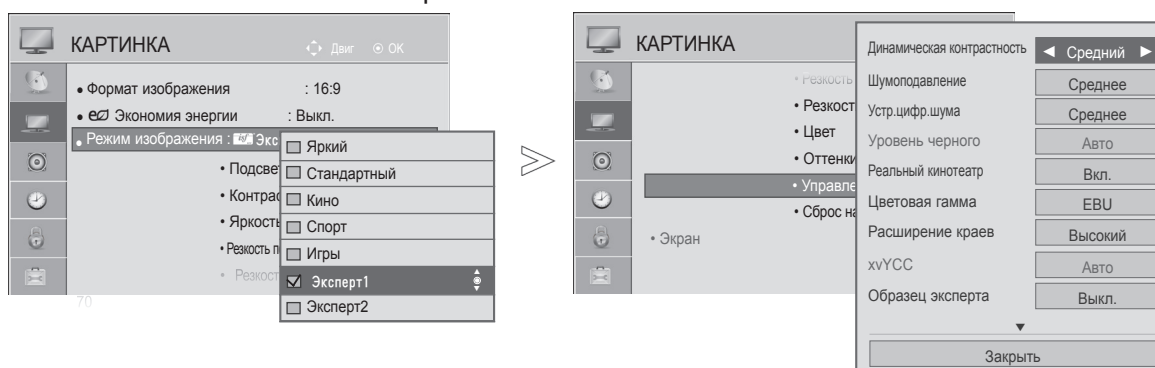

-   Выберите **КАРТИНКА**.
-   Выберите **Режим изображения**.
-   Выберите **Эксперт1** или **Эксперт2**.
-   Выберите **Экспертные настройки**.
-   Выберите источник.
-   Проведите соответствующую настройку.

- Нажмите кнопку **MENU** для возврата к стандартному режиму просмотра телевизора.
- Нажмите кнопку **RETURN** или **BACK** для перехода к предыдущему экрану меню.

НАСТРОЙКА ИЗОБРАЖЕНИЯ

*Эта функция доступна не для всех моделей.

Динамическая контрастность (Выкл./Низкий/Средний/Высокий)	<ul style="list-style-type: none"> ■ Настройка контрастности с использованием оптимального уровня для данной яркости экрана. Изображение улучшается путем увеличения яркости ярких участков и затемнения темных участков.
Динамический цвет (Выкл./Низкий/Высокий)	<ul style="list-style-type: none"> ■ Настройка цветов на экране, чтобы они выглядели более насыщенными, яркими и четкими. Эта функция делает оттенки более сочными, повышая их насыщенность и яркость, так что красный, синий, зеленый и белый цвета смотрятся более живыми.
Цвет оболочки (-5 - 5)	<ul style="list-style-type: none"> ■ Регулирует цвет кожи в изображении — пользователь может задать наиболее приятный глазу тон.
Шумоподавление (Выкл./Низкий/Средний/Высокий/Авто (только в аналоговом режиме))	<ul style="list-style-type: none"> ■ Подавление помех на изображении без ухудшения качества.
Устр. цифр. шума (Низкий/Средний/Высокий/Выкл.)	<ul style="list-style-type: none"> ■ Уменьшает шум, относящийся к сжатому видео MPEG.
Гамма (Дополнительные настройки: Низкий/Средний/Высокий Экспертные настройки: 1.9/2.2/2.4)	<ul style="list-style-type: none"> ■ Можно настроить яркость темных участков изображения и участков среднего уровня серого. <ul style="list-style-type: none"> • Низкий/1.9: повышение яркости темных и средних участков изображения. • Средний/2.2 : исходные уровни яркости изображения. • Высокий/2.4: понижение яркости темных и средних участков изображения.
Уровень черного (Низкий/Высокий/Авто)	<ul style="list-style-type: none"> • Низкий . Изображение на экране становится темнее. • Высокий . Изображение на экране становится ярче. • Авто . Автоматический выбор уровня черного цвета (Высокий или Низкий) в зависимости от уровня входного сигнала. ■ Настройте необходимый уровень черного. ■ Эта функция позволяет выбрать значение "Низкий" или "Высокий" в следующих режимах: AV (NTSC-M), HDMI или Компонентный. В остальных случаях для параметра "Уровень черного" устанавливается значение "Автоматически".
Clear White (Выкл./Низкий/Высокий)	<ul style="list-style-type: none"> ■ Делает белые участки экрана более светлыми и чистыми.
Защита зрения (Низкий/Высокий/Выкл.)	<p>*Эта функция доступна не для всех моделей.</p> <ul style="list-style-type: none"> ■ Автоматически настраивает яркость экрана на оптимальный для глаз уровень, когда экран слишком яркий. ■ Эта функция отключена при выборе настроек "Режим изображения-Яркий, Кино, Эксперт1, Эксперт2".
Реальный кинотеатр (Вкл./Выкл.)	<ul style="list-style-type: none"> ■ Можно смотреть видео, как в кинотеатре, устранив эффект дрожания. ■ Используйте данную функцию при просмотре оцифрованного видео.





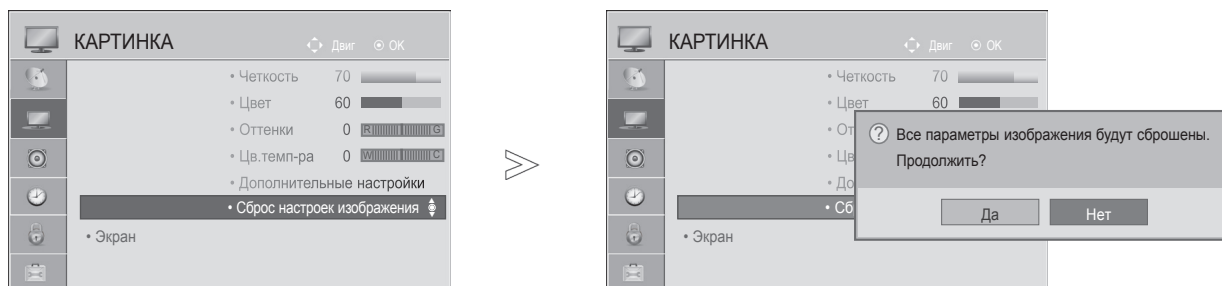

<p>Цветовая гамма (Дополнительные настройки: Широкий/ Стандартный)</p>	<ul style="list-style-type: none"> • Стандартный. Режим для использования стандартного диапазона цветов вне зависимости от характеристик дисплея. • Широкий. Режим для использования максимального диапазона цветов экрана телевизора. <ul style="list-style-type: none"> ■ Увеличение использования цветовой области, которая может быть отображена.
<p>Цветовая гамма (Экспертные настройки: EBU/ SMPTE/BT709/ Широкий/ Стандартный)</p>	<ul style="list-style-type: none"> • Стандартный. Режим для использования стандартного диапазона цветов вне зависимости от характеристик дисплея. • Широкий. Режим для использования максимального диапазона цветов экрана телевизора. • EBU. Режим для отображения диапазона цветов EBU. • SMPTE. Режим для отображения диапазона цветов SMPTE. • BT709. Режим для отображения диапазона цветов BT709.
<p>Расширение краев (Выкл./Низкий/ Высокий)</p>	<ul style="list-style-type: none"> ■ Делает края изображения более четкими и различимыми. ■ Эту функцию можно использовать с функцией "Режим изображения - Эксперт".
<p>xvYCC (Авто/Выкл./Вкл.)</p>	<p>*Эта функция доступна не для всех моделей.</p> <ul style="list-style-type: none"> ■ Функция для отображения более насыщенных цветов. ■ Эта функция включается в "Режим изображения - Кино, Эксперт", когда сигнал xvYCC поступает через HDMI.
<p>Образец эксперта (Выкл./Образец1/ Образец2)</p>	<ul style="list-style-type: none"> ■ Данный шаблон необходим для проверки изображения цифрового ТВ. ■ Эта функция включается в "Режим изображения - Эксперт" при просмотре Цифрового ТВ.
<p>Цветовой фильтр (Выкл./Красный/ Зеленый/Синий)</p>	<ul style="list-style-type: none"> ■ Эта функция предназначена для фильтрации специальных цветов видеоизображения. Можно использовать фильтр RGB для точной настройки насыщенности цвета и оттенка.
<p>Цв. темп-ра (Средний/Теплый/ Прохладный)</p>	<p>Эта функция используется для настройки общего цвета изображения в соответствии со своим восприятием.</p> <p>a. • Метод: 2 точки <ul style="list-style-type: none"> • Образец: Внутренний, Внешний • Контрастность красного/зеленого/синего, Яркость красного/зеленого/синего: Диапазон настройки: -50 - +50. </p> <p>b. • Способ: 10 точек IRE <ul style="list-style-type: none"> • Образец: Внутренний/Внешний • IRE (Институт радиоинженеров) — устройство отображения размера видеосигнала, доступный диапазон значений: 10, 20, 30 - 100. Можно задать значения Красного, Зеленого или Синего в соответствии с каждой настройкой. • Яркость. Эта функция отображает рассчитанное значение яркости для гаммы 2.2. Можно ввести необходимое значение яркости для 100 IRE, в этом случае значение яркости, соответствующее гамме 2.2, будет отображаться на каждом из 10 шагов от 10 IRE до 90 IRE. • Красный/Зеленый/Синий: диапазон настройки — -50 - +50. </p>
<p>Система управления цветом</p>	<ul style="list-style-type: none"> ■ Как инструмент, используемый экспертами для настройки с помощью тестовых шаблонов, данный инструмент не влияет на другие цвета, но может использоваться для отдельной настройки 6 цветовых областей (красной/зеленой/синей/голубой/лиловой/желтой). Цветовая разница может не наблюдаться даже при выполнении настроек всего видеоизображения. ■ Настройка «Red» (Красный) / «Green» (Зеленый) / «Blue» Синий) / «Yellow» (Желтый) / «Cyan» (Голубой) / «Magenta» (Лиловый). • Красный/Зеленый/Синий/Желтый/Голубой, Пурпурный цвет: диапазон настройки — -30 - +30. • Красный/Зеленый/Синий/Желтый/Голубой, Пурпурный оттенок: диапазон настройки — -30 - +30. ■ Эта функция отключается в режиме RGB-PC и HDMI (PC).

НАСТРОЙКА ИЗОБРАЖЕНИЯ

СБРОС НАСТРОЕК ИЗОБРАЖЕНИЯ

Настройки выбранных режимов изображения изменяются на заводские настройки по умолчанию.



-   Выберите **КАРТИНКА**.
-   Выберите **Сброс настроек изображения**.
-   Выберите **Да**.
-  Инициализируйте значение настройки.

- Нажмите кнопку **MENU** для возврата к стандартному режиму просмотра телевизора.
- Нажмите кнопку **RETURN** или **BACK** для перехода к предыдущему экрану меню.

ИНДИКАТОР ПИТАНИЯ

Настройка яркости индикатора питания/ожидания на передней панели телевизора.

В режиме ожидания

Определяет, переводить ли индикатор на передней панели телевизора в режим **Вкл.** или **Выкл.** в режиме ожидания.

При выкл. ТВ

Определяет, переводить ли индикатор на передней панели телевизора в режим **Вкл.** или **Выкл.** при включении питания.

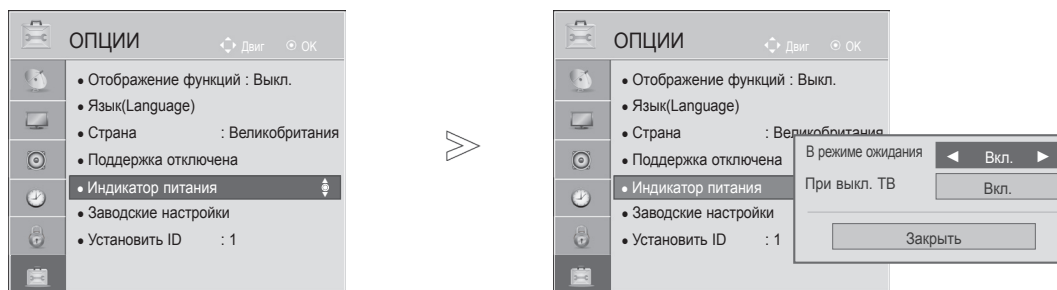

1 Выберите **ОПЦИИ**.

2 Выберите **Индикатор питания**.

3 Выберите **В режиме ожидания** или **При выкл. ТВ**.

4 Выберите источник.

- Нажмите кнопку **MENU** для возврата к стандартному режиму просмотра телевизора.
- Нажмите кнопку **RETURN** или **BACK** для перехода к предыдущему экрану меню.

ДЕМОНСТРАЦИОНН ЫЙ РЕЖИ М.

Отображение слайд-шоу с объяснением различных логотипов данного телевизора.

В демонстрационном режиме экран возвращается на стандартные настройки автоматически через 5 минут.

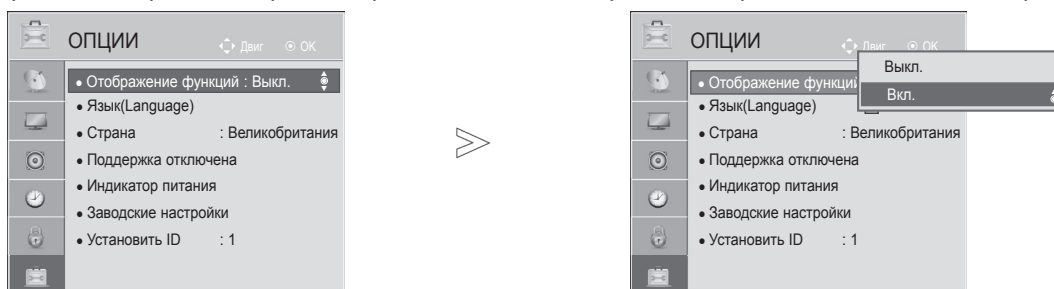

1 Выберите **ОПЦИИ**.

2 Выберите **Отображение функций**

3 Выберите «**Вкл.**» для отображения различных логотипов телевизора.

4 Возврат к просмотру телевизора. Чтобы остановить демонстрацию, нажмите любую кнопку. (кроме кнопок **MUTE** (ОТКЛ ЮЧЕНИЕ ЗВУКА), ,)

УПРАВЛЕНИЕ ЗВУКОМ И ВЫБОР ЯЗЫКА

АВТОМАТИЧЕСКАЯ НАСТРОЙКА ГРОМКОСТИ

Автогромкость автоматически поддерживает уровень громкости при смене программ.

Поскольку на каждой передающей станции свои условия сигналов, при каждом изменении канала может требоваться настройка громкости. Эта функция автоматически настраивает уровни громкости разных программ, обеспечивая стабильный уровень для пользователей. Если уровень качества или громкости звука вас не устраивает, рекомендуется использовать отдельную систему домашнего кинотеатра или усилитель, которые помогут настроить звук для различных условий.

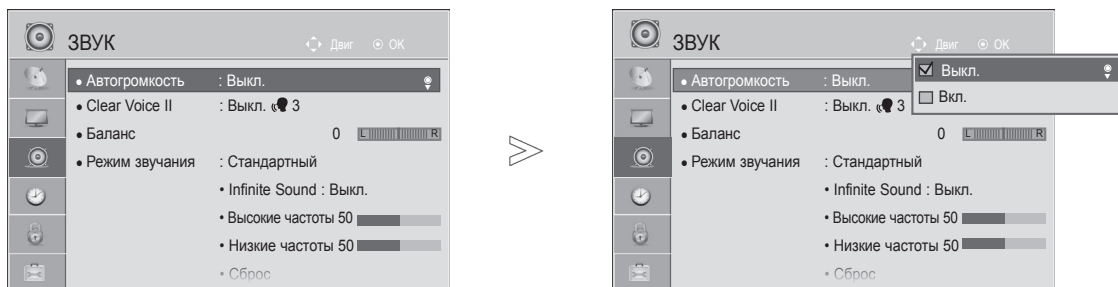

-   Выберите **ЗВУК**.
-   Выберите **Автогромкость**.
-   Выберите **Вкл. или Выкл.**

- Нажмите кнопку **MENU** для возврата к стандартному режиму просмотра телевизора.
- Нажмите кнопку **RETURN** или **BACK** для перехода к предыдущему экрану меню.

CLEAR VOICE II

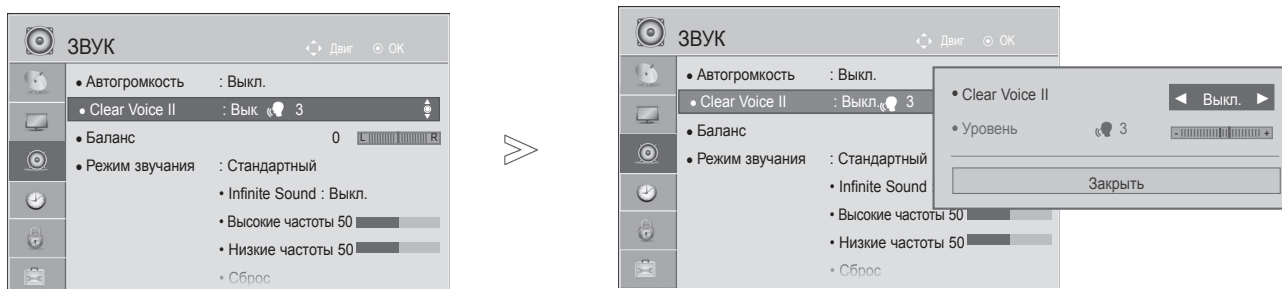

Это позволяет лучше дифференцировать голоса людей от других шумов и дает зрителям возможность лучше слышать их.



-   Выберите **ЗВУК**.
-   Выберите **Clear Voice II**.
-   Выберите **Вкл. или Выкл.**

- При выборе **Вкл.** для **Clear Voice II** функция **Infinite Sound** работать не будет.
- Выбор уровня от -6 до +6.

Настройка уровня четкой речи с помощью выбора «Вкл.».

-  Выберите **Уровень**.
-  Выполните необходимые настройки.

- Нажмите кнопку **MENU** для возврата к стандартному режиму просмотра телевизора.
- Нажмите кнопку **RETURN** или **BACK** для перехода к предыдущему экрану меню.

УПРАВЛЕНИЕ ЗВУКОМ И ВЫБОР ЯЗЫКА

РЕЖИМ ЗВУЧАНИЯ - СТАНДАРТНЫЕ ПАРАМЕТРЫ ЗВУКА

Можно настроить предпочтительный режим звука; Стандартный, Музыка, Кино, Спорт или Игры, а также настроить параметры Высокие частоты, Низкие частоты.

Функция "Режим звучания" позволяет наслаждаться звуком самого высокого качества, не выполняя специальных настроек, потому что телевизор сам настраивает звук в соответствии с программой.

Предустановленные режимы Стандартный, Музыка, Кино, Спорт и Игры обеспечивают оптимальное качество звука.

Стандартный Звук стандартного качества.

Музыка Оптимизация звука для прослушивания музыки.

Кино Оптимизация звука для просмотра фильмов.

Спорт Оптимизация звука для просмотра спортивных передач.

Игры Оптимизация звука для игр.

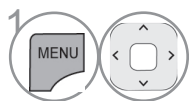
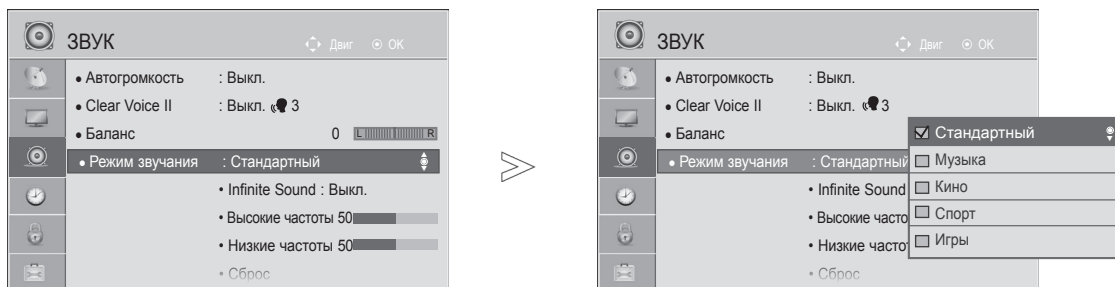

Выберите **ЗВУК**.

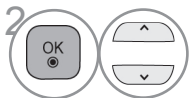

Выберите **Режим звучания**.

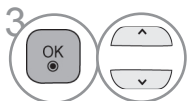





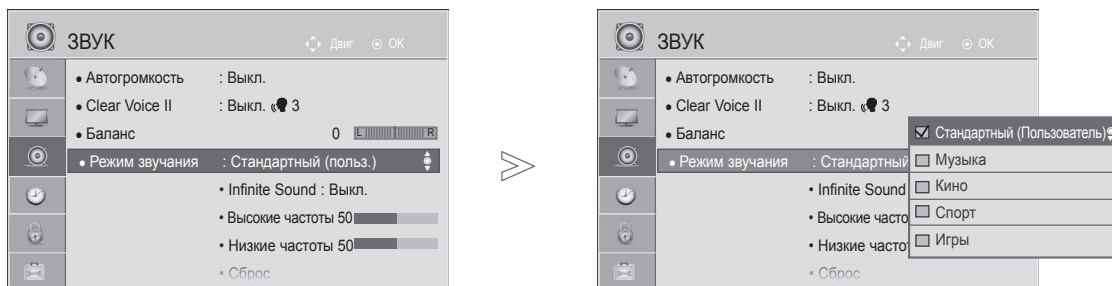

Выберите **Стандартный, Музыка, Кино, Спорт или Игры**.

• Кроме того, можно настроить параметр **Режим звучания** в меню **Q. Menu**.

- Нажмите кнопку **MENU** для возврата к стандартному режиму просмотра телевизора.
- Нажмите кнопку **RETURN** или **BACK** для перехода к предыдущему экрану меню.

РЕЖИМ ЗВУЧАНИЯ - НАСТРОЙКИ ПОЛЬЗОВАТЕЛЯ



-   Выберите **ЗВУК**.
-   Выберите **Режим звучания**.
-   Выберите **Стандартный, Музыка, Кино, Спорт или Игры**.
-   Выберите **Высокие частоты или Низкие частоты**.
-   Установите желаемый уровень громкости.

- Нажмите кнопку **MENU** для возврата к стандартному режиму просмотра телевизора.
- Нажмите кнопку **RETURN** или **BACK** для перехода к предыдущему экрану меню.

УПРАВЛЕНИЕ ЗВУКОМ И ВЫБОР ЯЗЫКА

ТЕХНОЛОГИЯ INFINITE SOUND

Реалистичный звук.

-   Выберите **ЗВУК**.
-   Выберите **Infinite Sound**.
-   Выберите **Вкл.** или **Выкл.**.





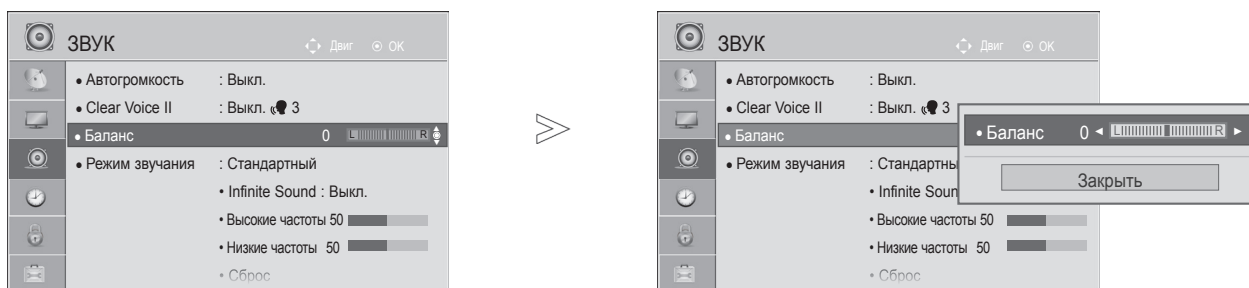

Infinite Sound. Infinite Sound — технология обработки звука, запатентованная компанией LG, позволяющая добиться полного эффекта присутствия за счет объемного звука 5.1 через две передние колонки.

- Нажмите кнопку **MENU** для возврата к стандартному режиму просмотра телевизора.
- Нажмите кнопку **RETURN** или **BACK** для перехода к предыдущему экрану меню.

БАЛАНС

Можно настроить баланс динамиков до нужного уровня.



-   Выберите **ЗВУК**.
-   Выберите **Баланс**.
-   Выполните необходимые настройки.





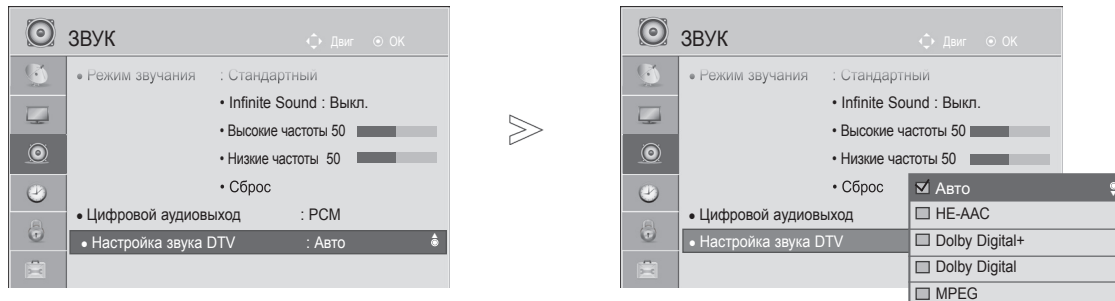

- Нажмите кнопку **MENU** для возврата к стандартному режиму просмотра телевизора.
- Нажмите кнопку **RETURN** или **BACK** для перехода к предыдущему экрану меню.

УПРАВЛЕНИЕ ЗВУКОМ И ВЫБОР ЯЗЫКА

НАСТРОЙКИ ЗВУКА ЦИФРОВОГО ТВ(ТОЛЬКО В ЦИФРОВОМ РЕЖИМЕ)

Если во входном сигнале присутствует несколько типов звука, эта функция позволяет выбрать необходимый тип.



-   Выберите **ЗВУК**.
-   Выберите **Настройка звука DTV**.
-   Выберите **Авто, HE-AAC, Dolby Digital +, Dolby Digital** или **MPEG**.

- Нажмите кнопку **MENU** для возврата к стандартному режиму просмотра телевизора.
- Нажмите кнопку **RETURN** или **BACK** для перехода к предыдущему экрану меню.

- **Авто: автоматический вывод в порядке HE-AAC > Dolby Digital+ > Dolby Digital > MPEG.**
(Кроме Италии)
Авто: автоматический вывод в порядке **HE-AAC > Dolby Digital+ > MPEG > Dolby Digital.**
(только для Италии)
- **HE-AAC, Dolby Digital +, Dolby Digital, MPEG:** предоставляет пользователю возможность выбора необходимого типа звука.
Например. При выборе параметра **MPEG** всегда выполняется вывод **MPEG**.
Если MPEG не поддерживается, в этом случае устанавливается другой тип аудио.
- См. стр. 109–110 (Выбор языка аудио)

ВЫБОР ВЫХОДА ЦИФРОВОГО АУДИОСИГНАЛА

Эта функция позволяет вам выбрать требуемый цифровой выход аудиосигнала.

При наличии сигнала Dolby Digital выбор параметра «Автоматически» в меню цифрового аудиовыхода переключает SPDIF (Sony Philips Digital InterFace — цифровой интерфейс Sony Philips) в режим Dolby Digital.

Если выбрать «Автоматически» в меню цифрового аудиовыхода, когда сигнал Dolby Digital недоступен, выход SPDIF переключится на PCM (Pulse-code modulation — кодово-импульсная модуляция).

Если для канала, который в состоянии использовать Dolby Digital Audio, будут включены как Dolby Digital, так и Audio, использоваться будет только Dolby Digital.

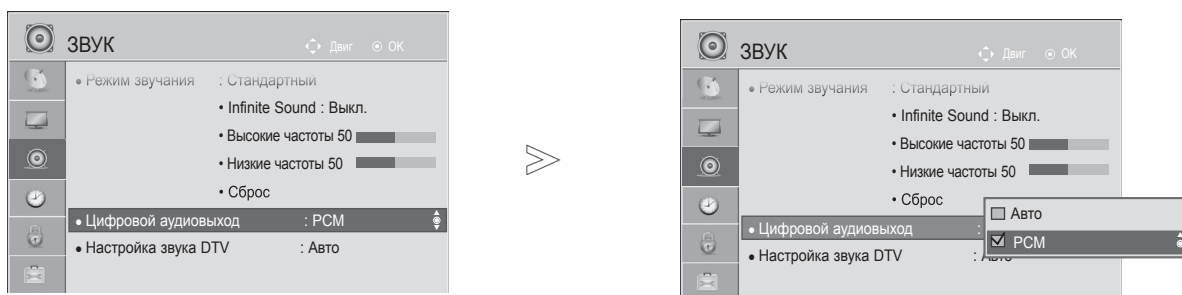

- 1   Выберите **ЗВУК**.
- 2   Выберите **Цифровой аудиовыход**.
- 3   Выберите **Авто или PCM**.



Произведено по лицензии компании Dolby Laboratories. Символы Dolby и двойное D являются товарными знаками компании Dolby Laboratories.

- В режиме HDMI некоторые модели DVD-плееров могут не воспроизводить звук через выход SPDIF. В этом случае установите выход цифрового аудиосигнала от DVD-проигрывателя в формате PCM. (Dolby Digital Plus не поддерживается в режиме HDMI).

Элемент	Вход аудиосигнала	Выход цифрового аудиосигнала
«Auto(Speaker On)»(Автоматически (динамик включен))	MPEG Dolby Digital Dolby Digital Plus HE-AAC	PCM Dolby Digital Dolby Digital PCM
Элемент «Auto(Speaker Off)» (Динамик выключен)	MPEG Dolby Digital Dolby Digital Plus HE-AAC	PCM Dolby Digital Dolby Digital Dolby Digital
PCM	Все	PCM

- Нажмите кнопку **MENU** для возврата к стандартному режиму просмотра телевизора.
- Нажмите кнопку **RETURN** или **BACK** для перехода к предыдущему экрану меню.

УПРАВЛЕНИЕ ЗВУКОМ И ВЫБОР ЯЗЫКА

ВОССТАНОВЛЕНИЕ АУДИО НАСТРОЕК

Настройки выбранного режима звука изменяются на заводские настройки по умолчанию.

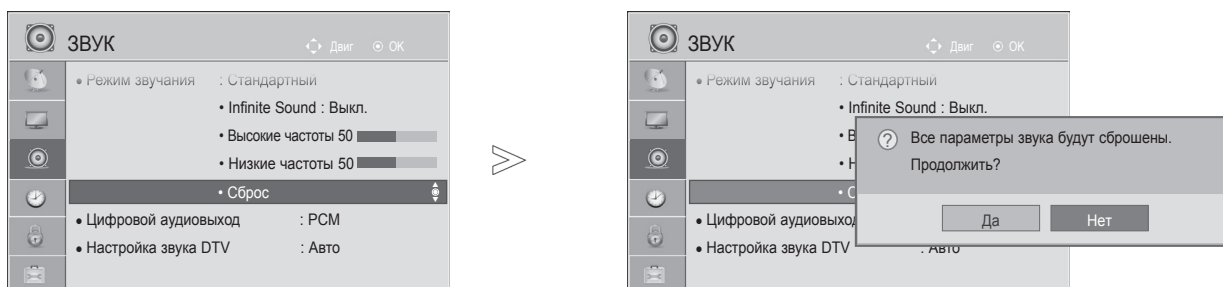

-   Выберите **ЗВУК**.
-   Выберите **Сброс**.
-   Выберите **Да**.
-  Инициализируйте значение настройки.

- Нажмите кнопку **MENU** для возврата к стандартному режиму просмотра телевизора.
- Нажмите кнопку **RETURN** или **BACK** для перехода к предыдущему экрану меню.

ОПИСАНИЕ АУДИО (ТОЛЬКО В ЦИФРОВОМ РЕЖИМЕ)

Эта функция, предназначенная для слабовидящих людей, добавляет звуковое описание текущих изменений в изображении телепрограммы к основному звуку.

Если выбрана настройка «Audio Description On» (Звуковое описание вкл.), совместное воспроизведение основного звука и звукового описания включается только для тех телепрограмм, в которых предусмотрена функция звукового описания.

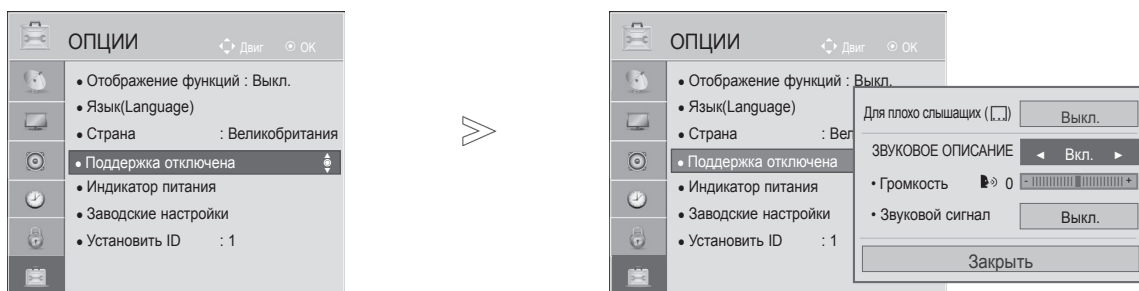

Громкость Изменение громкости описания аудио

Звуковой сигнал Поддача звукового сигнала при выборе программы с информацией в режиме описания аудио

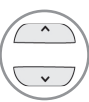

-   Выберите **ОПЦИИ**.
-   Выберите **Поддержка отключена**.
-   Выберите **Описание аудио**.

Настройка громкости описания аудио при включении

-   Выберите **Громкость** или **Звуковой сигнал**.
-   Выполните необходимые настройки.

- Нажмите кнопку **MENU** для возврата к стандартному режиму просмотра телевизора.
- Нажмите кнопку **RETURN** или **BACK** для перехода к предыдущему экрану меню.

УПРАВЛЕНИЕ ЗВУКОМ И ВЫБОР ЯЗЫКА

I/II

ПРИЕМ СТЕРЕОПРОГРАММ И ПРОГРАММ, ПЕРЕДАВАЕМЫХ НА ДВУХ ЯЗЫКАХ (ТОЛЬКО В АНАЛОГОВОМ РЕЖИМЕ)

Когда программа выбрана, информация о звуке, транслируемом станцией, появляется вместе с номером программы и названием станции.

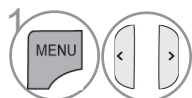

Выберите **Звук** или **Язык аудио**.

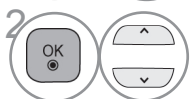

Выберите выход для передачи звука.

Вещание	Экранный Дисплей
Mono	МОНО
Stereo	СТЕРЕО
Dual	DUAL I, DUAL II, DUAL I+II

■ Включение монофонического звука

При наличии слабого приема стереосигнала можно переключиться на монофонический звук. При приеме монофонического сигнала повышается чистота звучания.

■ Выбор языка для программы, передаваемой на двух языках

Если программу можно принимать на двух языках (двуязычная программа), вы можете переключиться на DUAL I, DUAL II или DUAL I+II.

DUAL I Громкоговорители воспроизводят основной язык.

DUAL II Громкоговорители воспроизводят второй язык.

DUAL I+II Один громкоговоритель воспроизводит основной язык, а второй громкоговоритель воспроизводит второй язык.

ПРИЕМ ПЕРЕДАЧ, ПЕРЕДАВАЕМЫХ В СИСТЕМЕ ЗВУКОВОГО СОПРОВОЖДЕНИЯ NICAM (ТОЛЬКО В АНАЛОГОВОМ РЕЖИМЕ)

Если ваш телевизор оснащен приемником NICAM, вы сможете получать высококачественным цифровой звук.

Выход звукового сигнала можно выбрать в зависимости от типа принимаемой передачи.

-
- 1 Когда принимается моно сигнал **NICAM**, вы можете выбрать режим **NICAM MONO** или **FM MONO**.
 - 2 Когда принимается стерео сигнал **NICAM**, вы можете выбрать режим **NICAM STEREO** или **FM MONO**.
Если стереосигнал является слабым, выберите режим **FM MONO**.
 - 3 При получении сигнала **NICAM dual** можно выбрать режимы **NICAM DUAL I**, **NICAM DUAL II**, **NICAM DUAL I+II** или **FM MONO**.
-

ВЫБОР ВЫХОДНОГО СИГНАЛА ЗВУКОВОГО СОПРОВОЖДЕНИЯ

В режиме AV, Component, RGB или HDMI вы можете осуществлять переключение выходного звукового сигнала, подаваемого на правый и левый громкоговорители.

Выберите выход для передачи звука

- L+R:** Звуковой сигнал, подключенный к левому входу аудиосигнала (L), подается на левый громкоговоритель, а звуковой сигнал, подключенный к правому входу аудиосигнала (R), подается на правый громкоговоритель.
- L+L:** Звуковой сигнал, подключенный к левому входу аудиосигнала (L), подается на левый и правый громкоговорители.
- R+R:** Звуковой сигнал, подключенный к правому входу аудиосигнала (R), подается на левый и правый громкоговорители.

УПРАВЛЕНИЕ ЗВУКОМ И ВЫБОР ЯЗЫКА

ВЫБОР ЯЗЫКА ЭКРАННОГО МЕНЮ И СТРАНЫ

При первом включении телевизора на экране отображается меню руководства по установке.



* Если нужно изменить выбранный язык или страну



- Нажмите кнопку **MENU** для возврата к стандартному режиму просмотра телевизора.
- Нажмите кнопку **RETURN** или **BACK** для перехода к предыдущему экрану меню.

❗ ПРИМЕЧАНИЕ

- ▶ Если настройка с помощью **руководства по установке** не окончена, была нажата кнопка **RETURN** или **BACK** или время ожидания индикации на экране истекло, то при каждом включении телевизора до завершения настройки будет появляться установочное меню.
- ▶ Если вы выбрали неверное название страны, могут возникнуть некоторые проблемы с отображением телетекста.
- ▶ Функция CI (общий интерфейс) может быть недоступна в зависимости от условий телевидения в стране.
- ▶ Кнопки управления режимом DTV могут не работать в зависимости от условий телевидения в стране.
- ▶ В странах с недостаточно проработанными правилами цифрового телевидения некоторые функции DTV могут не работать.
- ▶ Значение страны «UK» (Великобритания) активируется только в Великобритании.
- ▶ Если в качестве страны выбрано «--», будут доступны программы европейского стандарта цифрового телевидения, однако некоторые функции DTV могут не работать.

ВЫБОР ЯЗЫКА

Функция Audio позволяет выбрать для аудиосигнала нужный язык.

Если звуковые данные на выбранном языке не передаются, то данные будут воспроизведены на языке по умолчанию.

Функция «Субтитры» используется при трансляции субтитров на двух и более языках. Если трансляция субтитров/телетекста на выбранном языке невозможна, то они отображаются на языке, заданном по умолчанию.

Когда предпочтительные языки для аудио, субтитров и телетекста недоступны, можно выбрать язык из второй категории.

В цифровом режиме воспользуйтесь функцией выбора языка телетекста, если доступны два и более языка трансляции. Если телетекст на выбранном языке не транслируется, отображается страница телетекста на языке, установленном по умолчанию.



- Нажмите кнопку **RETURN** или **BACK** для перехода к предыдущему экрану меню.

УПРАВЛЕНИЕ ЗВУКОМ И ВЫБОР ЯЗЫКА

< Выбор языка звучания >

- ▶ Когда вещание ведется на двух или больше языках, можно выбрать нужный язык.

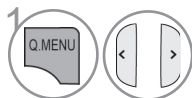

Выберите **Звук** или **Язык аудио**.

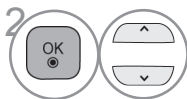

Выберите язык аудио.

< Выбор языка субтитров >

- ▶ Если субтитры передаются на двух или более языках, можно выбрать язык субтитров с помощью кнопки **SUBTITLE** на пульте дистанционного управления.
- ▶ Чтобы выбрать язык субтитров, нажмите на кнопку

- Звук/субтитры можно отображать в более простой форме с помощью 1-3 символов, которые передает поставщик услуг.
- Если вы выбрали добавочный Звук (звук для "Слабослышащих/ Слабовидящих"), то он может воспроизводиться как часть основного звука.

Выбор языка экранного меню OSD или страны

Дисплей	Состояние
N.A	Отсутствует
MPEG	MPEG Звук
D	Звук Dolby Digital
	Звук для "Людей с нарушением зрения"
ABC	Звук для "Людей с нарушением слуха"
D+	Звук Dolby Digital Plus
HE-AAC	Звук HE-AAC

Сведения на экране языка субтитров

Дисплей	Состояние
N.A	Отсутствует
TEXT	Субтитры Телетекста
ABC	Субтитры для "Слабослышащих"

УСТАНОВКА ЧАСОВ

УСТАНОВКА ЧАСОВ

Часы устанавливаются автоматически в тот момент, когда они получают цифровой сигнал в режиме **Авто**. Можно установить часы в **Ручном** режиме.

Вы должны точно установить время, прежде чем включать/выключать функцию времени.

Значение точного времени на TV устанавливается в соответствии с часовыми поясами и Гринвичским временем, которые агрегат получает в цифровом формате с трансляцией передач и автоматически устанавливает.

Если для названия города в **Часовой пояс** указан сдвиг, то местное время этого города можно изменить на 1 час.

В меню **Часовой пояс** можно задать режим **Авто**.

■ Приведенное изображение может отличаться от вашего телевизора.

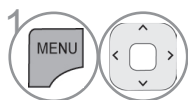
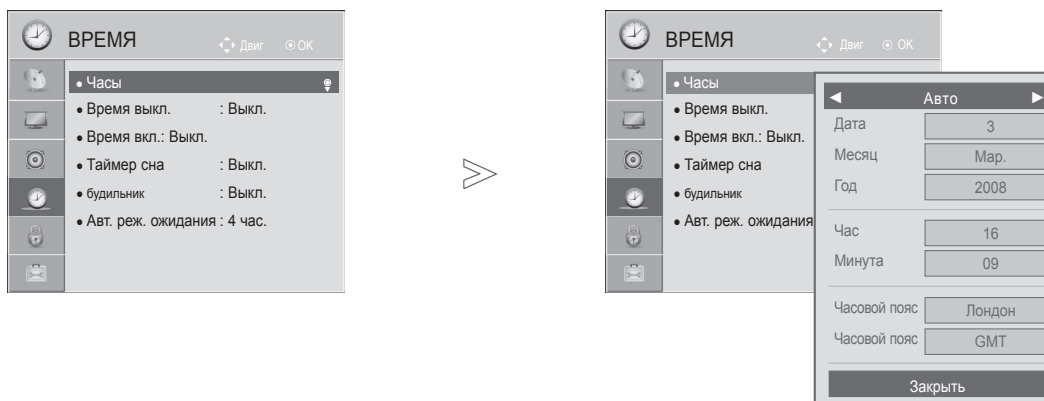

1 Выберите **ВРЕМЯ**.

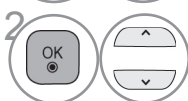

2 Выберите **Часы**.



3 Выберите **Авто** или **Вручную**.



4 Выберите год, месяц, дату, время или параметр Часовой пояс.



5 Установите год, месяц, дату, время или параметр Часовой пояс.

- Нажмите кнопку **MENU** для возврата к стандартному режиму просмотра телевизора.
- Нажмите кнопку **RETURN** или **BACK** для перехода к предыдущему экрану меню.

УСТАНОВКА ЧАСОВ

НАСТРОЙКА АВТОМАТИЧЕСКОГО ВКЛЮЧЕНИЯ/ ОТКЛЮЧЕНИЯ ТАЙМЕРА

Таймер выключения автоматически выводит телеприемник в режим ожидания в заданное время.

Если функции автоматического выключения и включения установлены в одно и то же время, то срабатывает функция таймера выключения.





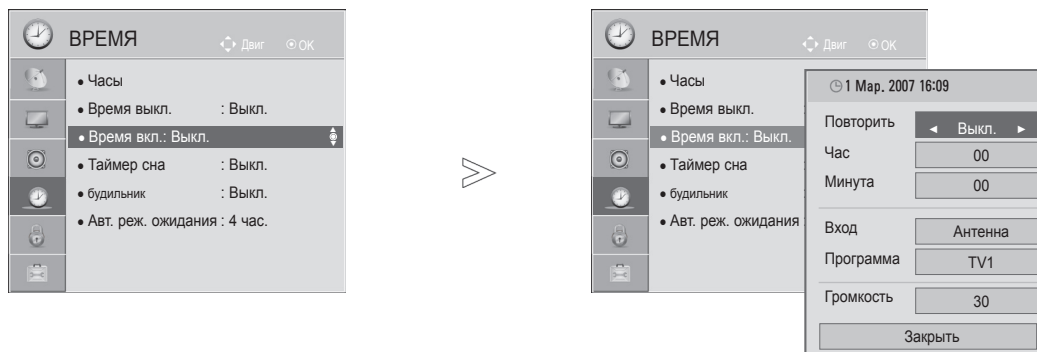

Для работы таймера включения телевизор должен находиться в режиме ожидания.

- Приведенное изображение может отличаться от вашего телевизора.

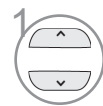

-   Выберите **ВРЕМЯ**.
-   Выберите **Время выкл. или**
Время вкл..
-   Выберите **Повторить**.
-   Выберите **Выкл., Один раз,**
Ежедневно, Пн.~Пт., Пн.~Сб., Сб.~Вс.
или **Вс..**
-   Установите час.
-   Установите минуты.

- Чтобы выключить функцию **Время вкл./**
выкл., выберите **Выкл.**
- Только для функции «Время вкл.»





-  Выберите **Вход**.
-   Выберите источник ввода.
-   Установите программу.
-   Настройте уровень громкости
при включении.

- Нажмите кнопку **MENU** для возврата к стандартному режиму просмотра телевизора.
- Нажмите кнопку **RETURN** или **BACK** для перехода к предыдущему экрану меню.

НАСТРОЙКА ТАЙМЕРА АВТООТКЛЮЧЕНИЯ

Вы можете не волноваться, что не выключили телевизор, перед тем как легли спать.

Таймер выключения автоматически переводит телевизор в режим ожидания, когда истечет заранее установленное время.

-   Выберите **Таймер сна**.
-   Выберите **Выкл., 10, 20, 30, 60, 90, 120, 180 или 240 min.**

- Когда вы сами выключаете телевизор, он сбрасывает заданное таймером время выключения.
- Кроме того, можно настроить параметр **Таймер сна** в меню **ВРЕМЯ**.

НАСТРОЙКА СИГНАЛА

По истечении заданного времени раздастся звуковой сигнал.
Спустя 1 минуту сигнал отключится.

Если вы не хотите использовать звуковое оповещение, выберите параметр "Выкл."

■ Приведенное изображение может отличаться от вашего телевизора.



1 Выберите **ВРЕМЯ**.

2 Выберите **будильник**.

3 Выберите **Вкл.**

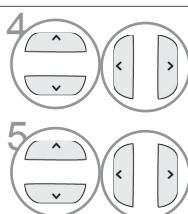

4 Установите час.

5 Установите минуты.

- Если сигнал сработает в режиме ожидания, нажмите любую кнопку, чтобы выключить сигнал.
- Если сигнал сработает в рабочем режиме, нажмите кнопку OK, чтобы выключить сигнал.

- Нажмите кнопку **MENU** для возврата к стандартному режиму просмотра телевизора.
- Нажмите кнопку **RETURN** или **BACK** для перехода к предыдущему экрану меню.

АВТ. РЕЖ. ОЖИДАНИЯ (в зависимости от модели)

Если при включенной функции автоматического перехода в режим ожидания вы не нажимаете никаких кнопок, телевизор автоматически переключается в режим ожидания.

■ Приведенное изображение может отличаться от вашего телевизора.

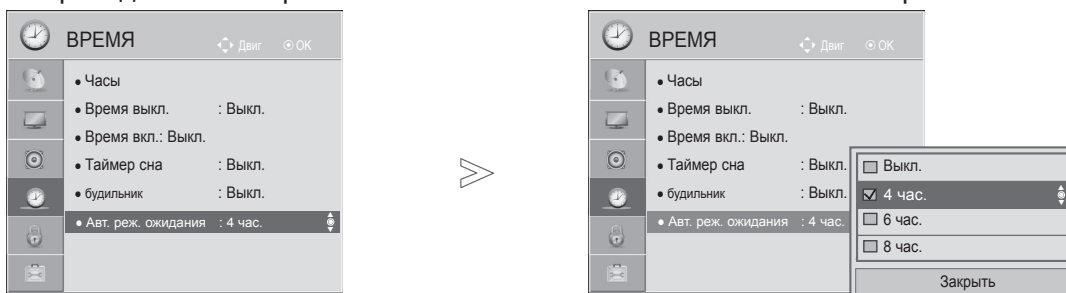

1 Выберите **ВРЕМЯ**.

2 Выберите **Авт. реж. ожидания**.

3 Выберите **Выкл., 4 час., 6 час. или 8 час.**

- Эта функция не работает в **режиме Демо** или во время обновления ПО.

- Нажмите кнопку **MENU** для возврата к стандартному режиму просмотра телевизора.
- Нажмите кнопку **RETURN** или **BACK** для перехода к предыдущему экрану меню.

РОДИТЕЛЬСКИЙ КОНТРОЛЬ/РЕЙТИНГИ

НАСТРОЙКА ПАРОЛЯ И СИСТЕМЫ БЛОКИРОВКИ





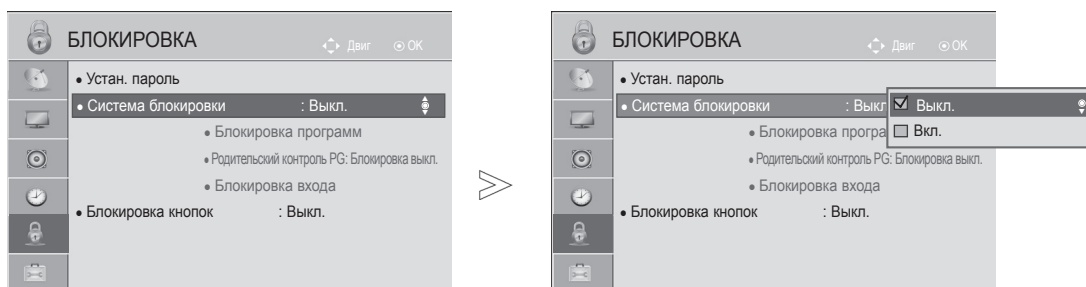

Введите пароль, нажмите "0", "0", "0", "0" на пульте дистанционного управления.

Если в меню "Страна" выбрана Франция, вместо пароля "0", "0", "0", "0" следует ввести "1", "2", "3", "4".

Если в меню "Страна" выбрана Франция, невозможно задать пароль "0", "0", "0", "0".

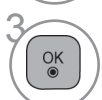
Если канал заблокирован, введите пароль для его временной разблокировки.



-   Выберите **БЛОКИРОВКА**.
-   Выберите **Система блокировки**.
-   Выберите **Вкл.**
-    Установите пароль.
Введите пароль из 4 цифр.
Не забудьте это число!
Повторно введите новый пароль для подтверждения.
- 

• Если вы забыли свой пароль, нажмите на пульте дистанционного управления "0", "3", "2", "5".

- Нажмите кнопку **MENU** для возврата к стандартному режиму просмотра телевизора.
- Нажмите кнопку **RETURN** для перехода к предыдущему экрану меню.



БЛОКИРОВКА ПРОГРАММЫ

Блокировка программ, которые не требуется просматривать или которые должны быть недоступны детям.

Этой функцией можно воспользоваться при установке для параметра **Система блокировки** значения **Вкл.**

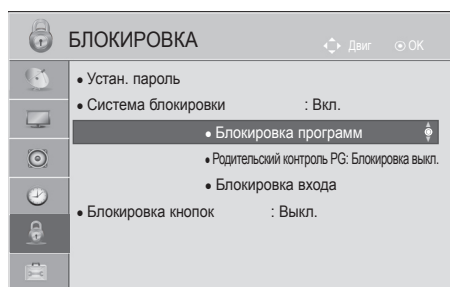
Введите пароль для просмотра программы с установленным рейтингом.



-   Выберите **БЛОКИРОВКА**.
-   Выберите **Система блокировки**.
-   Перейдите на экран **Блокировка программ**.
-  Выберите **Блокировка программ**.
-   Выберите программу, которую необходимо **Желтый** блокировать.

- Нажмите кнопку **MENU** для возврата к стандартному режиму просмотра телевизора.
- Нажмите кнопку **RETURN** или **BACK** для перехода к предыдущему экрану меню.

РОДИТЕЛЬСКИЙ КОНТРОЛЬ/РЕЙТИНГИ

РОДИТЕЛЬСКИЙ КОНТРОЛЬ (ТОЛЬКО В ЦИФРОВОМ РЕЖИМЕ)

Эта функция работает в соответствии с информацией, полученной с телестанции. Таким образом, если сигнал содержит неверную информацию, эта функция работать не будет.

Для получения доступа к этому меню необходим пароль.





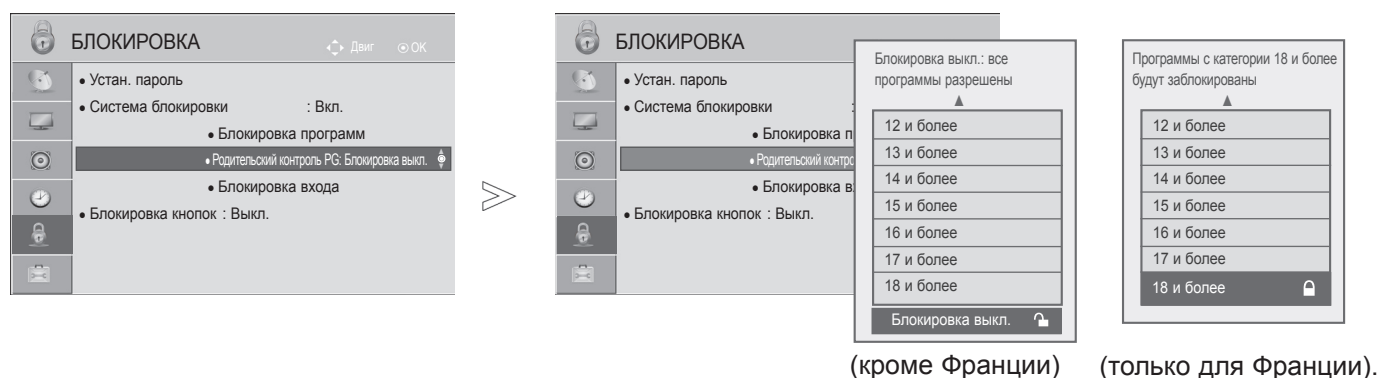

Телевизор запрограммирован так, что помнит последний использованный режим даже после выключения.

Позволяет предотвратить просмотр детьми программ для взрослых в зависимости от установленного предела рейтинга.

Введите пароль для просмотра программы с установленным рейтингом.

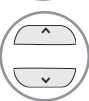
Рейтинг отличается в зависимости от страны.



-   Выберите **БЛОКИРОВКА**.
-   Выберите **Система блокировки**.
-   Выберите **Родительский контроль PG**.
-   Проведите соответствующую настройку.

- Нажмите кнопку **MENU** для возврата к стандартному режиму просмотра телевизора.
- Нажмите кнопку **RETURN** или **BACK** для перехода к предыдущему экрану меню.

БЛОКИРОВКА ВНЕШНЕГО ВХОДНОГО СИГНАЛА

Эта функция позволяет блокировать ввод.

Этой функцией можно воспользоваться, когда для параметра **Система блокировки** установлено значение **Вкл.**

■ Приведенное изображение может отличаться от вашего телевизора.

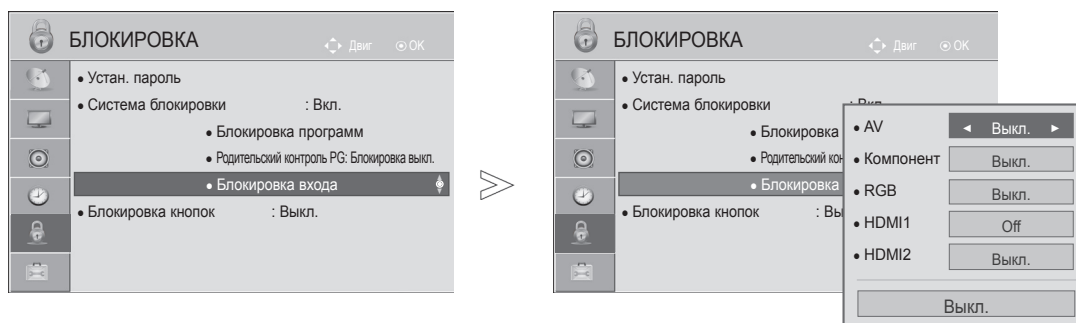

1. Выберите **БЛОКИРОВКА**.
2. Выберите **Система блокировки**.
3. Выберите **Блокировка входа**.
4. Выберите источник.
5. Выберите **Вкл.** или **Выкл.**.

- Нажмите кнопку **MENU** для возврата к стандартному режиму просмотра телевизора.
- Нажмите кнопку **RETURN** или **BACK** для перехода к предыдущему экрану меню.





РОДИТЕЛЬСКИЙ КОНТРОЛЬ/РЕЙТИНГИ

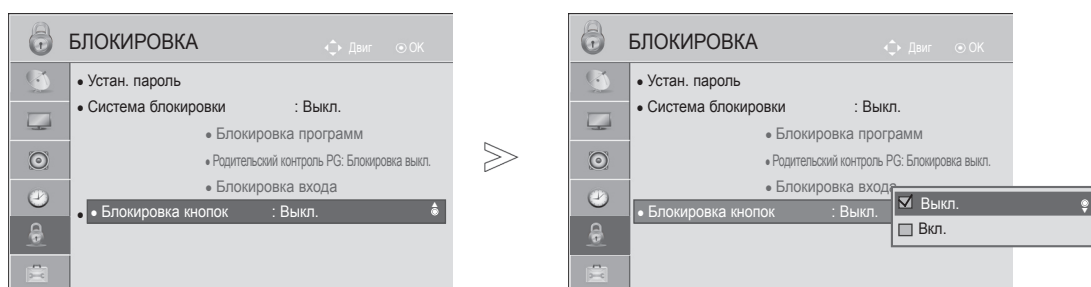

БЛОКИРОВКА КНОПОК

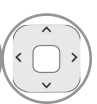
Данная функция может использоваться для предотвращения неразрешенного просмотра путем блокировки органов управления на передней панели, так что управление возможно только с Пульты ДУ.

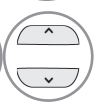
Данный телевизор запоминает последнюю заданную настройку даже при отключении питания.



-   Выберите **БЛОКИРОВКА**.
-   Выберите **Блокировка кнопок**.
-   Выберите **Вкл.** или **Выкл.**

- Если для параметра **Блокировка кнопок** установлено значение "**Вкл.**", и телевизор выключен, нажмите кнопку  / I, INPUT, P ▲ ▼ на телевизоре или POWER, INPUT, P ^ v или кнопки с цифрами на пульте дистанционного управления, чтобы включить телевизор.
- Если при включенной блокировке кнопок во время просмотра телевизора нажать любую кнопку на передней панели, на экране появится надпись  Блокировка кнопок ВКЛ.
- Во время отображения экранного меню функция,  "Блокировка кнопок ВКЛ." не будет работать.

- Нажмите кнопку **MENU** для возврата к стандартному режиму просмотра телевизора.
- Нажмите кнопку **RETURN** или **BACK** для перехода к предыдущему экрану меню.

ТЕЛТЕКСТ

Эта функция доступна не во всех странах.

Телетекст — это бесплатная услуга, оказываемая большинством вещательных телевизионных станций. С ее помощью можно получать новости, актуальные сведения о погоде и программах, биржевые котировки и многое другое.

Декодер телетекста этого телевизора поддерживает системы простого, главного телетекста и быстрого текста. Простой режим (стандартный телетекст) состоит из ряда страниц, которые напрямую выбираются путем ввода соответствующего номера страницы. Главный и быстрый текст являются более современными системами телетекста, позволяющими быстро и легко находить нужную информацию, передаваемую в виде телетекста.

- Приведенное изображение может отличаться от вашего телевизора.

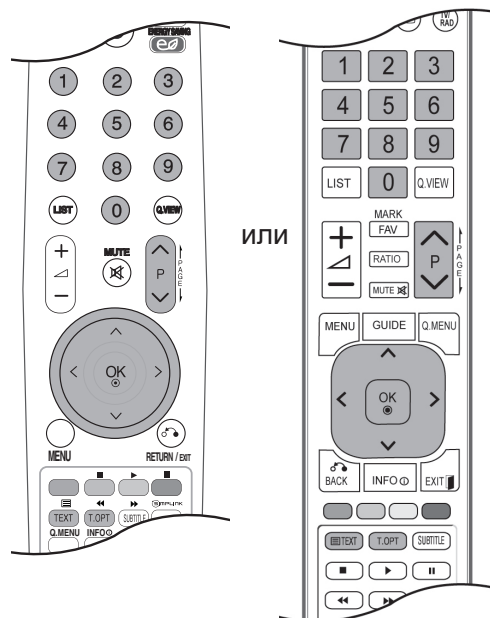

ВКЛЮЧЕНИЕ И ВЫКЛЮЧЕНИЕ

Для включения функции телетекста нажмите кнопку **ТЕХТ(ТЕКСТ)**. На экране телевизора появится первая или последняя выбранная страница телетекста.

В строке заголовка отображаются два номера страницы, название телевизионной станции, дата и время. Первый номер страницы соответствует номеру выбранной вами страницы, а второй номер страницы соответствует номеру текущей воспроизводимой страницы.

Для выключения функции телетекста нажмите кнопку **ТЕХТ**. При этом отобразится предыдущий режим просмотра.

ПРОСТОЙ ТЕКСТ

■ Выбор страницы

- 1 Введите трехзначный номер нужной вам страницы посредством кнопок с цифрами. Если во время ввода номера страницы вы нажали не ту кнопку, вы должны закончить ввод трехзначного номера, а затем снова ввести правильный номер страницы.
- 2 Кнопка P[^] v может использоваться для выбора предыдущей или следующей страницы.

ТЕЛТЕКСТ

ГЛАВНЫЙ ТЕКСТ

Для облегчения поиска информации, передаваемой с помощью телетекста, в нижней части экрана отображаются четыре цветных поля: красное, зеленое, желтое и синее. Желтое поле обозначает следующую группу, а синее поле обозначает следующий блок.

■ Выбор Группы / Блока / Страницы

- 1 С помощью СИНЕЙ кнопки вы можете переходить от блока к блоку.
- 2 Используйте ЖЕЛТУЮ кнопку для перехода на следующую группу с автоматическим переходом на следующий блок.
- 3 С помощью ЗЕЛЕНОЙ кнопки вы можете перейти на следующую страницу с автоматическим переходом на следующую группу.
- 4 Для этого также может использоваться кнопка P[^].
КРАСНАЯ кнопка позволяет вернуться к предыдущему выбору. Для этого также может использоваться кнопка P[∨].

■ Прямой выбор страницы

Так же, как и в режиме телетекста Простой, в режиме Главный Текст вы можете выводить на экран страницу телетекста с помощью прямого ввода трехзначного номера страницы.

БЫСТРЫЙ ТЕКСТ

Страницы телетекста имеют цветовой код, который отображается в нижней части экрана, и выбираются с помощью соответствующей цветной кнопки.

■ Выбор страницы

- 1 Нажмите кнопку Т.ОРТ, а затем кнопку [^]∨ чтобы выбрать меню Еi. Отображается страница с указателем.
- 2 Вы можете выбрать страницы, имеющие цветовой код, показанный в нижней строчке, с помощью соответствующих цветных кнопок.
- 3 Так же, как и в режиме телетекста Простой, в режиме телетекста БЫСТРЫЙ ТЕКСТ вы можете выбрать страницу телетекста путем ввода трехзначного номера страницы с помощью цифровых кнопок.
- 4 Кнопка P[^]∨ может использоваться для выбора предыдущей или следующей страницы.

СПЕЦИАЛЬНЫЕ ФУНКЦИИ ТЕЛЕТЕКСТА

- Нажмите кнопку **T. OPT**, а затем кнопку $\wedge \vee$ для выбора меню Опции телетекста. В Великобритании (в цифровом режиме) кнопка T. OPT не функционирует.



■ Указатель

Выберите нужную страницу указателя.



■ Время

При просмотре телевизионной программы выберите это меню, чтобы вывести в правом верхнем углу экрана время.

В режиме телетекста эта кнопка используется для индикации номера субстраницы телетекста. Номер субстраницы телетекста отображается в нижней части экрана. Для удерживания или смены субстраницы нажмите любую из следующих кнопок: красная/зеленая, < > или кнопка с цифрой.



■ Зафиксировать

Прекращается автоматическая смена страниц телетекста, которая выполняется в том случае, если страница телетекста состоит из 2 или более субстраниц. Количество субстраниц и номер текущей субстраницы обычно воспроизводятся на экране под строкой времени. При нажатии этой кнопки в левом верхнем углу экрана отображается символ удерживания, и автоматическая смена страниц отменяется.



■ Показать

Выберите это меню, чтобы отобразить скрытую информацию, например решения загадок и головоломок.



■ Обновить

Во время ожидания поступления новой страницы телетекста на экране будет воспроизводиться нормальное телевизионное изображение. В левом верхнем углу экрана отображается индикатор. При поступлении новой страницы телетекста индикатор меняется на номер страницы телетекста. Выберите это меню еще раз, чтобы просмотреть обновленную страницу телетекста.

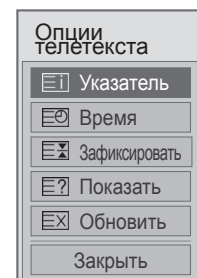

ЦИФРОВОЙ ТЕЛТЕКСТ

*Эта функция работает только в Великобритании и Ирландии.

Телевизор дает возможность доступа к цифровому телетексту, что во многих аспектах значительно лучше простого текста, графики и т.д.

Доступ к цифровому телетексту может осуществляться с помощью специальных служб цифрового телетекста, которые производят его широкоэвещательную рассылку.

ТЕЛТЕКСТ В ЦИФРОВЫХ СЛУЖБАХ

- 1 Нажмите кнопку с цифрой или кнопку **P** ^ v , чтобы выбрать цифровую службу, которая транслирует цифровой телетекст.
- 2 Следуйте указаниям цифрового телетекста и перейдите на следующий этап, нажав кнопку **TEXT**, **OK**, ^ v < > , красную, зеленую, желтую, синюю кнопку или кнопку с цифрой.
- 3 Чтобы сменить службу цифрового телетекста, просто выберите новый сервис с помощью кнопки **P** ^ v или цифровой кнопки.



ТЕЛТЕКСТ В ЦИФРОВЫХ СЛУЖБАХ

- 1 Нажмите кнопку с цифрой или кнопку **P** ^ v , чтобы выбрать службу, которая транслирует цифровой телетекст.
- 2 Чтобы переключиться на телетекст, нажмите кнопку **TEXT** или цветную кнопку.
- 3 Следуйте указаниям цифрового телетекста и перейдите на следующий этап, нажав кнопку **OK**, ^ v < > , красную, зеленую, желтую, синюю кнопку или кнопку с цифрой.
- 4 Чтобы отключить цифровой телетекст и вернуться к просмотру ТВ, нажмите кнопку **TEXT** или цветную кнопку.



Некоторые сервисы могут позволить вам доступ к текстовым службам после нажатия кнопки **красной**.

ПРИЛОЖЕНИЕ

УСТРАНЕНИЕ НЕИСПРАВНОСТЕЙ

Телевизор не работает.	
Пульт дистанционного управления не работает	<ul style="list-style-type: none">■ Убедитесь, что между пультом дистанционного управления и телевизором нет препятствий. Убедитесь, что пульт дистанционного управления направлен непосредственно на телевизор.■ Убедитесь, что батареи установлены с правильной полярностью (+ к +, - к -).■ Установите новые батареи.
Внезапно выключилось питание	<ul style="list-style-type: none">■ Убедитесь, что не установлен таймер сна.■ Проверьте параметры управления энергопотреблением. Возможно, произошел сбой в сети электропитания.

Проблемы с изображением.	
Нет звука и изображения	<ul style="list-style-type: none">■ Убедитесь, что телевизор включен.■ Попробуйте посмотреть другой канал. Возможно, проблема связана с каналом.■ Убедитесь, что кабель питания правильно подключен к розетке.■ Проверьте направление и место установки антенны.■ Проверьте розетку. Для этого подключите к ней другое устройство.
После включения изображение появляется не сразу	<ul style="list-style-type: none">■ Это нормально, при запуске телевизора изображение отсутствует. Если через пять минут изображение не появилось, обратитесь в сервисный центр.
Отсутствует изображение, проблемы с изображением	<ul style="list-style-type: none">■ Настройте цвет в меню.■ Обеспечьте достаточное расстояние между телевизором и видеомагнитофоном.■ Попробуйте посмотреть другой канал. Возможно, проблема связана с каналом.■ Убедитесь, что видеокабели правильно подключены.■ Активируйте любую функцию, чтобы восстановить яркость изображения.
Горизонтальные или вертикальные полосы, дрожащее изображение	<ul style="list-style-type: none">■ Убедитесь, что не включены возможные источники помех, такие как электроприборы и электроинструменты.
Низкое качество изображения некоторых каналов	<ul style="list-style-type: none">■ На станции или кабельном канале возникли проблемы, переключитесь на другой канал.■ Сигнал станции слишком слабый, измените положение антенны.■ Убедитесь, что отсутствуют источники помех.
Линии или штрихи на изображении	<ul style="list-style-type: none">■ Проверьте антенну (измените положение антенны).
Отсутствует изображение при подключении с помощью кабеля HDMI	<ul style="list-style-type: none">■ Убедитесь, что используется высокоскоростной кабель HDMI. В противном случае изображение на экране может мерцать или отсутствовать. Используйте высокоскоростной кабель HDMI.

ПРИЛОЖЕНИЕ

Проблемы со звуком	
Изображение есть, звука нет	<ul style="list-style-type: none">■ Нажмите кнопку  + или -.■ Возможно, выключен звук. Нажмите кнопку MUTE.■ Попробуйте просмотреть другой канал. Возможно, проблема связана с каналом.■ Убедитесь, что аудиокабели правильно подключены.
Нет звука в одной из колонок	<ul style="list-style-type: none">■ Настройте параметр Баланс в меню.
Внутри телевизора слышен необычный звук	<ul style="list-style-type: none">■ Изменение влажности или температуры окружающей среды может привести к появлению необычного шума при включении или выключении телевизора. Это не является признаком неисправности.
Отсутствует звук при подключении с помощью кабеля HDMI или USB	<ul style="list-style-type: none">■ Убедитесь, что используется высокоскоростной кабель HDMI.■ Убедитесь, что используется кабель USB версии 2.0 или выше. <p>*Эта функция доступна не для всех моделей.</p>

Проблемы в режиме ПК (только для режима ПК)	
Сигнал за пределами диапазона (Неверный формат)	<ul style="list-style-type: none">■ Отрегулируйте разрешение, частоту строк или частоту кадров.■ Проверьте источник входного сигнала.
Фон с вертикальными полосами, строчные помехи, неправильное положение изображения	<ul style="list-style-type: none">■ Используйте автоматическую настройку или вручную отрегулируйте тактовую частоту, фазу или позицию по вертикали и горизонтали. (Опция)
Нестабильный или черно-белый цвет экрана	<ul style="list-style-type: none">■ Проверьте сигнальный кабель.■ Переустановите видеоплату компьютера.

УХОД ЗА ИЗДЕЛИЕМ

Можно избежать преждевременного появления неполадок. Тщательная и регулярная чистка могут продлить срок службы телевизора.

Перед чисткой не забудьте отключить питание и отсоединить кабель питания от розетки.

Чистка экрана

- 1 Есть хороший способ защиты экрана от пыли: намочите мягкую ткань теплой водой с добавлением небольшого количества смягчителя ткани или средства для мытья посуды. Отожмите ткань почти досуха и протрите экран.
- 2 Уберите с экрана излишки влаги. Не включайте телевизор, пока экран полностью не высохнет.

Чистка корпуса

- Удаляйте пыль и грязь с корпуса мягкой, сухой, негрубой тканью.
- Не используйте влажную ткань.

Длительное неиспользование

⚠ ПРЕДУПРЕЖДЕНИЕ

- ▶ Если вы долгое время не будете использовать телевизор (например, во время отпуска), рекомендуется отключить его от розетки, чтобы избежать повреждения из-за разряда молнии или скачка напряжения.

ПРИЛОЖЕНИЕ

ХАРАКТЕРИСТИКИ УСТРОЙСТВА

МОДЕЛИ		19LH2***	22LH2***	26LH2***
		19LH250C-ZB 19LH200H-ZB	22LH250C-ZB 22LH200H-ZB	26LH250C-ZB 26LH200H-ZB
Размеры(ширина x высота x глубина)	с подставкой	462,4 мм x 353,0 мм x 171,0 мм	533,4 мм x 397,0 мм x 171,0 мм	667,0 мм x 504,0 мм x 224,0 мм
	без подставки	462,4 мм x 308,0 мм x 65,0 мм	533,4 мм x 351,7 мм x 65,0 мм	667,0 мм x 446,2 мм x 80,0 мм
Вес	с подставкой	3,8 кг	4,8 кг	8,9 кг
	без подставки	3,6 кг	4,6 кг	7,8 кг
Требования к электропитанию		AC 100-240 V~ 50 / 60 Hz	AC 100-240 В, 50/60 Гц	AC 100-240 В, 50/60 Гц
Потребляемая мощность		40 W	55 Вт	100 Вт
МОДЕЛИ		32LH2***	37LH2***	42LH2***
		32LH250C-ZB 32LH200H-ZB	37LH250C-ZB 37LH200H-ZB	42LH250C-ZB 42LH200H-ZB
Размеры(ширина x высота x глубина)	с подставкой	805,0 мм x 583,0 мм x 224,0 мм	922,0 мм x 659,0 мм x 297,0 мм	1028,0 мм x 715,4 мм x 297,0 мм
	без подставки	805,0 мм x 528,0 мм x 79,9 мм	922,0 мм x 595,0 мм x 88,0 мм	1028,0 мм x 655,0 мм x 87,8 мм
Вес	с подставкой	11,5 кг	14,8 кг	17,9 kg
	без подставки	10,3 кг	13,0 кг	16,1 kg
Требования к электропитанию		AC 100-240 В, 50/60 Гц	AC 100-240 В, 50/60 Гц	AC 100-240 V~ 50 / 60 Hz
Потребляемая мощность		120 Вт	180 Вт	190 W
Размер модуля CI (Длина x Высота x Ширина)		100,0 мм x 55,0 мм x 5,0 мм		
Условия эксплуатации	Рабочая температура	от 0 °C до 40 °C		
	Рабочая влажность	Менее 80 %		
	Температура хранения	от -20 °C до 60 °C		
	Влажность хранения	Менее 85 %		
Поддерживаемые файлы фильмов		См стр. 46 -47		

- В целях повышения качества продукта данные спецификации могут изменяться без предварительного уведомления.

	Цифровое ТВ	Аналоговое ТВ
Телевизионная система	DVB-T DVB-C	PAL/SECAM B/G/D/K, PAL I/II, SECAM L/L'
Принимаемые диапазоны	VHF, UHF	VHF: E2 to E12, UHF: E21 to E69, CATV: S1 to S20, HYPER: S21 to S47
Сопrotивление внешней антенны	75 Ω	75 Ω

- В целях повышения качества продукта данные спецификации могут изменяться без предварительного уведомления.

ИК-КОДЫ(В ЗАВИСИМОСТИ ОТ МОДЕЛИ)

*Эта функция доступна не для всех моделей.

Code (Hexa)	Function	ПРИМЕЧАНИЕ
95	Энергосбережение	Кнопка пульта дистанционного управления
08	POWER	Кнопка пульта дистанционного управления (Питание Вкл./Выкл.)
0B	INPUT	Кнопка пульта дистанционного управления
79	RATIO (в зависимости от модели)	Кнопка пульта дистанционного управления
F0	TB/ПАД	Кнопка пульта дистанционного управления
45	Q.MENU	Кнопка пульта дистанционного управления
43	MENU	Кнопка пульта дистанционного управления
AB	GUIDE	Кнопка пульта дистанционного управления
40	Up (^)	Кнопка пульта дистанционного управления
41	Down (∨)	Кнопка пульта дистанционного управления
07	Left (<)	Кнопка пульта дистанционного управления
06	Right (>)	Кнопка пульта дистанционного управления
44	OK(⊙)	Кнопка пульта дистанционного управления
28	BACK или RETURN/ EXIT(в зависимости от модели)	Кнопка пульта дистанционного управления
5B	EXIT (в зависимости от модели)	Кнопка пульта дистанционного управления
AA	INFO ⓘ	Кнопка пульта дистанционного управления
30	Режим аудио-видео сигнала	Кнопка пульта дистанционного управления
02	⏏+	Кнопка пульта дистанционного управления
03	⏏-	Кнопка пульта дистанционного управления
1E	FAV (MARK)	Кнопка пульта дистанционного управления
09	MUTE	Кнопка пульта дистанционного управления
00	P ^	Кнопка пульта дистанционного управления
01	P ∨	Кнопка пульта дистанционного управления
От 10 до 19	Цифровая клавиша От 0 до 9	Кнопка пульта дистанционного управления
53	LIST	Кнопка пульта дистанционного управления
1A	Q.VIEW	Кнопка пульта дистанционного управления
72	КРАСНЫЙ	Кнопка пульта дистанционного управления
71	ЗЕЛЕНАЯ или ■(в зависимости от модели)	Кнопка пульта дистанционного управления
63	ЖЕЛТАЯ или ►(в зависимости от модели)	Кнопка пульта дистанционного управления
61	СИНЯЯ или II(в зависимости от модели)	Кнопка пульта дистанционного управления
20	TEXT	Кнопка пульта дистанционного управления
21	T.OPT(T.Option) или ◀◀(в зависимости от модели)	Кнопка пульта дистанционного управления
39	SUBTITLE или ►►(в зависимости от модели)	Кнопка пульта дистанционного управления
7E	SIMPLINK	Кнопка пульта дистанционного управления
91	AD	Кнопка пульта дистанционного управления
B1	■(в зависимости от модели)	Кнопка пульта дистанционного управления
B0	►(в зависимости от модели)	Кнопка пульта дистанционного управления
BA	II(в зависимости от модели)	Кнопка пульта дистанционного управления
8F	◀◀(в зависимости от модели)	Кнопка пульта дистанционного управления
8E	►►(в зависимости от модели)	Кнопка пульта дистанционного управления

ПРИЛОЖЕНИЕ

НАСТРОЙКА ВНЕШНЕГО УСТРОЙСТВА УПРАВЛЕНИЯ

Установка RS-232C

Подключите входной разъем RS-232C к внешнему устройству управления (например, к компьютеру или системе контроля аудио/видео) и управляйте функциями телевизора извне.

Подключите последовательный порт устройства управления к разъему RS-232C, расположенному на задней панели телевизора.

Соединительный кабель RS-232C не входит в комплект поставки телевизора.

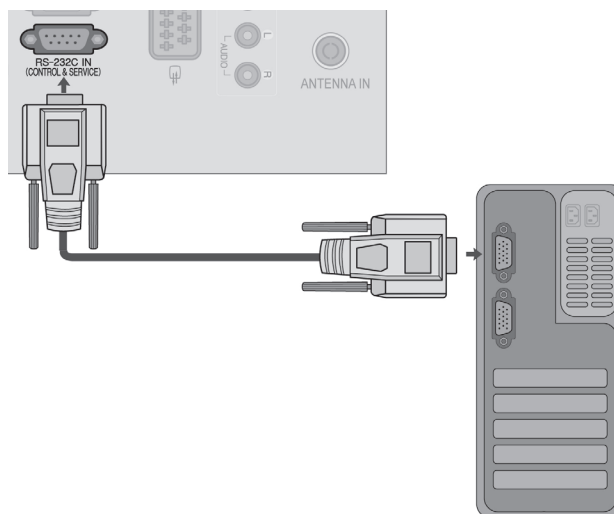

Тип разъема; 9-контактный, вилка D-Sub

№	Название контакта
1	Нет соединения
2	RX RS232
3	TX RS232
4	ИК от ТВ
5	GND (земля)
6	Нет соединения
7	+5 В
8	Нет соединения
9	+12 В

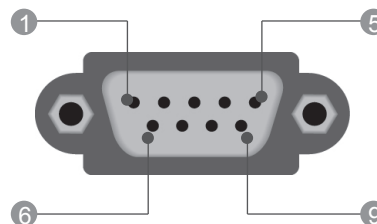

Конфигурации RS-232C

Конфигурации с 7 проводами (стандартный кабель RS-232C)

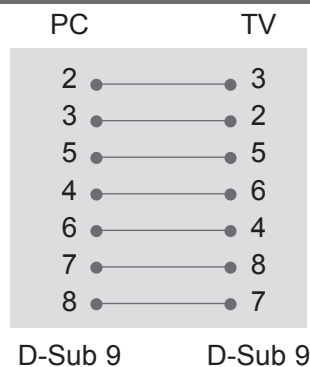

Конфигурации с 3 проводами (нестандартный кабель)

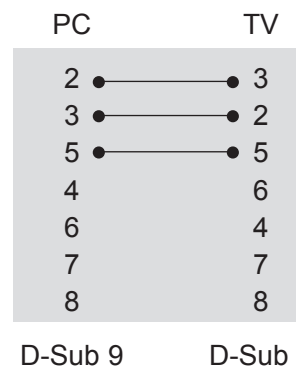

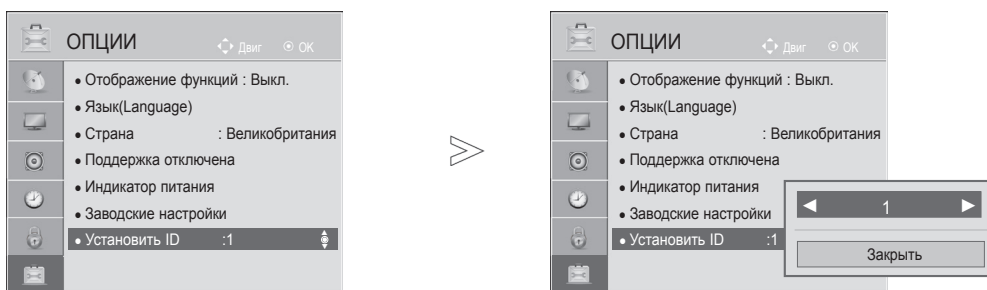

Установить ID

Эта функция используется для определения идентификационного номера (ID) телевизора.
См. ► стр.133.



1   Выберите **ОПЦИИ**.

2   Выберите **Установить ID**.

3   Нажмите **Установить ID**, чтобы выбрать желаемый идентификационный номер телевизора.
Для параметра «Установить ID» можно выбрать значение от 1 до 99.

• Нажмите кнопку **RETURN** или **BACK** для перехода к предыдущему экрану меню.

ПРИЛОЖЕНИЕ

Параметры обмена данными

- Скорость передачи: 9600 бит/сек (UART)
- Разрядность: 8 бит
- Четность: нет
- Стоповый бит: 1 бит
- Код обмена данными: код ASCII
- Используйте кросс-кабель (реверсивный).

Список команд

	COMMAND 1	COMMAND 2	DATA (Hexadecimal)
01. Питание	k	a	от 00 до 01
02. Формат изображения	k	c	См. стр. 131
03. Выключение экрана	k	d	См. стр. 131
04. Выключение звука	k	e	от 00 до 01
05. Управление громкостью	k	f	от 00 до 64
06. Контрастность	k	g	от 00 до 64
07. Яркость	k	h	от 00 до 64
08. Цвет	k	i	от 00 до 64
09. Оттенки	k	j	от 00 до 64
10. Четкость	k	k	от 00 до 64
11. Выбор экранного меню	k	l	от 00 до 01
12. Блокировка дистанционного управления	k	m	от 00 до 01
13. Высокие частоты	k	r	от 00 до 64
14. Низкие частоты	k	s	от 00 до 64
15. Баланс	k	t	от 00 до 64
16. Цв. темп-ра	x	u	от 00 до 64
17. Экономия энергии	j	q	от 00 до 05
18. Автоматическое конфигурирование	j	u	01
19. Команда выбора канала	m	a	См. стр. 133
20. Добавление и удаление канала	m	b	от 00 до 1
21. Ключ	m	c	Ключ
22. Контрольная подсветка	m	g	от 00 до 64
23. Выбор входного сигнала (основного)	x	b	См. стр. 134

* ПРИМЕЧАНИЕ. Во время USB-операций, таких как DivX или EMF, все команды, кроме Power (ka) и Key (mc), не выполняются и обрабатываются как NG.

Протокол передачи/приема

Передача

[Command1][Command2][][Set ID][][Data][Cr]

- * [Command 1] : Первая команда для управления телевизором.
(j, k, m или x)
- * [Command 2] : Вторая команда для управления телевизором.
- * [Set ID] : Можно настроить идентификатор для выбора нужного идентификатора монитора в меню параметров. Диапазон регулирования от 1 до 99. При выборе для параметра «Set ID» значения 0 будет осуществляться управление всеми подключенными телевизорами. "Set ID" (ID телевизора) указывается в десятичном виде (от 1 до 99) в меню и в шестнадцатеричном виде (от 0x0 до 0x63) по протоколу передачи/приема.
- * [DATA] : Передача данных команды. Передайте данные «FF» для чтения состояния команды.
- * [Cr] : Возврат каретки.
В коде ASCII — «0x0D»
- * [] : пробел в коде ASCII (0x20)

Подтверждение нормальных данных

[Command2][][Set ID][][OK][Data][x]

- * Телевизор передает ACK (подтверждение) в таком формате при получении нормальных данных. В настоящее время, если данные находятся в режиме чтения, будет указано текущее состояние. Если данные находятся в режиме записи, данные будут возвращены на компьютер.

Подтверждение ошибки

[Command2][][Set ID][][NG][Data][x]

- * Телевизор передает ACK (подтверждение) в таком формате при получении неправильных данных от недействующих функций или при возникновении коммуникационных ошибок.
Data 00: недопустимый код

01. Питание (команда: k a)

- ▶ Для контроля за включением и выключением телевизора.

Передача

[k][a][][Set ID][][Data][Cr]

Данные 00 : выключение 01 : Включение питания питания

Подтверждение

[a][][Set ID][][OK/NG][Data][x]

- ▶ Отображает состояние питания (включено/выключено).

Передача

[k][a][][Set ID][][FF][Cr]

Подтверждение

[a][][Set ID][][OK/NG][Data][x]

* Также, если другие функции передают данные "0xFF" на основе этого формата, полученные данные представляют состояние каждой функции.

* Когда питание телевизора подключено, на экране могут появляться сообщения OK Ask., Error Ask. и др.

02. Формат

изображения (команда: k c) (основной формат изображения)

- ▶ Для выбора формата экрана. (основной формат изображения) Кроме того, можно настроить формат экрана с помощью пункта **Формат изображения** в меню Q.MENU или КАРТИНКА.

Передача

[k][c][][Set ID][][Data][Cr]

Данные 01 : Нормальный экран (4:3) 07 : 14:9
09 : Полная ширина
02 : Широкий экран (16:9) 0B : Полный Широкая
04 : Увеличенный От 10 до 1F : Cinema Zoom От 1 до
06 : Обычный1 16

Подтверждение

[c][][Set ID][][OK/NG][Data][x]

- * Используя входной сигнал ПК, вы выбираете соотношение размеров экрана 16:9 или 4:3.
- * В режимах DTV/HDMI (1080i 50 Гц / 60 Гц, 720p 50 Гц / 60 Гц, 1080p 24 Гц / 30 Гц / 50 Гц / 60 Гц) и Компонент (720p, 1080i, 1080p 50 Гц / 60 Гц) доступна функция Исходный.
- * Функция **Во весь экран** поддерживается только для режимов Цифровой, Аналоговый, AV.

03. Выключение экрана (команда: k d)

- ▶ Для включения/выключения экрана.

Передача

[k][d][][Set ID][][Data][Cr]

Данные 00 : Функция выключена (есть изображение) Звук видео Выкл.

01 : Функция включена (нет изображения)

10 : Звук видео вкл.

Подтверждение

[d][][Set ID][][OK/NG][Data][x]

- * При выключении только звука видео в экранном меню (OSD) будет отображаться «ТВ» (ТВ). Но при выключении звука экрана в меню OSD не будет отображаться «ТВ» (ТВ).

04. Выключение звука (команда: k e)

- ▶ Для включения/выключения звука. Включать/выключать звук можно также с помощью кнопки MUTE на пульте дистанционного управления.

Передача

[k][e][][Set ID][][Data][Cr]

Данные 00 : функция выключения звука включена (звук выключен)
01 : Функция выключена (звук включен)

Подтверждение

[e][][Set ID][][OK/NG][Data][x]

05. Управление громкостью (команда: k f)

- ▶ Для настройки громкости. Настроить громкость можно также с помощью кнопок ГРОМКОСТИ на пульте дистанционного управления.

Передача

[k][f][][Set ID][][Data][Cr]

Данные Мин. : От 00 до Макс : 64

* См. раздел "Реальное соответствие данных 1". См. стр. 133.

Подтверждение

[f][][Set ID][][OK/NG][Data][x]

06. Контрастность (команда: k g)

- ▶ Установить контрастность. Контрастность также можно настроить с помощью меню настройки изображения КАРТИНКА.

Передача

[k][g][][Set ID][][Data][Cr]

Данные Мин. : От 00 до Макс : 64

* См. раздел "Реальное соответствие данных 1". См. стр. 133.

Подтверждение

[g][][Set ID][][OK/NG][Data][x]

07. Яркость (команда: k h)

- ▶ Для настройки яркости экрана. Можно настроить также с помощью меню КАРТИНКА.

Передача

[k][h][][Set ID][][Data][Cr]

Данные Мин. : От 00 до Макс : 64

* См. раздел "Реальное соответствие данных 1". См. стр. 133.

Подтверждение

[h][][Set ID][][OK/NG][Data][x]

08. Цвет (команда: k i)

- ▶ Установить насыщенность цвета. Настроить цвета можно также с помощью меню настройки изображения КАРТИНКА.

Передача

[k][i][][Set ID][][Data][Cr]

Данные Мин. : От 00 до Макс : 64

* См. раздел "Реальное соответствие данных 1". См. стр. 133.

Подтверждение

[i][][Set ID][][OK/NG][Data][x]

ПРИЛОЖЕНИЕ

09. Оттенки (команда: k j)

- ▶ Для настройки насыщенности экрана. Насыщенность также можно настроить с помощью меню КАРТИНКА.

Передача

[k][j][][Set ID][][Data][Cr]

Данные красного : От 00 до зеленого : 64
* См. раздел "Реальное соответствие данных 1". См. стр. 133.

Подтверждение

[j][][Set ID][][OK/NG][Data][x]

10. Резкость (команда: k k)

- ▶ Для настройки резкости экрана. Резкость можно также настроить с помощью меню настройки КАРТИНКА.

Передача

[k][k][][Set ID][][Data][Cr]

Данные Мин. : От 00 до Макс : 64
* См. раздел "Реальное соответствие данных 1". См. стр. 133.

Подтверждение

[k][][Set ID][][OK/NG][Data][x]

11. Выбор экранного меню (команда: k l)

- ▶ Для включения или отключения экранного меню OSD дистанционно.

Передача

[k][l][][Set ID][][Data][Cr]

Данные 00 : 01: экранное меню
экранное меню включено
выключено

Подтверждение

[l][][Set ID][][OK/NG][Data][x]

12. Режим блокировки дистанционного управления (команда: k m)

- ▶ Для блокировки пульта дистанционного управления и кнопок на передней панели телевизора.

Передача

[k][m][][Set ID][][Data][Cr]

Данные 00 : отключение 01: включение
блокировки блокировки

Подтверждение

[m][][Set ID][][OK/NG][Data][x]

- * Если вы не пользуетесь пультом ДУ, работайте в этом режиме.

При включении или выключении основного питания блокировка внешнего источника управления отключается.

- * В режиме ожидания, если включена блокировка кнопок, телевизор нельзя включить кнопкой включения на пульте ДУ и кнопкой включения на устройстве.

13. Высокие частоты (команда: k r)

- ▶ Настройка высоких частот. Высокие частоты также можно настроить с помощью меню AUDIO (Аудио).

Передача

[k][r][][Set ID][][Data][Cr]

Данные Мин. : От 00 до Макс : 64
* См. раздел "Реальное соответствие данных 1". См. стр. 133.

Подтверждение

[r][][Set ID][][OK/NG][Data][x]

14. Низкие частоты (команд: k s)

- ▶ Настройка низких частот. Низкие частоты также можно настроить с помощью меню AUDIO (Аудио).

Передача

[k][s][][Set ID][][Data][Cr]

Данные Мин. : От 00 до Макс : 64
* См. раздел "Реальное соответствие данных 1". См. стр. 133.

Подтверждение

[s][][Set ID][][OK/NG][Data][x]

15. Баланс (команда: k t)

- ▶ Для настройки баланса. Баланс также можно настроить с помощью меню ЗВУК.

Передача

[k][t][][Set ID][][Data][Cr]

Данные Мин. : От 00 до Макс : 64
* См. раздел "Реальное соответствие данных 1". См. стр. 133.

Подтверждение

[t][][Set ID][][OK/NG][Data][x]

16. Цветовая температура (команда : x u)

- ▶ Для настройки цветовой температуры. Температура цветов также можно настроить с помощью меню КАРТИНКА.

Передача

[x][u][][Set ID][][Data][Cr]

Данные Мин. : От 00 до Макс : 64
* См. раздел "Реальное соответствие данных 1". См. стр. 133.

Подтверждение

[u][][Set ID][][OK/NG][Data][x]

17. Экономия энергии (команд: j q)

- Снижение электропотребления телевизора. Можно также настроить параметр "Экономия энергии" в меню КАРТИНКА.

Передача

[j][q][][Set ID][][Data][Cr]

Функция энергосбережения				Уровень	Описание
7	6	5	4		
0	0	0	0	Энергосбережение	0 0 0 0 Выкл.
0	0	0	0	Энергосбережение	0 0 0 1 Минимальное
0	0	0	0	Энергосбережение	0 0 1 0 Среднее
0	0	0	0	Энергосбережение	0 0 1 1 Максимальное
0	0	0	0	Энергосбережение	0 1 0 1 Отключение экрана

Подтверждение

[q][][Set ID][][OK/NG][Data][x]

18. Автоматическое конфигурирование (команда : j u)

- Для автоматической настройки положения картинки и минимизации дрожания изображения. Эта функция работает в следующем режиме: RGB [PC].

Передача

[j][u][][Set ID][][Data][Cr]

Данные 01: установка

Подтверждение

[u][][Set ID][][OK/NG][Data][x]

19. Команда настройки (команда: m a)

- Настройка канала на нужный физический номер.

Передача

[m][a][][Set ID][][Data0][][Data1][][Data2][Cr]

Данные00: Старший байт номера канала
 Данные01: Младший байт номера канала
 Например, № 47 -> 00 2F (2FH)
 № 394 -> 01 8A (18AH),
 Цифровое ТВ № 0 -> Неприменимо
 Данные02: 0x00 : ATV Основной,
 0x10 : Цифровое ТВ Основной
 0x20 : Radio (Радио)

Диапазон номеров каналов
 Аналоговый – от мин.: 00 до макс.: 63 (от 0 до 99)
 Цифровой – от мин.: 00 до макс.: 3E7 (от 0 до 999)
 (Кроме Швеции, Финляндии, Норвегии, Дании Ирландии)
 Цифровой – от мин.: 0 до макс.: 270F (от 0 до 9999)
 (для Швеции, Финляндии, Норвегии, Дании, Ирландии)

Подтверждение

[a][][Set ID][][OK/NG][Data][x]

Данные от мин.: 00 до макс.: 7DH

20. Добавление и удаление канала (команда: m b)

- Добавление или удаление текущей программы.

Передача

[m][b][][Set ID][][Data][Cr]

Данные 00 : Skip(Пропуск) 01 :
 Add(Добавить)

Подтверждение

[b][][Set ID][][OK/NG][Data][x]

* Реальное соответствие данных 1

00 : Шаг 0
 :
 A : Шаг 10 (ID телевизора 10)
 :
 F : Шаг 15 (ID телевизора 15)
 10 : Шаг 16 (ID телевизора 16)
 :
 64 : Шаг 100
 :
 6E : Шаг 110
 :
 73 : Шаг 115
 74 : Шаг 116
 :
 CF : Шаг 199
 :
 FE : Шаг 254
 FF : Шаг 255

ПРИЛОЖЕНИЕ

21. Ключ(команда : m c)

- ▶ Для отправки по ИК-связи кода дистанционной кнопки.

Передача

[m][c][][Set ID][][Data][Cr]

Данные Код клавиши, см. стр. 127.

Подтверждение

[c][][Set ID][][OK/NG][Data][x]

22. Управление подсветкой (команда: m g)

- ▶ Управление подсветкой.

Передача

[m][g][][Set ID][][Data][Cr]

Данные : от мин.: 00 до макс.: 64

Подтверждение

[g][][Set ID][][OK/NG][Data][x]

23. Выбор входного сигнала (команда: x b) (Входной сигнал основного изображения)

- ▶ Выбор источника входного сигнала телевизора.

Передача

[x][b][][Set ID][][Data][Cr]

Данные: Структура

MSB

LSB

0	0	0	0	0	0	0	0	0
└ Внешний входной сигнал ┘				└ Номер входного сигнала ┘				

Внешний входной сигнал				Данные
0	0	0	0	Цифровое телевидение
0	0	0	1	Аналог
0	0	1	0	АВ
0	1	0	0	Компонент
0	1	1	0	RGB
0	1	1	1	HDMI
1	0	0	0	
1	0	0	1	
1	0	1	0	

Номер входного сигнала				Данные
0	0	0	0	Input1
0	0	0	1	Input2
0	0	1	0	Input3
0	0	1	1	Input4

Подтверждение

[b][][Set ID][][OK/NG][Data][x]

УВЕДОМЛЕНИЕ О ПРОГРАММНОМ ОБЕСПЕЧЕНИИ С ОТКРЫТЫМ ИСХОДНЫМ КОДОМ

Следующие исполняемые файлы GPL и библиотеки LGPL, MPL, используемые в этом устройстве, соответствуют лицензионным соглашениям GPL2.0/LGPL2.1/MPL1.1:

ИСПОЛНЯЕМЫЕ ФАЙЛЫ GPL:

Linux kernel, busybox, e2fsprogs, gdbserver, jfsutils, lzo, mtd-utils, procps, u-boot, udhrcp

БИБЛИОТЕКИ LGPL:

directFB, glib, glibc, gconv, iconv

БИБЛИОТЕКИ MPL:

Cairo, Nanox

Компания LG Electronics предлагает предоставление исходного кода программы на компакт-диске за определенную плату, покрывающую расходы на распространение, такие как стоимость носителя, отправки и транспортировки. Заказ осуществляется по электронной почте LG Electronics: opensource@lge.com.

Это предложение действительно в течение трех (3) лет с даты продажи этого продукта компанией LG Electronics.

Можно получить копию лицензий GPL, LGPL, MPL на компакт-диске, предоставляемом вместе с этим продуктом.

Также можно получить перевод лицензий GPL, LGPL здесь <http://www.gnu.org/licenses/old-licenses/gpl-2.0-translations.html>, <http://www.gnu.org/licenses/old-licenses/lgpl-2.1-translations.html>.

Данный продукт включает компонент ReportGUI, лицензированный на условиях Apache License, версия 2.0.

Экземпляр Apache license можно получить на <http://www.apache.org/licenses/LICENSE-2.0.html>.

Данный продукт включает также программное обеспечение из других открытых источников.

- boost C++: создано разработчиком <http://www.boost.org>, распространяется по Лицензии программного обеспечения Boost, Версии 1.0
- chromium: © 2008, The Chromium Authors
- expat:
 - copyright © Thai Open Source Software Center Ltd and Clark Cooper, 1998, 1999, 2000
 - © участники проекта Expat, 2001-2007.
- freetype: © The FreeType Project (www.freetype.org), 2003.
- ICU: © International Business Machines Corporation и другие, 1995–2001.
- libcurl: © Дэниель Стенберг (Daniel Stenberg), 1996–2008.
- libjpeg: данное программное обеспечение частично основано на работе группы Independent JPEG Group © Томас Дж. Лэйн (Thomas G. Lane), 1991–1998 Lane).
- libmng: © Джеральд Джуйн (Gerard Juyn) Гленн Рендерс-Персон (Glenn Randers-Pehrson), 2000–2007
- libpng: © Гленн Рендерс-Персон (Glenn Randers-Pehrson), 1998–2008
- md5: copyright © 1991-2, RSA Data Security, Inc
- md5 checksum : copyright © 1999, 2000, 2002 Aladdin Enterprises
- ncurses: copyright © 1998 Free Software Foundation, Inc.
- netBSD : © 1998 The NetBSD Foundation, Inc.
- openssl:
 - криптографическое программное обеспечение от Эрика Янга (Eric Young).
 - программное обеспечение от Тима Хадсона (Tim Hudson).
 - программное обеспечение разработано OpenSSL Project для использования OpenSSL Toolkit. (<http://www.openssl.org>)

ПРИЛОЖЕНИЕ

■ pixman:

- © The Open Group, 1987, 1988, 1989, 1998.
- © Digital Equipment Corporation, 1987, 1988, 1989.
- © Кейт Пакард (Keith Packard), 1999, 2004, 2008.
- © SuSE, Inc., 2000.
- © Кейт Пакард (Keith Packard), участник The XFree86 Project, Inc., 2000.
- © Red Hat, Inc., 2004, 2005, 2007, 2008.
- © Николас Миелл (Nicholas Miell), 2004.
- © Ларс Кнолл (Lars Knoll) и Зак Русин (Zack Rusin), Trolltech, 2005.
- © Trolltech AS, 2005.
- © Лука Барбато (Luca Barbato), 2007.
- © Аарон Платтнер (Aaron Plattner), NVIDIA Corporation, 2008.
- © Родриго Кумпера (Rodrigo Kumpere), 2008.
- © Андре Тупинамба (André Tupinambá), 2008.
- © Mozilla Corporation, 2008.
- © Фредерик Плоурде (Frederic Plourde), 2008

■ strace:

- © Пол Краненбург (Paul Kranenburg), 1991, 1992.
- © Бранко Ланкестер (Branko Lankester), 1993.
- © Ульрих Пегелов (Ulrich Pegelow), 1993.
- © Майкл Элизабет Каштайн (Michael Elizabeth Chastain), 1995, 1996.
- © Рик Сладки (Rick Sladkey), 1993, 1994, 1995, 1996.
- © Вихерт Аккерман (Wichert Akkerman), 1998-2003.
- © Роланд МакГрат (Roland McGrath), 2002-2008.
- © Дмитрий В. Левин (Dmitry V. Levin), 2003-2008.
- © Ян Краточвил (Jan Kratochvil), 2007-2008.

■ tinymxml: © Ли Томасон (Lee Thomason), 2000–2006.

■ xyssl:

- © Кристоф Девин (Christophe Devine), 2006-2008.
- © Пол Бэккер (Paul Bakker), 2009.

■ zlib: © Жан-лу Галли (Jean-loup Gailly) и Марк Адлер (Mark Adler), 1995–2005.

Авторские права сохранены.

Настоящим документом выдается бесплатное разрешение любому лицу, обладающему копией данного программного обеспечения и соответствующими файлами документации ("Software" (программное обеспечение), торговать данным программным обеспечением без ограничения, включая, в частности, права использовать, копировать, изменять, объединять, публиковать, распространять, публицизировать и/или продавать копии программного обеспечения, или давать разрешение лицам, которым предоставляется данное программное обеспечение, на указанные действия, при условии соблюдения следующих условий:

ПРОГРАММНОЕ ОБЕСПЕЧЕНИЕ ПРЕДОСТАВЛЯЕТСЯ НА УСЛОВИИ "КАК ЕСТЬ", БЕЗ ГАРАНТИИ ЛЮБОГО ВИДА, ОГОВОРЕННОЙ ИЛИ ПОДРАЗУМЕВАЕМОЙ, ВКЛЮЧАЯ, БЕЗ ОГРАНИЧЕНИЯ, ГАРАНТИИ КОММЕРЧЕСКОЙ ПРИГОДНОСТИ, СООТВЕТСТВИЯ КОНКРЕТНОМУ НАЗНАЧЕНИЮ И ПАТЕНТНОЙ ЧИСТОТЫ, РАЗРАБОТЧИКИ И ВЛАДЕЛЬЦЫ АВТОРСКОГО ПРАВА НЕ НЕСУТ НИКАКОЙ ОТВЕТСТВЕННОСТИ ЗА ЛЮБЫЕ ПРЕТЕНЗИИ, УБЫТКИ ИЛИ ПРОЧИЕ ОБЯЗАТЕЛЬСТВА, ПРИ СОБЛЮДЕНИИ КОНТРАКТА, ЕГО НАРУШЕНИИ ИЛИ ПРИ ИНЫХ КАКИХ-ЛИБО ДЕЙСТВИЯХ, КОТОРЫЕ ВОЗНИКАЮТ В СВЯЗИ С ПРОГРАММНЫМ ОБЕСПЕЧЕНИЕМ ИЛИ ЕГО ИСПОЛЬЗОВАНИЕМ ИЛИ ИНЫМИ ОПЕРАЦИЯМИ С ЭТИМ ПРОГРАММНЫМ ОБЕСПЕЧЕНИЕМ.

ЛИЦЕНЗИЯ НА ПРОГРАММНОЕ ОБЕСПЕЧЕНИЕ С ОТКРЫТЫМ ИСХОДНЫМ КОДОМ

ОБЩЕДОСТУПНАЯ ЛИЦЕНЗИЯ GNU

Версия 2, июнь 1991 года

Авторские права (C) 1989, 1991 Free Software Foundation, Inc., 51 Franklin Street, Fifth Floor, Boston, MA 02110-1301 USA

Всем разрешается делать и распространять точные копии настоящего документа, содержащего лицензию, однако изменять его не разрешается.

Преамбула

Лицензии на большую часть программного обеспечения предназначены для ограничения вашей свободы по его распространению и изменению. Напротив, Общедоступная лицензия GNU направлена на то, чтобы гарантировать вам свободу в распространении и изменении свободного программного обеспечения — гарантировать, чтобы программное обеспечение было доступно для всех пользователей. Настоящая Общедоступная лицензия распространяется на большую часть программного обеспечения Фонда свободного программного обеспечения и на любую другую программу, авторы которой стремятся ее использовать. (Вместо этой лицензии на некоторые другие программы Фонда свободного программного обеспечения распространяется Сокращенная общедоступная лицензия GNU.) Вы также можете применить ее к собственным программам.

Когда мы говорим о свободном программном обеспечении, мы имеем в виду свободу, а не цену. Наши Общедоступные лицензии предназначены для того, чтобы гарантировать вам свободу в распространении копий свободного программного обеспечения (и взимания за это платы, если таково ваше желание), чтобы вы получили исходный код или могли получить его при желании, чтобы вы могли изменять программное обеспечение или использовать его части в новых свободных программах; а также для того, чтобы вы знали обо всех этих возможностях.

Для защиты ваших прав нам необходимо ввести ограничения, запрещающие кому-либо отказывать вам в этих правах или просить вас отказаться от своих прав. Эти ограничения преобразуются в определенную ответственность, которую вы несете при распространении копий программного обеспечения или изменении его.

Например, если вы распространяете копии такой программы, бесплатно или за определенную плату, вы должны предоставить получателям все те же права, которыми обладаете сами. Вы обязаны обеспечить, чтобы они, в свою очередь, получили или могли получить исходный код. И вы обязаны показать им эти условия, чтобы они знали свои права.

Мы осуществляем защиту ваших прав в два этапа: (1) обеспечивая охрану программного обеспечения авторским правом, и (2) предлагая вам эту лицензию, дающую вам официальное разрешение копировать, распространять и/или модифицировать программное обеспечение.

Также для защиты прав каждого автора и наших собственных прав мы стремимся донести до каждого пользователя мысль о том, что на данное свободное программное обеспечение не распространяются никакие гарантии. Если кто-либо модифицирует программное обеспечение и передает его в таком измененном виде, мы хотим, чтобы его получатели знали: то, что они получили, не является оригиналом, и, таким образом, любые возникающие в отношениях с другими лицами проблемы не отразятся на репутации авторов оригинала.

И наконец, для любой свободной программы существует постоянная угроза со стороны патентов на программное обеспечение. Мы стремимся исключить возможность того, чтобы торговые посредники, осуществляющие перепродажу свободной программы, в индивидуальном порядке приобретали патентные лицензии, тем самым фактически присваивая себе программу. Для предотвращения подобных случаев мы ясно даем понять, что любой патент должен либо предоставляться по лицензии для свободного использования всем желающим либо вообще не предоставляться по лицензии.

Далее следуют точные условия копирования, распространения и модификации.

ОБЩЕДОСТУПНАЯ ЛИЦЕНЗИЯ GNU УСЛОВИЯ КОПИРОВАНИЯ, РАСПРОСТРАНЕНИЯ И МОДИФИКАЦИИ

0. Действие настоящей Лицензии распространяется на любую программу или иную работу, которая содержит уведомление владельца авторского права о том, что ее распространение регулируется условиями настоящей Общедоступной лицензии. "Программа" ниже означает любую подобную программу или работу, а "произведение на основе Программы" означает либо Программу, либо любую производную работу в значении закона об авторском праве, а именно: работу, содержащую Программу или какую-либо ее часть, без каких-либо изменений или с модификациями и/или переведенную на другой язык. (Далее по тексту понятие "перевод" включает без каких-либо ограничений в понятие "модификация".) Каждый лицензиат именуется "вы".

Все прочие виды деятельности, помимо копирования, распространения и модификации, не регулируются настоящей Лицензией; они выходят за рамки ее действия. Выполнение Программы ничем не ограничено, а любые результаты работы Программы попадают в сферу действия, только если представляют собой работу на основе Программы (вне зависимости от факта их получения посредством выполнения Программы). Так ли это, зависит от того, что именно делает Программа.

ПРИЛОЖЕНИЕ

1. Вы можете делать и распространять точные копии исходного кода Программы в том виде, в котором вы его получили, на любом носителе, при условии, что вы заметно и надлежащим образом напечатаете на каждой копии соответствующее уведомление об авторских правах и отказ от гарантии; сохраните в целости все уведомления, которые относятся к настоящей Лицензии и отсутствию каких-либо гарантий; а также предоставите любым другим получателям Программы копию настоящей Лицензии вместе с Программой.

Вы вправе взимать плату за физическую передачу копии, а также можете по своему усмотрению предложить гарантийные обязательства в обмен на плату.

2. Вы вправе модифицировать вашу копию или ваши копии Программы или какой-либо ее части, тем самым создавая работу на основе Программы, а также копировать и распространять такие модификации или работу в соответствии с положениями приведенного выше Раздела 1 при условии выполнения вами всех изложенных ниже условий:

- а) Вы должны обеспечить, чтобы модифицированные файлы содержали постоянные уведомления, сообщающие о том, что вы изменили файлы, и о дате любого изменения.
- б) Вы также должны обеспечить, чтобы любая работа, которую вы распространяете или публикуете и которая, целиком или частично, содержит Программу или какую-либо ее часть или основывается на Программе или какой-либо ее части, предоставлялась по лицензии целиком и бесплатно всем третьим лицам в соответствии с положениями настоящей Лицензии.
- в) Если модифицированная программа при работе обычно воспринимает команды в интерактивном режиме, вы должны обеспечить, чтобы она, после запуска для такого интерактивного использования самым обычным образом, печатала или отображала на экране объявление, включающее надлежащее уведомление об авторских правах и уведомление об отсутствии гарантий (либо о том, что вы даете гарантию) и о том, что пользователи могут, в свою очередь, распространять программу на этих же условиях, и сообщаящее пользователям о том, где можно ознакомиться с копией настоящей Лицензии. (Исключение: если Программа сама по себе является интерактивной, но обычно не печатает таких объявлений, ваша работа на основе Программы необязательно должна печатать объявление.)

Эти требования применяются к модифицированной работе, рассматриваемой как единое целое. Если идентифицируемые составляющие такой работы не были созданы на основе Программы и сами по себе обоснованно могут считаться независимыми и отдельными работами, то настоящая Лицензия и ее положения не действуют в отношении таких составляющих, когда вы распространяете их как отдельные работы. Но когда вы распространяете эти же самые составляющие как часть единого целого, представляющего собой работу на основе Программы, распространение всего пакета должно осуществляться в соответствии с положениями настоящей Лицензии, разрешения которой в отношении прочих лицензиатов распространяются на весь пакет и, таким образом, на каждую отдельную составляющую вне зависимости от того, кто был ее автором.

Таким образом, цель данного раздела не в том, чтобы претендовать на какие-либо права или оспаривать ваши права на работу, которая была создана исключительно вами; скорее, цель заключается в том, чтобы реализовать право контроля за распространением производных или составительских работ на основе Программы.

Кроме того, простое объединение другой работы, не основанной на Программе, с Программой (или работой на основе Программы) в каком-либо объеме памяти или на распространяемом носителе не включает эту другую работу в сферу действия настоящей Лицензии.

3. Вы вправе копировать и распространять Программу (или основанную на ней работу согласно Разделу 2) в форме объектного кода или в выполняемой форме в соответствии с положениями приведенных выше Разделов 1 и 2 при условии, что вы также совершаете одно из следующих действий:

- а) Сопровождаете ее полным соответствующим машиночитаемым исходным кодом, который подлежит распространению в соответствии с положениями приведенных выше Разделов 1 и 2 на носителе, который обычно используется для обмена программным обеспечением; либо
- б) Сопровождаете ее письменным предложением со сроком действия по меньшей мере три года о предоставлении любому третьему лицу за плату, не превышающую ваших затрат на физическое распространение исходного кода, полной машиночитаемой копии соответствующего исходного кода, подлежащего распространению в соответствии с положениями приведенных выше Разделов 1 и 2 на носителе, который обычно используется для обмена программным обеспечением; либо
- в) Сопровождаете ее полученной вами информацией о предложении предоставить соответствующий исходный код. (Этот вариант разрешается использовать только для некоммерческого распространения и только если вы получили программу в форме объектного кода или выполняемой программы с подобным предложением согласно подпункту б) выше.)

Исходный код работы означает предпочтительную форму работы для внесения в нее модификаций. Для выполняемой работы полный исходный код означает все исходные тексты для всех модулей, входящих в ее состав, плюс любые соответствующие файлы описания интерфейсов, плюс скрипты, использованные для контроля за трансляцией и установкой выполняемой программы. Тем не менее, в качестве специального исключения, распространяемый исходный код необязательно должен содержать что-либо, что обычно распространяется (либо в исходной, либо в бинарной форме) вместе с основными компонентами (транслятором, ядром и т.д.) операционной системы, в которой работает программа, если только сам компонент не сопровождает выполняемую программу.

Если распространение выполняемой программы или объектного кода осуществляется путем предложения доступа к копии из указанного источника, то предложение равнозначного доступа для копирования исходного кода из того же самого источника считается распространением исходного кода даже несмотря на то, что третьи лица не обязаны копировать исходный код вместе с объектным.

4. Вы не вправе копировать, модифицировать, предоставлять по сублицензии или распространять Программу, кроме как при соблюдении условий, прямо оговоренных в настоящей Лицензии. Любая попытка копировать, модифицировать, предоставить по сублицензии или распространять Программу иным образом является ничтожной и автоматически приводит к прекращению ваших прав по настоящей Лицензии. Тем не менее, стороны, получившие от вас копии или права в соответствии с настоящей Лицензией, сохраняют свои лицензии в силе при условии соблюдения ими всех положений.

5. Вы не обязаны принимать условия настоящей Лицензии, поскольку вы еще ее не подписали. Тем не менее, не существует никаких других оснований для того, чтобы вы могли модифицировать или распространять Программу или производные работы. Эти действия запрещены законом, если вы не принимаете условия настоящей Лицензии. Таким образом, модифицируя или распространяя Программу (или любую работу на основе Программы), вы демонстрируете свое согласие с настоящей Лицензией и всеми содержащимися в ней условиями для копирования, распространения или модификации Программы или основанных на ней работ.

6. Каждый раз, когда вы распространяете Программу (или любую работу на основе Программы), получатель автоматически получает от исходного лицензиара лицензию на копирование, распространение или модификацию Программы на указанных в ней условиях. Вы не вправе устанавливать никаких дополнительных ограничений на осуществление получателями своих прав по настоящей лицензии. Вы не несете ответственность за обеспечение соблюдения условий настоящей Лицензии третьими лицами.

7. Если в результате решения суда, или обвинений в нарушении патентных прав, или по какой-либо иной причине (не сводящейся к патентным вопросам) вы обязаны подчиниться условиям (будь то в силу решения суда, договора или иным образом), которые противоречат условиям настоящей Лицензии, это не освобождает вас от выполнения условий настоящей Лицензии. Если вы не можете осуществлять распространение таким образом, чтобы одновременно выполнять свои обязательства по настоящей Лицензии и любые другие существующие обязательства, то вследствие этого вы не вправе распространять Программу вообще. Например, если патентная лицензия не позволяет дальнейшее бесплатное распространение Программы всеми теми, кто получил ее копии непосредственно или опосредованно через вас, единственный путь выполнить и условий патентной лицензии, и условий настоящей Лицензии — это полностью отказаться от распространения Программы.

Если какие-либо из положений настоящего раздела будут признаны недействительными или утратят исковую силу при каких-либо особых обстоятельствах, остальные положения раздела продолжают действовать, и весь раздел целиком продолжает действовать применительно к другим обстоятельствам.

Цель настоящего раздела заключается не в том, чтобы побудить вас к нарушению любых патентов или иных требований по имущественным правам или оспорить действительность таких требований; единственная цель, которую преследует настоящий раздел — это защита целостности системы распространения свободного программного обеспечения, которая реализуется за счет использования общедоступных лицензий. Многие люди сделали щедрые взносы в широкий ассортимент программного обеспечения, распространяемого через эту систему, полагаясь на последовательное применение системы; автор/даритель вправе сам решать, через какую систему ему распространять программное обеспечение, и лицензиат не может повлиять на этот выбор.

Настоящий раздел предназначен для полного разъяснения тех последствий, которые, как считается, несут в себе остальные положения настоящей Лицензии.

8. Если распространение и/или использование Программы в определенных странах ограничено патентами или интерфейсами, охраняемыми авторским правом, исходный владелец авторских прав, который распространяет Программу с данной Лицензией, может ввести прямо выраженные ограничения по географическому принципу, исключив из сферы распространения такие страны, тем самым разрешив распространение только в тех странах или между теми странами, которые не попали в перечень исключенных. В этом случае настоящая Лицензия включает в себя это ограничение так, как если бы оно было изложено в корпусе текста настоящей Лицензии.

9. Фонд свободного программного обеспечения может время от времени выпускать пересмотренные и/или новые версии Общедоступной лицензии. Такие новые версии по духу будут аналогичны существующей версии, но могут отличаться в деталях с целью урегулирования возникающих новых проблем или вопросов.

Каждой версии присваивается свой отличительный номер. Если в Программе указан номер версии настоящей Лицензии, который к ней относится, и "любой последующей версии", вы можете по своему усмотрению следовать условиям либо этой версии, либо любой последующей версии, выпущенной Фондом свободного программного обеспечения. Если в Программе не указан номер версии настоящей Лицензии, вы можете выбрать любую версию из тех, которые когда-либо были выпущены Фондом свободного программного обеспечения.

10. Если вы желаете включить составляющие Программы в другие свободные программы, имеющих иные условия распространения, обратитесь к автору за разрешением. В отношении программного обеспечения, чья охрана авторским правом обеспечивается Фондом свободного программного обеспечения, обратитесь с запросом в Фонд свободного программного обеспечения; иногда мы делаем исключения из этого правила. Принимая решение, мы будем руководствоваться двумя принципами — сохранение статуса свободного программного обеспечения всеми производными работами, созданными на основе наших свободных программ, и продвижение распространения и использования программного обеспечения в целом.

ПРИЛОЖЕНИЕ

ОТСУТСТВИЕ ГАРАНТИЙ

11. ПОСКОЛЬКУ ПРОГРАММА ПРЕДОСТАВЛЯЕТСЯ ПО ЛИЦЕНЗИИ БЕСПЛАТНО, НА НЕЕ НЕ РАСПРОСТРАНЯЮТСЯ НИКАКИЕ ГАРАНТИИ В ТОЙ МЕРЕ, В КОТОРОЙ ЭТО РАЗРЕШЕНО ПРИМЕНИМЫМ ЗАКОНОДАТЕЛЬСТВОМ. ЕСЛИ ИНОЕ НЕ УКАЗАНО В ПИСЬМЕННОМ ВИДЕ, ВЛАДЕЛЬЦЫ АВТОРСКИХ ПРАВ И/ИЛИ ИНЫЕ СТОРОНЫ ПРЕДОСТАВЛЯЮТ ПРОГРАММУ "КАК ЕСТЬ", БЕЗ КАКИХ-ЛИБО ГАРАНТИЙ, ПРЯМО ВЫРАЖЕННЫХ ИЛИ ПОДРАЗУМЕВАЕМЫХ, ВКЛЮЧАЯ, ПОМИМО ПРОЧЕГО, ПОДРАЗУМЕВАЕМЫЕ ГАРАНТИИ ТОВАРНОГО КАЧЕСТВА И ПРИГОДНОСТИ ДЛЯ КАКОЙ-ЛИБО ОПРЕДЕЛЕННОЙ ЦЕЛИ. ВСЬ РИСК, СВЯЗАННЫЙ С КАЧЕСТВОМ И РАБОТОЙ ПРОГРАММЫ, НЕСЕТЕ ВЫ. ЕСЛИ ПРОГРАММА ОКАЖЕТСЯ С ДЕФЕКТОМ, ВЫ БУДЕТЕ НЕСТИ ВСЕ РАСХОДЫ, СВЯЗАННЫЕ С ОБСЛУЖИВАНИЕМ, РЕМОНТОМ ИЛИ ИСПРАВЛЕНИЕМ.

12. НИ ПРИ КАКИХ ОБСТОЯТЕЛЬСТВАХ, ЕСЛИ ТОЛЬКО ЭТОГО НЕ ТРЕБУЕТ ПРИМЕНИМОЕ ЗАКОНОДАТЕЛЬСТВО ИЛИ НЕ БЫЛО СОГЛАСОВАНО В ПИСЬМЕННОЙ ФОРМЕ, НИКАКОЙ ВЛАДЕЛЕЦ АВТОРСКИХ ПРАВ ИЛИ ЛЮБОЕ ДРУГОЕ ЛИЦО, КОТОРОЕ ВПРАВЕ МОДИФИЦИРОВАТЬ И/ИЛИ РАСПРОСТРАНЯТЬ ПРОГРАММУ НА ИЗЛОЖЕННЫХ ВЫШЕ УСЛОВИЯХ, НЕ НЕСУТ ОТВЕТСТВЕННОСТИ ПЕРЕД ВАМИ ЗА УБЫТКИ, ВКЛЮЧАЯ ОБЩИЕ УБЫТКИ, УБЫТКИ, ОПРЕДЕЛЯЕМЫЕ ОСОБЫМИ ОБСТОЯТЕЛЬСТВАМИ ДЕЛА, КОСВЕННЫЕ ИЛИ СЛУЧАЙНЫЕ УБЫТКИ, ВОЗНИКШИЕ В СВЯЗИ С ИСПОЛЬЗОВАНИЕМ ПРОГРАММЫ (ВКЛЮЧАЯ, ПОМИМО ПРОЧЕГО, УТРАТУ ИЛИ ИСКАЖЕНИЕ ДАННЫХ, УБЫТКИ, ПОНЕСЕННЫЕ ВАМИ ИЛИ ТРЕТЬИМИ ЛИЦАМИ, ИЛИ НЕСПОСОБНОСТЬ ПРОГРАММЫ РАБОТАТЬ ВМЕСТЕ С ЛЮБЫМИ ДРУГИМИ ПРОГРАММАМИ), ДАЖЕ ЕСЛИ ТАКОМУ ВЛАДЕЛЬЦУ ИЛИ ДРУГОМУ ЛИЦУ СООБЩИЛИ О ВОЗМОЖНОСТИ ТАКИХ УБЫТКОВ.

КОНЕЦ УСЛОВИЙ

Как применять данные условия к новым программам

Если вы разрабатываете новую программу и хотите, чтобы с ней работали как можно больше пользователей, наилучшим способом достичь этой цели будет создать ее в форме свободной программы, которую можно распространять и изменять согласно данным условиям.

Чтобы этого достичь, прикрепите следующие примечания к программе. Самый безопасный способ — это прикрепить их к началу каждого исходного файла, чтобы наиболее эффективно сообщить сведения об исключении гарантии; также каждый файл должен иметь строку авторских прав и указатель местонахождения полного текста примечаний.

<строка названия программы и краткие сведения о ее функциях>
Авторские права (C) <год> <имя автора>

Данная программа относится к категории свободного программного обеспечения, и вы можете распространять ее и/или модифицировать согласно условиям Общедоступной лицензии GNU, выпущенной Фондом свободного программного обеспечения; лицензия версии 2, либо (на ваше усмотрение) более поздней версии.

Настоящая программа распространяется в расчете на ее полезность, но БЕЗО ВСЯКИХ ГАРАНТИЙНЫХ ОБЯЗАТЕЛЬСТВ, даже без подразумеваемой гарантии ТОВАРОПРИГОДНОСТИ ИЛИ ПРИГОДНОСТИ ДЛЯ КОНКРЕТНОЙ ЦЕЛИ. Для получения дополнительных сведений см. Общедоступную лицензию GNU.

Вместе с данной программой вами должна быть получена копия Общедоступной лицензии GNU; в противном случае обратитесь в Фонд свободного программного обеспечения по адресу: Free Software Foundation, Inc., 51 Franklin Street, Fifth Floor, Boston, MA 02110-1301 USA.

К сообщению приложите сведения о том, как с вами связаться по электронной и обычной почте.

Если программа является интерактивной, то при ее запуске в интерактивном режиме предусмотрите вывод уведомления, подобного приведенному ниже:

Gnomovision, версия 69, Авторские права (C) год имя автора Gnomovision поставляется БЕЗО ВСЯКОЙ ГАРАНТИИ; для получения подробных сведений наберите `show w`. Данная программа относится к свободному программному обеспечению, поэтому приветствуется ее дальнейшее распространение; для получения дополнительных сведений наберите `show c`.

Условные команды `show w` и `show c` должны отображать соответствующие части Общедоступной лицензии. Несомненно, используемые команды могут отличаться от указанных `show w` и `show c`; они могут представлять собой щелчки мышью или элементы меню — все, что подходит для вашей программы.

Также, при необходимости, вам следует получить от своего работодателя (если вы работаете программистом) или своей школы подписанный "отказ от авторских прав" для программы. Ниже приводится пример (имена следует изменить):

Настоящим, компания Yooyodune, Inc., заявляет об отказе от участия во всех прибылях от авторских прав в программе `Gnomovision` (которое переходит составителям), автором которой является Джеймс Хакер (James Hacker).

<подпись Ту Кооп>, 1 апреля 1989 г.
Тай Кун (Tu Coon), Вице-президент

Общедоступная лицензия не дает разрешения на включение вашей программы в состав запатентованных программ. Если ваша программа является библиотекой стандартных подпрограмм, вы вправе считать более пригодной выдачу разрешения на компоновку запатентованных приложений с библиотекой. Если вы решите использовать указанный вариант, вместо данной лицензии пользуйтесь Сокращенной общедоступной лицензией GNU.

СОКРАЩЕННАЯ ОБЩЕДОСТУПНАЯ ЛИЦЕНЗИЯ GNU

Версия 2.1, февраль 1999 года

Авторские права (C) 1991, 1999 Free Software Foundation, Inc. 51 Franklin Street, Fifth Floor, Boston, MA 02110-1301 USA Всем дается право делать и распространять точные копии настоящего документа, содержащего лицензию, однако изменять его не разрешается.

[Это первая выпущенная версия сокращенной общедоступной лицензии. Также она является правопреемницей библиотечной общедоступной лицензии GNU, версия 2, и следовательно версии под номером 2.1.]

Преамбула

Лицензии на большую часть программного обеспечения предназначены для ограничения вашей свободы по его распространению и изменению. Напротив, Общедоступные лицензии GNU направлены на то, чтобы гарантировать вам свободу в распространении и изменении свободного программного обеспечения — гарантировать, чтобы программное обеспечение было доступно для всех пользователей.

Настоящая Сокращенная общедоступная лицензия применяется к нескольким специально назначенным программным пакетам, в основном библиотекам Фонда свободного программного обеспечения, а также программам других авторов, решившим использовать их. Вы также вправе использовать их, однако, на основании разъяснений, приведенных ниже, мы советуем вам принять решение относительно стратегии использования данной лицензии либо Обычной общедоступной лицензии в каждом конкретном случае.

Когда мы говорим о свободном программном обеспечении, мы имеем в виду свободу, а не цену. Наши Общедоступные лицензии предназначены для того, чтобы гарантировать вам свободу в распространении копий свободного программного обеспечения (и взимания за это платы, если таково ваше желание), чтобы вы получили исходный код или могли получить его при желании, чтобы вы могли изменять программное обеспечение или использовать его части в новых свободных программах; а также для того, чтобы вы были информированы обо всех этих возможностях.

Для защиты ваших прав нам необходимо ввести ограничения, запрещающие дистрибьюторам отказывать вам в этих правах или просить вас отказаться от своих прав. Эти ограничения преобразуются в определенную ответственность, которую вы несете при распространении копий программного обеспечения или изменении его.

Например, если вы распространяете копии такой программы, бесплатно или за определенную плату, вы должны предоставить получателям абсолютно те же права, которые были даны вам от нас. Вы обязаны обеспечить, чтобы они, в свою очередь, получили или могли получить исходный код. Если вы компонуете другой код с библиотекой, тогда вам следует предоставить полные объектные файлы получателям, так чтобы они могли перекомпоновать их с библиотекой после внесения изменений в библиотеку и выполнить перекомпилирование. И вы обязаны показать им эти условия, чтобы они знали свои права.

Мы защищаем ваши права двумя способами: (1) обеспечивая охрану программного обеспечения авторским правом, и (2) предлагая эту лицензию, дающую вам официальное разрешение на копирование, распространение и/или модификацию программного обеспечения.

В целях защиты каждого дистрибьютора мы хотим очень ясно заявить, что для библиотеки свободного программного обеспечения не существует гарантии. Кроме того, если кто-либо модифицирует программное обеспечение и передает его в таком измененном виде, мы хотим, чтобы его получатели знали: то, что они получили, не является оригиналом, и, таким образом, любые возникающие в отношениях с другими лицами проблемы не отразятся на репутации авторов оригинала.

И наконец, для любой свободной программы существует постоянная угроза со стороны патентов на программное обеспечение. Мы стремимся обеспечить возможность того, чтобы компания не могла фактически ограничить пользователей свободных программ через получение ограничивающей лицензии от патентообладателя. Для предотвращения подобных случаев мы ясно даем понять, что любая патентная лицензия, полученная для версии библиотеки, должна согласовываться с полной свободой использования, как указано в данной лицензии.

Большинство программ GNU, включая некоторые библиотеки, попадают под действие положений Общедоступной лицензии GNU. Сокращенная общедоступная лицензия GNU, представленная здесь, применяется к некоторым обозначенным библиотекам, и несколько отличается от обычной общедоступной лицензии. Мы используем данную лицензию для некоторых библиотек для того, чтобы разрешить компоновку этих библиотек с программами, не входящими в категорию свободных программ.

При компоновке программы с библиотекой статически, либо с помощью совместно используемой библиотеки комбинация из двух составных частей, говоря юридическим языком, является комбинированной работой, производной от исходной библиотеки. Таким образом, обычная общедоступная лицензия разрешает такую компоновку только в том случае, если вся комбинация соответствует ее критериям свободы. Сокращенная общедоступная лицензия допускает наличие нестрогих критериев для компоновки другого кода и библиотеки.

Эта лицензия называется "сокращенной", потому что она предоставляет меньшую степень защиты, чем обычная общедоступная лицензия. Также она обеспечивает другим разработчикам свободного программного обеспечения меньше преимуществ в конкуренции с программами, не входящими в категорию свободных. Невыгодные положения являются причиной использования Обычной общедоступной лицензии для многих библиотек. Однако в некоторых случаях сокращенная лицензия обеспечивает особые преимущества.

Например, иногда в редких случаях появляется особая необходимость стимулировать как можно более широкое использование определенной библиотеки, с тем чтобы она стала стандартом де-факто. Чтобы достичь этого, программы, не входящие в категорию свободных, должны получить разрешение на использование библиотеки. Более частый случай — когда свободная библиотека выполняет ту же работу, что и широко используемые библиотеки, не входящие в категорию свободных. В этом случае следует ограничить использование свободной библиотеки только свободными программами, поэтому мы используем Сокращенную общедоступную лицензию.

В других случаях разрешение на использование определенной библиотеки в программах, не входящих в категорию свободных, позволяет большему количеству людей использовать значительное количество свободного программного обеспечения. Например, разрешение на использование библиотеки C GNU в программах, не входящих в категорию свободных, позволяет значительному большему количеству людей использовать операционную систему GNU, наряду с ее разновидностью — операционной системой GNU/Linux.

ПРИЛОЖЕНИЕ

Хотя Сокращенная общедоступная лицензия дает меньшую степень защиты свободы пользователя, она гарантирует, что программа пользователя, скомпонованная с Библиотекой, располагает свободой и имеет необходимые средства для запуска программы, использующей модифицированную версию Библиотеки.

Далее следуют точные условия копирования, распространения и модификации. Обратите особое внимание на различие понятий "работа на основе Библиотеки" и "работа, использующая Библиотеку". Первая содержит код, извлеченный от библиотеки, а последняя должна комбинироваться с библиотекой, чтобы функционировать.

СОКРАЩЕННАЯ ОБЩЕДОСТУПНАЯ ЛИЦЕНЗИЯ GNU УСЛОВИЯ КОПИРОВАНИЯ, РАСПРОСТРАНЕНИЯ И МОДИФИКАЦИИ

0. Данное лицензионное соглашение действует в отношении любой библиотеки программ или другой программы, которая содержит уведомление, размещенное владельцем авторских прав либо другой уполномоченной стороной, и утверждающее, что программа или библиотека может распространяться по условиям настоящей Сокращенной общедоступной лицензии (также называемой "данная Лицензия"). Каждый лицензиат именуется "вы".

"Библиотека" означает совокупность программных функций и/или данных, подготовленных для удобной компоновки с прикладными программами, использующими некоторые из ее функций и данных, с целью формирования исполняемых файлов.

Далее по тексту, "Библиотека" относится к любой программной библиотеке такого рода или работе, которые распространяются согласно данным условиям. "Работа на основе Библиотеки" означает Библиотеку или какую-либо производную работу в соответствии с законом об авторских правах, то есть работу, содержащую Библиотеку или ее точный, модифицированный и/или транслированный непосредственно в другой язык фрагмент. (Далее по тексту понятие "трансляция" включается без каких-либо ограничений в понятие "модификация".)

"Исходный код" означает предпочтительную форму работы для внесения в нее модификаций. Для библиотеки полный исходный код означает все исходные тексты для всех модулей, входящих в ее состав, плюс любые соответствующие файлы описания интерфейсов, плюс скрипты, использованные для контроля за компиляцией и установкой библиотеки.

Все прочие виды деятельности, помимо копирования, распространения и модификации, не регулируются настоящей Лицензией; они выходят за рамки ее действия. Фактическая работа программы с использованием Библиотеки не ограничивается, и выход из данной программы подчиняется условиям только в том случае, если содержимое создает работу на основе Библиотеки (независимо от использования Библиотеки в сервисной программе для ее написания). Так ли это, зависит от того, что именно делает Библиотека, а также что делает программа, использующая Библиотеку.

1. Вы можете делать и распространять точные копии исходного кода Библиотеки в том виде, в котором вы его получили, на любом носителе, при условии, что вы заметным и надлежащим образом напечатаете на каждой копии надлежащее уведомление об авторских правах и отказ от гарантии; сохраните в целости все уведомления, которые относятся к настоящей Лицензии и отсутствию каких-либо гарантий; а также предоставите любым другим получателям Программы копию настоящей Лицензии вместе с Библиотекой.

Вы вправе взимать плату за физическую передачу копии, а также можете по своему усмотрению предложить гарантийные обязательства в обмен на плату.

2. Вы вправе модифицировать вашу копию или ваши копии Библиотеки или какой-либо ее части, тем самым создавая работу на основе Библиотеки, а также копировать и распространять такие модификации или работу в соответствии с положениями приведенного выше Раздела 1 при условии выполнения вами всех изложенных ниже условий:

- а) Модифицированная работа должна сама по себе быть программной библиотекой.
- б) Вы должны обеспечить, чтобы модифицированные файлы содержали постоянные уведомления, сообщающие о том, что вы изменили файлы, и о дате любого изменения.
- в) Вы должны обеспечить исполнение бесплатного лицензирования работы в целом для всех третьих лиц согласно условиям данной лицензии.
- г) Если средства модифицированной библиотеки обращаются к функции или таблице данных, которые должны предоставляться служебной программой, использующей средства, отличные от действительного параметра, передаваемого при вызове средств, тогда вы обязаны предпринять все усилия для обеспечения этого, в случае если приложение не обеспечивает предоставление вышеуказанной функции или таблицы, средство продолжает выполнять операции и выполняет любую часть целевого назначения, имеющую смысл.

(Например, функция в библиотеке для извлечения квадратного корня имеет определенное целевое назначение независимо от приложения. Таким образом, Подраздел 2д требует, чтобы любое приложение, предназначенное для предоставления функции или таблицы, используемое данной функцией, было дополнительным: если приложение не предоставляет их, функция извлечения квадратного корня должна продолжать работу по извлечению квадратного корня.)

Эти требования применяются к модифицированной работе, рассматриваемой как единое целое. Если идентифицируемые составляющие такой работы не были созданы на основе Библиотеки и сами по себе обоснованно могут считаться независимыми и отдельными работами, то настоящая Лицензия и ее положения не действуют в отношении таких составляющих, когда вы распространяете их как отдельные работы. Но когда вы распространяете эти же самые составляющие как часть единого целого, представляющего собой работу на основе Библиотеки, распространение всего пакета должно осуществляться в соответствии с положениями настоящей Лицензии, разрешения которой в отношении прочих лицензиатов распространяются на весь пакет и, таким образом, на каждую отдельную составляющую вне зависимости от того, кто был ее автором.

Таким образом, цель данного раздела не в том, чтобы претендовать на какие-либо права или оспаривать ваши права на работу, которая была создана исключительно вами; скорее, цель заключается в том, чтобы реализовать право контроля за распространением производных или совместных работ на основе Библиотеки.

Кроме того, простое объединение другой работы, не основанной на Библиотеке, с Библиотекой (или работой на основе Библиотеки) в каком-либо объеме памяти или на распространяемом носителе, не включает эту другую работу в сферу действия настоящей Лицензии.

3. Вы вправе выбрать условия обычной Общедоступной лицензии GNU вместо данной Лицензии в отношении установленной копии Библиотеки. Для этого следует внести изменения во все уведомления, которые относятся к данной лицензии, так чтобы они относились к обычной Общедоступной лицензии GNU версии 2, а не к данной Лицензии. (Если вы пожелаете, то при появлении более новой, чем версия 2, Общедоступной лицензии GNU, вы можете указать ее.) Не вносите никаких других изменений в уведомления.

Внесенные в установленную копию изменения, становятся необратимыми для данной копии, поэтому обычная Общедоступная лицензия GNU применяется ко всем последующим копиям и производным работам, сделанным с этой копии.

Эта опция полезна при необходимости копирования части кода Библиотеки в программу, не являющуюся библиотечной.

4. Вы вправе копировать и распространять Библиотеку (либо ее часть или производную согласно Разделу 2) в форме объектного кода или в исполняемой форме в соответствии с положениями приведенных выше Разделов 1 и 2 при условии, что вы сопровождаете ее соответствующим полным машиночитаемым исходным кодом, который должен распространяться согласно положениям указанных выше Разделов 1 и 2 на обычных носителях, используемых для обмена программ.

Если распространение объектного кода осуществляется путем предложения доступа к копии из указанного источника, то предложение равнозначного доступа для копирования исходного кода из того же самого источника считается распространением исходного кода даже несмотря на то, что третьи лица не обязаны копировать исходный код вместе с объектным.

5. Программа, в которой не содержится производной какой бы то ни было Библиотеки, но составленная для работы с Библиотекой посредством компиляции или компоновки, называется "работой, использующей Библиотеку". Такая работа, в отдельности, не является производной работой Библиотеки, и следовательно, выходит за рамки настоящей лицензии.

Однако, компоновка "работы, использующей Библиотеку" с Библиотекой создает исполняемый файл, который является производной Библиотеки (потому что он содержит фрагменты Библиотеки), а не "работой, использующей Библиотеку". Следовательно, исполняемый файл относится к данной Лицензии. Раздел 6 определяет условия распространения такого рода исполняемых файлов.

Если в "работе, использующей Библиотеку" употребляется материал из заголовочного файла, который является частью Библиотеки, объектный код для работы может быть производной работой Библиотеки, даже если исходный код ею не является. В определении того, насколько это является верным, особенно существенно, может ли работа компоноваться без Библиотеки или сама работа является библиотечной. Порог истинности утверждения точно не определен законом.

Если объектный код использует только числовые параметры, таблицы структуры данных и аксессуары, а также небольшие макросы и подставляемые функции (десять строк в длину и менее), тогда использование объектного файла не ограничено, даже если по закону он является производной работой. (Исполняемые файлы, содержащие этот объектный код плюс фрагменты Библиотеки, по-прежнему подпадают под действие Раздела 6.)

В противном случае, если работа является производной Библиотеки, тогда вы можете распространять объектный код для работы согласно условиям Раздела 6. Все исполняемые файлы, содержащие эту работу, также подпадают под действие Раздела 6, независимо от того, скомпонованы они сами напрямую с Библиотекой или нет.

6. Исключением из указанных выше разделов является случай, когда вы можете объединять или компоновать "работу, использующую Библиотеку" с Библиотекой для производства работы, содержащей фрагменты Библиотеки, и распространять эту работу на собственных условиях, если только эти положения разрешают модификацию работы пользователями в целях самостоятельного применения, а также восстановление исходного кода для отладки этих модификаций.

Вам следует разместить уведомление на видном месте каждой копии работы о том, что в ней используется Библиотека, а также о том, что в отношении Библиотеки и ее использования действуют положения данной Лицензии. Вы должны приложить копию данной Лицензии. Если работа во время работы отображает уведомления об авторских правах, вы должны включить в них уведомление об авторских правах для Библиотеки, а также ссылку на копию Библиотеки для пользователя. Также вам следует выполнить одно из следующих действий:

а) Сопроводить работу полным надлежащим машиночитаемым исходным кодом, который подлежит распространению в соответствии с положениями приведенных выше Разделов 1 и 2 на носителе, который обычно используется для обмена программным обеспечением; а также, если работа является исполняемым файлом, скомпонованным с Библиотекой, полной надлежащей машиночитаемой "работой, использующей Библиотеку", в виде объектного кода и/или исходного кода, так чтобы пользователь мог модифицировать Библиотеку, а затем выполнить перекомпоновку с целью создания модифицированного исполняемого файла, содержащего модифицированную Библиотеку. (Очевидно, что пользователь, изменяющий содержимое файлов описаний в Библиотеке не обязательно будет способен перекомпилировать приложение для использования модифицированных описаний.)

б) Использовать подходящий механизм совместно используемых библиотек для компоновки Библиотеки. Подходящим механизмом является тот, который: (1) использует во время выполнения программы библиотеку, существующую в компьютерной системе пользователя (2) будет работать без сбоев с модифицированной версией библиотеки в том случае, если пользователь ее установит, пока модифицированная версия совместима по интерфейсу с версией, для которой была создана работа.

ПРИЛОЖЕНИЕ

- в) Сопроводите работу письменным предложением со сроком действия, по меньшей мере, три года о предоставлении этому же пользователю материалов, указанных в Подразделе ба выше, за плату, не превышающую ваших затрат на распространение.
- г) Если распространение работы осуществляется путем предложения доступа к копии из указанного источника, то предложите равнозначный доступ к копии вышеуказанных материалов из того же источника.
- д) Убедитесь, что пользователь уже получил копии материалов либо вы отправили пользователю копию материалов.

Для исполняемых файлов требуемая форма "работы, использующей Библиотеку", должна включать любые данные и утилиты, необходимые для воспроизведения исполняемого файла из них. Тем не менее, в качестве особого исключения, распространяемые материалы необязательно должны содержать что-либо, что обычно распространяется (либо в исходной, либо в бинарной форме) вместе с основными компонентами (транслятором, ядром и т.д.) операционной системы, в которой работает программа, если только сам компонент не сопровождает выполняемую программу.

Может произойти так, что данное требование вступает в противоречие с лицензионными ограничениями запатентованных библиотек, которые обычно не входят в состав операционных систем. Это противоречие означает, что вы не можете использовать их и Библиотеку вместе в исполняемом файле, предназначенном для распространения.

7. Вы можете разместить рядом средства библиотеки, которые являются работой на основе Библиотеки, в отдельной библиотеке вместе с другими средствами библиотеки, не покрытых данной Лицензией, и распространять эту комбинированную библиотеку, при условии, что отдельное распространение работы на основе Библиотеки и других средств библиотеки разрешается иным способом, а также при условии, что вы выполняете два указанных действия:

- а) Сопровождаете комбинированную библиотеку копией аналогичной работы на основе Библиотеки, не комбинированной с другими средствами библиотеки. Материал должен распространяться на условиях, указанных в вышеозначенных разделах.
- б) Размещаете наглядное уведомление в комбинированной библиотеке о том, что ее часть является "работой на основе Библиотеки", и даете разъяснения о том, где найти прилагаемую некомбинированную форму аналогичной работы.

8. Вы не вправе копировать, модифицировать, предоставлять по сублицензии или распространять Библиотеку, кроме как при соблюдении условий, прямо оговоренных в настоящей Лицензии. Любая попытка копировать, модифицировать, предоставить по сублицензии или распространять Библиотеку иным образом является ничтожной и автоматически приводит к прекращению ваших прав по настоящей Лицензии. Тем не менее, стороны, получившие от вас копии или права в соответствии с настоящей Лицензией, сохраняют свои лицензии в силе при условии соблюдения ими всех положений.

9. Вы не обязаны принимать условия настоящей Лицензии, поскольку вы еще ее не подписали. Тем не менее, не существует никаких оснований для того, чтобы вы могли модифицировать или распространять Библиотеку или производные работы. Эти действия запрещены законом, если вы не принимаете условия настоящей Лицензии. Таким образом, модифицируя или распространяя Библиотеку (или любую работу на основе Библиотеки), вы демонстрируете свое согласие с настоящей Лицензией и всеми содержащимися в ней условиями для копирования, распространения или модификации Библиотеки или основанных на ней работ.

10. Каждый раз, когда вы распространяете Библиотеку (или любую работу на основе Библиотеки), получатель автоматически получает от исходного лицензиара лицензию на копирование, распространение или модификацию Библиотеки на указанных в ней условиях. Вы не вправе устанавливать никаких дополнительных ограничений на осуществление получателями своих прав по настоящей лицензии. Вы не несете ответственность за обеспечение соблюдения условий настоящей Лицензии третьими лицами.

11. Если в результате решения суда, или обвинений в нарушении патентных прав, или по какой-либо иной причине (не сводящейся к патентным вопросам) вы обязаны подчиниться условиям (будь то в силу решения суда, договора или иным образом), которые противоречат условиям настоящей Лицензии, это не освобождает вас от выполнения условий настоящей Лицензии. Если вы не можете осуществлять распространение таким образом, чтобы одновременно выполнять свои обязательства по настоящей Лицензии и любые другие существующие обязательства, то вследствие этого вы не вправе распространять Библиотеку вообще. Например, если патентная лицензия не позволяет дальнейшее бесплатное распространение Библиотеки всеми теми, кто получил ее копии непосредственно или опосредованно через вас, единственный путь выполнить и условий патентной лицензии, и условий настоящей Лицензии — это воздержаться от распространения Библиотеки.

Если какие-либо из положений настоящего раздела будут признаны недействительными или утратят исковую силу при каких-либо особых обстоятельствах, остальные положения раздела продолжают действовать, и весь раздел целиком продолжает действовать применительно к другим обстоятельствам.

Цель настоящего раздела заключается не в том, чтобы побудить вас к нарушению любых патентов или иных требований по имущественным правам или оспорить действительность таких требований; единственная цель, которую преследует настоящий раздел — это защита целостности системы распространения свободного программного обеспечения, которая реализуется за счет использования общедоступных лицензий. Многие люди сделали щедрые взносы в широкий ассортимент программного обеспечения, распространяемого через эту систему, полагаясь на последовательное применение системы; автор/даритель вправе сам решать, через какую систему ему распространять программное обеспечение, и лицензиат не может повлиять на этот выбор.

Настоящий раздел предназначен для полного разъяснения тех последствий, которые, как считается, несут в себе остальные положения настоящей Лицензии.

12. Если распространение и/или использование Библиотеки в определенных странах ограничено патентами или интерфейсами, охраняемыми авторским правом, исходный владелец авторских прав, который распространяет Библиотеку с данной Лицензией, может ввести прямо выраженные ограничения по географическому принципу, исключив из сферы распространения такие страны, тем самым разрешив распространение только в тех странах или между теми странами, которые не попали в перечень исключенных. В этом случае настоящая Лицензия включает в себя это ограничение так, как если бы оно было изложено в корпусе текста настоящей Лицензии.

13. Фонд свободного программного обеспечения может время от времени выпускать пересмотренные и/или новые версии Сокращенной общедоступной лицензии. Такие новые версии по духу будут аналогичны существующей версии, но могут отличаться в деталях с целью урегулирования возникающих новых проблем или вопросов.

Каждой версии присваивается свой отличительный номер. Если в Библиотеке указан номер версии настоящей Лицензии, который к ней относится, и "любой последующей версии", вы можете по своему усмотрению следовать условиям либо этой версии, либо любой последующей версии, выпущенной Фондом свободного программного обеспечения. Если в Библиотеке не указан номер версии настоящей Лицензии, вы можете выбрать любую версию из тех, которые когда-либо были выпущены Фондом свободного программного обеспечения.

14. Если вы желаете включить составляющие Библиотеки в другие свободные программы, имеющих иные условия распространения, обратитесь к автору за разрешением. В отношении программного обеспечения, чья охрана авторским правом обеспечивается Фондом свободного программного обеспечения, обратитесь с запросом в Фонд свободного программного обеспечения; иногда мы делаем исключения из этого правила. Принимая решение, мы будем руководствоваться двумя принципами: сохранение статуса свободного программного обеспечения всеми производными работами, созданными на основе наших свободных программ, и продвижение распространения и использования программного обеспечения в целом.

ОТСУТСТВИЕ ГАРАНТИЙ

15. ПОСКОЛЬКУ БИБЛИОТЕКА ПРЕДОСТАВЛЯЕТСЯ ПО ЛИЦЕНЗИИ БЕСПЛАТНО, НА НЕЕ НЕ РАСПРОСТРАНЯЮТСЯ НИКАКИЕ ГАРАНТИИ В ТОЙ МЕРЕ, В КОТОРОЙ ЭТО РАЗРЕШЕНО ПРИМЕНИМЫМ ЗАКОНОДАТЕЛЬСТВОМ. ЕСЛИ ИНОЕ НЕ УКАЗАНО В ПИСЬМЕННОМ ВИДЕ, ВЛАДЕЛЬЦЫ АВТОРСКИХ ПРАВ И/ИЛИ ИНЫЕ СТОРОНЫ ПРЕДОСТАВЛЯЮТ БИБЛИОТЕКУ "КАК ЕСТЬ", БЕЗ КАКИХ-ЛИБО ГАРАНТИЙ, ПРЯМО ВЫРАЖЕННЫХ ИЛИ ПОДРАЗУМЕВАЕМЫХ, ВКЛЮЧАЯ, ПОМИМО ПРОЧЕГО, ПОДРАЗУМЕВАЕМЫЕ ГАРАНТИИ ТОВАРНОГО КАЧЕСТВА И ПРИГОДНОСТИ ДЛЯ КАКОЙ-ЛИБО ОПРЕДЕЛЕННОЙ ЦЕЛИ. ВСЕ РИСК, СВЯЗАННЫЙ С КАЧЕСТВОМ И РАБОТОЙ БИБЛИОТЕКИ, НЕСЕТЕ ВЫ. ЕСЛИ БИБЛИОТЕКА ОКАЖЕТСЯ С ДЕФЕКТОМ, ВЫ БУДЕТЕ НЕСТИ ВСЕ РАСХОДЫ, СВЯЗАННЫЕ С ОБСЛУЖИВАНИЕМ, РЕМОНТОМ ИЛИ ИСПРАВЛЕНИЕМ.

16. НИ ПРИ КАКИХ ОБСТОЯТЕЛЬСТВАХ, ЕСЛИ ТОЛЬКО ЭТО НЕ ТРЕБУЕТ ПРИМЕНИМОЕ ЗАКОНОДАТЕЛЬСТВО ИЛИ НЕ БЫЛО СОГЛАСОВАНО В ПИСЬМЕННОЙ ФОРМЕ, НИКАКОЙ ВЛАДЕЛЕЦ АВТОРСКИХ ПРАВ ИЛИ ЛЮБОЕ ДРУГОЕ ЛИЦО, КОТОРОЕ ВПРАВЕ МОДИФИЦИРОВАТЬ И/ИЛИ РАСПРОСТРАНЯТЬ БИБЛИОТЕКУ НА ИЗЛОЖЕННЫХ ВЫШЕ УСЛОВИЯХ, НЕ НЕСУТ ОТВЕТСТВЕННОСТИ ПЕРЕД ВАМИ ЗА УБЫТКИ, ВКЛЮЧАЯ ОБЩИЕ УБЫТКИ, УБЫТКИ, ОПРЕДЕЛЯЕМЫЕ ОСОБЫМИ ОБСТОЯТЕЛЬСТВАМИ ДЕЛА, КОСВЕННЫЕ ИЛИ СЛУЧАЙНЫЕ УБЫТКИ, ВОЗНИКШИЕ В СВЯЗИ С ИСПОЛЬЗОВАНИЕМ БИБЛИОТЕКИ (ВКЛЮЧАЯ, ПОМИМО ПРОЧЕГО, УТРАТУ ИЛИ ИСКАЖЕНИЕ ДАННЫХ, УБЫТКИ, ПОНЕСЕННЫЕ ВАМИ ИЛИ ТРЕТЬИМИ ЛИЦАМИ, ИЛИ НЕСПОСОБНОСТЬ БИБЛИОТЕКИ РАБОТАТЬ ВМЕСТЕ С ЛЮБЫМ ДРУГИМ ПРОГРАММНЫМ ОБЕСПЕЧЕНИЕМ), ДАЖЕ ЕСЛИ ТАКОМУ ВЛАДЕЛЬЦУ ИЛИ ДРУГОМУ ЛИЦУ СООБЩИЛИ О ВОЗМОЖНОСТИ ТАКИХ УБЫТКОВ.

КОНЕЦ УСЛОВИЙ

Порядок применения условий к новым Библиотекам

Если вы разрабатываете новую программу и хотите, чтобы с ней работали как можно больше пользователей, наилучшим способом достичь этой цели будет создать ее в форме свободной программы, которую можно распространять и изменять. Вы можете разрешить дальнейшее распространение согласно данным условиям (либо, в качестве альтернативы, на условиях обычной Общедоступной лицензии).

Чтобы эти условия применялись, прикрепите следующие уведомления к библиотеке. Самый безопасный способ — это прикрепить их к началу каждого исходного файла, чтобы наиболее эффективно сообщить сведения об исключении гарантии, также каждый файл должен иметь строку авторских прав и указатель местонахождения полного текста примечаний.

<строка названия библиотеки и краткие сведения о ее функциях>
Авторские права (C) <год> <имя автора>

Данная библиотека относится к категории свободного программного обеспечения, и вы можете распространять ее и/или модифицировать, согласно условиям Общедоступной лицензии GNU, выпущенной Фондом свободного программного обеспечения; лицензия версии 2.1, либо (на ваше усмотрение) более поздней версии.

Настоящая библиотека распространяется в надежде на ее полезность, но БЕЗО ВСЯКИХ ГАРАНТИЙНЫХ ОБЯЗАТЕЛЬСТВ, даже без подразумеваемой гарантии ТОВАРОПРИГОДНОСТИ ИЛИ ПРИГОДНОСТИ ДЛЯ КОНКРЕТНОЙ ЦЕЛИ. Для получения дополнительных сведений см. Сокращенную общедоступную лицензию GNU.

Вместе с данной библиотекой вами должна быть получена копия Сокращенная общедоступная лицензия GNU; в противном случае обратитесь в Фонд свободного программного обеспечения по адресу: Free Software Foundation, Inc., 51 Franklin Street, Fifth Floor, Boston, MA 02110-1301 USA.

К сообщению приложите сведения о том, как с вами связаться по электронной и обычной почте.

Также, при необходимости, вам следует получить от своего работодателя (если вы работаете программистом) или своей школы подписанный "отказ от авторских прав" для библиотеки. Ниже приводится пример (имена следует изменить):

Настоящим, компания Yooyodune, Inc., заявляет об отказе от участия во всех прибылях от авторских прав в библиотеке "Frob" (библиотеке для подстройки средств регулировки), автором которой является Джеймс Рандом Хакер (James Random Hacker).

<подпись Ту Кооп>, 1 апреля 1990 г.
Тай Кун (Tu Coon), Вице-президент

ОБЩЕДОСТУПНАЯ ЛИЦЕНЗИЯ MOZILLA

Версия 1.1

1. Определения.

- 1.0.1. "Коммерческое использование" означает распространение или иной способ предоставления доступа третьей стороне к Защищенному коду.
- 1.1. "Соавтор" означает любое юридическое лицо, которое создает или способствует созданию Модификаций.
- 1.2. "Версия соавтора" означает объединение Оригинального кода до внесения Модификаций Соавтором, с Модификациями, выполненными определенным соавтором.
- 1.3. "Защищенный код" означает Оригинальный код, Модификации или сочетание Оригинального кода и Модификаций, включающее в себя в разных случаях различное количество компонентов.
- 1.4. "Электронный механизм распространения" означает механизм, общепринятый в сообществе разработчиков программного обеспечения для электронной передачи файлов.
- 1.5. "Исполняемый" означает Защищенный Код в любой форме, отличной от Исходного Кода.
- 1.6. "Первоначальный разработчик" относится к физическому или юридическому лицу, указанному в качестве Первоначального разработчика в уведомлении Исходного кода согласно требованиям Приложения А.
- 1.7. "Значительная доработка" означает разработку, в которой используется Защищенный Код или его часть, и код, не регулируемый условиями настоящей Лицензии.
- 1.8. "Лицензия" означает настоящий документ.
- 1.8.1. "Лицензируемость" означает возможность максимально полной передачи всех возможных прав, указанных в настоящем документе, независимо от того, являются ли права приобретенными изначально или впоследствии.
- 1.9. "Модификации" означает любое добавление или удаление составляющей, или структуры Оригинального кода, или любой предыдущей Модификации. При выпуске Защищенного кода в виде серии файлов Модификация представляет собой:
- А. Любое добавление или удаление составляющей файла, содержащего Оригинальный код или предыдущую Модификацию.
- Б. Любой новый файл, содержащий какую-либо часть Оригинального кода или предыдущих Модификаций.
- 1.10. "Оригинальный код" означает Исходный код, входящий в структуру кода программного обеспечения, описанный как Оригинальный код в уведомлении Исходного кода согласно Приложению А, а также не являющийся на момент выпуска по настоящей Лицензии Защищенным кодом, регулируемым настоящей Лицензией.
- 1.10.1. "Патентная Формула" означает любые патентные формулы, принадлежащие владельцу на данный момент или приобретенные впоследствии, включая, без ограничений, методы, процессы, формулы изобретения на устройство, содержащиеся в любом патенте, Лицензируемым передающим права лицом.
- 1.11. "Исходный код" означает предпочтительную форму Защищенного кода, предназначенную для его модификаций, включая все модули Защищенного кода, а так же все связанные с ним файлы описания интерфейсов, сценарии, предназначенные для управления компиляцией и установки Исполняемого кода, исходный код, сравнительно отличный как от Оригинального Кода, так и от любого другого известного доступного Защищенного Кода, выбранного Участником. Исходный код может быть доступен в виде сжатого файла или архива при условии, что соответствующее программное обеспечение для распаковки или загрузки из архива широко доступно для бесплатного применения.
- 1.12. "Вы" (или "Ваш") означает физическое или юридическое лицо, применяющее права в рамках настоящей Лицензии и соблюдающее все условия настоящей Лицензии или будущей версии данной Лицензии, выпущенной согласно условиям Раздела 6.1.
Для юридических лиц определение "Вы" включает любое лицо, которое управляет, или управляемо, или находится под Вашим общим руководством. Для целей данного определения "управление" обозначает (а) власть, прямую или косвенную, применяемую для руководства этим лицом, с помощью договора или иным образом, или (б) владение более чем пятьюдесятью процентами (50%) акций, находящихся в обращении или в бенефициарной собственности такого лица.

2. Лицензия на Исходный код.

- 2.1. Передача прав от Первоначального разработчика.
Первоначальный разработчик предоставляет вам всемирную безвозмездную неисключительную лицензию, регулирующую правами на интеллектуальную собственность третьих лиц:
- (а) в рамках прав интеллектуальной собственности (отличной от патента или торговой марки) Лицензируемых Первоначальным разработчиком для использования, воспроизведения, изменения, отображения, выполнения, передачи по суб-лицензии и распространению Оригинального кода (или его части) с или без Модификаций, и/или как часть Значительной доработки; и

(б) по условиям Патентного притязания, нарушенного посредством разработки, использования или продажи Исходного кода, разрабатывать, передавать на разработку, использовать, практически применять, продавать и предлагать на продажу, и/или иным образом размещать Исходный код (или его фрагменты).

(в) лицензии, выданные в данном Разделе 2.1(а) и (б), действительны на дату, когда Первоначальный дистрибьютор в первый раз распространяет Исходный код согласно условий настоящей Лицензии.

(г) Несмотря на Раздел 2.1(б) выше, патентная лицензия не выдается: 1) для кода, который удален вами из Исходного кода; 2) отделения от Исходного кода, либо 3) при возникновении нарушений по следующим причинам: i) модификация Исходного кода, либо ii) комбинации Исходного кода с другими программами или устройствами.

2.2. Вклад автора.

Допуская претензии третьих лиц на интеллектуальную собственность, настоящим каждый Автор предоставляет Вам всемирную, освобожденную от выплат по роялти не эксклюзивную лицензию

(а) по условиям прав на интеллектуальную собственность (отличную от патента или товарного знака), лицензируемых Автором, на использование, воспроизведение, модификацию, отображение, исполнение, сублицензирование и распространение Модификаций, созданных данным Автором (или их фрагментов), а также на немодифицированной основе, с другими модификациями, в качестве Покрытого кода и/или как части работы большего объема; и

(б) по условиям Патентного притязания, нарушенного посредством разработки, использования или продажи Модификаций, выполненных Автором отдельно и/или в комбинации с Версией Автора (или фрагментами такой комбинации), разрабатывать, передавать на разработку, использовать, практически применять, продавать и предлагать на продажу, и/или иным образом размещать: 1) Модификации, выполненные Автором (или их фрагменты); а также 2) комбинацию Модификаций, разработанных Автором с Версией Автора (или фрагментов такой комбинации).

(в) лицензии, предоставленные в Разделах 2.2(а) и 2.2(б), эффективны на дату, когда Автор впервые начинает Коммерческое использование Покрытого кода.

(г) Несмотря на Раздел 2.2(б) выше, патентная лицензия не выдается: 1) для любого кода, который Автор удалил из Версии автора; 2) отделения от Версии автора, либо 3) при возникновении нарушений по следующим причинам: i) модификация Версии автора третьими лицами, либо ii) комбинации Модификаций, выполненной Автором с другими программами (кроме тех, которые являются частью Версии Автора) или другими устройствами; либо 4) по условиям Патентного притязания, нарушенного Покрытым кодом при отсутствии Модификаций, сделанных данным Автором.

3. Обязанности при распространении

3.1. Применение Лицензии.

Модификации, которые Вы создали или в разработке которых Вы участвуете, регулируются условиями настоящей Лицензии, включая, без ограничений, Раздел 2.2. Исходная версия Защищенного кода может распространяться только при соблюдении условий настоящей Лицензии или будущей версии Лицензии, выпущенной согласно условиям Раздела 6.1, поэтому Вы обязаны включить копию настоящей Лицензии в каждую копию распространяемого Вами Исходного кода. Вы не вправе переуступить или налагать какие-либо условия на любую версию Исходного кода, если это изменяет или ограничивает условия действующей Версии Лицензии или права получателя, указанные в настоящем документе. Однако Вы можете добавить дополнительный документ, предоставляющий дополнительные права, которые описаны в разделе 3.5.

3.2. Доступность Исходного кода.

Любые Модификации, которые Вы создали или в разработке которых Вы участвовали, должны быть доступны всем получателям Исполняемой версии в виде Исходного кода в соответствии с условиями настоящей Лицензии и должны распространяться на том же носителе, что и Исполняемая версия, или с помощью принятого Электронного механизма распространения; Модификации, предоставляемые через Электронный механизм распространения, должны оставаться доступными не менее двенадцати (12) месяцев с момента предоставления доступа к ним или не менее шести (6) месяцев с момента предоставления доступа получателям к последующей версии данной Модификации. Вы несете ответственность за доступность версии Исходного кода, даже если Электронный механизм распространения обслуживается третьими лицами.

3.3. Описание Модификаций

Вы также должны обеспечить во всех версиях Защищенного кода, в разработках которого Вы участвуете, наличие файла со всеми задокументированными изменениями, внесенными Вами для создания настоящего Защищенного кода, и датами внесения любых изменений. Вы должны включить хорошо заметное уведомление, что Модификация создана, полностью или частично, на основе Оригинального кода, предоставленного Первоначальным разработчиком, и указать имя Первоначального разработчика в (а) Исходном коде и (б) в любом уведомлении, сопровождающем Исполняемую версию, или в сопутствующем документе, в котором Вами указывается происхождение и владельцы Защищенного кода.

3.4. Вопросы, связанные с интеллектуальной собственностью

(а) Претензии третьих сторон.

Если Соавтору известно, что для применения прав, передаваемых Соавтором согласно Разделам 2.1. или 2.2., требуется лицензия, учитывающая права интеллектуальной собственности третьей стороны, Соавтор при распространении Исходного кода должен предоставлять текстовый файл, озаглавленный "LEGAL" ("Юридическая информация"), в котором содержится подробное описание претензии и процедура предъявления претензии с указанием всей необходимой контактной информацией. Если Соавтор узнал о данных требованиях после предоставления доступа к Модификациям, как описано в Разделе 3.2, Соавтор должен незамедлительно внести изменения в файл "LEGAL" ("Юридическая информация") и приложить его ко всем копиям, которые будут распространяться в дальнейшем, а также предпринять разумные меры (например, рассылку уведомлений или их публикацию в группах новостей) в целях информирования получателей Защищенного кода о наличии новых сведений.

ПРИЛОЖЕНИЕ

(б) API-интерфейсы Соавтора

Если Модификация Соавтора затрагивает прикладной программный интерфейс, и Соавтору известно о патентных лицензиях, которые обоснованно могут потребоваться для реализации данного API-интерфейса, Соавтор должен включить данную информацию в файл LEGAL (ЮРИДИЧЕСКАЯ ИНФОРМАЦИЯ).

(в) Заверения.

Соавтор заверяет, что, за исключением требований, приведенных в Разделе 3.4(а), Соавтор считает, что Модификации Соавтора являются оригинальной разработкой Соавтора и/или Соавтор обладает достаточными правами для передачи прав, предоставленных настоящей Лицензией.

3.5. Обязательные уведомления.

Вы должны продублировать уведомление из Приложения А в каждый файл Исходного кода. Если структура Исходного кода не позволяет добавить данное уведомление в код, Вы должны выбрать другое расположение уведомления (например, соответствующую папку), которое пользователь, скорее всего, проверит при поиске данного уведомления. В случае если Вы создали одну или несколько Модификаций, Вы можете указать себя в качестве Соавтора в уведомлении, описанном в Приложении А. Вы также должны продублировать настоящую Лицензию в любую документацию, прилагаемую к Исходному коду, описав права получателя или права владельца, относящиеся к Защищенному коду. Вы вправе предлагать и взимать плату за предоставления гарантии, поддержку, гарантии возмещения убытков или гарантии ответственности одному или нескольким получателям Защищенного кода. Однако Вы имеете право делать это только от Вашего имени, а не от имени Первоначального Разработчика или любого другого Соавтора. Вы должны максимально четко разъяснить, что гарантии, поддержка, гарантии возмещения убытков или гарантии ответственности предлагаются исключительно Вами, и Вы обязуетесь возместить Первоначальному разработчику или каждому Соавтору любые издержки, возникающие вследствие обязательств, понесенных Первоначальным разработчиком или данным Соавтором в результате предоставленных Вами гарантии, поддержки, гарантии возмещения убытков или гарантии ответственности.

3.6. Распространение Исполняемых версий.

Вы имеете право распространять Защищенный код только в исполняемой форме при условии соблюдения требований Разделов 3.1-3.5, и если Вы добавите уведомления, что Исходный код, на основе которого создан Защищенный код, доступен в соответствии с условиями настоящей Лицензии, а так же описание того, как и где Вы выполнили обязательства Раздела 3.2. Данные сведения должны быть явно включены в любое уведомление, прилагаемое к Исполняемой версии, сопутствующую документацию или подобный документ, в котором Вы описываете права получателя относящиеся к Защищенному Коду. Вы имеете право распространять Исполняемую версию Защищенного кода или права владения по условиям выбранной Вами лицензии, которая может содержать положения, отличные от положений настоящей Лицензии, при условии, что Вы соблюдаете условия настоящей Лицензии и что лицензия на Исполняемую версию не будет ограничивать или изменять права получателя, принятые для версии Исходного кода, на который распространяются условия настоящей Лицензии. Если вы распространяете Исполняемую версию по другой лицензии, Вы должны ясно обозначить то, что любые условия, отличные от условий настоящей Лицензии, устанавливаются лично Вами, а не Первоначальным разработчиком или любым другим Соавтором. Вы обязуетесь возместить все издержки, понесенные Первоначальным разработчиком или данным Соавтором, возникшие в результате соблюдения получателем предложенных Вами условий.

3.7. Значительные доработки.

Вы можете произвести значительную Доработку, объединив Защищенный Код с другим кодом, не регулируемым условиями настоящей Лицензии, и распространить Значительную доработку как самостоятельный продукт. В этом случае Вы должны удостовериться, что требования настоящей Лицензии соблюдены в отношении Защищенного кода.

4. Невозможность выполнения ввиду требований Закона или Постановлений.

Если выполнение любого из условий настоящей Лицензии в отношении Защищенного кода или его части является для Вас невозможным в результате необходимости соблюдения требований закона, судебного решения или постановления, Вы должны: (а) соблюдать условия и положения настоящей Лицензии в максимально возможной степени; и (б) описать возникшие ограничения и код, который они затрагивают. Такое описание должно включаться в файл юридических условий LEGAL, сведения о котором приводились в Разделе 3.4, и вкладываться во все распространяемые копии Исходного кода. Если размер описания не ограничивается законодательными актами или регламентами, то оно должно быть достаточно подробным, с тем, чтобы получатель с обычными навыками мог его понять.

5. Применение данной лицензии.

Настоящая Лицензия применяется к коду, к которому Первоначальный дистрибьютор прикрепил уведомление в Приложении А и к связанному с ним Покрытому коду.

6. Версии лицензии.

6.1. Новые версии.

Время от времени Netscape Communications Corporation ("Netscape") может публиковать пересмотренные и/или новые версии Лицензии. Каждой версии присваивается свой отличительный номер.

6.2. Действие новых версий.

При публикации Покрытого кода по условиям определенной версии Лицензии Вы всегда имеете право продолжить ее использование на условиях этой версии. Также вы можете выбрать использование данного Покрытого кода согласно условиям любой последующей версии Лицензии, опубликованной Netscape. Кроме Netscape, никто не имеет права изменять условия, применяющиеся по отношению к Покрытому коду согласно данной Лицензии.

6.3. Производная лицензия.

Если Вы создаете или используете модифицированную версию настоящей Лицензии (что возможно только в порядке лицензирования кода, который еще не является защищенным настоящей Лицензией), Вы должны переименовать Вашу лицензию таким образом, чтобы "Mozilla", "MOZILLAPL", "MOZPL", "Netscape", "MPL", "NPL" или иные наименования, похожие на какую-либо из данных торговых марок настолько, что это может ввести в заблуждение, не встречались в Вашей лицензии (исключая упоминания, что ваша лицензия отличается от настоящей Лицензии), и (б) иным образом дать понять, что Ваша версия лицензии содержит условия и положения, отличающиеся от условий и положений Общедоступной лицензии Mozilla и Общедоступной лицензии Netscape. (Указание имени Первоначального разработчика, Оригинального кода или Соавтора в уведомлении, описанном в Приложении А, не считается модификацией настоящей Лицензии).

7. ОТКАЗ ОТ ГАРАНТИЙ.

ЗАЩИЩЕННЫЙ КОД ПРЕДОСТАВЛЯЕТСЯ ПО НАСТОЯЩЕЙ ЛИЦЕНЗИИ НА УСЛОВИИ "КАК ЕСТЬ" БЕЗ КАКИХ-ЛИБО ГАРАНТИЙ, ЯВНЫХ ИЛИ ПОДРАЗУМЕВАЕМЫХ, ВКЛЮЧАЯ, БЕЗ ОГРАНИЧЕНИЙ, ГАРАНТИИ ТОГО, ЧТО ЗАЩИЩЕННЫЙ КОД СВОБОДЕН ОТ ДЕФЕКТОВ, ПРИГОДЕН ДЛЯ ПРОДАЖИ, ПОДХОДИТ ДЛЯ КОНКРЕТНЫХ ЦЕЛЕЙ ИЛИ НЕ НАРУШАЕТ ЧЬИ-ЛИБО ПРАВА. ВСЕ РИСКИ, СВЯЗАННЫЕ С КАЧЕСТВОМ И РАБОТОЙ ЗАЩИЩЕННОГО КОДА, ВЫ БЕРЕТЕ НА СЕБЯ. В СЛУЧАЕ ОБНАРУЖЕНИЯ КАКИХ-ЛИБО ДЕФЕКТОВ В ЗАЩИЩЕННОМ КОДЕ, ВЫ (А НЕ ПЕРВОНАЧАЛЬНЫЙ РАЗРАБОТЧИК ИЛИ ИНОЙ СОАВТОР) БЕРЕТЕ НА СЕБЯ ВСЕ РАСХОДЫ ЗА ВСЕ НЕОБХОДИМОЕ ОБСЛУЖИВАНИЕ, РЕМОНТ ИЛИ ИСПРАВЛЕНИЕ НАСТОЯЩИЙ ОТКАЗ ОТ ГАРАНТИИ ПРЕДСТАВЛЯЕТ СОБОЙ ОСНОВНУЮ ЧАСТЬ НАСТОЯЩЕЙ ЛИЦЕНЗИИ. НИКАКОЕ ИСПОЛЬЗОВАНИЕ ЗАЩИЩЕННОГО КОДА НЕ МОЖЕТ СЧИТАТЬСЯ ЗАКОННЫМ, КРОМЕ КАК ПРИ СОБЛЮДЕНИИ УСЛОВИЙ ОТКАЗА ОТ НАСТОЯЩИХ ГАРАНТИЙ.

8. ПРЕКРАЩЕНИЕ ДЕЙСТВИЯ ЛИЦЕНЗИИ.

8.1. Действие настоящей Лицензии и любых прав, предоставленных в данном документе, автоматически прекращается, если Вы не сможете выполнить настоящие требования и не сможете исправить соответствующее нарушение в течение 30 дней с момента обнаружения такого нарушения. Все сублицензии на Защищенный код, предоставленные надлежащим образом, сохраняют свою силу после прекращения действия настоящей Лицензии. Положения, которые, вследствие их характера, должны продолжать действовать, несмотря на завершения действия настоящей Лицензии, сохраняют свою силу.

8.2. Если Вы были инициатором судебного разбирательства, подав иск о нарушении патентных прав (за исключением установительного иска) на Первоначального разработчика или Соавтора (Первоначальный разработчик или Соавтор, в отношении которых было предпринято данное действие, именуются "Участник дела"), в котором утверждается что:

(а) Версия такого Участника дела прямо или косвенно нарушает какой-либо патент, то действие всех без исключения прав, предоставленных Вам Участником дела согласно Разделам 2.1 и/или 2.2 настоящей Лицензии, должно закончиться в течении 60 дней после получения уведомления от Участника дела, если же после 60 дней после получения соответствующего уведомления Вы продолжаете использовать права, то Вы: (i) должны предоставить письменное согласие на выплату Участнику дела лицензионного отчисления, сумма которого будет оговорена и согласована между вами, за использование Модификаций, внесенных данным Участником дела в прошлом и будущем, или (ii) отзовете Ваше исковое заявление в отношении Версии соавтора, поданное на данного Участника дела. Если в течение 60 дней с момента получения уведомления сторонам не удалось достигнуть письменного согласия относительно суммы соразмерного роялти или исковое заявление не было отозвано, права, предоставленные Вам Участником дела в соответствии с условиями Разделов 2.1 и/или 2.2, автоматически аннулируются по истечению указанного выше 60-дневного срока после получения уведомления.

(б) если любое программное обеспечение, аппаратное обеспечение или устройство, кроме Версии соавтора Участника дела, прямо или косвенно нарушает какой-либо патент, то любые права, предоставленные Вам Участником дела в соответствии с условиями Раздела 2.1(б) и 2.2(б), будут считаться недействительными начиная с момента первого внесения, использования, продажи, распространения или выполнения Модификаций, созданных Участником дела.

8.3. Если Вы подали иск о нарушении патентного права на Участника дела, утверждая, что Версия соавтора данного Участника дела прямо или косвенно нарушает требования какого-либо патента, выпущенного до начала судебного процесса, где это требование регулируется (в лицензии или соглашении), тогда объективная стоимость лицензии, предоставленной данным Участником дела согласно Разделу 2.1. или 2.2, должна быть учтена при определении любой суммы платежа или стоимости лицензии.

8.4. В случае прекращения действия Лицензии согласно приведенным выше Разделам 8.1 или 8.2 все лицензионные соглашения с конечным пользователем (за исключением дистрибьюторов и промежуточных продавцов), предоставленные Вам или любому дистрибьютору на законных основаниях до прекращения действия Лицензии, будут действительны и после окончания ее действия.

9. ОГРАНИЧЕНИЕ ОТВЕТСТВЕННОСТИ.

НИ ПРИ КАКИХ ОБСТОЯТЕЛЬСТВАХ ИЛИ ЮРИДИЧЕСКИХ НАРУШЕНИЯХ, ВКЛЮЧАЯ ГРАЖДАНСКОЕ ПРАВОНАРУШЕНИЕ (ВКЛЮЧАЯ ХАЛАТНОСТЬ), НАРУШЕНИЯ КОНТРАКТНОГО ПРАВА ИЛИ В ИНОМ СЛУЧАЕ, ВЫ, ПЕРВОНАЧАЛЬНЫЙ РАЗРАБОТЧИК, ИЛИ ЛЮБОЙ ДРУГОЙ СОАВТОР, ИЛИ ЛЮБОЙ ДИСТРИБЬЮТОР ЗАЩИЩЕННОГО КОДА, ИЛИ ЛЮБОЙ ПРЕДСТАВИТЕЛЬ УПОМЯНУТЫХ СТОРОН НЕ НЕСУТ ОТВЕТСТВЕННОСТЬ ПЕРЕД КЕМ БЫ ТО НИ БЫЛО ЗА ЛЮБЫЕ НЕПРЯМЫЕ, ФАКТИЧЕСКИЕ, СЛУЧАЙНЫЕ ИЛИ КОСВЕННЫЕ УБЫТКИ ЛЮБОГО ХАРАКТЕРА, ВКЛЮЧАЯ БЕЗ ОГРАНИЧЕНИЙ, УЩЕРБ, СТАВШИЙ СЛЕДСТВИЕМ ИЛИ СВЯЗАННЫМ С УТРАТОЙ РЕПУТАЦИИ, ОСТАНОВКОЙ РАБОТЫ, ПОЛОМКОЙ ИЛИ НЕИСПРАВНОСТЬЮ КОМПЬЮТЕРА, ИЛИ ВСЕ ДРУГИЕ ВИДЫ КОММЕРЧЕСКИХ УБЫТКОВ ИЛИ ПОТЕРЬ, ДАЖЕ ЕСЛИ ДАННАЯ СТОРОНА БЫЛА ПРЕДУПРЕЖДЕНА О ВОЗМОЖНОСТИ ТАКИХ УБЫТКОВ. ОГРАНИЧЕНИЯ ОТВЕТСТВЕННОСТИ НЕ РАСПРОСТРАНЯЮТСЯ НА ОТВЕТСТВЕННОСТЬ ЗА ГИБЕЛЬ ИЛИ УЩЕРБ ЗДОРОВЬЮ ЛЮДЕЙ, ПРОИЗОШЕДШИЕ ПО ПРИЧИНЕ ХАЛАТНОСТИ ДАННОЙ СТОРОНЫ В ТЕХ СЛУЧАЯХ, КОГДА ДАННОЕ ОГРАНИЧЕНИЕ ЗАПРЕЩЕНО ДЕЙСТВУЮЩИМ ЗАКОНОДАТЕЛЬСТВОМ. В НЕКОТОРЫХ ЮРИСДИКЦИЯХ НЕ РАЗРЕШАЕТСЯ ИСКЛЮЧАТЬ ИЛИ ОГРАНИЧИВАТЬ ОТВЕТСТВЕННОСТЬ ПО ВОЗМЕЩЕНИЮ СЛУЧАЙНЫХ ИЛИ КОСВЕННЫХ УБЫТКОВ, И, СЛЕДОВАТЕЛЬНО, ДАННОЕ ИСКЛЮЧЕНИЕ ИЛИ ОГРАНИЧЕНИЕ МОЖЕТ НЕ РАСПРОСТРАНЯТЬСЯ НА ВАС.

ПРИЛОЖЕНИЕ

10. Конечные пользователи ПРАВИТЕЛЬСТВЕННЫЕ ОРГАНИЗАЦИИ США.

Покрытый код является "коммерческим продуктом" в соответствии с определением в пункте 2.101 документа 48 Свода федеральных правил (октябрь 1995 г.) и состоит из "коммерческого компьютерного программного обеспечения" и "документации к коммерческому компьютерному программному обеспечению" в соответствии с использованием этих терминов в статье 48 Свода федеральных нормативных актов, 12.212 (Сентябрь 1995). в соответствии со статьей 48 Свода федеральных нормативных актов, 12.212, и статьей 48 Свода федеральных нормативных актов, с 227.7202-1 по 227.7202-4 (июнь 1995 г.), все конечные пользователи — правительственные организации США приобретают Покрытый код исключительно с правами, указанными далее в настоящем документе.

11. ПРОЧЕЕ

Данная Лицензия представляет собой исчерпывающее соглашение сторон в отношении предмета Соглашения. Если какое-либо условие настоящего Соглашения будет признано лишенным исковой силы, данное условие будет исправлено в степени, необходимой для надления его исковой силой. Настоящая лицензия регулируется в соответствии с законодательством штат Калифорния (кроме случаев, когда действующим законодательством предусматривается иное), исключая положения, относящиеся к конфликту правовых норм. В отношении споров, в которых хотя бы одна сторона является гражданином США, либо юридическим лицом, наделенным правом вести бизнес, либо зарегистрированным в Соединенных Штатах Америки, все судебные споры, связанные с данной Лицензией, будут находиться в юрисдикции федеральных судов Северного округа штата Калифорния, и виновная сторона будет нести ответственность за издержки, включая без ограничения судебных издержки и разумную оплату услуг и расходов юристов. Применение Конвенции ООН о договорах международной купли-продажи товаров определено исключается. Любой закон или нормативный акт, устанавливающий, что язык контракта будет толковаться против составителя документа, не будет применяться в отношении настоящей Лицензии.

12. ОТВЕТСТВЕННОСТЬ ЗА ПРЕТЕНЗИИ.

В отношениях между Первоначальным разработчиком и Авторами каждая сторона несет ответственность за претензии и прямые либо косвенные убытки, возникающие в результате пользования правами на условиях данной Лицензии, и Вы соглашаетесь работать вместе с Первоначальным разработчиком и Авторами над распространением этой ответственности на справедливой основе. Ничего из содержащегося в настоящем документе не считается признанием и не рассматривается как попытка ограничения ответственности.

13. МНОГОЛИЦЕНЗИОННЫЙ КОД.

Первоначальный разработчик может назначить фрагменты Покрытого кода в качестве "Многолицензионного". "Многолицензионный" означает, что Первоначальный разработчик разрешает вам использовать фрагменты Покрытого кода по собственному выбору на условиях лицензий NPL или альтернативных лицензий, если таковые имеют место, как указано Первоначальным разработчиком в файле, описание которого приводится в Приложении А.

ПРИЛОЖЕНИЕ А — Общедоступная лицензия Mozilla.

Содержимое данного файла подчиняется условиям Общедоступной лицензии Mozilla Версии 1.1 (далее "Лицензия"); вы имеете право использовать данный файл только в соответствии с Лицензией. Копию Лицензии можно получить по адресу: <http://www.mozilla.org/MPL/>

Программное обеспечение, согласно данной Лицензии, распространяется на условиях "КАК ЕСТЬ", БЕЗ КАКОЙ-ЛИБО ГАРАНТИИ, выраженной или подразумеваемой. См. Лицензию для определенного языка, определяющую права и ограничения согласно Лицензии.

Исходный код _____.

Первоначальным разработчиком Исходного кода является: _____.
Фрагменты созданы _____ авторские права принадлежат (C) _____
_____. Все права сохранены.

Авторы: _____.

В качестве альтернативы содержимое данного файла может использоваться согласно условиям лицензии _____ (далее Лицензия "[]"), и в этом случае применяются положения Лицензии [], вместо приведенных выше. Если вы хотите разрешить использование вашего файла только на условиях Лицензии [] и не даете разрешения остальным пользоваться вашей версией данного файла на условиях MPL, укажите ваше решение, удалив положения сверху и замените их уведомлением и другими положениями, которые требуются условиями Лицензии []. Если не удалить положения, указанные выше, получатель сможет пользоваться данным файлом на условиях Лицензии MPL или []".

[ПРИМЕЧАНИЕ: текст Приложения А может несколько отличаться от текста уведомлений в файлах Исходного кода. Для своих модификаций Вы должны использовать текст данного Приложения А, а не текст из Исходного кода.]



Запишите номер модели и серийный номер телевизора.

Когда вам понадобится техническое обслуживание телевизора, посмотрите на табличку, прикрепленную к задней крышке, и сообщите в сервисный центр следующую информацию.

Модель: _____

Серийный номер: _____