



ESPAÑOL

# MANUAL DE USUARIO TV LCD LED / TV LCD

Antes de utilizar el equipo, lea este manual con atención y consérvelo para consultarlo cuando lo necesite.

## Se adquiere por separado

Soporte de pared

LSW100B o  
LSW100BG

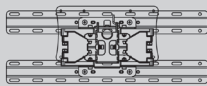

(32LD6\*\*\*, 32LV3\*\*\*)

LSW200B o  
LSW200BG

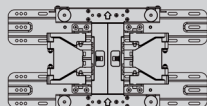

(37/42/47LD6\*\*\*, 37LV3\*\*\*)

LSW400B o  
LSW400BG

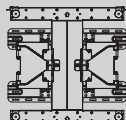

(42/47LV3\*\*\*)



HDMI, el logotipo HDMI y High-Definition Multimedia Interface son marcas comerciales o marcas registradas de HDMI Licensing LLC.

# CONTENIDO

## PREPARATIVOS

|   |
|---|
| MODELOS DE TV LCD: 32/37/42/47LD6*** ..A-1      |
| MODELOS DE TV LCD led: 32/37/42/47LV3*** ..A-13 |

## CONFIGURACIÓN DEL EQUIPO EXTERNO

|  |    |
|--|----|
| Conexión de la antena .....                      | 1  |
| Conexión con un cable Component .....            | 2  |
| Conexión con un cable HDMI .....                 | 3  |
| Conexión con un cable HDMI a DVI.....            | 4  |
| Conexión con un euroconector.....                | 5  |
| Configuración USB.....                           | 6  |
| Conexión con un cable RF .....                   | 6  |
| Conexión con un cable D-sub de 15 clavijas ..... | 7  |
| Configuración de la salida del altavoz .....     | 7  |
| Inserción de un módulo CI.....                   | 8  |
| Configuración de auriculares .....               | 8  |
| Configuración de la salida de audio digital..... | 9  |
| Resolución de visualización admitida .....       | 10 |
| Configuración de pantalla para el modo PC.....   | 12 |
| Configuración de red.....                        | 16 |

## CONTROL DE RECEPCIÓN DE TV/ PROGRAMAS

|   |    |
|---|----|
| Encendido de la TV .....                      | 17 |
| Configuración de inicialización .....         | 17 |
| Selección de programas .....                  | 17 |
| Ajuste del volumen.....                       | 17 |
| Menú rápido .....                             | 18 |
| Selección y ajuste de menús en pantalla ..... | 19 |
| Sintonización automática de programas .....   | 21 |
| Sintonización manual de programas .....       | 22 |
| Editar programa .....                         | 26 |
| Booster .....                                 | 28 |
| Información CI [Interfaz común].....          | 29 |
| Selección de la lista de programas.....       | 30 |
| Lista de entrada .....                        | 31 |
| Entrada.....                                  | 32 |
| Data Service.....                             | 33 |
| SIMPLINK.....                                 | 34 |
| Modo AV .....                                 | 38 |

|   |    |
|---|----|
| Inicialización (reajuste de los valores ..... | 39 |
| originales de fábrica).....                   | 39 |

## PARA UTILIZAR UN DISPOSITIVO USB

|                                      |    |
|--------------------------------------|----|
| Conexión de un dispositivo USB ..... | 40 |
| Lista de películas .....             | 42 |
| Lista fotos.....                     | 53 |
| Lista música .....                   | 63 |
| Contenido extra.....                 | 72 |
| Código de registro de DivX.....      | 73 |
| Desactivación .....                  | 74 |

## EPG (GUÍA ELECTRÓNICA DE PROGRAMACIÓN) (SÓLO EN MODO DIGITAL)

|  |    |
|--|----|
| Encendido/apagado de EPG .....                             | 76 |
| Selección de un programa .....                             | 76 |
| Función de botones en el modo de guía AHORA/SIGUIENTE..... | 76 |
| Función de botones en el modo de guía 8 Días..             | 77 |
| Función de botones en el modo de cambio de fecha.....      | 78 |
| Función de botón en el cuadro de descripción ampliada..... | 78 |

## CONTROL DE LA IMAGEN

|  |    |
|--|----|
| Control de tamaño de película (formato).....   | 79 |
| ASISTENTE DE IMAGEN.....                       | 81 |
| Ahorro de energía .....                        | 82 |
| Configuración de presintonía de imágenes ..... | 83 |
| Ajuste de imagen manual .....                  | 84 |
| Tecnología de mejora de imagen .....           | 86 |
| Control experto de imagen .....                | 87 |
| Restablecer imagen .....                       | 90 |
| Trumotion .....                                | 91 |
| Modo demo .....                                | 92 |
| Indicador de encendido.....                    | 93 |

# CONTENIDO

## CONTROL DE SONIDO E IDIOMA

|   |     |
|---|-----|
| Nivel de volumen automático.....  | 94  |
| Diálogos claros II.....   | 95  |
| Configuración de sonido predefinido - Modo de sonido.....               | 96  |
| Ajuste de configuración de sonido - Modo de usuario .....               | 97  |
| Infinite Sound .....  | 97  |
| Balance .....   | 98  |
| Ajustes de audio DTV (sólo en modo digital) ...                         | 99  |
| Selección de salida de audio digital .....                              | 100 |
| Reajuste de audio .....   | 101 |
| Descripción audio (sólo en modo digital).....                           | 102 |
| I/II  |     |
| Recepción Estéreo/Dual (sólo en modo analógico) .....                   | 103 |
| Recepción NICAM (sólo en modo analógico) .....                          | 104 |
| Selección de salida de sonido del altavoz.....                          | 104 |
| Idioma del menú de visualización en pantalla/<br>Selección de país..... | 105 |
| Selección de idioma.....  | 106 |

## AJUSTE DE HORA

|   |     |
|---|-----|
| Configuración del reloj .....                   | 108 |
| Activación/desactivación del temporizador ..... | 109 |
| Configuración de Temporizador Apagado.....      | 110 |
| Ajuste de alarma .....                          | 111 |

## CONTROL PATERNO/CLASIFICACIÓN

|                                       |     |
|---------------------------------------|-----|
| Fijar clave y Bloqueo de sistema..... | 112 |
|---------------------------------------|-----|

|  |     |
|--|-----|
| Bloqueo de programa .....                    | 113 |
| Control paterno (sólo en modo digital) ..... | 114 |
| Bloqueo de entrada externa .....             | 115 |
| Bloqueo teclas.....                          | 116 |

## TELETEXTO

|  |     |
|--|-----|
| Encendido/apagado .....                | 117 |
| Texto SIMPLE .....                     | 117 |
| Texto SUPERIOR.....                    | 118 |
| FASTEXT .....                          | 118 |
| Funciones especiales de teletexto..... | 119 |

## TELETEXTO DIGITAL

|                                     |     |
|-------------------------------------|-----|
| Teletexto en servicio digital ..... | 120 |
| Teletexto en servicio digital ..... | 120 |

## APÉNDICE

|   |     |
|---|-----|
| Resolución de problemas .....                       | 121 |
| Mantenimiento.....                                  | 123 |
| Especificaciones del producto .....                 | 124 |
| CÓDIGOS IR.....                                     | 128 |
| Configuración del dispositivo de control externo .. | 129 |
| Aviso de software de código abierto.....            | 136 |

# PREPARATIVOS

## MODELOS DE TV LCD: 32/37/42/47LD6\*\*\*

### ACCESORIOS

Compruebe que los siguientes accesorios vienen incluidos con la TV. Si falta algún accesorio, póngase en contacto con el distribuidor al que adquirió la TV.

- La imagen visualizada puede diferir de su TV.



Manual del usuario



Pilas (AAA)



Mando a distancia

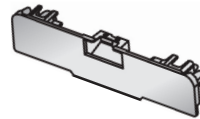

Cubierta de protección



Cable de alimentación



x 8

(M4x20)

Pernos para montaje del pie

solo 32/37/42LD6\*\*\*



1 tornillo para la fijación del pie



Pinza tipo enchufe



Pinza sujetacables



Núcleo de ferrita  
(Este elemento no se incluye en todos los modelos.)

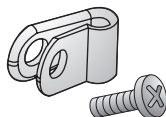

Abrazadera de protección y perno para el cable de alimentación  
(Esta función no está disponible en todos los modelos.)

Este elemento no se incluye en todos los modelos.



Paño para la limpieza  
Limpie la pantalla con el paño.

\* Si la superficie exterior de la TV tiene manchas o marcas de huellas, frote suavemente con el paño de limpieza.

No frote con fuerza, podría arañar o decolorar la superficie.

### Uso del núcleo de ferrita (Esta función no está disponible en todos los modelos.)

El núcleo de ferrita puede utilizarse para reducir la onda electromagnética al conectar el cable de alimentación.

Cuanto más cerca esté el núcleo de ferrita del enchufe, mejor será el resultado.

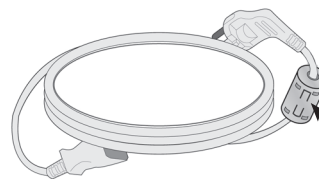

Introduzca el enchufe firmemente en la toma de corriente.

# PREPARATIVOS

## CONTROLES DEL PANEL FRONTAL

### ! NOTA

- ▶ La TV puede ponerse en modo espera para reducir el consumo de energía. La TV debe apagarse usando el interruptor de encendido si no va a usarse durante algún tiempo, reduciendo de este modo el consumo de energía.

La energía consumida durante el uso puede reducirse significativamente si se reduce el nivel de luminosidad de la pantalla, lo que ayudaría a reducir los costes generales de funcionamiento.

### ▲ PRECAUCIÓN

- ▶ No pise la base de cristal ni la golpee. Podría romperse, causando daños por los trozos de cristal o podría caerse la TV.
- ▶ No arrastre la TV. Podría dañarse el suelo o el producto.

- La imagen visualizada puede diferir de su TV.

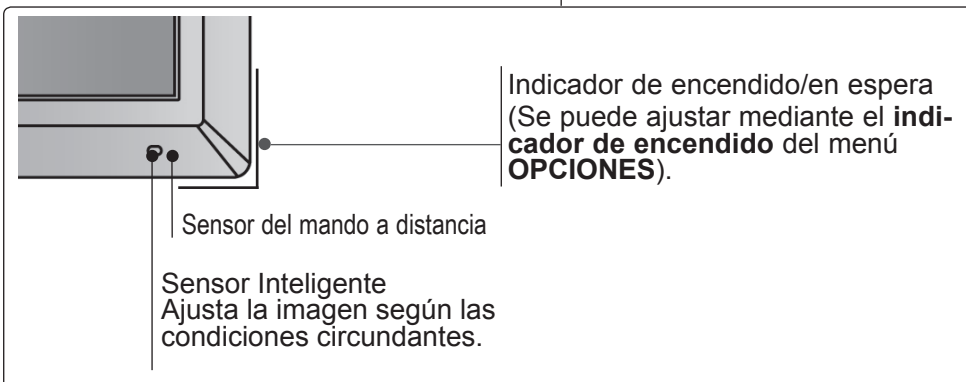
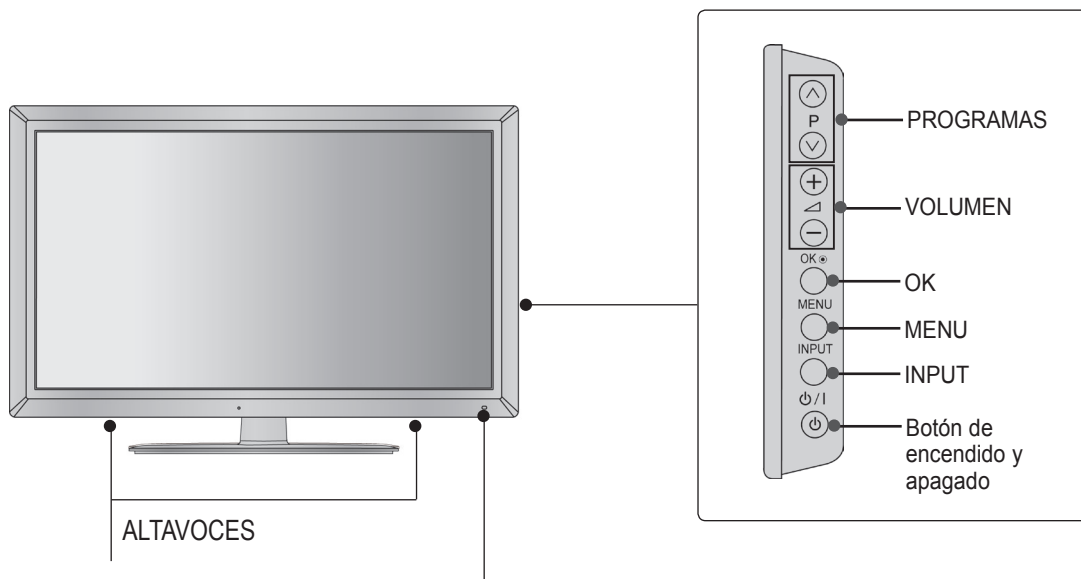

# INFORMACIÓN DEL PANEL POSTERIOR

■ La imagen visualizada puede diferir de su TV.

32/37/42LD6\*\*\*

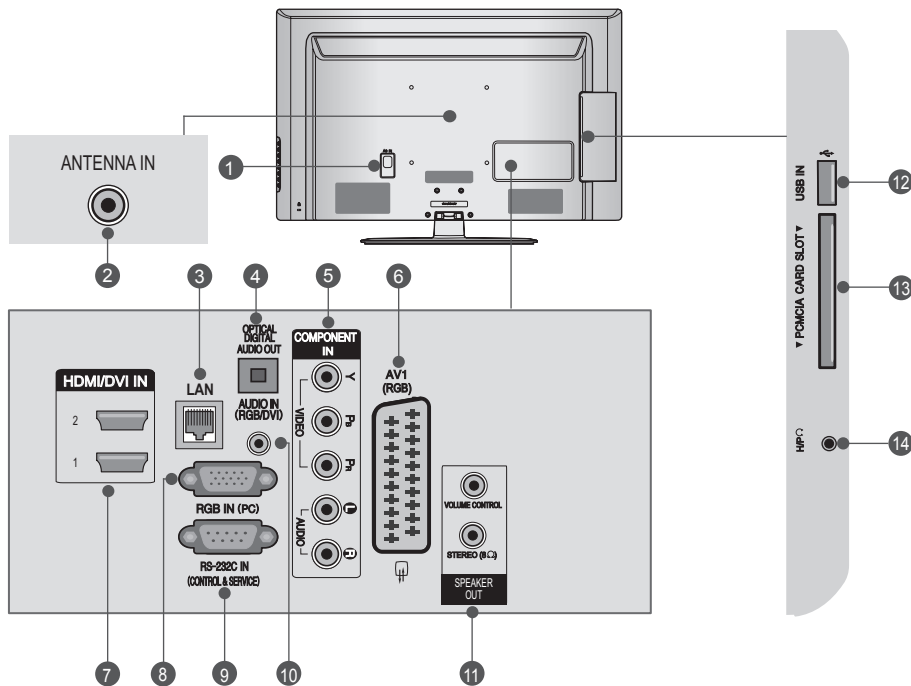

- 1 Toma para cable de alimentación**  
Esta TV funciona con corriente alterna. El voltaje se indica en la página Especificaciones. (► pág. 124 a 127) No intente nunca utilizar la TV con corriente continua.
- 2 Entrada de antena**  
Conecte la antena o el cable de antena a esta conexión.
- 3 LAN**  
Conexión de red.  
También se utiliza para archivos de vídeo, fotos y música en una red local.
- 4 SALIDA DE AUDIO DIGITAL ÓPTICA**  
Conexión del audio digital a varios tipos de equipo.  
Conexión a un equipo de audio digital Component.  
Utilice un cable óptico de audio.
- 5 Entrada Component**  
Conecte un dispositivo de vídeo/audio Component a estas tomas.
- 6 Toma de euroconector (AV1)**  
Conexión de la entrada o la salida de la toma de euroconector desde un dispositivo externo a estas tomas.
- 7 Entrada HDMI/DVI IN**  
Conexión de una señal HDMI a HDMI IN, o la señal DVI (VIDEO) al puerto HDMI/DVI con un cable DVI a HDMI.
- 8 Entrada RGB IN**  
Conexión de la salida de un PC.
- 9 Puerto de entrada RS-232C (CONTROL/SERVICIO)**  
Conecte el puerto RS-232C a un PC.  
Este puerto se usa para los modos Servicio y Hotel.
- 10 Entrada de audio RGB/DVI**  
Conexión del audio desde un PC o DTV.
- 11 SALIDA DE ALTAVOZ (STEREO)**  
Aquí encontrará la toma de auricular para el altavoz externo.
- 12 Entrada de USB**  
Conecte el dispositivo de almacenamiento USB en esta toma.
- 13 Ranura para tarjeta PCMCIA (Asociación internacional de tarjetas de memoria para ordenadores personales).  
Inserte el módulo CI en la RANURA DE TARJETA PCMCIA.**  
(Esta función no está disponible en todos los países.)
- 14 Auriculares**  
Conecte los auriculares en la conexión correspondiente.

# PREPARATIVOS

47LD6\*\*\*

PREPARATIVOS

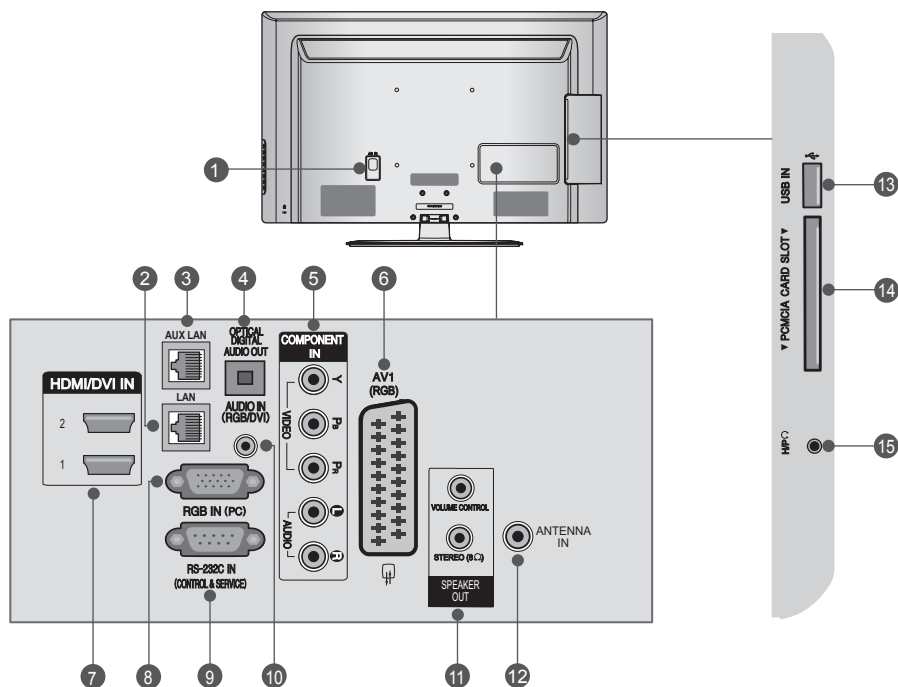

- 1 Toma para cable de alimentación**  
Esta TV funciona con corriente alterna. El voltaje se indica en la página Especificaciones. (► pág. 124 a 127) No intente nunca utilizar la TV con corriente continua.
- 2 LAN**  
Conexión de red.  
También se utiliza para archivos de vídeo, fotos y música en una red local.
- 3 AUX LAN**  
Conexión de red.
- 4 SALIDA DE AUDIO DIGITAL ÓPTICA**  
Conexión del audio digital a varios tipos de equipo.  
Conexión a un equipo de audio digital Component.  
Utilice un cable óptico de audio.
- 5 Entrada Component**  
Conecte un dispositivo de vídeo/audio Component a estas tomas.
- 6 Toma de euroconector (AV1)**  
Conexión de la entrada o la salida de la toma de euroconector desde un dispositivo externo a estas tomas.
- 7 Entrada HDMI/DVI IN**  
Conexión de una señal HDMI a HDMI IN, o la señal DVI (VIDEO) al puerto HDMI/DVI con un cable DVI a HDMI.
- 8 Entrada RGB IN**  
Conexión de la salida de un PC.
- 9 Puerto de entrada RS-232C (CONTROL/SERVICIO)**  
Conecte el puerto RS-232C a un PC.  
Este puerto se usa para los modos Servicio y Hotel.
- 10 Entrada de audio RGB/DVI**  
Conexión del audio desde un PC o DTV.
- 11 SALIDA DE ALTAVOZ (STEREO)**  
Aquí encontrará la toma de auricular para el altavoz externo.
- 12 Entrada de antena**  
Conecte la antena o el cable de antena a esta conexión.
- 13 Entrada de USB**  
Conecte el dispositivo de almacenamiento USB en esta toma.
- 14 Ranura para tarjeta PCMCIA (Asociación internacional de tarjetas de memoria para ordenadores personales).**  
**Inserte el módulo CI en la RANURA DE TARJETA PCMCIA.**  
(Esta función no está disponible en todos los países.)
- 15 Auriculares**  
Conecte los auriculares en la conexión correspondiente.



# INSTALACIÓN CON PIE

■ La imagen visualizada puede diferir de su TV.  
Al montar el pie de sobremesa, compruebe que los pernos estén correctamente apretados, (De no ser así, el producto podría inclinarse hacia delante tras su instalación). Si, por el contrario, apretara el perno en exceso, este podría deformarse por abrasión en el área de apriete del mismo.

- 1** Coloque la pantalla de la TV con cuidado, posicionada boca abajo sobre una superficie acolchada a fin de evitar que ésta se dañe.

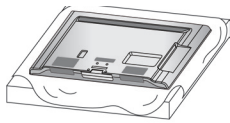

- 2** Monte las partes del **cuerpo de la base** con la **base de soporte** de la TV.

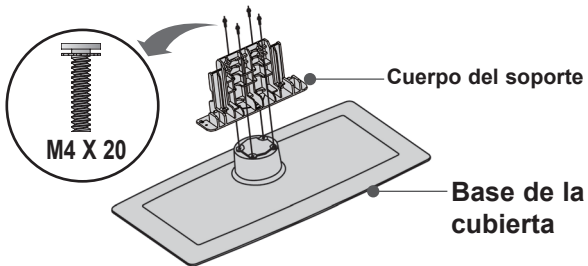

- 3** Proceda a la instalación de la TV según se indica.

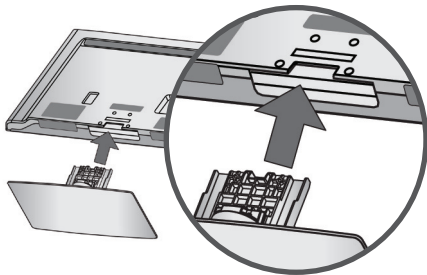

- 4** Apriete bien los 4 pernos en los orificios de la parte trasera de la TV.

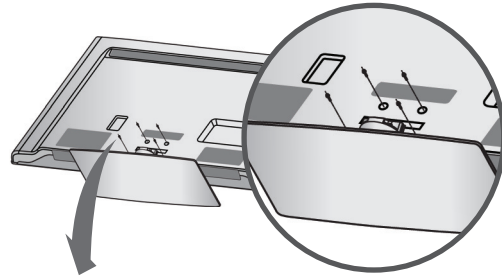

 x 4 Fije el soporte con los cuatro tornillos (suministrados con la TV).

# PREPARATIVOS

## TAPA POSTERIOR PARA ORGANIZACIÓN DE CABLES

■ La imagen visualizada puede diferir de su TV.

### 32/37/42LD6\*\*\*

- 1 Conecte los cables correctamente.  
Para conectar un equipo adicional, consulte el apartado **CONFIGURACIÓN DE EQUIPO EXTERNO**.

Fije el cable de alimentación con la **abrazadera de protección y el perno** o con la **pinza tipo enchufe**. Esto ayudará a evitar que el cable de alimentación se suelte por accidente.

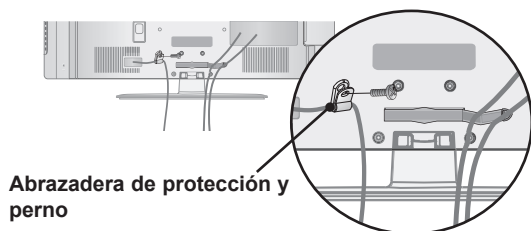

Abrazadera de protección y perno

(Esta función no está disponible en todos los modelos).

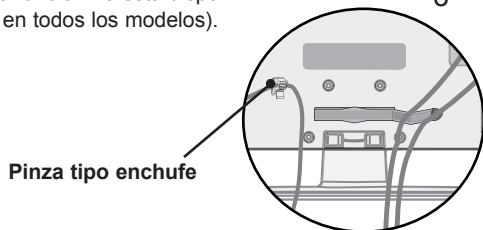

Pinza tipo enchufe

- 2 Coloque el clip **para la sujeción del cable** como se indica.  
Si su TV cuenta con **pinza sujetacables**, instálela como se indica y agrupe los cables.

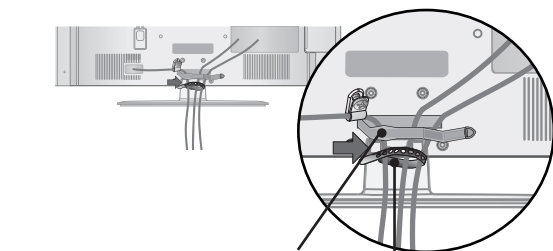

Clip para la sujeción del cable

Pinza sujetacables

- 3 Introduzca los cables en el **clip para la sujeción del cable** y ciérrelo.

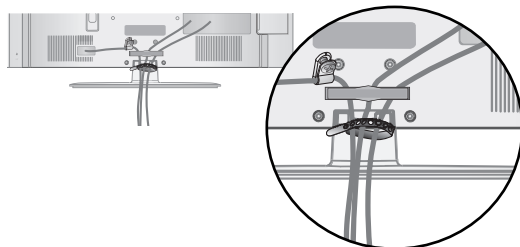

### 47LD6\*\*\*

- 1 Conecte los cables correctamente.  
Para conectar un equipo adicional, consulte el apartado **CONFIGURACIÓN DE EQUIPO EXTERNO**.

Fije el cable de alimentación con la **abrazadera de protección y el perno**. Esto ayudará a evitar que el cable de alimentación se suelte por accidente.

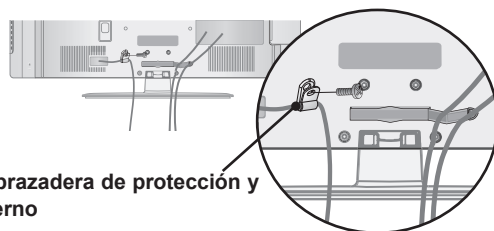

Abrazadera de protección y perno

(Esta función no está disponible en todos los modelos).

- 2 Introduzca los cables en el **clip para la sujeción del cable** y ciérrelo.

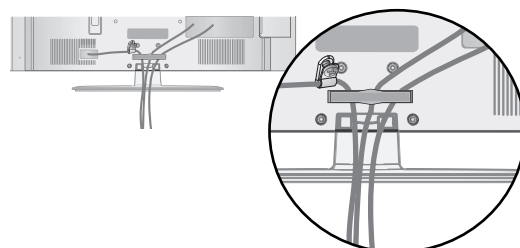

### ! NOTA

- ▶ No toque el **clip para la sujeción del cable** mientras mueve la TV.
  - Si se cae la TV, podría provocar daños personales o romperse.
- ▶ La **pinza tipo enchufe** y la **pinza sujetacables** se incluyen en algunas TVs. Si introduce las pinzas en el orificio de la parte posterior de la TV, no podrá sacarlas.

## SOPORTE GIRATORIO

■ La imagen visualizada puede diferir de su TV. Una vez instalada la TV, puede ajustar su equipo de TV de forma manual 20 grados hacia la izquierda o hacia la derecha para adaptarlo a su posición de visualización.

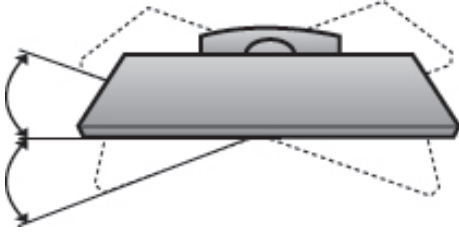

## NO UTILICE EL SOPORTE DE ESCRITORIO

■ La imagen visualizada puede diferir de su TV. Al instalar la unidad en una pared, utilice la cubierta de protección.

Inserte la **Cubierta de protección** en la TV hasta que escuche un clic.

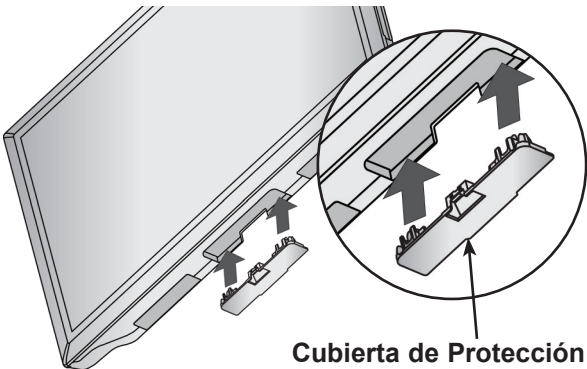

## FIJACIÓN DE LA TV SOBRE UN ESCRITORIO (solo 32/37/42/47LD6\*\*\*)

■ La imagen visualizada puede diferir de su TV. La TV debe acoplarse al escritorio para que no se mueva hacia adelante o hacia atrás, provocando posibles daños personales o al producto.

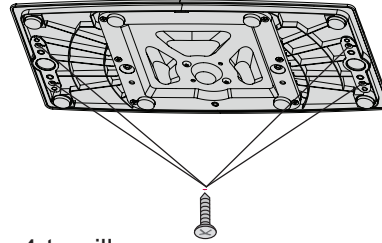

4 tornillos  
(no suministrados como piezas del producto)

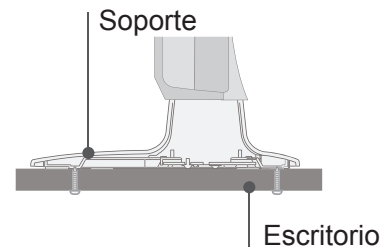

► Tornillos: M5 x L (\*L. Ejemplo: profundidad de la mesa + 8-10 mm) Profundidad de la mesa: 15 mm, Tornillo: M5 x 25

## (solo 32/37/42LD6\*\*\*)

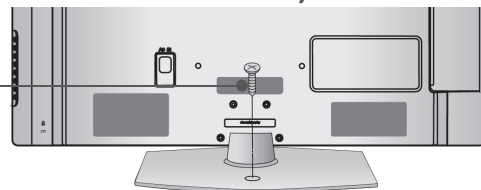

1 tornillo  
(suministrado como piezas del producto)

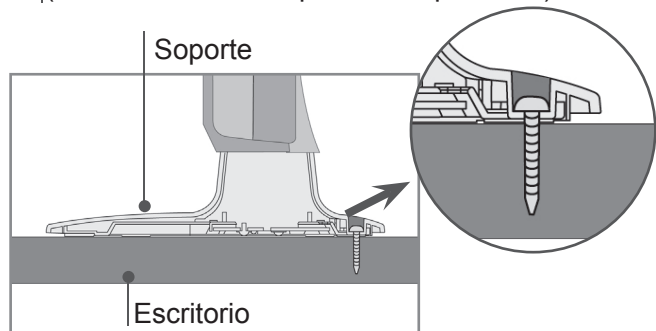

## ! ADVERTENCIA

► Para evitar posibles caídas de la TV, ésta deberá estar fijada de forma segura al suelo/ pared conforme a las instrucciones de instalación. Inclinar, agitar o sacudir la unidad podría causar lesiones.

# PREPARATIVOS

## SISTEMA DE SEGURIDAD KENSINGTON

- Esta función no está disponible en todos los modelos.
- La imagen visualizada puede diferir de su TV.

La TV está equipada con un conector para el sistema de seguridad Kensington en el panel trasero. Conecte el cable del sistema de seguridad Kensington como se muestra más abajo.

Para la instalación y el uso detallado del sistema de seguridad Kensington, véase la guía del usuario suministrada con el sistema de seguridad Kensington.

Para más información, acuda a <http://www.kensington.com>, la página principal en Internet de la empresa

Kensington. Kensington vende sistemas de seguridad para equipos electrónicos de coste elevado como ordenadores portátiles y proyectores LCD.

### ! NOTA

- ▶ El sistema de seguridad Kensington es un accesorio opcional.
- ▶ Si toca la TV y está fría, podría existir un pequeño «parpadeo» cuando se encienda. Esto es normal, la TV no tiene ningún problema.
- ▶ En la pantalla podrían observarse algunos puntos extraños durante algunos minutos, similares a pequeños puntos rojos, verdes o azules. Sin embargo, no tendrá ningún efecto adverso en el rendimiento de la pantalla.
- ▶ Evite tocar la pantalla LCD o colocar los dedos en ella durante un tiempo prolongado. Si lo hace, podría provocar una distorsión temporal en la pantalla.

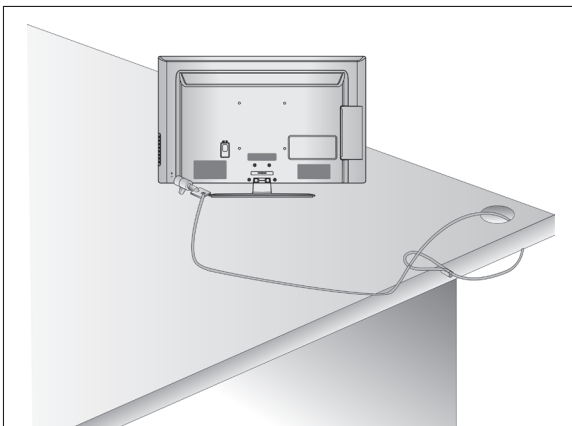

## ADVERTENCIAS A TENER EN CUENTA DURANTE LA INSTALACIÓN

- Debe comprar por separado los componentes necesarios para fijar la TV con seguridad a la pared.
- Coloque la TV cerca de la pared para evitar que se pueda caer en caso de empujarla.
- Las siguientes instrucciones permiten una instalación más segura de la TV, mediante fijación a la pared, evitando que se pueda caer en caso de empujarla. Esto evitará que la TV se caiga y ocasione daños. Además evitará daños en la TV. Asegúrese de que los niños no se suban a la TV ni se cuelquen de ella.

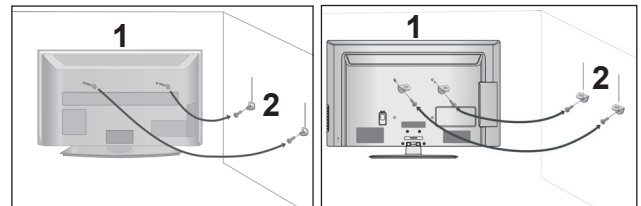

- 1 Utilice los cáncamos o las abrazaderas/pernos para fijar la TV en la pared tal como se indica en la imagen. (Si la TV tiene pernos en los cáncamos, afloje los pernos).

\* Inserte los cáncamos o las abrazaderas/pernos y fíjelos correctamente en los orificios superiores.

- 2 Fije las abrazaderas de pared a la pared mediante los pernos. Haga coincidir la altura de la abrazadera que está montada en la pared.

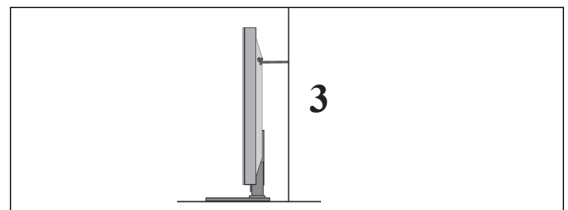

- 3 Use una cuerda resistente para atar el producto y alinearlos. Es más seguro atar la cuerda de manera que quede horizontal entre la pared y el producto.

### ! NOTA

- ▶ Cuando traslade la TV a otro lugar, desate la cuerda primero.
- ▶ Utilice un pequeño armario o receptáculo de suficiente tamaño y resistencia para el tamaño y peso de la TV.
- ▶ Para usar la TV de manera segura, confirme que la altura de la abrazadera montada sobre la pared es igual a la de la TV.

- Es posible instalar la TV de varias formas: en la pared, sobre un mueble, etc.
- La TV está diseñada para un montaje horizontal.

## CONEXIÓN A TIERRA

Verifique la conexión del cable de toma de tierra para evitar posibles descargas eléctricas. Si no es posible la puesta a tierra del aparato, un electricista especializado deberá instalar un disyuntor independiente.

No intente poner la TV a tierra conectándola a cables de teléfono, pararrayos o tuberías de gas.



## INSTALACIÓN EN SOPORTE SOBRE ESCRITORIO

- La imagen visualizada puede diferir de su TV.

Para permitir una ventilación adecuada deje 10 cm alrededor de la TV.

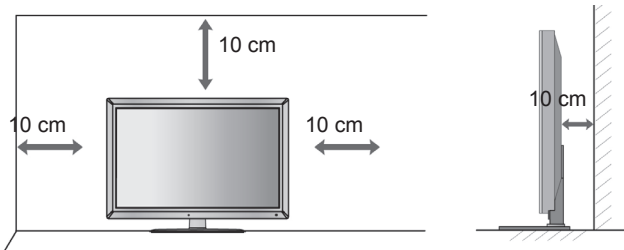

## MONTAJE SOBRE PARED: INSTALACIÓN HORIZONTAL

- Recomendamos usar el soporte de pared de la marca LG para fijar la TV a la pared.
- Recomendamos comprar un soporte de pared que cumpla con el estándar VESA.
- LG recomienda que el soporte de pared sea instalado por un profesional cualificado.

### ! NOTA

- ▶ Debe montar el soporte en una pared sólida y perpendicular al suelo.
- ▶ Si desea instalarlo en el techo o en una pared inclinada, deberá usar un tipo especial de soporte.
- ▶ La superficie en la que se va a montar el soporte de pared debe ser suficientemente fuerte para aguantar el peso de la TV; por ejemplo, de cemento, piedra o ladrillos.
- ▶ El tipo y longitud del tornillo de instalación depende del soporte de pared que se use. Para obtener más información, consulte las instrucciones incluidas con el soporte.
- ▶ LG no se responsabilizará de ningún accidente o daño a la propiedad o la TV debido a una instalación incorrecta:
  - Si se usa un soporte de pared que no cumpla con el estándar VESA.
  - En caso de un apretado incorrecto de los tornillos a la superficie que pudiera hacer que la TV se cayera y causara daños personales.
  - Si no se siguen las recomendaciones sobre el método de instalación.

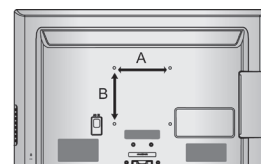
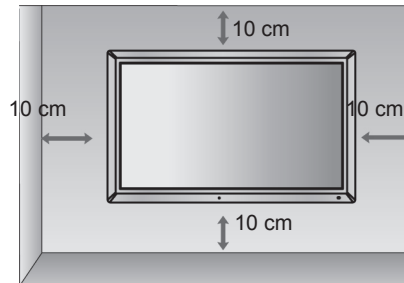

| Modelo         | VESA (A * B) | Tornillo estándar | Cantidad |
|----------------|--------------|-------------------|----------|
| 32LD6***       | 200 * 100    | M4                | 4        |
| 37/42/47LD6*** | 200 * 200    | M6                | 4        |

# PREPARATIVOS

## FUNCIONES DE LAS TECLAS DEL MANDO A DISTANCIA

Cuando utilice el mando a distancia, oriéntelo hacia el sensor del mando a distancia de la TV.

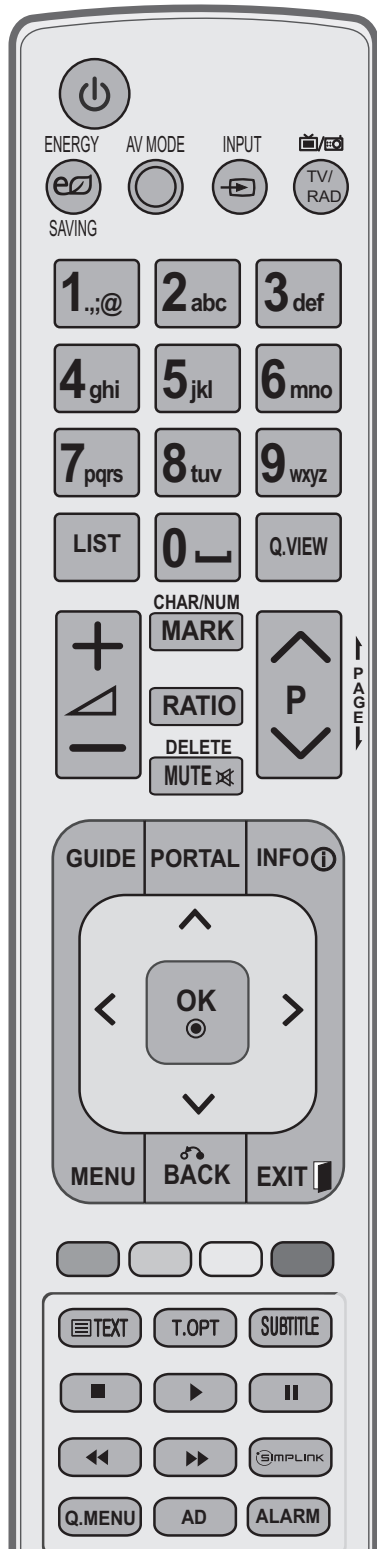

**POWER** Enciende la TV desde el modo de espera o la (Encendido) apaga para pasar al modo de espera.

**AHORRO DE ENERGÍA** Ajuste el modo de ahorro de energía de la TV. (► **pág. 82**)

**MODO AV** Le permite seleccionar y configurar imágenes y sonidos al conectar dispositivos AV (► **pág. 38**).

**INPUT** El modo de entrada externa gira a intervalos regulares. (► **pág.31**)

**TV/RAD** Seleccione el programa de Radio, TV o DTV.

**GUÍA** Muestra la guía de programas. (► **pág. 75**)

**PORTAL** Activa y desactiva el menú interactivo de hotel.

**INFO** Muestra la información de la pantalla actual.

**TECLAS CENTRALES** Permite desplazarse por los menús en pantalla y ajustar la configuración del sistema según sus preferencias. (Arriba/Abajo/Izquierda/Derecha)

**OK(ACEPTAR)** Acepta la selección o muestra el modo actual.

**MENU(MENÚ)** Selecciona un menú. Borra todos los mensajes de visualización en pantalla y vuelve a la función de TV desde cualquier menú (► **pág. 19**).

**BACK(ATRÁS)** Permite al usuario retroceder un paso en una aplicación interactiva, en EPG o en otra función de interacción del usuario.

**EXIT(SALIR)** Borra toda la información mostrada en pantalla y vuelve a la visualización de TV desde cualquier menú.

**Q.MENU (MENÚ RÁPIDO)** Seleccione la fuente de menú Rápido deseada. (Formato, Diálogos Claros II, Modo de imagen, Modo de sonido, Audio (o Idioma audio), Temporizador Apagado, Saltar activado/desactivado y Dispositivo USB) (► **pág. 18**).

**AD** Alterna entre Activar o Desactivar la descripción de audio.

**ALARMA** Ajusta la función de alarma.

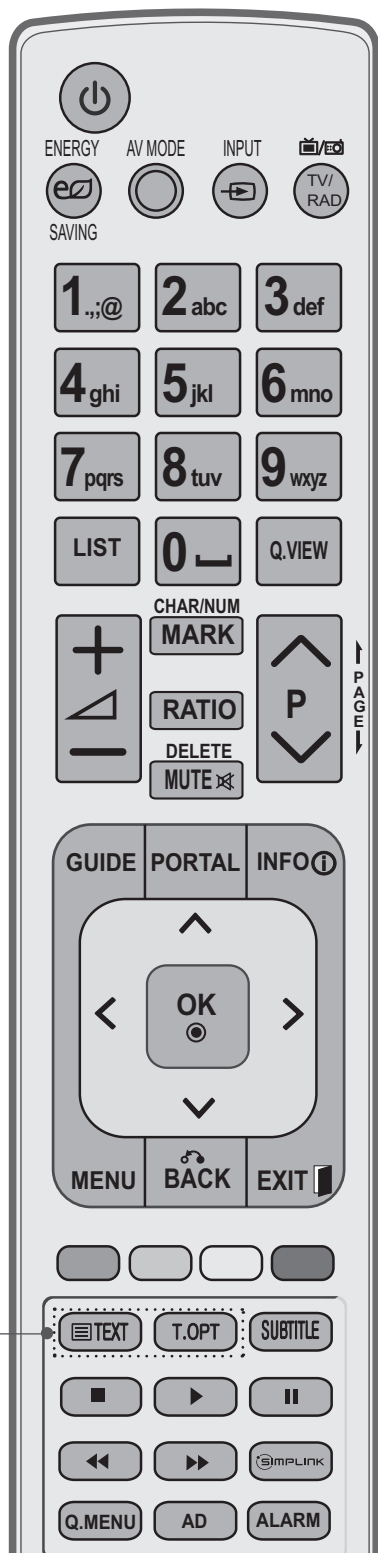

Botones numéricos 0 a 9 Selecciona un programa.  
 Selecciona los elementos numerados de un menú.

— (Espacio) Abre un espacio vacío en el teclado de la pantalla.

LISTA Muestra la tabla de programas. (▶ **pág.30**)

VISTA RÁPIDA Vuelve al programa visto anteriormente.

Botones de colores Estos botones se utilizan para el teletexto (sólo para modelos con **TELETEXTO**) o **Editar programa**.

**1** BOTONES DEL TELETEXTO Estos botones se utilizan para el teletexto. Para obtener más información, consulte el apartado Teletexto. (▶ **pág. 117**)

SUBTÍTULOS Recuerda la opción de subtítulo seleccionada en modo digital.

**SIMPLINK** Accede a una lista de dispositivos AV conectados a la TV. Si se pulsa varias veces este botón, aparece en la pantalla el menú Simplink (▶ **pág. 34**).

# PREPARATIVOS

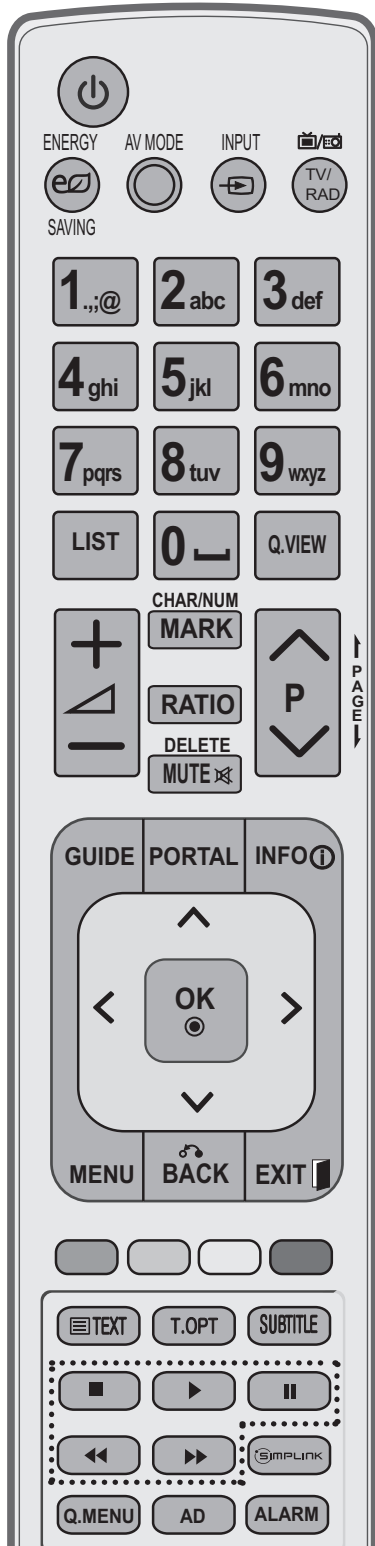

Volumen arriba/abajo Ajusta el volumen.

CHAR/NUM (CAR./NÚM.) Alterna entre caracteres y números.

MARCAR Seleccione la entrada a la que aplicar la configuración del asistente de imagen. Le permite seleccionar o no programas en el menú USB.

RATIO (RELACIÓN) Seleccione la opción de Formato (Proporción de tamaño) de la imagen. (► **pág. 79**)

ELIMINAR Elimina el carácter introducido al escribir el carácter en el teclado de la pantalla.

SILENCIO Activa y desactiva el sonido.

Programa ARRIBA/ABAJO Seleccione un programa.

PÁGINA ARRIBA/ABAJO Le permite moverse de una pantalla completa de información a la siguiente.

Botones de control del menú SIMPLINK / MY MEDIA Controla el menú SIMPLINK o MIS MEDIOS (Lista fotos, Lista música y Lista películas).

### Instalación de las pilas

- Abra la tapa del compartimento de las pilas situada en la parte posterior e introduzca las pilas con la polaridad correcta (+ con +, - con -).
- Inserte dos pilas AAA de 1,5 V. No mezcle pilas antiguas y nuevas.
- Cierre la tapa.
- Para retirar las baterías, realice el proceso de instalación en orden inverso.



# MODELOS DE TV LCD LED: 32/37/42/47LV3\*\*\*

## ACCESORIOS

Compruebe que los siguientes accesorios vienen incluidos con la TV. Si falta algún accesorio, póngase en contacto con el distribuidor al que adquirió la TV.

- La imagen visualizada puede diferir de su TV.



Manual del usuario

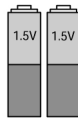

Pilas  
(AAA)



Mando a distancia



x 8

(M4x12)  
Pernos para montaje  
del pie

Solo 32/37LV3\*\*\*



1 tornillo para la fijación  
del pie

Este elemento no se incluye en todos los modelos.



Paño para la limpieza  
Limpie la pantalla  
con el paño.

\* Si la superficie exterior de la TV tiene manchas o marcas de huellas, frote suavemente con el paño de limpieza.

No frote con fuerza, podría arañar o decolorar la superficie.



Núcleo de ferrita  
(Este elemento no se  
incluye en todos los  
modelos.)

## Uso del núcleo de ferrita (Esta función no está disponible en todos los modelos.)

El núcleo de ferrita puede utilizarse para reducir la onda electromagnética al conectar el cable de alimentación.

Cuanto más cerca esté el núcleo de ferrita del enchufe, mejor será el resultado.

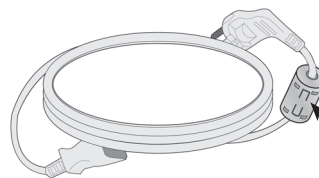

Introduzca el enchufe firmemente en la toma de corriente.

# PREPARATIVOS

## CONTROLES DEL PANEL FRONTAL

### ! NOTA

- ▶ La TV puede ponerse en modo espera para reducir el consumo de energía. La TV debe apagarse usando el interruptor de encendido si no va a usarse durante algún tiempo, reduciendo de este modo el consumo de energía.

La energía consumida durante el uso puede reducirse significativamente si se reduce el nivel de luminosidad de la pantalla, lo que ayudaría a reducir los costes generales de funcionamiento.

### ▲ PRECAUCIÓN

- ▶ No pise la base de cristal ni la golpee. Podría romperse, causando daños por los trozos de cristal o podría caerse la TV.
- ▶ No arrastre la TV. Podría dañarse el suelo o el producto.

- La imagen visualizada puede diferir de su TV.

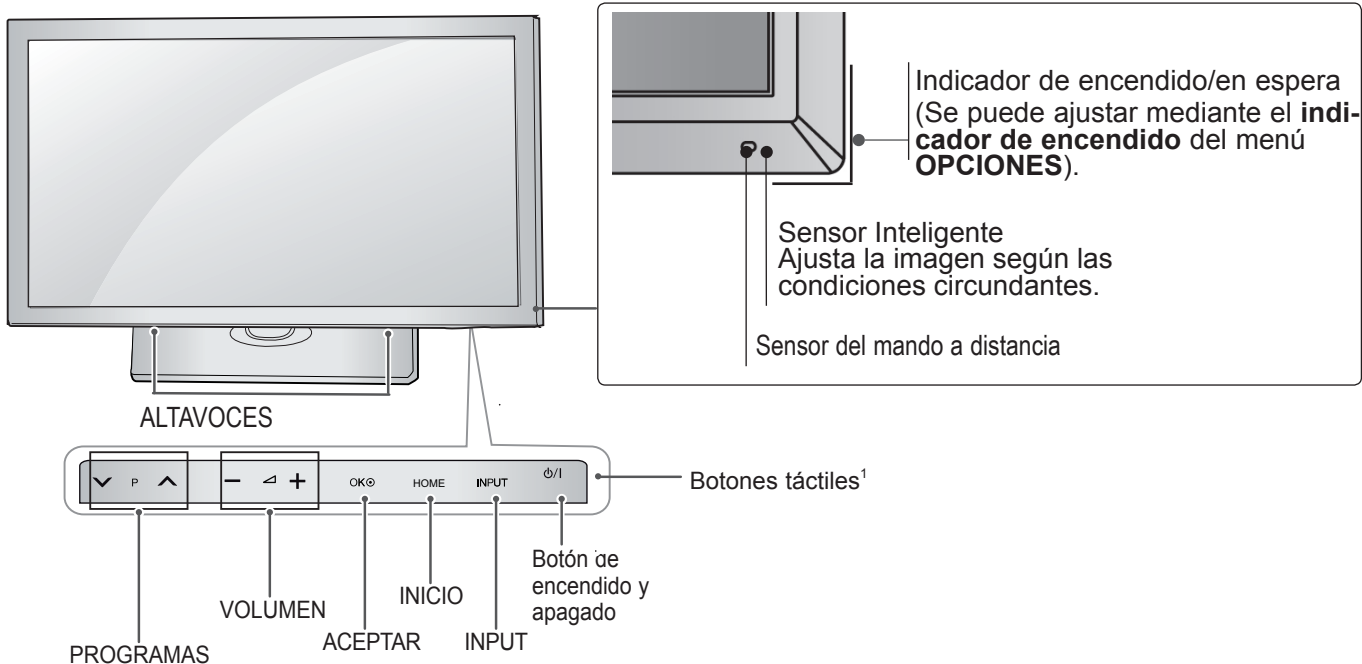

| Botón táctil | Descripción  |
|--------------|--|
| ▼ P ▲        | Scrolls through the saved programmes                             |
| — ◀ +        | Adjusts the volume level   |
| OK           | Selects the highlighted menu option or confirms an input         |
| HOME         | Accesses the main menus, or saves your input and exits the menus |
| INPUT        | Changes the input source   |
| ⏻/⏷          | Turns the power on or off  |

1. Botón táctil: puede usar la función del botón que desee con tan solo tocarlo.

# INFORMACIÓN DEL PANEL POSTERIOR

- La imagen visualizada puede diferir de su TV.

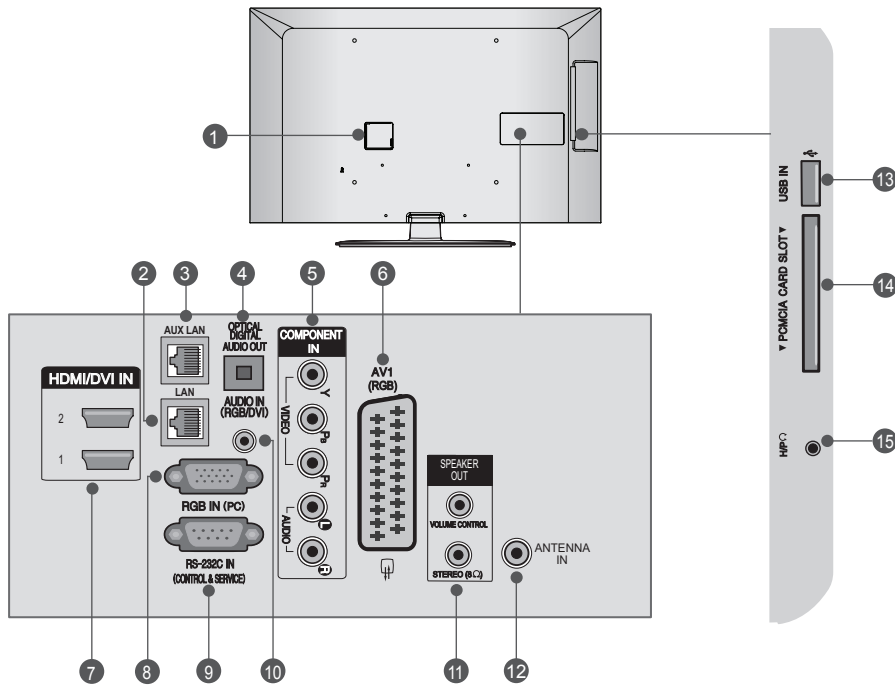

- Toma para cable de alimentación**  
Esta TV funciona con corriente alterna. El voltaje se indica en la página Especificaciones. (► pág. 124 a 127) No intente nunca utilizar la TV con corriente continua.
- LAN**  
Conexión de red.  
También se utiliza para archivos de vídeo, fotos y música en una red local.
- AUX LAN**  
Conexión de red.
- SALIDA DE AUDIO DIGITAL ÓPTICA**  
Conexión del audio digital a varios tipos de equipo.  
Conexión a un equipo de audio digital Component.  
Utilice un cable óptico de audio.
- Entrada Component**  
Conecte un dispositivo de vídeo/audio Component a estas tomas.
- Toma de euroconector (AV1)**  
Conexión de la entrada o la salida de la toma de euroconector desde un dispositivo externo a estas tomas.
- Entrada HDMI/DVI IN**  
Conexión de una señal HDMI a HDMI IN, o la señal DVI (VIDEO) al puerto HDMI/DVI con un cable DVI a HDMI.
- Entrada RGB IN**  
Conexión de la salida de un PC.
- Puerto de entrada RS-232C (CONTROL/SERVICIO)**  
Conecte el puerto RS-232C a un PC.  
Este puerto se usa para los modos Servicio y Hotel.
- Entrada de audio RGB/DVI**  
Conexión del audio desde un PC o DTV.
- SALIDA DE ALTAVOZ (STEREO)**  
Aquí encontrará la toma de auricular para el altavoz externo.
- Entrada de antena**  
Conecte la antena o el cable de antena a esta conexión.
- Entrada de USB**  
Conecte el dispositivo de almacenamiento USB en esta toma.
- Ranura para tarjeta PCMCIA (Asociación internacional de tarjetas de memoria para ordenadores personales).**  
**Inserte el módulo CI en la RANURA DE TARJETA PCMCIA.**  
(Esta función no está disponible en todos los países.)
- Auriculares**  
Conecte los auriculares en la conexión correspondiente.

# PREPARATIVOS

## INSTALACIÓN CON PIE

■ La imagen visualizada puede diferir de su TV. Al montar el pie de sobremesa, compruebe que los pernos estén correctamente apretados, (De no ser así, el producto podría inclinarse hacia delante tras su instalación). Si, por el contrario, apretara el perno en exceso, este podría deformarse por abrasión en el área de apriete del mismo.

- 1 Coloque la pantalla de la TV con cuidado, posicionada boca abajo sobre una superficie acolchada a fin de evitar que ésta se dañe.

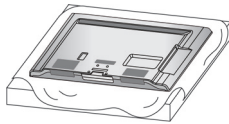

- 2 Monte las partes del **cuerpo de la base** con la **base de soporte** de la TV.

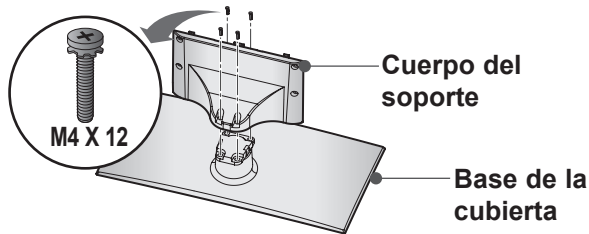

- 3 Proceda a la instalación de la TV según se indica.

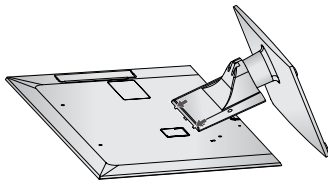

- 4 Fije la TV al soporte con los 4 tornillos.

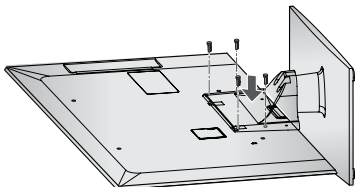

## TAPA POSTERIOR PARA ORGANIZACIÓN DE CABLES

■ La imagen visualizada puede diferir de su TV.

- 1 Reúna y fije los cables con el organizador de cables de la cubierta trasera de la TV.

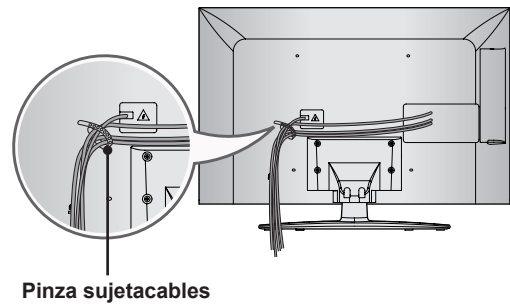

## SOPORTE GIRATORIO

■ La imagen visualizada puede diferir de su TV. Una vez instalada la TV, puede ajustar su equipo de TV de forma manual 20 grados hacia la izquierda o hacia la derecha para adaptarlo a su posición de visualización.

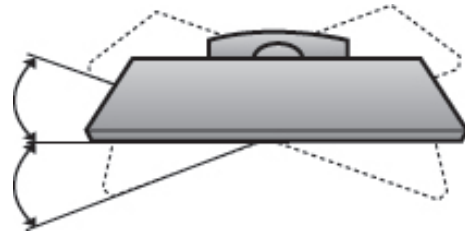

## FIJACIÓN DE LA TV SOBRE UN ESCRITORIO

(Solo 32/37/42/47LV3\*\*\*)

- La imagen visualizada puede diferir de su TV. La TV debe acoplarse al escritorio para que no se mueva hacia adelante o hacia atrás, provocando posibles daños personales o al producto.

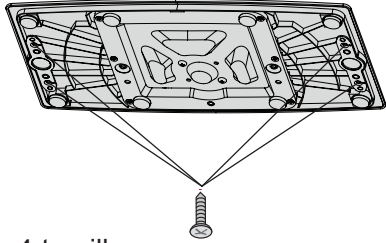

4 tornillos  
(no suministrados como piezas del producto)

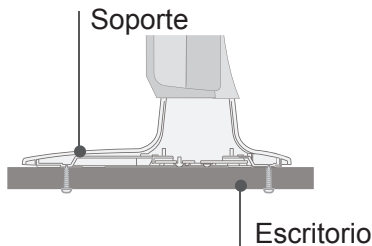

- Tornillos: M5 x L (\*L. Ejemplo: profundidad de la mesa + 8-10 mm) Profundidad de la mesa: 15 mm, Tornillo: M5 x 25

(Solo 32/37LV3\*\*\*)

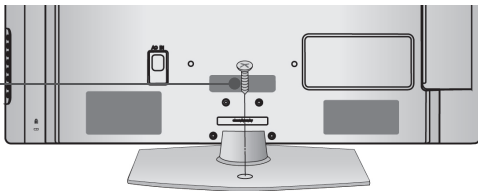

1 tornillo  
(suministrado como piezas del producto)

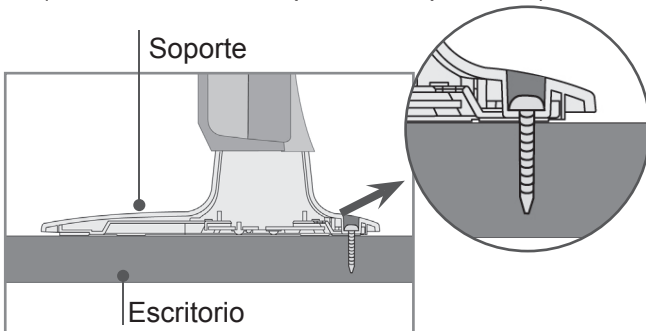

### ! ADVERTENCIA

- Para evitar posibles caídas de la TV, ésta deberá estar fijada de forma segura al suelo/pared conforme a las instrucciones de instalación. Inclinar, agitar o sacudir la unidad podría causar lesiones.

## SISTEMA DE SEGURIDAD KENSINGTON

- Esta función no está disponible en todos los modelos.
- La imagen visualizada puede diferir de su TV.

La TV está equipada con un conector para el sistema de seguridad Kensington en el panel trasero. Conecte el cable del sistema de seguridad Kensington como se muestra más abajo.

Para la instalación y el uso detallado del sistema de seguridad Kensington, véase la guía del usuario suministrada con el sistema de seguridad Kensington.

Para más información, acuda a <http://www.kensington.com>, la página principal en Internet de la empresa

Kensington. Kensington vende sistemas de seguridad para equipos electrónicos de coste elevado como ordenadores portátiles y proyectores LCD.

### ! NOTA

- El sistema de seguridad Kensington es un accesorio opcional.
- Si toca la TV y está fría, podría existir un pequeño «parpadeo» cuando se encienda. Esto es normal, la TV no tiene ningún problema.
- En la pantalla podrían observarse algunos puntos extraños durante algunos minutos, similares a pequeños puntos rojos, verdes o azules. Sin embargo, no tendrá ningún efecto adverso en el rendimiento de la pantalla.
- Evite tocar la pantalla LCD o colocar los dedos en ella durante un tiempo prolongado. Si lo hace, podría provocar una distorsión temporal en la pantalla.

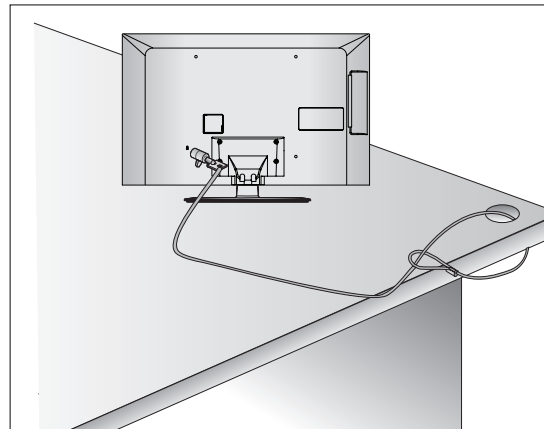

# PREPARATIVOS

## ADVERTENCIAS A TENER EN CUENTA DURANTE LA INSTALACIÓN

- Debe comprar por separado los componentes necesarios para fijar la TV con seguridad a la pared.
- Coloque la TV cerca de la pared para evitar que se pueda caer en caso de empujarla.
- Las siguientes instrucciones permiten una instalación más segura de la TV, mediante fijación a la pared, evitando que se pueda caer en caso de empujarla. Esto evitará que la TV se caiga y ocasione daños. Además evitará daños en la TV. Asegúrese de que los niños no se suban a la TV ni se cuelguen de ella.

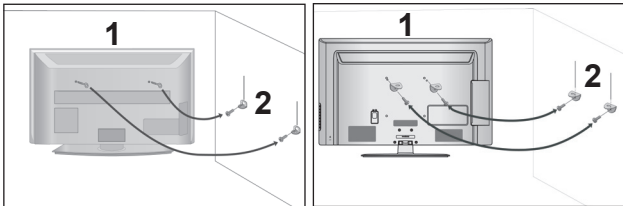

- 1 Utilice los cáncamos o las abrazaderas/pernos para fijar la TV en la pared tal como se indica en la imagen. (Si la TV tiene pernos en los cáncamos, afloje los pernos).

\* Inserte los cáncamos o las abrazaderas/pernos y fíjelos correctamente en los orificios superiores.

- 2 Fije las abrazaderas de pared a la pared mediante los pernos. Haga coincidir la altura de la abrazadera que está montada en la pared.

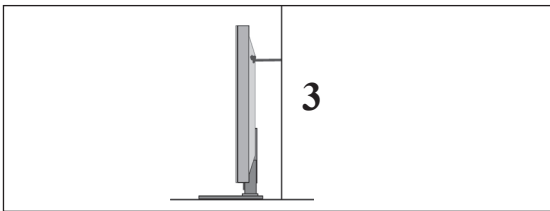

- 3 Use una cuerda resistente para atar el producto y alinearlos. Es más seguro atar la cuerda de manera que quede horizontal entre la pared y el producto.

### ! NOTA

- ▶ Cuando traslade la TV a otro lugar, desate la cuerda primero.
- ▶ Utilice un pequeño armario o receptáculo de suficiente tamaño y resistencia para el tamaño y peso de la TV.
- ▶ Para usar la TV de manera segura, confirme que la altura de la abrazadera montada sobre la pared es igual a la de la TV.

- Es posible instalar la TV de varias formas: en la pared, sobre un mueble, etc.
- La TV está diseñada para un montaje horizontal.

## CONEXIÓN A TIERRA

Verifique la conexión del cable de toma de tierra para evitar posibles descargas eléctricas. Si no es posible la puesta a tierra del aparato, un electricista especializado deberá instalar un disyuntor independiente.

No intente poner la TV a tierra conectándola a cables de teléfono, pararrayos o tuberías de gas.



## INSTALACIÓN EN SOPORTE SOBRE ESCRITORIO

- La imagen visualizada puede diferir de su TV.

Para permitir una ventilación adecuada deje 10 cm alrededor de la TV.

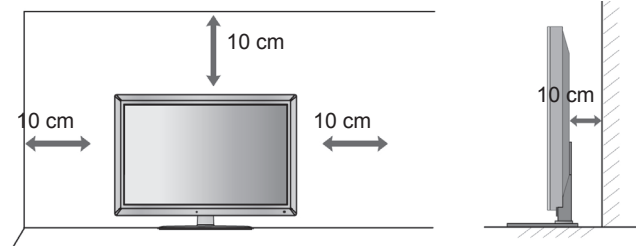

## MONTAJE SOBRE PARED: INSTALACIÓN HORIZONTAL

- Recomendamos usar el soporte de pared de la marca LG para fijar la TV a la pared.
- Recomendamos comprar un soporte de pared que cumpla con el estándar VESA.
- LG recomienda que el soporte de pared sea instalado por un profesional cualificado.

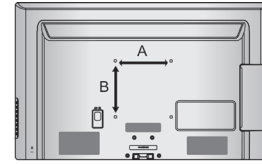

### ! NOTA

- ▶ Debe montar el soporte en una pared sólida y perpendicular al suelo.
- ▶ Si desea instalarlo en el techo o en una pared inclinada, deberá usar un tipo especial de soporte.
- ▶ La superficie en la que se va a montar el soporte de pared debe ser suficientemente fuerte para aguantar el peso de la TV; por ejemplo, de cemento, piedra o ladrillos.
- ▶ El tipo y longitud del tornillo de instalación depende del soporte de pared que se use. Para obtener más información, consulte las instrucciones incluidas con el soporte.
- ▶ LG no se responsabilizará de ningún accidente o daño a la propiedad o la TV debido a una instalación incorrecta:
  - Si se usa un soporte de pared que no cumpla con el estándar VESA.
  - En caso de un apretado incorrecto de los tornillos a la superficie que pudiera hacer que la TV se cayera y causara daños personales.
  - Si no se siguen las recomendaciones sobre el método de instalación.

| Modelo      | VESA (A * B) | Tornillo estándar | Cantidad |
|-------------|--------------|-------------------|----------|
| 32LV3***    | 200 * 100    | M4                | 4        |
| 37LV3***    | 200 * 200    | M6                | 4        |
| 42/47LV3*** | 400 * 400    | M6                | 4        |

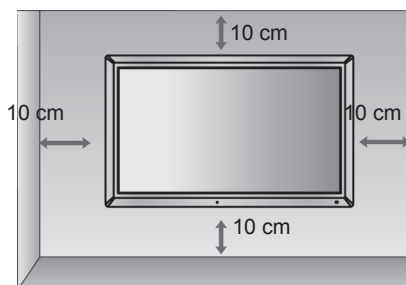

# PREPARATIVOS

## FUNCIONES DE LAS TECLAS DEL MANDO A DISTANCIA

Cuando utilice el mando a distancia, oriéntelo hacia el sensor del mando a distancia de la TV.

PREPARATIVOS

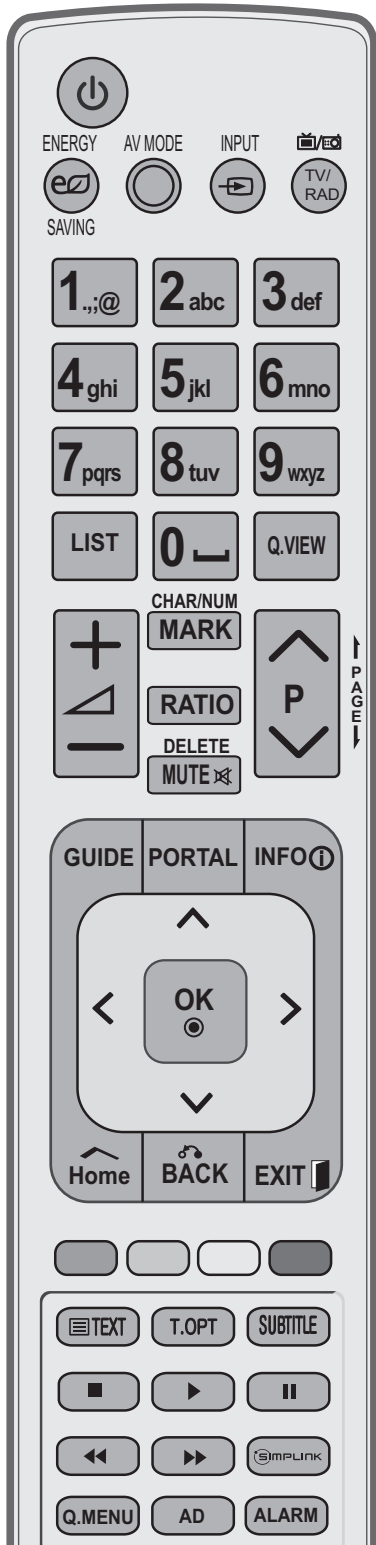

Enciende la TV desde el modo de espera o la (Encendido) apaga para pasar al modo de espera.

AHORRO DE ENERGÍA Ajuste el modo de ahorro de energía de la TV. (► **pág. 82**)

MODO AV Le permite seleccionar y configurar imágenes y sonidos al conectar dispositivos AV (► **pág. 38**).

INPUT El modo de entrada externa gira a intervalos regulares. (► **pág.31**)

TV/RAD Seleccione el programa de Radio, TV o DTV.

GUÍA Muestra la guía de programas. (► **pág. 75**)

PORTAL Activa y desactiva el menú interactivo de hotel.

INFO ⓘ Muestra la información de la pantalla actual.

TECLAS CENTRALES Permite desplazarse por los menús en pantalla y ajustar la configuración del sistema según sus preferencias. (Arriba/Abajo/Izquierda/Derecha)

OK(ACEPTAR) Acepta la selección o muestra el modo actual.

Home(Inicio) Selecciona un menú. Borra todos los mensajes de visualización en pantalla y vuelve a la función de TV desde cualquier menú (► **pág. 19**).

BACK(ATRÁS) Permite al usuario retroceder un paso en una aplicación interactiva, en EPG o en otra función de interacción del usuario.

EXIT(SALIR) Borra toda la información mostrada en pantalla y vuelve a la visualización de TV desde cualquier menú.

Q.MENU (MENÚ RÁPIDO) Seleccione la fuente de menú Rápido deseada. (Formato, Diálogos Claros II, Modo de imagen, Modo de sonido, Audio (o Idioma audio), Temporizador Apagado, Saltar activado/desactivado y Dispositivo USB) (► **pág. 18**).

AD Alterna entre Activar o Desactivar la descripción de audio.

ALARMA Ajusta la función de alarma.



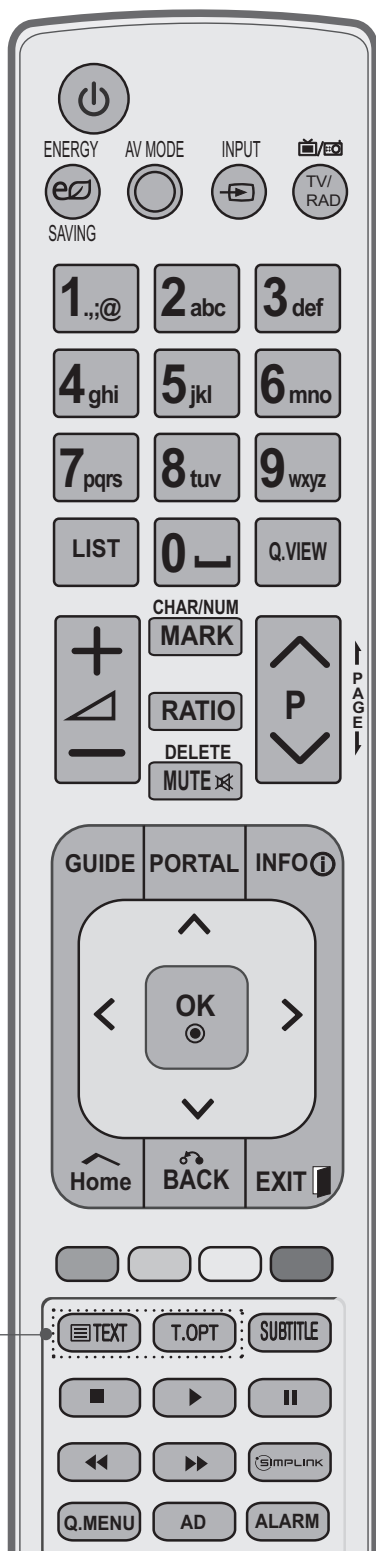

Botones numéricos 0 a 9 Selecciona un programa.  
Selecciona los elementos numerados de un menú.

— (Espacio) Abre un espacio vacío en el teclado de la pantalla.

LISTA Muestra la tabla de programas. (► **pág.30**)

VISTA RÁPIDA Vuelve al programa visto anteriormente.

Botones de colores Estos botones se utilizan para el teletexto (sólo para modelos con **TELETEXTO**) o **Editar programa**.

**1** BOTONES DEL TELETEXTO Estos botones se utilizan para el teletexto. Para obtener más información, consulte el apartado Teletexto. (► **pág. 117**)

SUBTÍTULOS Recuerda la opción de subtítulo seleccionada en modo digital.

**SIMPLINK** Accede a una lista de dispositivos AV conectados a la TV. Si se pulsa varias veces este botón, aparece en la pantalla el menú Simplink (► **pág. 34**).

# PREPARATIVOS

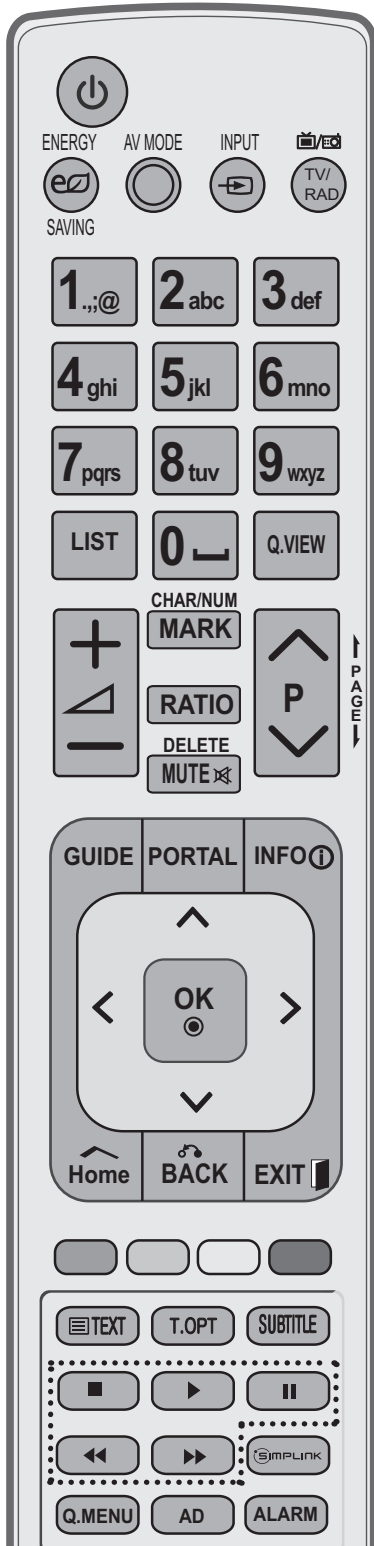

- Volumen arriba/abajo Ajusta el volumen.
- CHAR/NUM (CAR./NÚM.) Alterna entre caracteres y números.
- MARCAR Seleccione la entrada a la que aplicar la configuración del asistente de imagen. Le permite seleccionar o no programas en el menú USB.
- RATIO (RELACIÓN) Seleccione la opción de Formato (Proporción de tamaño) de la imagen. (► **pág. 79**)
- ELIMINAR Elimina el carácter introducido al escribir el carácter en el teclado de la pantalla.
- SILENCIO Activa y desactiva el sonido.
- Programa ARRIBA/ABAJO Seleccione un programa.
- PÁGINA ARRIBA/ABAJO Le permite moverse de una pantalla completa de información a la siguiente.

- Botones de control del menú SIMPLINK / MY MEDIA Controla el menú SIMPLINK o MIS MEDIOS (Lista fotos, Lista música y Lista películas).

### Instalación de las pilas

- Abra la tapa del compartimento de las pilas situada en la parte posterior e introduzca las pilas con la polaridad correcta (+ con +, - con -).
- Inserte dos pilas AAA de 1,5 V. No mezcle pilas antiguas y nuevas.
- Cierre la tapa.
- Para retirar las baterías, realice el proceso de instalación en orden inverso.

# CONFIGURACIÓN DEL EQUIPO EXTERNO

- Para evitar daños en el equipo, nunca conecte ningún cable de alimentación hasta que no haya terminado de conectar todos los dispositivos.
- Esta sección acerca de la **CONFIGURACIÓN DEL EQUIPO EXTERNO** utiliza principalmente diagramas para los modelos 32/37/42LD6\*\*\*
- La imagen visualizada puede diferir de su TV.

## CONEXIÓN DE LA ANTENA

- Para obtener una calidad de imagen óptima, ajuste la orientación de la antena.
- No se suministran el cable de antena ni el convertor.

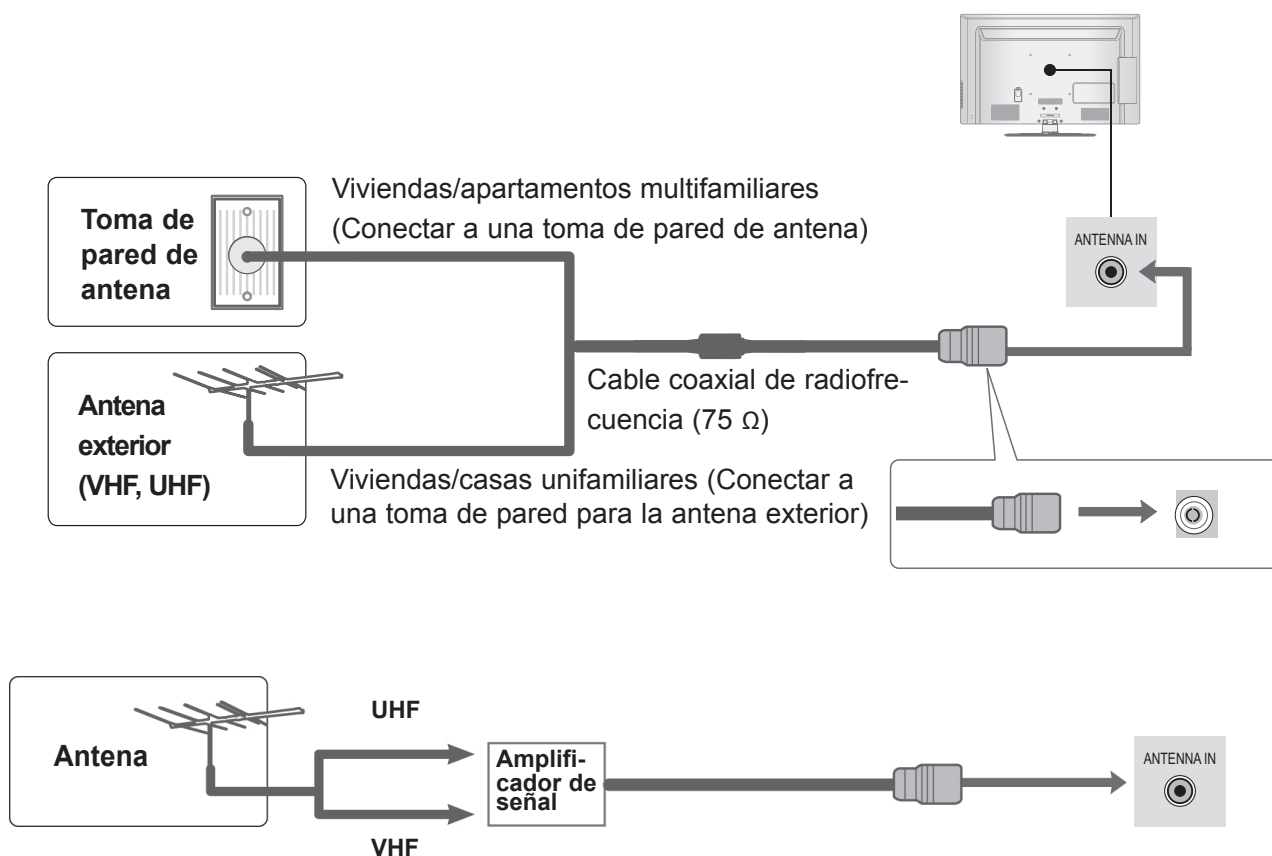

- En zonas con poca señal, para obtener una mejor calidad de imagen, instale un amplificador de señal en la antena, tal como se muestra arriba.
- Si es preciso dividir la señal para dos TV, utilice un divisor de señal para la conexión.

# CONFIGURACIÓN DEL EQUIPO EXTERNO

- Para evitar daños en el equipo, nunca conecte ningún cable de alimentación hasta que no haya terminado de conectar todo el equipo.

## CONEXIÓN CON UN CABLE COMPONENT

Esta TV puede recibir señales digitales de radiofrecuencia (RF) o por cable, sin necesidad de ningún decodificador digital externo. No obstante, si recibe señales digitales procedentes de un decodificador digital o de otro dispositivo digital externo, consulte el diagrama que se muestra a continuación.

- 1 Conecte las salidas de vídeo (Y, Pb, Pr) del equipo externo (receptor digital, DVD, etc.) a los conectores de entrada de vídeo **ENTRADA COMPONENT** de la TV.
- 2 Conecte la salida de audio del equipo externo (receptor digital, DVD, etc.) a los conectores de entrada de audio **ENTRADA COMPONENT** de la TV.
- 3 Encienda el equipo externo.  
(Consulte el manual del equipo externo para obtener las instrucciones de funcionamiento.)
- 4 Seleccione la fuente de entrada **Component** con el botón **ENTRADA** del mando a distancia.

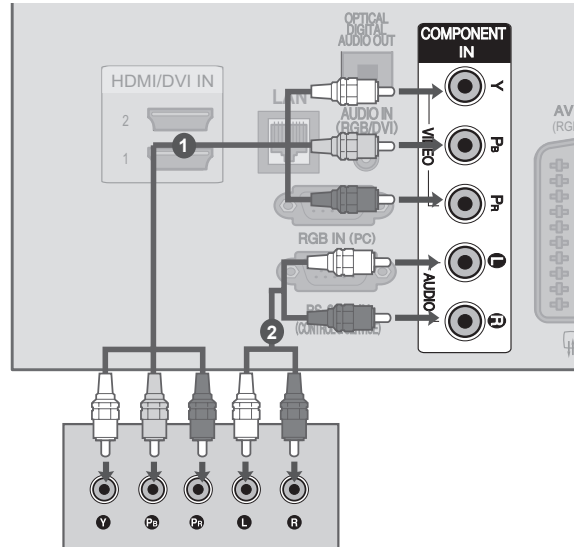

- Formato de audio HDMI admitido: Dolby Digital, PCM.  
DTS Formato de audio no admitido.

| Señal      | Component              | HDMI                                    |
|------------|------------------------|---|
| 480i/576i  | O                      | X                                       |
| 480p/576p  | O                      | O                                       |
| 720p/1080i | O                      | O                                       |
| 1080p      | O<br>(Sólo 50 / 60 Hz) | O<br>(24 Hz / 30 Hz /<br>50 Hz / 60 Hz) |

### Puertos de entrada de componentes

Para obtener una mejor calidad de imagen, conecte el reproductor de DVD a los puertos de entrada Component, tal como se muestra a continuación.

| Puertos Component de la TV                        | Y | P <sub>B</sub> | P <sub>R</sub> |
|---|---|----------------|----------------|
| Puertos de salida de vídeo del reproductor de DVD | Y | P <sub>B</sub> | P <sub>R</sub> |
|   | Y | B-Y            | R-Y            |
|   | Y | P <sub>b</sub> | P <sub>r</sub> |

# CONEXIÓN CON UN CABLE HDMI

- 1 Conecte la salida HDMI/DVI del equipo externo (receptor digital, DVD, etc.) a la toma **ENTRADA HDMI/DVI 1**, **ENTRADA HDMI 2** de la TV.
- 2 Encienda el equipo externo.  
(Consulte el manual del equipo externo para obtener las instrucciones de funcionamiento.)
- 3 Seleccione las fuentes de entrada **HDMI1** y **HDMI2** utilizando el botón **ENTRADA** del mando a distancia.

## ! NOTA

- ▶ La TV puede recibir la señal de vídeo y audio simultáneamente si utiliza un cable HDMI.
- ▶ Si el DVD no es compatible con Auto HDMI, necesitará definir la resolución de salida adecuadamente.
- ▶ Compruebe que el cable HDMI utilizado es HDMI de alta velocidad. Si los cables HDMI no son HDMI de alta velocidad, puede hacer que la pantalla parpadee o no muestre ninguna imagen. Utilice un cable HDMI de alta velocidad.

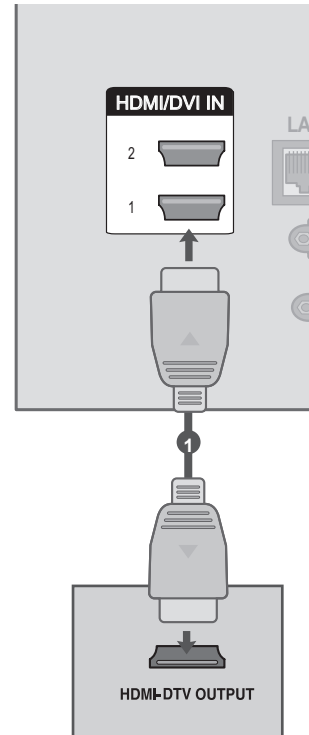

# CONFIGURACIÓN DEL EQUIPO EXTERNO

## CONEXIÓN CON UN CABLE HDMI A DVI

- 1 Conecte el receptor digital o la salida DVI del PC al conector **HDMI/DVI IN 1 (DVI)** o **HDMI/DVI IN 2** de la TV.
- 2 Conecte la salida de audio del receptor digital o la salida de audio del PC al conector de entrada de audio **ENTRADA AUDIO (RGB/DVI)** de la TV.
- 3 Encienda el receptor digital o el PC y la TV. (Consulte el manual del receptor digital o del PC para obtener las instrucciones de funcionamiento.)
- 4 Seleccione la fuente de entrada **HDMI 1** o **HDMI 2** mediante el botón **INPUT (ENTRADA)** del mando a distancia.

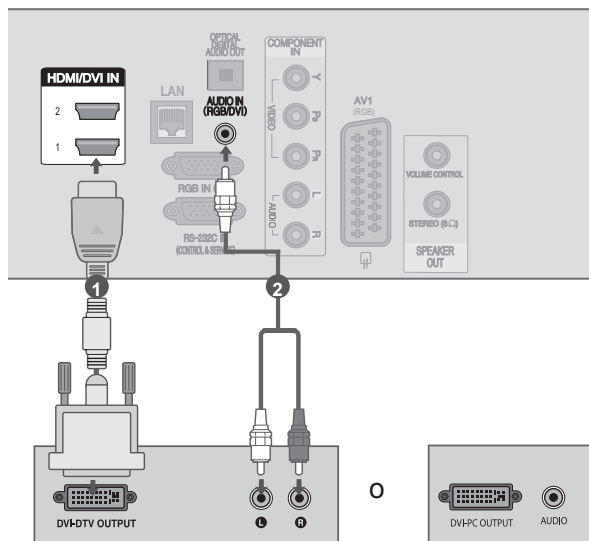

# CONEXIÓN CON UN EUROCONECTOR

- 1 Conecte la clavija del euroconector del equipo externo (DVD, VCR, etc.) al conector **AV1** de euroconector de la TV.
- 2 Encienda el equipo externo.  
(Consulte el manual del equipo externo para obtener las instrucciones de funcionamiento.)
- 3 Seleccione la fuente de entrada **AV1** utilizando el botón **INPUT** (ENTRADA) del mando a distancia.

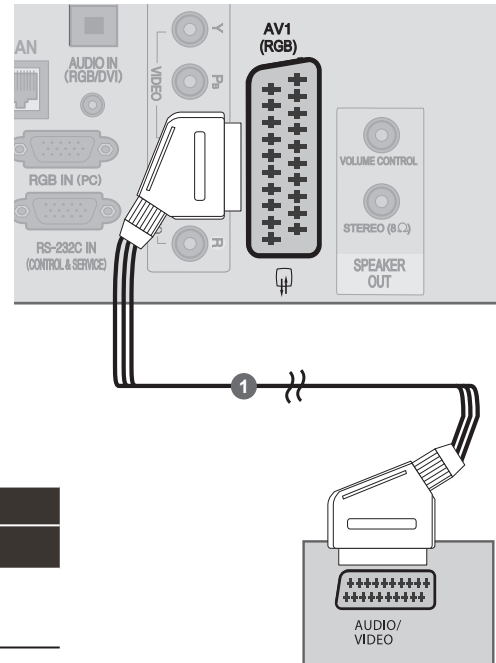

| Euroconector | Entrada |       |     | Salida                                       |
|--------------|---------|-------|-----|--|
|              | Vídeo   | Audio | RGB | Vídeo, Audio                                 |
| AV1          | ○       | ○     | ○   | Televisión analógica,<br>Televisión digital. |

| Modo de entrada actual \ Tipo de salida | AV1 (Salida de TV) | AV1 (Cuando se inicia una grabación programada DTV usando un equipo de grabación.) |
|---|--------------------|--|
| TV digital                              | TV digital         | ○  |
| TV analógica, AV                        | TV analógica       | ○  |
| Component/RGB                           | TV analógica       | (El modo de entrada se convierte a DTV.)   |
| HDMI                                    | X                  | X  |

► Salida de TV: salida de señales de TV analógica o digital.

## ! NOTA

► Si quiere utilizar el cable euroconector, deberá utilizar un cable euroconector blindado.

# CONFIGURACIÓN DEL EQUIPO EXTERNO

## CONFIGURACIÓN USB

- 1 Conecte el dispositivo USB a la **ENTRADA USB** de la TV.
- 2 Una vez que lo haya conectado a la toma **ENTRADA USB**, podrá utilizar la función **USB**. (► pág. 40)

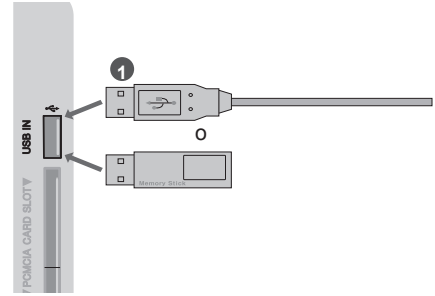

## CONEXIÓN CON un CABLE RF

Para evitar ruidos en la imagen (interferencias), deje una distancia adecuada entre el VCR y la TV.

- 1 Conecte la toma **SALIDA ANT** del VCR a la toma **ENTRADA ANTENA** de la TV.
- 2 Conecte el cable de antena en la toma **ENTRADA ANT** del VCR.
- 3 Pulse el botón **REPRODUCIR** del VCR y busque el canal común entre la TV y el VCR para la visualización.

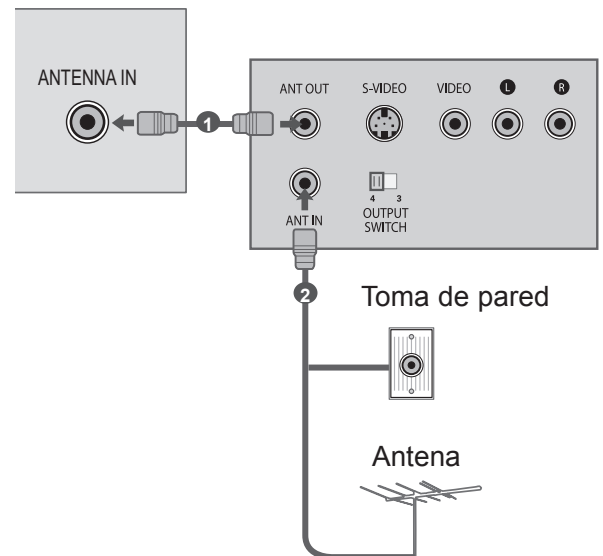



# CONEXIÓN CON UN CABLE D-SUB DE 15 CLAVIJAS

Esta TV está equipada con la funcionalidad Plug and Play, por lo que el PC se ajustará automáticamente a la configuración de la TV.

- 1 Conecte la salida RGB del PC a la toma **ENTRADA RGB (PC)** de la TV.
- 2 Conecte la salida de audio del PC a la toma **ENTRADA AUDIO (RGB/DVI)** de la TV.
- 3 Encienda el PC y la TV.
- 4 Seleccione la fuente de entrada **RGB** utilizando el botón **ENTRADA** del mando a distancia.

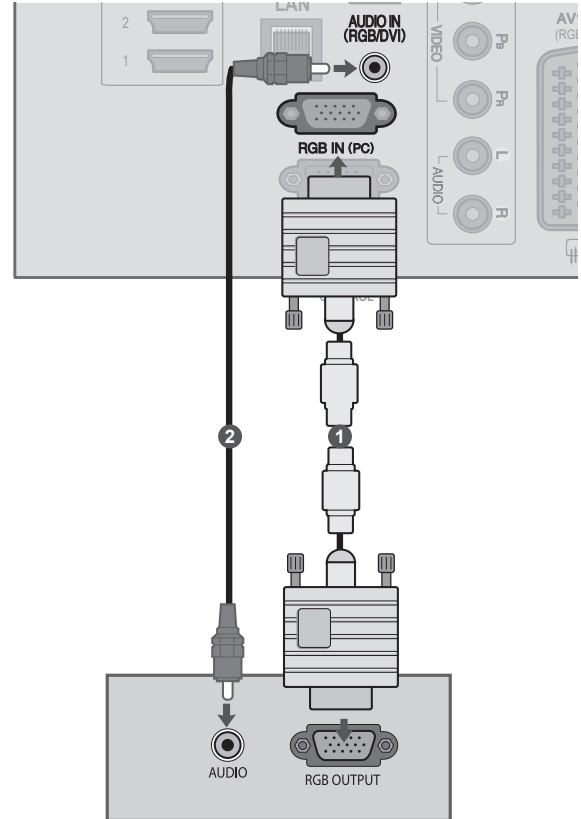

# CONFIGURACIÓN DE LA SALIDA DEL ALTAVOZ

- 1 Conecte el altavoz externo a la toma de **SALIDA DEL ALTAVOZ (STEREO)** de la TV.

## Método de puerto de control de volumen

|                     |  |
|---------------------|--|
| <p>Cable espec.</p> | <ul style="list-style-type: none"> <li>• Cada clavija arriba/abajo pasa a 3,3 V con las GPIO de la CPU.</li> <li>• La CPU detecta la transición de 3,3 V al nivel de TIERRA para el control de volumen.</li> </ul> |
|---------------------|--|

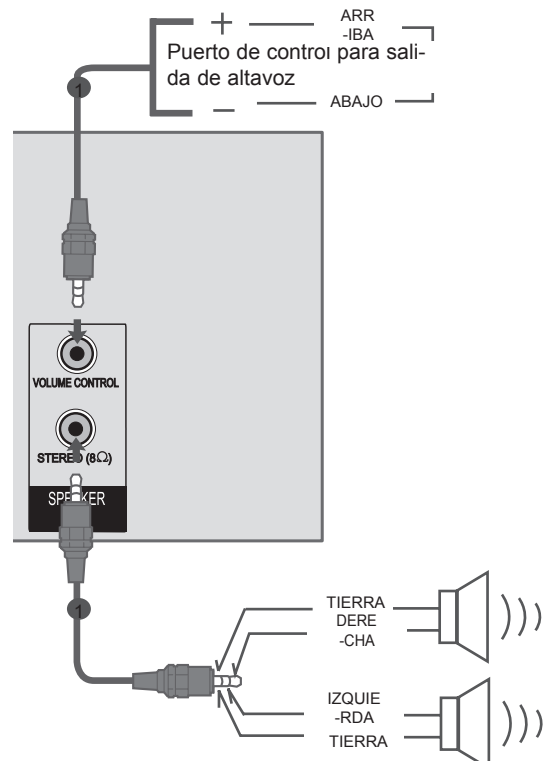

# CONFIGURACIÓN DEL EQUIPO EXTERNO

## INSERCIÓN DE un MÓDULO CI

Para ver los servicios de abono (de pago) en el modo de televisión digital. Esta función no está disponible en todos los países.

- 1 Inserte el módulo CI en la **RANURA PARA TARJETA PCMCIA** (Asociación internacional de tarjetas de memoria para ordenadores personales).

Para obtener más información, consulte la página 29.

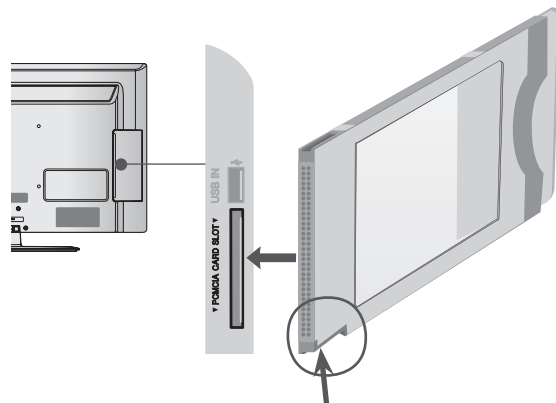

### ! NOTA

- ▶ Compruebe si el módulo CI se ha insertado en la ranura de tarjeta PCMCIA en la dirección correcta. Si el módulo no se ha insertado correctamente, podría causar daños en la TV y la ranura de tarjetas PCMCIA.

## CONFIGURACIÓN DE AURICULARES

Puede escuchar el sonido a través de los auriculares.

- 1 Conecte los auriculares en la conexión correspondiente.
- 2 Para ajustar el volumen de los auriculares, pulse el botón  $\triangle + o -$ . Si pulsa el botón SILENCIO se desactivará el sonido de los auriculares.

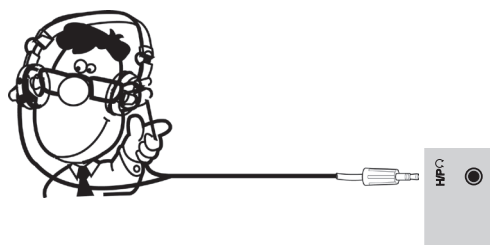

### ! NOTA

- ▶ Al conectar los auriculares se desactivarán las opciones del menú AUDIO.
- ▶ Al cambiar al MODO AV con unos auriculares conectados, el cambio se aplicará al vídeo, pero no al audio.
- ▶ La salida óptica de audio digital no estará disponible al conectar unos auriculares.
- ▶ Impedancia del auricular: 16  $\Omega$
- ▶ Salida de audio máxima del auricular: 10 mW a 15 mW

# CONFIGURACIÓN DE LA SALIDA DE AUDIO DIGITAL

Envía el audio de la TV a un equipo de audio externo mediante el puerto de salida óptica de audio digital. Si desea disfrutar de una emisión digital con altavoces 5.1, conecte la SALIDA ÓPTICA DE AUDIO DIGITAL de la parte trasera de la TV a un sistema Home Theater (o amplificador).

- 1 Conecte un extremo de un cable óptico al puerto de salida (óptica) de audio digital de la TV.
- 2 Conecte el otro extremo del cable óptico a la entrada (óptica) de audio digital del equipo de sonido.
- 3 Consulte el manual de instrucciones del equipo de sonido externo para obtener información sobre su funcionamiento.

## ⚠ PRECAUCIÓN

- ▶ No mire directamente el puerto de salida óptica. El haz de luz del láser puede dañar la vista.

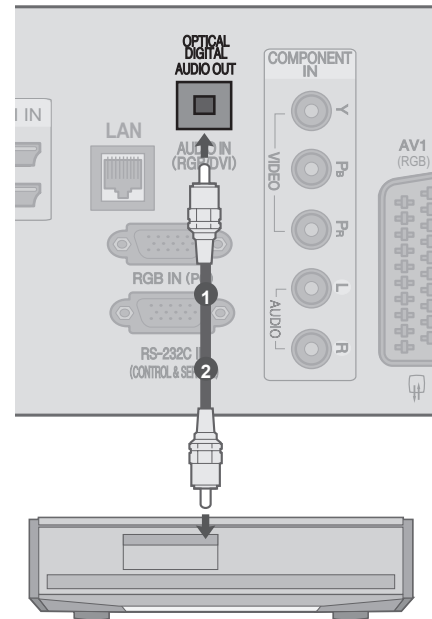

# CONFIGURACIÓN DEL EQUIPO EXTERNO

## RESOLUCIÓN DE VISUALIZACIÓN ADMITIDA

Modo RGB-PC, HDMI/DVI-PC

| Resolución            | Frecuencia horizontal (kHz) | Frecuencia vertical (Hz) |
|-----------------------|-----------------------------|--------------------------|
| 720x400               | 31,468                      | 70,08                    |
| 640x480               | 31,469                      | 59,94                    |
| 800x600               | 37,879                      | 60,31                    |
| 1024 x 768            | 48,363                      | 60,00                    |
| 1280x768              | 47,78                       | 59,87                    |
| 1360x768              | 47,72                       | 59,80                    |
| 1280x1024             | 63,595                      | 60,00                    |
| 1920 x 1080 (RGB-PC)  | 66,587                      | 59,93                    |
| 1920 x 1080 (HDMI-PC) | 67,5                        | 60,00                    |

Modo HDMI/DVI-DTV

| Resolución  | Frecuencia horizontal (kHz) | Frecuencia vertical (Hz) |
|-------------|-----------------------------|--------------------------|
| 720x480     | 31,469                      | 59,94                    |
|             | 31,5                        | 60                       |
| 720x576     | 31,25                       | 50                       |
|             | 37,5                        | 50                       |
| 1280 x 720  | 44,96                       | 59,94                    |
|             | 45                          | 60                       |
|             | 33,72                       | 59,94                    |
|             | 33,75                       | 60                       |
|             | 28,125                      | 50                       |
|             | 26,97                       | 23,97                    |
|             | 27                          | 24                       |
| 1920 x 1080 | 33,716                      | 29,976                   |
|             | 33,75                       | 30,00                    |
|             | 56,25                       | 50                       |
|             | 67,43                       | 59,94                    |
|             | 67,5                        | 60                       |

**! NOTA**

- ▶ Haga lo posible por no tener una imagen fija durante mucho tiempo en la pantalla. Las imágenes fijas terminan por quedar impresas permanentemente en la pantalla: utilice un salvapantallas siempre que sea posible.
- ▶ En el modo PC pueden producirse interferencias de resolución, patrón vertical, así como de contraste y luminosidad. Cambie la resolución del modo PC, modifique la tasa de refresco o ajuste la luminosidad y el contraste desde el menú hasta obtener una imagen clara. Si la tasa de refresco de la tarjeta gráfica del PC no se puede cambiar, cambie de tarjeta gráfica o póngase en contacto con el fabricante de la tarjeta gráfica del PC.
- ▶ La forma de onda de entrada de sincronización es independiente para la frecuencia horizontal y la vertical.
- ▶ Le recomendamos que utilice 1360x768, 60 Hz (solo 32LD6\*\*\*), 1920x1080, 60 Hz (solo 37/42/47LD6\*\*\*, 32/37/42/47LV3\*\*\*) para el modo PC. Esta opción debería proporcionar la mejor calidad de imagen.
- ▶ Conecte el cable de señal desde el puerto de salida del monitor del PC al puerto RGB (PC) de la TV o el cable de señal desde el puerto de salida HDMI del PC al puerto ENTRADA HDMI (o ENTRADA HDMI/DVI) de la TV.
- ▶ Conecte el cable de audio del PC en la entrada de audio de la TV. (Los cables de audio no se suministran con la TV).
- ▶ Si utiliza una tarjeta de sonido, ajuste el sonido del PC si es necesario.
- ▶ Si la tarjeta gráfica del PC no permite la salida simultánea de RGB digital y analógico, para mostrar la salida del PC en la TV conecte o bien RGB o bien la ENTRADA HDMI (o ENTRADA HDMI/DVI) a la pantalla.
- ▶ Si la tarjeta gráfica del PC emite la señal RGB analógica y digital simultáneamente, ajuste la TV en RGB o en HDMI; (la TV ajusta el otro modo en Plug & Play automáticamente.)
- ▶ Es posible que el modo DOS no funcione según la tarjeta de vídeo si se utiliza un cable HDMI a DVI.
- ▶ Si utiliza un cable RGB-PC demasiado largo, es posible que aparezcan interferencias en la pantalla. Recomendamos utilizar cables de menos de 5 m de longitud. De este modo obtendrá la mejor calidad de imagen.

# CONFIGURACIÓN DEL EQUIPO EXTERNO

## CONFIGURACIÓN DE PANTALLA PARA EL MODO PC

### Restablecer pantalla

Restablece los valores predeterminados de fábrica relativos a Posición, Tamaño y Fase.

Esta función se puede utilizar en el siguiente modo: RGB [PC].

■ La imagen visualizada puede diferir de su TV.

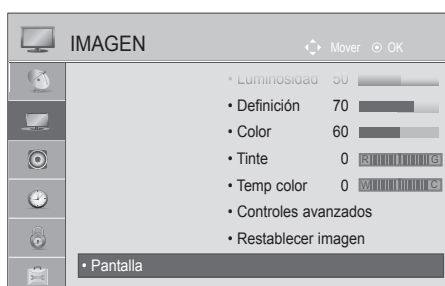

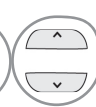
- 1   o   Seleccione **IMAGEN**.
- 2   Seleccione **Pantalla**.
- 3   Seleccione **Reajuste**.
- 4   Seleccione **Sí**.
- 5  Ejecute **Reajuste**.

- Pulse el botón **MENU(MENÚ)** o **Home(Inicio)/EXIT(SALIR)** para volver a la visualización normal de la TV.
- Pulse el botón **BACK(ATRÁS)** para volver a la pantalla del menú anterior.

## Config. automática (sólo en modo RGB [PC])

Ajusta automáticamente la posición de la imagen y minimiza la vibración de la imagen. Una vez realizados los ajustes, si la imagen sigue sin mostrarse correctamente, significa que la TV funciona adecuadamente pero necesita más ajustes.

### Configuración automática

Esta función se utiliza para ajustar automáticamente la posición, el tamaño y la fase de la pantalla. La imagen mostrada se volverá inestable unos segundos mientras se realiza la configuración automática.

- La imagen visualizada puede diferir de su TV.

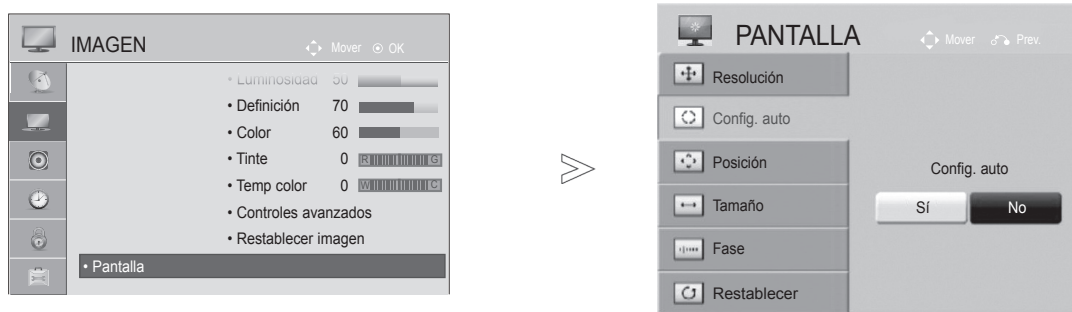

- 1   o   Seleccione **IMAGEN**.
- 2   Seleccione **Pantalla**.
- 3   Seleccione **Config. auto**.
- 4   Seleccione **Sí**.
- 5  Ejecute **Config. auto**.

- Si la posición de la imagen sigue sin ser correcta, intente realizar el ajuste automático de nuevo.
- Si necesita volver a ajustar las imágenes tras realizar el Ajuste automático en RGB (PC), podrá ajustar la **posición**, el **tamaño** y la **fase**.

- Pulse el botón **MENU(MENÚ)** o **Home(Inicio)/EXIT(SALIR)** para volver a la visualización normal de la TV.
- Pulse el botón **BACK(ATRÁS)** para volver a la pantalla del menú anterior.

# CONFIGURACIÓN DEL EQUIPO EXTERNO









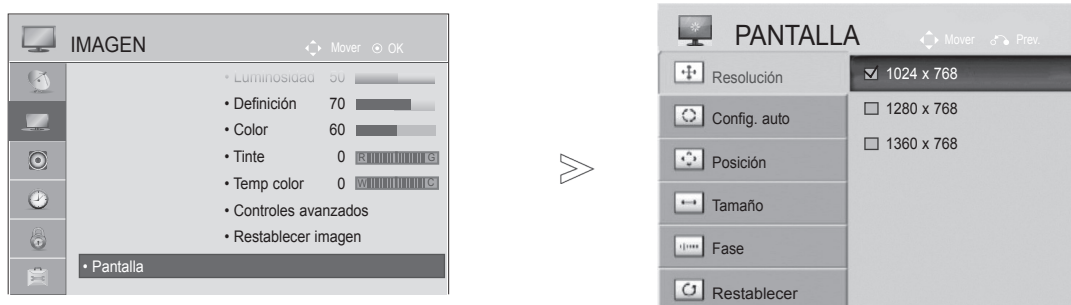

## Selección de la resolución

Para la visualización de una imagen normal, ajuste la resolución del modo RGB según el modo de PC.

Esta función se puede utilizar en el siguiente modo: RGB [PC].

- La imagen visualizada puede diferir de su TV.



- 1   o   Seleccione **IMAGEN**.
- 2   Seleccione **Pantalla**.
- 3   Seleccione **Resolución**.
- 4   Seleccione la resolución deseada.
- 5 

- Pulse el botón **MENU(MENÚ)** o **Home(Inicio)/EXIT(SALIR)** para volver a la visualización normal de la TV.
- Pulse el botón **BACK(ATRÁS)** para volver a la pantalla del menú anterior.











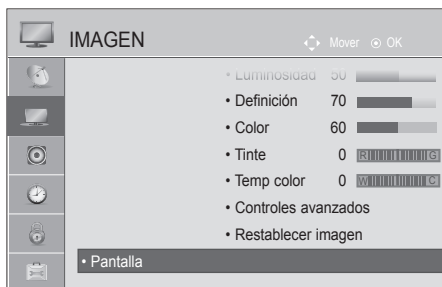



## Ajuste de la posición, tamaño y fase de la pantalla

Si la imagen no es nítida tras el ajuste automático y, sobre todo, si los caracteres siguen vibrando, ajuste la posición de la imagen manualmente.

Esta función se puede utilizar en el siguiente modo: RGB [PC].

- La imagen visualizada puede diferir de su TV.



- 1   o   Seleccione **IMAGEN**.
- 2   Seleccione **Pantalla**.
- 3   Seleccione **Posición, Tamaño o Fase**.
- 4    Realice los ajustes apropiados.
- 5 

- Pulse el botón **MENU(MENÚ)** o **Home(Inicio)/EXIT(SALIR)** para volver a la visualización normal de la TV.
- Pulse el botón **BACK(ATRÁS)** para volver a la pantalla del menú anterior.

# CONFIGURACIÓN DEL EQUIPO EXTERNO

## CONFIGURACIÓN DE RED

### Conexión de red con cables

Esta TV puede conectarse a una red de área local (LAN) a través del puerto LAN. Tras realizar la conexión física, la TV debe configurarse para la comunicación en red.

- La imagen visualizada puede diferir de su TV.

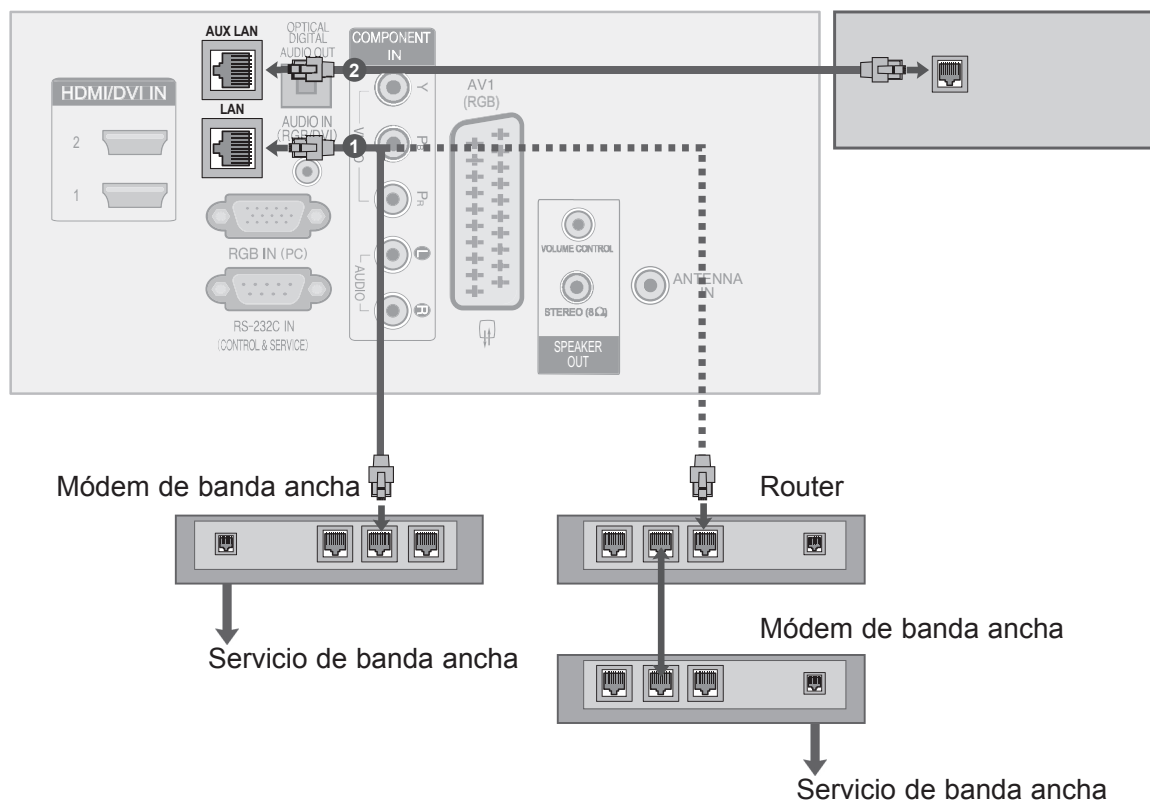

1 Conecte el puerto LAN del módem o el router al puerto LAN de la TV.

2 Conecte el puerto LAN del ordenador al puerto AUX LAN de la TV.  
(solo 47LD6\*\*\*, 32/37/42/47LV3\*\*\*)

### ▲ PRECAUCIÓN

- ▶ No conecte un cable de teléfono modular al puerto LAN.
- ▶ Puesto que hay varios métodos de conexión, siga las especificaciones de su operador de telecomunicaciones o proveedor de servicios de Internet.

# CONTROL DE RECEPCIÓN DE TV/PROGRAMAS

## ENCENDIDO DE LA TV

Para poder utilizar todas sus funciones, la TV debe estar encendida.

- 1 Primero, conecte correctamente el cable de alimentación.  
En ese momento, la TV pasará al modo de espera.
- 2 Para encender la TV desde el modo de espera, pulse los botones  $\text{P} / \text{I}$ , **INPUT** (ENTRADA) o  $\text{P} \wedge \vee$  de la TV o pulse el botón de **ENCENDIDO**, **INPUT** (ENTRADA),  $\text{P} \wedge \vee$  o los botones **NUMÉRICOS** en el mando a distancia y la TV se encenderá.

## CONFIGURACIÓN DE INICIALIZACIÓN

- 1 Si el menú OSD (visualización en pantalla) se muestra en la pantalla después de encender la TV, puede ajustar las opciones **Idioma**, **Configuración de modo**, **País**, **Zona horaria** (si se ha seleccionado el país Rusia), **Fijar clave** (si se ha seleccionado el país Francia) o **Sintonización auto**.

**Nota:**

a. Si lo cierra sin completar la configuración inicial, el menú Ajuste inicial puede mostrarse de nuevo.

b. Pulse el botón **ATRÁS** para cambiar el OSD actual y volver al anterior.

c. En aquellos países sin estándares de emisión digital confirmados, algunas de las características de la televisión digital podrían no funcionar, según el entorno de emisión digital.

d. Si se selecciona Francia en País, la contraseña no será '0', '0', '0', '0' sino '1', '2', '3', '4'.

## SELECCIÓN DE PROGRAMAS

- 1 Pulse el botón  $\text{P} \wedge \vee$  o los botones **NUMÉRICOS** para seleccionar un número de programa.

## AJUSTE DEL VOLUMEN

- 1 Pulse el botón  $\triangle +$  o  $-$  para ajustar el volumen.
- 2 Si desea silenciar el sonido, pulse el botón **MUTE** (SILENCIO).  
  
Puede cancelar esta función pulsando el botón **MUTE** (SILENCIO),  $\triangle +$ ,  $-$  o el botón **AV MODE** (MODO AV).

# CONTROL DE RECEPCIÓN DE TV/PROGRAMAS

## MENÚ RÁPIDO

El menú en pantalla de la TV (OSD) puede no coincidir exactamente con las imágenes incluidas en este manual.

Q.Menu (Menú rápido) contiene las características que los usuarios utilizan con más frecuencia.

 **Formato:** selecciona el formato de imagen deseado.

Para ajustar el zoom, seleccione 14:9, Zoom y Zoom cine en el menú Ratio. Tras realizar el ajuste del zoom, la pantalla volverá al Menú rápido.

 **Diálogos Claros II:** diferencia los registros de la voz humana del resto de sonidos, lo que permite al usuario escuchar las voces con mayor claridad.

 **Modo de imagen:** selecciona el modo de imagen deseado.

 **Modo de sonido:** característica que configura automáticamente la combinación de sonidos para adaptarse al máximo a las imágenes visualizadas. Selecciona el modo de sonido deseado.



 **Audio o Idioma audio:** selecciona la salida de sonido.

 **Temporizador Apagado:** define el temporizador de apagado.



 **Saltar activado/desactivado:** selecciona si activar o desactivar la opción Saltar.

 **Dispositivo USB:** seleccione Expulsar para extraer el dispositivo USB.



1   Visualización de cada menú.





2  Selección de la Fuente deseada.



3  

- Pulse el botón **Q.MENU(MENÚ RÁPIDO)/EXIT(SALIR)** para volver a la visualización normal de la TV
- Pulse el botón **BACK(ATRÁS)** para volver a la pantalla del menú anterior.

# SELECCIÓN Y AJUSTE DE MENÚS EN PANTALLA

El menú en pantalla de la TV (OSD) puede no coincidir exactamente con las imágenes incluidas en este manual.

1   o   Visualización de cada menú.

2   Selección de un elemento del menú.

3  Pasa al menú emergente.

- Pulse el botón **MENU(MENÚ)** o **Home(Inicio)/EXIT(SALIR)** para volver a la visualización normal de la TV.
- Pulse el botón **BACK(ATRÁS)** para volver a la pantalla del menú anterior.

## ! NOTA

- ▶ No se puede utilizar **Información CI** en el modo analógico.

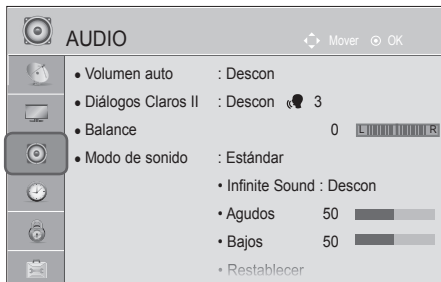
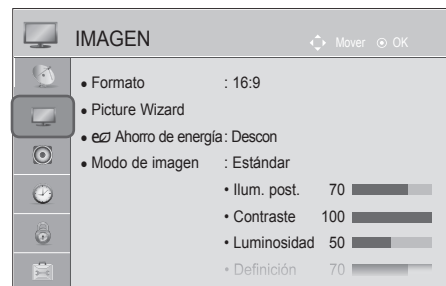
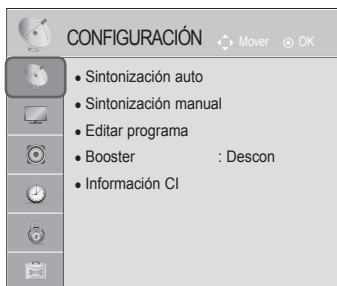

# CONTROL DE RECEPCIÓN DE TV/PROGRAMAS

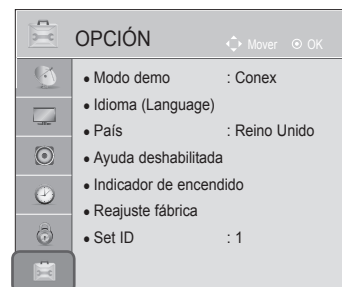
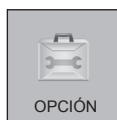
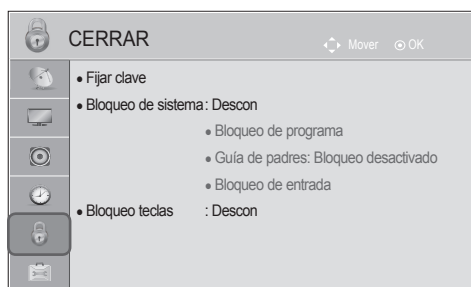

- La imagen visualizada puede diferir de su TV.

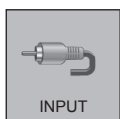

# SINTONIZACIÓN AUTOMÁTICA DE PROGRAMAS







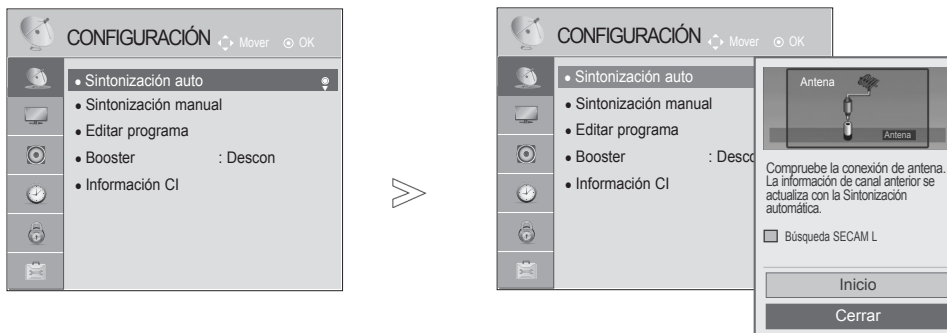

Utilícelo para buscar y almacenar automáticamente todos los programas disponibles.

Cuando inicie la programación automática, toda la información de servicio almacenada previamente se eliminará.

Puede almacenar un máximo de 500 programas, pero el número puede variar ligeramente dependiendo de la señal de emisión.

La sintonización automática de DVB-T y DVB-C es un menú para los usuarios de países que disponen del cable DVB.



- 1   o   Seleccione **CONFIGURACIÓN**.
- 2   Seleccione **Sintonización auto**.
- 3   Seleccione **Inicio**.
- 4  Ejecute **Sintonización auto**.

- Utilice los botones NUMÉRICOS para introducir una contraseña de 4 dígitos en **Bloqueo de sistema, "Conex"**.
- Si desea seguir con la sintonización automática, seleccione **Inicio** con el botón  $\wedge \vee$ . A continuación, pulse el botón **OK** (ACEPTAR). De lo contrario, seleccione **Cerrar**.
- Al seleccionar Italia en el menú **País**, si el menú emergente se muestra cuando se origina un programa con problemas tras la sintonización automática, seleccione la emisora para resolver el número de programa con problemas.

- Pulse el botón **MENU(MENÚ)** o **Home(Inicio)/EXIT(SALIR)** para volver a la visualización normal de la TV.
- Pulse el botón **BACK(ATRÁS)** para volver a la pantalla del menú anterior.

# CONTROL DE RECEPCIÓN DE TV/PROGRAMAS

## SINTONIZACIÓN MANUAL DE PROGRAMAS (EN MODO DIGITAL)

La sintonización manual permite añadir manualmente un programa a la lista de programas.

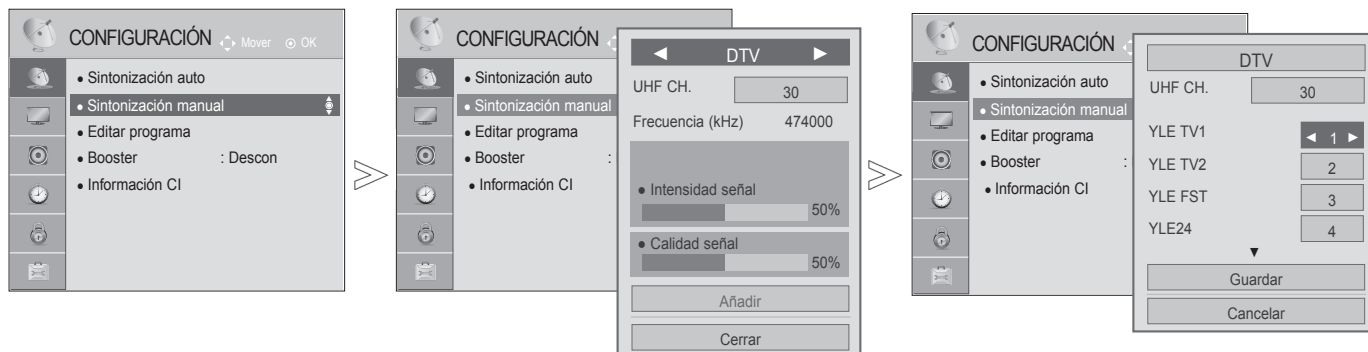

- 1 Seleccione **CONFIGURACIÓN**.
- 2 Seleccione **Sintonización manual**.
- 3 Seleccione **DTV**.
- 4 Seleccione el número de canal deseado.
- 5 Seleccione **Actualizar** o **Añadir** si se detecta señal.
- 6 Asigne un número a cada canal.

- Utilice los botones NUMÉRICOS para introducir una contraseña de cuatro dígitos en **Bloqueo de sistema**, 'Conex'.
- Puede seleccionar **SBAND** cuando el país se configure en "Noruega, Letonia".

- Pulse el botón **MENU(MENÚ)** o **Home(Inicio)/EXIT(SALIR)** para volver a la visualización normal de la TV.
- Pulse el botón **BACK(ATRÁS)** para volver a la pantalla del menú anterior.



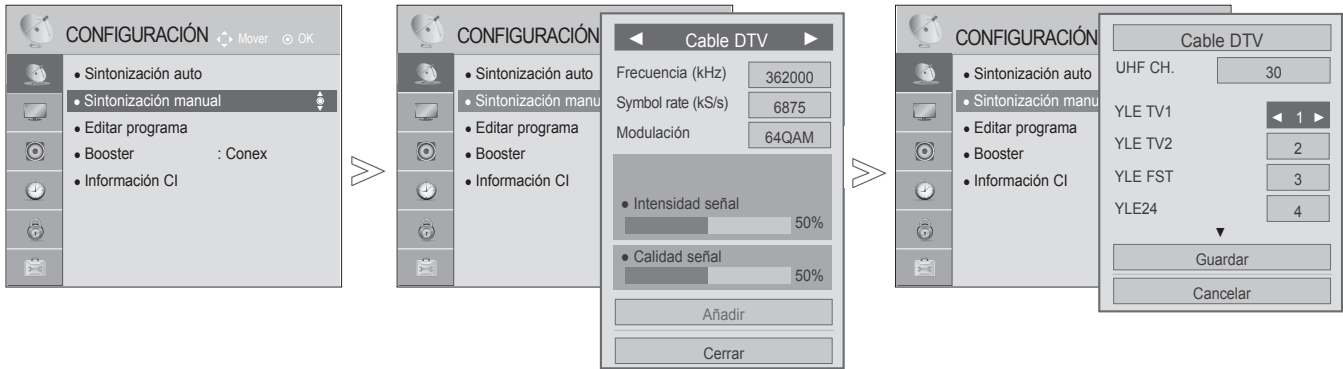

- 1   o   Seleccione **CONFIGURACIÓN**.
- 2   Seleccione **Sintonización manual**.
- 3   Seleccione **Cable DTV**.
- 4    Realice los ajustes apropiados.
- 5   Seleccione **Actualizar** o **Añadir** si se detecta señal.
- 6   Asigne un número a cada canal.

- Utilice los botones NUMÉRICOS para introducir una contraseña de 4 dígitos en **Bloqueo de sistema**, 'Conex'.
- **Symbol rate**: introduzca una velocidad de símbolo definida por el usuario (Symbol rate: velocidad a la que un dispositivo como un módem envía símbolos a un canal).
- **Modulación**: introduzca una modulación definida por el usuario. (Modulación: carga de señales de audio o vídeo en dispositivo de transporte).

- Pulse el botón **MENU(MENÚ)** o **Home(Inicio)/EXIT(SALIR)** para volver a la visualización normal de la TV.
- Pulse el botón **BACK(ATRÁS)** para volver a la pantalla del menú anterior.

# CONTROL DE RECEPCIÓN DE TV/PROGRAMAS

(EN MODO ANALÓGICO)

Esta función le permite sintonizar de forma manual las emisoras y disponerlas en el orden que desee.



CONTROL DE RECEPCIÓN DE TV/PROGRAMAS

1. or Seleccione **CONFIGURACIÓN**.
2. Seleccione **Sintonización manual**.
3. Seleccione **TV** o **Cable TV**.
4. or Seleccione el número de programa deseado.
5. Seleccione un sistema de televisión.
6. Seleccione **V/UHF** o **Cable**.
7. or Seleccione el número de canal deseado.
8. Inicie la búsqueda.
9. Seleccione **Guardar**.
10. Asigne un número a cada canal.

- Pulse el botón **MENU(MENÚ)** o **Home(Inicio)/EXIT(SALIR)** para volver a la visualización normal de la TV.
- Pulse el botón **BACK(ATRÁS)** para volver a la pantalla del menú anterior.

- Utilice los botones NUMÉRICOS para introducir una contraseña de 4 dígitos en **Bloqueo de sistema, 'Conex'**.
- **L:** SECAM L/L' (Francia)
- **BG:** PAL B/G, SECAM B/G (Europa / Europa Oriental / Asia / Nueva Zelanda / Oriente Medio / África)
- **I:** PAL I (Reino Unido / Irlanda / Hong Kong / Sudáfrica)
- **DK:** PAL D/K, SECAM D/K (Europa Oriental / China / África / CIS)
- Para guardar otro canal, repita los pasos 4 a 10.



## ■ Asignación nombres de emisoras

Le permitirá asignar un nombre de emisora compuesto por cinco caracteres a cada número de programa.

1 o Seleccione **CONFIGURACIÓN**.

2 Seleccione **Sintonización manual**.

3 Seleccione **TV** o **Cable TV**.

4 Seleccione **Nombre**.

5 Seleccione la posición y elija el segundo carácter, y continúe repitiendo la operación. Puede utilizar el abecedario, de la **A** a la **Z**, los números del **0** al **9**, **+/-**, y el espacio en blanco.

6 Seleccione **Cerrar**.

7 Seleccione **Guardar**.

8 Asigne un número a cada canal.

## ■ Sintonización fina

Normalmente la sintonización fina es sólo necesaria si la recepción es deficiente.

1 o Seleccione **CONFIGURACIÓN**.

2 Seleccione **Sintonización manual**.

3 Seleccione **TV** o **Cable TV**.

4 Seleccione **Fino**.

5 Sintonización precisa para lograr la mejor imagen y sonido.

6 Seleccione **Guardar**.

7 Asigne un número a cada canal.

- Pulse el botón **MENU(MENÚ)** o **Home(Inicio)/EXIT(SALIR)** para volver a la visualización normal de la TV.
- Pulse el botón **BACK(ATRÁS)** para volver a la pantalla del menú anterior.

# CONTROL DE RECEPCIÓN DE TV/PROGRAMAS

## EDITAR PROGRAMA

Si se omite un número de programa, significa que no es posible seleccionarlo con el botón P ^ ∨ durante la visualización de la TV.

Si desea seleccionar el programa omitido, introduzca directamente el número del programa con los botones NUMÉRICOS o selecciónelo en el menú Editar programa.

Esta función permite omitir programas almacenados.

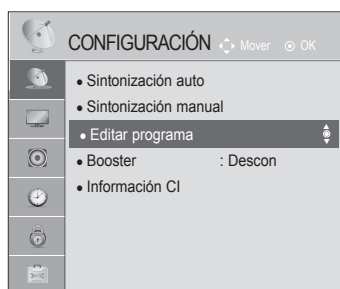

1 Seleccione **CONFIGURACIÓN**.

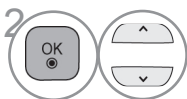

2 Seleccione **Editar programa**.





3 Introduzca el valor correspondiente en **Editar programa**.



4 Seleccione un programa a guardar o a omitir.



- Pulse el botón **MENU(MENÚ)** o **Home(Inicio)/EXIT(SALIR)** para volver a la visualización normal de la TV.
- Pulse el botón **BACK(ATRÁS)** para volver a la pantalla del menú anterior.

### ■ Borrar un programa

- 1  Seleccione un número de programa a eliminar.
- 2   Seleccione **Sí** o **No**.



- Seleccione **Sí** para eliminar el perfil seleccionado. El campo correspondiente está en blanco.
- Seleccione **No** para eliminar el canal seleccionado. Si se borra el programa seleccionado, todos los demás programas cambiarán una posición.

### ■ Mover un programa

- 1  Seleccione un número de programa a mover.
- 2   Cambia el color del número de programa a verde.



- 3  Liberar.

### ■ Saltar un número de Programa

- 1  Seleccione un número de programa a omitir.
- 2  Cambia el color del número de programa a azul.
- 3  Liberar.

- Cuando se omite un número de programa, significa que no podrá seleccionarlo mediante el botón **P** ^ v durante el funcionamiento normal de la TV.
- Si quiere seleccionar un número de programa omitido, introduzca directamente el número de programa con los botones NUMÉRICOS o selecciónelo en el menú de edición de programas o EPG.

### ■ Bloqueo de un número de programa

- 1  Seleccione un número de programa a bloquear.
- 2  Cambia el número de programa a amarillo.
- 3  Liberar.

- Se puede registrar como Bloqueo de programa incluso cuando Bloqueo de sistema esté desactivado.







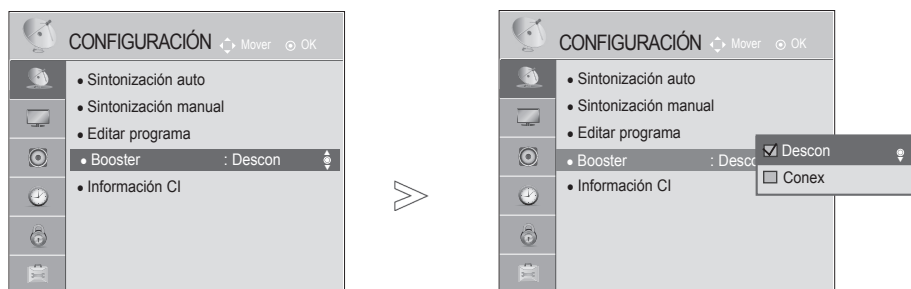

# CONTROL DE RECEPCIÓN DE TV/PROGRAMAS

## BOOSTER

Si la señal de un canal digital es débil, establezca Booster en **Conex**.

Cuando la señal sea buena, seleccione "**Descon**".



- 1   o   Seleccione **CONFIGURACIÓN**.
- 2   Seleccione **Booster**.
- 3   Seleccione **Conex** o **Descon**.
- 4  Guardar.

- Pulse el botón **MENU(MENÚ)** o **Home(Inicio)/EXIT(SALIR)** para volver a la visualización normal de la TV.
- Pulse el botón **BACK(ATRÁS)** para volver a la pantalla del menú anterior.

## INFORMACIÓN CI [INTERFAZ COMÚN]

Esta función permite ver determinados servicios de abono (de pago). Si extrae el módulo CI, no podrá ver este tipo de servicios de pago.

Con el módulo insertado en la ranura CI sí se puede acceder al menú del módulo.

Para adquirir un módulo y una tarjeta inteligente, póngase en contacto con su distribuidor. No inserte y extraiga con frecuencia el módulo CI de la TV. Podría provocar problemas. Si la TV está encendida tras insertar el módulo CI, es posible que no se escuche el sonido.

Esto puede ser incompatible con el módulo de CI y las tarjetas inteligentes.

La función CI (Interfaz común) puede no ser posible según las condiciones de emisión cada país.



Cuando utilice un módulo CAM (Conditional Access Module, módulo de acceso condicional), asegúrese de que cumpla los requisitos de DVB-CI o CI plus.

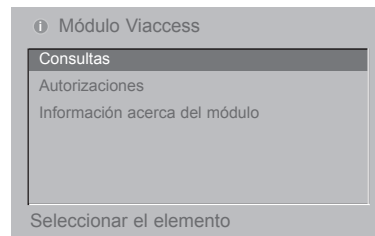

Un proceso anómalo de módulo CAM(Módulo de acceso condicional) puede provocar una imagen de mala calidad.



- Este menú OSD sólo se proporciona como ejemplo y es posible que las opciones del menú y el formato de la pantalla varíen según el proveedor de servicios digitales de pago.
- Su proveedor puede cambiar la pantalla del menú CI (Interfaz común) y el tipo de servicio.

1   o   Seleccione **CONFIGURACIÓN**.

2   Seleccione **Información CI**.

3   Seleccione el elemento deseado: información del módulo, información de la tarjeta inteligente, idioma, descarga de software, etc.

4  Guardar.

- Pulse el botón **BACK(ATRÁS)/EXIT(SALIR)** para volver a la pantalla del menú anterior.

# CONTROL DE RECEPCIÓN DE TV/PROGRAMAS

## SELECCIÓN DE LA LISTA DE PROGRAMAS

Puede comprobar qué programas tiene almacenados en memoria mediante la lista de programas.

### Breve glosario



Se muestra cuando el programa está bloqueado.



### ■ Para visualizar la lista de programas



Visualización de la **Lista de programas**.

- Puede que encuentre algunos nombres de programas en azul. Son los configurados para ser omitidos durante la programación automática o en el modo de edición de programas.
- Algunos programas cuyo número de canal aparece en la lista de programas indican que no se ha asignado nombre de canal.



Activar la edición de programa.

### ■ Seleccionar un programa de la lista de programas



Seleccione un programa.



Cambie al número del programa elegido.

### ■ Avance por una lista de programas



Pase las páginas.



Vuelva a la visualización normal de la TV.



## LISTA DE ENTRADA

HDMI y AV1 (SCART) se pueden reconocer mediante un dispositivo de detección para su activación posterior cuando un dispositivo externo aprueba su tensión.

Al utilizar el botón **TV/RAD**, se podrá mover desde una entrada externa a una entrada de RF y al último programa visualizado en el modo DTV/RADIO/TV.

- La imagen visualizada puede diferir de su TV.

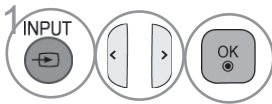

Seleccione la fuente de entrada.

- **Antena:** seleccione esta opción mientras ve DTV/RADIO/TV.
- **USB:** seleccione esta opción cuando utilice la función USB, según el conector.
- **AV:** seleccione esta opción al ver VCR o un equipo externo.
- **Componente:** seleccione esta opción al utilizar un DVD o un receptor digital, según el conector.
- **RGB:** seleccione esta opción cuando utilice un PC, según el conector.
- **HDMI:** seleccione esta opción al utilizar un DVD, un PC o un receptor digital, según el conector.



# CONTROL DE RECEPCIÓN DE TV/PROGRAMAS

## ENTRADA

Selecciona una etiqueta para cada fuente de entrada.

- La imagen visualizada puede diferir de su TV.

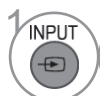

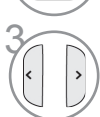
- 1  **AZUL** Seleccione **Entrada**.
- 2  Seleccione la fuente.
- 3  Seleccione la etiqueta.

- Pulse el botón **MENU(MENÚ)** o **Home(Inicio)/EXIT(SALIR)** para volver a la visualización normal de la TV.
- Pulse el botón **BACK(ATRÁS)** para volver a la pantalla del menú anterior.

## DATA SERVICE

(Este menú solo estará habilitado en Irlanda. )

Esta función permite a los usuarios elegir entre **MHEG** (Teletexto digital) y **Teletexto** si ambos existen simultáneamente.

Si sólo existe uno de ellos, se habilitará **MHEG** o **Teletexto** independientemente de la opción que haya seleccionado.

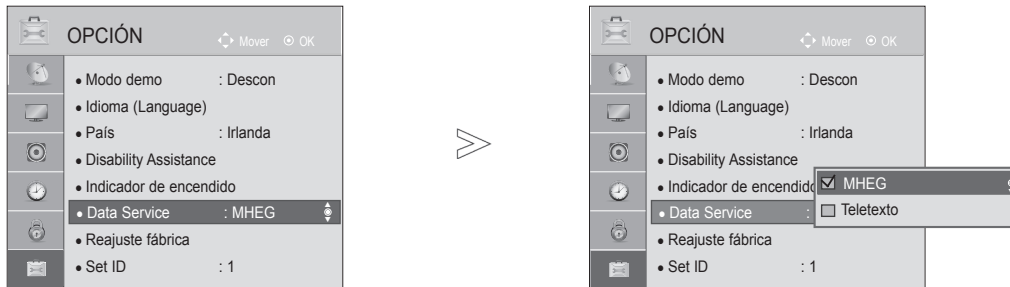

- 1   o   Seleccione **OPCIÓN**.
- 2   Seleccione **Data Service**
- 3   Seleccione **MHEG** o **Teletexto**.
- 4  Guardar.

- Pulse el botón **MENU(MENÚ)** o **Home(Inicio)/EXIT(SALIR)** para volver a la visualización normal de la TV.
- Pulse el botón **BACK(ATRÁS)** para volver a la pantalla del menú anterior.

# CONTROL DE RECEPCIÓN DE TV/PROGRAMAS

## SIMPLINK

Opera sólo con dispositivos que lleven el logo SIMPLINK.

Verifique el logo SIMPLINK.

Cuando se utiliza junto con productos de otras empresas con la función HDMI-CEC, puede que la TV no funcione con normalidad.

Esto permite controlar y reproducir otros dispositivos AV conectados a la pantalla mediante un cable HDMI sin necesidad de cables o configuraciones adicionales.

Si no desea activar el menú SIMPLINK, seleccione “**Descon**”.



1 Muestra **SIMPLINK**.



2 Seleccione **Conex** o **Descon**.



3 Guardar.

- Pulse el botón **MENU(MENÚ)** o **Home(Inicio)/EXIT(SALIR)** para volver a la visualización normal de la TV.
- Pulse el botón **BACK(ATRÁS)** para volver a la pantalla del menú anterior.

## Conexión al sistema Home Theater con el logotipo SIMPLINK.

- 1 Conecte el terminal **ENTRADA HDMI/DVI 1**, **ENTRADA HDMI/DVI 2** situado en la parte posterior de la TV y el terminal de salida HDMI del sistema Home Theater mediante cables HDMI.
- 2 Conecte el terminal de salida de audio digital de la parte posterior de la TV y el terminal de entrada de audio digital del sistema Home Theater usando cables ópticos.
- 3 Seleccione el sistema Home Theater en el menú Altavoz pulsando el botón **SIMPLINK**.

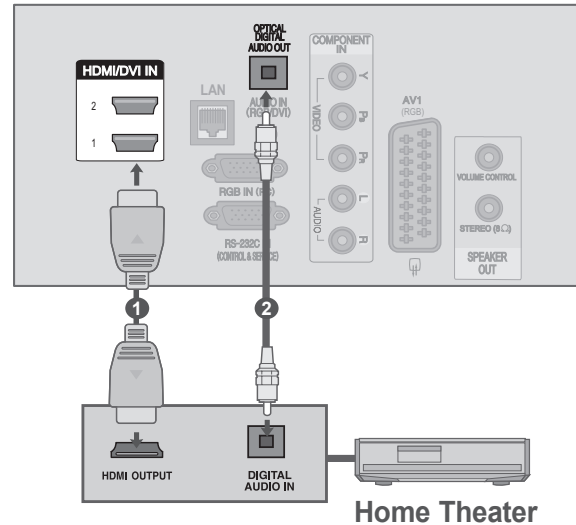

- ▶ Al seleccionar u operar dispositivos con la función Home Theater (cine en casa), el altavoz pasará automáticamente al altavoz HT (altavoz de cine en casa).

### ! NOTA

- ▶ Conecte el terminal de ENTRADA HDMI/DVI o ENTRADA HDMI de la TV al terminal (terminal HDMI) del dispositivo SIMPLINK con el cable HDMI.
- ▶ Al cambiar la fuente de entrada con el botón ENTRADA del mando a distancia, puede detener el dispositivo controlado por SIMPLINK.

# CONTROL DE RECEPCIÓN DE TV/PROGRAMAS

## Funciones de SIMPLINK

### Reproducción de discos

Controle los dispositivos AV conectados pulsando los botones ^ v < > , ACEPTAR, ►, ■, II, ◀◀ y ▶▶.

### Reproducción directa

Una vez conectados los dispositivos AV a la TV, es posible controlarlos directamente y reproducir el contenido sin necesidad de ninguna configuración adicional.

### Selección de dispositivo AV

Permite seleccionar uno de los dispositivos AV conectados a la TV y utilizarlo.

### Desconexión de todos los dispositivos

Al apagar la TV, todos los dispositivos conectados se apagan también.

### Cambiar salida de audio

Proporciona un método sencillo para cambiar de salida de audio.

### Sincronización de encendido

Cuando el equipo con función Simplink conectado al terminal HDMI comienza a reproducir, la TV se encenderá automáticamente.

\* Un dispositivo conectado a la TV mediante un cable HDMI que no sea compatible con Simplink, no presentará esta función.

Nota: Para utilizar SIMPLINK, debe utilizarse un cable HDMI de alta velocidad con función \*CEC. (\*CEC: Control de electrónica de consumo).

## Menú SIMPLINK

Pulse el botón  $\wedge \vee < >$  y, a continuación, el botón OK (ACEPTAR) para seleccionar la fuente SIMPLINK que desee.

1 **Recepción de TV:** pasa al programa de TV anterior independientemente del modo actual.

2 **Reproducción de discos (DISC):** selecciona y reproduce los discos insertados.

Cuando hay varios discos disponibles, el tipo de dispositivo de discos se muestra en la parte inferior de la pantalla.

3 **Reproducción de vídeo (VCR):** controla y reproduce el VCR conectado.

4 **Reproducción de grabaciones del disco duro:** reproduce y controla las grabaciones almacenadas en el disco duro.

5 **Salida de audio a la TV:** Selecciones Altavoces de TV para la salida de audio.

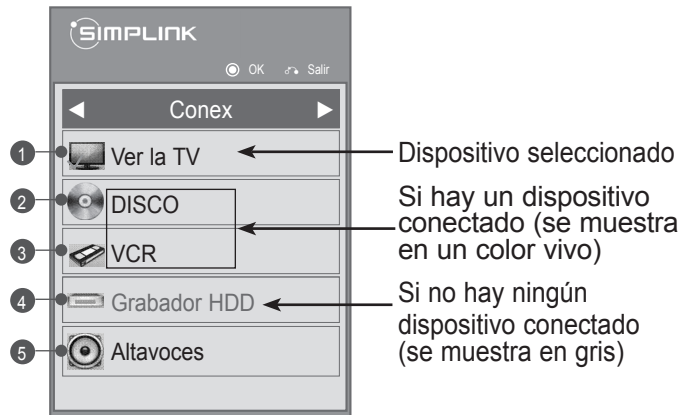

- DVD, grabador: Máximo de dos al mismo tiempo.
- VCR: sólo se admite uno simultáneamente

# CONTROL DE RECEPCIÓN DE TV/PROGRAMAS

## MODO AV

Puede seleccionar imágenes y sonidos de calidad óptima al conectar dispositivos AV a una entrada externa.

|                 |   |
|-----------------|---|
| <b>Descon</b>   | Desactiva el MODO AV.                                     |
| <b>Cine</b>     | Optimiza el vídeo y el audio para ver películas.          |
| <b>Deportes</b> | Optimiza el vídeo y el audio para ver eventos deportivos. |
| <b>Juego</b>    | Optimiza el vídeo y el audio para videojuegos.            |

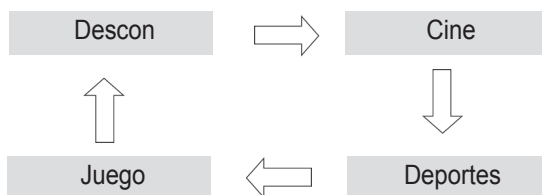

1 Pulse el botón **MODO AV** varias veces para seleccionar la fuente deseada.



- Si selecciona el modo **Cine** en modo AV, dicho modo **Cine** se seleccionará tanto en el **Modo de imagen** como en el **Modo de sonido** en el menú **IMAGEN Y AUDIO** respectivamente.
- Si selecciona "**Descon**" en el modo AV, se seleccionará la imagen configurada inicialmente.
- Recomendamos que utilice el modo **Juego** con los videojuegos de PlayStation o Xbox.
- Cuando esté en modo **Juego**, las funciones relacionadas con la calidad de la imagen se optimizarán para jugar.



# INICIALIZACIÓN (REAJUSTE DE LOS VALORES ORIGINALES DE FÁBRICA)

Esta función inicializa toda la configuración.





Sin embargo, no podrá iniciarse la configuración de **isf** Día y **isf** Noche del Modo de imagen.

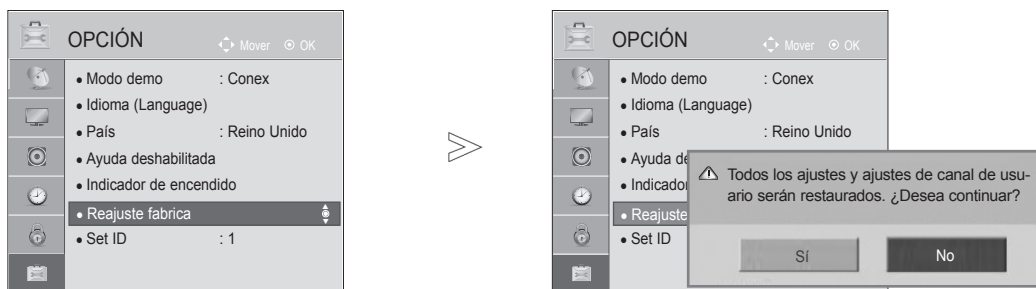

Es útil para iniciar el producto o cuando lo cambie de ciudad o país.

Cuando se haya completado el Reajuste fábrica, deberá reiniciar la opción de configuración de Inicialización.

Cuando el menú **Bloqueo de sistema** esté en "Conex", aparecerá el mensaje de solicitud de contraseña.



1   o   Seleccione **OPCIÓN**.

2   Seleccione **Reajuste fábrica**.

3   Seleccione **Sí**.

4  Inicie Reajuste fábrica.

• Si olvida la contraseña con el **Sistema de bloqueo** en "Conex.", presione "0", "3", "2", "5" en el teclado numérico del mando a distancia.

- Pulse el botón **MENU(MENÚ)** o **Home(Inicio)/EXIT(SALIR)** para volver a la visualización normal de la TV.
- Pulse el botón **BACK(ATRÁS)** para volver a la pantalla del menú anterior.

# PARA UTILIZAR UN DISPOSITIVO USB

## CONEXIÓN DE UN DISPOSITIVO USB

Cuando conecte un dispositivo USB, se mostrará automáticamente este menú emergente. El "MENÚ EMERGENTE" no se mostrará mientras la pantalla OSD (Menú o EPG) esté activada. Cuando aparezca el menú emergente, puede seleccionar Lista música, Lista fotos, Lista películas o Contenido extra en el menú MIS MEDIOS. No se puede borrar una carpeta existente ni añadir una nueva en el dispositivo USB.

- 1 Conecte el dispositivo USB a la **ENTRADA USB** de la TV.

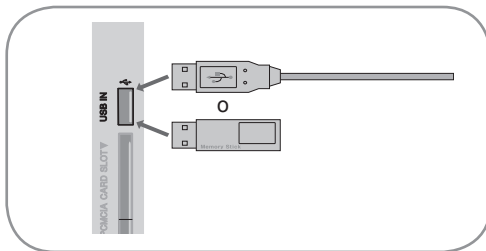

- Sólo se admiten los formatos de fotografía (JPEG), música (MP3), películas (DAT, MPG, MPEG, VOB, AVI, DIVX, MP4, MKV, TS, TRP, TP, ASF y WMV) y Flash (SWF).

- 2 Seleccione **Lista películas**, **Lista fotos**, **Lista música** o **Contenidos extras**.



### Extracción del dispositivo USB

Seleccione el menú **Dispositivo USB** antes de desconectar el dispositivo USB de la unidad.

- 1 Seleccione **Dispositivo USB**.
- 2 Seleccione **Expulsar**.

## Precauciones al usar el dispositivo USB

- ▶ Sólo se reconoce un dispositivo de almacenamiento USB.
- ▶ Si el dispositivo de almacenamiento USB se conecta mediante un concentrador USB, el dispositivo no se reconoce.
- ▶ Es posible que no se reconozca un dispositivo de almacenamiento USB con un programa de reconocimiento automático.
- ▶ Un dispositivo de almacenamiento USB que utilice su propio controlador puede que no se reconozca.
- ▶ El reconocimiento de la velocidad de un dispositivo de almacenamiento USB puede depender del dispositivo.
- ▶ No apague la TV ni desconecte el dispositivo USB cuando el USB esté en funcionamiento. Al desconectar inesperadamente el dispositivo, podrían dañarse los archivos guardados o el propio dispositivo USB.
- ▶ No conecte un dispositivo de almacenamiento USB alterado manualmente en el PC. El dispositivo podría causar que el dispositivo se averiara o podría no reproducirse. No olvide nunca utilizar un dispositivo de almacenamiento USB que contenga archivos normales de música, imágenes o películas.
- ▶ Utilice solamente un dispositivo de almacenamiento USB con un sistema de archivos FAT32, NTFS proporcionado con el sistema operativo Windows. Es posible que un dispositivo de almacenamiento formateado como programa de utilidad diferente no admitido por Windows no se reconozca.
- ▶ Conecte la fuente de alimentación al dispositivo de almacenamiento USB (más de 0,5 A) que requiera una fuente de alimentación externa. En caso contrario, el dispositivo podría no reconocerse.
- ▶ Conecte un dispositivo de almacenamiento USB con el cable ofrecido por el fabricante del dispositivo.
- ▶ Es posible que algunos dispositivos de almacenamiento USB no sean compatibles o no funcionen con normalidad.
- ▶ El método de alineación de archivos del dispositivo de almacenamiento USB es similar al de Windows XP, y el nombre de archivo puede reconocer hasta 100 caracteres.
- ▶ Asegúrese de hacer una copia de seguridad de los archivos importantes, ya que los datos guardados en una memoria USB podrían dañarse. No nos hacemos responsables de pérdida alguna de datos.
- ▶ Si el disco duro USB no dispone de una fuente de alimentación externa, el dispositivo USB no se detectará. Asegúrese de conectar la toma de corriente externa. - Utilice un adaptador de corriente para una fuente de energía externa. No se suministra un cable USB para una fuente de energía externa.
- ▶ Si el dispositivo de memoria USB incluye varias particiones o si usa un lector multitarjeta, puede usar hasta 4 particiones o dispositivos de memoria USB.
- ▶ Si se conecta un dispositivo de memoria USB a un lector multitarjeta, es posible que no se detecten sus datos de volumen.
- ▶ Si el dispositivo de memoria USB no funciona correctamente, desconéctelo y vuelva a conectarlo.
- ▶ La velocidad de detección de un dispositivo de memoria USB varía en función del dispositivo.
- ▶ Si el dispositivo USB está conectado en modo espera, el disco duro específico se cargará automáticamente al encender la TV.
- ▶ La capacidad recomendada es de 1 TB como máximo para un disco duro externo USB y de 32 GB como máximo para una memoria USB.
- ▶ Cualquier dispositivo con una capacidad mayor a la recomendada podría no funcionar correctamente.
- ▶ Si un disco duro externo USB con una función de "Ahorro de energía" no funciona, apague el disco duro y vuelva a encenderlo para que funcione correctamente.
- ▶ También se admiten dispositivos de almacenamiento USB inferiores a USB 2.0, pero podrían no funcionar correctamente en la lista de películas.
- ▶ Dentro de una carpeta se puede almacenar un máximo de 999 carpetas o archivos.
- ▶ Si una carpeta contiene demasiadas carpetas y archivos es posible que no funcione de forma correcta.

# PARA UTILIZAR UN DISPOSITIVO USB

## LISTA DE PELÍCULAS

Puede reproducir los archivos de película de un dispositivo USB.

La lista de películas se activa una vez se detecte la unidad USB. Se utiliza al reproducir archivos de película en la TV.

Muestra las películas de la carpeta USB y admite la reproducción.

Permite la reproducción de todas las películas de la carpeta y los archivos que desee el usuario.

Es una lista de películas que muestra la información de la carpeta y los archivos de película.

La visualización en pantalla puede variar en su TV. Las imágenes son ejemplos de ayuda para el uso de la TV.

Archivos de película compatibles: (\*.mpg/\*.mpeg/\*.dat/\*.ts/\*.trp/\*.tp/\*.vob/\*.mp4/\*.mov/\*.mkv/\*.dvix/\*.avi/\*.asf/\*.wmv/\*.avi (motion-jpeg)/\*.mp4 (motion-jpeg)/\*.mkv (motion-jpeg))

Formato de vídeo: DivX3.11, DivX4.12, DivX5.x, DivX6, Xvid1.00, Xvid1.01, Xvid1.02, Xvid1.03, Xvid 1.10-beta-1/beta-2, Mpeg-1, Mpeg-2, Mpeg-4, H.264/AVC, VC1, JPEG, Sorenson H.263

Formato de audio: Dolby Digital, AAC, Mpeg, MP3, LPCM, HE-AAC, ADPCM y WMA

Velocidad de transmisión: de 32 kbps a 320 kbps (MP3)

Formato de subtítulos externo: \*.smi/\*.srt/\*.sub (MicroDVD, Subviewer1.0/2.0)/\*.ass/\*.ssa/\*.txt (TMPlayer)/\*.psb (PowerDivX)

Formato de subtítulos interno: sólo, XSUB (es el formato de subtítulos utilizado en los archivos DivX6)

- Algunos subtítulos usados por el usuario podrían no funcionar correctamente.
- Algunos caracteres especiales no se admiten en los subtítulos.
- Las etiquetas HTML no se admiten en los subtítulos.
- No habrá disponibles subtítulos en idiomas diferentes a los admitidos.
- No es posible cambiar el color ni la fuente de los subtítulos.
- No se admiten los subtítulos en un idioma distinto al especificado.
- Es posible que no se reproduzcan correctamente los archivos de subtítulos con tamaño igual o superior a 1 MB.
- La pantalla podría sufrir interrupciones temporales (paradas de imagen, una reproducción más rápida, etc.) cuando se cambia el idioma de audio.
- Un archivo de película dañado no se reproducirá correctamente o no se podrán usar algunas funciones.
- Los archivos de película creados con algunos codificadores podrían no reproducirse correctamente.
- Si la estructura de vídeo y audio del archivo grabado no es entrelazada, se emitirá solamente el audio o el vídeo.
- Se admiten vídeos HD con un máximo de 1920x1080 a 25/30P o 1280x720 a 50/60P, dependiendo del fotograma.
- Es posible que los vídeos con una resolución mayor de 1920x1080 a 25/30P o 1280x720 a 50/60P no funcionen correctamente dependiendo del fotograma.
- Los archivos de película de un tipo o formato distinto al especificado, podrían no reproducirse correctamente.
- **La velocidad de transmisión máxima de un archivo de película reproducible es de 20 Mbps.**
- No garantizamos la reproducción fluida de perfiles codificados con nivel 4.1 o superior en H.264/AVC.
- No se admite el códec de audio DTS.
- El reproductor no admitirá un archivo de película mayor de 30 GB.
- Un archivo de película DivX y su archivo de subtítulos deben encontrarse en la misma carpeta.
- El nombre del archivo de vídeo y el del archivo de subtítulo deben ser idénticos para que puedan reproducirse.
- La reproducción de un vídeo mediante una conexión USB que no admita alta velocidad podría no funcionar correctamente.
- No se ofrece compatibilidad con películas codificadas con los formatos GMC (Global Motion Compensation) y Qpel (Quarterpel Motion Estimation).
- Cuando se está viendo una película con la función Lista películas, puede ajustar la imagen mediante los botones **Ahorro de energía** y **Modo AV** del mando a distancia. La configuración del usuario de cada modo de imagen no funciona.
- El modo de avance rápido no es compatible con funciones distintas a la de ►► si los archivos de vídeo no tienen información de índice.
- Al reproducir archivos de vídeo en red, la velocidad del modo de avance rápido estará limitada al doble de la velocidad.
- No se podrán reproducir archivos de vídeo con nombres que contengan caracteres especiales.





## Archivo DivX admitido



| Extensiones de archivo | A/V   | Códec  | Compatibilidad de nivel/perfil  | Explicación  |
|------------------------|-------|--|---|--|
| .asf<br>.wmv           | Vídeo | Perfil avanzado VC-1   | Perfil avanzado en nivel 3<br>(por ejemplo, 720p60, 1080i60, 1080p30)   | Sólo se admiten los flujos que cumplen con el estándar SMPTE 421M VC-1.  |
|                        |       | Perfiles simple y principal VC-1                                   | Perfil simple en nivel medio (por ejemplo, CIF, QVGA)<br>Perfil principal en nivel medio (por ejemplo, 1080p30)   |  |
|                        | Audio | WMA Standard   |   |  |
|                        |       | WMA 9 Professional   |   |  |
| .divx<br>.avi          | Vídeo | DivX3.11   | Perfil simple/avanzado<br>(por ejemplo, 720p/1080i)   | No se admite la compensación de movimiento global ni el cálculo de movimiento de cuarto de píxel. No se admiten flujos que utilicen esta sintaxis. |
|                        |       | DivX4<br>DivX5<br>DivX6  |   |  |
|                        |       | XViD   |   |  |
|                        |       | H.264 / AVC  |   |  |
|                        | Audio | MPEG-1 capa I, II<br>MPEG-1 capa III (MP3)<br>Dolby Digital        |   |  |
| .mp4<br>.m4v           | Vídeo | H.264 / AVC  | Perfil principal en el nivel 4.1<br>Perfil alto en el nivel 4.1<br>(por ejemplo, 720p60, 1080i60, 1080p30)  | No se admite la compensación de movimiento global ni el cálculo de movimiento de cuarto de píxel. No se admiten flujos que utilicen esta sintaxis. |
|                        |       | MPEG-4 Parte 2   | Perfil simple/avanzado<br>(por ejemplo, 720p/1080i)   |  |
|                        | Audio | AAC  | AAC-LC y HE-AAC   |  |
| .mkv                   | Vídeo | H.264 / AVC  | Perfil principal en el nivel 4.1<br>Perfil alto en el nivel 4.1<br>(por ejemplo, 720p60, 1080i60, 1080p30)  | La mayoría de contenido MKV disponible está codificado mediante códec x264 de código abierto.  |
|                        | Audio | AAC<br>Dolby Digital   | AAC-LC y HE-AAC   |  |
| .ts<br>.trp<br>.tp     | Vídeo | H.264 / AVC  | Perfil principal en el nivel 4.1<br>Perfil alto en el nivel 4.1<br>(por ejemplo, 720p60, 1080i60, 1080p30)  | Sólo se admiten los flujos que cumplen con el estándar SMPTE 421M VC-1.  |
|                        |       | MPEG-2   | Perfil principal en nivel alto (por ejemplo, 720p60, 1080i60)   |  |
|                        |       | VC-1   | Perfil simple en nivel medio<br>(por ejemplo, CIF, QVGA)<br>Perfil principal en nivel alto<br>(por ejemplo, 1080p30)<br>Perfil avanzado en nivel 3<br>(por ejemplo, 720p60, 1080i60, 1080p30) |  |
|                        | Audio | MPEG-1 capa I, II<br>MPEG-1 capa III (MP3)<br>Dolby Digital<br>AAC | AAC-LC y HE-AAC   |  |
| .vob                   | Vídeo | MPEG-1<br>MPEG-2   | Perfil principal en nivel alto (por ejemplo, 720p60, 1080i60)   |  |
|                        | Audio | Dolby Digital<br>MPEG-1 capa I, II<br>DVD-LPCM                     |   |  |
| .mpg                   | Vídeo | MPEG-1   | Perfil principal en nivel alto<br>(por ejemplo, 720p60, 1080i60)  | Sólo flujos configurados correctamente para TS, PS o ES  |
|                        | Audio | MPEG-1 capa I, II  |   |  |

# PARA UTILIZAR UN DISPOSITIVO USB

## Componentes de la pantalla

También puede ajustar **USB** en el menú **ENTRADA**.

1   o   Seleccione **MIS MEDIOS**.

2    Seleccione **Lista películas**.

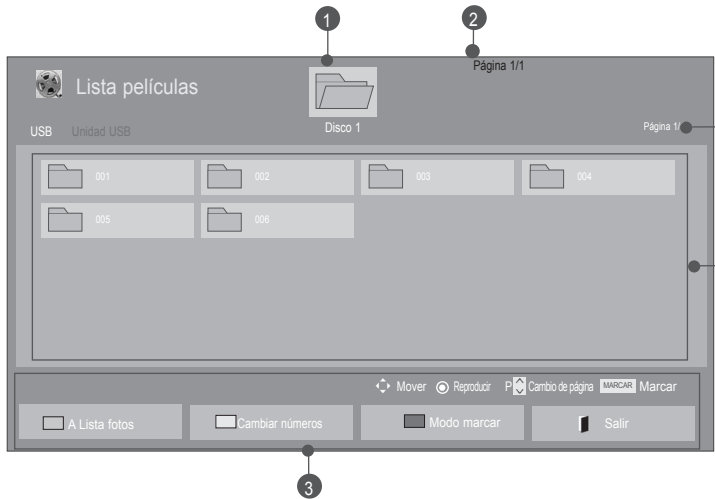

- 1 Se desplaza a la carpeta de nivel superior
- 2 Página actual/número total de páginas
- 3 Botones correspondientes en el mando a distancia
- 4 Contenido de la carpeta centrado en 1
- 5 Página actual/páginas totales de contenido de la carpeta centradas en 1

PARA UTILIZAR UN DISPOSITIVO USB

- Es posible que algunos archivos se muestren en la imagen de previsualización sólo con un icono.



- Los archivos que no sean compatibles se mostrarán en la ventana de visualización solamente con el icono.







- Los archivos anómalos se mostrarán en formato de mapa de bits.

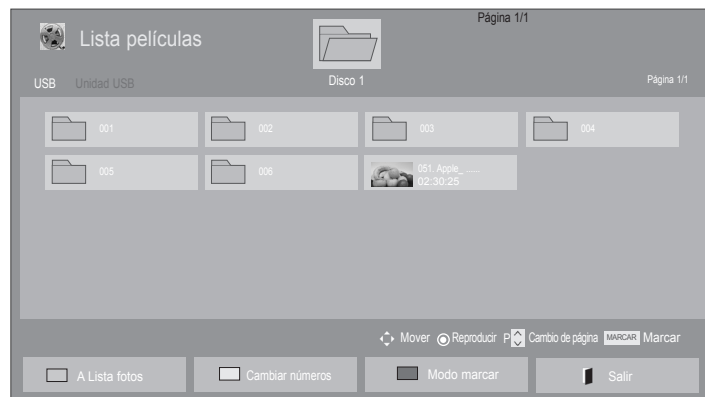

## Selección de película





### ■ Reproducción de archivos de película



- 1  Seleccione la carpeta o unidad destino.
- 2   Seleccione el título que desee.
- 3  Se reproducirá el archivo de película.

• Utilice el botón **P** ^ v para desplazarse por la página de películas.







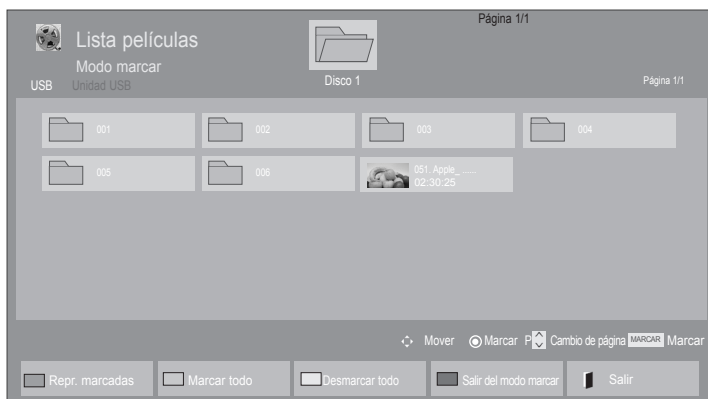

## Utilización del mando a distancia

|   |   |
|---|---|
|  | Pulse repetidamente el botón <b>VERDE</b> para pasar de <b>Lista fotos a Lista música</b> . |
|  | Método para visualizar 5 fotos en miniatura o una lista sencilla.                           |
|  | Convertir a <b>Modo marcar</b> .  |
|  | Vuelva a la visualización normal de la TV.  |
|  | Utilice el botón <b>REPRODUCIR</b> (▶) para regresar a la reproducción normal.              |

# PARA UTILIZAR UN DISPOSITIVO USB

## ■ Reproducción de archivos de película seleccionados



-  Seleccione la carpeta o unidad destino.
-   Seleccione el título que desee.
-   Convertir a **Modo marcar**.
-   Marque el archivo de película que desee.
-  Se reproduce el archivo de película marcado.





- Cuando uno o más archivos de película estén marcados, se reproducirán en secuencia.

### ! NOTA

- ▶ En caso de ser archivos no admitidos, se mostrará un mensaje relativo al archivo no admitido.



## Utilización del mando a distancia

|  |   |
|--|---|
|  ROJO     | Reproducir el archivo de película seleccionado.<br>Una vez terminada la reproducción de un archivo de película, se reproduce automáticamente el siguiente archivo seleccionado. |
|  VERDE    | Marcar en la pantalla todos los archivos de película.   |
|  AMARILLO | Deseleccionar todos los archivos de película marcados.  |
|  AZUL     | Salir del <b>Modo marcar</b> .  |
|           | Vuelva a la visualización normal de la TV.  |

### ! NOTA

- ▶ Si selecciona "Sí" en el OSD para la reproducción del mismo archivo después de que el archivo de película haya sido detenido, éste comenzará donde se detuvo anteriormente.
  - ▶ Si hay archivos consecutivos en una misma carpeta, el siguiente archivo se reproducirá automáticamente.
- Sin embargo, no se incluyen los casos en los que la función **Repetir** de Opción de lista de películas esté en "**Conex**" (consulte la pág. 50) o en Repr. marcadas.

# PARA UTILIZAR UN DISPOSITIVO USB

## Utilización de la función Lista películas, reproducir



PARA UTILIZAR UN DISPOSITIVO USB





1  o  o  Mostrar el menú **Opción**.

2  Seleccione **Establecer reproducción de vídeo**, **Establecer vídeo**. o **Establecer audio**.

### ! NOTA

- ▶ Los valores modificados en **Lista películas** no afectan a **Lista fotos** y **Lista música**.
- ▶ Del mismo modo, un valor modificado en **Lista fotos** y **Lista música** se cambia en **Lista fotos** y **Lista música**, pero no en **Lista películas**.
- ▶ Al reproducir el archivo de vídeo después de detenerlo, la reproducción se inicia desde el punto de parada previo.

## Utilización del mando a distancia

|   |  |
|---|--|
| ■   | Detener la reproducción del archivo de película.   |
| ▶   | Utilice el botón <b>REPRODUCIR (▶)</b> para regresar a la reproducción normal.   |
|   | <p>Durante la reproducción, pulse el botón de <b>Pausa (  )</b>.</p> <ul style="list-style-type: none"> <li>■ Se mostrará una imagen fija.</li> <li>■ Si no se pulsa ningún botón en el mando a distancia durante 10 minutos tras una pausa, la TV regresará al estado de reproducción.</li> <li>■ Pulse el botón de <b>Pausa (  )</b> y, a continuación, utilice el botón <b>FF (▶▶)</b> para reproducir a cámara lenta.</li> </ul>   |
| ◀◀ / ▶▶   | <p>Durante la reproducción,</p> <p>pulse repetidamente el botón de <b>REBOBINADO (◀◀)</b> para acelerar ◀◀(x2) -&gt; ◀◀◀(x4) -&gt; ◀◀◀◀(x8) -&gt; ◀◀◀◀◀(x16) -&gt; ◀◀◀◀◀◀(x32).</p> <p>pulse repetidamente el botón de <b>AVANCE RÁPIDO (▶▶)</b> para acelerar ▶▶(x2) -&gt; ▶▶▶(x4) -&gt; ▶▶▶▶(x8) -&gt; ▶▶▶▶▶(x16) -&gt; ▶▶▶▶▶▶(x32).</p> <ul style="list-style-type: none"> <li>■ Pulsar estos botones varias veces aumenta la velocidad de avance o retroceso.</li> </ul> |
|   | Mostrar el menú <b>Opción</b> .  |
|  | <p>Ocultar el menú en la visualización de pantalla completa.</p> <ul style="list-style-type: none"> <li>■ Para volver a ver el menú en la visualización de pantalla completa, pulse el botón <b>ACEPTAR</b>.</li> </ul>  |
|  | Vuelva a la visualización normal de la TV.   |
| ◀ >   | <ul style="list-style-type: none"> <li>■ Al utilizar el botón &lt; o &gt; durante la reproducción se mostrará un cursor en pantalla que indicará la posición.</li> </ul>   |
|  | Pulse el botón <b>AHORRO DE ENERGÍA</b> varias veces para aumentar la luminosidad de la pantalla (consulte la pág. 82).  |
|  | Pulse el botón <b>MODO AV</b> varias veces para seleccionar la fuente que desee (consulte la página 38).   |

# PARA UTILIZAR UN DISPOSITIVO USB

## ■ Si selecciona Establecer reproducción de vídeo

Establecer reproducción de vídeo.

Tamaño de película ◀ Completa ▶



Idioma audio ◀ 1 ▶

Idioma subtítulo ◀ Conex ▶

- Idioma ◀ Inglés ▶
- Página de código ◀ Predeterminado ▶
- Sinc. ◀ 0 ▶
- Posición ◀ 0 ▶
- Tamaño ◀ Normal ▶

Repetir ◀ Conex ▶

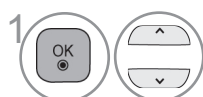
↶ Anterior

- 1  Seleccione **Tamaño de película, Idioma audio, Idioma subtítulo o Repetir.**
- 2  Realice los ajustes apropiados.

| Idioma subtítulo | Idioma admitido  |
|------------------|--|
| Latín1           | Inglés, Español, Francés, Alemán, Italiano, Sueco, Finlandés, Holandés, Portugués, Danés, Rumano, Noruego, Albano, Gaélico, Galés, Irlandés, Catalán, Valenciano |
| Latín2           | Bosnio, Polaco, Croata, Checo, Eslovaco, Esloveno, Serbio, Húngaro   |
| Latín4           | Estonio, Letón, Lituano  |
| Cirílico         | Búlgaro, Macedonio, Ruso, Ucraniano, Kazajo  |
| Griego           | Griego   |
| Turco            | Turco  |

- ▶ **Tamaño de película:** selecciona el formato de imagen que desee durante la reproducción de la película.
- ▶ **Idioma audio :** Cambia el grupo de idioma del audio durante la reproducción de la película. No es posible seleccionar archivos con una sola pista de audio.
- ▶ **Idioma de subtítulos:** conecta/desconecta los subtítulos.
- ▶ **Idioma:** Activado para subtítulos SMI y puede seleccionar el idioma del subtítulo.
- ▶ **Página de código:** puede seleccionar la fuente del subtítulo. Al configurar en predeterminado, se utilizará la misma fuente que en el menú general.
- ▶ **Sinc.:** ajusta la sincronización de tiempo de los subtítulos desde -10 s a +10 s en pasos de 0,5 s durante la reproducción de la película.
- ▶ **Posición:** cambia la posición del subtítulo hacia arriba o hacia abajo durante la reproducción de la película.
- ▶ **Tamaño:** seleccione el tamaño de subtítulos que desee durante la reproducción de la película.
- ▶ **Repetir:** activar/desactivar la función de repetición al reproducir la película. Al activarse, el archivo de la carpeta se reproducirá una vez tras otra. Incluso una vez desactivada la función de repetición, es posible que el archivo se reproduzca si su nombre es parecido al del archivo anterior.



### ! NOTA

- ▶ Dentro del archivo de subtítulos sólo se admiten 10.000 bloques de sincronización.
- ▶ Mientras se reproduce un vídeo, puede ajustar el tamaño de película con el botón **FORMATO**.

■ Si se selecciona Establecer vídeo

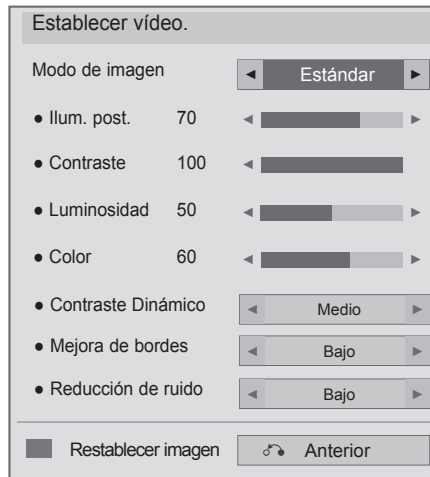
- La imagen visualizada puede diferir de su TV.





-   Seleccione **Modo de imagen**.
-  Realice los ajustes apropiados.  
Consulte la página 83 a 90

# PARA UTILIZAR UN DISPOSITIVO USB

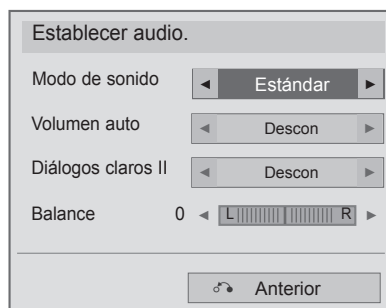
## ■ Si selecciona Establecer audio



-   Seleccione **Modo de sonido**, **Volumen auto**, **Diálogos claros II** o **Balance**.
-  Realice los ajustes apropiados. Consulte la página 94 a 98

# LISTA FOTOS

Puede ver archivos fotográficos en el dispositivo USB.

La visualización en pantalla puede variar en su TV. Las imágenes son ejemplos de ayuda para el uso de la TV. Cuando se ven fotografías con la función de Lista fotos, no es posible cambiar el modo de imagen.

Archivo admitido de FOTO (\*.JPEG)

Base: 64 x 64 a 15.360 x 8.640

Progresivo: 64 x 64 a 1.920 x 1.440

- Sólo pueden reproducirse archivos JPEG.
- Los archivos no admitidos se mostrarán con un icono no predefinido.
- Se mostrará un mensaje de error para los archivos dañados o los formatos de archivo que no se puedan reproducir.
- Es posible que no se puedan visualizar correctamente los archivos de imágenes que estén dañados.
- Es posible que lleve algún tiempo visualizar las imágenes de alta resolución a pantalla completa.
- Los archivos con una resolución de 6145 x 6145 o superior no son compatibles. (solo 32LD6\*\*\*)

## Componentes de la pantalla

También puede ajustar **USB** en el menú **ENTRADA**.

1

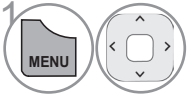

o

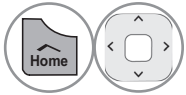

Seleccione **MIS MEDIOS.**

2

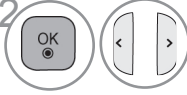

Seleccione **Lista fotos.**

- 1 Se desplaza a la carpeta de nivel superior
- 2 Página actual/número total de páginas
- 3 Botones correspondientes en el mando a distancia
- 4 Contenido de la carpeta centrado en 1
- 5 Página actual/páginas totales de contenido de la carpeta centradas en 1



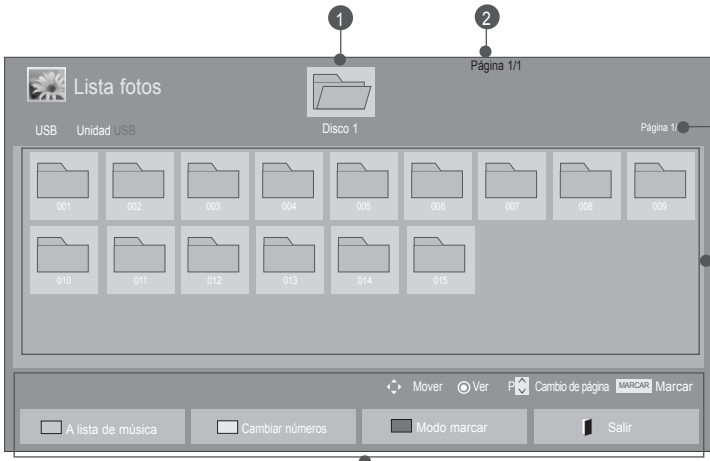

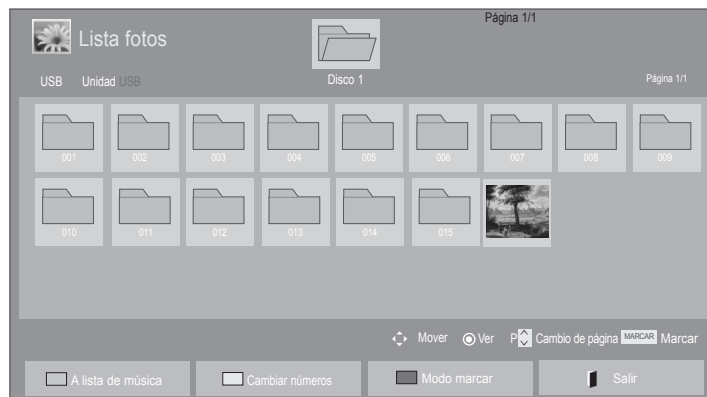

# PARA UTILIZAR UN DISPOSITIVO USB

## Selección de foto



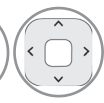

### ■ Reproducción de los archivos de fotos



-  Seleccione la carpeta o unidad destino.
-   Seleccione las fotos que desee.
-  Se visualizan los archivos de fotos.

• Utilice el botón **P** ^ v para desplazarse por la página de fotografías.





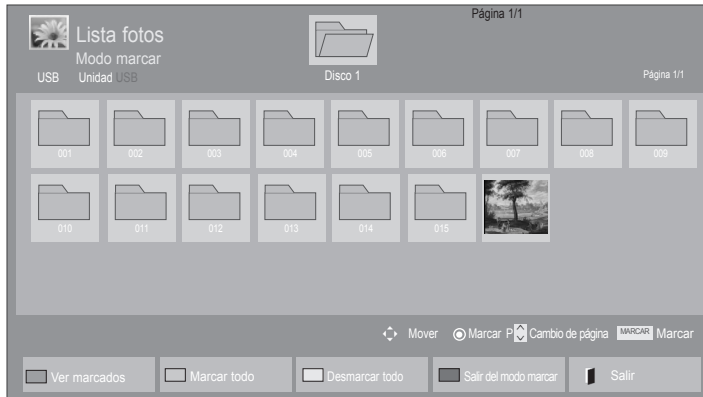

## Utilización del mando a distancia

|   |   |
|---|---|
|  | Pulse repetidamente el botón <b>VERDE</b> para pasar de <b>Lista música a Lista películas</b> . |
|  | Método para visualizar 5 fotos en miniatura o una lista sencilla.                               |
|  | Convertir a <b>Modo marcar</b> .  |
|  | Vuelva a la visualización normal de la TV.  |



## ■ Reproducción de los archivos de fotos seleccionados







- 1  Seleccione la carpeta o unidad destino.
- 2   Seleccione las fotos que desee.
- 3   Convertir a **Modo marcar**.
- 4   Marque el archivo de imagen que desee.
- 5  Se muestra el archivo de imagen marcado.

- Al marcar una o más fotografías, puede verlas individualmente o como una presentación de diapositivas. Si no se marca ninguna foto, puede ver todas las fotos de la carpeta individualmente o como una presentación de diapositivas de todas las fotos de la carpeta.

# PARA UTILIZAR UN DISPOSITIVO USB

## Utilización del mando a distancia



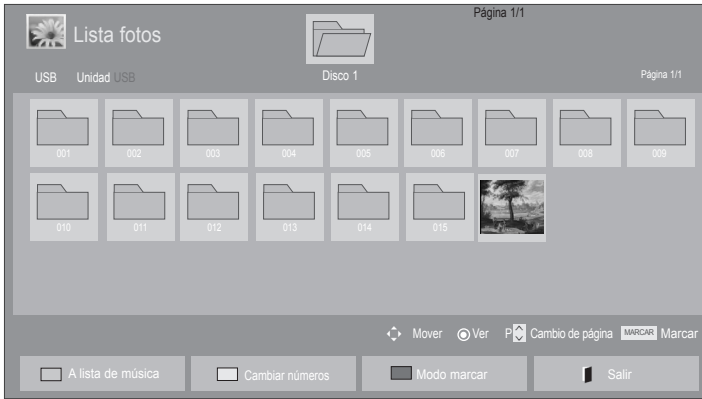

|  |  |
|--|--|
|  ROJO     | Mostrar el archivo de foto seleccionado.           |
|  VERDE    | Marcar todos los archivos de foto en la pantalla.  |
|  AMARILLO | Deseleccionar todos los archivos de foto marcados. |
|  AZUL     | Salir del <b>Modo marcar</b> .                     |
|           | Vuelva a la visualización normal de la TV.         |

## Visualización de fotos

Las operaciones detalladas están disponibles en la pantalla visualización de fotografías a pantalla completa.



La relación de aspecto de una foto puede cambiar el tamaño de la foto mostrada a tamaño completo. Pulse el botón **SALIR** para volver a la pantalla del menú anterior.

-  Seleccione la carpeta o unidad destino.
-   Seleccione las fotos que desee.
-  La foto seleccionada se visualizará a tamaño completo.

• Utilice el botón **P** ^ v para desplazarse por la página de fotografías.

- Pulse el botón **EXIT(SALIR)** para volver a Lista fotos.
- Pulse el botón **BACK(ATRÁS)** para que la pantalla OSD de ayuda desaparezca.

# PARA UTILIZAR UN DISPOSITIVO USB

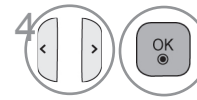

Seleccione **Diapositiva**, **Música**, **⤵ (Girar)**, **🖼️/👤**, **e**, **Opciones**, **Ocultar** o **Salir**.

- Utilice el botón < > para avanzar o retroceder por las fotos.
- Utilice el botón < > para seleccionar y controlar el menú de pantalla completa.

► **Diapos:** cuando no se selecciona ninguna imagen, se muestran en diapositiva todas las fotos de la carpeta actual. Si se seleccionan algunas fotos, éstas se mostrarán en una presentación de diapositivas.

- Ajuste el intervalo de tiempo de la diapositiva en **Opción**.

► **Música:** escuche música de fondo mientras ve las fotos a tamaño completo.

- Configure la música del dispositivo y el álbum en Opciones antes de utilizar esta función.
- Puede ajustar **Opción** mediante el **MENÚ RÁPIDO** o en el botón **MENÚ** del mando a distancia.

► **⤵ (Girar):** gira las fotos.

- Gira la foto 90°, 180°, 270°, 360° hacia la derecha.
- No se puede girar cuando el ancho de la imagen sea mayor que la altura admitida.

► **🖼️/👤** : puede ver la foto en el modo Completa u Original.

► **e**: Pulse el botón **AHORRO DE ENERGÍA** varias veces para cambiar la luminosidad de la pantalla. Consulte la página 82

► **Opción:** configure los valores de **Velocidad de diapositiva** y **Música**.

- Utilice el botón ^ v < > y el botón **ACEPTAR** para configurar los valores. Pulse **ACEPTAR** para guardar los ajustes.
- No es posible cambiar la **MÚSICA** mientras se está reproduciendo.
- Sólo se puede seleccionar la carpeta MP3 guardada en el dispositivo que muestra la foto en ese momento.

► **Ocultar:** oculta el menú en pantalla completa.

- Para volver a ver el menú en la pantalla completa, pulse el botón **ACEPTAR**.

Pulse el botón **SALIR** para volver a **Lista fotos** .

## Uso de la función Lista fotos



1  o  o  Mostrar el menú **Opción**.

2  Seleccione **Establecer visualización de fotos**, **Establecer vídeo.** o **Establecer audio.**



### ! NOTA

- ▶ Los valores modificados en **Lista películas** no afectan a **Lista fotos** y **Lista música**.
- ▶ Del mismo modo, un valor modificado en **Lista fotos** y **Lista música** se cambia en **Lista fotos** y **Lista música**, pero no en **Lista películas**.

# PARA UTILIZAR UN DISPOSITIVO USB

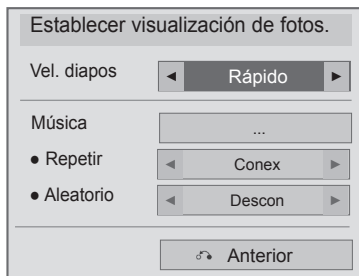
- Si se selecciona Establecer visualización de fotos





- 
- 1   Seleccione **Vel. diapos** o **Música**.
  - 2  Realice los ajustes apropiados.

■ Si se selecciona **Establecer vídeo**

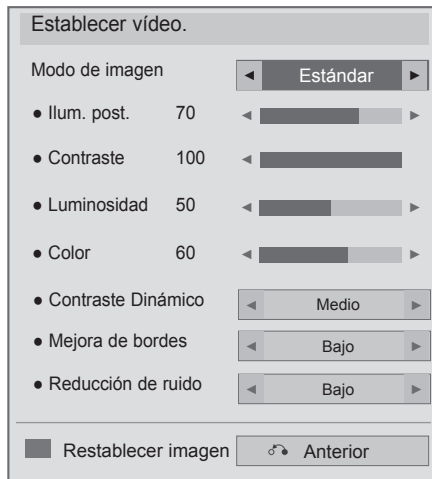
- La imagen visualizada puede diferir de su TV.







1   Seleccione **Modo de imagen**.

2  Realice los ajustes apropiados. Consulte la página 83 a 90

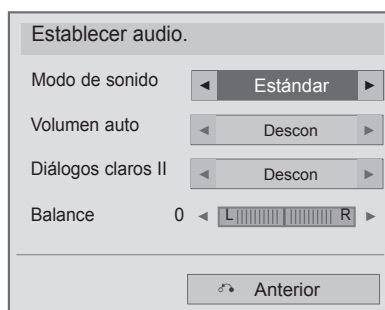
# PARA UTILIZAR UN DISPOSITIVO USB

## ■ Si selecciona Establecer audio



- 
-   Seleccione **Modo de sonido**, **Volumen auto**, **Diálogos claros II** o **Balance**.
  -  Realice los ajustes apropiados. Consulte la página 94 a 98



# LISTA MÚSICA

Puede reproducir los archivos de música de un dispositivo USB de almacenamiento.

Las canciones compradas (\*.MP3) podrían contener restricciones de derechos. Este modelo no reproduce este tipo de archivos.

En esta unidad pueden reproducirse archivos de música de un dispositivo USB.

La visualización en pantalla puede variar en su TV. Las imágenes son ejemplos de ayuda para el uso de la TV.

Archivo admitido de MÚSICA (\*.MP3)

Velocidad de transmisión de 32 a 320

- Frecuencia de muestreo MPEG1 capa 3: 32 kHz, 44,1 kHz, 48 kHz.
- Frecuencia de muestreo MPEG2 capa 3: 16 kHz, 22,05 kHz, 24 kHz.

## Componentes de la pantalla

También puede ajustar **USB** en el menú **ENTRADA**.

1 o Seleccione **MIS MEDIOS**.

2 Seleccione **Lista música**.

1 Vista preliminar: si existe una portada para el archivo (portada del álbum), se mostrará la portada.

2 Se desplaza a la carpeta de nivel superior

3 Página actual/número total de páginas

4 Botones correspondientes en el mando a distancia

5 Contenido de la carpeta centrado en 2

6 Página actual/páginas totales de contenido de la carpeta centradas en 2

Lista música  
USB Unidad USB Disco 1 Página 1/1  
001 - B01.mp3 00:00 002 - B02.mp3 00:00 003 - B03.mp3 00:00 004 - B04.mp3 00:00  
005 - B05.mp3 00:00  
Mover Reproducir P Cambio de página MARCAR Marcar  
A lista de películas. Cambiar números Modo marcar Salir



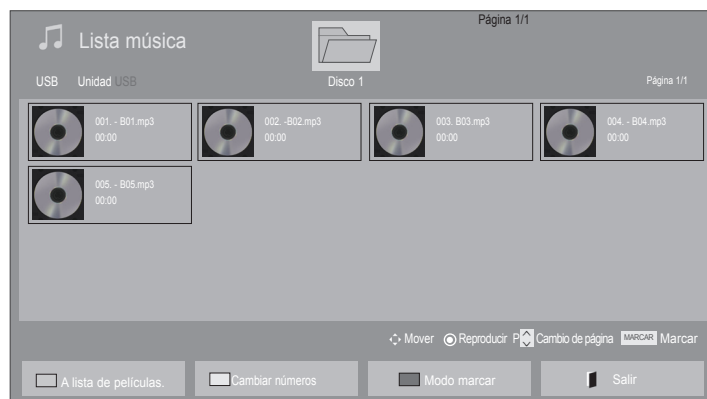

# PARA UTILIZAR UN DISPOSITIVO USB

## Selección de música







### ■ Reproducción de archivos de música

• Utilice el botón **P** ^ v para desplazarse por la página de música.







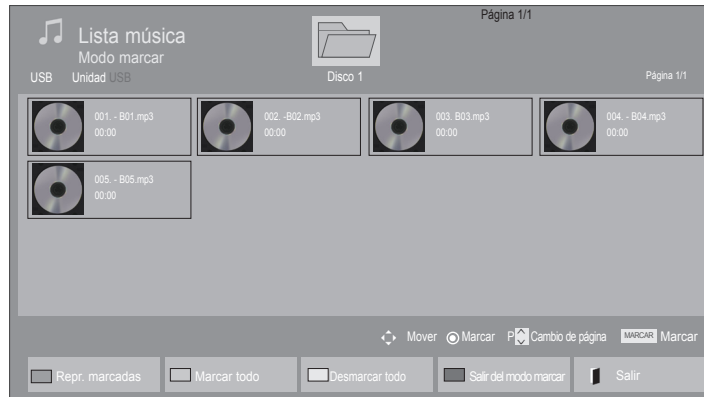

- 1  Seleccione la carpeta o unidad destino.
- 2   Seleccione el título deseado.
- 3  Se reproducirán los archivos de música.

## Utilización del mando a distancia

|   |   |
|---|---|
|  | Pulse repetidamente el botón <b>VERDE</b> para pasar de <b>Lista películas</b> a <b>Lista fotos</b> . |
|  | Método para visualizar 5 fotos en miniatura o una lista sencilla.                                     |
|  | Convertir a <b>Modo marcar</b> .  |
|  | Vuelva a la visualización normal de la TV.  |

## ■ Reproducción de los archivos de música seleccionados







-  Seleccione la carpeta o unidad destino.
-   Seleccione el título deseado.
-   Convertir a **Modo marcar**.
-   Marque el archivo de música que desee.
-  Se muestra el archivo de música marcado.

- Cuando se marcan una o más canciones, los títulos se reproducirán en orden. Por ejemplo, si sólo quiere escuchar una canción de forma repetida, marque sólo esa canción y reproducícala. Si no se marca ninguna canción, todas las canciones de la carpeta se reproducirán en orden.
- Si desea activar la reproducción aleatoria, debe seleccionar **Opción -> Establecer reproducción de audio -> Aleatorio** y escoger **Conex**.

# PARA UTILIZAR UN DISPOSITIVO USB

## Utilización del mando a distancia

|  |  |
|--|--|
|  ROJO     | Mostrar el archivo de música seleccionado.           |
|  VERDE    | Marcar todos los archivos de música en la pantalla.  |
|  AMARILLO | Deseleccionar todos los archivos de música marcados. |
|  AZUL     | Salir del <b>Modo marcar</b> .                       |
|           | Vuelva a la visualización normal de la TV.           |

## Uso de la función Lista música, reproducir



1  o  o  Mostrar el menú **Opción**.





2  Seleccione **Establecer reproducción de audio** o **Establecer audio**.

### ! NOTA

- ▶ Los valores modificados en Lista películas no afectan a Lista fotos y Lista música.
- ▶ Del mismo modo, un valor modificado en Lista fotos y Lista música se cambia en Lista fotos y Lista música, pero no en Lista películas.
- ▶ Sólo puede escuchar música en el dispositivo que está en funcionamiento.



# PARA UTILIZAR UN DISPOSITIVO USB

## Utilización del mando a distancia

|   |   |
|---|---|
| ■   | Detener la reproducción del archivo de música.  |
| ▶   | Utilice el botón <b>REPRODUCIR (▶)</b> para regresar a la reproducción normal.  |
|   | Si pulsa el botón de <b>pausa (  )</b> cuando la reproducción del archivo está en curso, la reproducción se detendrá.<br>Si pulsa de nuevo el botón de <b>pausa (  )</b> cuando la reproducción está en pausa, se reanudará.  |
| ◀◀ / ▶▶   | Durante la reproducción,<br>Al pulsar el botón <b>REBOBINADO (◀◀)</b> se reproducirá el archivo de música anterior.<br>Al pulsar el botón <b>AVANCE RÁPIDO (▶▶)</b> se reproducirá el archivo de música siguiente.  |
|    | Inicie la reproducción de los archivos de música seleccionados y, a continuación, vaya a <b>Lista fotos</b> .   |
|   | Pulse el botón <b>AHORRO DE ENERGÍA</b> varias veces para aumentar la luminosidad de la pantalla (consulte la pág. 82).<br>Descon/Quitar imagen sólo funciona desde Lista películas, Lista fotos y Lista música.  |
|  | Mostrar el menú <b>Opción</b> .   |
|  | ■ Si pulsa el botón <b>Back (Atrás)</b> durante la reproducción de música, el reproductor que esté en funcionamiento se mantendrá oculto y sólo se mostrará la lista de música.   |
|  | ■ Si pulsa el botón <b>Exit (Salir)</b> cuando se muestra en pantalla el reproductor, sólo se detendrá la música y el reproductor no volverá a la visualización normal de la TV.<br>■ Si pulsa el botón <b>Exit (Salir)</b> cuando la reproducción de música está detenida o el reproductor está oculto, el reproductor volverá a la visualización normal de la TV. |
| < >   | ■ Si utiliza los botones < o > durante la reproducción, se visualiza un cursor que indica la posición.  |

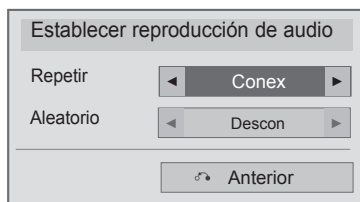
■ Si selecciona **Establecer reproducción de audio**





- 
- 1   Seleccione **Repetir** o **Aleatorio**.
  - 2  Realice los ajustes apropiados.

# PARA UTILIZAR UN DISPOSITIVO USB

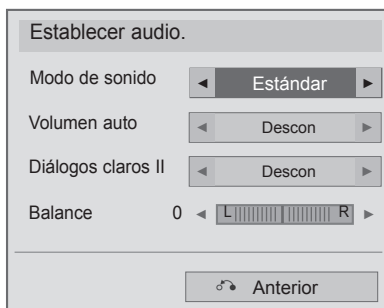
## ■ Si selecciona Establecer audio



- 
-  Seleccione **Modo de sonido**, **Volumen auto**, **Diálogos claros II** o **Balance**.
  -  Realice los ajustes apropiados. Consulte la página 94 a 98



- ■ Si no pulsa ningún botón durante un tiempo, flotará una caja con información de la reproducción (como se muestra a continuación) como salvapantallas.
- Salvapantallas  
El salvapantallas evita daños en los píxeles de la pantalla debidos a la permanencia de una imagen fija en pantalla durante un largo período de tiempo.

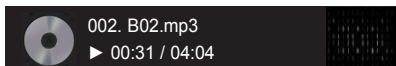

## ! NOTA

- ▶ Una canción dañada o corrupta no se reproduce, sino que muestra 00:00 como tiempo de reproducción.
- ▶ Una canción descargada de un servicio de pago con protección de derechos no comienza, y muestra información incorrecta en el tiempo de reproducción.
- ▶ Si pulsa los botones ACEPTAR, ■ se para el salvapantallas.
- ▶ Los botones REPRODUCIR (▶), Pausa (II), ■, ▶▶, ◀◀ del mando a distancia también están disponibles en este modo.
- ▶ Puede utilizar el botón ▶▶ para seleccionar el siguiente archivo musical y el botón ◀◀ para seleccionar el anterior.

# PARA UTILIZAR UN DISPOSITIVO USB

## CONTENIDO EXTRA

Puede reproducir los archivos de aplicación en el dispositivo USB.

En esta unidad se pueden reproducir archivos de aplicación de un dispositivo USB.

La visualización en pantalla puede variar en su TV. Las imágenes son ejemplos de ayuda para el uso de la TV.

Archivo admitido FLASH (\*.SWF) / GEM

Un archivo SWF compatible con Flash Lite 3.0 o una versión anterior (se recomienda la versión 3.0)

- Se requiere la aplicación Pro:Centric, que se inicia automáticamente en la memoria flash al encender la TV.
- La carpeta /hcapfs/as/abs\_service/ debe estar disponible en el directorio raíz de la unidad USB.
- El archivo xait.xml debe estar disponible en la carpeta /hcapfs/as/abs\_service/.
- Si no se cumplen estas condiciones, se mostrará el mensaje de error siguiente al seleccionar **Contenidos extras: Fallo al ejecutar el archivo desde el USB. Por favor compruebe el archivo.**
- Cuando el archivo Flash no se ejecute incluso cuando se cumplan todas las condiciones indicadas anteriormente, diríjase al contenido de descarga adicional de la guía de instalación.
- GEM está compuesto por aplicaciones JAVA.

### ■ Al reproducir archivos de aplicación

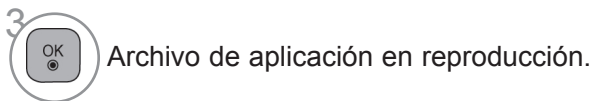
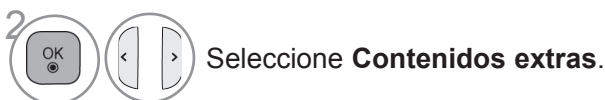

### ■ Para detener la reproducción de archivos de aplicación

Extraiga el USB de la **ENTRADA USB** de la TV.

#### ❗ NOTA

- ▶ Al reproducir los archivos de aplicación (FLASH o GEM), los botones se controlan de acuerdo con los ajustes de la opción **Contenidos extras**.

# CÓDIGO DE REGISTRO DE DIVX

Confirma el número del código de registro DivX de la TV. Mediante el número de registro, puede comprar o alquilar las películas en [www.divx.com/vod](http://www.divx.com/vod).

No se permite usar un código de registro DivX de otra TV para alquilar o comprar archivos DivX. (Sólo pueden reproducirse archivos DivX que coincidan con el código de registro de la TV.)

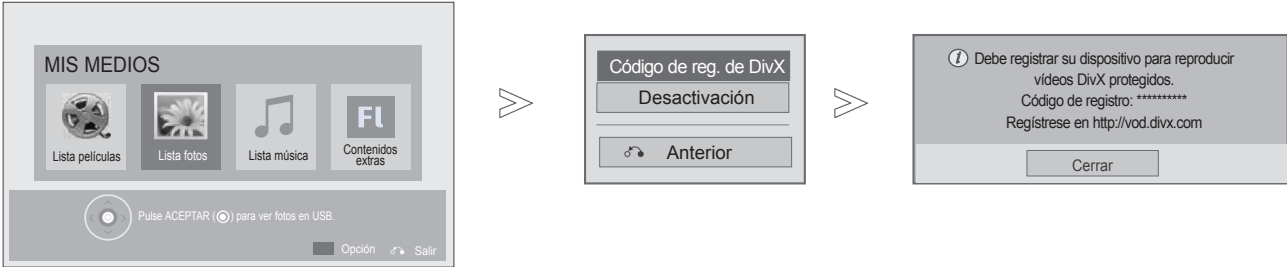

1 o Seleccione **MIS MEDIOS**.

2 **AZUL** Seleccione **Código reg. de DivX**.

3 Se muestra el código de registro de DivX.

• Pulse el botón **MENU(MENÚ)** o **Home(Inicio)/EXIT(SALIR)** para volver a la visualización normal de la TV.



**ACERCA DE VÍDEO DIVX:** DivX® es un formato de vídeo digital creado por DivX, Inc. Este dispositivo cuenta con la certificación oficial DivX Certified® para reproducir vídeo DivX. Visite [www.divx.com](http://www.divx.com) si desea obtener más información y herramientas de software para convertir sus archivos a vídeo DivX.

**ACERCA DE DIVX VIDEO-ON-DEMAND:** este dispositivo DivX Certified® deberá registrarse para poder reproducir películas DivX Video-on-Demand (VOD) que haya comprado. Para obtener el código de registro, localice la sección DivX VOD en el menú de configuración del dispositivo. Visite [vod.divx.com](http://vod.divx.com) para obtener más información sobre cómo completar el registro.

“DivX Certified® para reproducir vídeo DivX® hasta HD 1080p, incluido el contenido premium”.

DivX®, DivX Certified® y los logotipos asociados son marcas comerciales de DivX, Inc. y se utilizan bajo licencia.

Protegidos por una o más de las siguientes patentes de los EE.UU.: 7,295,673; 7,460,668; 7,515,710; 7,519,274

## ! NOTA

► Serán compatibles los archivos de película siguientes

Resolución: bajo 1920x1080 AxAIt píxeles

Velocidad de fotogramas: menos de 30 fotogramas/seg (1920x1080), menos de 60 fotogramas/seg (menos de 1280x720)

► Códec de vídeo: MPEG 1, MPEG 2, MPEG 4, H.264/AVC, DivX 3.11, DivX 4.12, DivX 5.x, DivX 6, Xvid 1.00, Xvid 1.01, Xvid 1.02, Xvid 1.03, Xvid 1.10-beta1, Xvid 1.10-beta2, JPEG, VC1, Sorenson H.263/H.264

# PARA UTILIZAR UN DISPOSITIVO USB

## DESACTIVACIÓN

El objetivo de la desactivación es permitir la desactivación de dispositivos a usuarios que hayan activado todos los dispositivos disponibles a través del servidor web y se les impida activar más dispositivos. DivX VOD permitía al usuario activar hasta 6 dispositivos con una cuenta, pero para sustituir o desactivar cualquiera de estos dispositivos, el usuario debía ponerse en contacto con el soporte de DivX y solicitar el borrado. Ahora, con esta función añadida, los usuarios podrán desactivar los dispositivos ellos mismos, gestionando mejor sus dispositivos DivX VOD.



PARA UTILIZAR UN DISPOSITIVO USB

- 1   o   Seleccione **MIS MEDIOS**.
- 2  **AZUL**  Seleccione **Desactivar USB**.
- 3   Seleccione **Sí**.
- 4  Se muestra **Desactivar USB**.

- Pulse el botón **MENU(MENÚ)** o **Home(Inicio)/EXIT(SALIR)** para volver a la visualización normal de la TV.
- Pulse el botón **BACK(ATRÁS)** para volver a la pantalla del menú anterior.

# EPG (GUÍA ELECTRÓNICA DE PROGRAMACIÓN) (SÓLO EN MODO DIGITAL)

Este sistema cuenta con una guía electrónica de programación (EPG) para ayudarle en la navegación por todas las posibles opciones de visualización.

La EPG proporciona información relativa a listados de programas, horas de inicio y fin, etc., para todos los servicios disponibles. Además, la EPG suele contener información detallada sobre los programas (la disponibilidad y el contenido de esta información varía según cada emisora).

Esta función sólo se puede utilizar si la información EPG proviene de empresas de radiodifusión.

Debe ajustar el reloj en el menú **Hora** antes de utilizar la función EPG.

La EPG muestra los detalles de programación de los próximos 8 días.

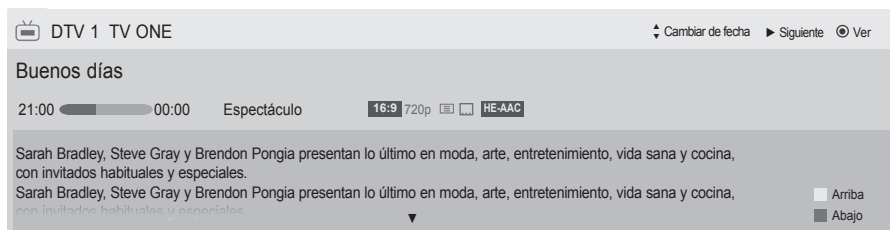

**INFO** Muestra información del programa actual

- Se muestra con un programa de TV o de TV digital.
- Se muestra con un programa de radio.
- Se muestra con un programa MHEG.
- Se muestra con un programa HE-AAC.
- Formato del canal.
- Formato del canal.
- El programa transmitido con el icono puede que no se muestre en la salida del monitor, en función de la información del programa.
- Se muestra con un programa de teletexto.
- Se muestra con un programa de subtítulos.
- Se muestra con un programa Scramble.
- Se muestra con un programa Dolby Digital.
- Mostrado con un programa Dolby Digital PLUS.

576i/p, 720p, 1080i/p: Resolución del canal

Muestra información del siguiente programa.

Muestra otra información del programa.

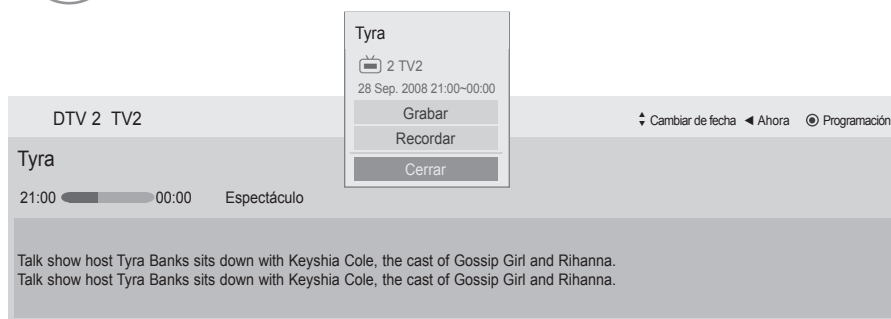

Aparece una ventana emergente con los ajustes de grabación/recordatorio.

Seleccione el modo Grabación del temporizador/Ajuste de recordatorio.

# EPG (GUÍA ELECTRÓNICA DE PROGRAMACIÓN)

## Encendido/apagado de EPG



Activa o desactiva EPG.

## Selección de un programa



Selecciona el programa deseado.

## Función de botones en el modo de guía AHORA/SIGUIENTE

Puede ver la emisión de un programa de televisión y uno programado a continuación.



Cambia el modo EPG.



Cuando esté seleccionado "AHORA", se moverá al programa seleccionado y EPG desaparecerá.



Selecciona el programa AHORA o SIGUIENTE.



Selecciona el programa de emisión.



Sube/baja página.

Guía de programación

That '70s show 25 Nov. 2008 10:05

DTV 1 YLE TV1 25 Nov. 2008 09:45-10:15

| TODO          | AHORA              | SIGUIENTE         |
|---------------|--------------------|-------------------|
| DTV 1 YLE TV1 | That '70s show     | Keno              |
| DTV 2 YLE TV2 | Your World Today   | World Business    |
| DTV 4 TV..    | Legenen om Den.... | Fantomen          |
| DTV 5 YLE FST | Naturtimmen        | Kritiskt          |
| DTV 6 CNN     | Lyssna             | ABC               |
| DTV 8 YLE24   | Glamour            | Tänään otsikoissa |

Modo

INFO Información Ver TV/RAD RADIO



Desactiva la EPG.



Seleccione el programa DTV o RADIO.



Activa o desactiva la información detallada.

## Función de botones en el modo de guía 8 Días



Cambia el modo EPG.



Entra en el modo de ajuste de fecha.



Al seleccionar "Programa de emisión actual", se irá al programa seleccionado y EPG desaparecerá.



Seleccione el programa.



Selecciona el programa de emisión.



Sube/baja página.



o



o



Desactiva la EPG.









Seleccione el programa DTV o RADIO.



Activa o desactiva la información detallada.





# EPG (GUÍA ELECTRÓNICA DE PROGRAMACIÓN)

## Función de botones en el modo de cambio de fecha

-  o  o  Desactiva el modo de configuración de fecha.
-  Cambia a la fecha seleccionada.
-  Selecciona una fecha.
-  o  Desactiva la EPG.



## Función de botón en el cuadro de descripción ampliada

-  Activa o desactiva la información detallada.
-  Subir/bajar texto.
-  o  Desactiva la EPG.





# CONTROL DE LA IMAGEN

## CONTROL DE TAMAÑO DE PELÍCULA (FORMATO)

Puede ver la pantalla en diversos formatos de imagen; 16:9, Sólo escaneo, Original, Ancho completo, 4:3, 14:9, Zoom y Zoom cine.

Si se deja una imagen fija demasiado tiempo en pantalla, ésta podría quedar impresa y permanecer visible.

Puede ajustar la proporción de ampliación con el botón  $\wedge \vee$ .

La opción funciona con la señal siguiente.

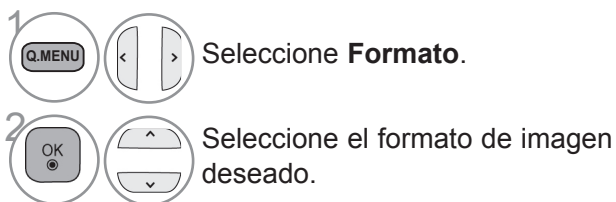

- También es posible ajustar **Formato** en el menú **IMAGEN**.
- Para ajustar el zoom, seleccione **14:9**, **Zoom** y **Zoom cine** en el menú Ratio. Tras realizar el ajuste del zoom, la pantalla volverá al Menú rápido.

### • 16:9

Al realizar la selección podrá ajustar la imagen horizontalmente, con proporciones lineales, para ocupar toda la pantalla (útil para ver DVD con formato 4:3).



### • Original

Cuando la TV reciba la señal de pantalla panorámica, cambiará automáticamente al formato de imagen de la emisión.



### • Sólo escaneo

Esta opción le permitirá ver una imagen de alta resolución de la mejor calidad sin que se pierda la imagen original.

Nota: si hay ruido en la imagen original, podrá ver dicho ruido en el borde.



### • Ancho completo

Cuando la TV reciba la señal de pantalla panorámica, le conducirá para ajustar la imagen vertical y horizontalmente, en proporción lineal, para ajustarla a la pantalla.

Los formatos de vídeo 4:3 y 14:9 son compatibles con el ancho completo sin distorsión a través de la entrada DTV.

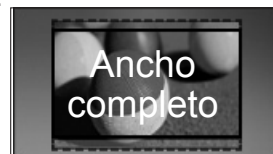

# CONTROL DE LA IMAGEN

## • 4:3

Al realizar la selección podrá ver imágenes con un formato original 4:3.



## • 14:9

Podrá disfrutar del formato de imagen 14:9 o de cualquier programa de TV a través del modo 14:9. La pantalla 14:9 se visualizará igual que la 4:3, aunque se moverá hacia arriba y abajo.



## • Zoom

Al realizar la selección podrá ver la imagen sin ninguna modificación y ocupando toda la pantalla. Sin embargo, las secciones inferior y superior de la imagen aparecerán cortadas.



## • Zoom cine

Seleccione Zoom cine cuando desee ampliar la imagen con la proporción correcta.

Nota: al ampliar o reducir la imagen, podría distorsionarse.

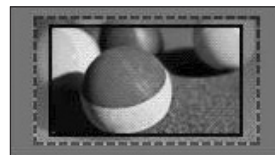

◀ o ▶: Ajusta la proporción de ampliación del zoom cine. El rango de ajuste es de 1 a 16.

▼ o ▲: mueve la pantalla.

## ! NOTA

- ▶ Sólo puede seleccionar los formatos de **4:3**, **16:9** (Ancho), **14:9**, **Zoom / Zoom cine** en modo Component.
- ▶ Sólo puede seleccionar los formatos de **4:3**, Original, **16:9** (Ancho), **14:9**, **Zoom / Zoom cine** en modo HDMI.
- ▶ Los formatos **4:3**, **16:9** (Ancho) sólo pueden seleccionarse en el modo RGB-PC y HDMI-PC.
- ▶ En el modo DTV/HDMI/Component (más de 720p), sólo está disponible la opción **Sólo escaneo**.
- ▶ En el modo Analógico/DTV/AV/Euroconector, está disponible la visualización en pantalla ancha.

# ASISTENTE DE IMAGEN

Esta función le permite ajustar la calidad de la imagen original.

Utilice esta opción para calibrar la calidad de pantalla ajustando el nivel de blanco y negro, etc... Los usuarios normales pueden calibrar la calidad de la pantalla siguiendo fácilmente cada fase.

Cuando ajuste la imagen a Bajo, recomendada, o Alto, podrá ver el cambio como en el ejemplo.

En los modos RGB-PC/HDMI-PC/DVI-PC no pueden aplicarse los cambios de Color, Matiz y Nitidez H/Nitidez V.



1 o Seleccione **IMAGEN**.

2 Seleccione **Picture Wizard**.

3 Ajuste el **Estándar (Nivel de oscuridad, Nivel de blanco, Tinte, Color, Nitidez horizontal, Nitidez vertical, Ilum. post.)** o **Preferido (Nivel de oscuridad, Nivel de blanco, Tinte, Color, Definición, Contraste Dinámico, Temp color, Ilum. post.)**.

4 Seleccione la fuente de entrada a la que aplicar la configuración.

5

- Si detiene la configuración antes de la fase final, los cambios no se aplicarán
- El valor de ajuste se guardará como **Para expertos1**.
- Una vez que el asistente de imagen configure la calidad de imagen, la función de ahorro de energía se desactivará.
- Si se modifica el ajuste de calidad de la imagen de **Para expertos1**, utilice **Reajuste imagen** antes de iniciar el **asistente de imagen** para restablecer el ajuste de calidad de la imagen.
- **Estándar**: modo de configurar la calidad de imagen estándar.
- **Preferido**: modo de configurar la calidad de imagen preferida por el usuario, en lugar de la imagen estándar.

- Pulse el botón **MENU(MENÚ)** o **Home(Inicio)/EXIT(SALIR)** para volver a la visualización normal de la TV.
- Pulse el botón **BACK(ATRÁS)** para volver a la pantalla del menú anterior.

# CONTROL DE LA IMAGEN

## e AHORRO DE ENERGÍA

Reduce el consumo de energía de la TV.





La configuración predeterminada de fábrica se ajusta a un nivel cómodo de visualización en casa.

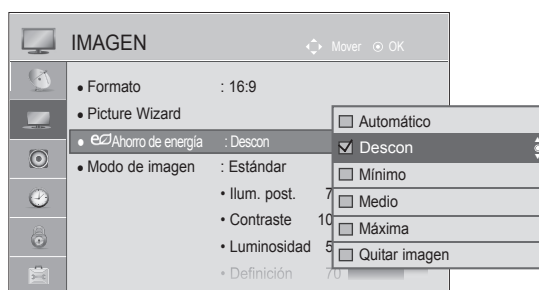

Puede aumentar la luminosidad de la pantalla ajustando el **nivel de ahorro de energía** o configurando **Modo de imagen**.

Al ajustar la opción Ahorro de energía en el modo MHEG/MHP, la función de ahorro de energía se aplicará tras completar el MHEG/MHP.

Si selecciona “**Quitar imagen**” mientras sintoniza una emisora de radio reducirá el consumo de energía.



1   o   Seleccione **IMAGEN**.

2   Seleccione **e Ahorro de energía**.

3   Seleccione **Automático, Descon, Mínimo, Medio, Máximo o Quitar imagen**.

- Pulse el botón **MENU(MENÚ)** o **Home(Inicio)/EXIT(SALIR)** para volver a la visualización normal de la TV.
- Pulse el botón **BACK(ATRÁS)** para volver a la pantalla del menú anterior.





- Cuando seleccione Desactivar pantalla, la pantalla se apagará en 3 segundos y se iniciará la función Desactivar pantalla.
- Si ajusta “**Ahorro de energía-Automático, Máximo**”, la función **Ilum. post.** no funcionará.
- También puede ajustar esta función seleccionando el botón **AHORRO DE ENERGÍA** del mando a distancia.
- Al seleccionar Automático, lum. post. se ajustará automáticamente a través del sensor inteligente según las condiciones del entorno, si la TV incluye dicho sensor.

# CONFIGURACIÓN DE PRESINTONÍA DE IMÁGENES

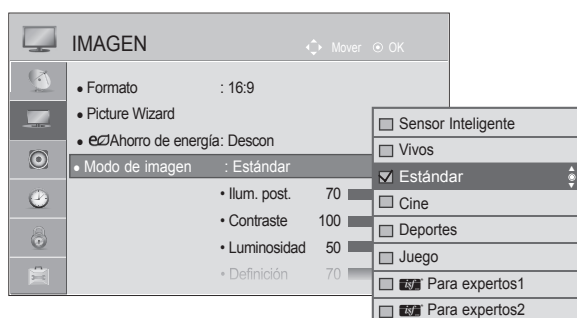
## Modo de imagen predefinido

- Vivos** Refuerza el contraste, la luminosidad, el color y la nitidez para obtener una imagen más vívida.
- Estándar** El estado más normal de la pantalla.
- Cine** Optimiza el vídeo para ver películas.
- Deportes** Optimiza el video para ver eventos deportivos.
- Juego** Optimiza el vídeo para videojuegos.



1   o   Seleccione **IMAGEN**.

2   Seleccione **Modo de imagen**.

3   Seleccione **Sensor inteligente, Vivos, Estándar, Cine, Deportes o Juego**.

- Pulse el botón **MENU(MENÚ)** o **Home(Inicio)/EXIT(SALIR)** para volver a la visualización normal de la TV.
- Pulse el botón **BACK(ATRÁS)** para volver a la pantalla del menú anterior.

- **Modo de imagen** optimiza la TV para ofrecer la mejor calidad de imagen posible. Seleccione el valor predefinido en el menú **Modo de imagen** según la categoría del programa.
- Cuando el sensor inteligente está activado, la imagen más idónea se ajustará de forma automática según las condiciones del entorno.
- Puede ajustar **Modo de imagen** en el **Menú rápido**.
- **Sensor Inteligente**: ajusta la imagen según las condiciones del entorno.

# CONTROL DE LA IMAGEN

## AJUSTE DE IMAGEN MANUAL

### Opción Modo de imagen - Usuario

#### Ilum. post.

Permite controlar la luminosidad de la pantalla, al ajustar la luminosidad del panel LCD. Es recomendable ajustar la iluminación posterior al configurar la luminosidad del equipo.

#### Contraste

Ajusta el nivel de señal entre el blanco y el negro de la imagen. Puede usar la opción Contraste cuando la parte brillante de la imagen se sature.

#### Luminosidad

Ajusta el nivel base de la señal de la imagen.

#### Definición

Ajusta el nivel de nitidez en los extremos entre áreas iluminadas y oscuras de la imagen. Cuando menor sea el nivel, más suave será la imagen.

#### Color

Ajusta la intensidad de todos los colores.

#### Matiz

Ajusta el balance entre los niveles de rojo y verde.

#### Temp color

Ajustando hacia la izquierda, la imagen adquirirá tonos más rojizos y, ajustando hacia la derecha, la imagen adquirirá tonos más azulados.

Esta función no está disponible en “**Sensor inteligente**”.

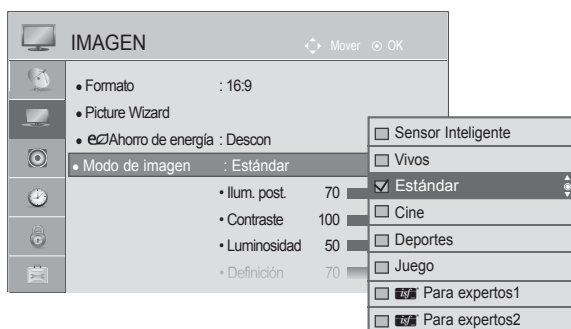

- 1   o   Seleccione **IMAGEN**.
- 2   Seleccione **Modo de imagen**.
- 3   Seleccione **Vivos, Estándar, Cine, Deportes o Juego**.
- 4   Seleccione **Ilum. post., Contraste, Luminosidad, Definición, Color, Matiz o Temp. color**.
- 5   Realice los ajustes apropiados.

- Pulse el botón **MENU(MENÚ)** o **Home(Inicio)/EXIT(SALIR)** para volver a la visualización normal de la TV.
- Pulse el botón **BACK(ATRÁS)** para volver a la pantalla del menú anterior.

• **Ventajas del uso de la iluminación posterior**

- El consumo eléctrico se reduce hasta en un 60 %.
- Se reduce la luminosidad del negro. (Dado que el negro adquiere una mayor profundidad, podrá disfrutar de una mejor definición de imagen.)
- Puede ajustar la luminosidad a la vez que mantiene la resolución de la señal original.

❗ **NOTA**

- ▶ No es posible ajustar de forma personalizada el color, la definición y el matiz en el modo RGB-PC/ HDMI-PC.
- ▶ Cuando se selecciona la opción **Para expertos 1/2**, puede seleccionar las opciones de **Ilum. post.**, **Contraste**, **Luminosidad**, **Nitidez H**, **Nitidez V**, **Color** o **Matiz**.

# CONTROL DE LA IMAGEN

## TECNOLOGÍA DE MEJORA DE IMAGEN





Puede calibrar la pantalla para todos los modos de imagen o configurar el valor de vídeo para una pantalla especial.

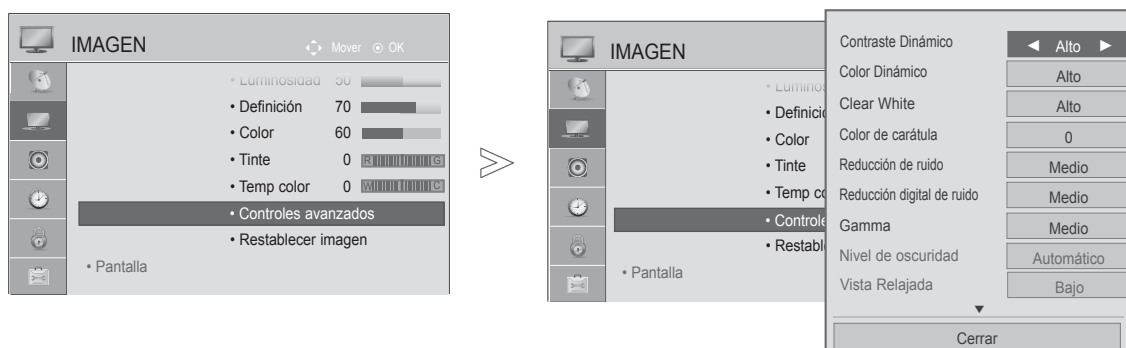

Puede configurar el valor de vídeo de forma diferente para las diferentes entradas.



Para restaurar la configuración predeterminada de fábrica tras introducir ajustes en los modos de vídeo, ejecute la función "Reajuste imagen" de cada modo de imagen.

- La imagen visualizada puede diferir de su TV.



1   o   Seleccione **IMAGEN**.

2   Seleccione **Controles avanzados**.

3   Selección de la Fuente deseada.: **Contraste Dinámico, Color Dinámico, Clear White, Color de carátula, Reducción de ruido, Red. dig. Ruido, Gamma, Nivel de oscuridad, Vista Relajada, Cine real, Rango de color o xvYCC.** Consulte la página 88 a 89

4  Realice los ajustes apropiados.

- Pulse el botón **MENU(MENÚ)** o **Home(Inicio)/EXIT(SALIR)** para volver a la visualización normal de la TV.
- Pulse el botón **BACK(ATRÁS)** para volver a la pantalla del menú anterior.











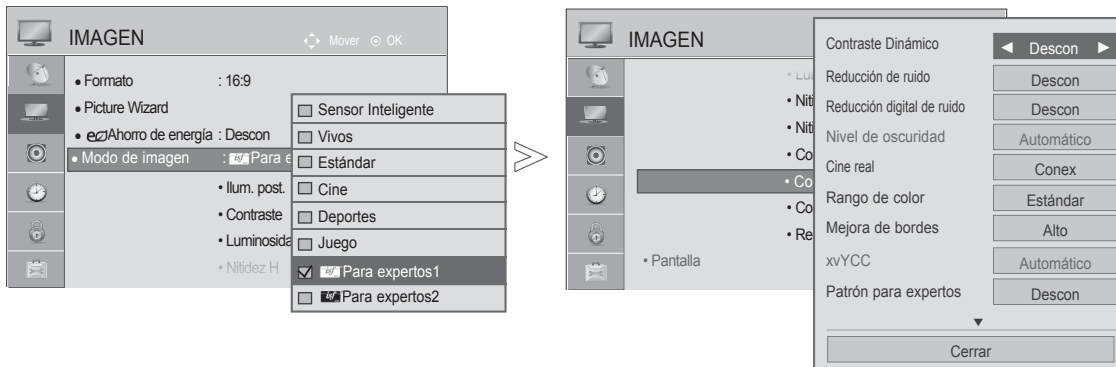



# CONTROL EXPERTO DE IMAGEN

Al diferenciar categorías, **Para expertos1** y **Para expertos2** ofrecen más categorías que los usuarios pueden utilizar según sus preferencias, con lo que se logran imágenes de una calidad óptima.

También puede utilizarse para ayudar a los profesionales a optimizar el rendimiento de la TV usando vídeos específicos.

- La imagen visualizada puede diferir de su TV.



- 1   o   Seleccione **IMAGEN**.
- 2   Seleccione **Modo de imagen**.
- 3   Seleccione  **Para expertos1** o  **Para expertos2**.
- 4   Seleccione **Control para expertos**.
- 5   Selección de la Fuente deseada.
- 6  Realice los ajustes apropiados.

- Pulse el botón **MENU(MENÚ)** o **Home(Inicio)/EXIT(SALIR)** para volver a la visualización normal de la TV.
- Pulse el botón **BACK(ATRÁS)** para volver a la pantalla del menú anterior.

# CONTROL DE LA IMAGEN

\*Esta función no está disponible en todos los modelos.

|  |   |
|--|---|
| Contraste dinámico (Descon/Bajo/Medio/Alto)                                      | <ul style="list-style-type: none"> <li>■ Ajusta el contraste para mantenerlo al mejor nivel dependiendo de la luminosidad de la pantalla. La imagen se mejora realzando el brillo de las partes más luminosas y oscureciendo las más oscuras.</li> </ul>  |
| Color dinámico (Descon/Bajo/Alto)  | <ul style="list-style-type: none"> <li>■ Ajusta los colores de pantalla para que parezcan más vívidos, ricos y limpios. Esta función mejora el tono, la saturación y la iluminación para que el rojo, azul, verde y el blanco parezcan más vivos.</li> </ul>  |
| Color de carátula (-5 a 5)   | <ul style="list-style-type: none"> <li>■ Ajusta el color de carátula de la imagen para que el usuario pueda configurar su color favorito.</li> </ul>  |
| Reducción de ruido (Descon/Bajo/Medio/Alto/Automático (sólo en modo analógico))  | <ul style="list-style-type: none"> <li>■ Reduce el ruido de pantalla sin comprometer la calidad del vídeo.</li> </ul>   |
| Red. dig. Ruido (Bajo/Medio/Alto/Descon)   | <ul style="list-style-type: none"> <li>■ Reduce el ruido referente al vídeo comprimido MPEG.</li> </ul>   |
| Gamma (Controles avanzados: Bajo/Medio/Alto Control para expertos: 1.9/2.2/2.4 ) | <ul style="list-style-type: none"> <li>■ Puede ajustar la luminosidad de la zona oscura y el área de gris intermedio de la imagen. <ul style="list-style-type: none"> <li>• <b>Bajo/1.9:</b> aclara las áreas oscuras y medias de la imagen.</li> <li>• <b>Medio/2.2 :</b> muestra los niveles de imagen original.</li> <li>• <b>Alto/2.4:</b> oscurece las áreas oscuras y medias de la imagen.</li> </ul> </li> </ul>   |
| Nivel de oscuridad (Bajo/Alto/Automático)  | <ul style="list-style-type: none"> <li>• <b>Bajo:</b> la imagen en pantalla aparecerá más oscura.</li> <li>• <b>Alto:</b> la imagen en pantalla aparecerá más clara.</li> <li>• <b>Automático:</b> configura automáticamente el nivel de oscuridad de la pantalla en Alto o Bajo según el nivel de la señal de entrada.</li> <li>■ Esta función permite seleccionar las opciones de “Bajo” o “Alto” en el modo siguiente: AV(NTSC-M), HDMI o Componente. En caso contrario, la opción “Nivel de oscuridad” se configura como “Automático”.</li> </ul> |
| Clear White (Descon/Bajo/Alto)   | <ul style="list-style-type: none"> <li>■ Da más luminosidad y aclara las áreas blancas de la pantalla.</li> </ul>   |
| Vista relajada (Bajo/Alto/Descon)  | <p>*Esta función no está disponible en todos los modelos.</p> <ul style="list-style-type: none"> <li>■ Ajusta la luminosidad de la pantalla automáticamente al nivel más recomendable para la vista si la pantalla está demasiado clara.</li> <li>■ Esta función se desactiva en “<b>Modo de imagen-Vivos, Cine, Para expertos 1, Para expertos 2, Sensor inteligente</b>”.</li> </ul>  |
| Cine real (Conex/Descon)   | <ul style="list-style-type: none"> <li>■ Puede ver vídeo como en el cine eliminando el efecto de parpadeo.</li> <li>■ Utilice esta función cuando vea contenido que provenga originariamente de películas.</li> <li>■ Esta función puede funcionar cuando TruMotion está desactivado. (solo 47LD6***)</li> </ul>  |

|   |   |
|---|---|
| Rango de color (Controles avanzados) (Ancho/Estándar)                     | <ul style="list-style-type: none"> <li>• <b>Estándar:</b> modo para utilizar el área de color original independientemente de las características de la pantalla.</li> <li>• <b>Ancho:</b> modo para utilizar el área de color máxima de la pantalla de la TV.</li> </ul>  |
| Rango de color (Control para expertos) (EBU/SMPTE/ BT709/Ancho/ Estándar) | <ul style="list-style-type: none"> <li>• <b>Estándar:</b> modo para utilizar el área de color original independientemente de las características de la pantalla.</li> <li>• <b>Ancho:</b> modo para utilizar el área de color máxima de la pantalla de la TV.</li> <li>• <b>EBU:</b> modo para mostrar el área de color EBU.</li> <li>• <b>SMPTE:</b> modo para mostrar el área de color SMPTE.</li> <li>• <b>BT709:</b> modo para mostrar el área de color BT709.</li> </ul>   |
| Mejora de bordes (Descon/Bajo/Alto)                                       | <ul style="list-style-type: none"> <li>■ Muestra los bordes de la imagen más claros y diferenciados.</li> <li>■ Esta función se puede utilizar en "Modo de imagen-Experto".</li> </ul>  |
| xvYCC (Automático/ Descon/Conex)  | <p>*Esta función no está disponible en todos los modelos.</p> <ul style="list-style-type: none"> <li>■ Esta es la función para expresar unos colores más vívidos.</li> <li>■ Esta función se desactivará en el "Modo de imagen – Cine, Experto" cuando la señal xvYCC entra por el canal HDMI.</li> </ul>   |
| Patrón para expertos (Descon/Patrón1/ Patrón2)                            | <ul style="list-style-type: none"> <li>■ Patrón necesario para la comprobación de la imagen de la TV digital.</li> <li>■ Esta función se activa en el modo "Modo de imagen – Experto" cuando se visualiza DTV.</li> </ul>   |
| Filtro de color (Descon/Rojo/Verde/ Azul)                                 | <ul style="list-style-type: none"> <li>■ Esta función filtra los colores específicos del vídeo.</li> </ul> <p>Puede usar el filtro RGB para configurar la saturación de color y el tono con precisión.</p>  |
| Temp color (Medio/ Caliente/Frío)   | <p>Esta es la función de ajuste del color general de la pantalla para adaptarla a su gusto.</p> <p>a. • Método: 2 puntos</p> <ul style="list-style-type: none"> <li>• Patrón: Interior, Exterior</li> <li>• Contraste Rojo/Verde/Azul, Luminosidad Rojo/Verde/Azul:</li> </ul> <p>El rango de ajuste es de -50 a +50.</p> <p>b. • Método: IRE de 10 puntos</p> <ul style="list-style-type: none"> <li>• Patrón: Interior / Exterior</li> <li>• IRE (Instituto de ingeniería de radio) es la unidad para mostrar el tamaño de la señal de vídeo; se puede configurar entre 10, 20, 30 y 100. Puede ajustar Rojo, Verde o Azul según cada valor.</li> <li>• Luminancia: esta función muestra el valor de luminancia calculado para gamma 2.2. Puede introducir el valor de luminosidad que desee hasta 100 IRE, con el valor para gamma 2.2 mostrándose en la pantalla cada 10 pasos desde 10 IRE a 90 IRE. • Rojo/Verde/Azul: el rango de ajuste es de -50 a +50.</li> </ul> |
| Sistema de administración de color  | <ul style="list-style-type: none"> <li>■ Al igual que la herramienta usada por los expertos para realizar ajustes usando los patrones de prueba, esta no tendrá efecto sobre los demás colores pero puede usarse para ajustar selectivamente las 6 áreas de color (Rojo/Verde/Azul/ Cian/Magenta/Amarillo).</li> </ul> <p>La diferencia de color puede no ser distinguible incluso cuando realice los ajustes para el vídeo general.</p> <ul style="list-style-type: none"> <li>■ Ajusta los valores de Rojo/Verde/Azul/Amarillo/Cyan/Magenta.</li> <li>• Color Rojo/Verde/Azul/Amarillo/Cian/Magenta: el rango de ajuste es de -30 a +30.</li> <li>• Matiz Rojo/Verde/Azul/Amarillo/Cian/Magenta: el rango de ajuste es de -30 a +30.</li> <li>■ Esta función está desactivada en el modo RGB-PC y HDMI (PC).</li> </ul>   |



# CONTROL DE LA IMAGEN

## RESTABLECER IMAGEN

Los ajustes de los modos de imagen seleccionados retoman la configuración predeterminada de fábrica.

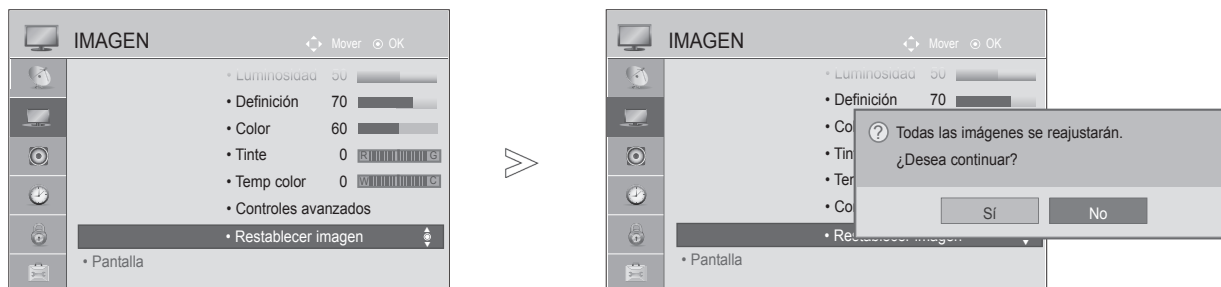
- La imagen visualizada puede diferir de su TV.



- 1   o   Seleccione **IMAGEN**.
- 2   Seleccione **Reajuste imagen**.
- 3   Seleccione **Sí**.
- 4  Inicializa el valor ajustado.

- Pulse el botón **MENU(MENÚ)** o **Home(Inicio)/EXIT(SALIR)** para volver a la visualización normal de la TV.
- Pulse el botón **BACK(ATRÁS)** para volver a la pantalla del menú anterior.

# TRUMOTION

(solo 47LD6\*\*\*)

Se usa para obtener la mejor calidad de imagen sin desenfoco ni vibración en los movimientos cuando introduzca una imagen rápida o una fuente de película.

**Alto** : proporciona un movimiento de imagen más uniforme.

**Bajo** : proporciona un movimiento de imagen uniforme. Utilice este valor para uso estándar.

**Descon**: desactiva la función TruMotion.

**Usuario**: el usuario puede ajustar por separado el nivel de **Judder** y **Blur** en TruMotion Operation.

- **Judder**: ajusta el ruido de la pantalla.

- **Blur**: ajusta la persistencia de imagen de la pantalla.

Esta característica está deshabilitada en modo RGB-PC, HDMI-PC.

Si activa la función "TruMotion", puede aparecer ruido en pantalla.

Si esto ocurriese, ajuste la función "TruMotion" en "Descon".

Si selecciona "**Modo de imagen-Juego**", ajuste "**TruMotion**" en "**Descon**".



- 1 Seleccione **IMAGEN**.
- 2 Seleccione TruMotion.
- 3 Seleccione **Bajo, Alto, Usuario o Descon**.
- 4 Realice los ajustes apropiados.



- Pulse el botón **MENU(MENÚ)** o **Home(Inicio)/EXIT(SALIR)** para volver a la visualización normal de la TV.
- Pulse el botón **BACK(ATRÁS)** para volver a la pantalla del menú anterior.

# CONTROL DE LA IMAGEN

## MODO DEMO

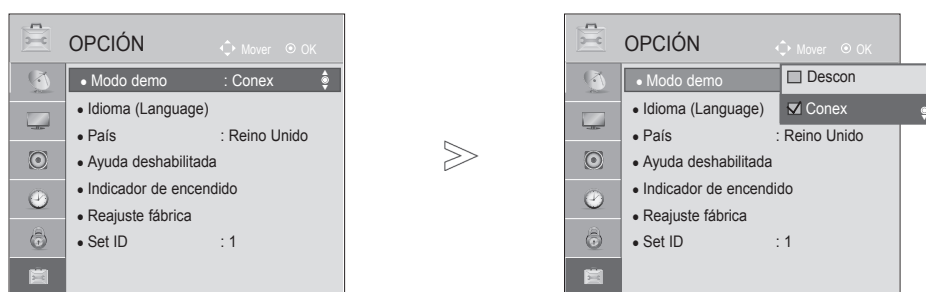

La pantalla se reajustará automáticamente tras 5 minutos en **Modo demo**.

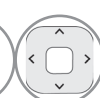

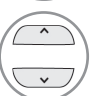
1   o   Seleccione **OPCIÓN**.

2   Seleccione **Modo demo**.

3   Seleccione **Conex**.

4  Ir a la pantalla de menú anterior.  
Si desea detener la demostración, pulse cualquier botón. (Excepto los botones MUTE [SILENCIO],  + y - )

- Pulse el botón **MENU(MENÚ)** o **Home(Inicio)/EXIT(SALIR)** para volver a la visualización normal de la TV.
- Pulse el botón **BACK(ATRÁS)** para volver a la pantalla del menú anterior.

# INDICADOR DE ENCENDIDO

Ajuste la luz del indicador de encendido/inactividad de la parte delantera de la TV.







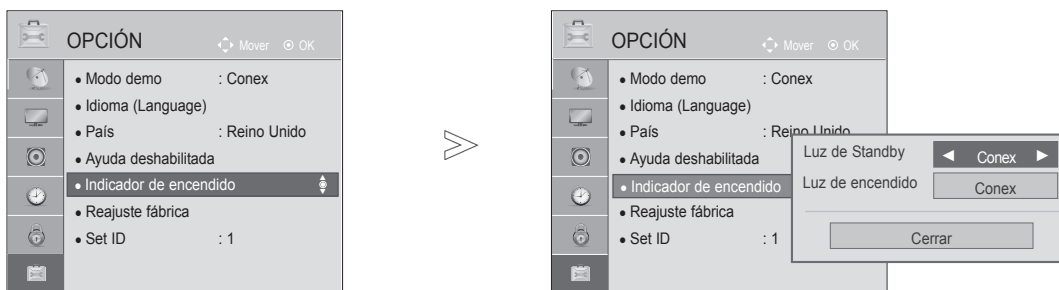

## Luz de Standby

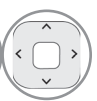
Determina si configurar el indicador luminoso de la parte frontal de la TV como **Conex** (Activada) o **Descon** (Desactivada) en el modo espera.

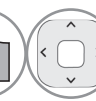
## Luz de encendido

Determina si configurar el indicador luminoso de la parte frontal de la TV como **Conex** (Activada) o **Descon** (Desactivada) cuando se enciende.

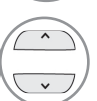

- 1   o   Seleccione **OPCIÓN**.
- 2   Seleccione **Indicador de encendido**.
- 3   Seleccione **Luz de Standby** o **Luz de encendido**.
- 4   Selección de la Fuente deseada.

- Pulse el botón **MENU(MENÚ)** o **Home(Inicio)/EXIT(SALIR)** para volver a la visualización normal de la TV.
- Pulse el botón **BACK(ATRÁS)** para volver a la pantalla del menú anterior.

# CONTROL DE SONIDO E IDIOMA







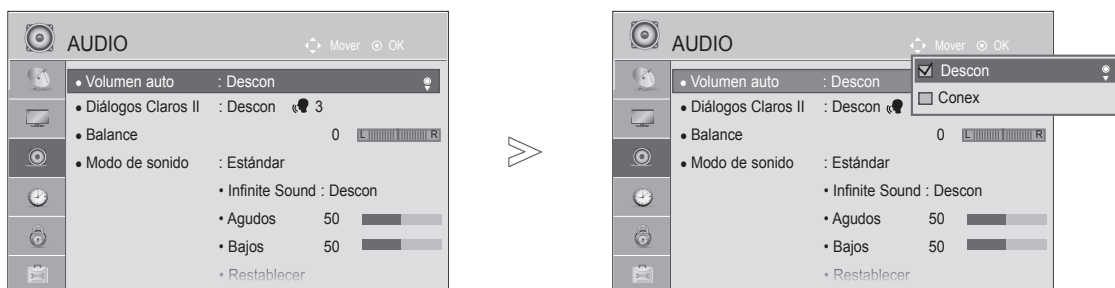

## NIVEL DE VOLUMEN AUTOMÁTICO

Con la opción **Volumen automático** se mantiene automáticamente un nivel de volumen constante, incluso si cambia de canal.

Dado que cada emisora tiene sus propias condiciones de señal, puede ser necesario ajustar el volumen cada vez que se cambia de programa. Esta función permite a los usuarios disfrutar de un volumen estable haciendo ajustes automáticos para cada programa.

Si el volumen o la calidad del sonido no son los que desea, es recomendable usar un sistema Home theater o un amplificador para adaptarlo a diferentes entornos de usuario.



- 1   o   Seleccione **AUDIO**.
- 2   Seleccione **Volumen auto**.
- 3   Seleccione **Conex** o **Descon**.





- Pulse el botón **MENU(MENÚ)** o **Home(Inicio)/EXIT(SALIR)** para volver a la visualización normal de la TV.
- Pulse el botón **BACK(ATRÁS)** para volver a la pantalla del menú anterior.



# DIÁLOGOS CLAROS II



Diferencia los registros de la voz humana del resto de sonidos, lo que permite al usuario escuchar las voces con mayor claridad.



- 1  o  Seleccione **AUDIO**.
- 2  Seleccione **Diálogos Claros II**.
- 3  Seleccione **Conex** o **Descon**.

- Si activa **Diálogos Claros II**, la función **Infinite Sound** no funcionará.
- Selecciona los niveles entre “-6” y “+6”.

## Ajuste del nivel de Diálogos claros con la selección activada

- 4  Seleccione **Nivel**.
- 5  Realice el ajuste deseado.

- Pulse el botón **MENU(MENÚ)** o **Home(Inicio)/EXIT(SALIR)** para volver a la visualización normal de la TV.
- Pulse el botón **BACK(ATRÁS)** para volver a la pantalla del menú anterior.

# CONTROL DE SONIDO E IDIOMA

## CONFIGURACIÓN DE SONIDO PREDEFINIDO - MODO DE SONIDO





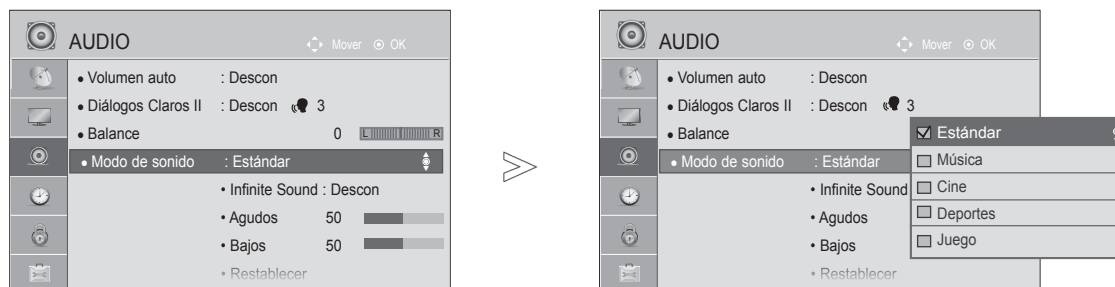

Puede seleccionar la configuración de sonido que prefiera; Estándar, Música, Cine, Deportes o Juego; también puede ajustar los valores de Agudos, Bajos.

La opción Modo de sonido permite al usuario disfrutar del mejor sonido sin necesidad de ningún ajuste especial, ya que la TV configura las opciones de sonido adecuadas en función del contenido del programa.

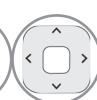
Los ajustes Estándar, Música, Cine, Deportes y Juego están preestablecidos como valores de fábrica para obtener una calidad de sonido óptima.

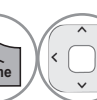
- Estándar** Ofrece un sonido de calidad estándar.
- Música** Optimiza el sonido para escuchar música.
- Cine** Optimiza el sonido para ver películas.
- Deportes** Optimiza el sonido para ver eventos deportivos.
- Juego** Optimiza el sonido para videojuegos

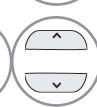

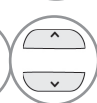



- 1   o   Seleccione **AUDIO**.
- 2   Seleccione **Modo de sonido**.
- 3   Seleccione **Estándar, Música, Cine, Deportes** o **Juego**.



• Puede ajustar **Modo de sonido** en el **Menú rápido**.



- Pulse el botón **MENU(MENÚ)** o **Home(Inicio)/EXIT(SALIR)** para volver a la visualización normal de la TV.
- Pulse el botón **BACK(ATRÁS)** para volver a la pantalla del menú anterior.



# AJUSTE DE CONFIGURACIÓN DE SONIDO - MODO DE USUARIO





1   o   Seleccione **AUDIO**.

2   Seleccione **Modo de sonido**.

3   Seleccione **Estándar, Música, Cine, Deportes** o **Juego**.





4   Seleccione **Agudos** o **Bajos**.



5   Configure el nivel de sonido deseado.



- Pulse el botón **MENÚ/SALIR** para volver a la visualización normal de la TV.
- Pulse el botón **ATRÁS** para volver a la pantalla del menú anterior.

## INFINITE SOUND

Seleccione esta opción para un sonido realista.

1   o   Seleccione **AUDIO**.

2   Seleccione **Infinite Sound**.

3   Seleccione **Conex** o **Descon**.

**Infinite Sound** (Sonido infinito): Infinite sound es una tecnología de procesamiento del sonido patentada por LG cuya finalidad es ofrecer un sonido envolvente 5.1 e inmersivo a través de dos altavoces frontales.







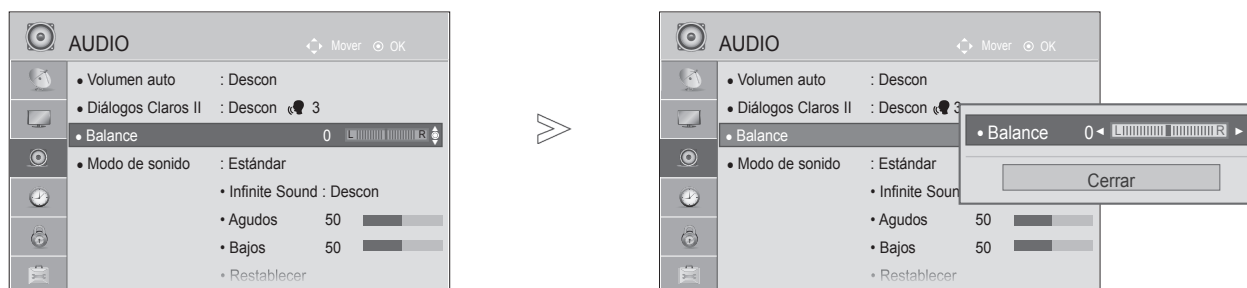

- Pulse el botón **MENÚ(MENÚ)** o **Home(Inicio)/EXIT(SALIR)** para volver a la visualización normal de la TV.
- Pulse el botón **BACK(ATRÁS)** para volver a la pantalla del menú anterior.

# CONTROL DE SONIDO E IDIOMA

## BALANCE

Puede ajustar el balance de sonido de los altavoces en los niveles que desee.







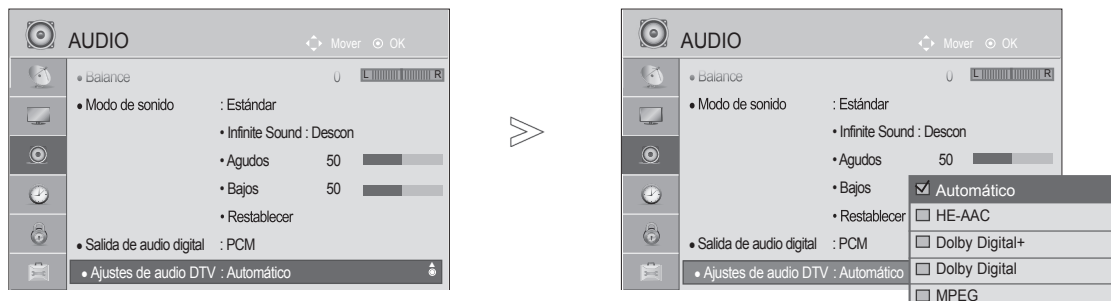

1.   o   Seleccione **AUDIO**.
2.   Seleccione **Balance**.
3.   Realice el ajuste deseado.

- Pulse el botón **MENU(MENÚ)** o **Home(Inicio)/EXIT(SALIR)** para volver a la visualización normal de la TV.
- Pulse el botón **BACK(ATRÁS)** para volver a la pantalla del menú anterior.

# AJUSTES DE AUDIO DTV (SÓLO EN MODO DIGITAL)

Cuando existen varios tipos de audio diferentes en una señal de entrada, esta función le permite seleccionar el tipo de audio que desea.



- 1   o   Seleccione **AUDIO**.
- 2   Seleccione **Ajustes de audio DTV**.
- 3   Seleccione **Automático, HE-AAC, Dolby Digital +, Dolby Digital** o **MPEG**.

- Pulse el botón **MENU(MENÚ)** o **Home(Inicio)/EXIT(SALIR)** para volver a la visualización normal de la TV.
- Pulse el botón **BACK(ATRÁS)** para volver a la pantalla del menú anterior.

- **Automático:** emite automáticamente en el orden **HE-AAC > Dolby Digital+ > Dolby Digital > MPEG**. (Excepto para Italia)  
**Automático:** emite automáticamente en el orden **HE-AAC > Dolby Digital+ > MPEG > Dolby Digital**. (Sólo Italia)
- **HE-AAC, Dolby Digital+, Dolby Digital, MPEG:** permite a los usuarios seleccionar el tipo de audio que deseen.  
Por ejemplo: si se selecciona **MPEG**, la salida siempre es **MPEG**.  
Si no se admite MPEG, se configura otro tipo de audio en ese orden.
- Consulte la página 106 a 107 (Selección de idioma de audio)

# CONTROL DE SONIDO E IDIOMA

## SELECCIÓN DE SALIDA DE AUDIO DIGITAL

Esta función permite seleccionar la salida de audio digital que prefiera.

Cuando esté disponible la opción de Dolby Digital, seleccionar Auto en el menú Digital Audio Out (Salida de audio digital) configurará la salida SPDIF (Interfaz digital de Sony Phillips) como Dolby Digital.

Si se selecciona Auto en el menú de salida de audio digital cuando la opción de Dolby Digital no está disponible, la salida SPDIF será PCM (Modulación de código de impuso).

Incluso si Dolby Digital y el idioma de audio se han ajustado en un canal con audio en formato Dolby Digital, sólo se reproducirá el formato Dolby Digital.

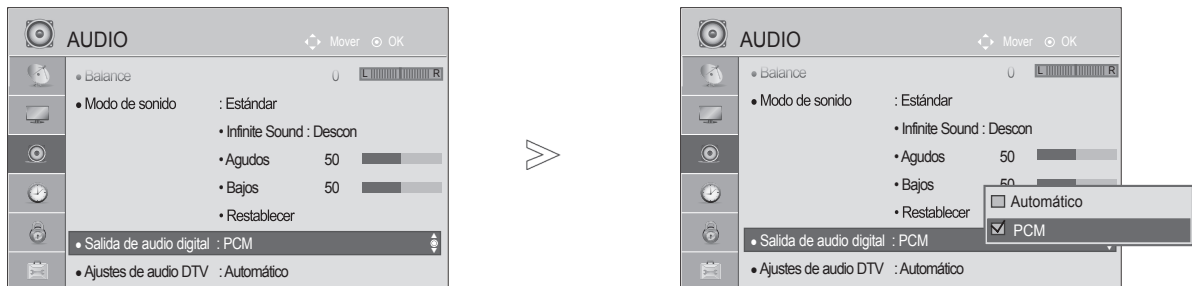

1.   o   Seleccione **AUDIO**.
2.   Seleccione **Salida de audio digital**.
3.   Seleccione **Automático** o **PCM**.



Fabricado bajo licencia de Dolby Laboratories. Dolby y el símbolo de la doble D son marcas comerciales de Dolby Laboratories.

- Puede que en el modo HDMI, algunos reproductores de DVD no emitan el sonido SPDIF. En ese caso, configure la salida de audio digital de su reproductor de DVD en PCM. (En el modo HDMI, no se admite el modo Dolby Digital Plus).









| Elemento                 | Entrada de audio                                      | Salida de audio digital                                |
|--------------------------|---|--|
| Auto (Altavoz encendido) | MPEG<br>Dolby Digital<br>Dolby Digital Plus<br>HE-AAC | PCM<br>Dolby Digital<br>Dolby Digital<br>PCM           |
| Auto (Altavoz apagado)   | MPEG<br>Dolby Digital<br>Dolby Digital Plus<br>HE-AAC | PCM<br>Dolby Digital<br>Dolby Digital<br>Dolby Digital |
| PCM                      | Todos   | PCM  |

- Pulse el botón **MENU(MENÚ)** o **Home(Inicio)/EXIT(SALIR)** para volver a la visualización normal de la TV.
- Pulse el botón **BACK(ATRÁS)** para volver a la pantalla del menú anterior.

# REAJUSTE DE AUDIO

Los ajustes del modo de sonido seleccionado retoman la configuración predeterminada de fábrica.



- 1   o   Seleccione **AUDIO**.
- 2   Seleccione **Reajuste**.
- 3   Seleccione **Sí**.
- 4  Inicializa el valor ajustado.

- Pulse el botón **MENU(MENÚ)** o **Home(Inicio)/EXIT(SALIR)** para volver a la visualización normal de la TV.
- Pulse el botón **BACK(ATRÁS)** para volver a la pantalla del menú anterior.

# CONTROL DE SONIDO E IDIOMA

## DESCRIPCIÓN AUDIO (SÓLO EN MODO DIGITAL)



Esta función es para los invidentes y proporciona descripciones de audio de la situación actual de un programa de TV además del audio básico.

Cuando se ha seleccionado la opción Descripción audio Conex (Audio descripción activada), en los programas que incluyan audiodescripciones, se incluirá la descripción junto al audio básico.

**Volumen** Cambia el volumen de descripción de audio

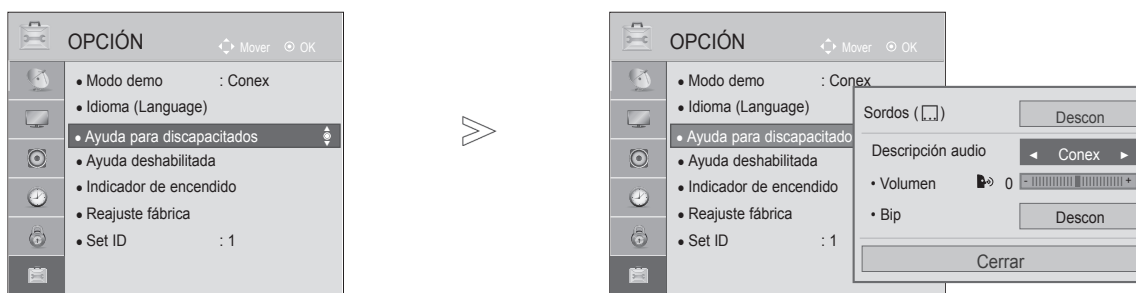
**Bip** Emite un pitido cuando se selecciona un programa con la información de descripción de audio





1  o  Seleccione **OPCIÓN**.

2  Seleccione **Ayuda para discapacitados**.

3  Seleccione **Descripción audio**.

### Ajuste para volumen de descripción de audio al seleccionar Conex

4  Seleccione **Volumen** o **Bip**.

5  Realice el ajuste deseado.

- Pulse el botón **MENU(MENÚ)** o **Home(Inicio)/EXIT(SALIR)** para volver a la visualización normal de la TV.
- Pulse el botón **BACK(ATRÁS)** para volver a la pantalla del menú anterior.



## RECEPCIÓN ESTÉREO/DUAL (SÓLO EN MODO ANALÓGICO)

Al seleccionar un programa, la información del sonido de la emisora aparece en el número del programa y en el nombre de la estación.

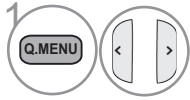
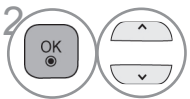
- 1  Seleccionar **Audio** o **Idioma audio**.
- 2  Seleccione la salida de sonido.

| Emisión | Información en Pantalla    |
|---------|----------------------------|
| Mono    | MONO                       |
| Stereo  | STEREO                     |
| Dual    | DUAL I, DUAL II, DUAL I+II |

### ■ Selección de sonido mono

Si la señal estéreo es débil en la recepción, puede cambiar al modo mono. En la recepción mono, el sonido se recibe con mayor claridad.

### ■ Selección de idioma para emisiones en dual

Si un programa se puede recibir en dos idiomas (idioma dual), podrá elegir entre: DUAL I, DUAL II o bien, DUAL I+II.

- DUAL I** Envía el idioma primario de emisión a los altavoces.
- DUAL II** Envía el idioma secundario de emisión a los altavoces.
- DUAL I+II** Envía un idioma a cada altavoz.

# CONTROL DE SONIDO E IDIOMA

## RECEPCIÓN NICAM (SÓLO EN MODO ANALÓGICO)

Si la TV está equipada con un receptor que permita la recepción NICAM, puede recibirse sonido digital NICAM (Near Instantaneous Companding Audio Multiplex) de alta calidad.

La salida de sonido se puede seleccionar según el tipo de emisión recibida.

- 
- 1 Cuando se reciba **NICAM mono**, puede seleccionar **NICAM MONO** o **FM MONO**.
  - 2 Cuando se reciba **NICAM estéreo**, puede seleccionar **NICAM STEREO** o **FM MONO**. Si la señal estéreo es débil, cambie a **FM MONO**.
  - 3 Cuando se reciba **NICAM dual**, puede seleccionar **NICAM DUAL I**, **NICAM DUAL II** o **NICAM DUAL I+II**, o **FM MONO**.
- 

## SELECCIÓN DE SALIDA DE SONIDO DEL ALTAVOZ

En el modo AV, Component, RGB y HDMI podrá seleccionar el sonido de salida para los altavoces izquierdo y derecho.

Seleccione la salida de sonido.

**L+R:** la señal de audio de la entrada L se dirige al altavoz izquierdo y la señal de audio de la entrada R se dirige al altavoz derecho.

**L+L:** la señal de audio de la entrada L se dirige a los altavoces izquierdo y derecho.

**R+R:** la señal de audio de la entrada R se dirige a los altavoces izquierdo y derecho.

# IDIOMA DEL MENÚ DE VISUALIZACIÓN EN PANTALLA/ SELECCIÓN DE PAÍS

El menú de la guía de instalación aparece en la pantalla de la TV al encenderla por primera vez.

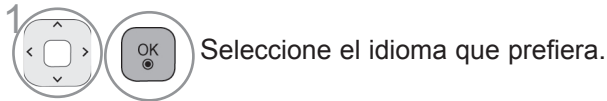

\* Si desea modificar la selección de idioma/país

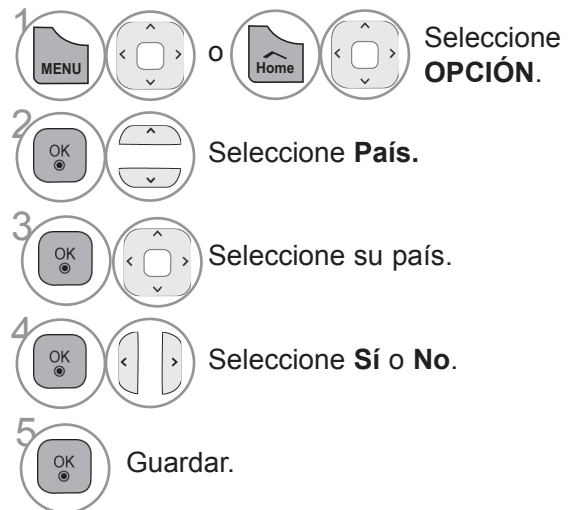
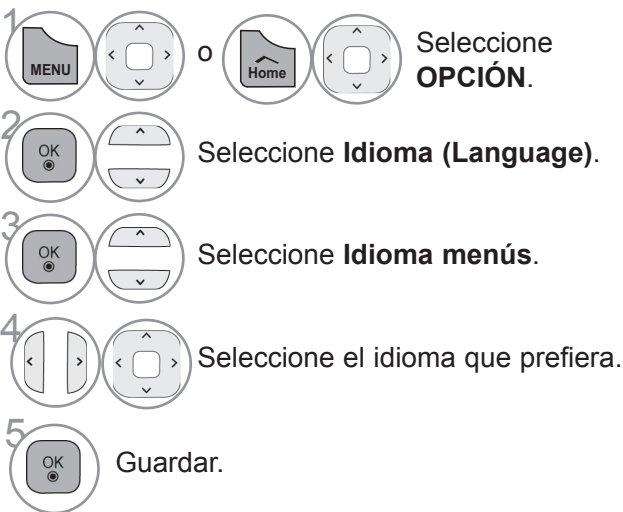

- Pulse el botón **MENU(MENÚ)** o **Home(Inicio)/EXIT(SALIR)** para volver a la visualización normal de la TV.
- Pulse el botón **BACK(ATRÁS)** para volver a la pantalla del menú anterior.

## ! NOTA

- ▶ Si no finaliza la configuración de la **guía de instalación** pulsando **ATRÁS** o si concluye el tiempo del menú de visualización en pantalla (OSD), el menú de instalación seguirá apareciendo hasta que complete la configuración mientras la TV esté encendida.
- ▶ Si selecciona el país equivocado, el teletexto podría no aparecer correctamente en pantalla, y experimentaría el mismo problema durante el funcionamiento del teletexto.
- ▶ La función CI (Interfaz común) puede no aplicarse según las condiciones de emisión cada país.
- ▶ Los botones de control de modo DTV pueden no funcionar dependiendo de la situación de emisión existente en cada país.
- ▶ En los países donde no hay una normativa aplicable a las emisiones digitales, algunas funciones del televisor digital puede que no funcionen según las circunstancias de la emisión digital.
- ▶ La configuración de país "UK" (GB) solamente debe activarse en Gran Bretaña.
- ▶ Si el ajuste de país se establece en "--", podrá disponer de los programas de emisión estándar digital terrestre de Europa, pero es posible que algunas opciones de DTV no funcionen correctamente.

# CONTROL DE SONIDO E IDIOMA

## SELECCIÓN DE IDIOMA

La función de audio permite seleccionar el idioma preferido para el Audio.

Si los datos de audio en el idioma seleccionado no se retransmiten, se reproducirá el idioma predeterminado en el audio.

Utilice la función Subtítulo cuando se emitan dos o más idiomas de subtítulos. Si los datos de los subtítulos/teletexto en el idioma seleccionado no se retransmiten, se reproducirá el idioma predeterminado en el subtítulo.

Si el idioma de audio, de los subtítulos o de texto elegido como principal no es compatible, podrá elegir otro idioma indicándolo en la segunda categoría.

En el modo digital, utilice la función de idioma del texto cuando se emitan dos o más idiomas de texto. Si no se emiten datos de teletexto en el idioma seleccionado, se mostrará la página de idioma de texto predeterminado.

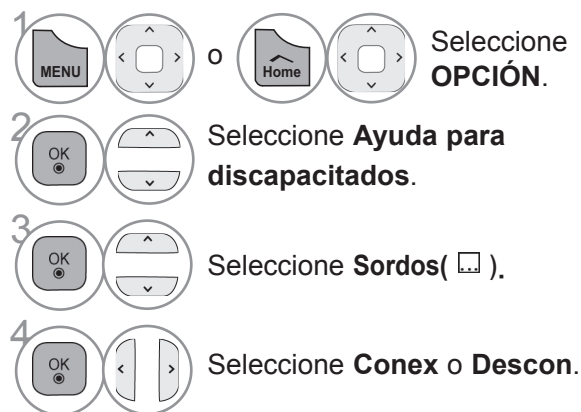
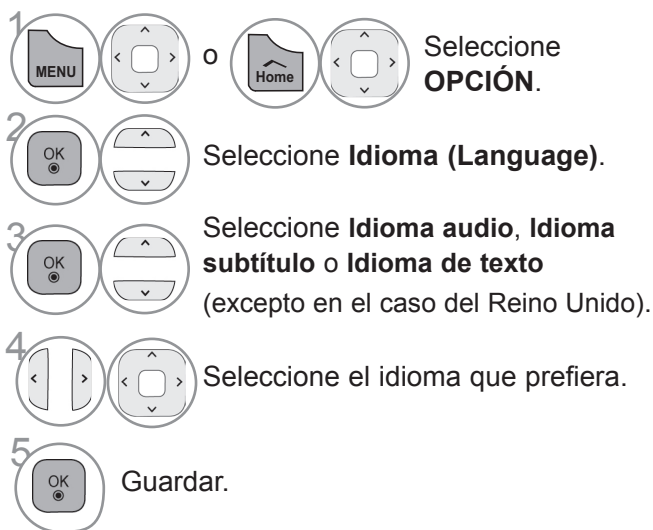

- Pulse el botón **BACK(ATRÁS)** para volver a la pantalla del menú anterior.

### < Selección de idioma de audio >

- ▶ Cuando sea posible emitir el audio en dos o más idiomas podrá seleccionar el idioma que prefiera.



1 Seleccionar **Audio** o **Idioma audio**.

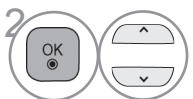

2 Seleccione un idioma de audio.

### < Selección de idioma de subtítulos >

- ▶ Cuando se emite con subtítulos en dos o más idiomas, puede seleccionar el que prefiera pulsando el botón de **SUBTÍTULOS** del mando a distancia.
- ▶ Pulse el botón  $\wedge \vee$  para seleccionar un idioma para los subtítulos.

- La opción de audio/subtítulos se puede visualizar de un modo más sencillo con 1, 2 ó 3 caracteres transmitidos por el proveedor del servicio.
- Cuando seleccione la opción adicional de Audio (Audio para las personas con "discapacidad visual/auditiva") podrá escuchar una parte del audio principal.

#### Información del OSD del idioma de audio

| Pantalla | Estado  |
|----------|---|
| N.A      | No disponible                                   |
| MPEG     | MPEG Audio                                      |
| D        | Dolby Digital Audio                             |
|          | Audio para personas con "discapacidad visual"   |
| ABC      | Audio para personas con "discapacidad auditiva" |
| D+       | Dolby Digital Plus Audio                        |
| HE-AAC   | Audio HE-AAC                                    |

#### Información OSD sobre el idioma de los subtítulos

| Pantalla | Estado  |
|----------|---|
| N.A      | No disponible   |
| TXT      | Subtítulos de teletexto                                 |
| ABC      | Subtítulos para las personas "con problemas auditivos". |

# AJUSTE DE HORA

## CONFIGURACIÓN DEL RELOJ

El reloj se configura automáticamente cuando recibe una señal digital en el modo **Automático**. Puede ajustar manualmente el reloj en el modo **Manual**.

Tendrá que ajustar la hora correctamente antes de utilizar la función de conexión/desconexión del temporizador.

La fecha y hora del televisor se ajustan mediante la información de cambio horario basado en la zona horaria y en el GMT (Greenwich Mean Time) que se recibe a través de la señal de emisión y la hora se ajusta automáticamente mediante una señal digital.

Cuando modifique el ajuste del nombre de ciudad en **Zona horaria**, podrá cambiar el tiempo de hora en hora.

El menú **Zona horaria** se puede modificar en el modo **Automático**.



- 1 or Seleccione **HORA**.
- 2 Seleccione **Reloj**.
- 3 Seleccione **Automático** o **Manual**.
- 4 Seleccione las opciones Año, Mes, Fecha, Hora o Zona hora.
- 5 Configure las opciones Año, Mes, Fecha, Hora o Zona hora.

| Zona horaria       |
|--------------------|
| Moscú, Samara      |
| Ekaterimburgo      |
| Omsk               |
| Krasnoyarsk        |
| Irkutsk            |
| Yakutsk            |
| Vladivostok        |
| Magadan, Kamchatka |
| Kaliningrado       |

Esta tabla es la tabla de la zona horaria de 9 áreas de Rusia. Cuando el usuario seleccione la zona horaria de su área, automáticamente se ajustará a la hora del área correspondiente.

Sin embargo, aunque el usuario seleccione su área, si la estación emisora no tiene en cuenta el desfase de la hora local, o si la información de la región no coincide, el usuario podrá seleccionar el desfase en la zona horaria para establecer la hora correcta.

- Pulse el botón **MENU(MENÚ)** o **Home(Inicio)/EXIT(SALIR)** para volver a la visualización normal de la TV.
- Pulse el botón **BACK(ATRÁS)** para volver a la pantalla del menú anterior.

# ACTIVACIÓN/DESACTIVACIÓN DEL TEMPORIZADOR

El temporizador de apagado automáticamente cambia el equipo al estado de espera después de que transcurra el tiempo programado.





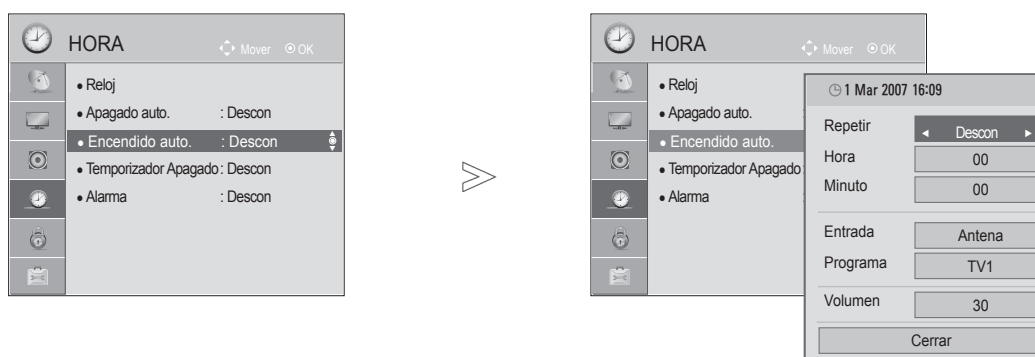

Dos horas después de que el aparato se haya encendido mediante la función de encendido auto, volverá automáticamente al modo de espera a menos que se haya pulsado un botón.

La función de Apagado auto anula la función de conexión de tiempo si ambas funciones se activan al mismo tiempo.

La TV debe estar en modo en espera para que la función Encendido auto funcione.



- 1   o   Seleccione **HORA**.
- 2   Seleccione **Apagado auto.** o **Encendido auto.**
- 3   Seleccione **Repetir**.
- 4   Seleccione **Descon, Una vez, Diario, L. ~ V., L. ~ S., S. ~ D.** o **D.**
- 5   Configure la hora.
- 6   Configure los minutos.

- Para cancelar la función **Apagado auto./Encendido auto.**, seleccione **Descon**.
- Sólo para la función Encendido auto
  - 1  Seleccione **Entrada**.
  - 2  Seleccione la fuente de entrada.
  - 3   Configure el programa.
  - 4   Ajuste el nivel de volumen al encender el equipo.

- Pulse el botón **MENU(MENÚ)** o **Home(Inicio)/EXIT(SALIR)** para volver a la visualización normal de la TV.
- Pulse el botón **BACK(ATRÁS)** para volver a la pantalla del menú anterior.

# AJUSTE DE HORA

## CONFIGURACIÓN DE TEMPORIZADOR APAGADO

Ya no es necesario que se acuerde de apagar la TV antes de irse a dormir.

El temporizador cambia automáticamente la unidad al modo de espera a la hora preseleccionada.

1   Seleccione **Temporizador Apagado**.

2   Seleccione **Descon, 10, 20, 30, 60, 90, 120, 180 ó 240 min.**

- Cuando desconecta la TV, ésta anula el temporizador preseleccionado.
- También puede ajustar **Temporizador Apagado** en el menú **HORA**.



# AJUSTE DE ALARMA

La alarma se activará al llegar la hora designada.

Tras 60 segundos, se detendrá la alarma.

Si no desea activar la función de **alarma**, seleccione "**Descon**"

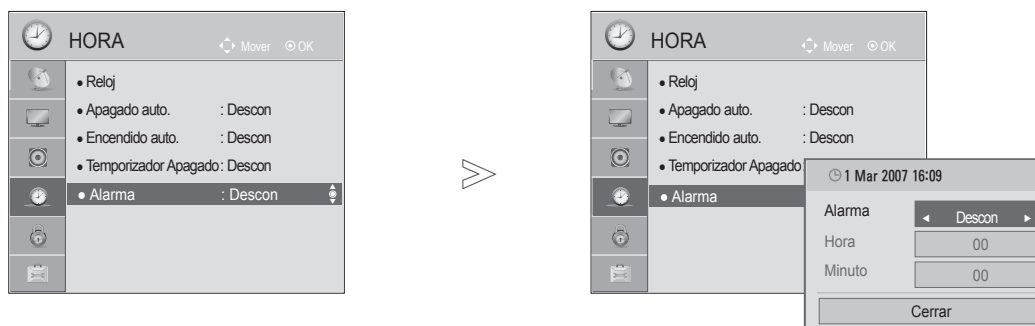

- 1   o   Seleccione **HORA**.
- 2   Seleccione **Alarma**.
- 3   Seleccione **Conex.**
- 4   Configure la hora.
- 5   Configure los minutos.

- Si la alarma se activa en modo de espera, pulse cualquier botón para detenerla.
- Si la alarma se activa en modo encendido, pulse el botón OK para detenerla.

- Pulse el botón **MENU(MENÚ)** o **Home(Inicio)/EXIT(SALIR)** para volver a la visualización normal de la TV.
- Pulse el botón **BACK(ATRÁS)** para volver a la pantalla del menú anterior.

# CONTROL PATERNO/CLASIFICACIÓN

## FIJAR CLAVE Y BLOQUEO DE SISTEMA





Si ya introdujo la contraseña, pulse '0', '0', '0', '0' en el mando a distancia.

Si se selecciona Francia en País, la contraseña no será '0', '0', '0', '0' sino '1', '2', '3', '4'.

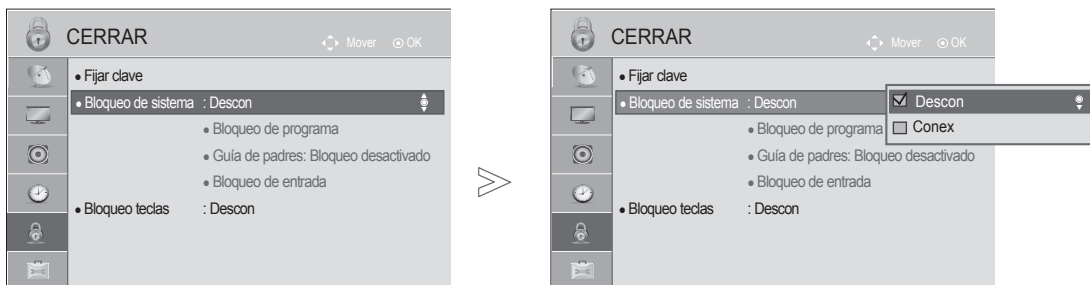
Al seleccionar a Francia en País, la contraseña no se podrá configurar como '0', '0', '0', '0'.

Si se bloquea un canal, introduzca la contraseña para desbloquearlo temporalmente.



1   o   Seleccione **CERRAR**.

2   Seleccione **Bloqueo de sistema**

3   Seleccione **Conex**.

4    Defina la contraseña.

Introduzca una contraseña de 4 dígitos.

Asegúrese de recordar este número.

5  Vuelva a introducir su nueva contraseña para confirmarla.

• Si olvida la contraseña, pulse '0', '3', '2', '5' en el mando a distancia.

- Pulse el botón **MENU(MENÚ)** o **Home(Inicio)/EXIT(SALIR)** para volver a la visualización normal de la TV.
- Pulse el botón **BACK(ATRÁS)** para volver a la pantalla del menú anterior.





# BLOQUEO DE PROGRAMA

Bloquea cualquier programa que no quiera ver o que no quiera que vean los niños.

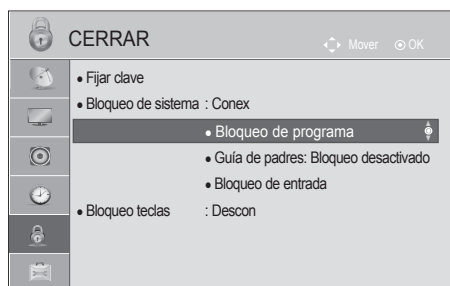
Se puede utilizar esta función si **Bloqueo de sistema** está en "Conex".

Introduzca una contraseña para ver un programa bloqueado.





1   o   Seleccione **CERRAR**.

2   Seleccione **Bloqueo de sistema**

3  Seleccione **Bloqueo de programa**.

4  Especifique el **programa que desea bloquear**.

5   Seleccione un programa a bloquear.

- Pulse el botón **MENU(MENÚ)** o **Home(Inicio)/EXIT(SALIR)** para volver a la visualización normal de la TV.
- Pulse el botón **BACK(ATRÁS)** para volver a la pantalla del menú anterior.

# CONTROL PATERNO/CLASIFICACIÓN

## CONTROL PATERNO (SÓLO EN MODO DIGITAL)

Esta función se activa según la información recibida de la estación emisora. Por lo tanto, si la señal contiene información errónea, la función no se activará.

Es necesario introducir una contraseña para poder acceder a este menú.

La unidad está programada para recordar la última opción configurada, incluso si se apaga la unidad.

Evita que los niños vean determinados programas infantiles de acuerdo con los límites de clasificación de la unidad.

Introduzca una contraseña para ver un programa bloqueado.

La clasificación varía por país.

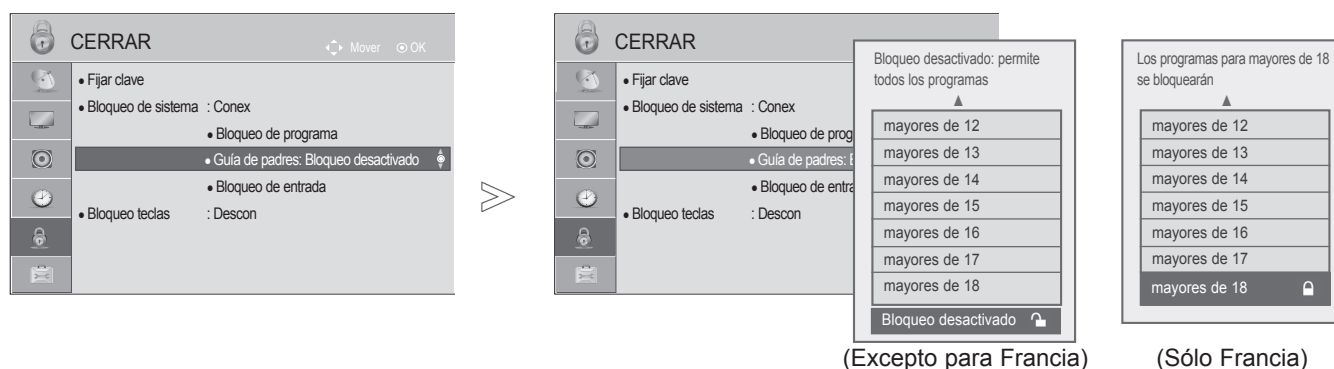

- 1 Seleccione **CERRAR**.
- 2 Seleccione **Bloqueo de sistema**
- 3 Seleccione **Guía de padres**.
- 4 Realice los ajustes apropiados.

- Pulse el botón **MENU(MENÚ)** o **Home(Inicio)/EXIT(SALIR)** para volver a la visualización normal de la TV.
- Pulse el botón **BACK(ATRÁS)** para volver a la pantalla del menú anterior.





# BLOQUEO DE ENTRADA EXTERNA

Le permite bloquear una entrada.

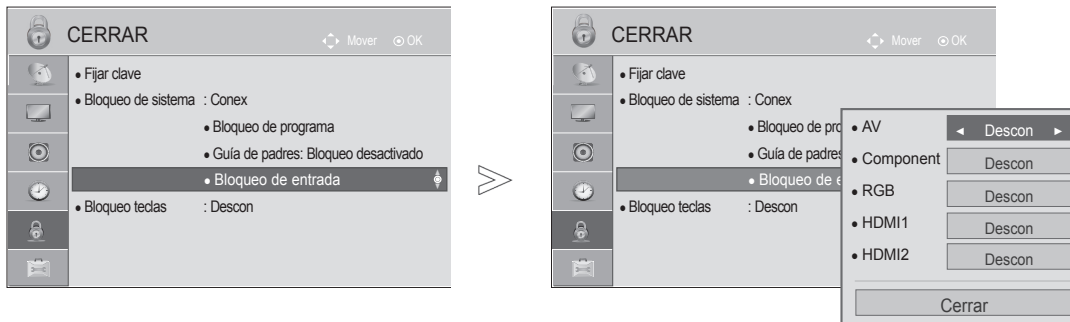
Se puede utilizar esta función si **Bloqueo de sistema** está definido en "Conex".



■ La imagen visualizada puede diferir de su TV.





1   o   Seleccione **CERRAR**.

2   Seleccione **Bloqueo de sistema**

3  Seleccione **Bloqueo de entrada**.

4   Seleccione la fuente de entrada.

5   Seleccione **Conex** o **Descon**.

- Pulse el botón **MENU(MENÚ)** o **Home(Inicio)/EXIT(SALIR)** para volver a la visualización normal de la TV.
- Pulse el botón **BACK(ATRÁS)** para volver a la pantalla del menú anterior.





# CONTROL PATERNO/CLASIFICACIÓN

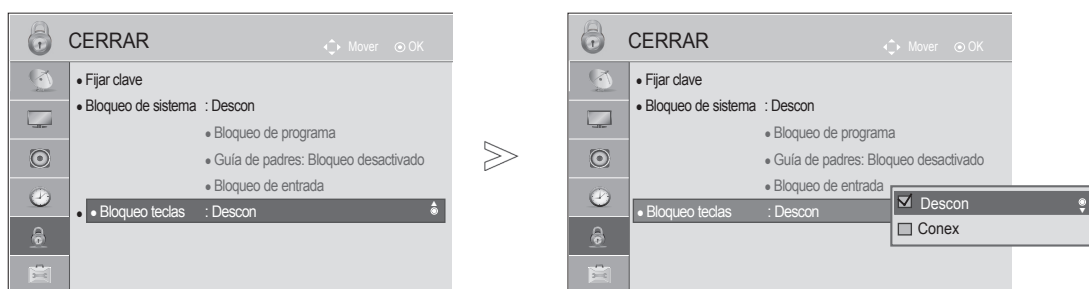

## BLOQUEO TECLAS

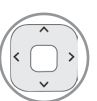
Esta función bloquea los controles del panel frontal e impide las visualizaciones no autorizadas, de esta forma sólo se puede utilizar el mando a distancia.

La TV está programada para recordar la última opción configurada, incluso si esta se apaga.

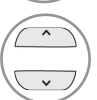
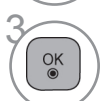
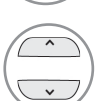

- 1   o   Seleccione **CERRAR**.
- 2   Seleccione **Bloqueo teclas**.
- 3   Seleccione **Conex** o **Descon**.

- Si ajusta la opción **Bloqueo teclas** en '**Conex**' y la TV se apaga, pulse los botones  / I, INPUT (ENTRADA), P ^ v en la TV o el botón de ENCENDIDO, INPUT (ENTRADA), P ^ v o los botones NUMÉRICOS del mando a distancia, y la unidad se encenderá.
- Con **Bloqueo teclas conex**, la pantalla ' **Bloqueo teclas conex**' aparece en pantalla si se pulsa cualquier botón del panel frontal al ver la TV.
- Cuando se muestra otro OSD, ' **Bloqueo de teclas activado**' no funcionará.

- Pulse el botón **MENU(MENÚ)** o **Home(Inicio)/EXIT(SALIR)** para volver a la visualización normal de la TV.
- Pulse el botón **BACK(ATRÁS)** para volver a la pantalla del menú anterior.

# TELETEXTO

## Esta función no está disponible en todos los países.

Teletexto es un servicio que la mayoría de los canales de TV emiten gratuitamente con el fin de proporcionar la información más reciente sobre noticias, meteorología, programas de televisión, mercado de valores y muchos otros temas.

El decodificador de teletexto de esta TV admite los sistemas SIMPLE, TOP y FASTEXT. El sistema SIMPLE (teletexto estándar) está compuesto por un número de páginas que se seleccionan directamente introduciendo el número de página correspondiente. TOP y FASTEXT son sistemas más modernos que permiten una selección fácil y rápida de la información de teletexto.

## ENCENDIDO/APAGADO

Pulse el botón **TELETEXTO** para cambiar a teletexto. La página inicial, o la última página seleccionada, aparece en la pantalla.

En el encabezamiento de la pantalla, aparecen dos números de página, el nombre del canal TV, así como la fecha y la hora. El primer número de página indica su selección, mientras que el segundo indica la página que se está visualizando.

Pulse el botón **TELETEXTO** para salir del teletexto. El modo anterior vuelve a aparecer en la pantalla.

## TEXTO SIMPLE

### ■ Selección de la página

- 1 Introduzca el número de página deseado, compuesto por tres dígitos, mediante los botones NUMÉRICOS. Si pulsa un número equivocado durante la selección, deberá completar el número de tres dígitos y volver a introducir el número de página correcto.
- 2 El botón P ^ ∨ puede utilizarse para seleccionar la página anterior o siguiente.

La imagen visualizada puede diferir de su TV.

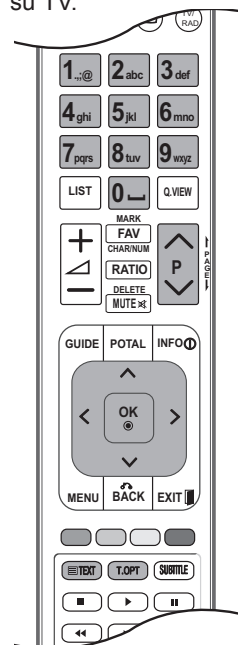

# TELETEXTO

## TEXTO SUPERIOR

En la guía del usuario aparecen cuatro campos: rojo, verde, amarillo y azul, en la parte inferior de la pantalla. El campo amarillo se refiere al grupo siguiente y el campo azul indica el bloque siguiente.

### ■ Selección del grupo / bloque / página

- 1 Mediante el botón azul puede pasar de un bloque a otro.
- 2 Utilice el botón amarillo para pasar al grupo siguiente, pasando automáticamente al siguiente bloque.
- 3 Mediante el botón verde podrá pasar a la siguiente página, pasando automáticamente al siguiente grupo.  
Alternativamente, también se puede utilizar el botón P ^ .
- 4 El botón rojo le permite volver a la anterior selección. También puede utilizar el botón P ∨ .

### ■ Selección directa de la página

En el modo SIMPLE de teletexto, podrá seleccionar una determinada página, introduciendo su número formado por tres dígitos, mediante los botones NUMÉRICOS, en modo SUPERIOR.

## FASTEXT

Las páginas teletexto están indicadas con un código de color en la parte inferior de la pantalla y se seleccionan pulsando el botón en color correspondiente.

### ■ Selección de la página

- 1 Pulse el botón **OPCIÓN DE TEXTO** y, a continuación, utilice el botón ^ ∨ para seleccionar el menú **Índice**. Visualiza la página del índice.
- 2 Podrá seleccionar las páginas indicadas con un código de color en la línea inferior de la pantalla, mediante la tecla en color correspondiente.
- 3 En el modo SIMPLE de teletexto, podrá seleccionar una determinada página, introduciendo su número formado por tres dígitos, mediante los botones NUMÉRICOS, en modo FASTEXT.
- 4 El botón P ^ ∨ puede utilizarse para seleccionar la página anterior o siguiente.



# FUNCIONES ESPECIALES DE TELETEXO

- Pulse el botón **T. OPCIÓN** y después utilice el botón  $\wedge \vee$  para seleccionar el menú **Opción de texto**.
- En el Reino Unido (en modo digital), el botón T. OPCIÓN no funciona.



## ■ Índice

Selecciona la página de índice.



## ■ Hora

Cuando vea un programa de televisión, seleccione este menú para visualizar la hora en la esquina superior derecha de la pantalla.

En el modo teletexto, pulse este botón para seleccionar un número de subpágina. El número de subpágina aparece en la parte inferior de la pantalla. Para retener la subpágina o pasar a otra, pulse los botones ROJO/VERDE, < > o los botones NUMÉRICOS.



## ■ Retener

Detiene el cambio de página automático que se produce cuando una página de teletexto está computada por 2 o más subpáginas. El número de subpáginas y la subpágina que se visualiza, aparecen normalmente en la pantalla debajo de la hora. Al seleccionar este menú, el símbolo de detención se visualizará en la esquina superior izquierda de la pantalla y el cambio automático de página estará inactivo.



## ■ Mostrar

Seleccione este menú para visualizar la información oculta, como soluciones para adivinanzas o puzzles.



## ■ Actualizar

Hace aparecer la imagen de TV en pantalla, mientras espera la página de teletexto siguiente. La indicación aparece en la esquina superior izquierda de la pantalla. Cuando la página actualizada está disponible, la indicación cambia al número de página. Seleccione este menú de nuevo para ver la página del teletexto actualizada.

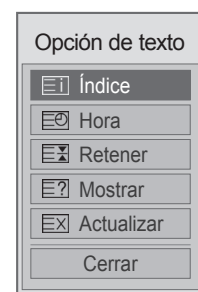

# TELETEXTO DIGITAL

\*Funciona solamente en Reino Unido e Irlanda.

La TV proporciona acceso a un sistema de teletexto digital que supone enormes mejoras sobre la presentación tradicional del texto, las imágenes, etc.

Se puede acceder al teletexto digital mediante servicios especiales de teletexto digital y servicios específicos que emiten teletexto digital.

## TELETEXTO EN SERVICIO DIGITAL

- 1 Pulse los botones numéricos o el botón **P** ^ v para seleccionar un servicio digital que emita teletexto digital.
- 2 Siga las indicaciones del teletexto digital y navegue por las páginas pulsando los botones **TELETEXTO**, **ACEPTAR**, ^ v < > , **ROJO**, **VERDE**, **AMARILLO**, **AZUL** o los botones **NUMÉRICOS**, etc.
- 3 Para cambiar de servicio de teletexto digital, basta con seleccionar otro servicio diferente con los botones numéricos o con el botón **P** ^ v .



## TELETEXTO EN SERVICIO DIGITAL

- 1 Pulse los botones numéricos o el botón **P** ^ v para seleccionar un servicio concreto que emita teletexto digital.
- 2 Pulse **TELETEXTO** o los botones de colores para navegar por el teletexto.
- 3 Siga las indicaciones del teletexto digital y navegue por las páginas pulsando los botones **ACEPTAR**, ^ v < > , **ROJO**, **VERDE**, **AMARILLO**, **AZUL** o los botones **NUMÉRICOS**, etc.
- 4 Pulse **TELETEXTO** o las teclas de colores para salir del teletexto digital y volver al modo de TV.

Algunos servicios permiten acceder a servicios de texto pulsando el botón **ROJO**.

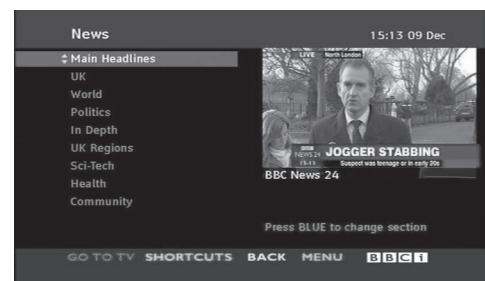

# APÉNDICE

## RESOLUCIÓN DE PROBLEMAS

| La TV no funciona correctamente.                            |   |
|---|---|
| El mando a distancia no funciona                            | <ul style="list-style-type: none"><li>■ Verifique si hay algún objeto entre la TV y el mando a distancia que pueda interferir. Asegúrese de que está orientando el mando a distancia directamente a la TV.</li><li>■ Asegúrese de que ha insertado las pilas siguiendo la polaridad correcta (+ con +, - con -).</li><li>■ Inserte pilas nuevas.</li></ul>  |
| La unidad se apaga de forma repentina.                      | <ul style="list-style-type: none"><li>■ ¿Ha configurado el temporizador?</li><li>■ Compruebe los ajustes de control de energía. Verifique si se ha interrumpido el suministro eléctrico.</li><li>■ Si se enciende la TV y no hay señal de entrada, se apagará automáticamente tras 15 minutos.</li></ul>  |
| La función de vídeo no funciona.                            |   |
| No hay imagen ni sonido                                     | <ul style="list-style-type: none"><li>■ Compruebe que la TV está encendida.</li><li>■ Intente ver otro canal. El problema puede estar en la emisora.</li><li>■ ¿Está el cable de alimentación correctamente conectado a la fuente de alimentación eléctrica?</li><li>■ Compruebe la dirección y/o la ubicación de la antena.</li><li>■ Pruebe la toma de alimentación enchufando otra TV a la misma toma.</li></ul> |
| La imagen tarda en aparecer tras encender el aparato        | <ul style="list-style-type: none"><li>■ Esto es normal, ya que la imagen aparece lentamente durante el proceso de arranque de la TV. Póngase en contacto con el centro de asistencia si la imagen no aparece transcurridos cinco minutos.</li></ul>   |
| Sin color o color/imagen de mala calidad                    | <ul style="list-style-type: none"><li>■ Ajuste la opción Color del menú.</li><li>■ Mantenga una distancia suficiente entre la TV y el VCR.</li><li>■ Intente ver otro canal. El problema puede estar en la emisora.</li><li>■ ¿Están bien conectados los cables de vídeo?</li><li>■ Active cualquier función para restaurar la luminosidad de la imagen.</li></ul>  |
| Aparecen barras horizontales/verticales o la imagen tiembla | <ul style="list-style-type: none"><li>■ Compruebe si existen interferencias locales producidas por un electrodoméstico o herramienta eléctrica.</li></ul>   |
| Algunos canales se reciben con mala calidad.                | <ul style="list-style-type: none"><li>■ La emisora puede estar experimentando problemas; sintonice otro canal.</li><li>■ La señal de la emisora es débil; vuelva a orientar la antena para recibir la señal.</li><li>■ Compruebe si hay otras posibles fuentes de interferencias.</li></ul>   |
| La imagen se muestra con líneas o rayas.                    | <ul style="list-style-type: none"><li>■ Verifique la antena (cambie la dirección de la antena).</li></ul>   |
| No hay recepción de imagen al conectar la toma HDMI         | <ul style="list-style-type: none"><li>■ Compruebe que el cable HDMI utilizado es HDMI de alta velocidad. Si los cables HDMI no son HDMI de alta velocidad, puede hacer que la pantalla parpadee o no muestre ninguna imagen. Utilice un cable HDMI de alta velocidad.</li></ul>   |

# APÉNDICE

| La función de audio no funciona.                                |   |
|---|---|
| Hay imagen pero no sonido                                       | <ul style="list-style-type: none"><li>■ Pulse el botón  + o -.</li><li>■ ¿No hay sonido? Pulse el botón SILENCIO.</li><li>■ Intente ver otro canal. El problema puede estar en la emisora.</li><li>■ ¿Están bien conectados los cables de audio?</li></ul> |
| No hay señal de salida en uno de los altavoces                  | <ul style="list-style-type: none"><li>■ Ajuste la opción <b>Balance</b> del menú.</li></ul>   |
| Se aprecian ruidos extraños que provienen del interior de la TV | <ul style="list-style-type: none"><li>■ Los cambios provocados por la humedad y la temperatura ambiente pueden producir ruidos extraños al encender y apagar la TV. Esto no implica ninguna avería.</li></ul>   |
| No hay sonido al conectar tomas HDMI o USB                      | <ul style="list-style-type: none"><li>■ Compruebe que el cable utilizado es HDMI de alta velocidad.</li><li>■ Compruebe que el cable USB admita la versión 2.0.</li></ul>   |

\*Esta función no está disponible en todos los modelos.

| Existe un problema en el modo PC. (Sólo se aplica al modo PC)                |  |
|--|--|
| La señal está fuera de intervalo (formato no válido)                         | <ul style="list-style-type: none"><li>■ Ajuste la resolución, la frecuencia horizontal o la frecuencia vertical.</li><li>■ Verifique la fuente de entrada.</li></ul> |
| Aparecen barras o rayas de fondo, ruido horizontal y distribución incorrecta | <ul style="list-style-type: none"><li>■ Ajuste la configuración automática o el reloj, la fase o la posición H/V. (Opcional)</li></ul>                               |
| El color de la pantalla no es estable o se muestra en un solo color          | <ul style="list-style-type: none"><li>■ Compruebe el cable de señal.</li><li>■ Vuelva a instalar la tarjeta de vídeo del PC.</li></ul>                               |

# MANTENIMIENTO

Es posible evitar averías prematuras. La limpieza sistemática y cuidadosa de la TV puede aumentar el tiempo de vida de la misma.

Precaución: no olvide apagar la TV y desenchufar el cable de alimentación cuando vaya a realizar la limpieza.

## Limpieza de la pantalla

- 1 A continuación detallamos el mejor procedimiento para mantener la pantalla limpia de polvo. Humedezca un paño suave con una mezcla de agua tibia y suavizante para ropa o lavavajillas. Escorra el paño hasta que esté casi seco y utilícelo para limpiar la pantalla.
- 2 Compruebe que no queda agua en la pantalla y deje que se seque al aire antes de volver a encender el televisor.

## Limpieza de la carcasa

- Para eliminar la suciedad o el polvo, limpie la carcasa con un paño suave, seco y que no deje pelusas.
- No utilice nunca un paño mojado.

## Ausencia prolongada

### PRECAUCIÓN

- ▶ Si pretende dejar la TV apagada durante un periodo de tiempo prolongado (por ejemplo, unas vacaciones), se recomienda desenchufar el cable de alimentación para evitar posibles daños producidos por tormentas eléctricas o picos de tensión.

# APÉNDICE

## ESPECIFICACIONES DEL PRODUCTO

| MODELOS   |                               | 32LD6***                   |
|---|-------------------------------|----------------------------|
|   |                               | 32LD650H-ZA                |
| Dimensiones<br>(ancho x alto x profundidad)         | soporte incluido              | 797 mm x 555 mm x 207 mm   |
|   | soporte no incluido           | 797 mm x 495 mm x 97,1 mm  |
| Peso  | soporte incluido              | 10,2 kg                    |
|   | soporte no incluido           | 9,4 kg                     |
| Requisitos de energía                               |                               | AC 100-240 V~ 50 / 60 Hz   |
| Consumo de energía                                  |                               | 150 W                      |
| MODELOS   |                               | 37LD6***                   |
|   |                               | 37LD650H-ZA                |
| Dimensiones<br>(Ancho x Alto x Profundidad)         | soporte incluido              | 916 mm x 625 mm x 261 mm   |
|   | soporte no incluido           | 916 mm x 560 mm x 88,9 mm  |
| Peso  | soporte incluido              | 13,6 kg                    |
|   | soporte no incluido           | 12.0 kg                    |
| Requisitos de energía                               |                               | AC 100-240 V~ 50 / 60 Hz   |
| Consumo de energía                                  |                               | 170 W                      |
| Tamaño de módulo CI<br>(Ancho x Alto x Profundidad) |                               | 100 mm x 55 mm x 5 mm      |
| Condiciones del entorno                             | Temperatura de funcionamiento | 0 °C a 40 °C               |
|   | Humedad de funcionamiento     | Menos del 80 %             |
|   | Temperatura de almacenamiento | -20 °C a 60 °C             |
|   | Humedad de almacenamiento     | Menos del 85 %             |
| Archivos de película admitidos                      |                               | Consulte la página 42 a 43 |

- Las especificaciones mostradas anteriormente pueden cambiar sin previo aviso para mejorar la calidad.

| MODELOS   |                               | 42LD6***                        |
|---|-------------------------------|---------------------------------|
|   |                               | 42LD650H-ZA                     |
| Dimensiones<br>(Ancho x Alto x Profundidad)         | soporte incluido              | 1024,0 mm x 685,0 mm x 261,0 mm |
|   | soporte no incluido           | 1024,0 mm x 621,0 mm x 87,1 mm  |
| Peso  | soporte incluido              | 16,7 kg                         |
|   | soporte no incluido           | 15,1 kg                         |
| Requisitos de energía                               |                               | AC 100-240 V~ 50 / 60 Hz        |
| Consumo de energía                                  |                               | 210 W                           |
| MODELOS   |                               | 47LD6***                        |
|   |                               | 47LD650H-ZA                     |
| Dimensiones<br>(Ancho x Alto x Profundidad)         | soporte incluido              | 1137,0 mm x 758,0 mm x 270,0 mm |
|   | soporte no incluido           | 1137,0 mm x 685,0 mm x 76,8 mm  |
| Peso  | soporte incluido              | 20,3 kg                         |
|   | soporte no incluido           | 18,3 kg                         |
| Requisitos de energía                               |                               | AC 100-240 V~ 50 / 60 Hz        |
| Consumo de energía                                  |                               | 250 W                           |
| Tamaño de módulo CI<br>(Ancho x Alto x Profundidad) |                               | 100 mm x 55 mm x 5 mm           |
| Condiciones del entorno                             | Temperatura de funcionamiento | 0 °C a 40 °C                    |
|   | Humedad de funcionamiento     | Menos del 80 %                  |
|   | Temperatura de almacenamiento | -20 °C a 60 °C                  |
|   | Humedad de almacenamiento     | Menos del 85 %                  |
| Archivos de película admitidos                      |                               | Consulte la página 42 a 43      |

- Las especificaciones mostradas anteriormente pueden cambiar sin previo aviso para mejorar la calidad.

# APÉNDICE

| MODELOS   |                               | 32LV3***                       |
|---|-------------------------------|--------------------------------|
|   |                               | 32LV375H-ZA                    |
| Dimensiones<br>(ancho x alto x profundidad)         | soporte incluido              | 764,0 mm x 545,0 mm x 240,0 mm |
|   | soporte no incluido           | 764,0 mm x 484,0 mm x 35,4 mm  |
| Peso  | soporte incluido              | 11,4 kg                        |
|   | soporte no incluido           | 9,6 kg                         |
| Requisitos de energía                               |                               | AC 100-240 V~ 50 / 60 Hz       |
| Consumo de energía                                  |                               | 80 W                           |
| MODELOS   |                               | 37LV3***                       |
|   |                               | 37LV375H-ZA                    |
| Dimensiones<br>(Ancho x Alto x Profundidad)         | soporte incluido              | 888,0 mm x 614,0 mm x 240,0 mm |
|   | soporte no incluido           | 888,0 mm x 553,0 mm x 35,4 mm  |
| Peso  | soporte incluido              | 13,5 kg                        |
|   | soporte no incluido           | 11,7 kg                        |
| Requisitos de energía                               |                               | AC 100-240 V~ 50 / 60 Hz       |
| Consumo de energía                                  |                               | 100 W                          |
| Tamaño de módulo CI<br>(Ancho x Alto x Profundidad) |                               | 100,0 mm x 55,0 mm x 5,0 mm    |
| Condiciones del entorno                             | Temperatura de funcionamiento | 0 °C a 40 °C                   |
|   | Humedad de funcionamiento     | Menos del 80 %                 |
|   | Temperatura de almacenamiento | -20 °C a 60 °C                 |
|   | Humedad de almacenamiento     | Menos del 85 %                 |
| Archivos de película admitidos                      |                               | Consulte la página 42 a 43     |

- Las especificaciones mostradas anteriormente pueden cambiar sin previo aviso para mejorar la calidad.



| MODELOS   |                               | 42LV3***                        |
|---|-------------------------------|---------------------------------|
|   |                               | 42LV375H-ZA                     |
| Dimensiones<br>(ancho x alto x profundidad)         | soporte incluido              | 998,0 mm x 684,0 mm x 256,0 mm  |
|   | soporte no incluido           | 998,0 mm x 615,0 mm x 30,4 mm   |
| Peso  | soporte incluido              | 15,5 kg                         |
|   | soporte no incluido           | 13,3 kg                         |
| Requisitos de energía                               |                               | AC 100-240 V~ 50 / 60 Hz        |
| Consumo de energía                                  |                               | 120 W                           |
| MODELOS   |                               | 47LV3***                        |
|   |                               | 47LV375H-ZA                     |
| Dimensiones<br>(Ancho x Alto x Profundidad)         | soporte incluido              | 1108,0 mm x 746,0 mm x 256,0 mm |
|   | soporte no incluido           | 1108,0 mm x 677,0 mm x 30,4 mm  |
| Peso  | soporte incluido              | 20,9 kg                         |
|   | soporte no incluido           | 18,7 kg                         |
| Requisitos de energía                               |                               | AC 100-240 V~ 50 / 60 Hz        |
| Consumo de energía                                  |                               | 140 W                           |
| Tamaño de módulo CI<br>(Ancho x Alto x Profundidad) |                               | 100,0 mm x 55,0 mm x 5,0 mm     |
| Condiciones del entorno                             | Temperatura de funcionamiento | 0 °C a 40 °C                    |
|   | Humedad de funcionamiento     | Menos del 80 %                  |
|   | Temperatura de almacenamiento | -20 °C a 60 °C                  |
|   | Humedad de almacenamiento     | Menos del 85 %                  |
| Archivos de película admitidos                      |                               | Consulte la página 42 a 43      |

|   | TV digital     | TV analógica   |
|---|----------------|--|
| Sistema de televisión                   | DVB-T<br>DVB-C | PAL/SECAM B/G/D/K, PAL I/II,<br>SECAM L/L'                         |
| Cobertura de programas                  | VHF, UHF       | VHF: E2 ~ E12, UHF: E21 ~ E69,<br>CATV: S1 ~ S20, HYPER: S21 ~ S47 |
| Número máximo de programas almacenables | 500            |  |
| Impedancia de antena externa            | 75 Ω           | 75 Ω   |

- Las especificaciones mostradas anteriormente pueden cambiar sin previo aviso para mejorar la calidad.

# APÉNDICE CÓDIGOS IR

\*Esta función no está disponible en todos los modelos.

| Código (Hexa) | Funciones                           | Nota  |
|---------------|-------------------------------------|---|
| 95            | Ahorro de energía                   | BOTÓN DEL MANDO A DISTANCIA                     |
| 08            | Botón de encendido y apagado        | BOTÓN DEL MANDO A DISTANCIA (ENCENDIDO/APAGADO) |
| 0B            | INPUT                               | BOTÓN DEL MANDO A DISTANCIA                     |
| 79            | RATIO (RELACIÓN)                    | BOTÓN DEL MANDO A DISTANCIA                     |
| F0            | TV/RAD                              | BOTÓN DEL MANDO A DISTANCIA                     |
| 45            | Q.MENU (MENÚ RÁPIDO)                | BOTÓN DEL MANDO A DISTANCIA                     |
| 43            | MENU (MENÚ) o Home (Inicio)         | BOTÓN DEL MANDO A DISTANCIA                     |
| AB            | GUÍA                                | BOTÓN DEL MANDO A DISTANCIA                     |
| 40            | Arriba (^)                          | BOTÓN DEL MANDO A DISTANCIA                     |
| 41            | Abajo (v)                           | BOTÓN DEL MANDO A DISTANCIA                     |
| 07            | Izquierda (<)                       | BOTÓN DEL MANDO A DISTANCIA                     |
| 06            | Derecha (>)                         | BOTÓN DEL MANDO A DISTANCIA                     |
| 44            | ACEPTAR (⊙)                         | BOTÓN DEL MANDO A DISTANCIA                     |
| 28            | BACK (ATRÁS)                        | BOTÓN DEL MANDO A DISTANCIA                     |
| 5B            | EXIT (SALIR)                        | BOTÓN DEL MANDO A DISTANCIA                     |
| AA            | INFO ⓘ                              | BOTÓN DEL MANDO A DISTANCIA                     |
| 30            | MODO AV                             | BOTÓN DEL MANDO A DISTANCIA                     |
| 02            | ↗+                                  | BOTÓN DEL MANDO A DISTANCIA                     |
| 03            | ↘-                                  | BOTÓN DEL MANDO A DISTANCIA                     |
| 1E            | MARCAR (CAR/NÚM)                    | BOTÓN DEL MANDO A DISTANCIA                     |
| 09            | MUTE (DELETE) [SILENCIO (ELIMINAR)] | BOTÓN DEL MANDO A DISTANCIA                     |
| 00            | P ^                                 | BOTÓN DEL MANDO A DISTANCIA                     |
| 01            | P v                                 | BOTÓN DEL MANDO A DISTANCIA                     |
| 10 a 19       | Botones numéricos 0 a 9             | BOTÓN DEL MANDO A DISTANCIA                     |
| 53            | LISTA                               | BOTÓN DEL MANDO A DISTANCIA                     |
| 1A            | VISTA RÁPIDA                        | BOTÓN DEL MANDO A DISTANCIA                     |
| 72            | Tecla ROJA                          | BOTÓN DEL MANDO A DISTANCIA                     |
| 71            | Tecla VERDE                         | BOTÓN DEL MANDO A DISTANCIA                     |
| 63            | Tecla AMARILLA                      | BOTÓN DEL MANDO A DISTANCIA                     |
| 61            | Tecla AZUL                          | BOTÓN DEL MANDO A DISTANCIA                     |
| 20            | TELETEXTO                           | BOTÓN DEL MANDO A DISTANCIA                     |
| 21            | OPCIÓN DE TEXTO                     | BOTÓN DEL MANDO A DISTANCIA                     |
| 39            | SUBTÍTULOS                          | BOTÓN DEL MANDO A DISTANCIA                     |
| 7E            | SIMPLINK                            | BOTÓN DEL MANDO A DISTANCIA                     |
| 91            | AD                                  | BOTÓN DEL MANDO A DISTANCIA                     |
| B1            | ■                                   | BOTÓN DEL MANDO A DISTANCIA                     |
| B0            | ▶                                   | BOTÓN DEL MANDO A DISTANCIA                     |
| BA            |                                     | BOTÓN DEL MANDO A DISTANCIA                     |
| 8F            | ◀◀                                  | BOTÓN DEL MANDO A DISTANCIA                     |
| 8E            | ▶▶                                  | BOTÓN DEL MANDO A DISTANCIA                     |
| 0C            | PORTAL                              | BOTÓN DEL MANDO A DISTANCIA                     |
| E8            | ALARMA                              | BOTÓN DEL MANDO A DISTANCIA                     |

# CONFIGURACIÓN DEL DISPOSITIVO DE CONTROL EXTERNO

## Configuración RS-232C

Conecte la toma de entrada RS-232C (puerto de serie) al dispositivo de control externo (como un ordenador o un sistema de control A/V) y gestione las funciones de la TV externamente.

Conecte el puerto serie del dispositivo de control a la toma RS-232C del panel posterior del televisor.

Nota: el cable de conexión RS-232C no se suministra con la TV.

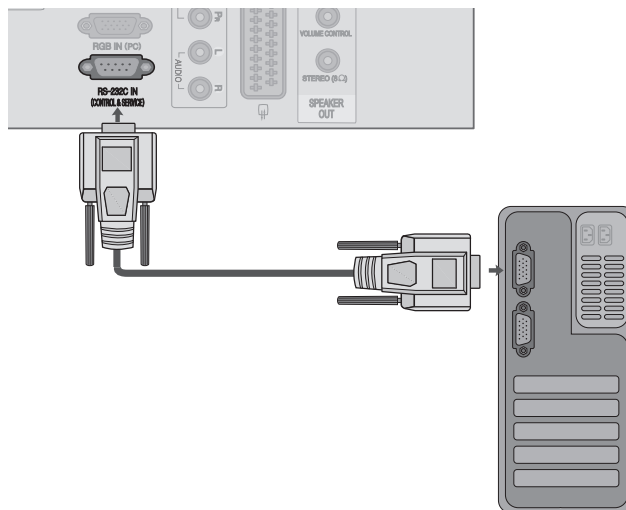

## Tipo de conector; Macho D-Sub de 9 pines

| N.º | Nombre de patilla                |
|-----|----------------------------------|
| 1   | Sin conexión                     |
| 2   | RXD (recepción de datos)         |
| 3   | TXD (transmisión de datos)       |
| 4   | DTR (DTE listo)                  |
| 5   | GND                              |
| 6   | DSR (DCE listo)                  |
| 7   | Salida de alimentación +5 V 1 A  |
| 8   | CTS (libre para enviar)          |
| 9   | Salida de alimentación +12 V 1 A |

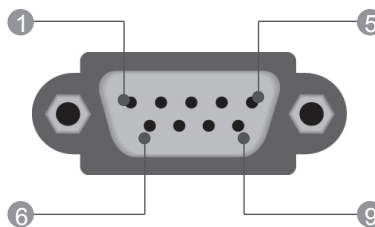

# APÉNDICE

## Set ID

Utilice esta función para especificar un número de ID del equipo.  
Consulte la sección “Asignación de datos reales”. ► **pág. 134**

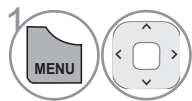
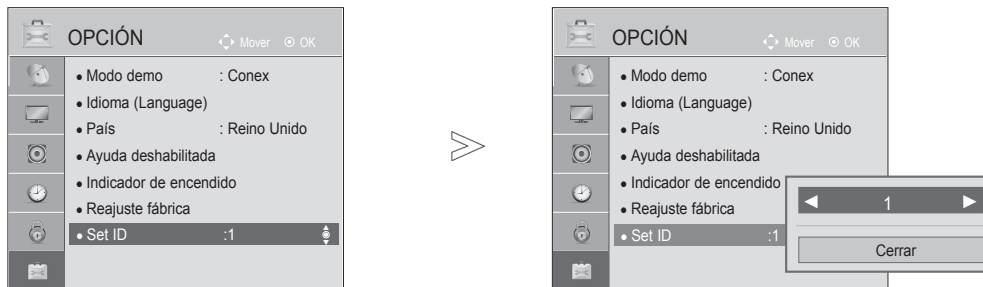

1 Seleccione **OPCIÓN**.

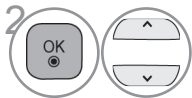

2 Seleccione **Set ID**.

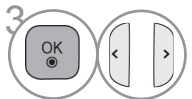

3 Ajuste **Set ID** para elegir el número deseado de identificación de la TV.  
El rango de ajuste de esta opción, SET ID, varía entre 1 y 99.

## Parámetros de comunicación

- Velocidad en baudios 9.600 bps (UART)
- Longitud de datos: 8 bits
- Paridad: ninguna
- Bit de parada: 1 bit
- Código de comunicación: código ASCII
- Utilice un cable trenzado (inverso).

### Lista de referencia de comandos

|  | COMANDO<br>1 | COMANDO<br>2 | DATO<br>(Hexadecimales) |
|--|--------------|--------------|-------------------------|
| 01. Encendido                            | k            | a            | 00 a 01                 |
| 02. Formato                              | k            | c            | Consulte la página 132  |
| 03. Silencio de pantalla                 | k            | d            | Consulte la página 132  |
| 04. Silencio de volumen                  | k            | e            | 00 a 01                 |
| 05. Control de volumen                   | k            | f            | 00 a 64                 |
| 06. Contraste                            | k            | g            | 00 a 64                 |
| 07. Luminosidad                          | k            | h            | 00 a 64                 |
| 08. Color                                | k            | i            | 00 a 64                 |
| 09. Matiz                                | k            | j            | 00 a 64                 |
| 10. Definición                           | k            | k            | 00 a 64                 |
| 11. Selección OSD                        | k            | l            | 00 a 01                 |
| 12. Modo de bloqueo de mando a distancia | k            | m            | 00 a 01                 |
| 13. Agudos                               | k            | r            | 00 a 64                 |
| 14. Bajos                                | k            | s            | 00 a 64                 |
| 15. Balance                              | k            | t            | 00 a 64                 |
| 16. Temp color                           | x            | u            | 00 a 64                 |
| 17. Ahorro de energía                    | j            | q            | 00 a 05                 |
| 18. Configuración automática             | j            | u            | 01                      |
| 19. Comando de sintonización             | m            | a            | Consulte la página 134  |
| 20. Añadir/omitir programa               | m            | b            | 00 a 01                 |
| 21. Clave                                | m            | c            | Código clave            |
| 22. Control de luz de fondo              | m            | g            | 00 a 64                 |
| 23. Selección de entrada (principal)     | x            | b            | Consulte la página 135  |

\* Nota: durante las operaciones de USB como DviX o EMF, todos los comandos excepto Power(ka) y Key(mc) no se ejecutarán y se tratarán como NG.

### Protocolo de transmisión/recepción

#### Transmisión

[Comando1][Comando2][ ][Set ID][ ][Dato][Cr]

- \* [Comando 1] : Primer comando para controlar la TV. (j, k, m o x)
- \* [Comando 2] : Segundo comando para controlar la TV.
- \* [Set ID] : Puede ajustar la identificación del equipo para elegir el número de ID del monitor que desee en el menú de opción. El rango de ajuste oscila entre 1 y 99. Si selecciona Set ID '0', se controlarán todos los equipos conectados. Set ID se expresa como un decimal (1 a 99) en el menú y como un hexadecimal (0x0 a 0x63) en el protocolo de transmisión/recepción.
- \* [DATO] : Para transmitir datos de los comandos. Transmite datos 'FF' para leer el estado del comando.
- \* [Cr] : Retorno de carro. Código ASCII '0x0D'
- \* [ ] : Código ASCII 'espacio (0x20)'

#### Confirmación correcta

[Comando2][ ][Set ID][ ][OK][Dato][x]

- \* El monitor transmite una confirmación basada en este formato al recibir los datos normales. En ese momento, si los datos están en modo de lectura, indicará el estado actual de los mismos. Si están en modo de escritura, devolverá los datos del PC.

#### Confirmación de error

[Comando2][ ][Set ID][ ][NG][Dato][x]

- \* El aparato transmite una confirmación basada en este formato al recibir datos anormales de funciones no viables o errores de comunicación.

Dato 00: Código no admitido

# APÉNDICE

## 01. Encendido (comando: k a)

- ▶ Para controlar el encendido y apagado del equipo.

### Transmisión

[k][a][ ][Set ID][ ][Dato][Cr]

Datos 00: Apagar 01: Encender

### Confirmación

[a][ ][Set ID][ ][OK/NG][Dato][x]

- ▶ Para mostrar el encendido o el apagado.

### Transmisión

[k][a][ ][Set ID][ ][FF][Cr]

### Confirmación

[a][ ][Set ID][ ][OK/NG][Dato][x]

- \* De forma similar, si otras funciones transmiten datos '0xFF' basados en este formato, la respuesta de confirmación de datos presenta el estado de cada función.
- \* Conf. OK, Conf. error y otros mensajes pueden aparecer en pantalla al encender la TV.

## 02. Formato (comando: k c) (tamaño de imagen principal)

- ▶ Para ajustar el formato de la pantalla. (Formato de imagen principal)  
También puede ajustar el formato de la pantalla utilizando el **formato** en el MENÚ RÁPIDO o el menú IMAGEN.

### Transmisión

[k][c][ ][Set ID][ ][Dato][Cr]

Dato 01 : Pantalla normal (4:3) 07 : 14:9  
02 : Pantalla panorámica (16:9) 09 : Sólo escaneo  
04 : Zoom 0B : Ancho completo  
06 : Original 10 a 1F: Zoom cine 1 a 16

### Confirmación

[c][ ][Set ID][ ][OK/NG][Dato][x]

- \* Con la entrada PC es posible seleccionar el formato 16:9 o 4:3.
- \* En el modo DTV/HDMI (1080i 50 Hz / 60 Hz, 720p 50 Hz / 60 Hz, 1080p 24 Hz / 30 Hz / 50 Hz / 60 Hz), Component (720p, 1080i, 1080p 50 Hz / 60 Hz), sólo está disponible la opción Sólo escaneo.
- \* **Ancho completo** sólo es compatible con Digital, Analógico y AV.

## 03. Silencio de pantalla (comando: k d)

- ▶ Para desactivar o activar el silencio de pantalla.

### Transmisión

[k][d][ ][Set ID][ ][Dato][Cr]

Dato 00: Silencio de pantalla desactivado (imagen activada)  
Silencio de vídeo desactivado  
01: Silencio de pantalla activado (imagen desactivada)  
10: Silencio de vídeo activado

### Confirmación

[d][ ][Set ID][ ][OK/NG][Dato][x]

- \* En caso de silenciar sólo el vídeo, la TV mostrará el menú en pantalla (OSD). Pero en el caso de silenciar la pantalla, la TV no mostrará el OSD.

## 04. Silencio de volumen (comando: k e)

- ▶ Para controlar la activación y desactivación del volumen.  
También puede ajustarla con el botón SILENCIO del mando a distancia.

### Transmisión

[k][e][ ][Set ID][ ][Dato][Cr]

Dato 00: Silencio de volumen activado (volumen desactivado)  
01: Silencio de volumen desactivado (volumen activado)

### Confirmación

[e][ ][Set ID][ ][OK/NG][Dato][x]

## 05. Control de volumen (comando: k f)

- ▶ Para ajustar el volumen.  
También puede ajustarlo con los botones de VOLUMEN del mando a distancia.

### Transmisión

[k][f][ ][Set ID][ ][Dato][Cr]

Datos Mín: 00 a Máx: 64

- \* Consulte la sección "Asignación de datos reales". Consulte la página 134.

### Confirmación

[f][ ][Set ID][ ][OK/NG][Dato][x]

## 06. Contraste (comando: k g)

- ▶ Para ajustar el contraste de la pantalla.  
También puede ajustarlo en el menú IMAGEN.

### Transmisión

[k][g][ ][Set ID][ ][Dato][Cr]

Datos Mín: 00 a Máx: 64

- \* Consulte la sección "Asignación de datos reales". Consulte la página 134.

### Confirmación

[g][ ][Set ID][ ][OK/NG][Dato][x]

## 07. Luminosidad (comando: k h)

- ▶ Para ajustar la luminosidad de la pantalla.  
También puede ajustarla en el menú IMAGEN.

### Transmisión

[k][h][ ][Set ID][ ][Dato][Cr]

Datos Mín: 00 a Máx: 64

- \* Consulte la sección "Asignación de datos reales". Consulte la página 134.

### Confirmación

[h][ ][Set ID][ ][OK/NG][Dato][x]

## 08. Color (comando: k i)

- ▶ Para ajustar el color de la pantalla.  
También puede ajustarlo en el menú IMAGEN.

### Transmisión

[k][i][ ][Set ID][ ][Dato][Cr]

Datos Mín: 00 a Máx: 64

- \* Consulte la sección "Asignación de datos reales". Consulte la página 134.

### Confirmación

[i][ ][Set ID][ ][OK/NG][Dato][x]

### 09. Matiz (comando: k j)

- ▶ Para ajustar el matiz de la pantalla.  
También puede ajustarlo en el menú IMAGEN.

#### Transmisión

[k][j][ ][Set ID][ ][Dato][Cr]

Dato Rojo: 00 a Verde: 64

\* Consulte la sección "Asignación de datos reales". Consulte la página 134.

#### Confirmación

[j][ ][Set ID][ ][OK/NG][Dato][x]

### 10. Definición (comando: k k)

- ▶ Para ajustar la definición de la pantalla.  
También puede ajustarla en el menú IMAGEN.

#### Transmisión

[k][k][ ][Set ID][ ][Dato][Cr]

Datos Mín: 00 a Máx: 64

\* Consulte la sección "Asignación de datos reales". Consulte la página 134.

#### Confirmación

[k][ ][Set ID][ ][OK/NG][Dato][x]

### 11. Selección OSD (comando: k l)

- ▶ Activa o desactiva el menú OSD (menú de visualización en pantalla) desde el mando a distancia.

#### Transmisión

[k][l][ ][Set ID][ ][Dato][Cr]

Dato 00: OSD desactivado 01: OSD activado

#### Confirmación

[l][ ][Set ID][ ][OK/NG][Dato][x]

### 12. Modo de bloqueo del mando a distancia (comando: k m)

- ▶ Bloquea el mando a distancia y los controles del panel frontal del monitor.

#### Transmisión

[k][m][ ][Set ID][ ][Dato][Cr]

Datos 00: Bloqueo desactivado 01: Bloqueo activado

#### Confirmación

[m][ ][Set ID][ ][OK/NG][Dato][x]

\* Si no está utilizando el mando a distancia, utilice este modo.  
Si la alimentación está activada o desactivada, se libera el bloqueo del control externo.

\* Si la TV está en modo de inactividad y el bloqueo de teclado se encuentra activado, esta no se encenderá al pulsar la tecla de IR ni la tecla local.

### 13. Agudos (comando: k r)

- ▶ Para ajustar los agudos.  
También puede ajustar los agudos en el menú AUDIO.

#### Transmisión

[k][r][ ][Set ID][ ][Dato][Cr]

Datos Mín: 00 a Máx: 64

\* Consulte la sección "Asignación de datos reales". Consulte la página 134.

#### Confirmación

[r][ ][Set ID][ ][OK/NG][Dato][x]

### 14. Bajos (comando: k s)

- ▶ Para ajustar los tonos bajos.  
También puede ajustar los bajos en el menú AUDIO.

#### Transmisión

[k][s][ ][Set ID][ ][Dato][Cr]

Datos Mín: 00 a Máx: 64

\* Consulte la sección "Asignación de datos reales". Consulte la página 134.

#### Confirmación

[s][ ][Set ID][ ][OK/NG][Dato][x]

### 15. Balance (comando: k t)

- ▶ Ajusta el balance.  
También es posible ajustar el balance desde el menú AUDIO.

#### Transmisión

[k][t][ ][Set ID][ ][Dato][Cr]

Datos Mín: 00 a Máx: 64

\* Consulte la sección "Asignación de datos reales". Consulte la página 134.

#### Confirmación

[t][ ][Set ID][ ][OK/NG][Dato][x]

### 16. Temp color (comando: x u)

- ▶ Ajusta la temperatura de color. También es posible ajustar la Temp color desde el menú IMAGEN.

#### Transmisión

[k][r][ ][Set ID][ ][Dato][Cr]

Datos Mín: 00 a Máx: 64

\* Consulte la sección "Asignación de datos reales". Consulte la página 134.

#### Confirmación

[u][ ][Set ID][ ][OK/NG][Dato][x]

# APÉNDICE

## 17. Ahorro de energía (comando: j q)

- Para reducir el consumo de energía de la TV. También puede ajustar la función de ahorro de energía en el menú IMAGEN.

### Transmisión

[j][q][ ][Set ID][ ][Dato][Cr]

| Función de ahorro de energía |   |   |   |              | Nivel |   |   |   | Descripción   |
|------------------------------|---|---|---|--------------|-------|---|---|---|---------------|
| 7                            | 6 | 5 | 4 |              | 3     | 2 | 1 | 0 |               |
| 0                            | 0 | 0 | 0 | Bajo consumo | 0     | 0 | 0 | 0 | Descon        |
| 0                            | 0 | 0 | 0 | Bajo consumo | 0     | 0 | 0 | 1 | Mínimo        |
| 0                            | 0 | 0 | 0 | Bajo consumo | 0     | 0 | 1 | 0 | Medio         |
| 0                            | 0 | 0 | 0 | Bajo consumo | 0     | 0 | 1 | 1 | Máxima        |
| 0                            | 0 | 0 | 0 | Bajo consumo | 0     | 1 | 0 | 0 | Automático    |
| 0                            | 0 | 0 | 0 | Bajo consumo | 0     | 1 | 0 | 1 | Quitar imagen |

### Confirmación

[q][ ][Set ID][ ][OK/NG][Dato][x]

## 18. Configuración automática (comando: j u)

- Ajusta la posición de la imagen y minimiza las vibraciones automáticamente. Funciona solamente en modo RGB (PC).

### Transmisión

[j][u][ ][Set ID][ ][Dato][Cr]

Dato 01: Ajustar

### Confirmación

[u][ ][Set ID][ ][OK/NG][Dato][x]

## 19. Comando de sintonización (comando: m a)

- Seleccione el canal con el siguiente número físico.

### Transmisión

[m][a][ ][Set ID][ ][Data0][ ][Data1][ ][Data2][Cr]

Datos00: datos de canal alto

Datos01: datos de canal bajo

Ej. N.º 47 -> 00 2F (2FH)

N.º 394 -> 01 8A (18AH)

DTV Núm. 0 -> Indiferente

Dato02: 0x00: Analógico principal

0x10: DTV Principal

0x20: Radio

Rango de datos de canales

Analógico - Mín: 00 a Máx: 63 (0 a 99)

Digital - Mín: 00 a Máx: 3E7 (0 a 999)

(Excepto para Suecia, Finlandia, Noruega, Dinamarca e Irlanda)

Digital - Mín: 00 a Máx: 270F (0 a 9999)

(Sólo para Suecia, Finlandia, Noruega, Dinamarca e Irlanda)

### Confirmación

[a][ ][Set ID][ ][OK/NG][Dato][x]

Dato Mín: 00 a Máx: 7DH

## 20. Añadir/saltar programa (comando: m b)

- Para ajustar el estado de salto para el programa actual.

### Transmisión

[m][b][ ][Set ID][ ][Dato][Cr]

Dato 00: Saltar

01: Añadir

### Confirmación

[b][ ][Set ID][ ][OK/NG][Dato][x]

### \*Asignación de datos reales

00 : Paso 0

:

A: Paso 10 (Set ID 10)

:

F: Paso 15 (Set ID 15)

10 : Paso 16 (Set ID 16)

:

64 : Paso 100

:

6E: Paso 110

:

73 : Paso 115

74 : Paso 116

:

CF: Paso 199

:

FE: Paso 254

FF: Paso 255



### 21. Clave (comando: m c)

- Envía el código de clave del mando a distancia por infrarrojos.

#### Transmisión

[m][c][ ][Set ID][ ][Dato][Cr]

Dato Código de clave - Consulte la página 128.

#### Confirmación

[c][ ][Set ID][ ][OK/NG][Dato][x]

### 22. Control de luz de fondo (comando: m g)

- Para controlar la luz de fondo.

#### Transmisión

[m][g][ ][Set ID][ ][Dato][Cr]

Dato : Datos Mín: 00 a Máx: 64

#### Confirmación

[g][ ][Set ID][ ][OK/NG][Dato][x]

### 23. Selección de entrada (Command: x b) (Entrada principal de imagen)

- Selecciona la fuente de entrada para la imagen principal.

#### Transmisión

[x][b][ ][Set ID][ ][Dato][Cr]

Dato Estructura

MSB LSB

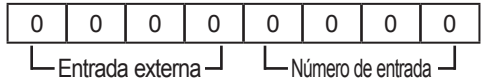

| Entrada externa | Dato      |  |
|-----------------|-----------|--|
| 0   0   0   0   | DTV       |  |
| 0   0   0   1   | Analógico |  |
| 0   0   1   0   | AV        |  |
| 0   1   0   0   | Component |  |
| 0   1   1   0   | RGB       |  |
| 1   0   0   0   | HDMI      |  |
| 0   1   1   1   |           |  |
| 1   0   0   0   |           |  |
| 1   0   0   1   |           |  |
| 1   0   1   0   |           |  |

| Número de entrada | Dato     |  |
|-------------------|----------|--|
| 0   0   0   0     | Entrada1 |  |
| 0   0   0   1     | Entrada2 |  |
| 0   0   1   0     | Entrada3 |  |
| 0   0   1   1     | Entrada4 |  |

#### Confirmación

[b][ ][Set ID][ ][OK/NG][Dato][x]

# APÉNDICE

## AVISO DE SOFTWARE DE CÓDIGO ABIERTO

Los siguientes archivos GPL ejecutables y las bibliotecas LGPL y MPL usadas en este producto están sujetas a los acuerdos de licencia GPL2.0/LGPL2.1/MPL1.1:

### ARCHIVOS GPL EJECUTABLES:

Linux kernel, busybox, e2fsprogs, jfsutils, lzo, mtd-utils, udhpc

### BIBLIOTECAS LGPL:

directFB, glib, iconv, uClibc

### BIBLIOTECAS MPL:

El Cairo, Nanox

LG Electronics le ofrece el código fuente en CD-ROM por un precio que cubre el coste de realizar dicha distribución, como el coste del soporte, la manipulación y el envío bajo solicitud por correo electrónico a LG Electronics a la dirección [opensource@lge.com](mailto:opensource@lge.com).

Esta oferta es válida por un periodo de tres (3) años a partir de la fecha de distribución de este producto por parte de LG Electronics.

Puede obtener una copia de las licencias de GPL, LGPL y MPL en el CD-ROM suministrado con este producto.

Puede obtener la traducción de las licencias de GPL y LGPL en <http://www.gnu.org/licenses/old-licenses/gpl-2.0-translations.html> y <http://www.gnu.org/licenses/old-licenses/lgpl-2.1-translations.html>.

Este producto incluye el componente ReportGUI, que se acoge a los términos de la licencia Apache, versión 2.0.

Puede conseguir una copia de la licencia Apache en la dirección <http://www.apache.org/licenses/LICENSE-2.0.html>.

Este producto incluye software de código abierto.

- chromium: copyright © 2008, The Chromium Authors
- Expat:
  - copyright © 1998, 1999, 2000 Thai Open Source Software Center Ltd y Clark Cooper
  - copyright © 2001-2007 Expat maintainers.
- freeType: Copyright © 2003 The FreeType Project ([www.freetype.org](http://www.freetype.org)).
- ICU: copyright © 1995-2001 International Business Machines Corporation y otros.
- libcurl: Copyright © 1996 - 2008, Daniel Stenberg.
- libjpeg: Este software está basado en parte del trabajo de Independent JPEG Group copyright © 1991 – 1998, Thomas G. Lane.
- libmng: Copyright © 2000-2007 Gerard Juyn, Glenn Randers-Pehrson
- libpng: copyright © 1998-2008 Glenn Randers-Pehrson
- mt19937: copyright © 1997 - 2002, Makoto Matsumoto y Takuji Nishimura
- netBSD : copyright © 1998, The NetBSD Foundation, Inc.
- openssl:
  - software criptográfico escrito por Eric Young.
  - software escrito por Tim Hudson.
  - software desarrollado por OpenSSL Project para su uso en OpenSSL Toolkit. (<http://www.openssl.org>)

- pixman:
  - copyright © 1987, 1988, 1989, 1998 The Open Group
  - copyright © 1987, 1988, 1989 Digital Equipment Corporation
  - copyright © 1999, 2004, 2008 Keith Packard
  - copyright © 2000 SuSE, Inc.
  - copyright © 2000 Keith Packard, miembro de The XFree86 Project, Inc.
  - copyright © 2004, 2005, 2007, 2008 Red Hat, Inc.
  - copyright © 2004 Nicholas Miell
  - copyright © 2005 Lars Knoll & Zack Rusin, Trolltech
  - copyright © 2005 Trolltech AS
  - copyright © 2007 Luca Barbato
  - copyright © 2008 Aaron Plattner, NVIDIA Corporation
  - copyright © 2008 Rodrigo Kumpera
  - copyright © 2008 André Tupinambá
  - copyright © 2008 Mozilla Corporation
  - copyright © 2008 Frederic Plourde
- portmap: copyright © 1983,1991 Regentes de la Universidad de California.
- tinyxml: copyright © 2000-2006 Lee Thomason
- xyssl:
  - copyright © 2006-2008 Christophe Devine
  - copyright © 2009 Paul Bakker
- zlib: copyright © 1995-2005 Jean-loup Gailly y Mark Adler

Reservados todos los derechos.

Mediante el presente documento se concede permiso, de forma gratuita, a cualquier persona que obtenga una copia de este software y los archivos de documentación asociados (en adelante el "Software") para distribuir el software sin restricciones, incluyendo, pero sin limitarse a, los derechos de utilización, copia, modificación, fusión, publicación, distribución, concesión de licencias y/o venta de copias del Software y para permitir esto mismo a las personas que adquieren el Software, sometiéndose a las siguientes condiciones:

EL SOFTWARE SE PROPORCIONA "TAL CUAL", SIN GARANTÍAS DE NINGÚN TIPO, NI EXPLÍCITAS NI IMPLÍCITAS, INCLUYENDO, PERO SIN LIMITARSE A, LAS GARANTÍAS DE COMERCIALIZACIÓN, ADECUACIÓN A UN FIN EN PARTICULAR Y NO INFRACCIÓN DE LOS DERECHOS DE TERCEROS. LOS AUTORES O PROPIETARIOS DE LOS DERECHOS DE AUTOR NO SERÁN RESPONSABLES EN NINGÚN CASO DE RECLAMACIÓN, DAÑOS O CUALQUIER OTRA RESPONSABILIDAD, TANTO POR ACCIÓN DE UN CONTRATO, OBLIGACIÓN O CUALQUIER OTRO MOTIVO, DERIVADO DE O RELACIONADO CON EL SOFTWARE O LA UTILIZACIÓN DE OTRAS RELACIONES CON EL SOFTWARE.



Registre el número de modelo y el número de serie de la TV.

Consulte la etiqueta adherida en la cubierta posterior y proporcione dicha información a su proveedor cuando necesite asistencia técnica.

Modelo: \_\_\_\_\_

N.º de serie : \_\_\_\_\_