

# OWNER'S MANUAL PODREČZNIK UŻYTKOWNIKA NÁVOD NA POUŽÍVANIE UŽIVATELSKÁ PŘÍRUČKA

V-KC902HT\*\*\*

**New Type Cyclone Vacuum Cleaner  
Odkurzacz cyklonowy nowego typu  
Nový model cyklónového vysávača  
Nový typ cyklonového vysavače**

This information contains important instructions for the safe use and maintenance of the vacuum cleaner. Especially, please read all of the information on page 4,5 for your safety. Please keep this manual in an easily accessible place and refer to it anytime.

Informacje te zawierają ważne instrukcje dotyczące bezpieczeństwa i konserwacji urządzenia. Dla własnego bezpieczeństwa prosimy dokładnie przeczytać wszystkie informacje znajdujące się na stronie 6 i 7. Prosimy trzymać niniejszą instrukcję obsługi w łatwo dostępnym miejscu i korzystać z niej w razie potrzeby.

Tieto informácie obsahujú dôležité pokyny na bezpečné používanie a údržbu vysávača. V záujme vlastnej bezpečnosti si prečítajte najmä všetky informácie na strane 8 a 9. Uchovajte tento návod na mieste, ktoré je ľahko dostupné, aby ste ho mali kedykoľvek k dispozícii.

Tyto informace obsahují důležité pokyny pro bezpečné používání a údržbu vysavače. Z důvodu vaší bezpečnosti si prosím zejména přečtete všechny informace na stranách 10 a 11. Uložte tuto příručku na místě, kde k ní bude snadný přístup a nahlížejte do ní podle potřeby.





## Table of contents

### Spis treści

### Obsah

### Obsah

<b>Important safety instructions</b> .....	4~5
<b>Ważne instrukcje dot. bezpieczeństwa</b> .....	6~7
<b>Dôležité bezpečnostné inštrukcie</b> .....	8~9
<b>Důležité bezpečnostní pokyny</b> .....	10~11
<b>How to use</b> .....	12
<b>Jak używać</b>	
<b>Používanie</b>	
<b>Jak používat</b>	
Assembling vacuum cleaner .....	12
Montaż urządzenia	
Montáž vysávača	
Sestavení vysavače	
Operating vacuum cleaner .....	14
Obsługa odkurzacza	
Obsluha vysávača	
Provoz vysavače	
Using carpet and floor nozzle .....	15
Używanie końcówki do dywanów i podłogi	
Používanie nadstavca na koberce a podlahu	
Použití hubice na koberce a podlahy	
Using All Floor nozzle and mini turbine nozzle .....	16
Używanie uniwersalnej końcówki do podłogi oraz mini końcówki turbinowej	
Použitie univerzálneho násadca a turbínovej minihubice	
Použití univerzální podlahové hubice a turbínové minihubice	
Using accessory nozzles .....	17
Korzystanie z końcówek akcesoryjnych	
Používanie nadstavcov - príslušenstva	
Použití hubic příslušenství	
Emptying dust tank .....	18
Opróżnianie pojemnika na kurz	
Vyprázdnenie nádoby na prach	
Vyprazdňování zásobníku na prach	
Cleaning dust tank .....	19
Czyszczenie pojemnika na kurz	
Čistenie nádoby na prach	
Čištění zásobníku na prach	
Cleaning air filter and motor safety filter .....	20
Czyszczenie filtra powietrza oraz filtra zabezpieczającego silnik	
Čistenie vzduchového filtra a bezpečnostného filtra motora	
Čištění vzduchového filtru a bezpečnostního filtru motoru	
Cleaning exhaust filter .....	21
Czyszczenie filtra wylotowego	
Čistenie výfukového filtra	
Čištění výfukového filtru	
<b>What to do if your vacuum cleaner does not work</b> .....	22
<b>Co robić, jeśli Twój odkurzacz nie działa?</b>	
<b>Spôsoby riešenia pri poruche vysávača</b>	
<b>Co dělat, když vysavač nefunguje</b>	
<b>What to do when suction performance decreases</b> .....	22
<b>Co robić, jeśli spada wydajność ssania?</b>	
<b>Spôsoby riešenia pri znížení sacieho výkonu</b>	
<b>Co dělat, když klesá sací výkon</b>	



# IMPORTANT SAFETY INSTRUCTIONS

Read and follow all instructions before using your vacuum cleaner to prevent the risk of fire, electric shock, personal injury, or damage. This guide do not cover all possible conditions that may occur. Always contact your service agent or manufacturer about problems that you do not understand. This appliance complies with the following EC Directives :-73/23/EEC, 93/68/EEC- Low Voltage Directive-89/336EEC-EMC Directive.



This is the safety alert symbol.

This symbol alerts you to potential hazards that can kill or hurt you and others.

All safety messages will follow the safety alert symbol and either the word "WARNING" or "CAUTION."

These words mean:



This symbol will alert you to hazards or unsafe practices which could cause serious bodily harm or death.



This symbol will alert you to hazards or unsafe practices which could cause bodily injury or property damage.



- **Do not plug in if control knob is not in OFF position.**  
Personal injury or product damage could result.
- **Keep children away and beware of obstructions when rewinding the cord to prevent personal injury**  
The cord moves rapidly when rewinding.
- **Disconnect electrical supply before servicing or cleaning the unit or when cleaner is not in use.**  
Failure to do so could result in electrical shock or personal injury.
- **Do not use vacuum cleaner to pick up anything that is burning or smoking such as cigarettes, or hot ashes.**  
Doing so could result in death, fire or electrical shock.
- **Do not vacuum flammable or explosive substances such as gasoline, benzene, thinners, propane (liquids or gases).**  
The fumes from these substances can create a fire hazard or explosion. Doing so could result in death or personal injury.
- **Do not handle plug or vacuum cleaner with wet hands.**  
Doing so could result in death or electrical shock.
- **Do not unplug by pulling on cord.**  
Doing so could result in product damage or electrical shock. To unplug, grasp the plug, not the cord.
- **Keep hair, loose clothing, fingers, and all parts of the body away from openings and moving parts.**  
Failure to do so could result in electrical shock or personal injury.
- **Do not pull or carry by cord, use cord as a handle, close a door on cord, or pull cord around sharp edges or corners. Do not run vacuum cleaner over cord. Keep cord away from heated surfaces.**  
Failure to do so could result in electrical shock or personal injury or fire or product damage.
- **The hose contains electrical wires. Do not use it if it is damaged, cut or punctured.**  
Failure to do so could result in death, or electrical shock.

- **Do not allow to be used as toy. Close attention is necessary when used by or near children.**  
Personal injury or product damage could result.
- **Do not use the vacuum cleaner if the power cord or plug is damaged or faulty.**  
Personal injury or product damage could result. In these cases, contact LG Electronics Service Agent to avoid hazard.
- **Do not use vacuum cleaner if it has been under water.**  
Personal injury or product damage could result. In these cases, contact LG Electronics Service Agent to avoid hazard.
- **Do not continue to vacuum if any parts appear missing or damaged.**  
Personal injury or product damage could result. In these cases, contact LG Electronics Service Agent to avoid hazard.
- **Do not use an extension cord with this vacuum cleaner**  
Fire hazard or product damage could result.
- **Using proper voltage.**  
Using improper voltage may result in damage to the motor and possible injury to the user. Proper voltage is listed on the bottom of vacuum cleaner.
- **Turn off all controls before unplugging.**  
Failure to do so could result in electrical shock or personal injury.
- **Do not change the plug in any way.**  
Failure to do so could result in electrical shock or personal injury or product damage. Doing so result in death. If plug does not fit, contact a qualified electrician to install the proper outlet.
- **Repairs to electrical appliances may only be performed by qualified service engineers.**  
Improper repairs may lead to serious hazards for the user.
- **Do not put fingers near the gear.**  
Failure to do so could result in personal injury.

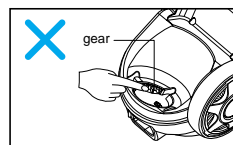

# IMPORTANT SAFETY INSTRUCTIONS

## CAUTION

- **Do not put any objects into openings.**  
Failure to do so could result in product damage.
- **Do not use with any opening blocked: keep free of dust, lint, hair, and anything that may reduce air flow.**  
Failure to do so could result in product damage.
- **Do not use vacuum cleaner without dust tank and/or filters in place.**  
Failure to do so could result in product damage.
- **Always clean the dust bin after vacuuming carpet cleaners or fresheners, powders and fine dust.**  
These products clog the filters, reduce airflow and can cause damage to the cleaner. Failure to clean the dust bin could cause permanent damage to the cleaner.
- **Do not use vacuum cleaner to pick up sharp hard objects, small toys, pins, paper clips, etc.**  
They may damage the cleaner or dust bin.
- **Store the vacuum cleaner indoors.**  
Put the vacuum cleaner away after use to prevent tripping over it.
- **The vacuum cleaner is not intended to use by young children or infirm people without supervision.**  
Failure to do so could result in personal injury or product damage.
- **Only use parts produced or recommended by LG Electronics Service Agents.**  
Failure to do so could result in product damage.
- **Use only as described in this manual. Use only with LG recommended or approved attachments and accessories.**  
Failure to do so could result in personal injury or product damage.
- **To avoid personal injury and to prevent the machine from falling when cleaning stairs, always place it at the bottom of stairs.**  
Failure to do so could result in personal injury or product damage.
- **Use accessory nozzles in sofa mode.**  
Failure to do so could result in product damage.
- **Don't grasp the tank handle when you are moving the vacuum cleaner.**  
The vacuum cleaner's body may fall when separating tank and body. Personal injury or product damage could result. **You should grasp the carrier handle** when you are moving the vacuum cleaner.
- **If after emptying the dust tank the indicator light is on (red), clean the dust tank.**  
Failure to do so could result in product damage.
- **Make sure the filters (exhaust filter and motor safety filter) are completely dry before replacing in the machine.**  
Failure to do so could result in product damage.
- **Do not dry the filter in an oven or microwave.**  
Failure to do so could result in fire hazard.
- **Do not dry the filter in a clothes dryer.**  
Failure to do so could result in fire hazard.
- **Do not dry near an open flame.**  
Failure to do so could result in fire hazard.
- **Do not push or pull the lever on the vacuum cleaner**  
If the lever is damaged, the vacuum cleaner may not work properly and indicator light may flash red and alarm may sound although dust tank is not full. In this case, contact LG Electronics Service Agent  
<Do not push or pull the lever>

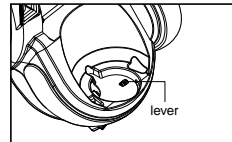

### **Thermal protector :**

This vacuum cleaner has a special thermostat that protects the vacuum cleaner in case of motor overheating. If the vacuum cleaner suddenly shuts off, turn off the switch and unplug the vacuum cleaner. Check the vacuum cleaner for possible source of overheating such as a full dust tank, a blocked hose or clogged filter. If these conditions are found, fix them and wait at least 30 minutes before attempting to use the vacuum cleaner. After the 30 minute period, plug the vacuum cleaner back in and turn on the switch. If the vacuum cleaner still does not run, contact a qualified electrician.

# WAŻNE INSTRUKCJE DOT. BEZPIECZEŃSTWA

Aby uniknąć pożaru, porażenia prądem, wypadków lub uszkodzeń należy przed przystąpieniem do użytkowania odkurzacza przeczytać, a następnie przestrzegać wszystkich wskazówek. Przewodnik ten nie obejmuje wszystkich okoliczności, które mogą mieć miejsce. Zawsze w wypadku problemów, których nie potrafisz rozwiązać, prosimy o kontakt z serwisem lub producentem. Niniejsze urządzenie jest zgodne następującym dyrektywami : -73/23/EEC,93/68/EEC - Dyrektywa niskich napięć - 89/336EEC - Dyrektywa zgodności elektromagnetycznej.



To jest symbol alarmu bezpieczeństwa.

Symbol ten ostrzega przed potencjalnymi zagrożeniami, które mogą spowodować śmierć lub inne wypadki. Wszystkie komunikaty dotyczące bezpieczeństwa będą poprzedzone tym symbolem oraz słowami "OSTRZEŻENIE" lub "UWAGA". Znaczenia tych słów



Symbol ten ostrzega przez zagrożeniami lub niebezpiecznymi praktykami, które mogą spowodować poważne wypadku lub śmierć.



Symbol ten ostrzega przez zagrożeniami lub niebezpiecznymi praktykami, które mogą spowodować wypadki lub uszkodzenia sprzętu.

## ! OSTRZEŻENIE

- **Nie wolno podłączać wtyczki, jeżeli pokrętko nie jest w pozycji wyłączonej - OFF.**  
Może dojść do wypadku lub do uszkodzenia sprzętu.
- **Podczas zwijania kabla zasilającego, dzieci należy trzymać z daleka oraz uprzątnąć wszelkie przeszkody będące na jego drodze.**  
Podczas zwijania kabel porusza się bardzo szybko.
- **Jeżeli urządzenie jest nieużywane lub przed przystąpieniem do jego czyszczenia lub czynności serwisowych należy odłączyć kabel zasilania.**  
Nie przestrzeganie tego może spowodować porażenie prądem lub inne wypadki.
- **Nie wolno przy pomocy odkurzacza wciągać przedmiotów, które palą się lub dymią takich jak papierosy lub gorący popiół.**  
Nie przestrzeganie tego może być przyczyną śmierci, pożaru lub porażenia prądem.
- **Nie wolno wciągać substancji łatwopalnych lub wybuchowych takich jak benzyna, benzen, rozpuszczalniki lub propan (ciecze lub gazy).**  
Opary tych substancji mogą być przyczyną pożaru lub eksplozji. Nie przestrzeganie tego może być przyczyną śmierci lub innych wypadków.
- **Nie wolno obsługiwać urządzenia lub wtyczki zasilania mokrymi rękoma.**  
Nie przestrzeganie tego może być przyczyną śmierci lub porażenia prądem.
- **Nie wolno odłączać urządzenia ciągnąc za kabel.**  
Nie przestrzeganie tego może być przyczyną uszkodzenia urządzenia lub porażenia prądem. Podczas odłączania zawsze chwytaj za wtyczkę, nigdy za kabel.
- **Długie włosy, luźne ubrania, palce i inne części ciała należy trzymać z dale od ruchomych części urządzenia.**  
Nie przestrzeganie tego może spowodować porażenie prądem lub inne wypadki.
- **Nie wolno ciągnąć urządzenia za kabel, używać go jako uchwytu, zamykać na nim drzwi oraz przeciągać go po ostrych krawędziach lub narożnikach. Nie wolno przejeżdżać odkurzaczem po kablu zasilającym. Trzymać kabel z dala od gorących powierzchni.**  
Nie przestrzeganie tego może spowodować porażenie prądem, inne wypadki, pożar lub uszkodzenie urządzenia.
- **Waż zawiera przewody elektryczne. Nie wolno go używać, jeżeli jest uszkodzony, przecięty, lub przebity.**  
Nie przestrzeganie tego może spowodować śmierć lub porażenie prądem.
- **Nie pozwól aby urządzenie było używane jako zabawka. Konieczna jest zwiększona uwaga podczas korzystania z urządzenia przez dzieci lub w ich pobliżu.**  
Może dojść do wypadku lub do uszkodzenia sprzętu.
- **Nie korzystaj z odkurzacza, jeśli kabel zasilający lub wtyczka są zniszczone lub uszkodzone.**  
Może dojść do wypadku lub do uszkodzenia sprzętu. W takich wypadkach należy skontaktować się z autoryzowanym serwisem LG Electronics.
- **Nie wolno korzystać, jeżeli uległo ono zanurzeniu w wodzie.**  
Może dojść do wypadku lub do uszkodzenia sprzętu. W takich wypadkach należy skontaktować się z autoryzowanym serwisem LG Electronics.
- **Nie wolno kontynuować odkurzania, jeżeli wygląda na to, że brakuje jakiejś części lub urządzenie jest uszkodzone.**  
Może dojść do wypadku lub do uszkodzenia sprzętu. W takich wypadkach należy skontaktować się z autoryzowanym serwisem LG Electronics.
- **Nie wolno używać kabli przedłużających z tym odkuraczem**  
Może wystąpić zagrożenie pożarem lub uszkodzenie sprzętu.
- **Właściwe napięcie.**  
Korzystanie z zasilania o niewłaściwym napięciu, może spowodować uszkodzenie silnika oraz niebezpieczeństwo wypadków dla użytkownika. Właściwe napięcie podane jest na spodzie odkurzacza.
- **Przed odłączeniem wtyczki z zasilania należy wyłączyć wszystkie urządzenia sterujące.**  
Nie przestrzeganie tego może spowodować porażenie prądem lub inne wypadki.
- **Nie wolno w jakikolwiek sposób zmieniać wtyczki zasilania.**  
Nie przestrzeganie tego może spowodować porażenie prądem, inne wypadki lub uszkodzenie urządzenia. Postępowanie takie może być przyczyną śmierci. Jeżeli wtyczka nie pasuje do gniazdka, należy skontaktować się z wykwalifikowanym elektrykiem.
- **Naprawy urządzeń elektrycznych mogą być wykonywane tylko przez wykwalifikowanych techników serwisu.**  
Nieprawidłowe naprawy mogą prowadzić do poważnych zagrożeń dla użytkownika.
- **Nie wolno wkładać palców w pobliże przekładni.**  
Nie przestrzeganie tego może być przyczyną wypadków.

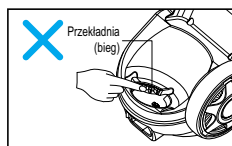

# WAŻNE INSTRUKCJE DOT. BEZPIECZEŃSTWA

## ! UWAGA

- **Do otworów znajdujących się w urządzeniu nie wolno wkładać jakichkolwiek przedmiotów.**  
Nie przestrzeganie tego może spowodować uszkodzenie urządzenia.
- **Nie wolno uruchamiać urządzenia jeżeli jakikolwiek otwór jest zablokowany: należy uważać aby był wolny od kurzu, nici, włosów lub czegokolwiek co może blokować przepływ powietrza.**  
Nie przestrzeganie tego może spowodować uszkodzenie urządzenia.
- **Nie wolno używać odkurzacza bez założonego na miejsce pojemnika na kurz i/lub filtrów.**  
Nie przestrzeganie tego może spowodować uszkodzenie urządzenia.
- **Należy zawsze wyczyścić pojemnik na kurz po odkurzeniu środków czyszczących i odświeżających z dywanów, proszków oraz drobnego kurzu.**  
Produkty te powodują zapychanie się filtrów, zmniejszenie przepływu powietrza oraz uszkodzenie urządzenia. Nie wyczyszczenie pojemnika na kurz może spowodować trwałe uszkodzenie urządzenia.
- **Nie wolno przy pomocy odkurzacza wciągać ostrych i twardych przedmiotów, małych zabawek, szpilek, spinaczy do papieru, itp.**  
Mogą one uszkodzić odkurzacz lub pojemnik na kurz.
- **Odkurzacz należy przechowywać wewnątrz pomieszczeń.**  
Po zakończeniu sprzątania należy odłożyć odkurzacz na miejsce, aby uniknąć potknięcia się.
- **Urządzenie nie jest przeznaczone do użytkowania bez nadzoru przez małe dzieci lub osoby niepełnosprawne.**  
Nie przestrzeganie tego może spowodować wypadki lub uszkodzenia sprzętu.
- **Należy używać tylko części produkowanych lub zalecanych przez LG Electronics.**  
Nie przestrzeganie tego może spowodować uszkodzenie urządzenia.
- **Należy użytkować zgodnie ze wskazówkami zawartymi w instrukcji obsługi. Należy stosować akcesoria i przystawki tylko zalecane lub zatwierdzone przez LG.**  
Nie przestrzeganie tego może spowodować wypadki lub uszkodzenia sprzętu.
- **Aby uniknąć wypadków lub upadków odkurzacza ze schodów, zawsze podczas sprzątania należy ustawić urządzenia na ich dole.**  
Nie przestrzeganie tego może spowodować wypadki lub uszkodzenia sprzętu.
- **Użyj końcówek akcesoryjnych w trybie do czyszczenia sofy.**  
Nie przestrzeganie tego może spowodować uszkodzenie urządzenia.
- **Nie wolno chwytać za uchwyt pojemnika na kurz podczas przenoszenia odkurzacza.**  
Pojemnik na kurz może odłączyć się i całe urządzenie upadnie. Może dojść do wypadku lub do uszkodzenia sprzętu. Podczas przenoszenia odkurzacza, należy chwytać za uchwyt do noszenia.
- **Jeżeli po opróżnieniu pojemnika na kurz kontrolka świeci się (czerwone światło) lub miga, umyj pojemnik na kurz.**  
Nie przestrzeganie tego może spowodować uszkodzenie urządzenia.
- **Przed założeniem w urządzeniu należy się upewnić że filtry (wylotowy oraz zabezpieczający silnika) są całkowicie suche.**  
Nie przestrzeganie tego może spowodować uszkodzenie urządzenia.
- **Nie wolno suszyć filtrów w piekarniku lub w kuchence mikrofalowej.**  
Nie przestrzeganie tego może spowodować zagrożenie pożarem.
- **Nie wolno suszyć filtrów w suszarkach do ubrań.**  
Nie przestrzeganie tego może spowodować zagrożenie pożarem.
- **Nie wolno suszyć w pobliżu otwartego ognia.**  
Nie przestrzeganie tego może spowodować zagrożenie pożarem.
- **Nie wolno naciskać lub ciągnąć dźwigni odkurzacza**  
Jeżeli dźwignia jest uszkodzona, odkurzacz może nie działać poprawnie oraz może uruchamiać się czerwona kontrolka i alarm akustyczny nawet, jeżeli pojemnik na kurz nie jest pełny. W takim wypadku należy skontaktować się z serwisem LG Electronics.  
<Nie wolno naciskać lub pociągać dźwigni>

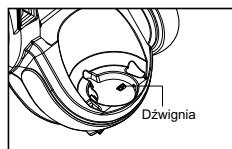

### Ochrona termiczna :

Urządzenie to wyposażone jest w specjalny termostat, który chroni je na wypadek przegrzania silnika. Jeżeli odkurzacz nagle zatrzyma się, należy go wyłączyć i wyciągnąć wtyczkę z gniazdka. Sprawdź możliwą przyczynę przegrzania: pełny zbiornik na kurz, zapchany wąż lub filtr. Po znalezieniu przyczyny należy ją usunąć i odczekać, co najmniej 30 minut przed ponownym włączeniem urządzenia. Po 30 minutach podłącz urządzenie z powrotem do gniazdka i włącz przełącznik. Jeżeli odkurzacz ciągle nie działa, należy skontaktować się z autoryzowanym serwisem LG.



# DÔLEŽITÉ BEZPEČNOSTNÉ POKYNY

Na prevenciu rizika úrazu elektrickým prúdom, osobného zranenia alebo škôd pri používaní vysávača si pred používaním vášho vysávača prečítajte všetky pokyny a dodržiavajte ich. Táto príručka neobsahuje všetky možné situácie, ktoré sa môžu vyskytnúť. Ak sa vyskytne problém, ktorému nerozumiете, vždy kontaktujte vášho servisného zástupcu alebo výrobcu. Tento spotrebič vyhovuje požiadavkám nasledovných smerníc ES :-73/23/EHS,93/68/EHS-smernica o nízkom napätí-89/336EHS-smernica o EMC.



Toto je symbol bezpečnostného upozornenia.

Tento symbol vás upozorňuje na možné nebezpečenstvá, ktoré môžu vám alebo iným osobám spôsobiť smrť alebo zranenie. Pred všetkými bezpečnostnými správami sa nachádza symbol bezpečnostného upozornenia a slovo "POZOR" alebo "UPOZORNENIE." Tieto slová znamenajú nasledovné:



Tento symbol vás upozorňuje na nebezpečenstvo alebo nebezpečné postupy, ktoré by mohli spôsobiť vážne telesné zranenie alebo smrť.



Tento symbol vás upozorňuje na nebezpečenstvo alebo nebezpečné postupy, ktoré by mohli spôsobiť telesné zranenie alebo vecné škody.



- **Nezapájajte sieťový prívod do zásuvky, ak nie je ovládacie tlačidlo v polohe VYP.**  
Mohlo by to spôsobiť osobné zranenie alebo vecné škody.
- **Udržujte deti v bezpečnej vzdialenosti a upovedomte ich o nebezpečenstve pri zabraňovaní navijania kábla s cieľom prevencie osobného zranenia**  
Pri navíjaní sa kábel pohybuje rýchlo.
- **Pred uskutočnením servisného zásahu alebo čistením zariadenia, prípadne ak nepoužívate vysávač, odpojte ho od zdroja napájania.**  
V opačnom prípade hrozí úraz el. prúdom alebo osobné zranenie.
- **Nepoužívajte vysávač na zber predmetov, ktoré horia alebo dymia ako napríklad cigarety alebo horúci popol.**  
Mohlo by to spôsobiť smrť, požiar alebo úraz el. prúdom.
- **Nevysávajte horľavé alebo výbušné látky ako benzín, benzén, riedidlá, propán (kvapaliny alebo plyny).**  
Výpary týchto látok môžu vytvoriť nebezpečenstvo požiaru alebo výbuchu. Mohlo by to spôsobiť smrť, požiar alebo úraz el. prúdom.
- **Nemanipulujte so sieťovým prívodom alebo vysávačom mokrymi rukami.**  
Mohlo by to spôsobiť smrť alebo úraz el. prúdom.
- **Pri vyťahovaní sieťového prívodu zo zásuvky neťahajte kábel.**  
Mohlo by to spôsobiť poškodenie zariadenia alebo úraz el. prúdom. Pri odpájaní uchopte sieťový prívod, nie kábel.
- **Vlasy, voľný odev, prsty a všetky ostatné časti tela udržujte v bezpečnej vzdialenosti od otvorov a pohyblivých častí.**  
Nedodržanie tohto pokynu by mohlo spôsobiť úraz el. prúdom alebo osobné zranenie.
- **Neťahajte ani neprenášajte zariadenie zavesené za kábel, nepoužívajte kábel ako rukoväť, nezatvárajte dvere na káblí, ani neťahajte kábel okolo ostrých hrán alebo rohov. neprechádzajte vysávačom po káblí. Udržujte kábel v bezpečnej vzdialenosti od nahriatych povrchov.**  
Nedodržanie tohto pokynu by mohlo spôsobiť úraz el. prúdom alebo osobné zranenie alebo poškodenie zariadenia.
- **Hadica vysávača obsahuje elektrické vodiče. Nepoužívajte ju, ak je poškodená, preseknutá alebo prepichnutá.**  
Mohlo by to spôsobiť smrť alebo úraz el. prúdom.
- **Nedovoľte, aby deti používali zariadenie ako hračku. Ak používajú zariadenie deti, alebo sa používa v blízkosti detí, je potrebné venovať tomu veľkú pozornosť.**  
Nedodržanie tohto pokynu by mohlo spôsobiť osobné zranenie alebo poškodenie výrobku.

- **Nepoužívajte vysávač, ak je napájací kábel alebo sieťový prívod poškodený alebo porušený.**  
Mohlo by to spôsobiť osobné zranenie alebo poškodenie zariadenia. V týchto prípadoch kontaktujte zástupcu LG Electronics Service, aby ste predišli nebezpečenstvu.
- **Nepoužívajte vysávač, ak bol vystavený účinkom vody.**  
Mohlo by to spôsobiť osobné zranenie alebo poškodenie zariadenia. V týchto prípadoch kontaktujte zástupcu LG Electronics Service, aby ste predišli nebezpečenstvu.
- **Nepokračujte v práci s vysávačom, ak máte dojem, že niektorá z častí chýba alebo je poškodená.**  
Mohlo by to spôsobiť osobné zranenie alebo poškodenie zariadenia. V týchto prípadoch kontaktujte zástupcu LG Electronics Service, aby ste predišli nebezpečenstvu.
- **Nepoužívajte v kombinácii s týmto vysávačom predlžovací kábel.**  
Mohlo by to spôsobiť nebezpečenstvo požiaru alebo poškodenie výrobku.
- **Použitie správneho napätia.**  
Používanie zariadenia pri nesprávnom napätí by mohlo viesť k poškodeniu motora a možnému zraneniu užívateľa. Správne napätie sa uvádza na spodnej časti vysávača.
- **Pred odpojením zariadenia vypnite všetky ovládacie prvky.**  
Nedodržanie tohto pokynu by mohlo spôsobiť úraz el. prúdom alebo osobné zranenie.
- **Nevykonávajte žiadne úpravy sieťového prívodu.**  
Nedodržanie tohto pokynu by mohlo spôsobiť úraz el. prúdom alebo osobné zranenie alebo poškodenie zariadenia. Môže to spôsobiť smrť. Ak nie je sieťový prívod vhodný, obráťte sa na kvalifikovaného elektrikára, aby nainštaloval správnu zásuvku.
- **Opravy elektrických spotrebičov smú vykonávať výlučne kvalifikovaní servisní inžinieri.**  
Nesprávne opravy môžu viesť k vážnym rizikám pre užívateľa.
- **Nenechávajte prsty v blízkosti hnacích prvkov zariadenia.**  
Mohlo by to spôsobiť osobné zranenie.

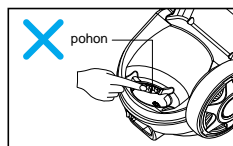



# DÔLEŽITÉ BEZPEČNOSTNÉ POKYNY

## ! UPOZORNENIE

- **Do otvorov nekladajte žiadne predmety.**  
Mohlo by to spôsobiť poškodenie výrobku.
- **Nepoužívajte zariadenie, ak je niektorý z otvorov upchatý: udržiavajte zariadenie v prostredí bez prachu, smietok, vlasov a iných častíc, ktoré obmedzujú prúdenie vzduchu.**  
Mohlo by to spôsobiť poškodenie výrobku.
- **Nepoužívajte vysávač bez nádoby na prach a/alebo inštalovaných filtrov.**  
Mohlo by to spôsobiť poškodenie výrobku.
- **Po vysávaní prípravkov na čistenie koberca alebo osviežovačov, práškov a peľu vždy prečistite nádobu na prach.**  
Tieto produkty upchávajú filtre, obmedzujú prúdenie vzduchu a môžu spôsobiť poškodenie vysávača. Zanedbanie čistenia nádoby na prach by mohlo spôsobiť poškodenie vysávača.
- **Nepoužívajte vysávač na zber ostrých tvrdých predmetov, drobných hračiek, špendlíkov, sponiek na papier, atď.**  
Mohli by poškodiť vysávač alebo nádobu na prach.
- **Skladujte vysávač vo vnútri bytu, domu alebo iného priestoru.**  
Po ukončení práce s vysávačom ho uložte na vhodné miesto, aby o vysávač nezakopla okoloidúca osoba.
- **Vysávač nie je konštruovaný na použitie deťmi alebo slabými ľuďmi bez dozoru.**  
Nedodržanie tohto pokynu by mohlo spôsobiť osobné zranenie alebo poškodenie výrobku.
- **Používajte výlučne diely, ktoré vyrobila alebo odporúča zástupca LG Electronics Service.**  
Nedodržanie tohto pokynu by mohlo spôsobiť poškodenie výrobku.
- **Používajte zariadenie výlučne podľa postupov, ktoré sa uvádzajú v tomto návode na použitie. Používajte ho výlučne v kombinácii s nastavcami a príslušenstvom, ktoré odporúča alebo schválila spoločnosť LG.**  
Nedodržanie tohto pokynu by mohlo spôsobiť osobné zranenie alebo poškodenie výrobku.
- **S cieľom predísť osobnému zraneniu a pádu zariadenia zo schodov pri ich čistení položte zariadenie vždy na dolný koniec schodiska.**  
Nedodržanie tohto pokynu by mohlo spôsobiť osobné zranenie alebo poškodenie výrobku.
- **V režime čistenia sedačky použite nastavac z sady príslušenstva.**  
Nedodržanie tohto pokynu by mohlo spôsobiť poškodenie výrobku.
- **Pri presúvaní vysávača nechytajte rúkav nádobu.**  
Pri oddelení nádoby a telesa vysávača môže teleso padnúť na zem. Nedodržanie tohto pokynu by mohlo spôsobiť osobné zranenie alebo poškodenie výrobku. Pri preprave vysávača by ste mali uchopiť prepravnú rúkav.
- **Ak sa po vyprázdnení nádoby na prach rozsvieti indikátor(červený), vyčistite nádobu na prach.**  
Nedodržanie tohto pokynu by mohlo spôsobiť poškodenie výrobku.
- **Pred výmenou filtrov v zariadení sa ubezpečte, že filtre (výfukový filter a bezpečnostný filter motora) sú úplne suché.**  
Nedodržanie tohto pokynu by mohlo spôsobiť poškodenie výrobku.
- **Nesuňte filter v kuchynskej rúre ani v mikrovlnnej rúre.**  
Nedodržanie tohto pokynu by mohlo spôsobiť nebezpečenstvo požiaru.
- **Nesuňte filter v sušičke bielizne.**  
Nedodržanie tohto pokynu by mohlo spôsobiť nebezpečenstvo požiaru.
- **Nevykonávajte sušenie v blízkosti otvoreného ohňa.**  
Nedodržanie tohto pokynu by mohlo spôsobiť nebezpečenstvo požiaru.
- **Nestláčajte ani nefahajte páku na vysávači.**  
Ak je páka poškodená, vysávač nemusí pracovať správne a indikátor môže blikať červenou farbou a zvukový signalizátor sa rozoznie, aj keď nie je nádoba plná. V takom prípade sa obráťte sa zástupcu LG Electronics Service  
<Nestláčajte ani nefahajte páčku>

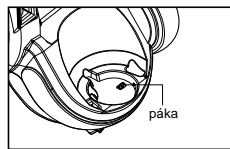

### Tepelná ochrana :

Tento vysávač je vybavený špeciálnym termostatom, ktorý chráni vysávač v prípade prehriatia motora.

Ak sa vysávač náhle vypne, vypnite spínač a odpojte vysávač zo zásuvky. Skontrolujte, či sa vo vysávači nenachádza možný zdroj prehrievania, ako napríklad plná nádoba na prach, upchatá hadica alebo zanesený filter.

Ak nájdete niektorú z týchto podmienok, vykonajte nápravu a pred ďalším pokusom o používanie vysávača počkajte najmenej 30 minút. Po uplynutí 30 minút zapojte sieťový prívod opäť do zásuvky a zapnite spínač zariadenia.

Ak je vysávač stále nefunkčný, obráťte sa na kvalifikovaného elektrikára.

# DŮLEŽITÉ BEZPEČNOSTNÍ POKYNY

Před použitím vašeho vysavače si přečtěte a dodržujte všechny pokyny, abyste předešli riziku požáru, úrazu elektrickým proudem, zranění nebo hmotných škod. Tato příručka nezahrnuje veškeré situace, které by mohly nastat. Pokud máte problém, se kterým si nevíte rady, vždy kontaktujte zástupce servisu nebo výrobce. Tento přístroj vyhovuje následujícím směrnici ES: - 72/23/EEC, 93/68/EEC - směrnice o nízkonapěťových zařízeních, 89/336/EEC - směrnice o elektromagnetické kompatibilitě.



Toto je symbol bezpečnostního upozornění.

Tento symbol upozorňuje na možná rizika, která mohou způsobit smrt nebo zranění vás nebo dalších osob.

Všechna bezpečnostní upozornění budou uvedena symbolem bezpečnostního upozornění a slovem "VAROVÁNÍ" nebo "VÝSTRAHA". Tato slova znamenají:



Tento symbol upozorňuje na rizika nebo nebezpečné postupy, které mohou způsobit vážné zranění nebo smrt.



Tento symbol upozorňuje na rizika nebo nebezpečné postupy, které mohou způsobit zranění nebo hmotné škody.

## VAROVÁNÍ

- **Nezapojujte vysavač, když je vypínač není v poloze OFF (Vypnuto).**  
Může dojít k úrazu nebo poškození výrobku.
- **Při navíjení napájecího kabelu udržujte děti v bezpečné vzdálenosti a odstraňte z cesty překážky, aby nedošlo k úrazu.**  
Kabel se při navíjení rychle pohybuje.
- **Před údržbou nebo čištěním přístroje, nebo když není používán, odpojte přístroj od napájení.**  
V opačném případě hrozí úraz elektrickým proudem nebo zranění.
- **Nepoužívejte vysavač k vysávání hořících nebo doutnajících materiálů jako cigarety nebo horký popel.**  
Mohlo by dojít k nehodě s následkem smrti, požáru nebo úrazu elektrickým proudem.
- **Nevsávejte hořlavé nebo výbušné materiály jako benzín, benzen, ředidla nebo propan (kapaliny nebo plyny).**  
Výpary z těchto látek mohou způsobit riziko požáru nebo výbuchu. Mohlo by dojít k nehodě s následkem smrti nebo úrazu elektrickým proudem.
- **Nemanipulujte s vysavačem ani jej nezapínejte vlhkými rukama.**  
Mohlo by dojít k nehodě s následkem smrti nebo úrazu elektrickým proudem.
- **Nevypínejte taháním za šňůru.**  
Mohlo by dojít k nehodě s následkem poškození výrobku nebo úrazu elektrickým proudem. Při odpojování tahejte za zástrčku, nikoli za šňůru.
- **Udržujte vlasy, volné oblečení, prsty a veškeré části těla v bezpečné vzdálenosti od otvorů a pohyblivých součástí.**  
V opačném případě hrozí úraz elektrickým proudem nebo zranění.
- **Netahejte ani nepřenašejte vysavač za šňůru, nepoužívejte šňůru namísto rukojeti, nenechte šňůru přiskřípnout ve dveřích ani ji netahejte kolem ostrých hran nebo rohů. Nepřetahujte vysavač přes napájecí kabel. Udržujte napájecí kabel v bezpečné vzdálenosti horkých objektů.**  
V opačném případě hrozí úraz elektrickým proudem, zranění, požár nebo poškození přístroje.
- **Hadice obsahuje elektrické vodiče. Nepoužívejte ji, pokud je poškozená, naříznutá nebo propíchnutá.**  
V opačném případě hrozí smrt nebo úraz elektrickým proudem.
- **Nepoužívejte vysavač jako hračku. Pokud je používán dětmi nebo v blízkosti dětí, zachovávejte zvýšenou opatrnost.**  
Může dojít k úrazu nebo poškození výrobku.
- **Nepoužívejte vysavač, je-li přírodní šňůra nebo zástrčka poškozená nebo vadná.**  
Může dojít k úrazu nebo poškození výrobku. V takových případech kontaktujte zástupce servisu LG Electronics, abyste předešli riziku.
- **Nepoužívejte vysavač, když byl pod vodou.**  
Může dojít k úrazu nebo poškození výrobku. V takových případech kontaktujte zástupce servisu LG Electronics, abyste předešli riziku.
- **Nepokračujte ve vysávání, když některé součásti chybí nebo jsou poškozené.**  
Může dojít k úrazu nebo poškození výrobku. V takových případech kontaktujte zástupce servisu LG Electronics, abyste předešli riziku.
- **Pro napájení tohoto vysavače nepoužívejte prodlužovací šňůru.**  
Může dojít k požáru nebo poškození výrobku.
- **Používejte správné napájecí napětí.**  
Použití nesprávného napětí může způsobit poškození motoru nebo zranění uživatele. Správné napětí je uvedeno na spodní straně vysavače.
- **Před odpojením od napájení vypněte všechny ovládací prvky.**  
V opačném případě hrozí úraz elektrickým proudem nebo zranění.
- **Zástrčku žádným způsobem nepozměňujte.**  
V opačném případě hrozí úraz elektrickým proudem, zranění, nebo poškození přístroje. Taková činnost je životu nebezpečná. Pokud se zástrčka nehodí do zásuvky, požádejte elektrikáře o instalaci vhodné zásuvky.
- **opravy elektrických zařízení smí provádět jen kvalifikovaný servisní technik.**  
Nekvalifikované opravy mohou mít za následek vážná rizika pro uživatele.
- **Nepřibližujte prsty k pohyblivým součástem.**  
V opačném případě hrozí úraz.

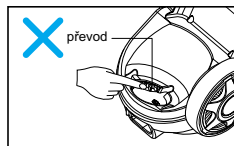

# DŮLEŽITÉ BEZPEČNOSTNÍ POKYNY

## ! VÝSTRAHA

- **Nevkládejte žádné předměty do otvorů.**  
V opačném případě může dojít k poškození přístroje.
- **Nepoužívejte vysavač, je-li některý z otvorů zablokovaný: udržujte je čisté, bez přítomnosti prachu, vláken, vlasů a čehokoli, co může omezit průchod vzduchu.**  
V opačném případě může dojít k poškození přístroje.
- **Nepoužívejte vysavač bez nainstalovaného zásobníku na prach a filtrů.**  
V opačném případě může dojít k poškození přístroje.
- **Po vysávání čističů na koberce, osvěžovačů, pudru nebo jemného prachu vždy vyčistěte zásobník na prach.**  
Tyto látky ucpávají filtry, snižují průtok vzduchu a mohou způsobit poškození vysavače. Opomenutí vyčistit zásobník na prach může mít za následek trvalé poškození vysavače.
- **Nevysávejte ostré tvrdé předměty, malé hračky, špendlíky, kancelářské svorky apod.**  
Může dojít k poškození vysavače nebo zásobníku na prach.
- **Skladujte vysavač ve vnitřních prostorách.**  
Po použití vysavač uklidte, abyste předešli nehodám způsobeným zakopnutím o něj.
- **Vysavač není určen k použití malými dětmi nebo invalidními osobami bez dozoru.**  
V opačném případě může dojít k úrazu nebo poškození přístroje.
- **Používejte pouze součásti vyrobené firmou LG Electronics nebo doporučené zástupcem servisu.**  
V opačném případě může dojít k úrazu nebo poškození přístroje.
- **Používejte vysavač pouze způsobem popsaným v této příručce. Používejte pouze s příslušenstvím a doplňky doporučenými nebo schválenými firmou LG.**  
V opačném případě může dojít k úrazu nebo poškození přístroje.
- **Abyste předešli úrazu nebo pádu přístroje, při vysávání schodů jej vždy umístěte na spodní stranu schodiště.**  
V opačném případě může dojít k úrazu nebo poškození přístroje.
- **Hubice příslušenství používejte v režimu vysávání pohovek**  
V opačném případě může dojít k poškození přístroje.
- **Při přemísťování vysavače jej neuchopujte za rukojeť zásobníku na prach.**  
Tělo vysavače by mohlo spadnout poté, co by se zásobník a tělo oddělily. Může dojít k úrazu nebo poškození výrobku. Při přenášení vysavače **byste jej měli držet za rukojeť pro přenášení.**
- **Pokud po vyprázdnění zásobníku na prach je indikátor rozsvícený (červeně), vyčistěte zásobník na prach.**  
V opačném případě může dojít k poškození přístroje.
- **Před umístěním filtrů (výfukového a bezpečnostního filtru motoru) do přístroje se ujistěte, že jsou zcela suché.**  
V opačném případě může dojít k poškození přístroje.
- **Nesuňte filtry v troubě nebo mikrovlnné troubě.**  
V opačném případě hrozí riziko požáru.
- **Nesuňte filtry v sušičce na šaty.**  
V opačném případě hrozí riziko požáru.
- **Nesuňte filtry nad otevřeným plamenem.**  
V opačném případě hrozí riziko požáru.
- **Nemanipulujte s pákou na vysavači.**  
V případě poškození této páky nebude vysavač pracovat správně a kontrolka bude červeně blikat a bude se ozývat zvukové znamení, i když zásobník na prach není plný. V takovém případě kontaktujte servisního zástupce LG Electronics.  
<Nemanipulujte s pákou>

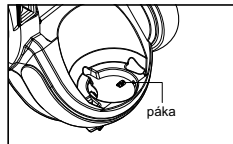

### Tepelná ochrana :

Tento vysavač má speciální termostat, který chrání vysavač v případě přehřátí motoru.

Jestliže se vysavač náhle vypne, vypněte vypínač a odpojte vysavač ze sítě. Zkontrolujte možný zdroj přehřátí vysavače, jako je plný zásobník na prach, ucpaná hadice nebo zanesený filtr. Jsou-li tyto důvody zjištěny, odstraňte je a vyčkejte aspoň 30 minut před dalším používáním vysavače. Po uplynutí 30 minut zapojte přívodní šňůru vysavače a zapněte vypínač. Jestliže se vysavač opět nespustí, kontaktujte kvalifikovaného elektrikáře.

## How to use Assembling vacuum cleaner

### Jak używać Montaż urządzenia

### Postup montáže vysávača

### Jak používať Sestavení vysavače

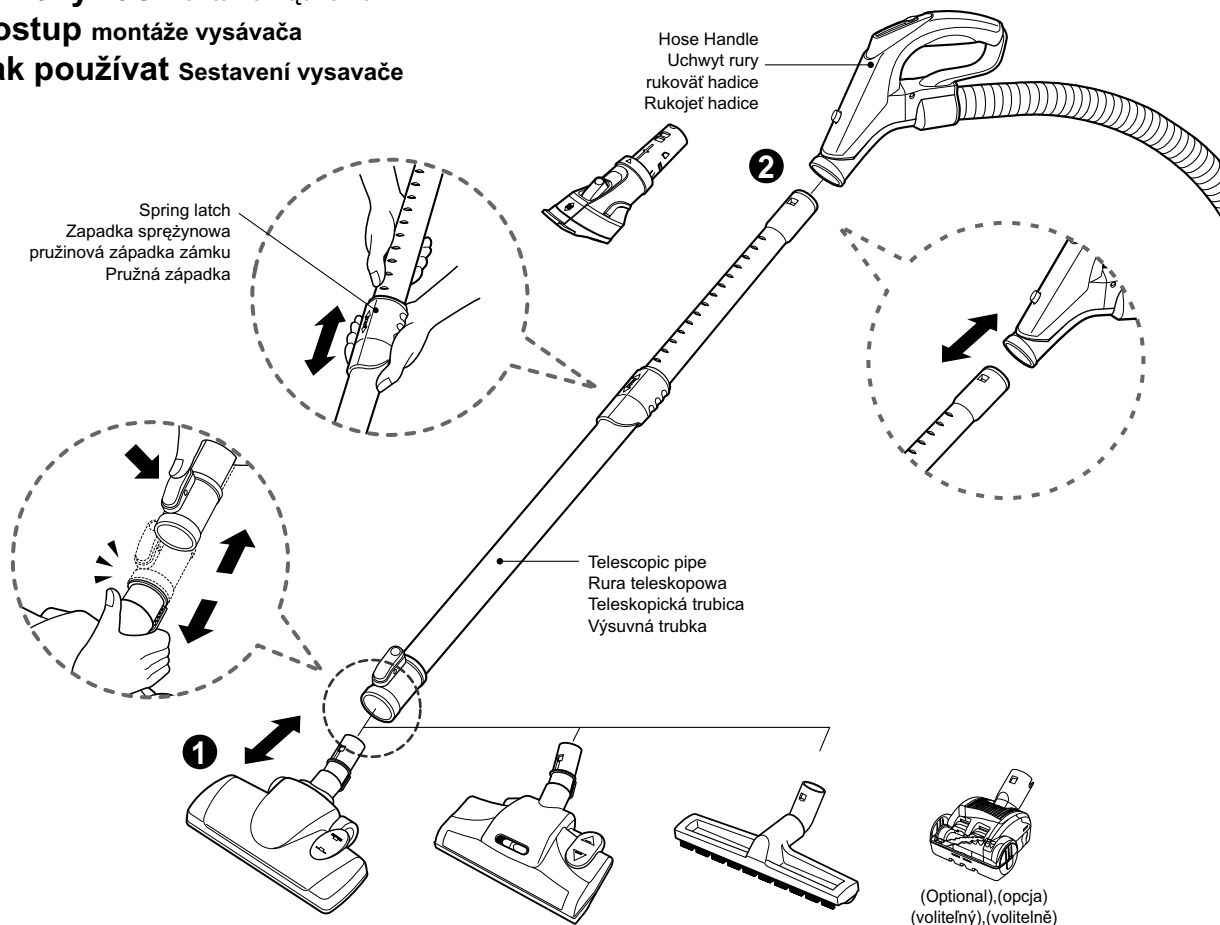

- 1 Carpet and floor nozzle (depend on model)**  
**Końcówka do dywanów i podłogi (w zależności od modelu)**  
**Nadstavec na koberce a podlahu (v závislosti na modelu)**  
**Hubice na koberce a podlahy (v závislosti na modelu)**

Push the nozzle into the telescopic pipe.

Wciśnij końcówkę do rury teleskopowej.

Zatlačte nadstavec do teleskopickéj trubice.

Zasuňte hubici do výsuvné trubky.

- 2 Telescopic pipe**  
**Rura teleskopowa**  
**Teleskopická trubica**  
**Výsuvná trubka**

- Push telescopic pipe firmly into hose handle.
- Grasp the spring latch to expand.
- Pull out the pipe to desired length.

- Wciśnij dokładnie rurę teleskopową do uchwytu.
- Naciśnij zapadkę sprężynową, aby ją zwolnić.
- Rozciągnij rurę na żadaną długość.

- Zatlačte teleskopickú trubicu pevne do rukoväte hadice.
- Uchopením pružinovej západky ju predĺžite.
- Natiahnite hadicu na požadovanú dĺžku.

- Pevne zatlačte výsuvnú trubku do rukojeti hadice.
- Uvolňte stiskem pružné západky, aby bylo možné trubku natáhnout.
- Vytáhněte trubku na požadovanou délku.

(Optional), (opcja)  
(voliteľný), (voliteľné)

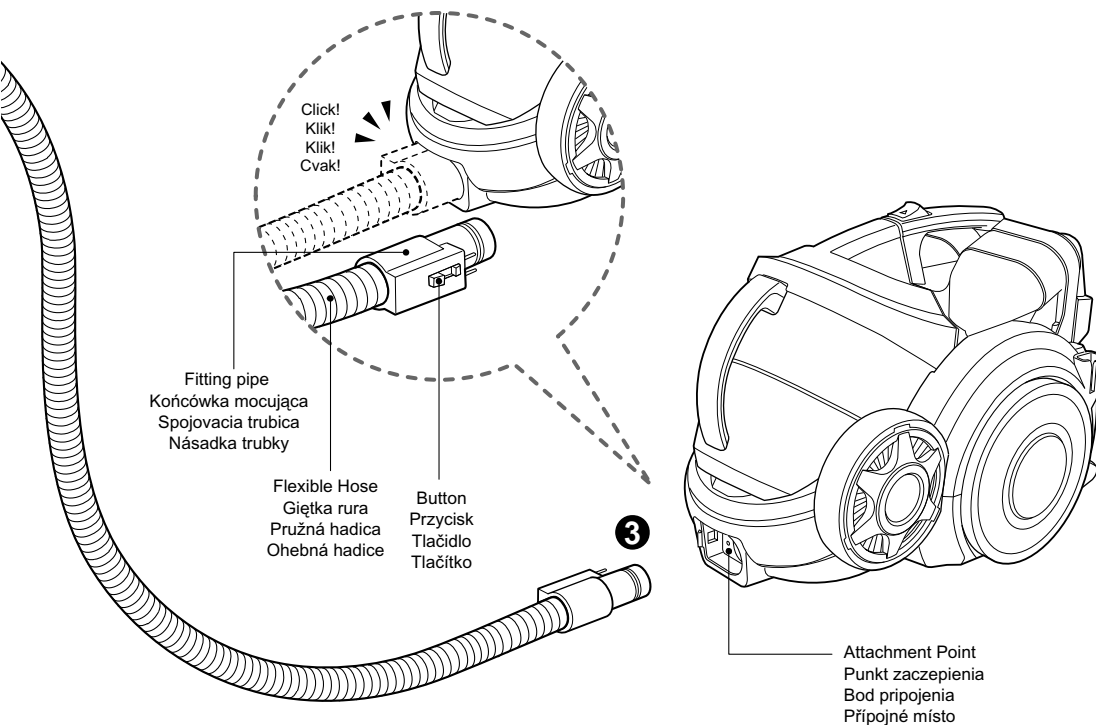

### 3 Connecting the hose to the vacuum cleaner Podłączanie rury do odkurzacza Pripojenie hadice k vysávaču Pripojení hadice k vysavači

Push the fitting pipe on the flexible hose into the attachment point on the vacuum cleaner. To remove the flexible hose from the vacuum cleaner, press the button situated on the fitting pipe, then pull the fitting pipe out of the vacuum cleaner.

Wepchnij końcówkę mocującą giętkiej rury do punktu zaczepienia w odkurzaczu. Aby wyjąć giętką rurę z odkurzacza, naciśnij przycisk znajdujący się na końcówce mocującej, a następnie wyciągnij rurę z odkurzacza.

Zatlačte spojovaciú trubicu na pružnej hadici na bod pripojenia na vysávači. Ak chcete vybrať pružnú hadicu z vysávača, stlačte tlačidlo, ktoré sa nachádza na spojovacej trubici, potom vytiahnite spojovaciú trubicu z vysávača.

Vtlačte násadku na ohebné hadici do prípojného miesta na vysávači. Ohebnou hadici lze z vysavače vyjmout tak, že stisknete tlačítko umístěné na její násadce a vytáhnete násadku z těla vysavače.





# How to use Operating vacuum cleaner

## Jak używać Obsługa odkurzacza

### Postup ovládání vysávača

### Jak používať Provoz vysavače

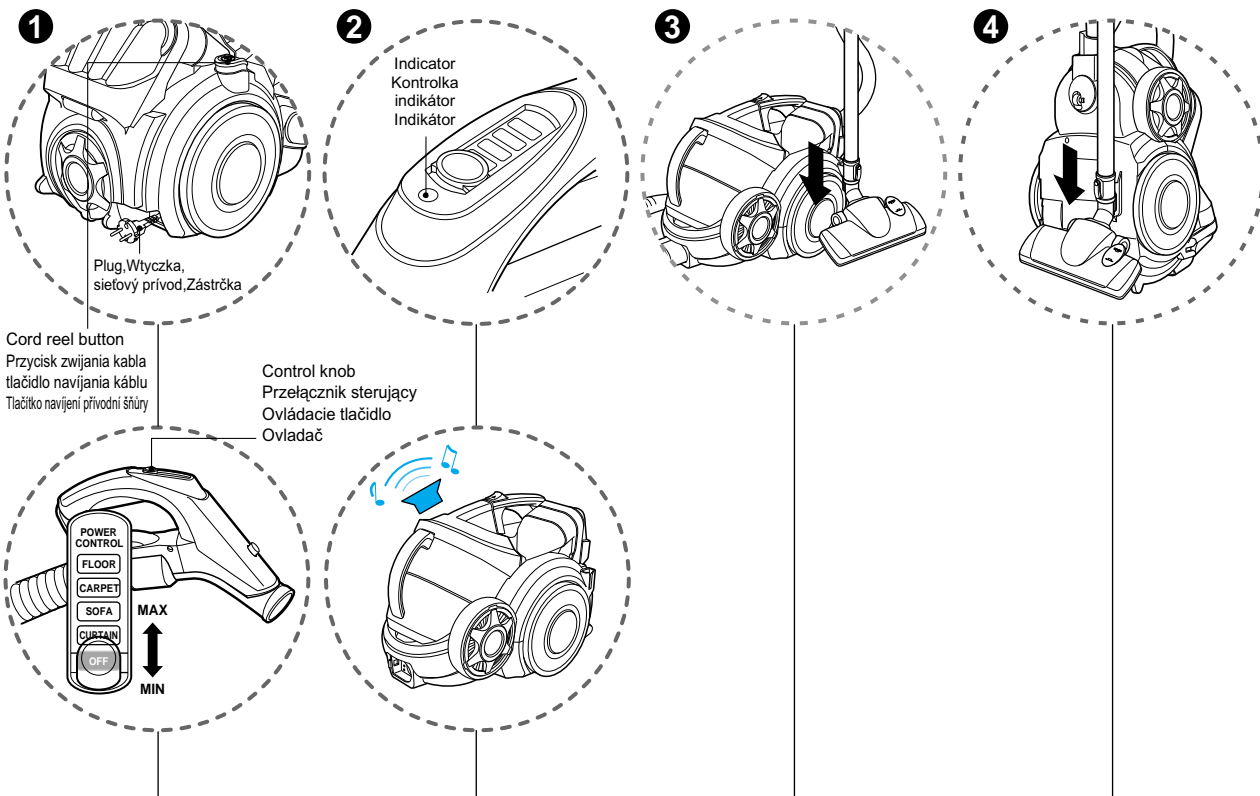

#### 1 How to operate

##### Jak używać Postup ovládání Provoz

- Pull out the power cord to the desired length and plug into the socket.
- Place the control knob of the hose handle to the required position.
- To turn off, slide control knob to OFF position.
- Press the cord reel button to rewind the power cord after use.
- Wyciągnij kabel zasilający na żądaną długość i podłącz wtyczkę do gniazdka.
- Ustaw w odpowiednim położeniu znajdujący się na uchwycie przełącznik sterujący.
- Aby wyłączyć przesuń przełącznik do położenia OFF.
- Naciśnij przycisk zwijania, aby wciągnąć kabel zasilający.
- Vytiahnite napájací šnúru na požadovanú dĺžku a zasunite sieťový privod do zásuvky.
- Umiestnite ovládacie tlačidlo na rúkoväti hadice do požadovanej polohy.
- Ak chcete zariadenie vypnúť, presuňte ovládacie tlačidlo do polohy VYP.
- Ak chcete po skončení práce naviniť napájací kábel, stlačte tlačidlo navijania káblu.
- Vytáhněte napájecí šňůru na potřebnou délku a zapojte ji do zásuvky.
- Přesuňte ovladač na rukojeti hadice do požadované polohy.
- Pro vypnutí přesuňte ovladač do polohy OFF (Vypnuto).
- Po použití stiskněte tlačítko navijení přívodní šňůry a zatáhnete ji dovnitř.

#### NOTICE, UWAGA

When indicator light flashes and alarm sounds :

1. Dust tank is full  
➔ slide handle knob to OFF position and empty dust tank
2. Power is on without dust tank  
➔ slide handle knob to OFF position and reattach dust tank
3. Rotating plate in the dust tank is restricted because of obstruction  
➔ slide handle knob to OFF position and remove obstruction

Gdy miga kontrolka i slychać alarm akustyczny :

1. Pełny pojemnik na kurz  
➔ przesuń przełącznik do pozycji wyłączzonej - OFF i opróżnij pojemnik.
2. Zasilanie zostało włączone bez pojemnika na kurz  
➔ przesuń przełącznik do pozycji wyłączzonej OFF i załóż pojemnik.
3. Płyta obrotowa w pojemniku na kurz jest zablokowana przez zanieczyszczenia  
➔ przesuń przełącznik do pozycji wyłączzonej OFF i usuń zanieczyszczenie.

#### 2 Indicator and alarm sound

##### Wskaźnik oraz dźwięk alarmu Indikátor a zvukový signalizátor Indikátor a zvukové znamení

- The indicator light of the hose handle is on and alarm will sound when dust tank is full. After about 2 minutes, vacuum cleaner will turn itself off and alarm will sound. Empty the dust tank and reuse the vacuum cleaner
- Wskaźnik znajdujący się na uchwycie zapala się oraz uruchamia się dźwięk alarmowy jeżeli pojemnik na kurz jest pełny. Po około 2 minutach odkurzaczy wyłącza się i rozlegnie się alarm. Opróżnij pojemnik na kurz i uruchom odkurzaczy ponownie.
- Ak je nádobu na prach plná, indikátor rúkoväte hadice svieti a zvukový signalizátor sa rozoznie. Vysávač sa približne po 2 minútach vypne a zvukový signál bude zníť naďalej. Vyprázdňte nádobu na prach a pokračujte v práci s vysávačom.
- Když je zásobník na prach zaplněn, indikátor na rukojeti hadice se rozsvítí a ozve se zvukové znamení. Po zhruba 2 minutách se vysavač vypne a ozve se zvukové znamení. Po vyprázdnění zásobníku na prach můžete pokračovat ve vysávání.

#### UPOZORNENIE, UPOZORNĚNÍ

Ak bliká indikátor a zvukový signalizátor sa rozoznie:

1. Nádobu na prach je plná  
➔ presuňte ovladač na rúkoväti do polohy VYP a vyprázdňte nádobu
2. Zariadenie je zapnuté bez nádoby na prach  
➔ presuňte ovladač na rúkoväti do polohy VYP a pripojte nádobu
3. Otáčaniu otočnej platne v nádobe na prach zabraňuje prekážka  
➔ presuňte ovladač na rúkoväti do polohy VYP a odstráňte prekážku.

Když bliká kontrolka a ozývá se zvukové znamení:

1. Zásobník na prach je plný  
➔ přesuňte ovladač na rukojeti do polohy OFF a vyprázdňte zásobník na prach
2. Vysavač je zapnut a zásobník na prach není vložen  
➔ přesuňte ovladač na rukojeti do polohy OFF a vložte zásobník na prach
3. Otočná destička v zásobníku na prach se nemůže pohybovat kvůli překážce  
➔ přesuňte ovladač na rukojeti do polohy OFF a odstraňte překážku

#### 3 Park mode

##### System przechowywania Parkovací režim Odkładací režim

- To store during vacuuming, for example to move a small piece of furniture or a rug, use park mode to support the flexible hose and nozzle. - Slide the hook on the nozzle into the slot on the side of vacuum cleaner.
- Je-li zajiďte potřeba ustavení zařízení pro odkurzaní, na příklad aby přesunat jakis mebel lub dywanik, možna wykorzystac uchwyty, by podeprzec końcówkę czyszcząca oraz waż. - Wsunac zaczep dużej końcówki czyszcząca do gniazda znajdujacego z boku odkurzacza.
- Na dočasné uloženie počas vysávania, napríklad na presunutie drobného nábytku alebo koberca a podoprenie pružnej hadice a nadstavca použite parkovací režim. - Zasuňte hák na nastavci do otvoru na bočnej strane vysávača.
- Při přerušení vysávání, např. když potřebujete přesunout malý kousek nábytku nebo předložku, použijte odkládací režim k podepření ohebné hadice a hubice. - Zasuňte háček na hubici do štěrbinu na straně vysavače.

#### 4 Storage

##### Przechowywanie Skladowanie Skladování

- When you have switched off and unplugged the vacuum cleaner, press the cord reel button to automatically rewind the cord.
- You can store your vacuum cleaner in a vertical position by sliding the hook on the nozzle into the slot on the underside of the vacuum cleaner.
- Po vytiahnutí napájacieho šnúru a odpojení ho zo zásuvky, stlačte tlačidlo navijania kábla, aby ste automaticky navinuli kábel.
- Vysávač môžete skladovať vo zvislej polohe zasunutím háku na nastavci do otvoru na spodnej strane vysávača.
- Počas prachu naplneného zásobníku na prach  
➔ přesuňte ovladač na rukojeti do polohy OFF a vyprázdňte zásobník na prach
- Při přerušení vysávání, např. když potřebujete přesunout malý kousek nábytku nebo předložku, použijte odkládací režim k podepření ohebné hadice a hubice. - Zasuňte háček na hubici do štěrbinu na straně vysavače.
- Keď ste vyplni vysávač a odpojili ho zo zásuvky, stlačte tlačidlo navijania kábla, aby ste automaticky navinuli kábel.
- Vysávač môžete skladovať vo zvislej polohe zasunutím háku na nastavci do otvoru na spodnej strane vysávača.
- Počas prachu naplneného zásobníku na prach  
➔ přesuňte ovladač na rukojeti do polohy OFF a vyprázdňte zásobník na prach
- Při přerušení vysávání, např. když potřebujete přesunout malý kousek nábytku nebo předložku, použijte odkládací režim k podepření ohebné hadice a hubice. - Zasuňte háček na hubici do štěrbinu na straně vysavače.



## How to use Using carpet and floor nozzle

**Jak używać** Używanie końcówki do dywanów i podłogi

**Postup používania** nadstavca na koberec a podlahu

**Jak používať** Používání hubice na koberce a podlahy

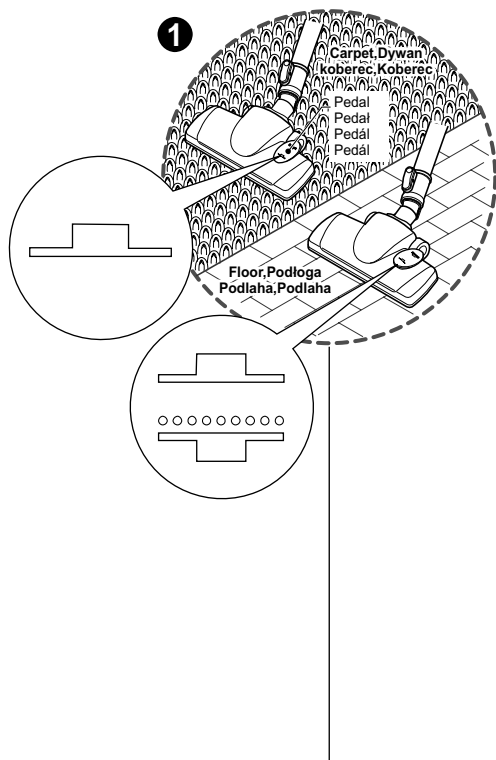

- Cleaning carpet and floor nozzle
- Czyszczenie końcówki do dywanów i podłogi
- Čistenie nadstavca na koberec a podlahu
- Čištění hubice na koberce a podlahy

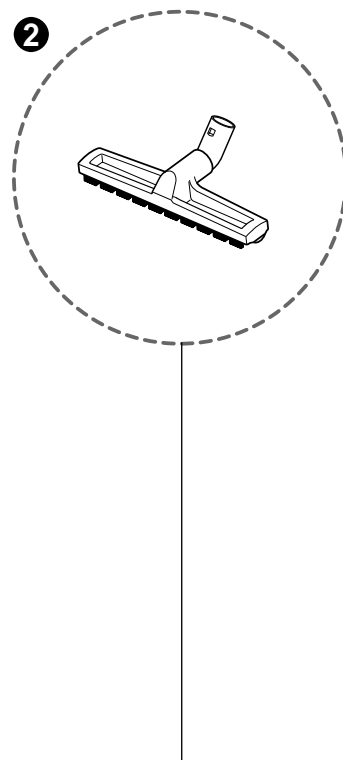
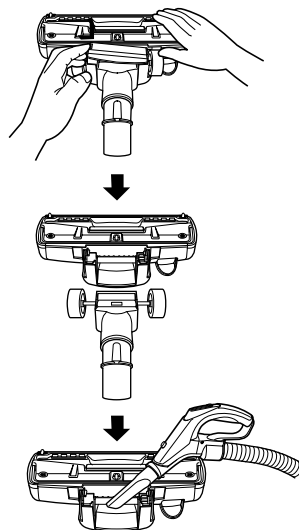

### 1 Carpet and floor nozzle (depend on model) Końcówka do dywanów i podłogi (w zależności od modelu) Nadstavec na koberec a podlahu (v závislosti na modelu) Hubice na koberce a podlahy (v závislosti na modelu)

- **The 2 position nozzle**  
This is equipped with a pedal which allows you to alter its position according to the type of floor to be cleaned.
- **Carpet or rug position** press the pedal (↓) to lower brush.
- **Hard floor position** (tiles, parquets floor)  
Both pedal position are suitable.
- **Dwupozycyjna końcówka czyszcząca jest**  
wyposażona w pedał, który pozwala na zmianę pozycji szczotki zgodnie z typem czyszczonej podłogi.
- **Pozycja do czyszczenia dywanów lub pledów**  
Wciśnij pedał (↓) do dolnej pozycji.
- **Pozycja do czyszczenia twardej podłogi** (płytki, parkiet)  
Oba położenia pedału są odpowiednie.
- **Dvojpolohový nadstavec**  
Je vybavený pedálom, ktorý vám umožňuje meniť polohu podľa typu podlahy, ktorá sa čistí.
- **Poloha čistenia koberca alebo predložky**  
kefu znížite stlačením pedálu (↓)
- **Poloha pevnej podlahy** (obkladačky, parketová podlaha)  
Obidve polohy sú vhodné.
- **Dvopolohová hubice**  
Tato hubice je vybavená pedálem, který vám umožňuje změnit polohu podle typu čistěného povrchu.
- **Poloha pro koberce nebo předložky**  
Stiskněte pedál (↓) a spusťte kartáč.
- **Poloha pro tvrdou podlahu** (dlaždice, parketové podlahy)  
Lze použít obě polohy pedálu.

### 2 Hard Floor Nozzle (depend on model) Twarda końcówka do podłóg (w zależności od modelu) Násadec na pevný podklad (v závislosti na modelu) Hubice na tvrdé podlahy (v závislosti na modelu)

- Open the cover by pulling the hook.
- Separate the nozzle into two parts
- Clean the hole of the nozzle.

- Otwórz pokrywę przez pociągnięcie za zaczep.
- Rozłóż końcówkę na dwie części
- Wyczyść całą końcówkę.

- Otvorte kryt vyťahnutím háku.
- Rozdeľte nadstavec na dva diely
- Vyčistite otvor v nadstavci.

- Otevřete víko zatažením za háček.
- Rozdělte hubici na dvě části
- Vyčistěte otvor hubice.

Efficient cleaning of hard floors  
(wood, linoleum, etc)

Wydajne czyszczenie twardych podłóg  
(drewno, linoleum itp.)

Efektívne vyčistenie pevného podkladu  
(drevo, linoleum, atď.)

Účinné čištění tvrdých podlah  
(dřevo, linoleum, atď.)



## How to use Using All Floor nozzle and mini turbine nozzle

**Jak używać** Używanie uniwersalnej końcówki do podłogi oraz mini końcówki turbinowej

**Postup** Použitie univerzálného násadca a turbínovej minihubice

**Jak používať** Použití univerzální podlahové hubice a turbínové minihubice

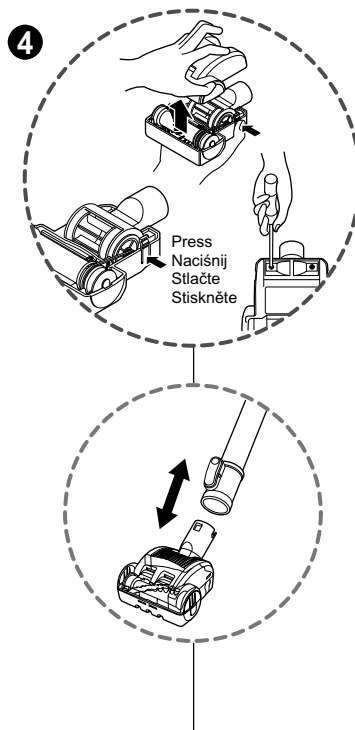
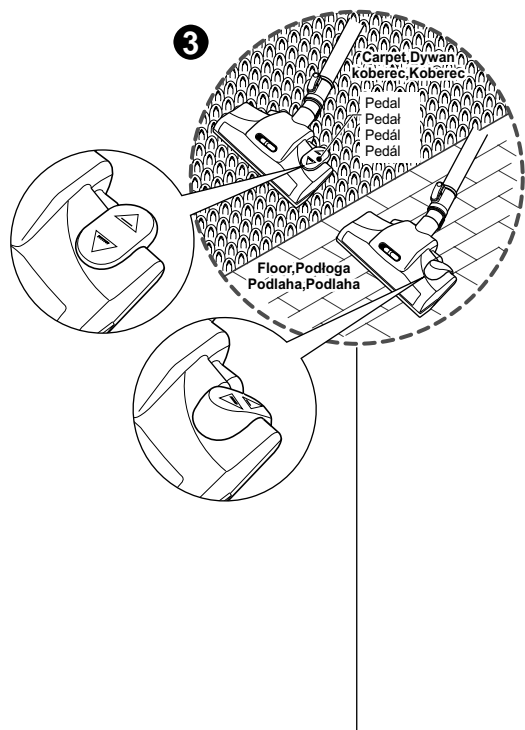

### 3 All Floor nozzle (depend on model) Uniwersalna końcówka do podłogi (w zależności od modelu) Univerzálný násadec (v závislosti na modelu) Univerzální podlahová hubice (v závislosti na modelu)

- **The 2 position nozzle** This is equipped with a pedal which allows you to alter its position according to the type of floor to be cleaned.
- **Carpet or rug position** Press the pedal (▲), then brush will rotate
- **Hard floor position** Press the pedal (△), then brush will stop rotating
- **Dwupozycyjna końcówka czyszcząca** jest wyposażona w pedał, który pozwala na zmianę pozycji szczotki zgodnie z typem czyszczonej podłogi.
- **Pozycja do czyszczenia dywanów lub pledów** Wciśnij pedał (▲)-końcówka zaczyna się obracać.
- **Pozycja do czyszczenia twardej podłogi** Wciśnij pedał (△)-końcówka przestaje się obracać.
- **Dwojpołohový nadstavec** Je vybavený pedálom, ktorý vám umožňuje meniť jeho polohu podľa druhu podlahy, ktorá sa čistí.
- **Položa čistenia koberca alebo predložky** Stlačte pedál (▲), kefa sa začne následne otáčať
- **Položa pevnej podlahy** Stlačte pedál (△), kefa sa následne prestane otáčať
- **Dvopolohová hubice** vybavená pedálom, ktorý vám umožňuje zmeniť polohu podľa typu čistěného povrchu.
- **Položa pro koberce nebo předložky** Stiskněte pedál (▲) a kartáč začne rotovať.
- **Položa pro tvrdé podlahy** Stiskněte pedál (△) a rotace kartáče se zastaví.

#### • Cleaning All Floor nozzle • Czyszczenie uniwersalnej końcówki do podłóg • Čistenie univerzálného násadca • Čištění univerzální podlahové hubice

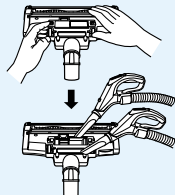

- Open the cover by pulling the hook.
- Otvórz pokrywę przez pociągnięcie za zaczep.
- Otvorte kryt potiahnutím háku.
- Otvéřete víko zatažením za háček.
- Clean the hole and brush of the nozzle.
- Wyczyść otwór oraz szczotkę końcówki.
- Vyčistite otvor a kefu nadstavca.
- Vyčistíte otvor a kartáč hubice.

### 4 Mini turbine nozzle (optional) Używanie mini końcówki turbinowej (opcja) Nadstavec Mini turbine (voliteľný) Turbínová minihubice (voliteľné)

- Mini turbine is used for stairs and other hard to reach places.
- To clean the mini turbine nozzle, remove the nozzle cover : Remove 2 screws on the bottom and take mini turbine nozzle cover off as shown.
- Frequently clean and remove hair, string, and lint build-up in the brush area. Failure to do so could damage to mini turbine nozzle.
- Mini końcówka turbinowa służy do czyszczenia schodów oraz innych trudno dostępnych miejsc.
- Aby wyczyścić mini końcówkę turbinową, zdejmij jej pokrywę: Wykręć 2 śruby znajdujące się na spodzie końcówki i zdejmij pokrywę, tak jak to pokazano na ilustracji.
- Od czasu do czasu należy usuwać włosy, sznurki oraz inne zanieczyszczenia nagromadzone w obszarze szczotki. Jeśli zabieg ten nie będzie wykonywany, końcówka turbinowa może ulec uszkodzeniu.
- Nadstavec Mini turbine sa využíva na čistenie schodov a iných miest s ťažkým prístupom.
- Ak chcete vyčistiť nadstavec mini turbine, odstráňte kryt nadstavca : Vyberte 2 skrutky zo spodnej časti a odoberte kryt nadstavca mini turbine podľa obrázku.
- Pravidelne čistite a odstraňujte nánosy vlasov, vlákien a smietok v oblasti kefy. Nedodržanie tohto pokynu by mohlo poškodiť nadstavec mini turbine.
- Turbinová minihubice se používá na schody a jiná těžko dosažitelná místa.
- Pro vyčištění turbínové minihubice sejměte její kryt: Demontujte 2 šrouby ze spodní části a sejměte kryt turbínové minihubice tak jak je to zobrazeno na obrázku.
- Hubici pravidelně čistěte a odstraňujte nahromaděné vlasy, nitě a textilní vlákna v okolí kartáče. Nedostatečné čištění může mít za následek poškození turbínové minihubice.

## How to use Using accessory nozzles

### Jak užívat Korzystanie z końcówek akcesoryjnych

### Postup používania nadstavcov zo sady príslušenstva

### Jak používat Používání přídatných hubic

Upholstery nozzle  
Końcówka do tapicerki  
Nadstavec na čistenie potahov  
Hubice na čalounění

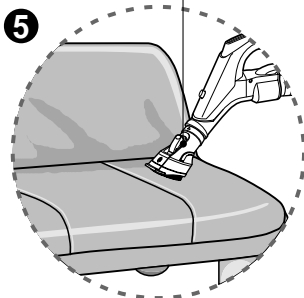

Dusting brush  
Szczotka do kurzu  
Kefa na čistenie prachu  
Oprašovací kartáč

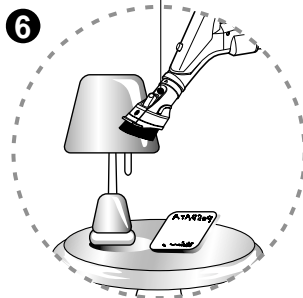

Crevice tool  
Końcówka do szczelin  
Štrbinový nadstavec  
Štěrbinová hubice

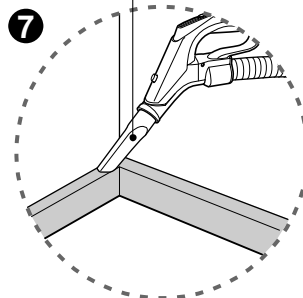

#### 5 Upholstery nozzle Końcówka do tapicerki Nadstavec na čistenie potahov Hubice na čalounění

Upholstery nozzle is for vacuuming upholstery, mattresses etc.

Końcówka do tapicerki jest przeznaczona do odkurzania tapicerki, materaców itp.

Nadstavec na čistenie potahov slúži na vysávanie a čistenie potahov, matracov, atď.

Hubice na čalounění slouží k vysávání čalounění, matrací atd.

Push the button, Naciśnij przycisk  
Stlačte tlačidlo, Stiskněte tlačítko

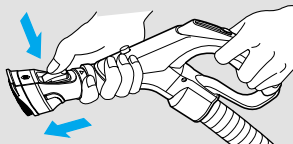

<Upholstery nozzle mode>, <Tryb końcówki do tapicerki>  
<Režim nadstavca na čistenie potahov>, <Režim hubice na čalounění>

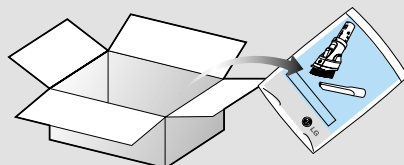

• BOX, PUDEŁKO •  
• BALENIE, KRABICE •

#### 6 Dusting brush Szczotka do kurzu Kefa na čistenie prachu Oprašovací kartáč

Dusting brush is for vacuuming picture frames, furniture frames, books and other irregular surfaces.

Szczotka do kurzu jest przeznaczona do odkurzania ram obrazów, mebli, książek oraz innych trudnych do wyczyszczenia powierzchni.

Kefa na čistenie prachu je určená na vysávanie rámov obrazov, rámov nábytku, kníh a iných nepravidelných povrchov.

Oprašovací kartáč je určen pro vysávání rámu obrazů, hran nábytku, knih a jiných nepravidelných povrchů.

Pull the cover, Pociągnij pokrywę  
Vytiahnite kryt, Zatahněte za kryt

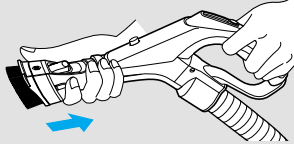

<Dusting brush mode>, <Szczotka do kurzu>  
<Režim kefy na čistenie prachu>, <Oprašovací kartáč>

- Accessory nozzles included in the "PE BAG" with owner's manual.
- Końcówki akcesoryjne znajdują się w "PE BAG" razem z instrukcją obsługi.
- Nadstavce - príslušenstvo uvedené v návode na používanie sú zabalené v PE vrecku.
- Přídatné hubice jsou v plastickém sáčku s uživatelskou příručkou.

#### 7 Crevice tool Końcówka do szczelin Štrbinový nadstavec Štěrbinová hubice

Crevice tool is for vacuuming in those normally hard-to-reach places such as reaching cobwebs or between the cushions of a sofa.

Narzędzie do czyszczenia szczelin jest przeznaczona do odkurzania miejsc, do których trudno dosięgnąć, jak np. w przypadku zbierania pajęczyn lub sprzątań między poduszkami sofy.

Štrbinový nadstavec slúži na vysávanie na miestach, ktoré sú spravidla ťažko dostupné, ako napríklad pavučiny alebo medzi matracmi sedačky.

Štěrbinová hubice slouží k vysávání jinak těžko dosažitelných míst, jako jsou pavučiny pod stropem nebo místa mezi polštáři na pohovce.

#### NOTICE

Use accessory in the sofa mode

#### UWAGA

Użycie końcówek w układzie dla sofy

#### UPOZORNENIE

Používajte príslušenstvo v režime čistenia sedačky

#### UPOZORNĚNÍ

Príslušenství použijte v režimu vysávání pohovek



# How to use Emptying dust tank

## Jak używać Opróżnianie pojemnika na kurz

### Postup vyprázdňovania nádoby na prach

## Jak používať Vyprázdňování zásobníku na prach

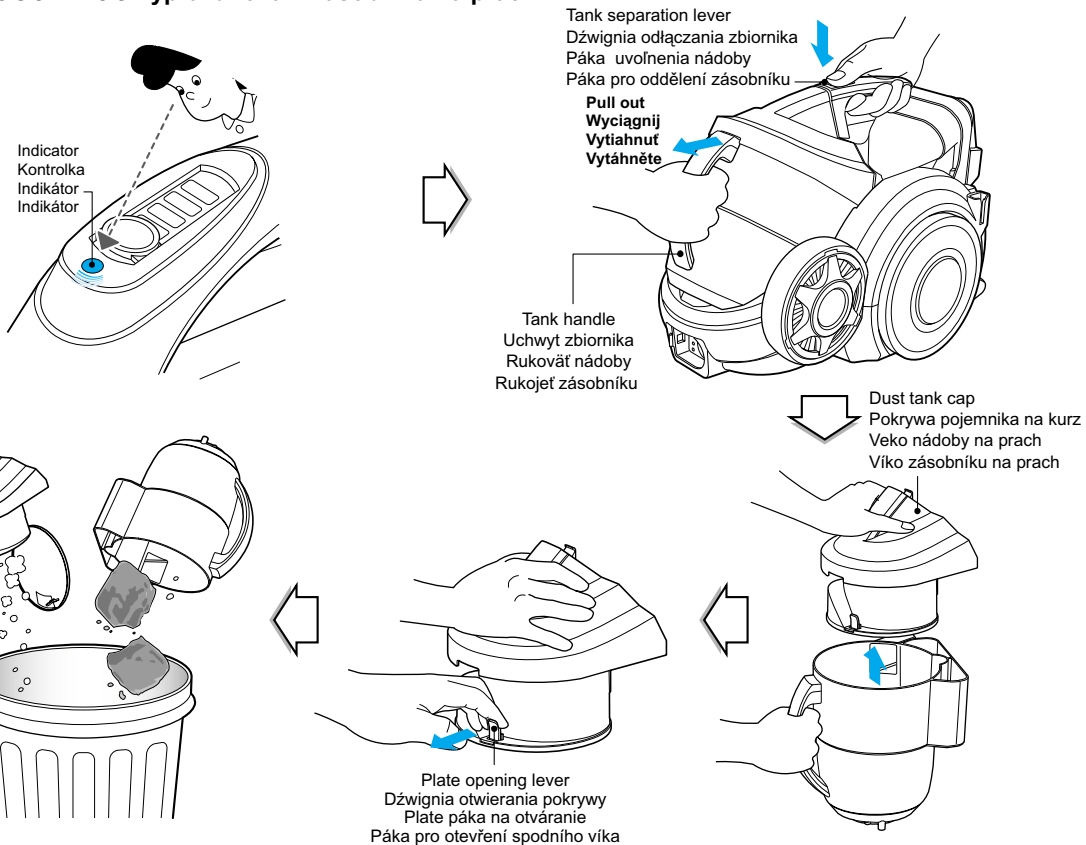

The dust tank needs emptying when indicator light is on.

- Turn off the vacuum cleaner and unplug it.
- Grasp the handle of the tank and then press the tank separation lever.
- Pull out the dust tank.
- Empty the tank and then assemble the dust tank as below

Pojemnik na kurz należy opróżniać, gdy zapali się kontrolka.

- Wyłącz odkurzaczy i odłącz go z gniazdka elektrycznego.
- Chwyć uchwyt pojemnika i naciśnij dźwignię oddzielającą.
- Wyciągnij pojemnik.
- Opróżnij pojemnik, a następnie wcisnij go do odkurzacza, tak jak to pokazano poniżej.

Keď sa indikátor rozsvieti, je potrebné vyprázdniť nádrž.

- Vypnite vysávač a odpojte ho zo zásuvky.
- Uchopte rukoväť nádoby a potom stlačte páku uvoľnenia nádoby.
- Vytiahnite nádobu na prach.
- Vyprázdňte nádobu a potom namontujte nádobu na prach podľa nižšie zobrazenej schémy

Když se indikátor rozsvítí, je třeba vyprázdniť zásobník na prach.

- Vypněte vysavač a odpojte jej.
- Uchopte rukoväť zásobníku a poté zatlačte na páku oddělení zásobníku.
- Vytáhněte zásobník na prach.
- Vyprázdňěte zásobník a poté jej opět namontujte podle obrázku níže

#### Assembling dust tank

First, place the bottom of dust tank on the vacuum cleaner and tilt.

#### Montaż pojemnika na kurz

Na początku włóż spód pojemnika do odkurzacza i przechyl go.

#### Montáž nádoby na prach

Najprv uložte nádobu na prach na vysávač a nakloňte ho.

#### Montáž zásobníku na prach

Nejprve podstave spodní část zásobníku na prach na vysavač a nakloňte jej.

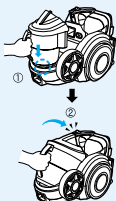

#### NOTICE, UWAGA, UPOZORNENIE, UPOZORNĚNÍ

- If suction power decreases after emptying dust tank, clean dust tank ➔ next page
- **Since dust tank is full, indicator continues to flash for 2-3 minutes and suction power will decrease for a while, then vacuum cleaner will turn itself off.**
- Jeżeli moc ssania jest za mała po opróżnieniu pojemnika na kurz, należy go umyć tak jak to opisano na następnej stronie
- **Jeżeli pojemnik na kurz jest pełny, wskaźnik będzie migać przez 2-3 minuty, następnie moc ssania zostanie zredukowana i po chwili odkurzaczy wyłączy się.**
- Ak sa po vyprázdnení nádoby zníži sací výkon, vyčistite nádobu na prach ➔ ďalšia strana
- **Keďže je nádoba na prach plná, indikátor blíká ďalej 2-3 minúty a sací výkon sa na určitú dobu zníži, potom sa vysávač samočinne vypne.**
- Pokud se sací výkon sníží po vyprázdnění zásobníku na prach, vyčistěte zásobník na prach podle pokynů na následující straně.
- **Když se zásobník na prach zaplní, indikátor blíká 2-3 minuty a sací výkon se dočasně sníží. Poté se vysavač automaticky vypne.**

#### Moving the vacuum cleaner

- Don't grasp the tank handle when you are moving the vacuum cleaner. The vacuum cleaner's body may fall when separating tank and body.
- You should grasp the carrier handle when you are moving the vacuum cleaner.

#### Przenoszenie odkurzacza

- Nie wolno chwycić za uchwyt pojemnika na kurz podczas przenoszenia odkurzacza. Pojemnik na kurz może odłączyć się i całe urządzenie upadnie.
- Należy chwycić za uchwyt do noszenia podczas przenoszenia całego odkurzacza.

#### Presúvanie vysávača

- Pri presúvaní vysávača nechytajte rukoväť nádoby. Teleso vysávača môže pri oddelení nádoby od telesa spadnúť na zem. Odporúčame vám, aby ste pri presúvaní vysávača uchopili prepravnú rukoväť.

#### Přemisťování vysavače

- Při přemisťování vysavače jej neuchopujte za rukojeť zásobníku na prach. Tělo vysavače by mohlo spadnout poté, co by se zásobník a tělo oddělily. Při přenášení vysavače byste měli držet za rukojeť pro přenášení.



## How to use Cleaning dust tank

### Jak używać Czyszczenie pojemnika na kurz

### Postup čistenia nádoby na prach

### Jak používať Čištění zásobníku na prach

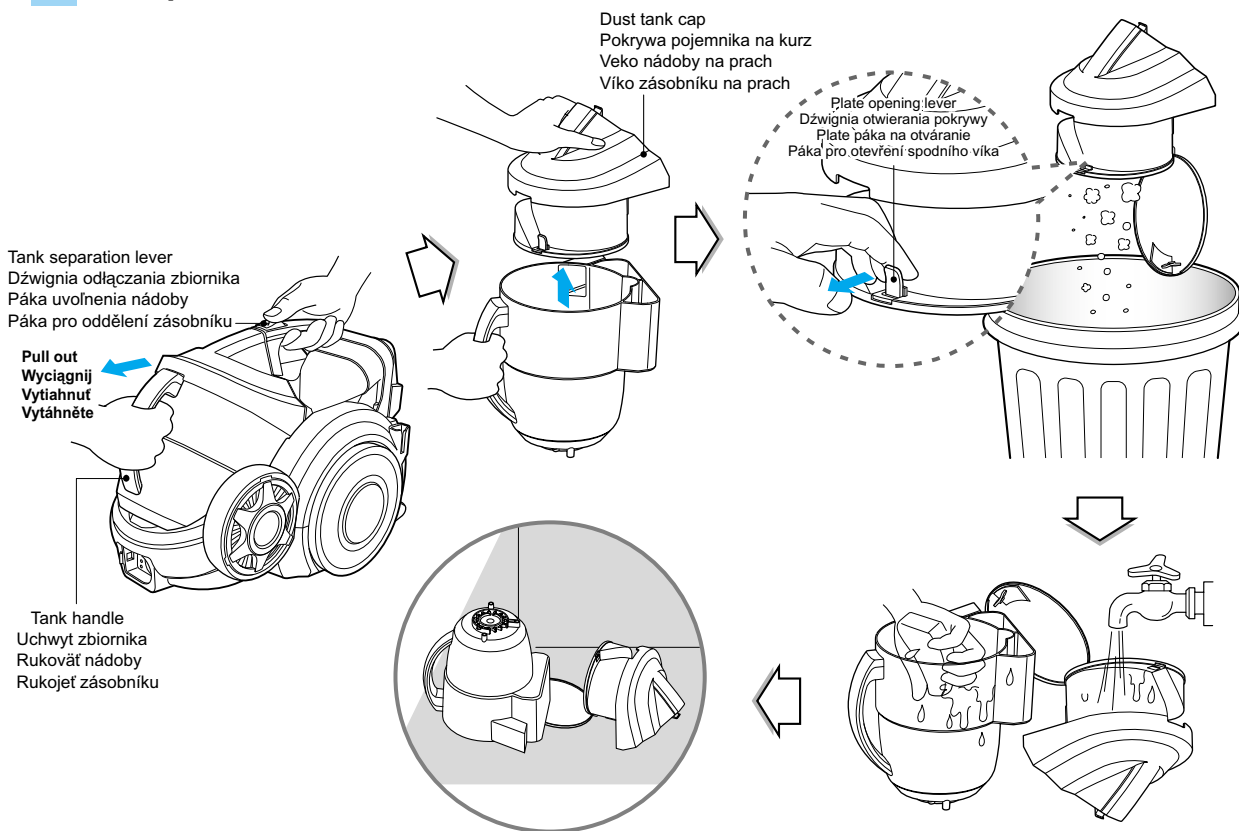

- Press tank separation lever and pull out dust tank.
- Raise dust tank cap
- Dry fully in shade so that moisture is entirely removed.

- Naciśnij dźwignię oddzielania pojemnika na kurz i wyciągnij go na zewnątrz.
- Wyciągnij pokrywę pojemnika na kurz
- Wysusz dokładnie w cieniu, tak aby pozbyć się wszelkiej wilgoci.

- Stlačte páku uvoľnenia nádoby a vytiahnite nádobu.
- Nadvihnite veko nádoby na prach
- Vysušte ju úplne v tieni, aby ste odstránili všetku vlhkosť.

- Stiskněte páku oddělení zásobníku a vytáhněte zásobník ven.
- Zvedněte víko zásobníku na prach
- Nechte jej zcela uschnout na stinném místě, aby se odstranila veškerá vlhkosť.

#### NOTICE

If suction power decreases after cleaning dust tank, clean air filter and motor safety filter. ➔ Next page

#### UWAGA

Jeżeli moc zasysania jest mała po umyciu pojemnika na kurz, wyczyść filtr powietrza oraz filtr zabezpieczający silnik. ➔ Następna strona

#### UPOZORNENIE

Ak sa po čistení nádoby zníži sací výkon, vyčistíte vzduchový filter a bezpečnostný filter motora. ➔ Ďalšia strana

#### UPOZORNĚNÍ

Pokud se po vycištění zásobníku na prach sací výkon sníží, vyčistěte vzduchový filter a bezpečnostní filter motoru. ➔ Další strana

## How to use Cleaning air filter and motor safety filter

### Jak užívat Čistění vzduchového filtra a bezpečnostního filtra motoru

### Postup čištění vzduchového filtra a bezpečnostního filtra motoru

### Jak používat Čištění vzduchového filtra a bezpečnostního filtra motoru

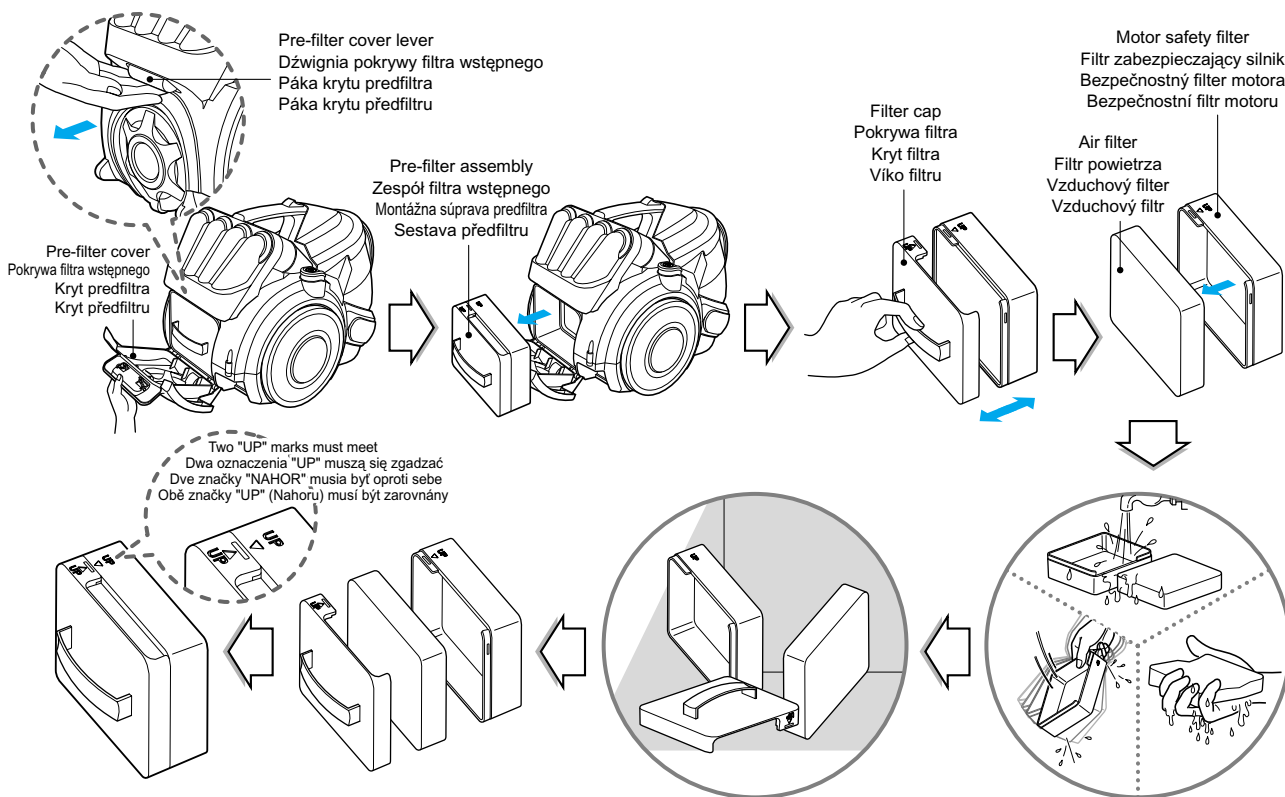

If suction power is decreased after cleaning dust tank, clean air filter and motor safety filter. Air filter and motor safety filter are located at the back of vacuum cleaner in the above figure.

- Open the pre filter cover by pulling the pre filter cover lever and take out pre filter assembly
- Separate the parts
- Wash air filter and motor safety filter with water
- Do not wash filters with hot water.
- Dry fully in shade so that moisture is entirely removed.
- Air filter and motor safety filter should be cleaned in the above case.

Jeżeli moc zasysania jest mała po umyciu pojemnika na kurz, wyczyść filtr powietrza oraz filtr zabezpieczający silnik. Filtr powietrza oraz filtr zabezpieczający silnika znajdują się z tyłu odkurzacza na powyższej ilustracji.

- Otwórz pokrywę filtra wstępnego przez pociągnięcie jego dźwigni, a następnie wyciągnij cały filtr
- Rozmontuj jego części
- Przemyj filtr powietrza oraz filtr zabezpieczający silnika pod wodą
- Nie używaj gorącej wody do czyszczenia filtrów.
- Wysusz dokładnie w cieniu, tak aby pozbyć się wszelkiej wilgoci.
- Filtr powietrza oraz filtr zabezpieczający silnika powinny być czyszczone w powyższych wypadkach.

#### NOTICE

If filters are damaged, do not use them.  
In this cases, contact LG Electronics Service Agent.

#### UWAGA

Jeżeli filtry są uszkodzone, nie wolno ich używać. W takich wypadkach należy skontaktować się z serwisem LG Electronics.

Ak sa sací výkon zníži po čistení nádoby na prach, vyčistíte vzduchový filter a bezpečnostný filter motoru. Vzduchový filter a bezpečnostný filter motoru sa nachádzajú na vyššie uvedenom obrázku v zadnej časti vysávača.

- Vytiahnutím páky krytu předfiltra otvorte kryt předfiltra a vyberte montážnu sadu předfiltra
- Oddelte od seba jej diely
- Opláchnite vzduchový filter a bezpečnostný filter motoru vodou
- Neoplachujte filtre teplou vodou.
- Vysušte dôkladne filter v tieni, aby ste úplne odstránili vlhkosť.
- Vo vyššie uvedenom prípade by ste mali vyčistiť vzduchový filter a bezpečnostný filter motoru.

Pokud se po vyčištění zásobníku na prach sací výkon sníží, vyčistíte vzduchový filtr a bezpečnostní filtr motoru. Vzduchový filtr a bezpečnostní filtr motoru jsou umístěny na zadní straně vysavače (viz obrázek výše).

- Otevřete kryt předfiltru zatažením za páku krytu předfiltru a vyjměte sestavu předfiltru
- Oddělte součásti
- Omyjte vzduchový filtr a bezpečnostní filtr motoru vodou
- Neomývejte filtry horkou vodou.
- Nechte je zcela uschnout na stinném místě, aby se odstranila veškerá vlhkost.
- Ve výše uvedeném případě je třeba vyčistit vzduchový filtr a bezpečnostní filtr motoru.

#### Upozornenie

Ak sú filter poškodené, nepoužívajte ich.  
V týchto prípadoch sa obráťte na zástupcu LG Electronics Service.

#### UPOZORNĚNÍ

Pokud jsou filtry poškozené, nepoužívejte je.  
V takových případech kontaktujte servisního zástupce LG Electronics.

# How to use Cleaning exhaust filter

## Jak używać Czyszczenie filtra wylotowego

### Postup čistenia výfukového filtra

## Jak používať Čistení výfukového filtra

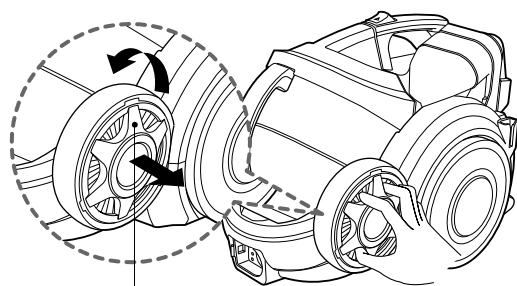

Exhaust filter cover  
Pokrywa filtra wylotowego  
Kryt výfukového filtra  
Kryt výfukového filtra

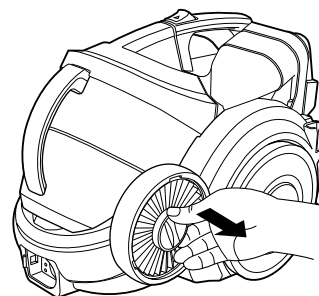

White side up  
Biała strona do góry  
Bielou stranou nahoru  
Bílou stranou nahoru

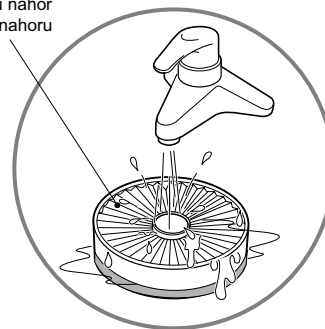
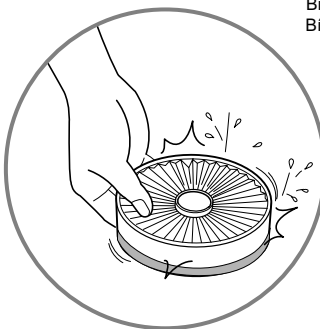
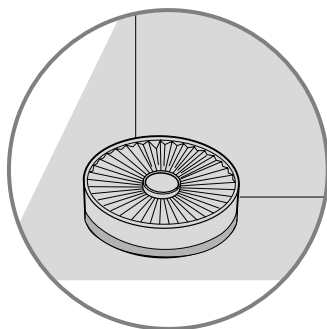

- The exhaust filter is a washable and reusable HEPA filter.
- To clean the exhaust filter, remove the exhaust filter cover on the body by rotating it counterclockwise.
- Separate the exhaust filter.
- Wash the filter cleanly in flowing water.
- Remove moisture.
- **When filter is washed, make sure not to wash green side of filter**
- Dry fully in shade so that moisture is entirely removed.
- The exhaust filter should be cleaned at least once a year.

#### Exhaust filter cover assembling

- Fit exhaust filter cover lugs to the grooves of vacuum cleaner body
- Join it to the body by rotating it clockwise.

- Filtr wylotowy jest przeznaczony do mycia filtrem wielokrotnego użytku typu HEPA.
- Aby umyć filtr wylotowy, usuń jego pokrywę przez przekręcenie pokrywy filtra w kierunku przeciwnym do ruchu wskazówek zegara.
- Wyjmij filtr wylotowy.
- Przemyj dokładnie filtr pod wodą.
- Usuń wilgoć.
- **Podczas mycia filtra należy uważać, aby nie zmoczyć jego zielonej strony**
- Wyszusz dokładnie w cieniu, tak aby pozbyć się wszelkiej wilgoci.
- Filtr wylotowy powinien być czyszczony co najmniej raz w roku.

#### Montaż pokrywy filtra wylotowego

- Włóż pokrywę filtra wylotowego do wtyłobien znajdujących się w obudowie odkurzacza
- Włóż ją na miejsce w obudowie i obróć zgodnie z ruchem wskazówek zegara.

- Výfukový filter je HEPA filter, ktorý je možné opakovane opláchnuť a opakovane použiť.
- Ak chcete vyčistiť výfukový filter, odoberte kryt výfukového filtra na teleso vysávača jeho otočením proti smeru hodinových ručičiek.
- Oddelte výfukový filter.
- Prečistíte filter prúdom vody.
- Odstráňte prach.
- **Keď je filter umytý, dbajte na to, aby ste neumyli zelenú stranu filtra**
- Vysušte ho dôkladne v tieni, aby ste odstránili všetku vlhkosť.
- Odporúčame vám, aby ste čistili výfukový filter aspoň raz ročne.

#### Montáž krytu výfukového filtra

- Upevníte závesy výfukového filtra ku drážkam telesa vysávača
- Pripojte ho na teleso vysávača jeho otočením v smere hodinových ručičiek.

- Výfukový filter je omyvatelný HEPA filter pro opakované použití.
- Za účelem čištění demontujte kryt výfukového filtru na těle vysavače otočením proti směru hodinových ručiček.
- Oddělte výfukový filtr.
- Čistě omyjte filtr pod tekoucí vodou.
- Odstraňte vlhkost.
- **Při omývání filtru dbejte na to, abyste nemyli zelenou stranu filtru.**
- Nechte jej zcela uschnout na stinném místě, aby se odstranila veškerá vlhkost.
- Výfukový filtr by měl být čistěn nejméně jednou ročně.

#### Montáž krytu výfukového filtra

- Nasadte výstupky krytu výfukového filtru ku drážkám v těle vysavače
- Připevněte jej k tělu přístroje otočením po směru pohybu hodinových ručiček.



## **What to do if your vacuum cleaner does not work**

### **Co robić, jeśli Twój odkurzacz nie działa?**

#### **Spôsob riešenia nefunkčnosti vysávača**

#### **Co dělat, když vysavač nefunguje**

Check that the vacuum cleaner is plugged in correctly and that the electrical socket is working.  
Sprawdź, czy odkurzacz jest poprawnie podłączony i czy działa gniazdko elektryczne.  
Skontrolujte, či je vysávač riadne pripojený do zásuvky a či je elektrická zásuvka v stene funkčná.  
Zkontrolujte, zda je vysavač správně zapojen a zda je elektrická zásuvka funkční.

## **What to do when suction performance decreases**

### **Co robić, jeśli spada wydajność ssania?**

#### **Spôsob riešenia poklesu sacieho výkonu**

#### **Co dělat, když klesá sací výkon**

- Turn off the vacuum cleaner and unplug it.
- Check the telescopic pipe, flexible hose and cleaning tool for blockages or obstructions.
- Check that the dust tank is not full. Empty if necessary.
- Check that the exhaust filter is not clogged. Clean the exhaust filter if necessary.
- Check that the air filter is not clogged. Clean the air filter if necessary.
- Wyłącz odkurzacz i odłącz go z gniazdka elektrycznego.
- Sprawdź rurę teleskopową, giętki przewód oraz narzędzia czyszczące, czy nie są zablokowane.
- Sprawdź, czy zbiornik na kurz nie jest przepelniony. W razie potrzeby opróżnij go.
- Sprawdź, czy filtr wylotowy nie jest zablokowany. W razie potrzeby wyczyść filtr wylotowy.
- Sprawdź, czy filtr powietrza nie jest zablokowany. W razie potrzeby wyczyść filtr powietrza.
- Vypnite vysávač a odpojte ho zo zásuvky.
- Skontrolujte, či nie sú v teleskopickej trubici, pružnej hadici a nástroji na čistenie upchaté miesta alebo prekážky.
- Preverte, či nie je nádoba na prach plná. Ak je to potrebné, vyprázdňte ju.
- Ubezpečte sa, že výfukový filter nie je upchatý. Ak je to potrebné, vyčistite výfukový filter.
- Skontrolujte, či nie je vzduchový filter upchatý. Ak je to potrebné, vyčistite vzduchový filter.
- Vypněte vysavač a odpojte jej.
- Zkontrolujte, zda výsuvná trubka, ohebná hadice a čisticí nástroj nejsou zanesené nebo ucpané.
- Zkontrolujte, zda zásobník na prach není plný. V případě potřeby jej vyprázdněte.
- Zkontrolujte, zda není zanesený výfukový filtr. V případě potřeby jej vyčistěte.
- Zkontrolujte, zda není zanesený vzduchový filtr. V případě potřeby jej vyčistěte.





### **Disposal of your old appliance**

1. When this crossed-out wheeled bin symbol is attached to a product it means the product is covered by the European Directive 2002/96/EC.
2. All electrical and electronic products should be disposed of separately from the municipal waste stream via designated collection facilities appointed by the government or the local authorities.
3. The correct disposal of your old appliance will help prevent potential negative consequences for the environment and human health.
4. For more detailed information about disposal of your old appliance, please contact your city office, waste disposal service or the shop where you purchased the product.



### **Pozbywanie się urządzenia**

1. Jeżeli do produktu dołączony jest niniejszy symbol przekreślonego kosza oznacza to, że jest on objęty Dyrektywą Europejską 2002/96/EU.
2. Wszystkie elektryczne i elektroniczne urządzenia powinny być oddawane do specjalnych punktów zbiórki wyznaczonych przez miejscowe lub regionalne władze.
3. Właściwa likwidacja urządzenia pomoże chronić środowisko naturalne i ludzkie zdrowie.
4. Więcej szczegółowych informacji o likwidacji nieużywanego urządzenia można uzyskać w urzędzie miasta, punktach uzdatniania odpadów lub w sklepie, gdzie produkt został kupiony.



### **Likvidácia vášho starého spotrebiča**

1. Ak je na zariadení prichytený štítok so symbolom preškrtnutého koša, značí to, že výrobok je obsiahnutý v smernici ES 2002/96/ES.
2. Všetky elektrické a elektronické výrobky by sa mali likvidovať oddelene od komunálneho odpadu prostredníctvom na to určených zariadení na zber, ktoré stanovuje štát alebo miestne orgány štátnej správy.
3. Správna likvidácia vášho starého spotrebiča pomôže zabrániť potenciálnym negatívnym dôsledkom na životné prostredie a ľudské zdravie.
4. Podrobnejšie informácie o likvidácii vášho starého spotrebiča získate od vášho mestského úradu, spoločnosti, ktorej predmetom činnosti je odvoz a likvidácia odpadu alebo v predajni, kde ste si zakúpili výrobok.



### **Likvidace starého přístroje**

1. Když je k výrobku připojen tento symbol přeškrtnutého kontejneru, znamená to, že se na něj vztahuje Evropská směrnice 2002/96/EC.
2. Elektronické a elektrické výrobky by měly být likvidovány odděleně od domovního odpadu prostřednictvím sběrných míst určených k tomu vládou nebo místními úřady.
3. Správná likvidace vašeho starého přístroje pomůže zabránit možným negativním vlivům na životní prostředí a lidské zdraví.
4. Pro podrobnější informace o likvidaci vašeho starého přístroje se obraťte na váš městský úřad, službu pro odvoz odpadků nebo obchod, kde jste výrobek zakoupili.



