



ESPAÑOL

MANUAL DE USUARIO

MONITOR SIGNAGE

Lea este manual atentamente antes de utilizar el monitor y consérvelo para consultarlo cuando lo necesite.

MODELOS DE MONITOR SIGNAGE
47VX30MF

CONTENIDO

3 LICENCIAS

4 MONTAJE Y PREPARACIÓN

- 4 Desembalaje
- 5 Componentes y botones
- 6 Instalación vertical
- 6 Instalación en una pared

8 MANDO A DISTANCIA

10 USO DEL MONITOR

- 10 Conexión a un PC
- 10 - Uso de la lista de entradas
- 11 - Conexión RGB
- 11 - Conexión HDMI/DVI
- 12 - Conexión HDMI

13 PERSONALIZACIÓN DE LOS AJUSTES

- 13 Acceso a los menús principales
- 14 - Ajustes de IMAGEN
- 19 - Ajustes de AUDIO
- 20 - Ajustes de HORA
- 21 - Ajustes de OPCIÓN
- 23 - Ajustes de TILE

25 ENTRETENIMIENTO

- 25 Uso de las funciones multimedia integradas
- 25 - Conexión de dispositivos de almacenamiento USB
- 26 - Búsqueda de archivos
- 28 - Visualización de fotos
- 29 - Cómo escuchar música
- 30 - Reproducción de películas
- 33 - Código de registro DivX
- 33 - Desactivación de la función DivX

34 CONEXIONES

- 35 Conexión a un receptor HD, DVD, videocámara, cámara, videoconsola o vídeo
- 35 - Conexión HDMI
- 35 - Conexión HDMI/DVI
- 36 - Conexión de componentes
- 36 - Conexión AV (CVBS)
- 37 Conexión a LAN
- 37 - Conexión LAN
- 38 Monitores conectados en cadena
- 38 - Modo RGB
- 38 - Modo AV (CVBS)

39 SOLUCIÓN DE PROBLEMAS

42 ESPECIFICACIONES

44 CÓDIGOS IR

45 CONTROL DE VARIOS PRODUCTOS

- 45 Conexión del cable
- 45 Configuraciones de RS-232C
- 45 Parámetro de comunicaciones
- 46 Lista de referencia de comandos
- 48 Protocolo de transmisión/recepción

LICENCIAS

Las licencias admitidas pueden diferir según el modelo. Para obtener más información acerca de las licencias, visite www.lg.com.



HDMI, el logotipo HDMI y High-Definition Multimedia Interface son marcas comerciales o marcas comerciales registradas de HDMI Licensing LLC.



ACERCA DE DIVX VIDEO: DivX® es un formato de vídeo digital creado por DivX, LLC, una empresa filial de Rovi Corporation. Este dispositivo cuenta con la certificación oficial DivX Certified® para reproducir vídeo DivX. Visite divx.com para obtener más información y herramientas de software para convertir sus archivos a vídeo DivX.

ACERCA DE DIVX VIDEO-ON-DEMAND: este dispositivo DivX Certified® deberá registrarse para poder reproducir las películas DivX Video-on-Demand (VOD) que haya comprado. Para obtener el código de registro, localice la sección de DivX VOD en el menú de configuración del dispositivo. Visite vod.divx.com para obtener más información sobre cómo completar el registro.

DivX Certified® permite reproducir vídeo DivX®, incluido el contenido premium.

DivX®, DivX Certified® y los logotipos asociados son marcas comerciales de Rovi Corporation o sus empresas filiales y se utilizan con licencia.

Protección por una o más de las siguientes patentes de los EE.UU.:
7,295,673; 7,460,668; 7,515,710; 7,519,274

MONTAJE Y PREPARACIÓN

Desembalaje

Compruebe si se incluyen los siguientes elementos con el producto. Si falta algún accesorio, póngase en contacto con el distribuidor local donde adquirió el producto. Las ilustraciones que aparecen en este manual pueden ser diferentes con respecto al producto y los accesorios reales.

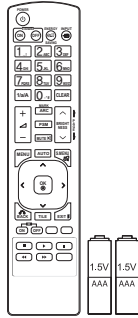

Mando a distancia y pilas

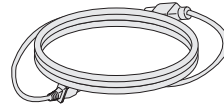

Cable de alimentación



CD (manual de usuario) y tarjeta

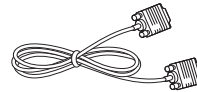

Cable de señal D-Sub



PRECAUCIÓN

- No utilice elementos falsificados con el fin de poder garantizar la seguridad y la vida útil del producto.
- Ningún daño o lesión física causados por el uso de elementos falsificados está cubierto por la garantía.



NOTA

- Los accesorios proporcionados con el producto pueden variar en función del modelo.
- Las especificaciones del producto o el contenido de este manual pueden modificarse sin previo aviso debido a la actualización de las funciones del producto.

Componentes y botones

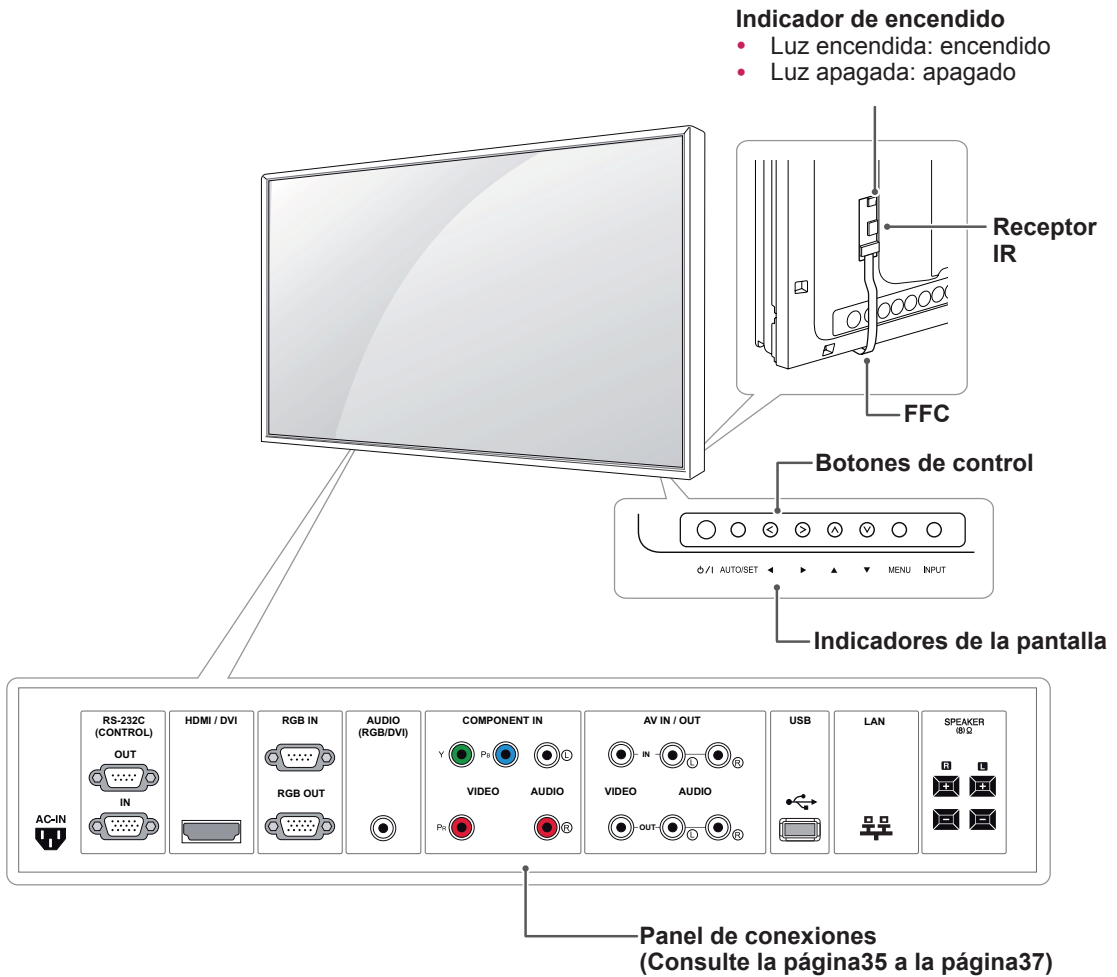

Indicadores de la pantalla	Descripción
INPUT (ENTRADA)	Permite cambiar la fuente de entrada.
MENU (MENÚ)	Permite acceder a los menús principales o guardar la información introducida y salir de los menús.
▼ ▲	Permiten desplazarse hacia arriba y abajo.
◀ ▶	Permiten ajustar el nivel de volumen.
AUTO/SET (AUTOMÁTICO/AJUSTAR)	Ajusta la configuración automáticamente al utilizar una entrada RGB. También se utilizan el botón Set (Ajustar) o Intro para realizar cambios en los menús de la pantalla.
⏻ / ⏼	Permite encender y apagar el aparato.
Receptor IR	Recibe las señales del mando a distancia.
Indicador de encendido	Este indicador se ilumina en verde cuando la pantalla funciona con normalidad (modo de encendido). Si la pantalla se encuentra en modo de apagado (ahorro de energía), el color de este indicador cambia a ámbar.

! NOTA

- Puede activar o desactivar el indicador de encendido si selecciona **OPCIÓN** en el menú principal.

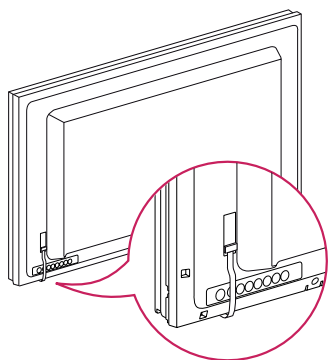
Uso del IR/LED PCB

- 1 Retire la cinta de seguridad.
- 2 No tire de FFC porque podría dañarse.
- 3 Tenga cuidado de no dañar el producto durante la instalación.

Uso del sistema de seguridad Kensington

El conector del sistema de seguridad Kensington se encuentra en la parte posterior del monitor. Para obtener más información sobre la instalación y el uso, consulte el manual que se incluye con el sistema de seguridad Kensington o visite <http://www.kensington.com>.

Utilice el cable del sistema de seguridad Kensington para sujetar el monitor a una mesa.

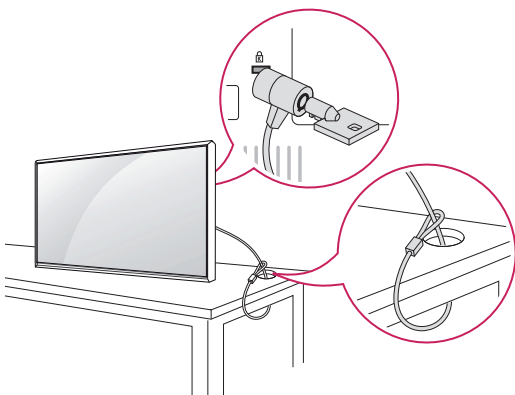
**! NOTA**

- El sistema de seguridad Kensington es opcional. Puede encontrar accesorios adicionales en la mayoría de tiendas de electrónica.

Instalación vertical

- Solamente en algunos modelos.

Cuando instale el monitor en posición vertical, gírelo 90 grados en el sentido de las agujas del reloj (de frente a la pantalla).

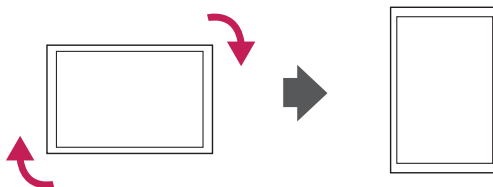
**Instalación en una pared**

Instale el monitor a una distancia mínima de 10 cm de la pared y deje unos 10 cm de espacio en cada lado del monitor para permitir una ventilación adecuada. Puede obtener instrucciones de instalación detalladas en cualquier tienda minorista. Consulte el manual para montar e instalar un soporte de montaje en pared con inclinación.

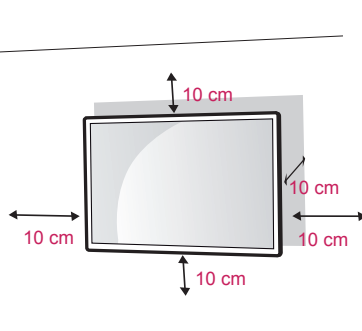

Si desea montar el monitor en la pared, fije el accesorio de montaje en pared (piezas opcionales) a la parte posterior del equipo.

Si instala el monitor mediante el accesorio de montaje en pared (piezas opcionales), fíjelo con cuidado para que no se caiga.

- 1 Utilice tornillos y un soporte de montaje en pared conformes al estándar VESA.
- 2 Si los tornillos son más largos, el monitor podría sufrir daños internos.

- 3 Si no utiliza los tornillos adecuados, el producto podría resultar dañado y caer de la posición de montaje. Si así fuera, LG Electronics no sería responsable de los daños.
- 4 Compatible con VESA.
- 5 Utilice el estándar VESA como se indica a continuación.
 - 785 mm (31 pulg.) o superior
 - * Tornillo de fijación: 6,0 mm de diámetro x 1,0 mm de paso x 10 mm de longitud (32 pulg.: 4,0 mm de diámetro x 0,7 mm de paso x 10 mm de longitud)

Modelo	47VX30MF
VESA (A x B)	800 x 600
Tornillo estándar	M6
Número de tornillos	4

- VESA (A x B)

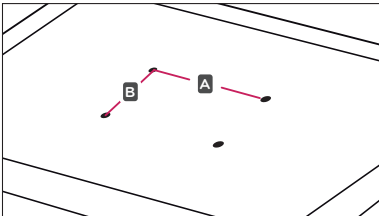

PRECAUCIÓN

- Desconecte el cable de alimentación antes de mover o instalar el monitor. De lo contrario, podría producirse una descarga eléctrica.
- Si instala el monitor en un techo o una pared inclinada, podría caerse y producir lesiones físicas graves. Utilice un soporte de montaje en pared autorizado por LG y póngase en contacto con el distribuidor local o con personal cualificado.
- No apriete los tornillos en exceso, ya que esto podría ocasionar daños en el monitor y anular la garantía.
- Utilice tornillos y soportes de montaje en pared que cumplan el estándar VESA. La garantía no cubre los daños o las lesiones físicas causados por el mal uso o por emplear un accesorio inadecuado.



NOTA

- El kit de montaje en pared incluye un manual de instalación y las piezas necesarias.
- El soporte de montaje en pared es opcional. Puede obtener accesorios adicionales en el distribuidor local.
- La longitud de los tornillos puede diferir según el soporte de montaje en pared. Asegúrese de emplear la longitud adecuada.
- Para obtener más información, consulte las instrucciones incluidas con el soporte de montaje en pared.

MANDO A DISTANCIA

Las descripciones que aparecen en este manual se basan en los botones del mando a distancia. Lea este manual con detenimiento y utilice el monitor correctamente.

Para cambiar las pilas, abra la tapa del compartimento, sustitúyalas (AAA de 1,5 V) haciendo coincidir los polos ⊕ y ⊖ con las marcas de la etiqueta del interior del compartimento, y vuelva a colocar la tapa. Para quitar las pilas, realice el proceso de instalación en orden inverso.



PRECAUCIÓN

- No mezcle pilas antiguas y nuevas, ya que esto podría dañar el mando a distancia.
- Asegúrese de apuntar con el mando a distancia al sensor correspondiente del monitor.

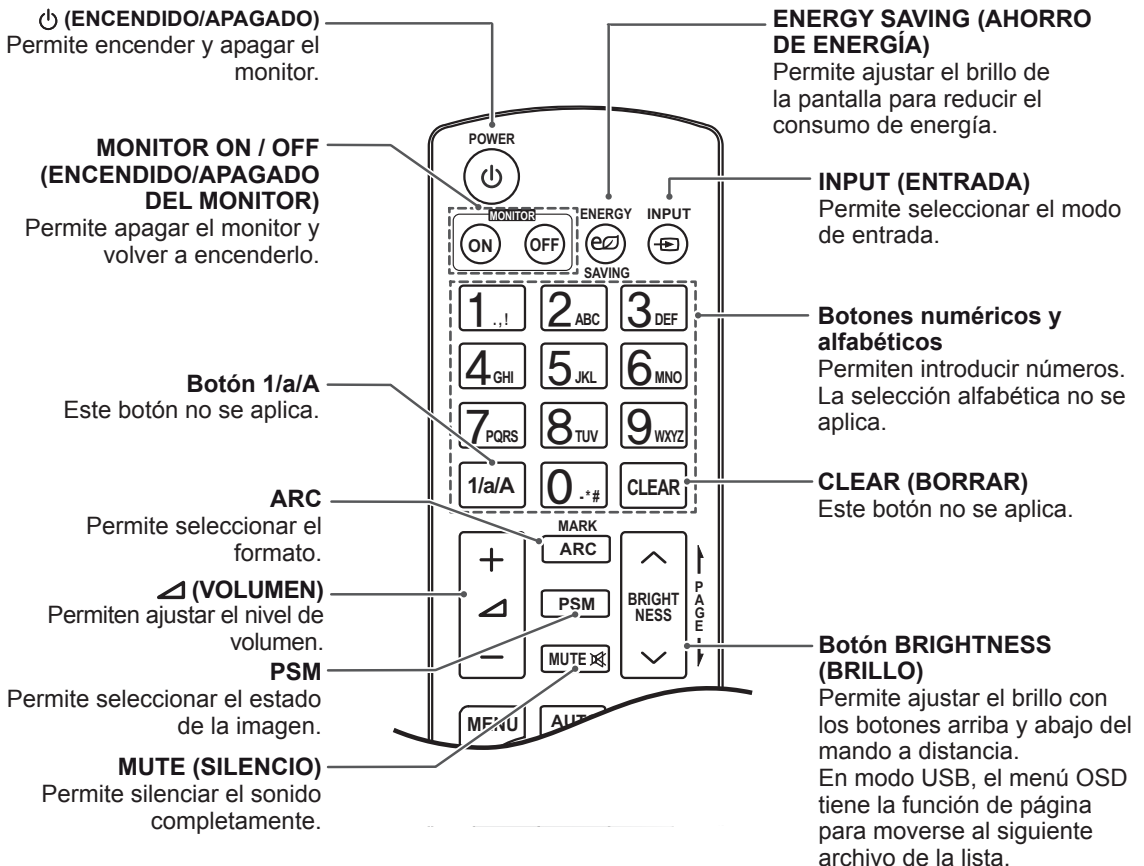
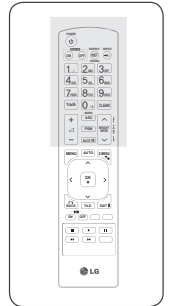
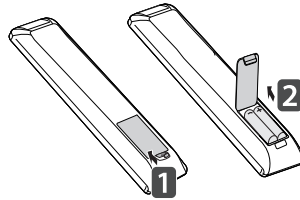

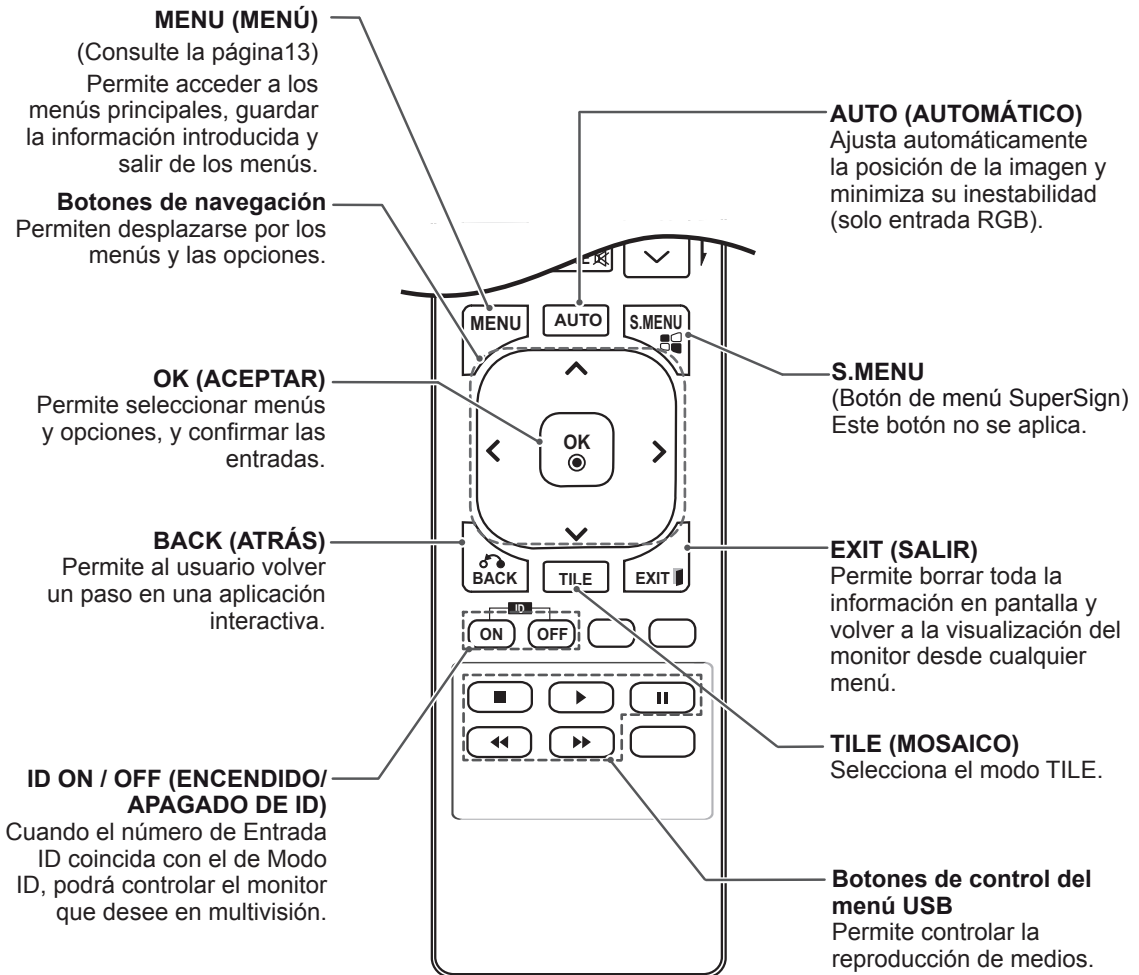
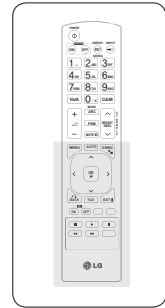

USO DEL MONITOR

Conexión a un PC

Este monitor admite la función Plug & Play*.

* Plug & Play: función por la cual un usuario puede conectar un dispositivo al PC y, cuando el dispositivo se enciende, el PC lo reconoce sin necesidad de configuración ni intervención por parte del usuario.



NOTA

- Se recomienda usar la conexión HDMI del monitor para obtener la mejor calidad de imagen.
- Si enciende el monitor cuando está frío, es posible que la pantalla parpadee. Esto es normal.
- Es posible que aparezcan algunos puntos rojos, verdes o azules en la pantalla. Esto es normal.



PRECAUCIÓN

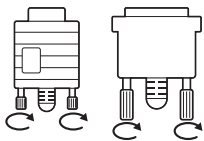

- Conecte el cable de entrada de señal y asegúrelo girando los tornillos hacia la derecha.
- No presione la pantalla con los dedos durante mucho tiempo porque se podría producir una distorsión temporal en la pantalla.
- Intente no mostrar una imagen fija en la pantalla durante un largo período de tiempo para evitar la aparición de imágenes "quemadas". Utilice un salvapantallas si es posible.

Uso de la lista de entradas

Selección de una fuente de entrada

- 1 Pulse **INPUT (ENTRADA)** para acceder a la lista de fuentes de entrada.
 - El dispositivo conectado se muestra en cada fuente de entrada.
- 2 Pulse los botones de navegación para desplazarse hasta una de las fuentes de entrada y pulse **OK (ACEPTAR)**.

Fuente de entrada	Descripción
AV (CVBS)	Un vídeo u otros dispositivos externos.
RGB	Entrada del ordenador.
Component	Dispositivos más antiguos que no disponen de conexión HDMI.
HDMI/DVI	Tipo de conexión preferida. Admite entradas de alta resolución.

Conexión RGB

Transmite la señal de vídeo analógica del PC al monitor. Utilice el cable D-sub de 15 patillas para conectar el PC al monitor como se muestra en las ilustraciones siguientes.

Seleccione la fuente de entrada RGB.

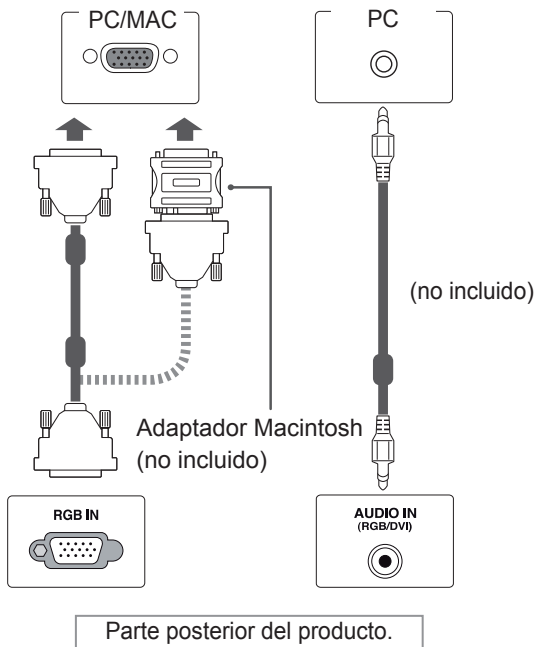

Conexión HDMI/DVI

Transmite la señal de vídeo digital del PC al monitor. Conecte el PC al monitor con un cable HDMI/DVI tal y como se muestra en las siguientes ilustraciones.

Seleccione la fuente de entrada HDMI/DVI.

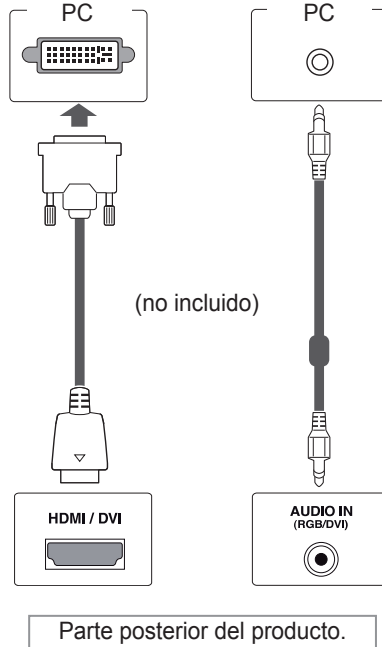

! NOTA



- Puede que los ordenadores Apple necesiten un adaptador para poder conectarse a este monitor. Póngase en contacto con ellos o visite su página web para obtener más información.

! NOTA

- Al utilizar una entrada de ordenador con HDMI, debe configurar la etiqueta de esa entrada HDMI como PC.
- Utilice un cable protegido de interfaz de señal, como un cable de señal D-sub de 15 patillas y un cable DVI a HDMI, con núcleo de ferrita con el fin de asegurar que el producto cumple los estándares aplicables.

Conexión HDMI

Transmite las señales de audio y vídeo digitales de un PC al monitor. Utilice el cable HDMI para conectar el PC al monitor como se muestra en las ilustraciones siguientes.

Seleccione la fuente de entrada HDMI/DVI.

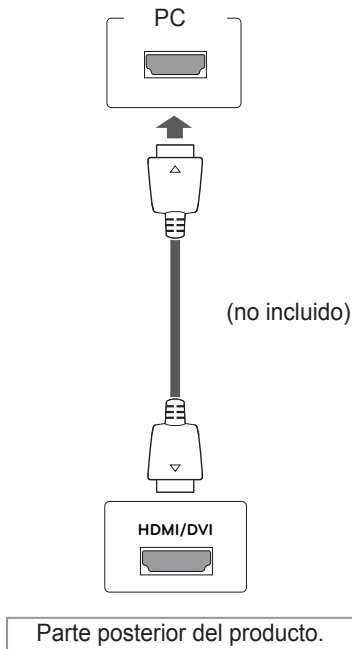

! NOTA

- Utilice un cable HDMI™ de alta velocidad.
- Si no se escucha el sonido en modo HDMI, compruebe el entorno del PC. Algunos PC requieren un cambio manual de la salida de audio predeterminada a HDMI.
- Si desea utilizar el modo HDMI-PC, debe configurar la etiqueta de entrada en modo PC.

PERSONALIZACIÓN DE LOS AJUSTES

Acceso a los menús principales

- 1 Pulse **MENU (MENÚ)** para acceder a los menús principales.
- 2 Pulse los botones de navegación para desplazarse hasta uno de los menús siguientes y pulse **OK (ACEPTAR)**.
- 3 Pulse los botones de navegación para desplazarse hasta el ajuste o la opción que desee y pulse **OK (ACEPTAR)**.
- 4 Cuando haya finalizado, pulse **EXIT (SALIR)**.
Para volver al menú anterior, pulse **BACK (ATRÁS)**.

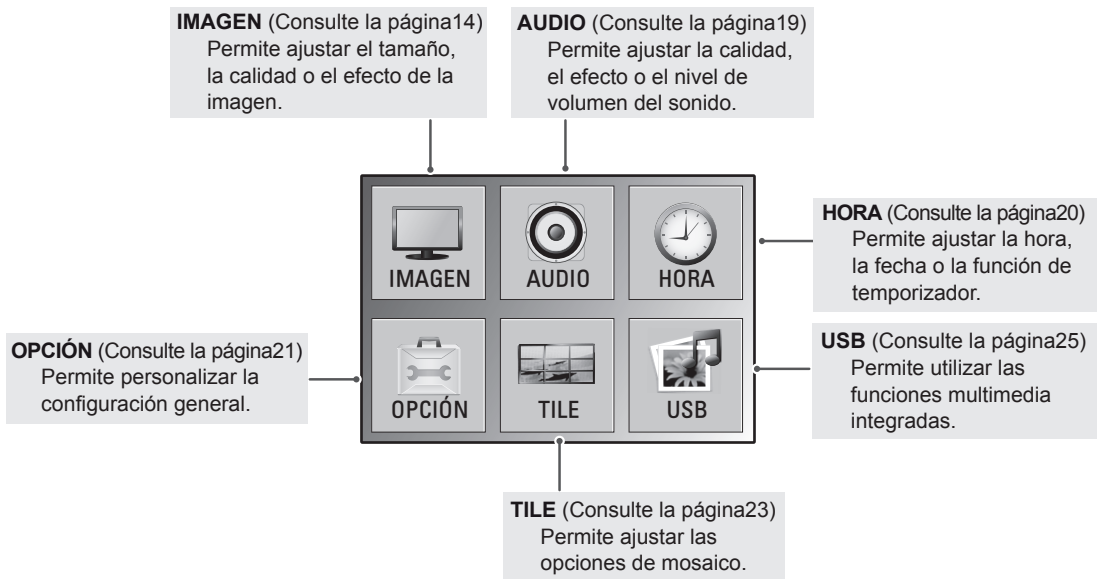
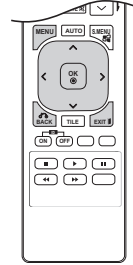

Ajustes de IMAGEN

- 1 Pulse **MENU (MENÚ)** para acceder a los menús principales.
- 2 Pulse los botones de navegación para desplazarse hasta **IMAGEN** y pulse **OK (ACEPTAR)**.
- 3 Pulse los botones de navegación para desplazarse hasta el ajuste o la opción que desee y pulse **OK (ACEPTAR)**.
- Para volver al nivel anterior, pulse **BACK (ATRÁS)**.
- 4 Cuando haya finalizado, pulse **EXIT (SALIR)**.
Para volver al menú anterior, pulse **BACK (ATRÁS)**.



Los ajustes de imagen disponibles se describen a continuación:

Ajuste	Descripción
Formato	Permite cambiar el tamaño de las imágenes para verlas a su tamaño óptimo. (Consulte la página17 a la página18)
Ahorro de energía	Permite ajustar automáticamente el brillo de la pantalla en función del entorno.
	Nivel
	Apagado 100% de luz
	Nivel 1 80% de luz
	Nivel 2 60% de luz
	Nivel 3 40% de luz
	<p>! NOTA</p> <ul style="list-style-type: none"> • Si la opción Modo de imagen se configura como Cine, el modo Ahorro de energía se desactiva.
Modo de imagen	Permite seleccionar una de las imágenes predefinidas o personalizar las opciones en cada modo para obtener el mejor rendimiento de la pantalla del monitor. También puede personalizar las opciones avanzadas en cada modo. Los modos de imágenes predefinidas disponibles varían en función del monitor.
	Modo
	Vivo Permite ajustar la imagen de vídeo para el entorno comercial gracias a la mejora del contraste, el brillo, el color y la nitidez.
	Estándar Permite ajustar la imagen para un entorno normal.
	Cine Permite optimizar las imágenes de vídeo para obtener un aspecto cinematográfico y disfrutar de las películas como si estuviera en un cine.
	Deportes Permite optimizar las imágenes de vídeo para acciones rápidas y dinámicas mediante el énfasis de los colores primarios como el blanco, el verde o el celeste.
	Juego Permite optimizar las imágenes de vídeo para una experiencia de juegos rápidos, tanto de PC como de consola.
	Para expertos1/2 Permite configurar los ajustes de imagen de vídeo de manera detallada para expertos de vídeo, así como para espectadores generales. Consulte la sección Opciones básicas de imagen. (Consulte la página15).

Ajuste	Descripción	
PANTALLA (Solamente en modo RGB)	Permite personalizar las opciones de pantalla del PC en el modo RGB.	
	Opción	
	Resolución	Permite seleccionar la resolución adecuada.
	Config. auto	Permite ajustar automáticamente los valores de posición, reloj y fase de la pantalla. Es posible que la imagen mostrada sea inestable durante unos segundos mientras se realiza la configuración.
	Posición/Tamaño/Fase	Permiten ajustar las opciones cuando la imagen no es nítida, sobre todo cuando los caracteres aparecen borrosos, tras la configuración automática.
Reajuste	Permite restablecer los valores predeterminados de las opciones.	

Opciones básicas de imagen

Ajuste	Descripción
Luz de Fondo	Permite ajustar el brillo de la pantalla mediante el control de luz de fondo de la pantalla LCD. Si disminuye el nivel de brillo, la pantalla se oscurece y el consumo de energía se reduce sin que se produzca pérdida de señal de vídeo alguna.
Contraste	Permite aumentar o disminuir el gradiente de la señal de vídeo. Puede usar la opción Contraste cuando la parte brillante de la imagen se sature.
Brillo	Permite ajustar el nivel base de la señal de la imagen. Puede usar la opción Brillo cuando la parte oscura de la imagen se sature.
Nitidez	Permite ajustar el nivel de nitidez en los extremos entre áreas brillantes y oscuras de la imagen. Cuanto menor sea el nivel, más suave será la imagen.
Color	Permite ajustar la intensidad de todos los colores.
Tinte	Permite ajustar el balance entre los niveles de rojo y verde.
Controles avanzados	Permiten personalizar las opciones avanzadas. Consulte la sección Opciones avanzadas de imagen. (Consulte la página 16).
Reajuste imagen	Permite restablecer los valores predeterminados de las opciones.

! NOTA

- Si el ajuste **Modo de imagen** del menú Imagen está definido en **Vivo, Estándar, Cine, Deportes o Juego**, los menús siguientes se definirán automáticamente.
- No es posible ajustar el color y el tinte en los modos RGB-PC y HDMI-PC.
- Cuando se selecciona Experto1 o Experto2, puede seleccionar **Luz de Fondo, Contraste, Brillo, Nitidez H, Nitidez V, Color o Tinte**.

Opciones avanzadas de imagen

Ajuste	Descripción	
Temp. de color	Se puede establecer en Caliente para mejorar los colores más cálidos, como el rojo, o en Frío para hacer que la imagen sea más azulada.	
	Opción	
	Frío	Permite establecer el color de la pantalla en un tono azulado.
	Medio	Permite configurar la pantalla con el color estándar.
Caliente	Permite establecer el color de la pantalla en un tono rojizo.	
Contraste Dinámico	Permite ajustar el contraste para mantenerlo al mejor nivel en función del brillo de la pantalla. La imagen se mejora realzando el brillo de las partes más luminosas y oscureciendo las zonas más oscuras. (Esta función solo puede utilizarse con AV (CVBS) y Component).	
Color Dinámico	Permite ajustar los colores de la pantalla para que parezcan más vivos, ricos y claros. Esta función mejora el tono, la saturación y la luminancia para que los colores rojo, azul, verde y blanco parezcan más vivos. (Esta función solo puede utilizarse con AV (CVBS) y Component).	
Reducción de ruido	Permite reducir el ruido de la pantalla sin que afecte a la calidad del vídeo. (Esta función solo puede utilizarse con AV (CVBS) y Component).	
Gamma	Permite ajustar el valor propio de gamma. En el monitor, los valores altos de gamma producen imágenes blanquecinas, mientras que los valores bajos de gamma producen imágenes de alto contraste.	
Nivel de oscuridad	<ul style="list-style-type: none"> » Bajo: la imagen en pantalla aparecerá más oscura. » Alto: la imagen en pantalla aparecerá más clara. Permite configurar el nivel de oscuridad de la pantalla a un nivel adecuado. (La función está disponible en los modos siguientes: AV (CVBS), Component y HDMI-DTV).	
Modo Cine	Al eliminar el efecto de parpadeo, podrá ver vídeo con aspecto cinematográfico. Utilice esta función cuando vea películas.	
Balace de blancos	Esta función permite ajustar a su gusto el color de la imagen en general. (La opción funciona solamente en los modos de imagen Para expertos ¹ y 2).	
Sistema de administración de color	Dado que es la herramienta que usan los expertos para realizar ajustes mediante los patrones de prueba, no afecta a otros colores y se utiliza para ajustar 6 áreas de color (rojo/verde/azul/cian/magenta/amarillo) de forma selectiva. Es posible que la diferencia de color no llame la atención incluso cuando realice los ajustes del vídeo en general. Permite ajustar los colores rojo/verde/azul/amarillo/cian/magenta. <ul style="list-style-type: none"> » Color Rojo/Verde/Azul/Amarillo/Cian/Magenta: el rango de ajuste es de -30 a +30. » Tinte Rojo/Verde/Azul/Amarillo/Cian/Magenta: el rango de ajuste es de -30 a +30. (La opción funciona solamente en los modos de imagen Para expertos ¹ y 2).	

Formato

Pulse el botón **ARC** para cambiar el tamaño de la imagen y verla con un tamaño óptimo.

! PRECAUCIÓN

- Si una imagen fija se muestra en la pantalla durante demasiado tiempo, se queda impresa y se produce una desfiguración permanente en la pantalla. La garantía no cubre estas imágenes "quemadas" o "impresas".
- Si se establece el formato 4:3 durante mucho tiempo, se pueden producir imágenes "quemadas" en la zona del recuadro de la pantalla.

- **16:9**: esta opción le permitirá ajustar la imagen horizontalmente, en proporción lineal, para que ocupe toda la pantalla (útil para ver DVD con el formato 4:3).

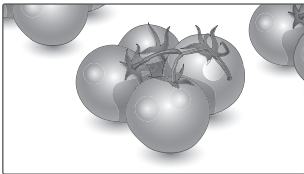

- **Escaneo**: esta opción le permitirá ver la mejor calidad de imagen sin perder la imagen original en alta resolución. Nota: si hay ruido en la imagen original, podrá ver dicho ruido en el borde.

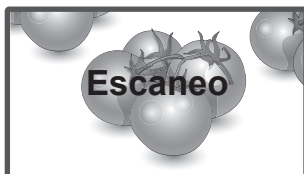

- **Original**: el formato no se ajusta a partir del formato original. Viene definido por el programa que se está viendo.

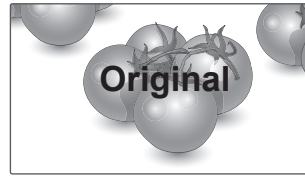

- **4:3**: esta opción le permitirá ver una imagen con un formato 4:3 original y franjas grises a la izquierda y a la derecha de la pantalla.

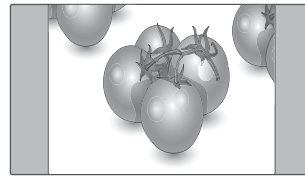

- **1:1**: el formato no se ajusta a partir del formato original. (Solamente en los modos HDMI/DVI PC y RGB PC)

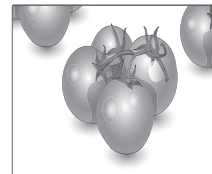

- **14:9**: puede ver el formato 14:9 o de cualquier programa del monitor general a través del modo 14:9. La pantalla 14:9 se visualizará igual que la 4:3, aunque se ampliará hacia la derecha y la izquierda.

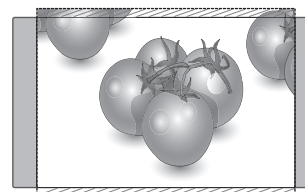

- **Zoom:** esta opción le permitirá ver la imagen sin ninguna modificación y ocupando toda la pantalla. Sin embargo, las secciones inferior y superior de la imagen aparecerán cortadas.

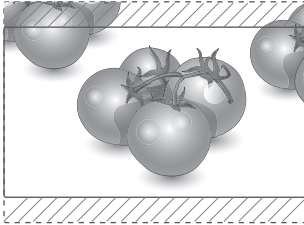

MODO	AV	Component	HDMI/DVI		RGB
			DTV	PC	PC
16:9	o	o	o	o	o
Escaneo	x	o	o	x	x
Original	o	x	x	x	x
4:3	o	o	o	o	o
1:1	x	x	x	o	o
14:9	o	o	o	x	x
Zoom	o	o	o	x	x
Zoom cine1	o	o	o	x	x
Ancho completo	o	x	x	x	x

- **Zoom cine1:** seleccione esta opción cuando desee ampliar la imagen con la proporción correcta. Nota: al ampliar o reducir la imagen, esta podría distorsionarse.

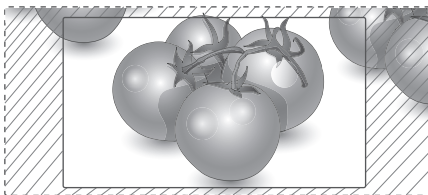

- **Ancho completo:** cuando el monitor reciba la señal de pantalla panorámica, ajustará la imagen horizontal o verticalmente, en proporción lineal, para que ocupe toda la pantalla.



Ajustes de AUDIO

- 1 Pulse **MENU (MENÚ)** para acceder a los menús principales.
- 2 Pulse los botones de navegación para desplazarse hasta **AUDIO** y pulse **OK (ACEPTAR)**.
- 3 Pulse los botones de navegación para desplazarse hasta el ajuste o la opción que desee y pulse **OK (ACEPTAR)**.
- Para volver al nivel anterior, pulse **BACK (ATRÁS)**.
- 4 Cuando haya finalizado, pulse **EXIT (SALIR)**.
Para volver al menú anterior, pulse **BACK (ATRÁS)**.

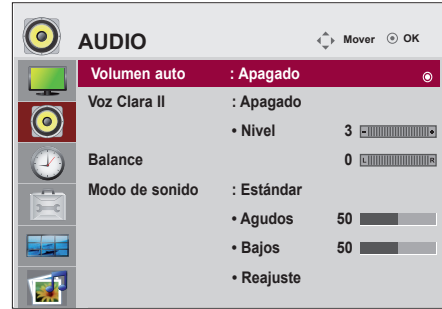

Las opciones de audio disponibles se describen a continuación:

Ajuste	Descripción	
Volumen auto	Para ajustar el volumen de sonido irregular de todos los canales y señales de forma automática al nivel más apropiado. Para utilizar esta función, seleccione Encendido.	
Voz Clara II	Diferencia los registros de la voz humana del resto de sonidos, lo que permite al usuario escuchar las voces con mayor claridad.	
Balance	Permite ajustar el balance entre los altavoces izquierdo y derecho según las condiciones de la habitación.	
Modo de sonido	Permite seleccionar uno de los modos de sonido predefinidos o personalizar las opciones en cada modo.	
	Modo	
	Estándar	Seleccione esta opción cuando desee un sonido de calidad estándar.
	Música	Seleccione esta opción si quiere escuchar música.
	Cine	Seleccione esta opción si desea ver una película.
	Deportes	Seleccione esta opción cuando desee ver un evento deportivo.
	Juego	Seleccione esta opción cuando desee jugar a un juego.

Ajustes de HORA

- 1 Pulse **MENU (MENÚ)** para acceder a los menús principales.
- 2 Pulse los botones de navegación para desplazarse hasta **HORA** y pulse **OK (ACEPTAR)**.
- 3 Pulse los botones de navegación para desplazarse hasta el ajuste o la opción que desee y pulse **OK (ACEPTAR)**.
- Para volver al nivel anterior, pulse **BACK (ATRÁS)**.
- 4 Cuando haya finalizado, pulse **EXIT (SALIR)**.
Para volver al menú anterior, pulse **BACK (ATRÁS)**.

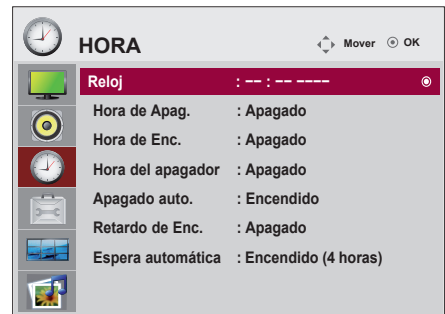

Los ajustes de hora disponibles se describen a continuación:

Ajuste	Descripción
Reloj	Permite ajustar la función de hora.
Hora de Enc./ Apag.	Permite ajustar la hora a la que se encenderá o apagará el monitor.
Hora del apagador	Permite ajustar el tiempo que tardará el monitor en apagarse. Si apaga el monitor y lo vuelve a encender, la función Hora del apagador se desactiva.
Apagado auto.	Si la función Apagado auto. está activa y no hay señal de entrada, el equipo se apagará después de 15 minutos.
Retardo de Enc.	Cuando se conectan varios monitores y se encienden, los monitores se encienden individualmente para impedir la sobrecarga.
Espera automática	Si el monitor no se utiliza durante 4 horas, entrará en modo en espera automáticamente.

! NOTA

- Una vez que se establece la hora de encendido y apagado, estas funciones se activan diariamente a la hora predefinida.
- Necesita ajustar la hora del dispositivo correctamente para utilizar la función de apagado programado.
- Cuando las horas de encendido/apagado programadas sean las mismas, la de apagado tendrá prioridad si el equipo está encendido y la de encendido tendrá preferencia si está apagado.
- La disponibilidad de la función **Espera automática** depende del país.

Ajustes de OPCIÓN

- 1 Pulse **MENU (MENÚ)** para acceder a los menús principales.
- 2 Pulse los botones de navegación para desplazarse hasta **OPCIÓN** y pulse **OK (ACEPTAR)**.
- 3 Pulse los botones de navegación para desplazarse hasta el ajuste o la opción que desee y pulse **OK (ACEPTAR)**.
- Para volver al nivel anterior, pulse **BACK (ATRÁS)**.
- 4 Cuando haya finalizado, pulse **EXIT (SALIR)**.
Para volver al menú anterior, pulse **BACK (ATRÁS)**.

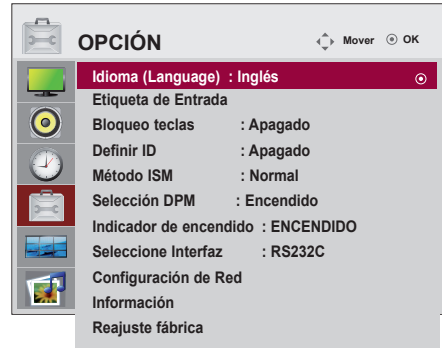

Los ajustes de opción disponibles se describen a continuación:

Ajuste	Descripción								
Idioma	Para elegir el idioma en el que se muestran los nombres de control.								
Etiqueta de Entrada	Permite seleccionar una etiqueta para una fuente de entrada de modo que se pueda identificar el dispositivo conectado a cada fuente de entrada. <div style="border: 1px solid black; padding: 5px;"> <p>NOTA</p> <ul style="list-style-type: none"> • Si desea utilizar el modo HDMI-PC, debe configurar la etiqueta de entrada en modo PC. </div>								
Bloqueo teclas	Utilice los botones para seleccionar Encendido o Apagado. El monitor se puede configurar para utilizarse únicamente con el mando a distancia. Esta función puede evitar un uso no autorizado. Para bloquear el ajuste de la pantalla OSD, configure la ficha "Bloqueo teclas" en la posición "Encendido". Para desbloquearlo, lleve a cabo el procedimiento siguiente: Pulse el botón MENU (MENÚ) del mando a distancia y configure "Bloqueo teclas" en la posición "Apagado".								
Definir ID	Si se han conectado varios productos para la reproducción, puede asignar un número de identificación del equipo (asignación de nombre) a cada producto. Especifique el número (de 1 a 99) con el botón correspondiente y salga. Utilice el identificador del equipo asignado para controlar individualmente cada producto mediante el Programa de control del producto.								
Método ISM	Una imagen congelada o fija un juego de consola o PC que se muestre en pantalla durante períodos de tiempo prolongados puede producir una imagen fantasma, incluso al cambiar de imagen. Impida que se quede una imagen fija en pantalla durante un período de tiempo prolongado. Ajuste <table border="1" style="width: 100%; border-collapse: collapse;"> <tr> <td style="width: 20%;">Normal</td> <td>Defina el modo normal si no prevé que las imágenes quemadas sean un problema.</td> </tr> <tr> <td>Orbiter</td> <td>Puede ayudar a evitar las imágenes fantasma. No obstante, es mejor no dejar que permanezca en pantalla ninguna imagen fija. Para evitar que una imagen fija permanezca en la pantalla, la pantalla se moverá cada dos minutos.</td> </tr> <tr> <td>Inversión</td> <td>Esta función invierte el color del panel de la pantalla. El color del panel se invierte automáticamente cada 30 minutos.</td> </tr> <tr> <td>Blanquear</td> <td>La opción Blanquear rellena la pantalla con color blanco. Así, permite eliminar las imágenes quemadas permanentes en la pantalla. Puede resultar imposible borrar completamente una imagen permanente mediante la opción Blanquear.</td> </tr> </table>	Normal	Defina el modo normal si no prevé que las imágenes quemadas sean un problema.	Orbiter	Puede ayudar a evitar las imágenes fantasma. No obstante, es mejor no dejar que permanezca en pantalla ninguna imagen fija. Para evitar que una imagen fija permanezca en la pantalla, la pantalla se moverá cada dos minutos.	Inversión	Esta función invierte el color del panel de la pantalla. El color del panel se invierte automáticamente cada 30 minutos.	Blanquear	La opción Blanquear rellena la pantalla con color blanco. Así, permite eliminar las imágenes quemadas permanentes en la pantalla. Puede resultar imposible borrar completamente una imagen permanente mediante la opción Blanquear.
Normal	Defina el modo normal si no prevé que las imágenes quemadas sean un problema.								
Orbiter	Puede ayudar a evitar las imágenes fantasma. No obstante, es mejor no dejar que permanezca en pantalla ninguna imagen fija. Para evitar que una imagen fija permanezca en la pantalla, la pantalla se moverá cada dos minutos.								
Inversión	Esta función invierte el color del panel de la pantalla. El color del panel se invierte automáticamente cada 30 minutos.								
Blanquear	La opción Blanquear rellena la pantalla con color blanco. Así, permite eliminar las imágenes quemadas permanentes en la pantalla. Puede resultar imposible borrar completamente una imagen permanente mediante la opción Blanquear.								
Selección DPM	Los usuarios pueden encender o apagar el modo de ahorro de energía.								
Indicador de encendido	Utilice esta función para definir el indicador de encendido de la parte frontal del producto en Encendido o Apagado.								

Ajuste	Descripción	
Seleccione Interfaz	Permite ajustar las conexiones de red.	
	Opción	
	RS232C	Activa la comunicación a través del puerto serie.
	Network	LAN: permite la comunicación a través de Ethernet.
Configuración de Red	Opción	
	DHCP	Permite asignar y configurar automáticamente la dirección IP.
	Manual	Permite configurar la dirección IP, gateway, la máscara de subred y el DNS primario y secundario. El proceso de configuración finaliza cuando selecciona Execute (Ejecutar) y el mensaje "IP Setup Completed" (Configuración de IP finalizada) aparece en la parte inferior de la pantalla. Mientras aparece el mensaje "Wait for IP Setup" (Esperando que la IP se configure), no podrá utilizar los botones locales ni el mando a distancia. Este mensaje se muestra durante 40 segundos. * Si la red se configura como RS232C, las opciones DHCP y Manual se deshabilitan.
Información	Puede encontrar información acerca del número de serie, la versión de firmware, la dirección IP y la dirección MAC.	
Reajuste fábrica	Seleccione esta opción para volver a la configuración predeterminada.	

Ajustes de TILE

- 1 Pulse **MENU (MENÚ)** para acceder a los menús principales.
- 2 Pulse los botones de navegación para desplazarse hasta **TILE** y pulse **OK (ACEPTAR)**.
- 3 Pulse los botones de navegación para desplazarse hasta el ajuste o la opción que desee y pulse **OK (ACEPTAR)**.
- Para volver al nivel anterior, pulse **BACK (ATRÁS)**.
- 4 Cuando haya finalizado, pulse **EXIT (SALIR)**.
Para volver al menú anterior, pulse **BACK (ATRÁS)**.



Los ajustes de bloqueo disponibles se describen a continuación:

Ajuste	Descripción
Modo Tile	<p>Para utilizar esta función:</p> <ul style="list-style-type: none"> - Se debe mostrar con otros productos. - Debe estar en una función que se pueda conectar al cable RGB mediante un distribuidor y el cable RS-232C. <p>Seleccione Modo Tile, elija la alineación y establezca el ID del producto actual para definir la ubicación.</p> <p>* Las modificaciones de los ajustes se guardarán tras pulsar el botón SET (AJUSTAR).</p> <ul style="list-style-type: none"> - Modo Tile: columna x fila (c = 1, 2, 3, 4 y 5; f = 1, 2, 3, 4 y 5) - 5 x 5 disponible. - La configuración de una pantalla de integración también está disponible, así como la configuración de pantalla uno por uno.
ID Tile	Permite seleccionar la ubicación de Tile estableciendo un ID.
Natural	La imagen se omite en el espacio entre pantallas para que parezca natural.
Tamaño H	Permite ajustar el tamaño horizontal de la pantalla teniendo en cuenta el tamaño del marco.
Tamaño V	Permite ajustar el tamaño vertical de la pantalla teniendo en cuenta el tamaño del marco.
Posición H	Permite mover la posición de la pantalla horizontalmente.
Posición V	Permite mover la posición de la pantalla verticalmente.
Reajuste	<p>Función para inicializar y restablecer la opción Tile.</p> <p>Toda la configuración de la opción Tile se desactiva al seleccionar el restablecimiento de la misma; la pantalla vuelve al modo de pantalla completa.</p>

Modo Tile

Este monitor puede presentar el modo mosaico con monitores adicionales para crear una visualización de recuadro grande.

• Apagado:

Cuando la opción Modo Tile está desactivada

• 2X1:

Al utilizar 2 monitores



ID Tile

• 2X2:

Al utilizar 4 monitores



• 3X3:

Al utilizar 9 monitores



• 4X4:

Al utilizar 16 monitores



• 5X5:

Al utilizar 25 monitores



Modo Tile - Natural Mode

Al activarse, se omite la parte de la imagen que normalmente se mostraría en el hueco entre los monitores.

Antes



Después



ENTRETENIMIENTO

Uso de las funciones multimedia integradas

Conexión de dispositivos de almacenamiento USB

Conecte al monitor dispositivos de almacenamiento USB, como una memoria flash USB, un disco duro externo o un reproductor de MP3, y utilice las funciones multimedia (Consulte la sección "Búsqueda de archivos". Consulte la página 26).

Conecte una memoria flash USB o un lector de tarjetas de memoria USB al monitor como se muestra en la ilustración siguiente. Aparece la pantalla USB.

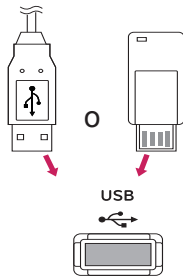

Para desconectar el dispositivo de almacenamiento USB, finalice la conexión correctamente para no dañar el monitor ni los archivos.



PRECAUCIÓN

- No apague el monitor ni quite el dispositivo de almacenamiento USB cuando este esté conectado al monitor, ya que se podría producir la pérdida de archivos o daños en el dispositivo de almacenamiento USB.
- Haga una copia de seguridad con cierta frecuencia de los archivos guardados en el dispositivo de almacenamiento USB, ya que puede perder los archivos, o estos pueden verse dañados, y la garantía no cubre esta situación.

Precauciones al usar el dispositivo USB

- Solamente se reconoce un dispositivo de almacenamiento USB.
- Si el dispositivo de almacenamiento USB se conecta mediante un concentrador USB, el dispositivo no se reconoce.
- Un dispositivo de almacenamiento USB que use un programa de reconocimiento automático podría no reconocerse.
- Es posible que no se reconozca un dispositivo de almacenamiento USB que utilice su propio controlador.
- La velocidad de reconocimiento de un dispositivo de almacenamiento USB dependerá del dispositivo.
- No apague el equipo ni desenchufe el dispositivo USB mientras este se esté usando. Al extraer o desconectar inesperadamente el dispositivo, se podrían dañar los archivos guardados o el propio dispositivo USB.
- No conecte un dispositivo de almacenamiento USB alterado manualmente en el PC. El dispositivo podría causar que el producto se averíe o no se reproduzca. No olvide nunca utilizar un dispositivo de almacenamiento USB que contenga archivos de música o de imagen normales.
- Utilice solamente un dispositivo de almacenamiento USB formateado con un sistema de archivos FAT16, FAT32 o NTFS proporcionado con el sistema operativo Windows. El dispositivo de almacenamiento podría no reconocerse si se le ha aplicado formato con ayuda de un programa no compatible con Windows. Los datos de los dispositivos de almacenamiento USB no se pueden eliminar en el sistema de archivos NTFS.
- Conecte la fuente de alimentación al dispositivo de almacenamiento USB que requiera una fuente de alimentación externa. En caso contrario, el dispositivo podría no reconocerse.
- Conecte un dispositivo de almacenamiento USB con el cable suministrado por el

fabricante del dispositivo. Si se conecta con un cable no suministrado por el fabricante del dispositivo USB o si la longitud del cable es excesiva, el dispositivo podría no reconocerse.

- Es posible que algunos dispositivos de almacenamiento USB no se admitan o no funcionen con normalidad.
- Se reconoce un número máximo de 999 archivos y carpetas.
- Los datos de un dispositivo de almacenamiento USB no pueden alinearse. Los nombres de archivo no pueden contener más de 128 caracteres.
- Haga una copia de seguridad de los archivos importantes, ya que los datos del dispositivo USB podrían dañarse. La gestión de los datos es responsabilidad del consumidor y, en consecuencia, el fabricante no cubrirá el dispositivo contra daños sufridos en los datos.
- Si el dispositivo USB está conectado en modo espera, el disco duro específico se cargará automáticamente al encender el monitor.
- La capacidad recomendada es de 1 TB o menos para un disco duro externo USB y 32 GB o menos para una memoria USB.
- Cualquier dispositivo con una capacidad mayor a la recomendada podría no funcionar correctamente.
- Si un disco duro externo USB con función de "Ahorro de energía" no funciona, apague el disco duro y vuelva a encenderlo para que funcione correctamente.
- Es posible que los nombres y subtítulos de algunos archivos de idioma no se muestren correctamente (coreano, chino o japonés).
- Es recomendable que establezca la configuración de idioma correspondiente cuando utilice subtítulos o nombres de archivos en coreano, japonés o chino.

Búsqueda de archivos

Acceda a **Lista fotos**, **Lista música** o **Lista películas** y busque los archivos que desee.

- 1 Conecte un dispositivo de almacenamiento **USB**.
- 2 Pulse **MENU (MENÚ)** para acceder a los menús principales.
- 3 Pulse los botones de navegación para desplazarse hasta **USB** y pulse **OK (ACEPTAR)**.
- 4 Pulse los botones de navegación para desplazarse hasta **LISTA FOTOS**, **LISTA MÚSICA** o **LISTA PELÍCULAS** y pulse **OK (ACEPTAR)**.



- 5 Seleccione **Drive1 (Unidad 1)** para acceder al dispositivo de almacenamiento USB conectado.

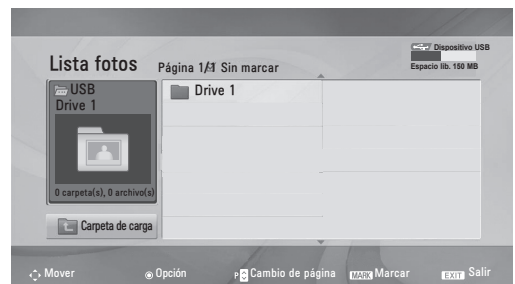

- 6 Seleccione la carpeta que desee.
 - Para volver al nivel anterior, seleccione **Carpeta de carga**.

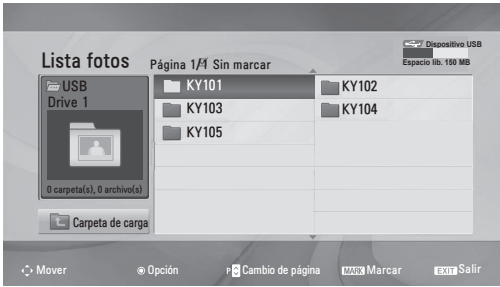

- 7 Pulse los botones de navegación para buscar los archivos.
 El archivo resaltado se visualizará en la ventana de vista previa.

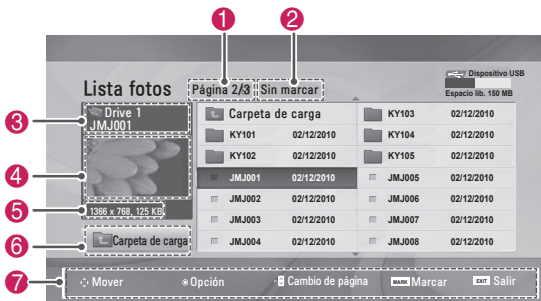

Formatos de archivo admitidos

Tipo	Formatos de archivo admitidos
Foto	<ul style="list-style-type: none"> JPG Tamaño disponible Base: 64 píxeles (ancho) x 64 píxeles (alto) - 15.360 píxeles (ancho) x 8.640 píxeles (alto) Progresivo: 64 píxeles (ancho) x 64 píxeles (alto) - 1.024 píxeles (ancho) x 768 píxeles (alto)
Música	<ul style="list-style-type: none"> MP3 Velocidad de tasa de bits: entre 32 Kbps y 320 Kbps Tasa de muestreo (frecuencia de muestreo) MPEG1 capa 3: 32 kHz, 44,1 kHz y 48 kHz * Los archivos con protección anticopia no se reproducirán.
Vídeo	<ul style="list-style-type: none"> MPEG1, MPEG2, MPEG4 (no compatible con Microsoft MPEG 4-V2, V3), DivX 3.xx, DivX 4.xx, DivX 5.xx, DivX VOD (DRM), XviD y DivX 6.xx (reproducción) Formatos de audio: Mpeg, Mp3 y PCM Frecuencia de muestreo: entre 32 kHz y 48 kHz Tasa de bits del formato de audio: entre 32 kbps y 320 kbps Formatos de subtítulos compatibles: *.smi, *.srt, *.sub (MicroDVD, SubViewer 2.0), *.ass, *.ssa y *.txt (sistema de subtítulos en DVD)

N.º	Descripción
1	Número de página actual/número total de páginas
2	Número de archivos seleccionados
3	Nombre de archivo y de carpeta
4	Ventana de vista previa
5	Información sobre el tamaño del archivo
6	Permite volver al nivel anterior
7	Botones disponibles en el mando a distancia

Visualización de fotos

Puede ver las imágenes guardadas en un dispositivo de almacenamiento USB. El contenido de la pantalla puede diferir según el modelo.

- 1 Pulse los botones de navegación para desplazarse hasta **USB** y pulse **OK (ACEPTAR)**.
- 2 Pulse los botones de navegación para desplazarse hasta **Lista fotos** y pulse **OK (ACEPTAR)**.
- 3 Pulse los botones de navegación para seleccionar **Drive1 (Unidad 1)** y acceder al dispositivo de almacenamiento USB conectado.
- 4 Pulse los botones de navegación para desplazarse hasta la carpeta que desee y pulse **OK (ACEPTAR)**.
- 5 Pulse los botones de navegación para desplazarse hasta el archivo que desee y pulse **OK (ACEPTAR)**.
Aparecerá una ventana emergente.

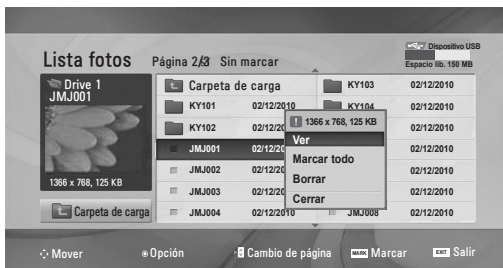

- 6 Puede visualizar las fotos con los menús siguientes.

Menú	Descripción
Ver	Permite visualizar la foto seleccionada a pantalla completa. <ul style="list-style-type: none"> • Drive (Unidad): muestra las fotos guardadas en una unidad de almacenamiento USB.
Marcar todo o Desmarcar todo	Permiten seleccionar todos los archivos o borrar todas las selecciones.
Borrar	Permite borrar un archivo guardado en un dispositivo de almacenamiento USB. <div style="border: 1px solid black; padding: 5px; margin-top: 10px;"> <p>NOTA</p> <p>No se pueden borrar los archivos guardados en una carpeta compartida de un PC.</p> </div>
Cerrar	Permite cerrar el menú emergente.

Uso de las opciones de foto

Puede utilizar las opciones siguientes al visualizar fotos.

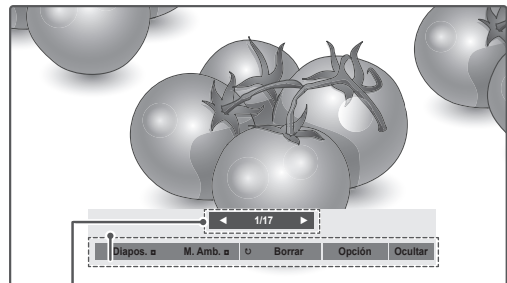

Opciones
Número de fotos seleccionadas

Opción	Descripción
Diapos.	Comienza o detiene una presentación de diapositivas de las fotos seleccionadas. Si no hay fotos seleccionadas, todas las fotos guardadas en la carpeta actual se muestran durante la presentación de diapositivas. Para ajustar la velocidad de la presentación de diapositivas, seleccione Opción .
M. Amb.	Activa o desactiva la música de fondo. Para establecer la carpeta de la música de fondo, seleccione Opción .
Girar	Gira las fotos hacia la derecha (90°, 180°, 270° y 360°). <div style="border: 1px solid black; padding: 5px; margin-top: 10px;"> <p>NOTA</p> <p>El tamaño de foto admitido es limitado. No puede girar una foto si la resolución del ancho girado es mayor que el tamaño de resolución admitido.</p> </div>
Borrar	Permite eliminar una foto.
Opción	<ul style="list-style-type: none"> • Vel. diapos: permite seleccionar una velocidad para la presentación de diapositivas (Rápida, Medio y Lenta). • Carpeta de Música: permite seleccionar una carpeta de música para la música de fondo. <div style="border: 1px solid black; padding: 5px; margin-top: 10px;"> <p>NOTA</p> <p>No puede cambiar la carpeta de música cuando la música de fondo se está reproduciendo.</p> </div>
Ocultar	Permite ocultar la ventana de opciones. Para mostrar las opciones, pulse OK (ACEPTAR) .

Cómo escuchar música

- 1 Pulse los botones de navegación para desplazarse hasta **USB** y pulse **OK (ACEPTAR)**.
- 2 Pulse los botones de navegación para desplazarse hasta **Lista música** y pulse **OK (ACEPTAR)**.
- 3 Seleccione **Drive1 (Unidad 1)** para acceder al dispositivo de almacenamiento USB conectado.
- 4 Pulse los botones de navegación para desplazarse hasta la carpeta que desee y pulse **OK (ACEPTAR)**.
- 5 Pulse los botones de navegación para desplazarse hasta el archivo que desee y pulse **OK (ACEPTAR)**. Aparecerá una ventana emergente.



- 6 Puede reproducir la música con los menús siguientes.

Menú	Descripción
Reproducir, Detener repr. o Repr. marcadas	Permiten reproducir música, detener la reproducción o reproducir los archivos de música seleccionados. Si reproduce música sin haber seleccionado archivos de música, se reproducirán todos los archivos de música guardados en la carpeta actual. El icono aparecerá junto a la duración del archivo que se está reproduciendo. <ul style="list-style-type: none"> • Drive (Unidad): permite escuchar los archivos de música guardados en una unidad de almacenamiento USB.
Repr. con foto	Muestra fotos durante la reproducción.
Marcar todo o Desmarcar todo	Permiten seleccionar todos los archivos o borrar todas las selecciones.
Borrar	Permite borrar un archivo guardado en un dispositivo de almacenamiento USB.
Cerrar	Permite cerrar el menú emergente.

- 7 Puede controlar la reproducción con los botones siguientes.

Botón	Descripción
	Permite detener la reproducción.
	Permite reproducir un archivo de música.
	Permite poner en pausa o reanudar la reproducción.
	Permite saltar al archivo siguiente.
	Permite saltar al archivo anterior.

NOTA

- Los archivos dañados o defectuosos no se reproducen, y la duración de estos aparece como 00:00.
- Los archivos con protección anticopia no se reproducirán.
- Si el monitor no se utiliza durante algún tiempo mientras se lleva a cabo la reproducción, aparecerá un cuadro de información como salvapantallas para impedir las imágenes "quemadas".
- Para volver a la pantalla de Lista música, pulse **OK (ACEPTAR)**, **■** (parar) o **BACK (ATRÁS)**.

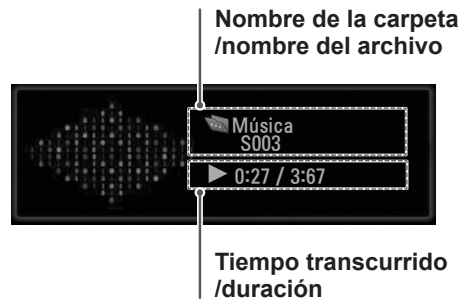

Reproducción de películas

Reproduzca archivos de vídeo en el monitor. El monitor muestra todos los archivos de vídeo guardados en un dispositivo de almacenamiento USB.

- Archivos de película admitidos: *.dat / *.mpg / *.mpeg / *.vob / *.m4v / *.avi / *.divx.
- Formatos de vídeo: MPEG1, MPEG2, MPEG4 (no compatible con Microsoft MPEG 4-V2, V3), DivX 3.xx, DivX 4.xx, DivX 5.xx, DivX VOD (DRM), XviD y DivX 6.xx (reproducción)
- Formatos de audio: Mpeg, Mp3 y PCM
- Velocidad de bits: de 32 kbps a 320 kbps (MP3)
- Formatos de subtítulos: *.smi / *.srt / *.sub (MicroDVD, SubViewer 2.0), *.ass / *.ssa / *.txt (sistema de subtítulos en DVD)
- Es posible que algunos subtítulos creados por el usuario no funcionen correctamente.
- No se admiten algunos caracteres especiales en los subtítulos.
- No se admiten etiquetas HTML en los subtítulos.
- Los subtítulos en idiomas diferentes a los admitidos no están disponibles.
- La información de tiempo de un archivo de subtítulos externo se debe organizar en orden ascendente para su reproducción.
- La pantalla podría sufrir interrupciones temporales (ralentización de la imagen, reproducción más rápida, etc.) cuando se cambia el idioma de audio.
- Es posible que un archivo de película dañado no se reproduzca correctamente, o que algunas funciones no se puedan usar.
- Es posible que los archivos de película creados con algunos codificadores no se reproduzcan correctamente.
- Si la estructura de vídeo y audio del archivo grabado no está entrelazada, se emitirá solamente el sonido o la imagen.
- Se admiten vídeos HD con un máximo de 1920 x 1080 a 25/30P o 1280 x 720 a 50/60P, en función del fotograma.
- Es posible que los vídeos con una resolución superior a 1920 x 1080 a 25/30P o 1280 x 720 a 50/60P no funcionen correctamente en función del fotograma.
- Es posible que los archivos de película de un tipo o formato distinto al especificado no se reproduzcan correctamente.
- **La velocidad de bits máxima de un archivo de película reproducible es de 20 Mbps.**

- No garantizamos la reproducción fluida de perfiles codificados con nivel 4.1 o superior en H.264/AVC.
- No se admite el códec de audio DTS.
- No se admite la reproducción de un archivo de película cuyo tamaño supere los 30 GB.
- Un archivo de película DivX y su archivo de subtítulos deben encontrarse en la misma carpeta.
- El nombre del archivo de vídeo y el de su archivo de subtítulos deben ser idénticos para que puedan reproducirse.
- La reproducción de un vídeo mediante una conexión USB que no admita alta velocidad podría no funcionar correctamente.
- Puede que los archivos codificados con GMC (compensación de movimiento global) no se reproduzcan.
- Cuando se está viendo una película con la función Lista películas, puede ajustar la imagen mediante el botón **Energy Saving (Ahorro de energía)** del mando a distancia. No funciona la configuración del usuario para cada modo de imagen.

Descodificador de vídeo

- **mpg, mpeg, vob, dat:** MPEG1, MPEG2
- **avi, divx, m4v:** MPEG4 SP, MPEG4 ASP, DivX 3.xx, DviX 4.xx, DviX 5.xx, DviX 6.xx (reproducción), XviD

Códec de audio

- **mpg, mpeg, vob, dat, avi, divx y m4v:** AC3, MPEG, MP3 y PCM

Máxima resolución

- **720 x 576 a 25 p**
- **720 x 480 a 30 p**

- 1 Pulse los botones de navegación para desplazarse hasta **USB** y pulse **OK (ACEPTAR)**.
- 2 Pulse los botones de navegación para desplazarse hasta Lista películas y pulse **OK (ACEPTAR)**.
- 3 Seleccione **Drive1 (Unidad 1)** para acceder al dispositivo de almacenamiento USB conectado.
- 4 Pulse los botones de navegación para desplazarse hasta la carpeta que desee y pulse **OK (ACEPTAR)**.
- 5 Pulse los botones de navegación para desplazarse hasta el archivo que desee y pulse **OK (ACEPTAR)**.
Aparecerá una ventana emergente.

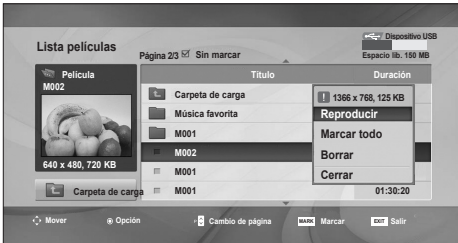
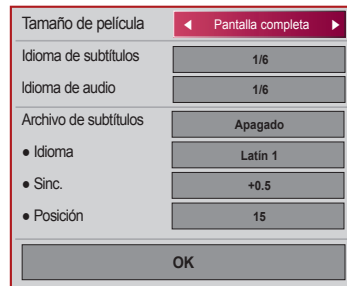

- 6 Puede reproducir los vídeos con los menús siguientes.

Menú	Descripción
Reproducir o Repr. marcadas	Permiten reproducir una película o la película seleccionada. • Drive (Unidad): reproduce los vídeos guardados en una unidad de almacenamiento USB.
Marcar todo o Desmarcar todo	Permiten seleccionar todos los archivos o borrar todas las selecciones.
Borrar o Borrar marcados	Permite borrar un archivo formateado con el sistema de archivos FAT32 y guardado en un dispositivo de almacenamiento USB.
Cerrar	Permite cerrar el menú emergente.

Si se selecciona **Set Video Play (Establecer reproducción de vídeo)**:

Menú	Descripción
Tamaño de película	Permite seleccionar el formato de imagen que desee durante la reproducción de la película.
Subtitle Language (Idioma de subtítulos) o Audio Language (Idioma de audio)	Permite cambiar el grupo de idioma de subtítulos/audio durante la reproducción de la película.
Idioma	Permite seleccionar el idioma que desee.
Sinc.	Permite ajustar la sincronización de tiempo de los subtítulos desde -10 s a +10 s en pasos de 0,5 s durante la reproducción de la película.
Posición	Permite cambiar la posición de los subtítulos hacia arriba o hacia abajo durante la reproducción de la película.

- 1 Pulse los botones de navegación para mostrar los ajustes **Tamaño de película**, **Audio Language (Idioma de audio)** o **Subtitle Language (Idioma de subtítulos)**.
- 2 Pulse los botones de navegación para realizar los ajustes necesarios.

Idioma de subtítulos	Idioma admitido
Latín1	Inglés, español, francés, alemán, italiano, sueco, finlandés, holandés, portugués, danés, rumano, noruego, albaniano, gaélico, galés, irlandés, catalán y valenciano
Latín2	Bosnio, polaco, croata, checo, eslovaco, esloveno, serbio y húngaro
Latín4	Estonio, letón y lituano
Cyrillic (Cirílico)	Búlgaro, macedonio, ruso, ucraniano y kazajo
Greek	Griego
Hebrew	Hebreo
Chinese	Chino
Korean	Coreano

**NOTA**

- Solamente se admiten los archivos guardados en CÓDIGO ASCII para los subtítulos externos de una película.
- Se admiten únicamente 500 letras y 500 números en cada línea de subtítulo.
- Dentro del archivo de subtítulos solamente se admiten 10.000 bloques de sincronización.

Si selecciona **Set Video (Establecer vídeo)**:

- 1 Pulse los botones de navegación para realizar los ajustes necesarios. Consulte la página 8

Si se selecciona **Set Audio (Establecer audio)**:

- 1 Pulse los botones de navegación para mostrar los ajustes **Modo de sonido**, **Volumen auto**, **Voz Clara II y Balance**.
- 2 Pulse los botones de navegación para realizar los ajustes necesarios.

Uso del mando a distancia

Botón	Descripción
◀▶	Durante la reproducción, pulse repetidamente el botón de retroceso rápido (◀▶) para aumentar la velocidad ◀▶ (x2) ◀▶▶▶ (x4) ◀▶▶▶▶ (x8) ◀▶▶▶▶▶ (x16) ◀▶▶▶▶▶▶ (x32). pulse repetidamente el botón de avance rápido (▶▶) para aumentar la velocidad ▶▶ (x2) ▶▶▶ (x4) ▶▶▶▶ (x8) ▶▶▶▶▶ (x16) ▶▶▶▶▶▶ (x32). • Al pulsar estos botones varias veces, aumenta la velocidad de avance o retroceso.
Pausa (II)	Durante la reproducción, pulse el botón de pausa (II) . • Se mostrará una imagen fija. • Si no se pulsa ningún botón del mando a distancia transcurridos 10 minutos después de una pausa, el monitor vuelve al estado de reproducción. • Pulse el botón de pausa (II) y, a continuación, utilice el botón de avance rápido (▶▶) para reproducir a cámara lenta.
■	Durante la reproducción, se detiene la imagen en pantalla.
Reproducción (▶)	Pulse el botón de reproducción (▶) para volver a la reproducción normal.

Código de registro DivX

Compruebe y registre el código de registro DivX del monitor para que pueda alquilar o comprar las películas más recientes en www.divx.com/vod. Para reproducir un archivo DivX alquilado o comprado, el código de registro del archivo debería ser el mismo que el código de registro DivX del monitor.

- 1 Pulse **MENU (MENÚ)** para acceder a los menús **USB**.
- 2 Pulse los botones de navegación para desplazarse hasta **Código Reg. DivX** y pulse **OK (ACEPTAR)**.
- 3 Visualice el código de registro del monitor.

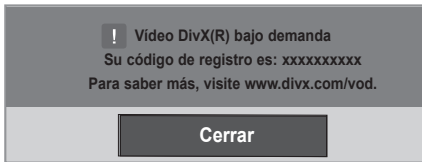

! NOTA

- Mientras comprueba el código de registro, es posible que algunos botones no funcionen.
- Si utiliza el código de registro DivX en otro dispositivo, no podrá reproducir el archivo DivX alquilado o comprado. Asegúrese de utilizar el código de registro DivX asignado a su monitor.
- Es posible que los archivos de vídeo o audio que no se hayan convertido con el códec DivX estándar aparezcan como dañados o no se puedan reproducir.
- El código DivX VOD le permite activar hasta seis dispositivos en una misma cuenta.

Desactivación de la función DivX

Desactive todos los dispositivos a través del servidor web y bloquéelos para que no se activen. Borre la información de autenticación existente para poder recibir una nueva autenticación de usuario DivX para el monitor. Cuando se ejecuta esta función, es necesaria una nueva autenticación de usuario DivX para ver los archivos DivX con DRM.

- 1 Pulse **MENU (MENÚ)** para acceder a los menús **USB**.
- 2 Pulse los botones de navegación para desplazarse hasta Desactivar y pulse **OK (ACEPTAR)**.
- 3 Seleccione **Sí** para confirmar.

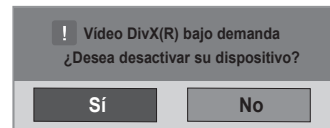

- 4 Seleccione **Cerrar**.



- 5 Cuando haya finalizado, pulse **EXIT (SALIR)**. Para volver al menú anterior, pulse **BACK (ATRÁS)**.

CONEXIONES

Conecte los distintos dispositivos externos a los puertos situados en el panel posterior del monitor.

- 1 Busque el dispositivo externo que desee conectar al monitor como se muestra en la ilustración siguiente.
- 2 Compruebe el tipo de conexión del dispositivo externo.
- 3 Consulte la ilustración adecuada para constatar los datos de conexión.

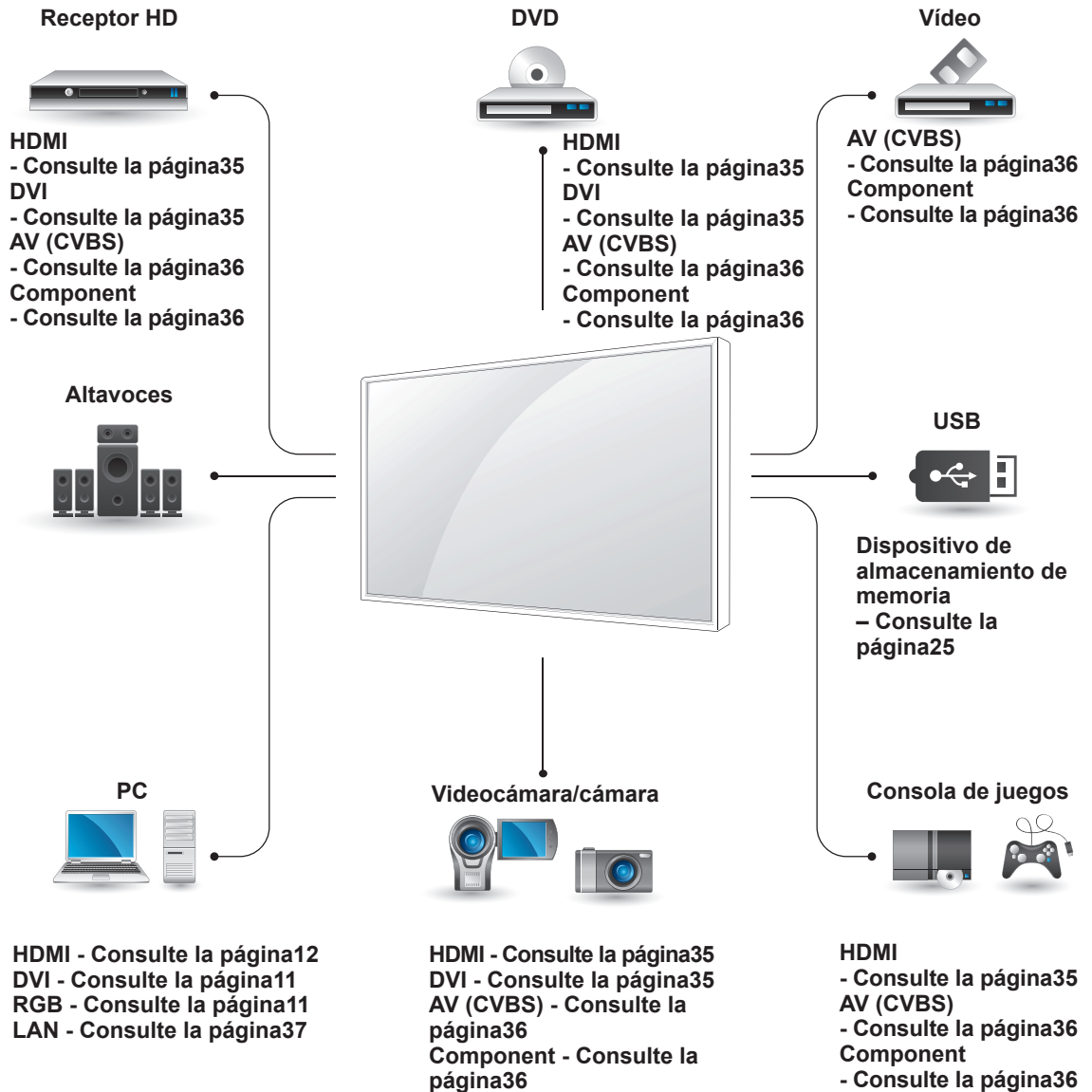

! NOTA

- Si conecta una consola de juegos al monitor, emplee el cable que se proporciona con el dispositivo en cuestión.

Conexión a un receptor HD, DVD, videocámara, cámara, videoconsola o vídeo

Conecte un receptor HD, un reproductor de DVD o un vídeo al monitor y seleccione el modo de entrada correspondiente.

Conexión HDMI

Transmite las señales de audio y vídeo digitales de un dispositivo externo al monitor. Use el cable HDMI para conectar el dispositivo externo al monitor, tal y como se muestra en la siguiente ilustración.

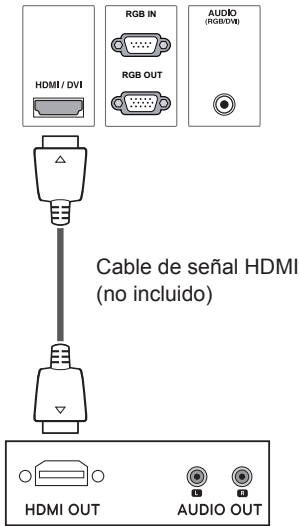

Conexión HDMI/DVI

Transmite la señal de vídeo digital de un dispositivo externo al monitor. Use el cable HDMI/DVI para conectar el dispositivo externo al monitor, tal y como se muestra en la siguiente ilustración. Para transmitir una señal de audio, conecte un cable de audio opcional.

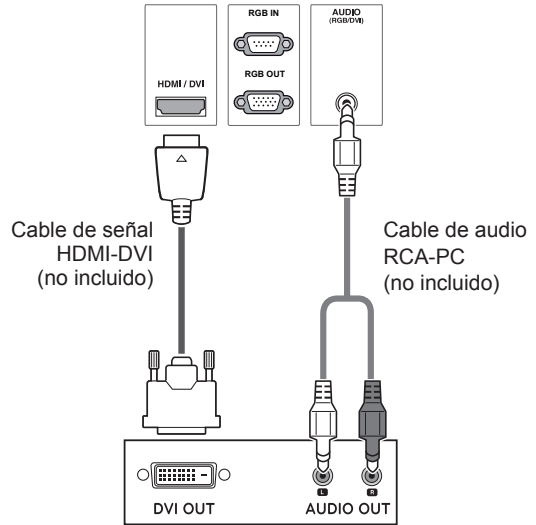

NOTA

- Utilice un cable HDMI™ de alta velocidad.
- Los cables HDMI™ de alta velocidad están preparados para transportar una señal HD de 1080p o superior.

Conexión de componentes

Transmite las señales de audio y vídeo analógicas de un dispositivo externo al monitor. Use el cable de componentes para conectar el dispositivo externo al monitor, tal y como se muestra en la siguiente ilustración. Para mostrar imágenes con la función de búsqueda progresiva, asegúrese de utilizar el cable de componentes.

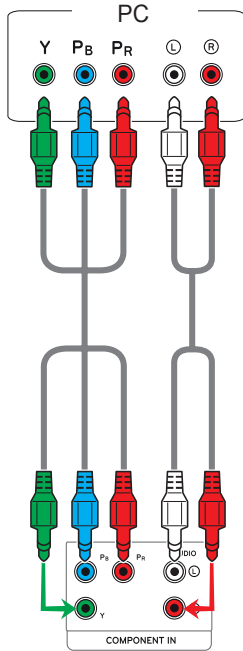

Conexión AV (CVBS)

Transmite las señales de audio y vídeo analógicas de un dispositivo externo al monitor. Use el cable BNC para conectar el dispositivo externo al monitor, tal y como se muestra en la siguiente ilustración.

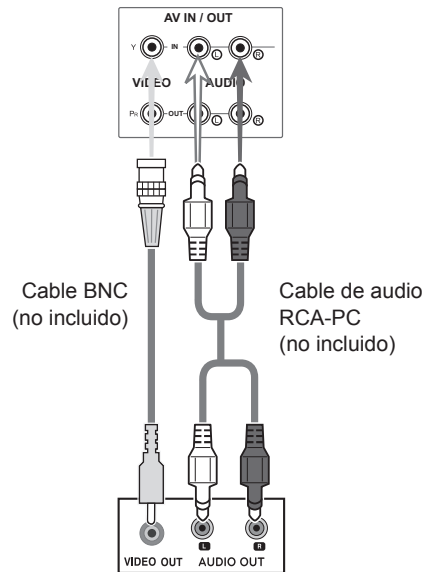

Conexión a LAN

Conexión LAN

Conecte el cable LAN e instale el programa eZ-Net Manager del CD-ROM.

Para obtener más información sobre el programa, consulte la guía de eZ-Net que encontrará en el CD-ROM.

A Conexión directa del PC al monitor

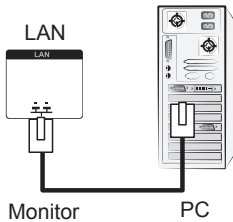

B A través de un router (conmutador)

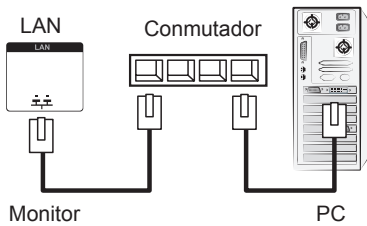

C A través de Internet

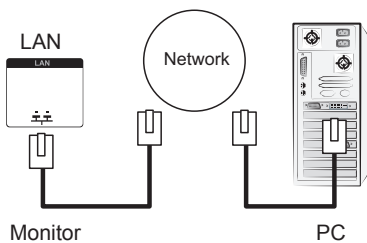

! NOTA

- La red LAN permite establecer una comunicación entre el PC y el monitor y permite utilizar los menús OSD en el PC así como en el monitor.

Monitores conectados en cadena

Puede usar esta función para compartir la señal de vídeo RGB con otros monitores sin la necesidad de utilizar una caja divisoria de señales independiente.

- Para utilizar diferentes productos conectados entre sí, conecte un extremo del cable de señal de entrada (cable de señal D-Sub de 15 patillas) al conector RGB OUT del producto 1 y conecte el otro extremo al conector RGB IN de otros productos.

Modo RGB

Cable de señal D-Sub de 15 patillas
(máx. 3 m)

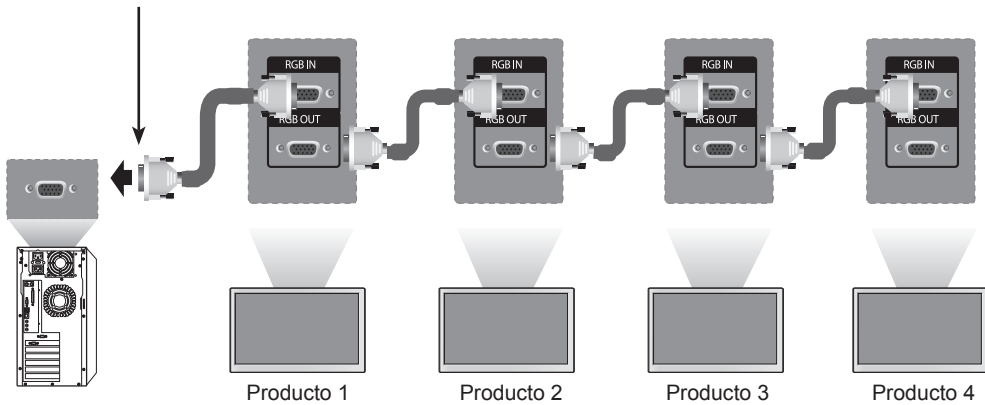

Modo AV (CVBS)

Cable de audio
(no incluido)

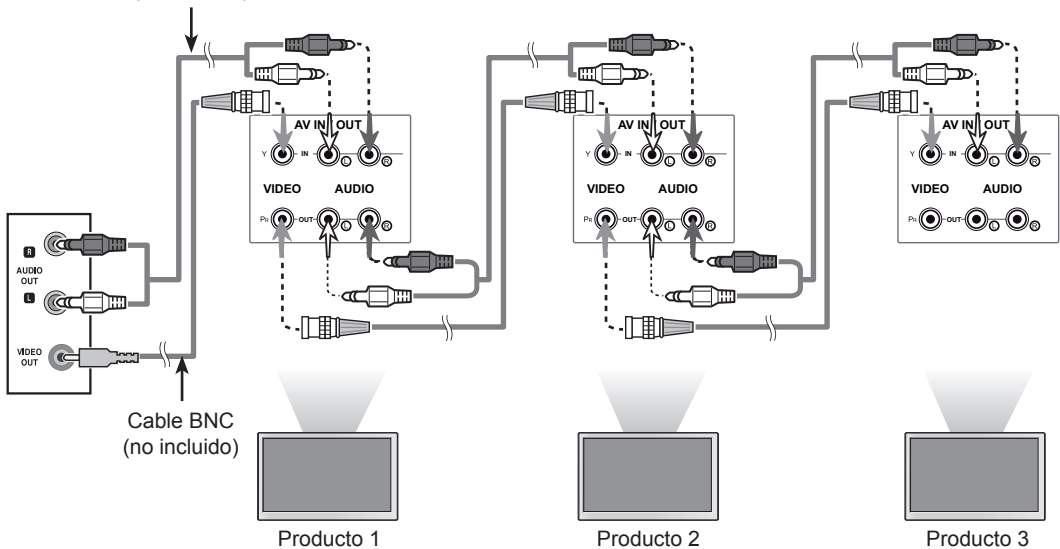

! NOTA

- Cuando realice conexiones de entrada y salida en cascada, no se recomienda dejar cables sueltos.
- Recomendamos el uso de un distribuidor de cables.

SOLUCIÓN DE PROBLEMAS

No se muestra ninguna imagen.

Problema	Solución
¿Está conectado el cable de alimentación del producto?	<ul style="list-style-type: none"> • Compruebe que el cable de alimentación esté bien conectado a la toma de corriente.
¿Está iluminada la luz del indicador de encendido?	<ul style="list-style-type: none"> • Compruebe que el interruptor de alimentación esté encendido. • Podría necesitar asistencia.
La alimentación está encendida y el indicador de encendido está iluminado en azul, pero la pantalla aparece muy oscura.	<ul style="list-style-type: none"> • Ajuste el brillo y el contraste de nuevo. • La luz de fondo podría necesitar reparación.
¿Está iluminado en ámbar el indicador de encendido?	<ul style="list-style-type: none"> • Si el producto está en el modo de ahorro de energía, mueva el ratón o pulse cualquier tecla. • Apague y encienda ambos dispositivos.
¿Aparece el mensaje "Señal fuera de rango"?	<ul style="list-style-type: none"> • La señal del PC (tarjeta de vídeo) está fuera del rango de frecuencias verticales u horizontales del producto. Ajuste el rango de frecuencias según las especificaciones de este manual. <p>* Resolución máxima RGB: 1920 x 1080 a 60 Hz HDMI/DVI: 1920 x 1080 a 60 Hz</p>
¿Aparece el mensaje "Verificar señal"?	<ul style="list-style-type: none"> • El cable de señal entre el PC y el producto no está conectado. Compruebe el cable de señal. • Pulse el botón "INPUT" (ENTRADA) del mando a distancia para comprobar la señal de entrada.

Al conectar el producto, se muestra el mensaje "Unknown Product" (Producto desconocido).

Problema	Solución
¿Ha instalado el controlador?	<ul style="list-style-type: none"> • Instale el controlador que se suministra con el producto o descárguelo de nuestro sitio web: (http://www.lg.com). • Consulte el manual de usuario de la tarjeta de vídeo para averiguar si se admite la función Plug & Play.

Se muestra el mensaje "Bloqueo de teclas enc."

Problema	Solución
Al pulsar el botón Menu (Menú) se muestra el mensaje "Bloqueo de teclas enc."	<ul style="list-style-type: none"> La función de bloqueo evita que los ajustes de OSD (Menú en pantalla) se modifiquen de forma accidental. Para desactivar el bloqueo, vaya a la sección de opciones del menú y desactive la opción Bloqueo teclas.

La imagen de la pantalla puede tener un aspecto extraño.

Problema	Solución
¿Es la posición de la pantalla incorrecta?	<ul style="list-style-type: none"> Señal D-Sub analógica: pulse el botón "AUTO" (AUTOMÁTICO) en el mando a distancia para seleccionar automáticamente el estado de pantalla óptimo adecuado al modo actual. Si el ajuste no es satisfactorio, utilice la opción Posición del menú OSD. Compruebe si el producto admite la frecuencia y la resolución de la tarjeta de vídeo. Si la frecuencia está fuera del rango, establezca la resolución recomendada en Panel de control - Pantalla - Configuración.
¿Aparecen líneas finas en el fondo de la pantalla?	<ul style="list-style-type: none"> Señal D-Sub analógica: pulse el botón "AUTO" (AUTOMÁTICO) en el mando a distancia para seleccionar automáticamente un estado de pantalla óptimo adecuado al modo actual. Si el ajuste no es satisfactorio, utilice la opción Reloj del menú OSD.
Hay ruido horizontal o los caracteres aparecen borrosos.	<ul style="list-style-type: none"> Señal D-Sub analógica: pulse el botón "AUTO" (AUTOMÁTICO) en el mando a distancia para seleccionar automáticamente un estado de pantalla óptimo adecuado al modo actual. Si el ajuste no es satisfactorio, utilice la opción Fase del menú OSD.
La pantalla no se muestra de forma normal.	<ul style="list-style-type: none"> La señal de entrada correcta no está conectada al puerto de señal. Conecte el cable de señal que coincide con la señal de entrada de fuente.

Hay imagen posterior en el producto.

Problema	Solución
Estas imágenes aparecen al apagar el producto.	<ul style="list-style-type: none"> Si visualiza una imagen fija durante un tiempo prolongado, se podrían dañar los píxeles en poco tiempo. Utilice la función de salvapantallas.

No funciona el audio.

Problema	Solución
¿No se produce sonido?	<ul style="list-style-type: none"> • Compruebe que el cable de audio esté conectado correctamente. • Ajuste el nivel de volumen. • Compruebe que el sonido esté configurado correctamente.
El sonido es demasiado sordo.	<ul style="list-style-type: none"> • Ajuste Clear Voice II (Voz clara II), Treble (Agudos) y Bass (Graves) correctamente.
El sonido es demasiado bajo.	<ul style="list-style-type: none"> • Ajuste el nivel de volumen.

El color de la pantalla no es normal.

Problema	Solución
La pantalla tiene una resolución de color baja (16 colores).	<ul style="list-style-type: none"> • Ajuste el número de colores en más de 24 bits (color real). Seleccione Panel de control - Pantalla - Configuración - Tabla de colores en Windows.
La pantalla presenta un color inestable o es monocromática.	<ul style="list-style-type: none"> • Compruebe el estado de la conexión del cable de señal. O bien, vuelva a introducir la tarjeta de vídeo del PC.
¿Aparecen puntos negros en la pantalla?	<ul style="list-style-type: none"> • En la pantalla pueden aparecer varios píxeles (de color rojo, verde, blanco o negro), lo que puede deberse a las características únicas del panel LCD. No se trata de una anomalía de la pantalla LCD.

El funcionamiento no es el correcto.

Problema	Solución
La alimentación se apaga de forma repentina.	<ul style="list-style-type: none"> • ¿Ha configurado el temporizador de apagado? • Compruebe los ajustes de control de alimentación. Se ha interrumpido la alimentación. • "CAUTION! FAN STOP!" (PRECAUCIÓN: EL VENTILADOR SE HA DETENIDO). Si la alimentación se apaga tras este mensaje, significa que el ventilador no funciona. En ese caso, póngase en contacto con el centro de servicio local.

ESPECIFICACIONES

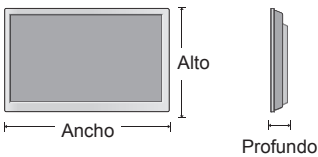
Panel LCD	Tipo de pantalla	TFT (Thin Film Transistor, transistor de película delgada) de 1192,8 mm (46,96 pulg.) de ancho Panel LCD (Liquid Crystal Display, pantalla de cristal líquido) Tamaño diagonal visible: 1192,8 mm
	Paso de píxeles	0,5415 mm (H) x 0,5415 mm (V)
Señal de vídeo	Resolución máxima	RGB: 1920 x 1080 a 60 Hz HDMI/DVI: 1920 x 1080 a 60 Hz - Es posible que no se admita según el SO o el tipo de tarjeta de vídeo.
	Resolución recomendada	RGB: 1920 x 1080 a 60 Hz HDMI/DVI: 1920 x 1080 a 60 Hz - Es posible que no se admita según el SO o el tipo de tarjeta de vídeo.
	Frecuencia horizontal	RGB: de 30 kHz a 83 kHz HDMI/DVI: de 30 kHz a 83 kHz
	Frecuencia vertical	RGB: de 56 Hz a 75 Hz HDMI/DVI: de 56 Hz a 60 Hz
	Tipo de sincronización	Sincronización independiente, sincronización compuesta y digital
Conector de entrada		Tipo D-Sub de 15 patillas, HDMI (digital), vídeo compuesto, RS-232C, LAN y USB
Alimentación	Tensión nominal	AC 100-240 V~ 50/60 Hz 3,0 A
	Consumo de energía	Modo de encendido: 260 W típ. Modo de inactividad (LAN APAGADO) : ≤ 1 W (RGB)/2 W (HDMI/DVI) Modo de apagado: ≤ 0,5 W
Condiciones ambientales	Temperatura de funcionamiento Humedad de funcionamiento	De 0 °C a 40 °C Del 10 al 80%
	Temperatura de almacenamiento Humedad de almacenamiento	De -20 °C a 60 °C Del 5 al 95%
Dimensiones (ancho x alto x profundo) / Peso		
	1079,5 mm x 624,6 mm x 116,3 mm / 21,5 kg	

Las especificaciones del producto que se indican anteriormente pueden cambiar sin previo aviso debido a una actualización de las funciones del producto.

Modo RGB (PC) admitido

Resolución	Frecuencia horizontal (kHz)	Frecuencia vertical (Hz)
640 x 350	31,469	70,8
720 x 400	31,468	70,8
640 x 480	31,469	59,94
640 x 480	37,5	75
800 x 600	37,879	60,317
800 x 600	46,875	75
832 x 624	49,725	74,55
1024 x 768	48,363	60
1024 x 768	60,123	75,029
1280 x 720	44,772	59,855
1280 x 768	47,7	60
1360 x 768	47,72	59,799
1366 x 768	47,7	60
1280 x 1024	63,981	60,02
1280 x 1024	79,98	75,02
1680 x 1050	65,290	59,954
1920 x 1080	67,5	60

Modo HDMI/DVI (PC) admitido

Resolución	Frecuencia horizontal (kHz)	Frecuencia vertical (Hz)
640 x 480	31,469	59,94
800 x 600	37,879	60,317
1024 x 768	48,363	60
1280 x 720	44,772	59,855
1280 x 768	47,7	60
1360 x 768	47,72	59,799
1366 x 768	47,7	60
1280 x 1024	63,981	60,02
1680 x 1050	65,290	59,954
1920 x 1080	67,5	60

Modo de DTV

Resolución	Component	HDMI/DVI (DTV)
480i	o	x
576i	o	x
480p	o	o
576p	o	o
720p	o	o
1080i	o	o
1080p	o	o

Indicador de encendido

Modo	Producto
Modo de encendido	Verde
Modo de inactividad	Ámbar
Modo de apagado	-

! NOTA

- La selección de DTV/PC en las entradas RGB y HDMI/DVI está disponible para las siguientes resoluciones de PC: 640 x 480 / 60 Hz, 1280 x 720 / 60 Hz, 1920 x 1080 / 60 Hz, y para las resoluciones de DTV: 480p, 720p y 1080p.

! NOTA

- Frecuencia vertical: para que el usuario pueda ver la pantalla del producto, la imagen de la pantalla debe cambiar decenas de veces cada segundo como una lámpara fluorescente. La frecuencia vertical o la frecuencia de actualización son las veces por segundo que aparece la imagen. Se mide en hercios (Hz).
- Frecuencia horizontal: el intervalo horizontal es el tiempo que se tarda en mostrar una línea horizontal. Si se divide 1 por el intervalo horizontal, el número de líneas horizontales mostradas cada segundo se puede tabular como la frecuencia horizontal. Se mide en kilohercios (kHz).

CÓDIGOS IR

- Esta función no está disponible en todos los modelos.

Código (hexadecimal)	Función	Nota
95	Energy Saving (e ∞) (Ahorro de energía)	BOTÓN DEL MANDO A DISTANCIA
08	⏻ (ENCENDIDO/APAGADO)	BOTÓN DEL MANDO A DISTANCIA (ENCENDIDO/APAGADO)
0B	INPUT (ENTRADA)	BOTÓN DEL MANDO A DISTANCIA
C4	Monitor On (Encendido del monitor)	BOTÓN DEL MANDO A DISTANCIA (Código IR discreto)
C5	Monitor Off (Apagado del monitor)	BOTÓN DEL MANDO A DISTANCIA (Código IR discreto)
79	ARC (MARCAR)	BOTÓN DEL MANDO A DISTANCIA (Código IR discreto)
43	MENU (MENÚ)	BOTÓN DEL MANDO A DISTANCIA
40	Arriba (^)	BOTÓN DEL MANDO A DISTANCIA
41	Abajo (v)	BOTÓN DEL MANDO A DISTANCIA
07	Izquierda (<)	BOTÓN DEL MANDO A DISTANCIA
06	Derecha (>)	BOTÓN DEL MANDO A DISTANCIA
44	OK (⊙) (ACEPTAR)	BOTÓN DEL MANDO A DISTANCIA
28	BACK (⏪) (ATRÁS)	BOTÓN DEL MANDO A DISTANCIA
5B	EXIT (SALIR)	BOTÓN DEL MANDO A DISTANCIA
4D	PSM	BOTÓN DEL MANDO A DISTANCIA
02	▴ (+)	BOTÓN DEL MANDO A DISTANCIA
03	▾ (-)	BOTÓN DEL MANDO A DISTANCIA
09	MUTE (SILENCIO)	BOTÓN DEL MANDO A DISTANCIA
E0	Brightness ^ (Brillo; subir)	BOTÓN DEL MANDO A DISTANCIA
E1	Brightness v (Brillo; bajar)	BOTÓN DEL MANDO A DISTANCIA
10 a 19	Botones numéricos de 0 a 9	BOTÓN DEL MANDO A DISTANCIA
72	Botón rojo	BOTÓN DEL MANDO A DISTANCIA
71	Botón verde	BOTÓN DEL MANDO A DISTANCIA
63	Botón amarillo	BOTÓN DEL MANDO A DISTANCIA
61	Botón azul	BOTÓN DEL MANDO A DISTANCIA
7B	TILE	BOTÓN DEL MANDO A DISTANCIA
5A	AV (CVBS)	CÓDIGO IR DISCRETO (selección AV de entrada)
BF	Component (Componente)	CÓDIGO IR DISCRETO (selección COMPONENT de entrada)
D5	RGB PC	CÓDIGO IR DISCRETO (selección RGB-PC de entrada)
C6	HDMI/DVI	CÓDIGO IR DISCRETO (selección HDMI/DVI de entrada)
76	ARC (4:3)	CÓDIGO IR DISCRETO (sólo modo 4:3)
77	ARC (16:9)	CÓDIGO IR DISCRETO (sólo modo 16:9)
AF	ARC (ZOOM)	CÓDIGO IR DISCRETO (sólo Zoom. Zoom cine1)
99	Auto Config. (Config. auto)	BOTÓN DEL MANDO A DISTANCIA (Código IR discreto)
B1	■	BOTÓN DEL MANDO A DISTANCIA
B0	▶	BOTÓN DEL MANDO A DISTANCIA
BA		BOTÓN DEL MANDO A DISTANCIA
8F	◀	BOTÓN DEL MANDO A DISTANCIA
8E	▶	BOTÓN DEL MANDO A DISTANCIA

CONTROL DE VARIOS PRODUCTOS

- Use este método para conectar varios productos a un único PC. Puede controlar varios productos a la vez conectándolos a un único PC.
- En el menú Opción, el ajuste Definir ID debe estar entre 1 y 99 sin duplicarse.

Conexión del cable

Conecte el cable RS-232C como se muestra en la imagen.

- El protocolo RS-232C se utiliza para la comunicación entre el PC y el producto. Puede encender/apagar el producto, seleccionar una fuente de entrada o ajustar el menú OSD desde el PC.

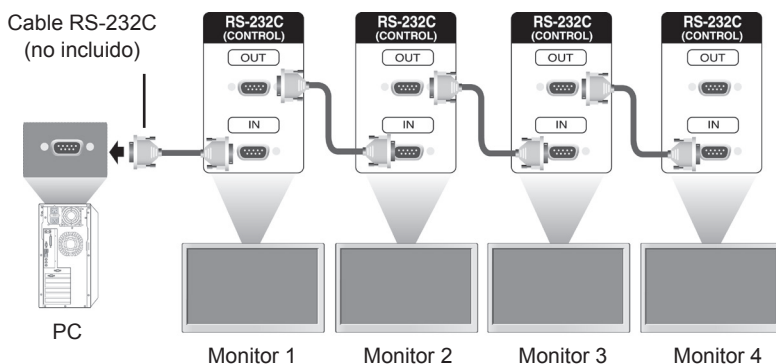

Configuraciones de RS-232C

Configuraciones de 7 cables (cable estándar RS-232C)

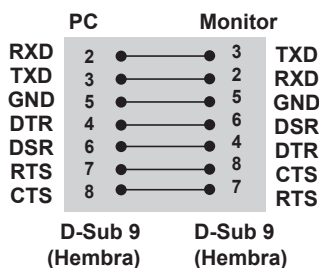

Configuraciones de 3 cables (no estándar)

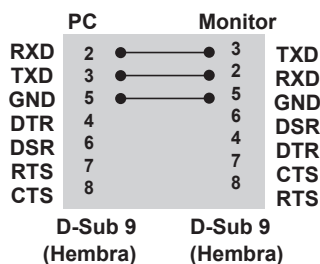

Parámetro de comunicaciones

- Velocidad en baudios: velocidad de 9600 baudios (UART)
- Longitud de datos: 8 bits
- Bit de paridad: ninguno
- Bit de parada: 1 bit
- Control de flujo: ninguno
- Código de comunicación: código ASCII
- Utilice un cable trenzado (inverso)

Lista de referencia de comandos

	COMANDO		DATO		
	1	2	1	2	3
01. Encendido/apagado	k	a	00H a 01H		
02. Selección de entrada	k	b	02H a 09H		
03. Formato	k	c	01H a 1FH		
04. Silencio de pantalla	k	d	00H a 01H		
05. Silencio de volumen	k	e	00H a 01H		
06. Control de volumen	k	f	00H a 64H		
07. Contraste	k	g	00H a 64H		
08. Brillo	k	h	00H a 64H		
09. Color	k	i	00H a 64H		
10. Tinte	k	j	00H a 64H		
11. Nitidez	k	k	00H a 64H		
12. Selección OSD	k	l	00H a 01H		
13. Bloqueo de mando a distancia /Bloqueo teclas	k	m	00H a 01H		
14. Balance	k	t	00H a 64H		
15. Temp. de color	k	u	00H a 02H		
16. Estado irregular	k	z	FFH		
17. Modo ISM	j	p	01H a 08H		
18. Config. auto	j	u	01H		
19. Clave	m	c	Código clave		
20. Modo Tile	d	d	00H a 55H		
21. Posición H de Tile	d	e	00H a 14H		
22. Posición V de Tile	d	f	00H a 14H		
23. Tamaño H de Tile	d	g	00H a 64H		
24. Tamaño V de Tile	d	h	00H a 64H		
25. Ajustar ID Tile	d	i	00H a 19H		
26. Natural Mode (en Modo Tile)	d	j	00H a 01H		
27. Modo de imagen (PSM)	d	x	00H a 06H		
28. Modo de sonido	d	y	00H a 05H		
29. Comprobación de fallos del ventilador	d	w	FFH		
30. Devolver tiempo transcurrido	d	l	FFH		
31. Valor de temperatura	d	n	FFH		
32. Comprobación de fallos de lámpara	d	p	FFH		
33. Volumen auto	d	u	00H a 01H		
34. Altavoces	d	v	00H a 01H		
35. Hora	f	a	00H a 06H	00H a 17H	00H a 3BH
36. Hora de encendido del temporizador	f	d	F1H a F4H E0H a E4H 01H a 80H	00H a 17H	00H a 3BH
37. Hora de apagado del temporizador	f	e	F1H a F4H E0H a E4H 01H a 80H	00H a 17H	00H a 3BH

	COMANDO		DATO		
	1	2	1	2	3
38. Programación de selección de entrada	f	u	F1H a F4H	02H a 09H	
39. Hora del apagador	f	f	00H a 08H		
40. Apagado automático	f	g	00H a 01H		
41. Retardo de Enc.	f	h	00H a 64H		
42. Idioma (Language)	f	i	00H a 09H		
43. Selección DPM	f	j	00H a 01H		
44. Reajuste	f	k	00H a 02H		
45. Ahorro de energía	f	l	00H a 03H		
46. Indicador de encendido	f	o	00H a 01H		
47. Número de serie	f	y	FFH		
48. Versión de SW	f	z	FFH		
49. Selección de entrada	x	b	20H a A0H		

- Nota: durante las operaciones de USB como DivX o EMF, no se ejecutará ningún comando, excepto los de encendido/apagado (ka) y clave (mc), y se tratarán todos como NG.

Protocolo de transmisión/recepción

Transmisión

[Comando 1][Comando 2][][Identificador del equipo][][Dato][Cr]

- * [Comando 1]: primer comando (k, j, m, d, f, x).
- * [Comando 2]: segundo comando (de 'a' a 'u').
- * [Identificador del equipo]: número de la opción Definir ID del producto.
Rango: de 01H a 63H. Al definir "0", el servidor puede controlar todos los productos.
- * En caso de que se utilicen más de 2 monitores con el identificador del equipo "0" al mismo tiempo, no se debería comprobar el mensaje de confirmación. Esto es debido a que todos los conjuntos enviarán el mensaje de confirmación, por lo que es imposible comprobar todos los mensajes de confirmación.
- * [DATO]: para transmitir datos de los comandos.
Transmitir datos "FF" para leer el estado del comando.
- * [Cr]: retorno de carro (código ASCII "0 x 0 D")
- * []: código ASCII espacio (0 x 20)

Confirmación correcta

[Comando 2][][Identificador del equipo][][OK][Dato][x]

*El conjunto transmite una ACK (confirmación) basada en este formato al recibir los datos normales. En ese momento, si los datos están en modo de lectura, indicará el estado actual de los mismos. Si están en modo de escritura, devolverá los datos del PC.

Confirmación de error

[Comando 2][][Identificador del equipo][][NG][Dato][x]

- * Si hay un error, muestra NG

01. Encendido/apagado (comando: k a)

Para controlar el encendido y apagado del equipo.

Transmisión

[k][a][][Identificador del equipo][][Dato][Cr]

Dato 00: apagado Dato 01: encendido

Confirmación

[a][][Identificador del equipo][][OK][Data][x]

Para mostrar el estado de encendido/apagado.

Transmisión

[k][a][][Identificador del equipo][][FF][Cr]

Confirmación

[a][][Identificador del equipo][][OK][Data][x]

Dato 00: apagado Dato 01: encendido

02. Selección de entrada (comando: k b) (entrada de imagen principal)

Para seleccionar la fuente de entrada del equipo. También puede seleccionar una fuente de entrada utilizando el botón INPUT (ENTRADA) del mando a distancia.

Transmisión

[k][b][][Identificador del equipo][][Dato][Cr]

Dato 02: AV (CVBS)
 04: Component
 07: RGB (PC)
 08: HDMI (DTV)
 09: HDMI (PC)

Confirmación

[b][][Identificador del equipo][][OK][Data][x]

Dato 02: AV (CVBS)
 04: Component
 07: RGB (PC)
 08: HDMI (DTV)
 09: HDMI (PC)

03. Formato (comando: k c)

Para ajustar el formato de la pantalla. También puede ajustar el formato de pantalla utilizando el botón ARC (control de formato) del mando a distancia o el menú Pantalla.

Transmisión

[k][c][][Identificador del equipo][][Dato][Cr]

Dato 01: Pantalla normal (4:3)
 02: Pantalla panorámica (16:9)
 04: Zoom (AV [CVBS])
 06: Original (AV [CVBS])
 07: 14:9 (AV [CVBS])
 09: Escaneo (HD DTV)
 * Cuando la señal es RGB, modo HDMI / DVI PC (1:1)
 10 a 1F: Zoom cine de 1 a 16
 B: Ancho completo

Confirmación

[c][][Identificador del equipo][][OK][Dato][x]

04. Silencio de pantalla (comando: k d)

Para apagar y encender el silencio de la pantalla.

Transmisión

[k][d][][Identificador del equipo][][Dato][Cr]

Dato 00: silencio de pantalla desactivado (imagen activada)
 01: silencio de pantalla activado (imagen desactivada)

Confirmación

[d][][Identificador del equipo][][OK][Dato][x]

05. Silencio de volumen (comando: k e)

Para apagar y encender la función de silencio de volumen.

Transmisión

[k][e][][Identificador del equipo][][Dato][Cr]

Dato 00: silencio de volumen activado (volumen desactivado)

01: silencio de volumen desactivado (volumen activado)

Confirmación

[e][][Identificador del equipo][][OK][Dato][x]

Dato 00: silencio de volumen activado (volumen desactivado)

01: silencio de volumen desactivado (volumen activado)

06. Control de volumen (comando: k f)

Para ajustar el volumen.

Transmisión

[k][f][][Identificador del equipo][][Dato][Cr]

Dato mín.: 00H a máx.: 64H
(Código hexadecimal)

Confirmación

[f][][Identificador del equipo][][OK][Dato][x]

Dato mín.: 00H a máx.: 64H
* Asignación de datos reales

0: PASO 0
:
A: PASO 10
:
F: PASO 15
10: PASO 16
:
64: PASO 100

07. Contraste (comando: k g)

Para ajustar el contraste de la pantalla.
También puede ajustarlo en el menú Imagen.

Transmisión

[k][g][][Identificador del equipo][][Dato][Cr]

Dato mín.: 00H a máx.: 64H

Confirmación

[g][][Identificador del equipo][][OK][Dato][x]

Dato mín.: 00H a máx.: 64H

* Consulte la sección "Asignación de datos reales".
Consulte la página50

08. Brillo (comando: k h)

Para ajustar el brillo de la pantalla.
También puede ajustarlo en el menú Imagen.

Transmisión

[k][h][][Identificador del equipo][][Dato][Cr]

Dato mín.: 00H a máx.: 64H

(Código hexadecimal)

* Consulte la sección "Asignación de datos reales".
Consulte la página50

Confirmación

[h][][Identificador del equipo][][OK][Dato][x]

* Consulte la sección "Asignación de datos reales".
Consulte la página50

09. Color (comando: k i) (solo tiempo de vídeo)

Para ajustar el color de la pantalla.
También puede ajustarlo en el menú Imagen.

Transmisión

[k][i][][Identificador del equipo][][Dato][Cr]

Dato mín.: 00H a máx.: 64H

(Código hexadecimal)

* Consulte la sección "Asignación de datos reales".
Consulte la página50

Confirmación

[i][][Identificador del equipo][][OK][Dato][x]

Dato mín.: 00H a máx.: 64H

10. Tinte (comando: k j)

Para ajustar el tinte de la pantalla.
También puede ajustarlo en el menú Imagen.

Transmisión

[k][j][][Identificador del equipo][][Dato][Cr]

Dato mín.: 00H a máx.: 64H

(Código hexadecimal)

00H: paso R50

64H: paso G50

Confirmación

[j][][Identificador del equipo][][OK][Dato][x]

Dato mín.: 00H a máx.: 64H

* Asignación de datos reales de tinte

0: paso 0 a rojo

:

64: paso 100 a verde

11. Nitidez (comando: k k) (solo entrada de vídeo)

Para ajustar la nitidez de la pantalla.
También puede ajustarla en el menú Imagen.

Transmisión

[k][k][][Identificador del equipo][][Dato][Cr]

Dato mín.: 00H a máx.: 64H
(Código hexadecimal)

* Consulte la sección "Asignación de datos reales".
Consulte la página50

Confirmación

[k][][Identificador del equipo][][OK][Dato][x]

Dato mín.: 00H a máx.: 64H

12. Selección OSD (comando: k l)

Para controlar el apagado/encendido de OSD en el equipo.

Transmisión

[k][l][][Identificador del equipo][][Dato][Cr]

Dato 00: OSD apagado Dato 01: OSD encendido

Confirmación

[l][][Identificador del equipo][][OK][Dato][x]

Dato 00: OSD apagado Dato 01: OSD encendido

13. Bloqueo de mando a distancia/Bloqueo teclas (comando: k m)

Para controlar el apagado/encendido del bloqueo del mando a distancia en el equipo.

Esta función, cuando se controla el RS-232C, bloquea el mando a distancia y las teclas locales.

Transmisión

[k][m][][Identificador del equipo][][Dato][Cr]

Dato 00: Apagado Data 01: Encendido

Confirmación

[m][][Identificador del equipo][][OK][Dato][x]

Dato 00: Apagado Data 01: Encendido

14. Balance (comando: k t)

Para ajustar el balance de sonido.

Transmisión

[k][t][][Identificador del equipo][][Dato][Cr]

Dato mín.: 00H a máx.: 64H
(Código hexadecimal)

00H: paso L50

64H: paso R50

Confirmación

[t][][Identificador del equipo][][OK][Dato][x]

Dato mín.: 00H a máx.: 64H
(Código hexadecimal)

00H: paso 0 a L50

64H: paso 100 a R50

* Balance: L50 a R50

15. Temp. de color (comando: k u)

Para ajustar la temperatura de color de la pantalla.

Transmisión

[k][u][][Identificador del equipo][][Dato][Cr]

Dato 00: Medio

01: Frío

02: Caliente

Confirmación

[u][][Identificador del equipo][][OK][Dato][x]

Dato 00: Medio

01: Frío

02: Caliente

16. Estado irregular (comando: k z)

Se utiliza para leer el estado de apagado en el modo en espera.

Transmisión

[k][z][][Identificador del equipo][][Dato][Cr]

Dato FF: Leer

Confirmación

[z][][Identificador del equipo][][OK][Dato][x]

Dato 00: Normal (encendido y con señal)

01: Sin señal (encendido)

02: Apagar el monitor mediante el mando a distancia

03: Apagar el monitor mediante la función de temporizador de apagado

04: Apagar el monitor mediante la función RS-232C

08: Apagar el monitor mediante la función de hora de apagado

09: Apagar el monitor mediante la función de apagado automático

17. Modo ISM (comando: j p)

Se utiliza para seleccionar la función de prevención de imagen posterior.

Transmisión

[j][p][][Identificador del equipo][][Dato][Cr]

Dato 01: Inversión

02: Orbiter

04: Blanquear

08: Normal

Confirmación

[p][][Identificador del equipo][][OK][Dato][x]

18. Config. auto (comando: j u)

Para ajustar la posición de la imagen y minimizar las vibraciones de la misma automáticamente. NB: Solo se aplica al modo RGB (PC).

Transmisión

[j][u][][Identificador del equipo][][Dato][Cr]

Dato 01: Ajustar

Confirmación

[u][][Identificador del equipo][][OK][Dato][x]

19. Clave (comando: m c)

Para enviar el código clave del mando a distancia.

Transmisión

[m][c][][Identificador del equipo][][Dato][Cr]

Código clave: consulte "CÓDIGOS IR". Consulte la página44

Confirmación

[c][][Identificador del equipo][][OK][Dato][x]

20. Modo Tile (Comando: d d)

Para cambiar un modo Tile.

Transmisión

[d][d][][Identificador del equipo][][Dato][Cr]

Dato	Descripción
00 o 11	El Modo Tile está apagado.
12	Modo 1 x 2 (columna x fila)
13	Modo 1 x 3
14	Modo 1 x 4
...	...
55	Modo 1 x 2

* Los datos no se pueden ajustar como 0X o X0, excepto 00.

Confirmación

[d][][Identificador del equipo][][OK/NG][Dato][x]

21. Posición H de Tile (comando: d e)

Para ajustar la posición horizontal.

Transmisión

[d][e][][Identificador del equipo][][Dato][Cr]

Dato mín.: 00H a máx.: 14H

00H: paso -10 (izquierda)

14H: paso 10 (derecha)

Confirmación

[e][][Identificador del equipo][][OK/NG][Dato][x]

22. Posición V de Tile (comando: d f)

Para ajustar la posición vertical.

Transmisión

[d][f][][Identificador del equipo][][Dato][Cr]

Dato mín.: 00H a máx.: 14H

00H: paso -10 (abajo)

14H: paso 10 (arriba)

Confirmación

[f][][Identificador del equipo][][OK/NG][Dato][x]

23. Tamaño H de Tile (comando: d g)

Para ajustar el tamaño horizontal.

Transmisión

[d][g][][Identificador del equipo][][Dato][x]

Dato mín.: 00H a máx.: 64H

* Consulte la sección "Asignación de datos reales".

Consulte la página50

Confirmación

[g][][Identificador del equipo][][OK/NG][Dato][x]

24. Tamaño V de Tile (comando: d h)

Para ajustar el tamaño vertical.

Transmisión

[d][h][][Identificador del equipo][][Dato][x]

Dato mín.: 00H a máx.: 64H

* Consulte la sección "Asignación de datos reales".

Consulte la página50

Confirmación

[h][][Identificador del equipo][][OK/NG][Dato][x]

25. Ajuste de ID Tile (comando: d i)

Para asignar el ajuste de ID Tile en la opción TILE.

Transmisión

[d][i][][Identificador del equipo][][Dato][x]

Dato mín.: 00H a máx.: 19H

(Código hexadecimal)

Confirmación

[i][][Identificador del equipo][][OK/NG][Dato][x]

26. Natural Mode (comando: d j)

Para asignar el ajuste Natural Mode en la opción TILE.

Transmisión

[d][j][][Identificador del equipo][][Dato][x]

Dato 00: Natural apagado

01: Natural encendido

ff: Estado de lectura

Confirmación

[j][][Identificador del equipo][][OK/NG][Dato][x]

27. Modo de imagen (comando: d x)

Para ajustar el modo de imagen.

Transmisión

[d][x][][Identificador del equipo][][Dato][x]

Estructura de datos

Dato (hexadecimal)	Modo
00	Vivo
01	Estándar
02	Cine
03	Deportes
04	Juego
05	Para expertos1
06	Para expertos2

Confirmación

[x][][Identificador del equipo][][OK/NG][Dato][x]

28. Modo de sonido (comando: d y)

Para ajustar el modo de sonido.

Transmisión

[d][y][][Identificador del equipo][][Dato][x]

Estructura de datos

Dato (hexadecimal)	Modo
01	Estándar
02	Música
03	Cine
04	Deportes
05	Juego

Confirmación

[y][][Identificador del equipo][][OK/NG][Dato][x]

29. Comprobación de fallos del ventilador**(comando: d w)**

Para comprobar fallos del ventilador del equipo.

Transmisión`[d][w][][Identificador del equipo][][Dato][x]`

* El dato siempre es FF (en hexadecimal).

Dato FF: Estado de lectura

Confirmación`[w][][Identificador del equipo][][OK/NG][Dato][x]`

* El dato es el valor de estado del fallo de ventilador.

Dato 00: Fallo del ventilador

01: Ventilador correcto

02: N/D (no disponible)

32. Comprobación de fallos de lámpara**(comando: d p)**

Para comprobar fallos de lámpara.

Transmisión`[d][p][][Identificador del equipo][][Dato][x]`

* El dato siempre es FF (en hexadecimal).

Confirmación`[p][][Identificador del equipo][][OK/NG][Dato][x]`

* El dato es de 1 byte de largo en formato hexadecimal.

Dato 00: Fallo de lámpara

01: Lámpara correcta

02: N/D (DPM/Apagado)

30. Devolver tiempo transcurrido (comando: d l)

Para leer el tiempo transcurrido.

Transmisión`[d][l][][Identificador del equipo][][Dato][x]`

* El dato siempre es FF (en hexadecimal).

Confirmación`[l][][Identificador del equipo][][OK/NG][Dato][x]`

* El dato siempre es FF (en hexadecimal).

(Código hexadecimal)

33. Volumen auto (comando: d u)

Para ajustar automáticamente el nivel de volumen.

Transmisión`[d][u][][Identificador del equipo][][Dato][x]`

Dato 00: Apagado Data 01: Encendido

Confirmación`[u][][Identificador del equipo][][OK/NG][Dato][x]`**31. Valor de temperatura (comando: d n)**

Para leer el valor de temperatura interior.

Transmisión`[d][n][][Identificador del equipo][][Dato][x]`

* El dato siempre es FF (en hexadecimal).

Confirmación`[n][][Identificador del equipo][][OK/NG][Dato][x]`

* El dato es de 1 byte de largo en formato hexadecimal.

34. Altavoces (comando: d v)

Para encender o apagar el altavoz.

Transmisión`[d][v][][Identificador del equipo][][Dato][x]`

Dato 00: Apagado Data 01: Encendido

Confirmación`[v][][Identificador del equipo][][OK/NG][Dato][x]`

35. Hora (comando: f a)

Permite ajustar la hora actual.

Transmisión

[f][a][][Identificador del equipo][][Dato1][][Dato2][][Dato3][Cr]

[Dato1]

- 00: Lunes
- 01: Martes
- 02: Miércoles
- 03: Jueves
- 04: Viernes
- 05: Sábado
- 06: Domingo

[Dato2]

0H a 17H (horas)

[Dato3]

00H a 3BH (minutos)

Confirmación

[a][][Identificador del equipo][][OK/NG][Dato1][Dato2][Dato3][x]

* Durante la lectura de datos, se introduce FFH para [Dato1], [Dato2] y [Dato3]. En otros casos, todos los demás datos se tratan como NG.

36. Hora de encendido del temporizador

(comando: f d)

Para activar el temporizador.

Transmisión

[f][d][][Identificador del equipo][][Dato1][][Dato2][][Dato3][Cr]

[Dato1]

- 1. f1h a f4h (leer un índice)
- f1: leer el primer índice de la lista Hora de Enc.
- f2: leer el segundo índice de la lista Hora de Enc.
- f3: leer el tercer índice de la lista Hora de Enc.
- f4: leer el cuarto índice de la lista Hora de Enc.

2. e1h~e4h (borrar un índice), e0h (borrar todos los índices)

- e0: borrar todos los índices de la lista Hora de Enc.
- e1: borrar el primer índice de la lista Hora de Enc.
- e2: borrar el segundo índice la lista Hora de Enc.
- e3: borrar el tercer índice de la lista Hora de Enc.
- e4: borrar el cuarto índice de la lista Hora de Enc.

3. 01h a 80h (escribir) (día de la semana)

- bit0 (01h): Lunes
- bit1 (02h): Martes
- bit2 (04h): Miércoles
- bit3 (08h): Jueves
- bit4 (10h): Viernes
- bit5 (20h): Sábado
- bit6 (40h): Domingo
- bit7 (80h): Todos los días
- (1fh): De lunes a viernes
- (3fh): De lunes a sábado
- (60h): Sábado y domingo

[Dato2]

00h a 17h (horas)

[Dato3]

00h a 3bh (minutos)

* Durante la lectura/borrado de la lista Hora de Enc. actual, todos los [Dato2][Dato3] deben ser FFH.
 (ejemplo 1: fd 01 f1 ff ff - durante la lectura del primer índice de la lista Hora de Enc.
 ejemplo 2: fd 01 e1 ff ff - durante el borrado del primer índice de la lista Hora de Enc.
 ejemplo 3: fd 01 3f 02 03 - durante la escritura de un dato de Hora de Enc., "De lunes a sábado, 02:03"

Confirmación

[d][][Identificador del equipo][][OK][Dato1][Dato2][Dato3][x]

37. Hora de apagado del temporizador (comando: f e)

Para desactivar el temporizador.

Transmisión

[f][e][][Identificador del equipo][][Dato1][][Dato2][][Dato3][Cr]

[Dato1]

1. f1h a f4h (leer un índice)

f1: leer el primer índice de la lista Hora de Apag.

f2: leer el segundo índice de la lista Hora de Apag.

f3: leer el tercer índice de la lista Hora de Apag.

f4: leer el cuarto índice de la lista Hora de Apag.

2. e1h a e4h (borrar un índice), e0h (borrar todos los índices)

e0: borrar todos los índices de la lista Hora de Apag.

e1: borrar el primer índice de la lista Hora de Apag.

e2: borrar el segundo índice la lista Hora de Apag.

e3: borrar el tercer índice de la lista Hora de Apag.

e4: borrar el cuarto índice de la lista Hora de Apag.

3. 01h a 80h (escribir) (día de la semana)

bit0 (01h): Lunes

bit1 (02h): Martes

bit2 (04h): Miércoles

bit3 (08h): Jueves

bit4 (10h): Viernes

bit5 (20h): Sábado

bit6 (40h): Domingo

bit7 (80h): Todos los días

(1fh): De lunes a viernes

(3fh): De lunes a sábado

(60h): Sábado y domingo

[Dato2]

00h a 17h (horas)

[Dato3]

00h a 3bh (minutos)

* Durante la lectura/borrado de la lista Hora de Apag. actual, todos los [Dato2][Dato3] deben ser FFH.

(ejemplo 1: fd 01 f1 ff ff - durante la lectura del primer índice de la lista Hora de Apag.

ejemplo 2: fd 01 e1 ff ff - durante el borrado del primer índice de la lista Hora de Apag.

ejemplo 3: fd 01 3f 02 03 - durante la escritura de un dato de Hora de Apag., "De lunes a sábado, 02:03")

Confirmación

[e][][Identificador del equipo][][OK][Dato1][Dato2][Dato3][x]

38. Programación de selección de entrada (comando: f u) (entrada de imagen principal)

Para seleccionar una fuente de entrada para el monitor según el día.

Transmisión

[f][u][][Identificador del equipo][][Dato1][][Dato2][Cr]

[Dato1]

1. f1h a f4h (leer/borrar un índice)

f1: leer el primer índice de la programación de entrada

f2: leer el segundo índice de la programación de entrada

f3: leer el tercer índice de la programación de entrada

f4: leer el cuarto índice de la programación de entrada

[Dato2]

Entrada

Dato (hexadecimal)	Entrada
02	AV (CVBS)
04	Component (Componente)
07	RGB - PC
08	HDMI/DVI - HD - DVD
09	HDMI/DVI - PC

* Durante la lectura/borrado de la entrada de la programación de entrada actual, [Dato2] debe ser FFH.

(ejemplo 1: fu 01 f1 ff - durante la lectura de la programación de entrada de Hora de Enc.

ejemplo 2: fu 01 f3 02 - durante la escritura de una programación de entrada en el tercer índice, "AV (CVBS)")

Confirmación

[u][][Identificador del equipo][][OK][Dato1][Dato2][x]

39. Hora del apagador (comando: f f)

Para definir la hora del apagador.

Transmisión

[f][f][][Identificador del equipo][][Dato][Cr]

Dato 00: Apagado

- 01 : 10
- 02 : 20
- 03 : 30
- 04 : 60
- 05 : 90
- 06 : 120
- 07 : 180
- 08 : 240

Confirmación

[f][][Identificador del equipo][][OK/NG][Dato][x]

40. Apagado automático (comando: f g)

Para definir el apagado automático.

Transmisión

[f][g][][Identificador del equipo][][Dato][Cr]

Dato 00: Apagado

- 01: Encendido

Confirmación

[g][][Identificador del equipo][][OK/NG][Dato][x]

41. Retardo de Enc. (comando: f h)

Para ajustar el retraso de programación al conectar la alimentación (unidad: segunda).

Transmisión

[f][h][][Identificador del equipo][][Dato][Cr]

Dato: 00H a 64H (valor de dato)

* Consulte la sección "Asignación de datos reales".
Consulte la página50

Confirmación

[h][][Identificador del equipo][][OK/NG][Dato][x]

42. Idioma (comando: f i)

Para ajustar el idioma de los menús OSD.

Transmisión

[f][i][][Identificador del equipo][][Dato][Cr]

Dato 00: English (Inglés)

- 01: French (Francés)
- 02: German (Alemán)
- 03: Spanish (Español)
- 04: Italian (Italiano)
- 05: Portuguese (Portugués)
- 06: Chinese (Chino)
- 07: Japanese (Japonés)
- 08: Korean (Coreano)
- 09: Russian (Ruso)

Confirmación

[i][][Identificador del equipo][][OK/NG][Dato][x]

43. Selección DPM (comando: f j)

Para ajustar la función DPM (Display Power Management, gestión de alimentación de pantalla).

Transmisión

[f][j][][Identificador del equipo][][Dato][Cr]

Dato 00: Apagado

- 01: Encendido

Confirmación

[j][][Identificador del equipo][][OK/NG][Dato][x]

44. Reajuste (comando: f k)

Para ajustar la función DPM (Display Power Management, gestión de alimentación de pantalla).

Transmisión

[f][k][][Identificador del equipo][][Dato][Cr]

Dato 00: Reajuste imagen

- 01: Reajuste de pantalla
- 02: Reajuste fábrica

Confirmación

[k][][Identificador del equipo][][OK/NG][Dato][x]

45. Ahorro de energía (comando: f l)

Para ajustar el modo de ahorro de energía.

Transmisión

[f][l][][Identificador del equipo][][Dato][Cr]

Dato 00: Apagado

01: Nivel estático 1

02: Nivel estático 2

03: Nivel estático 3

Confirmación

[l][][Identificador del equipo][][OK/NG][Dato][x]

46. Indicador de encendido (comando: f o)

Para ajustar el LED del indicador de encendido.

Transmisión

[f][o][][Identificador del equipo][][Dato][Cr]

Dato 00: Apagado

01: Encendido

Confirmación

[o][][Identificador del equipo][][OK/NG][Dato][x]

47. Comprobación del número de serie (comando: f y)

Para comprobar el número de serie.

Transmisión

[f][y][][Identificador del equipo][][Dato][Cr]

Dato FF (para leer los números de serie)

Confirmación

[y][][Identificador del equipo][][OK/NG][Dato1] a

[Dato13][x]

* El formato de los datos es código ASCII.

48. Versión de SW (comando: f z)

Para comprobar la versión de software.

Transmisión

[f][z][][Identificador del equipo][][Dato][Cr]

Dato FFH: leer

Confirmación

[z][][Identificador del equipo][][OK/NG][Dato][x]

49. Selección de entrada (comando: x b)

Para seleccionar la fuente de entrada del equipo.

Transmisión

[x][b][][Identificador del equipo][][Dato][Cr]

Dato 20H: AV (CVBS)

40H: Component

60H: RGB (PC)

90H: HDMI/DVI (DTV)

A0H: HDMI/DVI (PC)

Confirmación

[b][][Identificador del equipo][][OK/NG][Dato][x]

Dato 20H: AV (CVBS)

40H: Component

60H: RGB (PC)

90H: HDMI/DVI (DTV)

A0H: HDMI/DVI (PC)



Asegúrese de leer las precauciones de seguridad antes de utilizar el producto. Guarde el CD con el manual de usuario en un lugar accesible para poder consultarlo en un futuro.

El número de serie y el modelo del monitor están situados en la parte posterior y en un lateral del mismo. Anótelos por si alguna vez necesita asistencia.

MODELO _____

N.º DE SERIE _____

El ruido temporal es normal al encender y apagar el dispositivo.