



OWNER'S MANUAL LED LCD TV

Please read this manual carefully before operating your set and retain it for future reference.

LM62**
LM64**
LM66**
LM67**
LM76**

P/NO : MFL67441726 (1205-REV05)
Printed in Korea

www.lg.com

TABLE OF CONTENTS

3 LICENSES

3 OPEN SOURCE SOFTWARE NOTICE

4 SAFETY INSTRUCTIONS

- 10 - Viewing 3D Imaging (Only 3D models)

12 INSTALLATION PROCEDURE

12 ASSEMBLING AND PREPARING

- 12 Unpacking
- 15 Separate purchase
- 16 Parts and buttons
- 17 Lifting and moving the TV
- 18 Setting up the TV
 - 18 - Attaching the stand
- 21 Mounting on a table
- 23 Mounting on a wall
- 24 Tidying cables

25 MAKING CONNECTIONS

- 25 Antenna connection
- 26 HDMI connection
- 27 DVI to HDMI connection
- 27 RGB-PC connection
- 28 Component connection
- 28 Composite connection
- 29 Audio connection
 - 29 - Digital optical audio connection
- 29 USB connection

30 REMOTE CONTROL

32 MAGIC REMOTE CONTROL FUNCTIONS

- 33 Registering Magic Remote Control
- 33 How to use Magic Remote Control
- 33 Precautions to Take when Using the Magic Remote Control

34 USING THE USER GUIDE

35 MAINTENANCE

- 35 Cleaning your TV
 - 35 - Screen, frame, cabinet and stand
 - 35 - Power cord

35 TROUBLESHOOTING

36 SPECIFICATIONS



WARNING

- If you ignore the warning message, you may be seriously injured or there is a possibility of accident or death.



CAUTION

- If you ignore the caution message, you may be slightly injured or the product may be damaged.



NOTE

- The note helps you understand and use the product safely. Please read the note carefully before using the product.

LICENSES

Supported licenses may differ by model. For more information about licenses, visit www.lg.com.



Manufactured under license from Dolby Laboratories. “Dolby” and the double-D symbol are trademarks of Dolby Laboratories.



HDMI, the HDMI logo and High-Definition Multimedia Interface are trademarks or registered trademarks of HDMI Licensing LLC.



ABOUT DIVX VIDEO: DivX® is a digital video format created by DivX, LLC, a subsidiary of Rovi Corporation. This is an official DivX Certified® device that plays DivX video. Visit divx.com for more information and software tools to convert your files into DivX video.

ABOUT DIVX VIDEO-ON-DEMAND: This DivX Certified® device must be registered in order to play purchased DivX Video-on-Demand (VOD) movies. To obtain your registration code, locate the DivX VOD section in your device setup menu. Go to vod.divx.com for more information on how to complete your registration.

“DivX Certified® to play DivX® video up to HD 1080p, including premium content.”

“DivX®, DivX Certified® and associated logos are trademarks of Rovi Corporation or its subsidiaries and are used under license.”

“Covered by one or more of the following U.S. patents :
7,295,673; 7,460,668; 7,515,710; 7,519,274”



Manufactured under license under U.S. Patent Nos: 5,956,674; 5,974,380; 6,487,535 & other U.S. and worldwide patents issued & pending. DTS, the Symbol & DTS and the Symbol together are registered trademarks & DTS 2.0+Digital Out is a trademark of DTS, Inc. Product includes software. © DTS, Inc. All Rights Reserved.

OPEN SOURCE SOFTWARE NOTICE

To obtain the source code under GPL, LGPL, MPL and other open source licenses, that is contained in this product, please visit <http://opensource.lge.com>.

In addition to the source code, all referred license terms, warranty disclaimers and copyright notices are available for download.

LG Electronics will also provide open source code to you on CD-ROM for a charge covering the cost of performing such distribution (such as the cost of media, shipping and handling) upon email request to opensource@lge.com. This offer is valid for three (3) years from the date on which you purchased the product.

SAFETY INSTRUCTIONS

Please read these safety precautions carefully before using the product.

WARNING



- Do not place the TV and remote control in the following environments:
 - A location exposed to direct sunlight
 - An area with high humidity such as a bathroom
 - Near any heat source such as stoves and other devices that produce heat
 - Near kitchen counters or humidifiers where they can easily be exposed to steam or oil
 - An area exposed to rain or wind
 - Near containers of water such as vases

Otherwise, this may result in fire, electric shock, malfunction or product deformation.



- Do not place the product where it might be exposed to dust. This may cause a fire hazard.



- Mains plug is the disconnecting device. The plug must remain readily operable.



- Do not touch the power plug with wet hands. Additionally, if the cord pin is wet or covered with dust, dry the power plug completely or wipe dust off. You may be electrocuted due to excess moisture.



- Make sure to connect the power cable to the grounded current. (Except for devices which are not grounded.) You may be electrocuted or injured.



- Fix the power cable completely. If the power cable is not fixed completely, a fire can break out.



- Ensure the power cord does not come into contact with hot objects such as a heater. This may cause a fire or an electric shock hazard.

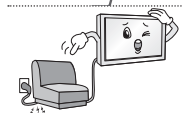

- Do not place a heavy object, or the product itself, on power cables. Otherwise, this may result in fire or electric shock.



- Bend antenna cable between inside and outside building to prevent rain from flowing in. This may cause water damaged inside the Product and could give an electric shock.

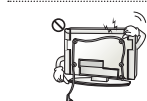

- When mounting a TV it on the wall, make sure not to install TV by hanging power and signal cables on the back of the TV. It may cause fire, electric shock.

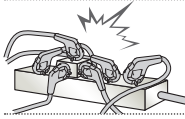

- Do not plug too many electrical devices into a single multiple electrical outlet. Otherwise, this may result in fire due to over-heating.

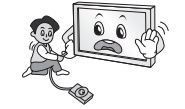

- Do not drop the product or let it fall over when connecting external devices. Otherwise, this may result in injury or damage to the product.



- Keep the packing anti-moisture material or vinyl packing out of the reach of children. Anti-moisture material is harmful if swallowed. If swallowed by mistake, force the patient to vomit and visit the nearest hospital. Additionally, vinyl packing can cause suffocation. Keep it out of the reach of children.



- Do not let your children climb or cling onto the TV. Otherwise, the TV may fall over, which may cause serious injury.



- Dispose of used batteries carefully to protect a child from eating them. In case that it eats them, take it to see a doctor immediately.

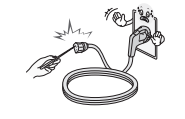

- Do not insert a conductor (like a metal chopstick) into one end of the power cable while the other end is connected to the input terminal on the wall. Additionally, do not touch the power cable right after plugging into the wall input terminal. You may be electrocuted. (Depending on model)

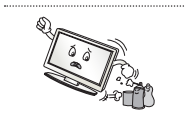

- Do not put or store inflammable substances near the product. There is a danger of explosion or fire due careless handling of the inflammable substances.



- Do not drop metallic objects such as coins, hair pins, chopsticks or wire into the product, or inflammable objects such as paper and matches. Children must pay particular attention. Electrical shock, fire or injury can occur. If a foreign object is dropped into the product, unplug the power cord and contact the service centre.



- Do not spray water on the product or scrub with an inflammable substance (thinner or benzene). Fire or electric shock accident can occur.



- Do not allow a impact shock or any objects to fall into the product, and do not drop onto the screen with something. You may be injured or the product can be damaged.



- Never touch this product or antenna during a thunder or lightning storm. You may be electrocuted.

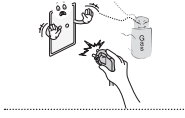

- Never touch the wall outlet when there is leakage of gas, open the windows and ventilate. It may cause a fire or a burn by a spark.

ENGLISH



- Do not disassemble, repair or modify the product at your own discretion. Fire or electric shock accident can occur. Contact the service center for check, calibration or repair.



- If any of the following occur, unplug the product immediately and contact your local service centre.
 - The product has been impacted by shock
 - The product has been damaged
 - Foreign objects have entered the product
 - The product produced smoke or a strange smellThis may result in fire or electric shock.



- If you don't intend to use the product for a long time, unplug the power cable from the product. Covering dust can cause a fire, or insulation deterioration can cause electric leakage, electric shock or fire.



- Apparatus shall not be exposed to dripping or splashing and no objects filled with liquids, such as vases, shall be placed on the apparatus.

CAUTION



- Install the product where no radio wave occurs.



- There should be enough distance between an outside antenna and power lines to keep the former from touching the latter even when the antenna falls. This may cause an electric shock.

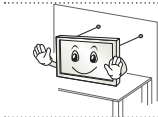

- Do not install the product on places such as unstable shelves or inclined surfaces. Also avoid places where there is vibration or where the product cannot be fully supported. Otherwise, the product may fall or flip over, which may cause injury or damage to the product.

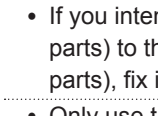

- If you install the TV on a stand, you need to take actions to prevent the product from overturning. Otherwise, the product may fall over, which may cause injury.

- If you intend to mount the product to a wall, attach VESA standard mounting interface (optional parts) to the back of the product. When you install the set to use the wall mounting bracket (optional parts), fix it carefully so as not to drop.

- Only use the attachments / accessories specified by the manufacturer.



- When installing the antenna, consult a qualified service man. This may create a fire hazard or an electric shock hazard.

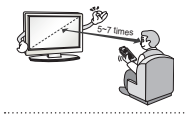

- We recommend that you maintain a distance of at least 5 to 7 times the diagonal screen size when watching TV. If you watch TV for a long period of time, this may cause blurred vision.

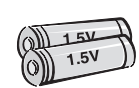

- Only use the specified type of battery. This could cause damage to the remote control.

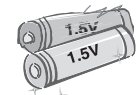

- Do not mix new batteries with old batteries. This may cause the batteries to overheat and leak.

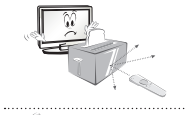

- Make sure there are no objects between the remote control and its sensor.



- Signal from the remote control may be disturbed by sun light or other strong light. In this case, darken the room.

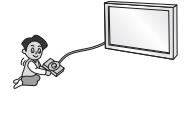

- When connecting external devices such as video game consoles, make sure the connecting cables are long enough. Otherwise, the product may fall over, which may cause injury or damage the product.



- Do not turn the product On/Off by plugging-in or unplugging the power plug to the wall outlet. (Do not use the power plug for switch.) It may cause mechanical failure or could give an electric shock.

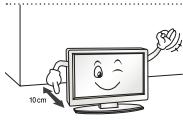

- Please follow the installation instructions below to prevent the product from overheating.
 - The distance between the product and the wall should be more than 10 cm.
 - Do not install the product in a place with no ventilation (e.g., on a bookshelf or in a cupboard).
 - Do not install the product on a carpet or cushion.
 - Make sure the air vent is not blocked by a tablecloth or curtain.

Otherwise, this may result in fire.

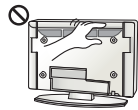

- Take care not to touch the ventilation openings when watching the TV for long periods as the ventilation openings may become hot. This does not affect the operation or performance of the product.

- Periodically examine the cord of your appliance, and if its appearance indicates damage or deterioration, unplug it, discontinue use of the appliance, and have the cord replaced with an exact replacement part by an authorized servicer.



- Prevent dust collecting on the power plug pins or outlet. This may cause a fire hazard.

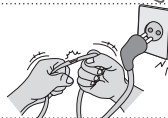

- Protect the power cord from physical or mechanical abuse, such as being twisted, kinked, pinched, closed in a door, or walked upon. Pay particular attention to plugs, wall outlets, and the point where the cord exits the appliance.



- Do not press strongly upon the panel with a hand or sharp object such as nail, pencil or pen, or make a scratch on it.



- Avoid touching the screen or holding your finger(s) against it for long periods of time. Doing so may produce some temporary distortion effects on the screen.



- When cleaning the product and its components, unplug the power first and wipe it with a soft cloth. Applying excessive force may cause scratches or discolouration. Do not spray with water or wipe with a wet cloth. Never use glass cleaner, car or industrial shiner, abrasives or wax, benzene, alcohol etc., which can damage the product and its panel. Otherwise, this may result in fire, electric shock or product damage (deformation, corrosion or breakage).

- As long as this unit is connected to the AC wall outlet, it is not disconnected from the AC power source even if you turn off this unit by SWITCH.



- When unplugging the cable, grab the plug and unplug it. If the wires inside the power cable are disconnected, this may cause fire.



- When moving the product, make sure you turn the power off first. Then, unplug the power cables, antenna cables and all connecting cables. The TV set or power cord may be damaged, which may create a fire hazard or cause electric shock.



- When moving or unpacking the product, work in pairs because the product is heavy. Otherwise, this may result in injury.



- Contact the service center once a year to clean the internal parts of the product. Accumulated dust can cause mechanical failure.



- Refer all servicing to qualified service personnel. Servicing is required when the apparatus has been damaged in any way, such as power supply cord or plug is damaged, liquid has been spilled or objects have fallen into the apparatus, the apparatus has been exposed to rain or moisture, does not operate normally, or has been dropped.



- If the product feels cold to the touch, there may be a small “flicker” when it is turned on. This is normal, there is nothing wrong with product.



- The panel is a high technology display product with resolution of two million to six million pixels. You may see tiny black dots and/or brightly coloured dots (red, blue or green) at a size of 1 ppm on the panel. This does not indicate a malfunction and does not affect the performance and reliability of the product. This phenomenon also occurs in third-party products and is not subject to exchange or refund.



- You may find different brightness and color of the panel depending on your viewing position(left/right/top/down). This phenomenon occurs due to the characteristic of the panel. It is not related with the product performance, and it is not malfunction.



- Displaying a still image (e.g., broadcasting channel logo, on-screen menu, scene from a video game) for a prolonged time may cause damage to the screen, resulting in retention of the image, which is known as image sticking. The warranty does not cover the product for image sticking. Avoid displaying a fixed image on your television’s screen for a prolonged period (2 or more hours for LCD, 1 or more hours for Plasma).

Also, if you watch the TV at a ratio of 4:3 for a long time, image sticking may occur on the borders of the panel.

This phenomenon also occurs in third-party products and is not subject to exchange or refund.

- **Generated Sound**

“Cracking” noise: A cracking noise that occurs when watching or turning off the TV is generated by plastic thermal contraction due to temperature and humidity. This noise is common for products where thermal deformation is required. Electrical circuit humming/panel buzzing: A low level noise is generated from a high-speed switching circuit, which supplies a large amount of current to operate a product. It varies depending on the product.

This generated sound does not affect the performance and reliability of the product.

Viewing 3D Imaging (Only 3D models)

WARNING

Viewing Environment

- Viewing Time
 - When watching 3D contents, take 5 - 15 minute breaks every hour. Viewing 3D contents for a long period of time may cause headache, dizziness, fatigue or eye strain.

Those that have a photosensitive seizure or chronic illness

- Some users may experience a seizure or other abnormal symptoms when they are exposed to a flashing light or particular pattern from 3D contents.
- Do not watch 3D videos if you feel nausea, are pregnant and/ or have a chronic illness such as epilepsy, cardiac disorder, or blood pressure disease, etc.
- 3D Contents are not recommended to those who suffer from stereo blindness or stereo anomaly. Double images or discomfort in viewing may be experienced.
- If you have strabismus (cross-eyed), amblyopia (weak eyesight) or astigmatism, you may have trouble sensing depth and easily feel fatigue due to double images. It is advised to take frequent breaks than the average adult.
- If your eyesight varies between your right and left eye, revise your eyesight prior to watching 3D contents.

Symptoms which require discontinuation or refraining from watching 3D contents

- Do not watch 3D contents when you feel fatigue from lack of sleep, overwork or drinking.
- When these symptoms are experienced, stop using/watching 3D contents and get enough rest until the symptom subsides.
 - Consult your doctor when the symptoms persist. Symptoms may include headache, eyeball pain, dizziness, nausea, palpitation, blurriness, discomfort, double image, visual inconvenience or fatigue.

 **CAUTION****Viewing Environment**

- Viewing Distance
 - Maintain a distance of at least twice the screen diagonal length when watching 3D contents. If you feel discomfort in viewing 3D contents, move further away from the TV.

Viewing Age

- Infants/Children
 - Usage/ Viewing 3D contents for children under the age of 5 are prohibited.
 - Children under the age of 10 may overreact and become overly excited because their vision is in development (for example: trying to touch the screen or trying to jump into it. Special monitoring and extra attention is required for children watching 3D contents.
 - Children have greater binocular disparity of 3D presentations than adults because the distance between the eyes is shorter than that of adults. Therefore they will perceive more stereoscopic depth compared to adults for the same 3D image.
- Teenagers
 - Teenagers under the age of 19 may react with sensitivity due to stimulation from light in 3D contents. Advise them to refrain from watching 3D contents for a long time when they are tired.
- Elderly
 - The elderly may perceive less 3D effect compared to the young. Do not sit closer to the TV than the recommended distance.

Cautions when using the 3D glasses

- Make sure to use LG 3D glasses. Otherwise, you may not be able to view 3D videos properly.
- Do not use 3D glasses instead of your normal glasses, sunglasses or protective goggles.
- Using modified 3D glasses may cause eye strain or image distortion.
- Do not keep your 3D glasses in extremely high or low temperatures. It will cause deformation.
- The 3D glasses are fragile and are easily scratched. Always use a soft, clean piece of cloth when wiping the lenses. Do not scratch the lenses of the 3D glasses with sharp objects or clean/wipe them with chemicals.

NOTE

- Image shown may differ from your TV.
- Your TV's OSD (On Screen Display) may differ slightly from that shown in this manual.
- The available menus and options may differ from the input source or product model that you are using.
- New features may be added to this TV in the future.
- The TV can be placed in standby mode in order to reduce the power consumption. And the TV should be turned off if it will not be watched for some time, as this will reduce energy consumption.
- The energy consumed during use can be significantly reduced if the level of brightness of the picture is reduced, and this will reduce the overall running cost.

INSTALLATION PROCEDURE

- 1 Open the package and make sure all the accessories are included.
- 2 Attach the stand to the TV set.
- 3 Connect an external device to the TV set.
- 4 Make sure the network connection is available.
You can use the TV network functions only when the network connection is made.

ASSEMBLING AND PREPARING

Unpacking

Check your product box for the following items. If there are any missing accessories, contact the local dealer where you purchased your product. The illustrations in this manual may differ from the actual product and item.

**CAUTION**

- Do not use any unapproved items to ensure the safety and product life span.
- Any damage or injuries caused by using unapproved items are not covered by the manufacturer's warranty.
- Some models have a thin film attached on to the screen and this must not be removed.

**NOTE**

- The items supplied with your product may vary depending on the model.
- Product specifications or contents of this manual may be changed without prior notice due to upgrade of product functions.
- For an optimal connection, HDMI cables and USB devices should have bezels less than 10 mm thick and 18 mm width. Use an extension cable that supports USB 2.0 if the USB cable or USB memory stick does not fit into your TV's USB port.

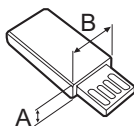
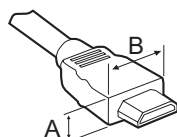

*A ≤ 10 mm

*B ≤ 18 mm

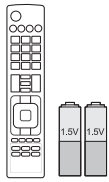

Remote control and batteries (AAA)
(Depending on model)
(See p. 30, 31)

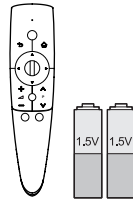

Magic Remote Control, Batteries (AA)
(Only 60LM645*, 32/42/47/55LM66**, 42/47/55LM67**, 42/47/55LM76**)
(See p. 32)

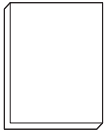

Owner's manual

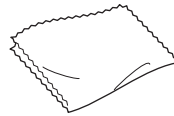

Polishing cloth
(Depending on model)
Use this to remove dust from the cabinet.

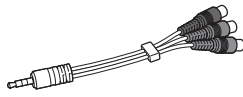

Component video cable
(See p. 28)

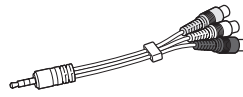

Composite video cable
(See p. 28)



Cinema 3D Glasses
The number of 3D glasses may differ depending on the model or country.



Dual play glasses
(Depending on model)

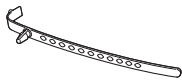

Cable holder
(Depending on model)
(See p. 24)



Power Cord
(Only 32/37/42/47/55LM62**)



Stand Screws
8EA, M4 x 20
(See p. 18, 19, 20)



Desk-mount Screw
(1EA : Only 32/42/47LM62**, 32/42/47LM669*)
(2EA: Only 32LM64**, 32LM660*, 32LM661*)
(See p. 22)

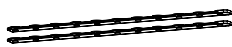

Desk-mount Cable
2EA
(Only 32LM64**, 32LM660*, 32LM661*)
(See p. 22)



Bracket Screw
2EA, M4 x 8
(Only 32LM64**, 32LM660*, 32LM661*)
(See p. 22)



Wall mount inner spacers
4EA
(Only 32/42/47/55LM62**)
(See p. 24)

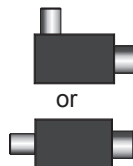

Isolator
(Depending on model)
(See p. 14)

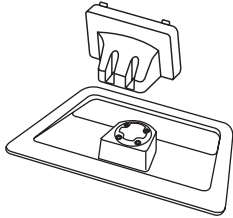

Wireless LAN
(Depending on model)

**Stand Body / Stand Base**

(Only 32/42/47/55/65LM62**, 32/42/47LM669*)
(See p. 18, 20)

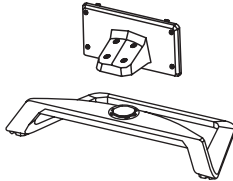
**Stand Body / Stand Base**

(Only 32/42/47/55/60LM64**, 32/42/47/55LM660*, 32/42/47/55LM661*,
42/47/55LM67**, 42/47/55LM76**)
(See p. 19, 20)

! NOTE

- Antenna Isolator Installation Guide
 - Use this to install TV in a place where there is a voltage difference between TV Set and GND of antenna signal.
 - » If there is a voltage difference between TV Set and GND of antenna signal, the antenna contact might be heated and excessive heat might cause an accident.
 - You can improve the safety when watching TV by efficiently removing power voltage from TV antenna. It is recommended to mount the isolator to the wall. If it cannot be mounted to the wall, mount it on the TV. Avoid disconnecting the antenna Isolator after installation.
 - Before starting, be sure that the TV antenna is connected.

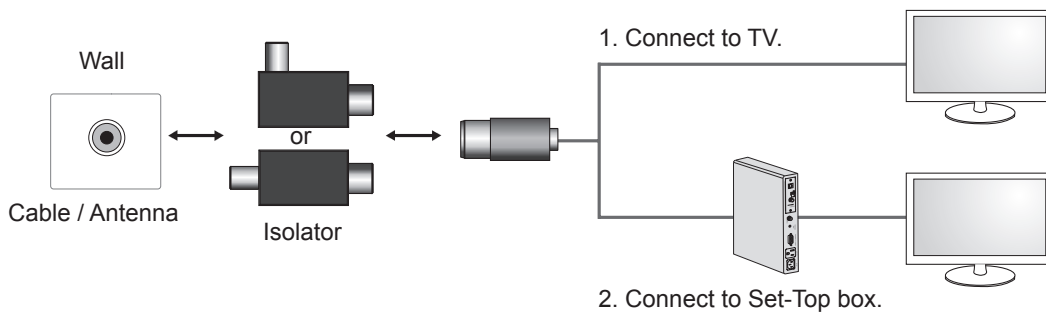

Connect one end of the isolator to cable/antenna jack and the other to TV set or set-top box.

“Equipment connected to the protective earthing of the building installation through the mains connection or through other equipment with a connection to protective earthing - and to a cable distribution system using coaxial cable, may in some circumstances create a fire hazard. Connection to a cable distribution system has therefore to be provided through a device providing electrical isolation below a certain frequency range (galvanic isolator, see EN 60728-11)”

When applying the RF Isolator, a slight loss of signal sensitivity can occur.

Separate purchase

Separate purchase items can be changed or modified for quality improvement without any notification. Contact your dealer to buy these items. These devices only work with certain models.



AG-F2DP, AG-F3**DP**
Dual play glasses



AG-F2, AG-F3****
Cinema 3D Glasses

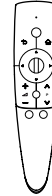

AN-MR300
Magic Remote Control



AN-WF100
Wireless LAN

Compatibility	32/42/47/55/65LM62**, 32/42/47/55LM640*	32/42/47/55LM641*, 60LM645*, 32/42/47/55LM66**, 42/47/55LM67**, 42/47/55LM76**
AG-F2**DP, AG-F3**DP Dual play glasses	•	•
AG-F2**, AG-F3** Cinema 3D Glasses	•	• (Depending on model)
AN-MR300 Magic Remote Control	•	•
AN-WF100 Wireless LAN	•	

The model name or design may be changed depending on the upgrade of product functions, manufacturer's circumstances or policies.

ENGLISH

Parts and buttons

A type : 32/42/47/55/60LM64**,
32/42/47/55LM66**,
42/47/55LM67**,
42/47/55LM76**

B type : 32/42/47/55/65LM62**

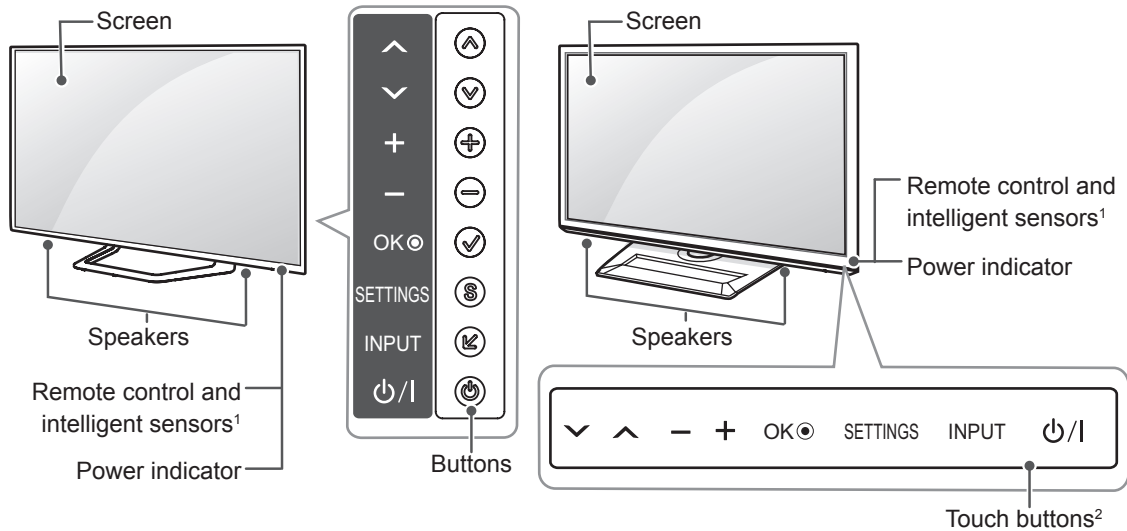

Button		Description
A type	B type	
^ v	v ^	Scrolls through the saved programmes.
+ -	- +	Adjusts the volume level.
✓	OK ●	Selects the highlighted menu option or confirms an input.
S	SETTINGS	Accesses the main menu, or saves your input and exits the menus.
↵	INPUT	Changes the input source.
⏻	⏻ / I	Turns the power on or off.

1 Intelligent sensor - Adjusts the image quality and brightness based on the surrounding environment.

2 B type buttons are touch sensitive and can be operated through simple touch with your finger.

NOTE

- You can set the power indicator light to on or off by selecting **OPTION** in the main menus.

Lifting and moving the TV

Please note the following advice to prevent the TV from being scratched or damaged and for safe transportation regardless of its type and size.

CAUTION

- Avoid touching the screen at all times, as this may result in damage to the screen.
- It is recommended to move the TV in the box or packing material that the TV originally came in.
- Before moving or lifting the TV, disconnect the power cord and all cables.
- When holding the TV, the screen should face away from you to avoid damage.

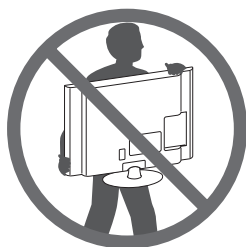

- Hold the top and bottom of the TV frame firmly. Make sure not to hold the transparent part, speaker, or speaker grill area.

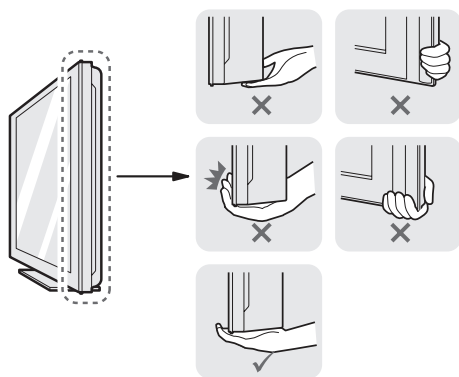

- When transporting a large TV, there should be

at least 2 people.

- When transporting the TV by hand, hold the TV as shown in the following illustration.

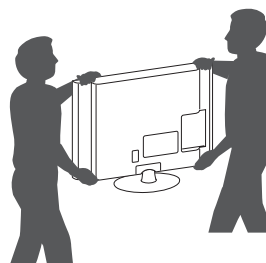

- When transporting the TV, do not expose the TV to jolts or excessive vibration.
- When transporting the TV, keep the TV upright, never turn the TV on its side or tilt towards the left or right.
- Whenever you handle TV, Protection pad should be covered with side of TV. (Depending on model)

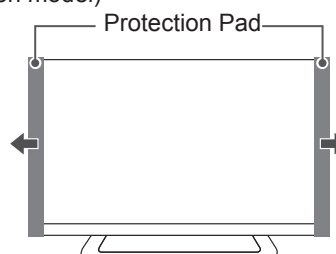

- When transporting a large TV, there should be

ENGLISH

Setting up the TV

Image shown may differ from your TV.

Attaching the stand

42/47LM669*

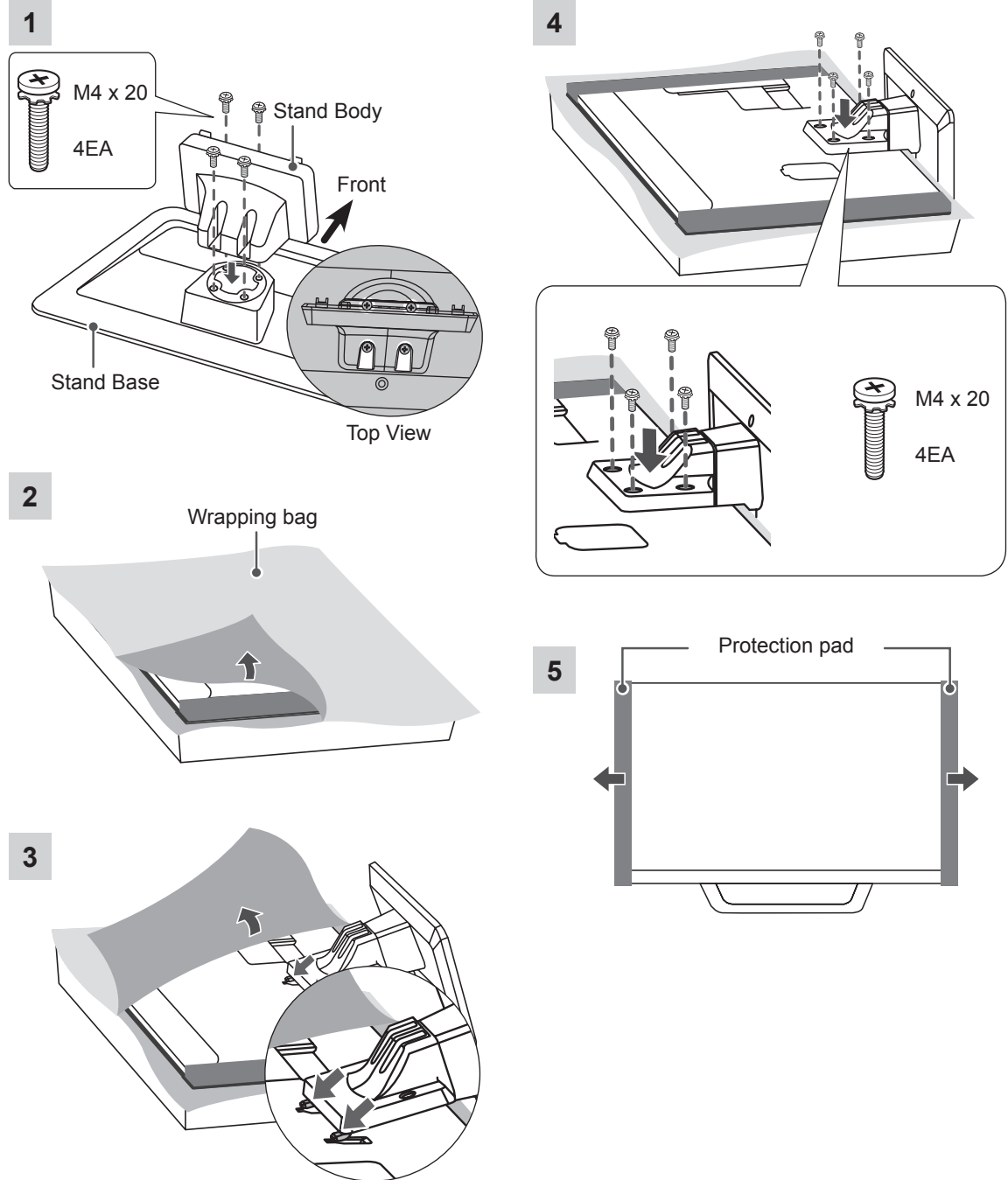

42/47/55LM660*, 42/47/55LM661*, 42/47/55LM67**, 42/47/55LM76**

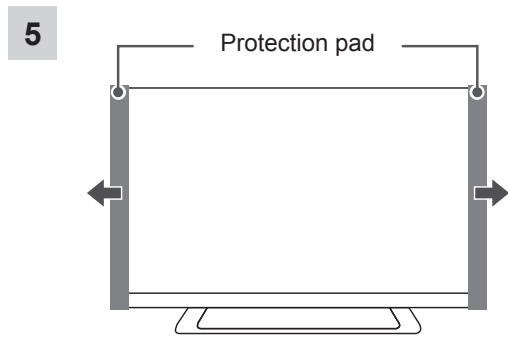
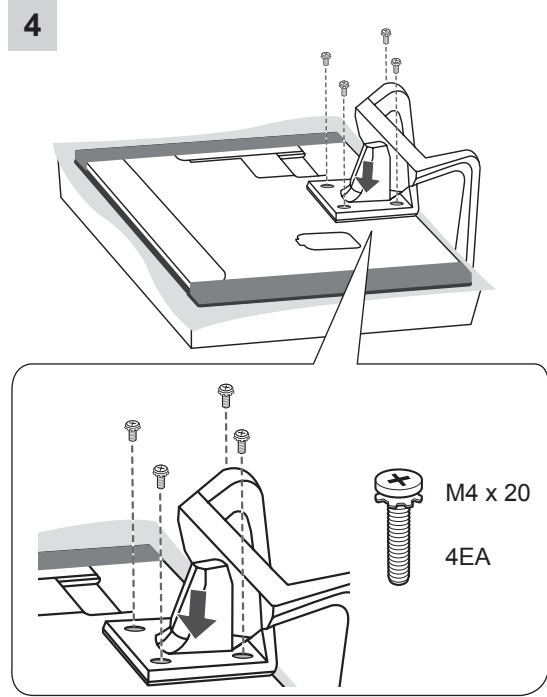
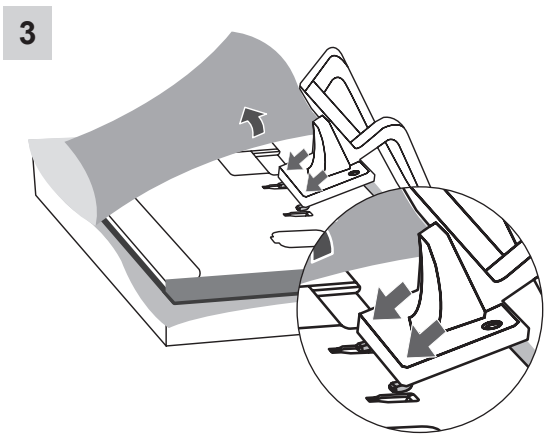
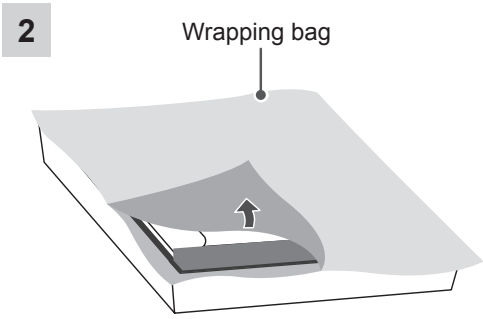
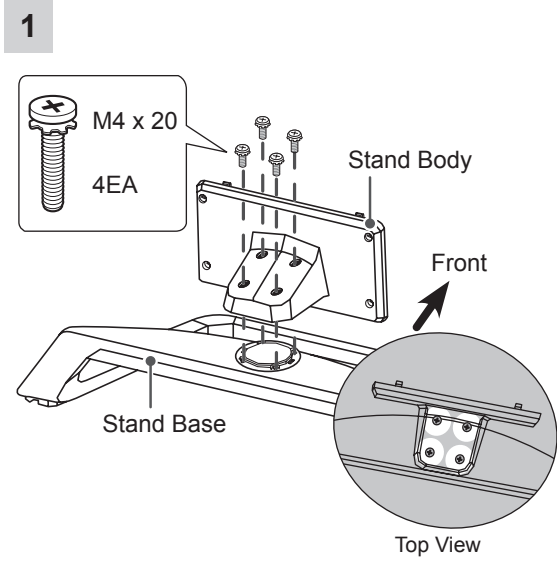

ENGLISH

32/42/47/55/65LM62**, 32LM669*

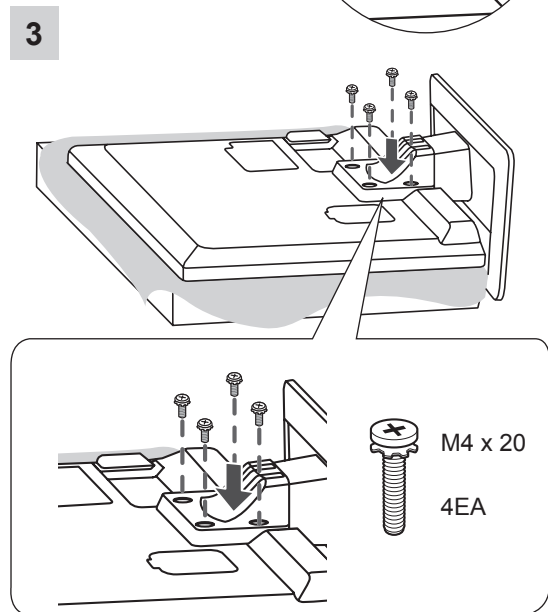
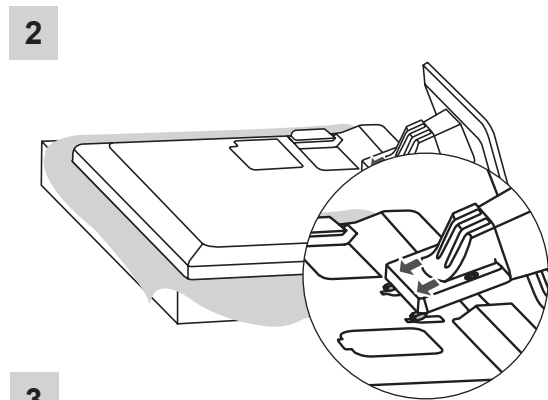
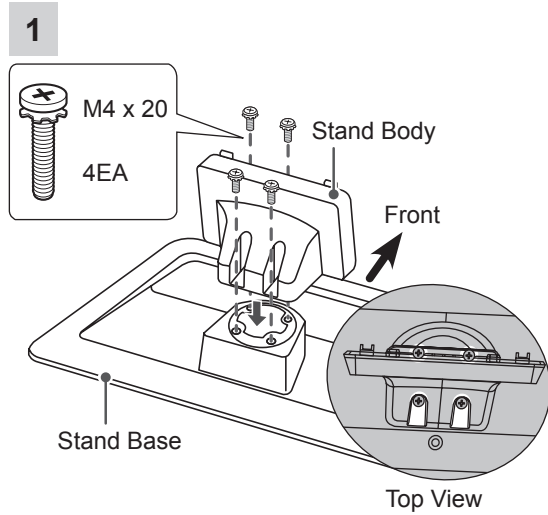

32/42/47/55/60LM64**, 32LM660*, 32LM661*

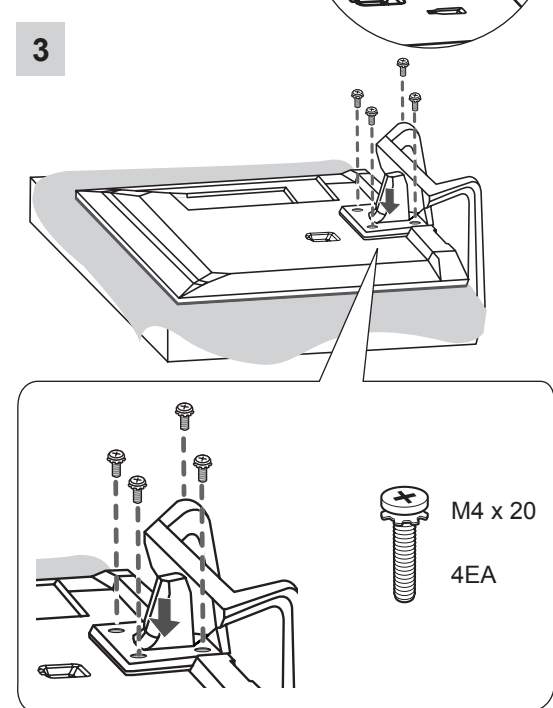
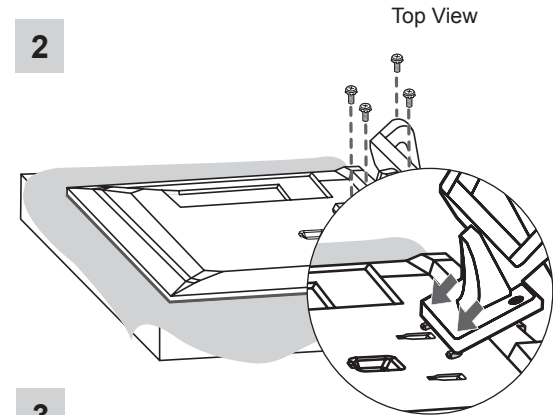
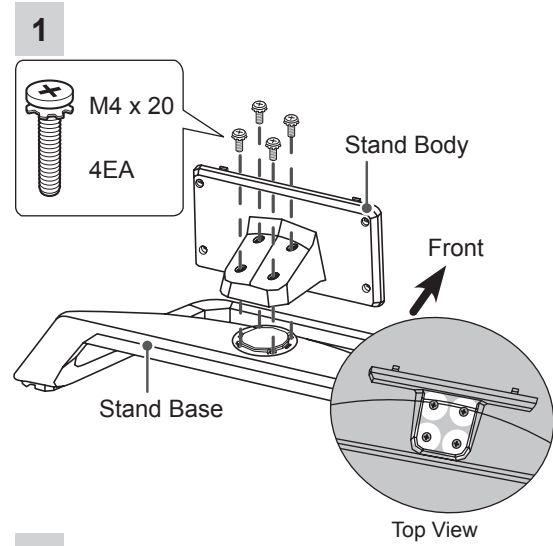

**CAUTION**

- When attaching the stand to the TV set, place the screen facing down on a cushioned table or flat surface to protect the screen from scratches.
- Make sure that the screws are fastened completely. (If they are not fastened securely enough, the TV may tilt forward after being installed.)
Do not fasten the screws with too much force; otherwise they may be worn out and get loosened.

**NOTE**

Remove the stand before installing the TV on a wall mount by performing the stand attachment in reverse.

Mounting on a table

- 1 Lift and tilt the TV into its upright position on a table.
 - Leave a 10 cm (minimum) space from the wall for proper ventilation.

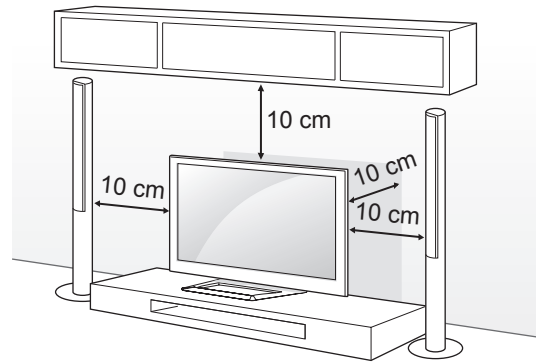

- 2 Connect the power cord to a wall outlet.

**CAUTION**

- Do not place the TV near or on sources of heat, as this may result in fire or other damage.

ENGLISH

Securing the TV to a table

Fix the TV to a table to prevent from tilting forward, damage, and potential injury.
To secure the TV to a table, insert and tighten the supplied screw on the rear of the stand.
(Only 32/42/47LM62**, 32/42/47LM669*)

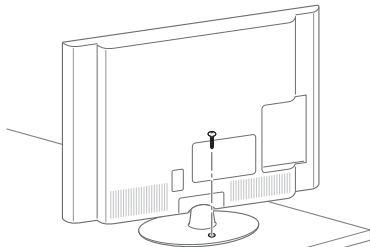

(Only 32LM64**, 32LM660*, 32LM661*)

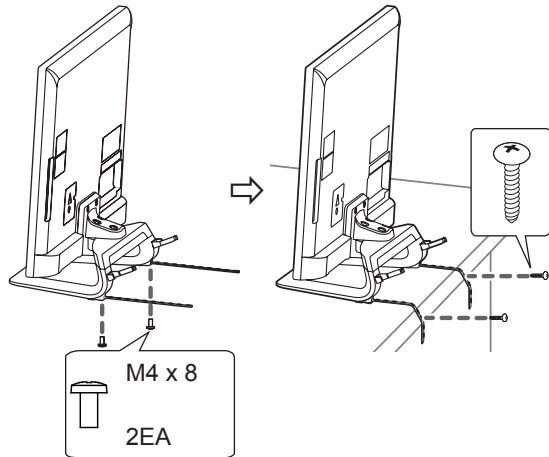

NOTE

(Only 32LM64**, 32LM660*, 32LM661*)

How to fix the TV to a table

1. Connect the Desk-mount Cables to the Stand Base using the Bracket Screws.
2. Fix the Desk-mount Cables to a table using the Desk-mount Screws.
3. Once the TV is fixed, move the table close to the wall. Children may go in, causing injuries.

WARNING

- To prevent TV from falling over, the TV should be securely attached to the floor/wall per installation instructions. Tipping, shaking, or rocking the TV may cause injury.

Adjusting the angle of the TV to suit view

(This feature is not available for all models.)

Adjusting the angle of the TV to suit view
Swivel 20 degrees to the left or right and adjust the angle of the TV to suit your view.

(Only 32/42/47/55/65LM62**, 32/42/47LM669*)

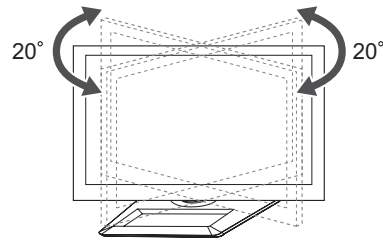

Swivel 10 degrees to the left or right and adjust the angle of the TV to suit your view.

(Only 32/42/47/55/60LM64**, 32/42/47/55LM660*, 32/42/47/55LM661*, 42/47/55LM67**, 42/47/55LM76**)

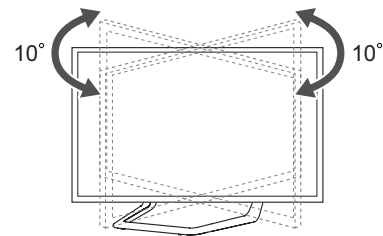

CAUTION

When adjusting the angle of the product, watch out for your fingers.

» Personal injury may occur if hands or fingers are pinched. If the product is tilted too much, it may fall, causing damage or injury.

(Only 32/42/47/55/60LM64**, 32/42/47/55LM660*, 32/42/47/55LM661*, 42/47/55LM67**, 42/47/55LM76**)

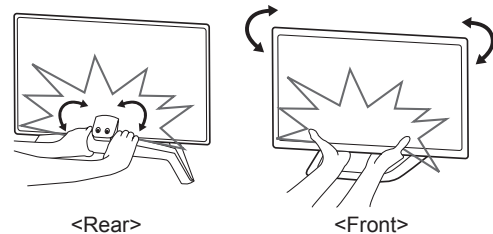

Securing the TV to a wall

(This feature is not available for all models.)

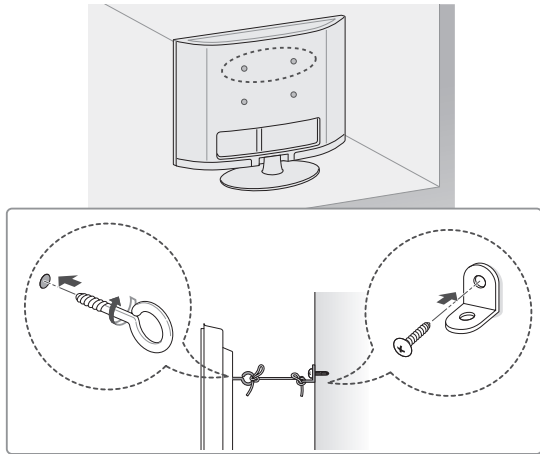

- 1 Insert and tighten the eye-bolts, or TV brackets and bolts on the back of the TV.
 - If there are bolts inserted at the eye-bolts position, remove the bolts first.
- 2 Mount the wall brackets with the bolts to the wall.
Match the location of the wall bracket and the eye-bolts on the rear of the TV.
- 3 Connect the eye-bolts and wall brackets tightly with a sturdy rope.
Make sure to keep the rope horizontal with the flat surface.

CAUTION

- Make sure that children do not climb on or hang on the TV.

NOTE

- Use a platform or cabinet that is strong and large enough to support the TV securely.
- Brackets, bolts and ropes are not provided. You can obtain additional accessories from your local dealer.



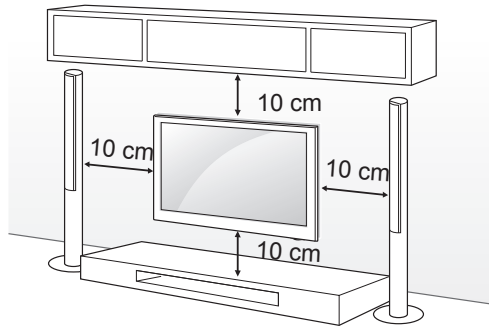

Mounting on a wall

Attach an optional wall mount bracket at the rear of the TV carefully and install the wall mount bracket on a solid wall perpendicular to the floor. When you attach the TV to other building materials, please contact qualified personnel. LG recommends that wall mounting be performed by a qualified professional installer.

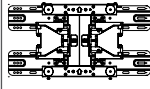
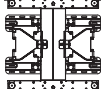
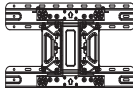

Make sure to use screws and wall mount bracket that meet the VESA standard. Standard dimensions for the wall mount kits are described in the following table.

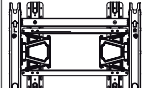
Separate purchase(Wall Mounting Bracket)

Model	32LM62** 32LM64** 32LM66**	42/47/55LM62** 42/47/55/60LM64** 42/47/55LM66** 42/47/55LM67** 42/47/55LM76**
VESA (A x B)	200 x 200	400 x 400
Standard screw	M6	M6
Number of screws	4	4
Wall mount bracket	LSW200BX 	LSW400BX 
	LSW220BX 	LSW420BX 
Model	65LM62**	
VESA (A x B)	600 x 400	
Standard screw	M8	
Number of screws	4	
Wall mount bracket	LSW600B 	LSW620B 

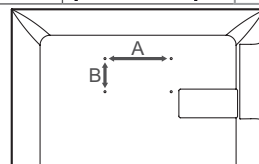

CAUTION

- Disconnect the power first, and then move or install the TV. Otherwise electric shock may occur.
- If you install the TV on a ceiling or slanted wall, it may fall and result in severe injury. Use an authorised LG wall mount and contact the local dealer or qualified personnel.
- Do not over tighten the screws as this may cause damage to the TV and void your warranty.
- Use the screws and wall mounts that meet the VESA standard. Any damages or injuries by misuse or using an improper accessory are not covered by the manufacturer's warranty.

NOTE

- Use the screws that are listed on the VESA standard screw specifications.
- The wall mount kit includes an installation manual and necessary parts.
- The wall mount bracket is not provided. You can obtain additional accessories from your local dealer.
- The length of screws may differ depending on the wall mount. Make sure to use the proper length.
- For more information, refer to the manual supplied with the wall mount.
- When attaching a third-party wall mounting bracket to the TV, insert the wall mount inner spacers into the TV wall mount holes to move your TV in vertical angle. Please make sure not to use the spacers for LG wall mounting bracket. (Only 32/42/47/55LM62**)

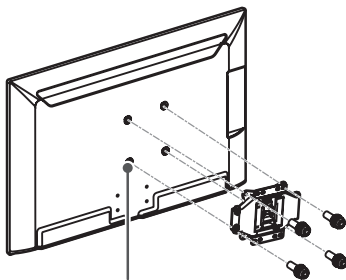

Wall Mount Inner Spacer

(Depending on model)

- In order to protect the TV screen (scratch, fingerprint), put TV on flat table without removing wrapping bag.
- After removing the wrapping bag on the back of the TV, install TV according to manual included in wall mounting bracket product.
- Remove protection pads after installing TV.

Tidying cables

Only 32/42/47/55/65LM62**, 32/42/47LM669*

- 1 Gather and bind the cables with the Cable Holder.

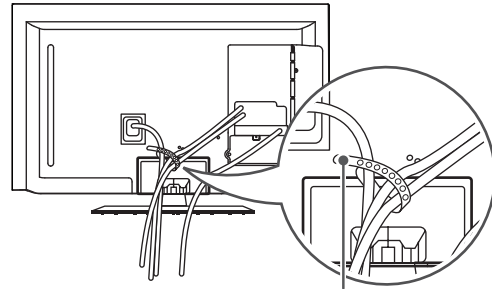

Cable Holder

Only 32/42/47/55/60LM64**, 32/42/47/55LM660*, 32/42/47/55LM661*, 42/47/55LM67**, 42/47/55LM76**

- 1 Gather and bind the cables with the Cable Management.
- 2 Fix the Cable Management firmly to the TV.

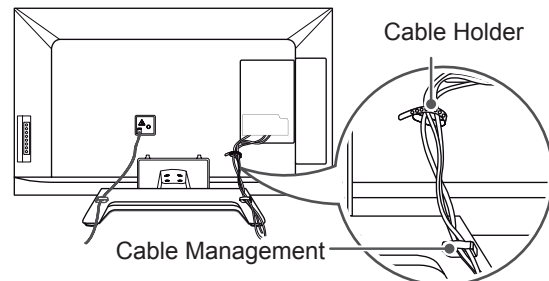

Cable Management

Cable Holder

CAUTION

Do not move the TV by holding the cable holders, as the cable holders may break, and injuries and damage to the TV may occur.

MAKING CONNECTIONS

This section on **MAKING CONNECTIONS** mainly uses diagrams for the LM76** models.

Connect various external devices to the TV and switch input modes to select an external device. For more information of external device's connection, refer to the manual provided with each device.

Available external devices are: HD receivers, DVD players, VCRs, audio systems, USB storage devices, PC, gaming devices, and other external devices.

! NOTE

- The external device connection may differ from the model.
- Connect external devices to the TV regardless of the order of the TV port.
- If you record a TV program on a DVD recorder or VCR, make sure to connect the TV signal input cable to the TV through a DVD recorder or VCR. For more information of recording, refer to the manual provided with the connected device.
- Refer to the external equipment's manual for operating instructions.
- If you connect a gaming device to the TV, use the cable supplied with the gaming device.
- In PC mode, there may be noise associated with the resolution, vertical pattern, contrast or brightness. If noise is present, change the PC output to another resolution, change the refresh rate to another rate or adjust the brightness and contrast on the PICTURE menu until the picture is clear.
- In PC mode, some resolution settings may not work properly depending on the graphics card.

Antenna connection

Connect the TV to a wall antenna socket with an RF cable (75 Ω).

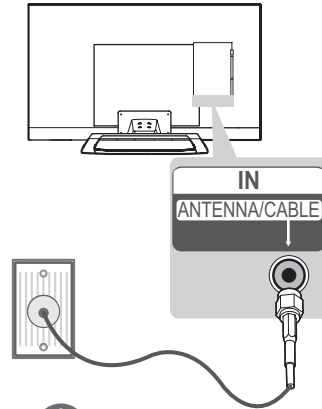

! NOTE

- Use a signal splitter to use more than 2 TVs.
- If the image quality is poor, install a signal amplifier properly to improve the image quality.
- If the image quality is poor with an antenna connected, try to realign the antenna in the correct direction.
- An antenna cable and converter are not supplied.

HDMI connection

Transmits the digital video and audio signals from an external device to the TV. Connect the external device and the TV with the HDMI cable as shown.

Choose any HDMI input port to connect. It does not matter which port you use.

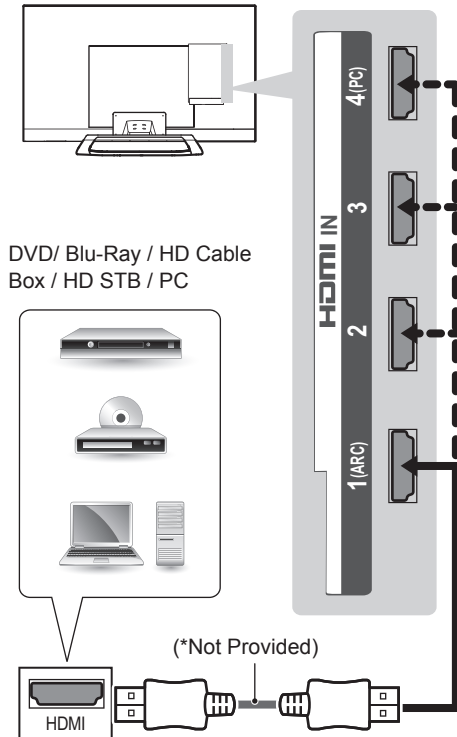

ARC (Audio Return Channel)

- An external audio device that supports SIMPLINK and ARC must be connected using HDMI IN 1 (ARC) port.
- When connected with a high-speed HDMI cable, the external audio device that supports ARC outputs optical SPDIF without additional optical audio cable and supports the SIMPLINK function.

NOTE

- It is recommended to use the TV with the HDMI connection for the best image quality.
- Use the latest High Speed HDMI™ Cable with CEC (Customer Electronics Control) function.
- High Speed HDMI™ Cables are tested to carry an HD signal up to 1080p and higher.
- Supported DTV Audio: MPEG, Dolby Digital, Dolby Digital Plus, HE-AAC
- Supported HDMI Audio format : Dolby Digital, PCM (Up to 192 KHz, 32k/44.1k/48k/88k/96k/176k/192k, DTS Not supported.)

DVI to HDMI connection

Transmits the digital video signal from an external device to the TV. Connect the external device and the TV with the DVI-HDMI cable as shown. To transmit an audio signal, connect an audio cable.

Choose any HDMI input port to connect. It does not matter which port you use.

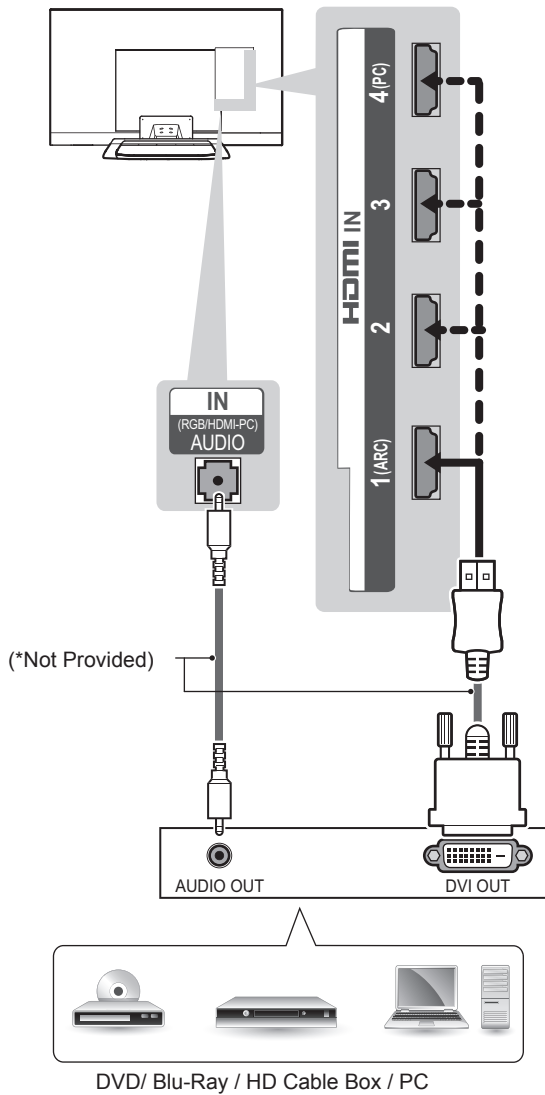

RGB-PC connection

Transmits the video signal from PC to the TV. To transmit an audio signal, connect an audio cable.

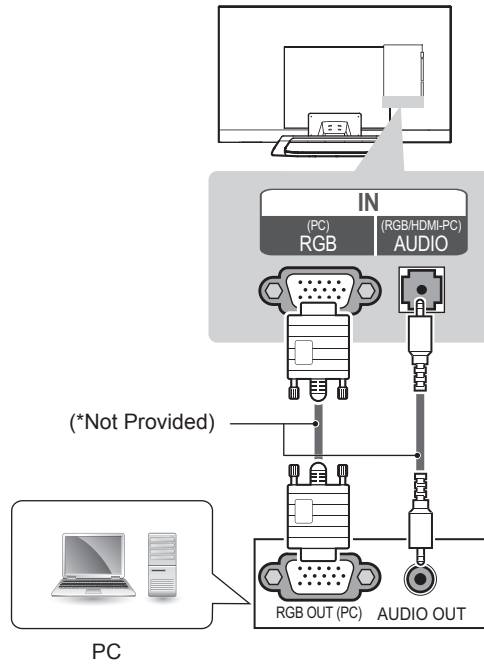

NOTE

- Depending on the graphics card, DOS mode may not work if a HDMI to DVI Cable is in use.
- It is recommended to connect the DVI-HDMI to HDMI IN 4.

Component connection

Transmits analog video and audio signals from an external device to the TV. Connect the external device and the TV with a component cable as shown.

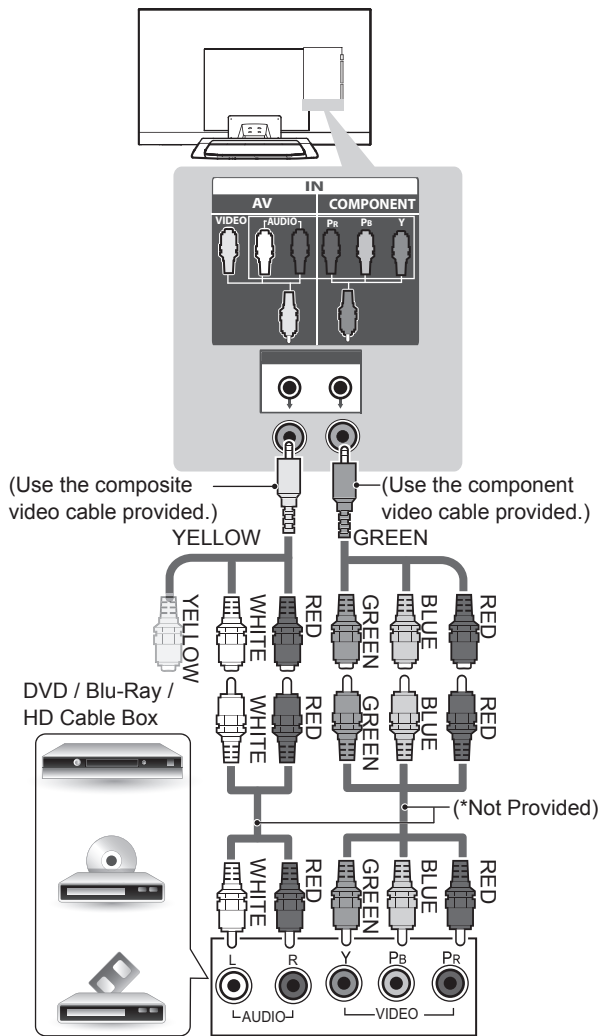

Composite connection

Transmits analog video and audio signals from an external device to the TV. Connect the external device and the TV with the composite cable as shown.

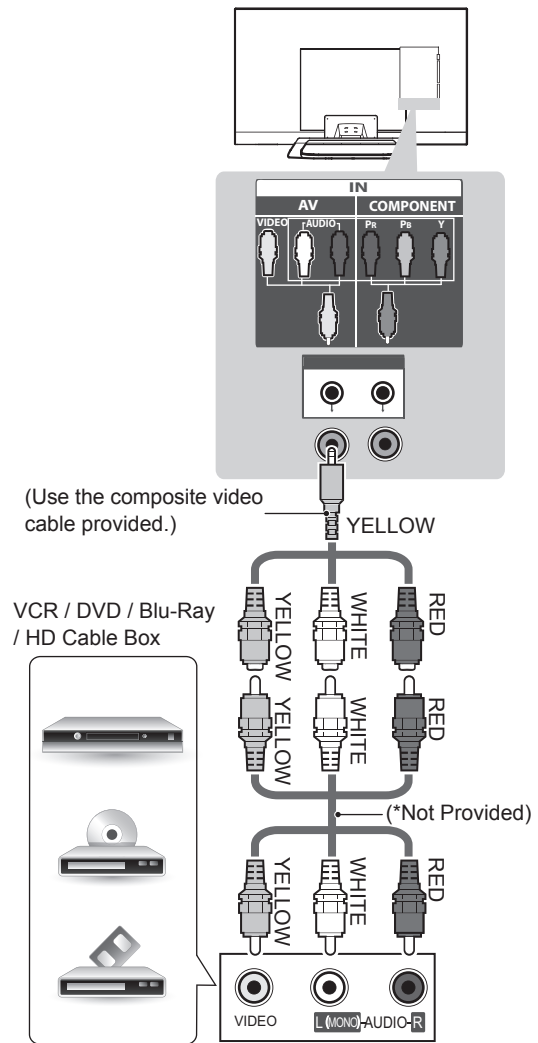

NOTE

- If cables are installed incorrectly, it could cause the image to display in black and white or with distorted colour.

Audio connection

You may use an optional external audio system instead of the built-in speaker.

NOTE

- If you use an optional external audio device instead of the built-in speaker, set the TV speaker feature to off.

Digital optical audio connection

Transmits a digital audio signal from the TV to an external device. Connect the external device and the TV with the optical audio cable as shown.

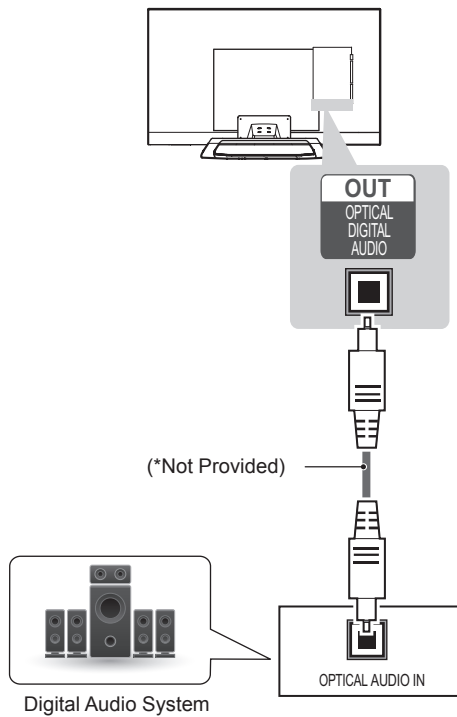

NOTE

- Do not look into the optical output port. Looking at the laser beam may damage your vision.
- Audio with ACP (Audio Copy Protection) function may block digital audio output.

USB connection

Connect a USB storage device such as a USB flash memory, external hard drive, or a USB memory card reader to the TV and access the Smart Share menu to use various multimedia files.

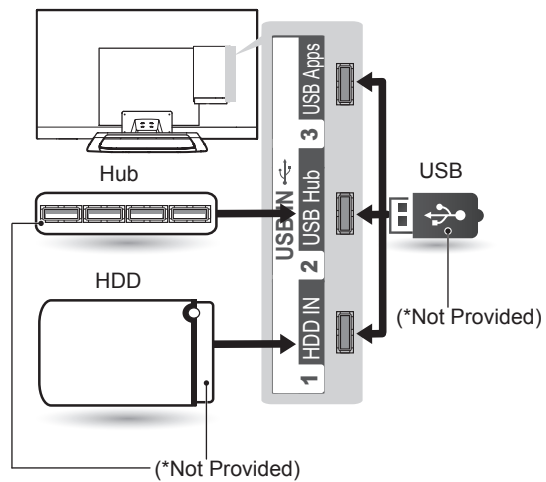

NOTE

- To use a USB Hub device, make sure that it is connected to the USB IN 2 USB Hub port.
- Some USB Hubs may not work. If a USB device connected using a USB Hub is not detected, connect it to the USB port on the TV directly.

REMOTE CONTROL

(Depending on model)

The descriptions in this manual are based on the buttons on the remote control. Please read this manual carefully and use the TV correctly.

To replace batteries, open the battery cover, replace batteries (1.5 V AAA) matching the ⊕ and ⊖ ends to the label inside the compartment, and close the battery cover. To remove the batteries, perform the installation actions in reverse.

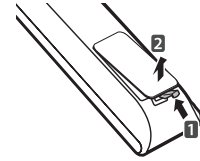

CAUTION











- Do not mix old and new batteries, as this may damage the remote control.
- In Analogue TV and some countries, some remote control keys may not work.

Make sure to point the remote control toward the remote control sensor on the TV.



(Only LM669*)

3D Used for viewing 3D video.		↶ (Back) Returns to the previous level.
TV/RAD Selects Radio, TV and DTV programme.		EXIT Clears on-screen displays and return to TV viewing.
GUIDE Shows programme guide.		FAV Accesses your favourite programme list.
INFO Views the information of the current programme and screen.		? (User Guide) Sees user-guide.
SUBTITLE Recalls your preferred subtitle in digital mode.		← PAGE → Moves to the previous or next screen.
Q. MENU Accesses the quick menus.		1 Colour buttons These access special functions in some menus. (: Red, : Green, : Yellow, : Blue)
INPUT Changes the input source.		LIVE TV Return to LIVE TV.
LIST Accesses the saved programme list.		Control buttons (, , , ,) Controls the Premium contents, DVR or Smart Share menus or the SIMPLINK compatible devices (USB or SIMPLINK or DVR).
Q.VIEW Returns to the previously viewed programme.		REC Uses to adjust DVR menu.
HOME Accesses the Home menus.		2 TELETEXT BUTTONS These buttons are used for teletext.
MY APPS Shows the list of Apps.		
Navigation buttons (up/down/left/right) Scrolls through menus or options.		
OK Selects menus or options and confirms your input.		

(Only LM62**, LM64**, LM660*, LM661*, LM67**, LM76**)

 (User Guide) Sees user-guide.
 RATIO Resizes an image.
 INPUT Changes the input source.
 TV/RAD Selects Radio, TV and DTV programme.
LIST Accesses the saved programme list.
Q.VIEW Returns to the previously viewed programme.
FAV Accesses your favourite programme list.
3D Used for viewing 3D video.
 PAGE  Moves to the previous or next screen.
SETTINGS Accesses the main menus.
 HOME Accesses the Home menus.
 MY APPS Shows the list of Apps.
Navigation buttons (up/down/left/right) Scrolls through menus or options.
OK  Selects menus or options and confirms your input.
 (Back) Returns to the previous level.
GUIDE Shows programme guide.



EXIT  Clears on-screen displays and return to TV viewing.
1 Colour buttons These access special functions in some menus. (●): Red, (●●): Green, (●●●): Yellow, (●●●●): Blue
2 TELETEXT BUTTONS These buttons are used for teletext.
SUBTITLE Recalls your preferred subtitle in digital mode.
Q. MENU Accesses the quick menus.
LIVE TV Return to LIVE TV.
Control buttons (■, ▶, II, ◀, ►) Controls the Premium contents, DVR or Smart Share menus or the SIMPLINK compatible devices (USB or SIMPLINK or DVR).
REC ● Uses to adjust DVR menu.
 ENERGY SAVING Adjusts the brightness of the screen to reduce energy consumption.
INFO Views the information of the current programme and screen.
SIMPLINK Accesses the AV devices connected with the HDMI cable through HDMI-CEC. Opens the SIMPLINK menu.

ENGLISH

MAGIC REMOTE CONTROL FUNCTIONS

This item is not included for all models.

When the message “Magic Remote Control battery is low. Change the battery.” is displayed, replace the battery.

To replace batteries, open the battery cover, replace batteries (1.5 V AA) matching ⊕ and ⊖ ends to the label inside the compartment, and close the battery cover. Be sure to point the remote control toward the remote control sensor on the TV.

To remove the batteries, perform the installation actions in reverse.

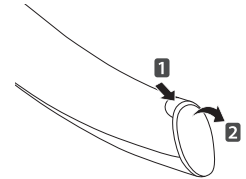

CAUTION

- Do not mix old and new batteries, as this may damage the remote control.

(Only 60LM645*, 32/42/47/55LM66**, 42/47/55LM67**, 42/47/55LM76**)

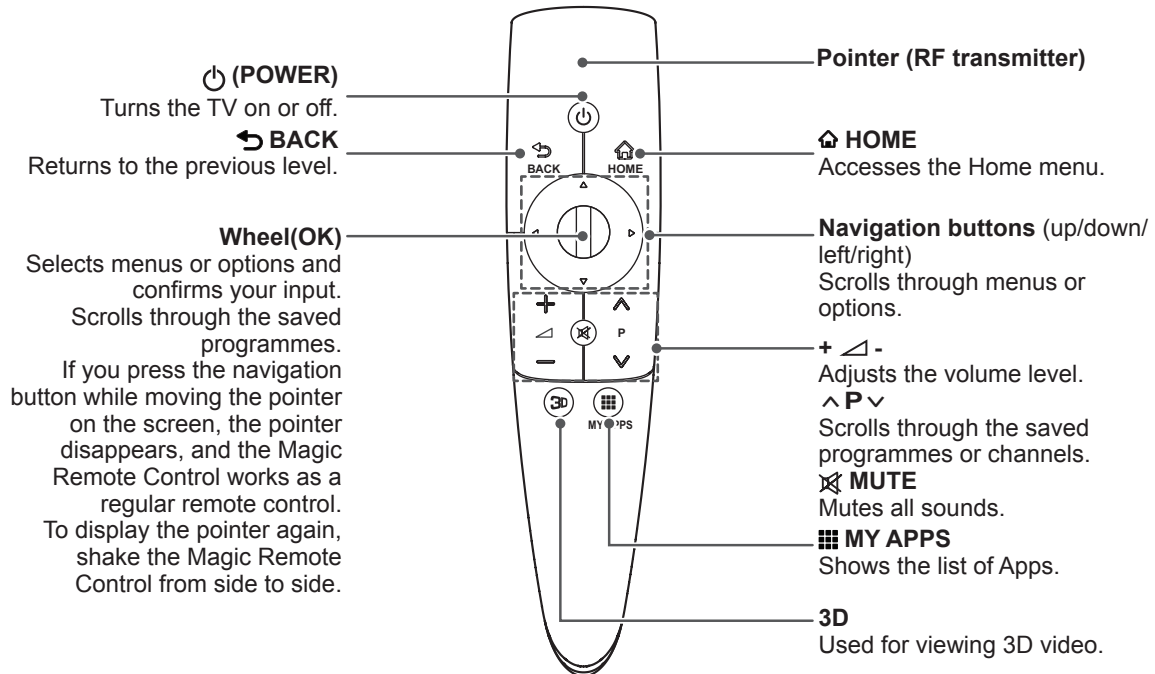

1	If you press Wheel(OK) on the Magic Remote Control, the following screen appears. Shows information about the current programmes and screen.
2	Pressing this button will display number keypad which you can select programme number.
3	You can select My Apps Menu.

Registering Magic Remote Control

It is necessary to 'pair' (register) the magic remote control to your TV before it will work.

How to register the Magic Remote Control

	<ol style="list-style-type: none"> 1 To register automatically, turn the TV on and press the Wheel(OK) button. When registration is completed, the completion message appears on the screen. 2 If registration fails, turn the TV off and back on, then press the Wheel(OK) button to complete registration.
---	--

How to re-register the Magic Remote Control

	<ol style="list-style-type: none"> 1 Press and hold the BACK and HOME buttons together for 5 seconds to reset, then register it by following "How to register the Magic Remote Control" above. 2 To re-register the Magic Remote Control, press and hold the BACK button for 5 seconds toward the TV. When registration is completed, the completion message appears on the screen.
--	--

How to use Magic Remote Control

	<ol style="list-style-type: none"> 1 If the pointer disappears, move the Magic Remote Control slightly to left or right. Then, it will automatically appear on the screen. <ul style="list-style-type: none"> » If the pointer has not been used for a certain period of time, it will disappear. 2 You can move the pointer by aiming the Pointer Receiver of the Magic Remote Control at your TV then move it left, right, up or down. <ul style="list-style-type: none"> » If the pointer does not work properly, leave the Magic Remote Control for 10 seconds then use it again.
---	---

Precautions to Take when Using the Magic Remote Control

- Use the Magic Remote Control within the maximum communication distance (10 m). Using the Magic Remote Control beyond this distance, or with an object obstructing it, may cause a communication failure.
- A communication failure may occur due to nearby devices. Electrical devices such as a microwave oven or wireless LAN product may cause interference, as these use the same bandwidth (2.4 GHz) as the Magic Remote Control.
- The Magic Remote Control may be damaged or may malfunction if it is dropped or receives a heavy impact.
- Take care not to bump into nearby furniture or other people when using the Magic Remote Control.
- Manufacturer and installer cannot provide service related to human safety as the applicable wireless device has possibility of electric wave interference.
- It is recommended that an Access Point (AP) be located more than 1 m away from the TV. If the AP is installed closer than 1 m, the Magic Remote Control may not perform as expected due to frequency interference.

USING THE USER GUIDE

User Guide allows you to more easily access the detailed TV information.

- 1 Press the **HOME** button to access the **HOME** menu.
- 2 Select **User Guide** and press **Wheel(OK)**.

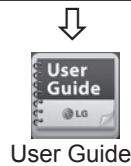

NOTE

- You can also access the User Guide by pressing **?** (User Guide) in the remote control.

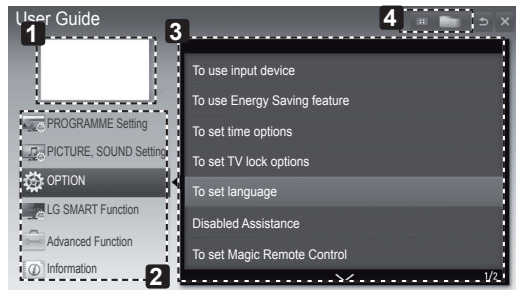

- 1 Shows the current watching programme or input source screen.
- 2 Allows to select the category you want.
- 3 Allows to select the item you want. You can use **^/∨** to move between pages.
- 4 Allows to browse the description of the function you want from the index.

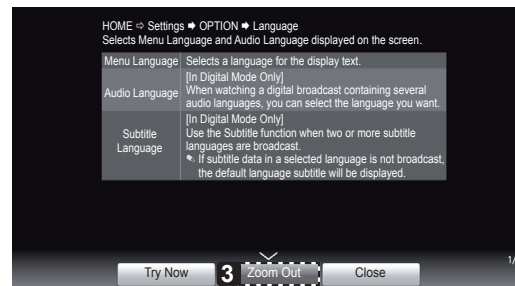
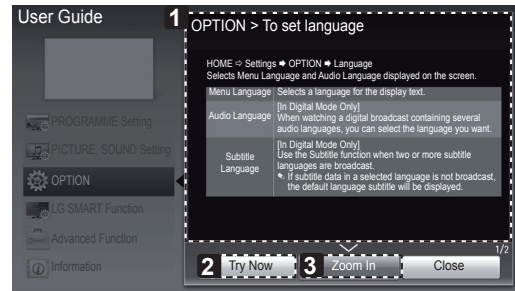

- 1 Shows the description of the selected menu. You can use **^/∨** to move between pages.
- 2 Moves to the selected menu directly from the User Guide.
- 3 Zooms in or out the screen.

MAINTENANCE

Cleaning your TV

Clean your TV regularly to keep the best performance and to extend the product lifespan.



CAUTION

- Make sure to turn the power off and disconnect the power cord and all other cables first.
- When the TV is left unattended and unused for a long time, disconnect the power cord from the wall outlet to prevent possible damage from lightning or power surges.

Screen, frame, cabinet and stand

- To remove dust or light dirt, wipe the surface with a dry, clean, and soft cloth.
- To remove major dirt, wipe the surface with a soft cloth dampened in clean water or a diluted mild detergent. Then wipe immediately with a dry cloth.



CAUTION

- Avoid touching the screen at all times, as this may result in damage to the screen.
- Do not push, rub, or hit the screen surface with your fingernail or a sharp object, as this may result in scratches and image distortions.
- Do not use any chemicals as this may damage the product.
- Do not spray liquid onto the surface. If water enters the TV, it may result in fire, electric shock, or malfunction.

Power cord



Remove the accumulated dust or dirt on the power cord regularly.

TROUBLESHOOTING

Problem	Solution
Cannot control the TV with the remote control.	<ul style="list-style-type: none"> • Check the remote control sensor on the product and try again. • Check if there is any obstacle between the product and the remote control. • Check if the batteries are still working and properly installed (⊕ to ⊕, ⊖ to ⊖).
No image display and no sound is produced.	<ul style="list-style-type: none"> • Check if the product is turned on. • Check if the power cord is connected to a wall outlet. • Check if there is a problem in the wall outlet by connecting other products.
The TV turns off suddenly.	<ul style="list-style-type: none"> • Check the power control settings. The power supply may be interrupted. • Check if the Auto sleep feature is activated in the Time settings. • If there is no signal while the TV is on, the TV will turn off automatically after 15 minutes of inactivity.
When connecting to the PC (RGB/HDMI DVI), 'No signal' or 'Invalid Format' is displayed.	<ul style="list-style-type: none"> • Turn the TV off/on using the remote control. • Reconnect the RGB/HDMI cable. • Restart the PC with the TV on.

SPECIFICATIONS

Product specifications may be changed without prior notice due to upgrade of product functions.
(Only 32/42/47/55LM641*, 60LM645*, 32/42/47/55LM66**, 42/47/55LM67**, 42/47/55LM76**)

Wireless LAN module (WN8122E) specification	
Standard	IEEE802.11a/b/g/n
Frequency Range	2400 to 2483.5 MHz 5150 to 5250 MHz 5725 to 5850 MHz
Modulation	CCK / OFDM / MIMO
Output Power (Typical)	802.11a: 14 dBm 802.11b: 17 dBm 802.11g: 15 dBm 802.11n - 2.4GHz: 13.5 dBm 802.11n - 5GHz: 12 dBm
Data rate	802.11a/g: 54 Mbps 802.11b: 11 Mbps 802.11n: 300 Mbps
Antenna Gain (Typical)	2400 to 2483.5 MHz: -0.79dBi 5150 to 5250 MHz: 0.62dBi 5725 to 5850 MHz: 0.52dBi
Occupied bandwidth	802.11a/b/g: HT20 802.11n: HT20/40
<ul style="list-style-type: none"> • Because band channel used by the country could be different, the user can not change or adjust the operating frequency and this product is set for the regional frequency table. 	
	
Bluetooth module (BM-LDS302) specification	
Standard	Bluetooth Version 3.0
Frequency Range	2400 ~ 2483.5 MHz
Output Power (Max.)	10 dBm or lower
Data rate (Max.)	3 Mbps
Communication Distance	Line of Open Sight approx. 10 m
	

Wireless LAN(AN-WF100) specification (Depending on model)	
Standard	IEEE802.11a/b/g/n IEEE 802.11b/g/n in Indonesia IEEE 802.11a/b/g in Russia and Tunisia
Host Interface	USB 2.0
Frequency Range	2.400 to 2.483 GHz 5.150 to 5.250 GHz 5.725 to 5.850 GHz
Security	64/128 bit WEP, WPA, WPA2, TKIP, AES, WPS (PIN, PBC)
Sensitivity	802.11a: -72 dBm (54 Mbps) 802.11b: -84 dBm (11, 5.5, 2, 1 Mbps) 802.11g: -72 dBm (54 Mbps) 802.11n: -64 dBm (20 MHz) / -61 dBm (40 MHz)
Output Power	802.11a: 14 dBm (54 Mbps) 802.11b: 16.5 dBm (11, 5.5, 2, 1 Mbps) 802.11g: 14 dBm (54 Mbps) 802.11n: (2.4 GHz) 13.5 dBm (20 MHz) / 13.5 dBm (40 MHz) 802.11n: (5 GHz) 13.5 dBm (20 MHz) / 13.5 dBm (40 MHz)
Data rate	802.11a/g: 54 Mbps 802.11b: 11 Mbps 802.11n: 300 Mbps (40 MHz)
<ul style="list-style-type: none"> • Because band channel used by the country could be different, the user can not change or adjust the operating frequency and this product is set for the regional frequency table. • Because output power used by the country could be different, the user can not change or adjust the operating output power and this product is set for the regional output power table. 	
	

Product specifications may be changed without prior notice due to upgrade of product functions.
For the power supply and power consumption, refer to the label attached to the product.

MODELS		32LM62**	42LM62**	47LM62**		
		32LM6200-TA 32LM620Y-TA	42LM6200-TA 42LM620Y-TA	47LM6200-TA 47LM620Y-TA		
Dimensions (W x H x D)	With stand (mm)	746.0 x 528.0 x 204.0	979.0 x 660.0 x 269.0	1089.0 x 722.0 x 269.0		
	Without stand(mm)	746.0 x 462.0 x 35.5	979.0 x 594.0 x 35.5	1089.0 x 655.0 x 35.5		
Weight	With stand (kg)	9.8	15.6	18.1		
	Without stand (kg)	8.5	13.1	15.6		
Power requirement		AC 100-240 V~ 50 / 60 Hz	AC 100-240 V~ 50 / 60 Hz	AC 100-240 V~ 50 / 60 Hz		
MODELS		55LM62**	65LM62**			
		55LM6200-TA 55LM620Y-TA	65LM6200-TA 65LM620Y-TA			
Dimensions (W x H x D)	With stand (mm)	1263.0 x 822.0 x 315.0	1539.0 x 993.0 x 354.0			
	Without stand(mm)	1263.0 x 754.0 x 35.5	1539.0 x 924.0 x 38.1			
Weight	With stand (kg)	25.5	45.8			
	Without stand (kg)	21.9	40.6			
Power requirement		AC 100-240 V~ 50 / 60 Hz	AC 100-240 V~ 50 / 60 Hz			
MODELS		32LM64**	42LM64**	47LM64**		
		32LM6400-TA 32LM640Y-TA 32LM6410-TB 32LM641Y-TB	42LM6400-TA 42LM640Y-TA 42LM6410-TB 42LM641Y-TB	47LM6400-TA 47LM640Y-TA 47LM6410-TB 47LM641Y-TB		
		Dimensions (W x H x D)	With stand (mm)	729.0 x 502.0 x 225.0	964.0 x 644.9 x 263.0	1073.0 x 705.0 x 263.0
		Without stand(mm)	729.0 x 444.0 x 35.9	964.0 x 577.7 x 35.7	1073.0 x 639.0 x 35.7	
Weight	With stand (kg)	9.4	14.3	16.9		
	Without stand (kg)	7.8	12.1	14.7		
Power requirement		AC 100-240 V~ 50 / 60 Hz	AC 100-240 V~ 50 / 60 Hz	AC 100-240 V~ 50 / 60 Hz		
MODELS		55LM64**	60LM64**	32LM660*		
		55LM6400-TA 55LM640Y-TA 55LM6410-TB 55LM641Y-TB	60LM6450-TA 60LM645Y-TA	32LM6600-TA 32LM660Y-TA		
		Dimensions (W x H x D)	With stand (mm)	1243.2 x 799.5 x 331.0	1391.1 x 905.2 x 334.7	855.0 x 587.0 x 225.0
		Without stand(mm)	1243.2 x 735.0 x 36.0	1391.1 x 835.5 x 52.5	855.0 x 524.0 x 35.6	
Weight	With stand (kg)	24.7	42.6	9.5		
	Without stand (kg)	21.0	38.5	8.0		
Power requirement		AC 100-240 V~ 50 / 60 Hz	AC 100-240 V~ 50 / 60 Hz	AC 100-240 V~ 50 / 60 Hz		
MODELS		32LM661*	32LM669*	42LM660*		
		32LM6610-TB 32LM661Y-TB	32LM6690-TC 32LM669Y-TC	42LM6600-TA 42LM660Y-TA		
Dimensions (W x H x D)	With stand (mm)	855.0 x 587.0 x 225.0	719.0 x 499.0 x 204.0	953.0 x 636.0 x 263.0		
	Without stand(mm)	855.0 x 524.0 x 35.6	719.0 x 435.0 x 35.6	953.0 x 566.0 x 33.4		
Weight	With stand (kg)	9.5	9.5	14.8		
	Without stand (kg)	8.0	8.0	12.6		
Power requirement		AC 100-240 V~ 50 / 60 Hz	AC 100-240 V~ 50 / 60 Hz	AC 100-240 V~ 50 / 60 Hz		

MODELS		42LM661*	42LM669*	47LM660*
			42LM6610-TB 42LM661Y-TB	42LM6690-TC 42LM669Y-TC
Dimensions (W x H x D)	With stand (mm)	953.0 x 636.0 x 263.0	953.0 x 627.0 x 269.0	1063.0 x 701.0 x 263.0
	Without stand(mm)	953.0 x 566.0 x 33.4	953.0 x 566.0 x 33.4	1063.0 x 628.0 x 33.4
Weight	With stand (kg)	14.8	15.1	17.4
	Without stand (kg)	12.6	12.6	15.2
Power requirement		AC 100-240 V~ 50 / 60 Hz	AC 100-240 V~ 50 / 60 Hz	AC 100-240 V~ 50 / 60 Hz
MODELS		47LM661*	47LM669*	55LM66**
			47LM6610-TB 47LM661Y-TB	47LM6690-TC 47LM669Y-TC
Dimensions (W x H x D)	With stand (mm)	1063.0 x 701.0 x 263.0	1063.0 x 692.0 x 269.0	1232.0 x 795.0 x 331.0
	Without stand(mm)	1063.0 x 628.0 x 33.4	1063.0 x 628.0 x 33.4	1232.0 x 723.0 x 33.6
Weight	With stand (kg)	17.4	17.7	25.0
	Without stand (kg)	15.2	15.2	21.3
Power requirement		AC 100-240 V~ 50 / 60 Hz	AC 100-240 V~ 50 / 60 Hz	AC 100-240 V~ 50 / 60 Hz
MODELS		42LM67**	47LM67**	55LM67**
			42LM6700-TA 42LM6710-TB 42LM670Y-TA 42LM671Y-TB	47LM6700-TA 47LM6710-TB 47LM670Y-TA 47LM671Y-TB
Dimensions (W x H x D)	With stand (mm)	953.0 x 636.0 x 263.0	1063.0 x 701.0 x 263.0	1232.0 x 795.0 x 331.0
	Without stand(mm)	953.0 x 566.0 x 33.4	1063.0 x 628.0 x 33.4	1232.0 x 723.0 x 33.6
Weight	With stand (kg)	14.8	17.5	25.0
	Without stand (kg)	12.6	15.3	21.3
Power requirement		AC 100-240 V~ 50 / 60 Hz	AC 100-240 V~ 50 / 60 Hz	AC 100-240 V~ 50 / 60 Hz
MODELS		42LM76**	47LM76**	55LM76**
			42LM7600-TA 42LM7610-TB 42LM760Y-TA 42LM761Y-TB	47LM7600-TA 47LM7610-TB 47LM760Y-TA 47LM761Y-TB
Dimensions (W x H x D)	With stand (mm)	953.0 x 636.0 x 263.0	1063.0 x 701.0 x 263.0	1232.0 x 795.0 x 331.0
	Without stand(mm)	953.0 x 566.0 x 33.4	1063.0 x 628.0 x 33.4	1232.0 x 723.0 x 33.6
Weight	With stand (kg)	15.0	17.5	25.0
	Without stand (kg)	12.8	15.3	21.3
Power requirement		AC 100-240 V~ 50 / 60 Hz	AC 100-240 V~ 50 / 60 Hz	AC 100-240 V~ 50 / 60 Hz

Environment condition	Operating Temperature	0 °C to 40 °C
	Operating Humidity	Less than 80 %
	Storage Temperature	-20 °C to 60 °C
	Storage Humidity	Less than 85 %

		Digital TV	Analogue TV
New Zealand, Singapore	Television System	DVB-T	PAL/SECAM-B/G/D/K, PAL-I
	Programme Coverage	UHF 21 to 69	BG : VHF/UHF 1 to 69, CATV 01 to 47 I : VHF/UHF 1 to 69, CATV 01 to 47 DK : VHF/UHF 1 to 69, CATV 01 to 47
Australia	Television System	DVB-T	PAL B/B
	Programme Coverage	VHF 06 to 12, UHF 27 to 69	B/B : VHF/UHF 0 to 75, CATV : 2 to 44
Indonesia, Israel, Myanmar, Sri Lanka	Television System	DVB-T	PAL/SECAM-B/G/D/K, PAL-I, NTSC-M
	Programme Coverage	UHF 21 to 69	BG : VHF/UHF 1 to 69, CATV 01 to 47 I : VHF/UHF 1 to 69, CATV 01 to 47 DK : VHF/UHF 1 to 69, CATV 01 to 47 M : VHF/UHF 2 to 78, CATV 01 to 71
Vietnam, Malaysia	Television System	DVB-T	PAL/SECAM-B/G/D/K, PAL-I, NTSC-M
	Programme Coverage	VHF 6 to 12, UHF 21 to 69	BG : VHF/UHF 1 to 69, CATV 01 to 47 I : VHF/UHF 1 to 69, CATV 01 to 47 DK : VHF/UHF 1 to 69, CATV 01 to 47 M : VHF/UHF 2 to 78, CATV 01 to 71
Iran, Algeria, Tunisia, Digital model	Television System	DVB-T	PAL/SECAM-B/G/D/K, PAL-I, NTSC-M
	Programme Coverage	VHF 5 to 12, UHF 21 to 69	BG : VHF/UHF 1 to 69, CATV 01 to 47 I : VHF/UHF 1 to 69, CATV 01 to 47 DK : VHF/UHF 1 to 69, CATV 01 to 47 M : VHF/UHF 2 to 78, CATV 01 to 71
Analogue model, India, Thailand, South Africa--	Television System	-	PAL/SECAM-B/G/D/K, PAL-I, NTSC-M
	Programme Coverage	-	BG : VHF/UHF 1 to 69, CATV 01 to 47 I : VHF/UHF 1 to 69, CATV 01 to 47 DK : VHF/UHF 1 to 69, CATV 01 to 47 M : VHF/UHF 2 to 78, CATV 01 to 71
	External Antenna Impedance	75 Ω	75 Ω

HDMI/DVI-DTV supported mode

Resolution	Horizontal Frequency (kHz)	Vertical Frequency (Hz)
720X480	31.469	59.94
	31.5	60
720X576	31.25	50
1280X720	37.5	50
	44.96	59.94
	45	60
1920X1080	33.72	59.94
	33.75	60
	28.125	50
	26.97	23.97
	27	24
	33.716	29.976
	33.75	30.00
	56.25	50
67.43	59.94	
	67.5	60

Component port connecting information

Component ports on the TV	Y	P _B	P _R

Video output ports on DVD player	Y	P _B	P _R
	Y	B-Y	R-Y
	Y	Cb	Cr
	Y	Pb	Pr

Signal	Component
480i/576i	○
480p/576p	○
720p/1080i	○
1080p	○ (50 Hz / 60 Hz only)

3D supported mode

- Video, which is input as below media contents is switched into the 3D screen automatically.

3D supported mode automatically					
Input	Signal	Horizontal Frequency (kHz)	Vertical Frequency (Hz)	Playable 3D video format	
HDMI	640 X 480	31.469 / 31.5	59.94 / 60	Top & Bottom, Side by Side(Half), Side by Side(Full)	
		62.938 / 63		Frame Packing, Line Alternative	
	480p	31.469 / 31.5		Top & Bottom, Side by Side(Half), Side by Side(Full)	
		62.938 / 63		Frame Packing, Line Alternative	
	576p	31.25	50	Top & Bottom, Side by Side(Half), Side by Side(Full)	
		62.5		Frame Packing, Line Alternative	
	720p	37.50	50	Top & Bottom, Side by Side(Half), Side by Side(Full)	
		44.96 / 45	59.94 / 60		
		75	50	Frame Packing, Line Alternative	
	1080i	89.91 / 90	59.94 / 60	Top & Bottom, Side by Side(Half), Side by Side(Full)	
		28.125	50		
		33.72 / 33.75	59.94 / 60		
	1080p	26.97 / 27	56.25	50	Frame Packing, Field Alternative
			67.5	59.94 / 60	
		28.125	23.97 / 24	25	Top & Bottom, Side by Side(Half), Side by Side(Full)
			25		
			33.72 / 33.75		
		56.25	43.94 / 54	23.97 / 24	Frame Packing, Line Alternative
			56.25	25	
	67.432 / 67.5		29.976 / 30		
56.25	50				
67.432 / 67.5	59.94 / 60	Top & Bottom, Side by Side(Half)			
USB	1080p	33.75	30	Side by Side(Half), Top & Bottom, Checker Board, MPO(Photo), JPS(Photo)	
DLNA	1080p	33.75	30		

- For models supporting WiDi, you can set the 3D mode in the same way as in RGB (PC) mode.

3D supported mode manually				
Input	Signal	Horizontal Frequency (kHz)	Vertical Frequency (Hz)	Playable 3D video format
HDMI-DTV	720p	37.50	50	2D to 3D, Side by Side(Half), Top & Bottom, Single Frame Sequential
		45.00	60	
	1080i	28.12	50	2D to 3D, Side by Side(Half), Top & Bottom
		33.75	60	
	1080p	27.00	24	2D to 3D, Side by Side(Half), Top & Bottom, Checker Board
			28.12	
		33.75	30	
		56.25	50	
		67.50	60	2D to 3D, Side by Side(Half), Top & Bottom, Checker Board, Single Frame Sequential, Row Interleaving, Column Interleaving
HDMI-PC	1024x768	48.36	60	2D to 3D, Side by Side(Half), Top & Bottom
	1360x768	47.71		
	1920x1080	67.50		2D to 3D, Side by Side(Half), Top & Bottom, Checker Board, Single Frame Sequential, Row Interleaving, Column Interleaving
	Others	-	-	2D to 3D
RGB-PC	1024x768	48.36	60	2D to 3D, Side by Side(Half), Top & Bottom
	1360x768	47.71		
	1920x1080	67.50		
	Others	-	-	2D to 3D
Component	720p	37.50	50	2D to 3D, Side by Side(Half), Top & Bottom
		45.00	60	
	1080i	28.12	50	
		33.75	60	
	1080p	27.00	24	
			28.12	
		33.75	30	
		56.25	50	
		67.50	60	
Others	-	-	2D to 3D	
USB	1080p	33.75	30	2D to 3D, Side by Side(Half), Top & Bottom, Checker Board, Row Interleaving, Column Interleaving(Photo : Side by Side(Half), Top & Bottom)
DLNA	1080p	33.75	30	
		Signal		Playable 3D video format
DTV		HD		2D to 3D, Side by Side(Half), Top & Bottom
		SD		2D to 3D



For any Suggestion, Opinion,
Complaints, Please Call
800 54 in UAE
0800 54 54 54 in South Africa
080 100 54 54 in Morocco
19960 in Egypt
Other countries, Please contact our
local dealer or log into
<http://www.lg.com>

Record the model number and serial number of
the TV.
Refer to the label on the back cover and quote
this information to your dealer when requiring any
service.

MODEL _____

SERIAL _____

(Only DTV)

DVB[®]
Digital Video
Broadcasting



MANUEL D'UTILISATION TV AVEC ÉCRAN LCD À RÉTROÉCLAIRAGE LED

Veillez lire attentivement ce manuel avant de mettre en service votre produit et conservez-le afin de pouvoir vous y référer ultérieurement.

LM62**
LM64**
LM66**
LM67**
LM76**

TABLE DES MATIÈRES

3 LICENCES

3 INFORMATIONS SUR LES LOGICIELS LIBRES

4 CONSIGNES DE SÉCURITÉ

- 10 - Visionnage d'images 3D (modèles 3D uniquement)

12 PROCÉDURE D'INSTALLATION

12 ASSEMBLAGE ET PRÉPARATION

- 12 Déballage
15 Achat séparé
16 Pièces et boutons
17 Soulever et déplacer la TV
18 Préparation du téléviseur
18 - Fixation du support
21 Installation sur une table
23 Fixation du support mural
24 Organisation des câbles

25 ÉTABLISSEMENT DE CONNEXIONS

- 25 Connexion antenne
26 Connexion HDMI
27 Connexion DVI-HDMI
27 Connexion au réseau RGB-PC
28 Connexion en composantes
28 Connexion composite
29 Connexion audio
29 - Connexion audio optique numérique
29 Connexion au réseau USB

30 TÉLÉCOMMANDE

32 FONCTIONS DE LA TÉLÉCOMMANDE MAGIQUE

- 33 Enregistrement de la télécommande magique
33 Comment utiliser la télécommande magique
33 Consignes relatives à l'utilisation de la télécommande magique

34 UTILISATION DU GUIDE DE L'UTILISATEUR

35 MAINTENANCE

- 35 Nettoyage de votre TV
35 - Écran, cadre, boîtier et support
35 - Cordon d'alimentation

35 DÉPANNAGE

36 SPÉCIFICATIONS



AVERTISSEMENT

- Si vous ignorez ces messages d'avertissement, vous risquez d'être gravement blessé, de provoquer un accident ou d'entraîner la mort.



ATTENTION

- Si vous ignorez ces messages de sécurité, vous risqueriez de vous blesser légèrement ou d'endommager le produit.



REMARQUE

- Les remarques vous aident à comprendre et à utiliser le produit en toute sécurité. Veuillez lire attentivement les remarques avant d'utiliser le produit.

LICENCES

Les licences prises en charge peuvent varier d'un modèle à l'autre. Pour plus d'informations sur les licences, consultez le site www.lge.com.



Fabriqué sous licence de Dolby Laboratories. « Dolby » et le symbole double-D sont des marques commerciales de Dolby Laboratories.



HDMI, le logo HDMI et High-Definition Multimedia Interface sont des marques, déposées ou non, de HDMI Licensing LLC.



À PROPOS DES VIDÉOS DIVX : DIVX® est un format de vidéo numérique créé par DivX, LLC, filiale de Rovi Corporation. Votre périphérique est officiellement certifié par DivX (DivX Certified®), ce qui vous permet de lire des vidéos DivX. Rendez-vous sur divx.com pour obtenir plus d'informations ainsi que des logiciels permettant de convertir vos fichiers au format DivX.

À PROPOS DE LA VIDÉO À LA DEMANDE DIVX : ce périphérique DivX Certified® doit être enregistré pour pouvoir lire des vidéos à la demande DivX. Pour obtenir le code d'enregistrement, accédez à la section DivX VOD (Vidéo à la demande DivX) du menu de configuration du périphérique. Les instructions d'enregistrement sont disponibles sur le site vod.divx.com.

« Certification DivX Certified® pour la lecture de vidéos DivX® jusqu'à 1080p en HD, y compris le contenu Premium. »

« DivX®, DivX Certified® et leurs logos respectifs sont des marques commerciales de Rovi Corporation ou de ses filiales ; leur utilisation est régie par une licence. »

« Sous couvert d'un ou plusieurs brevets américains cités ci-dessous :
7,295,673; 7,460,668; 7,515,710; 7,519,274" »



Fabriqué sous licence des brevets américains n° : 5 956 674 ; 5 974 380 ; 6 487 535 et d'autres brevets américains et mondiaux accordés et déposés. DTS, le symbole et DTS et le symbole ensemble sont des marques déposées et DTS 2.0+Digital Out est une marque commerciale de DTS, Inc. Ce produit comprend des logiciels. © DTS, Inc. Tous droits réservés.

INFORMATIONS SUR LES LOGICIELS LIBRES

Pour obtenir le code source sous la licence publique générale, la licence publique générale limitée, la licence publique Mozilla ou les autres licences libres de ce produit, rendez-vous sur <http://opensource.lge.com>.

En plus du code source, tous les termes de la licence, ainsi que les exclusions de responsabilité et les droits d'auteur, sont disponibles au téléchargement.

LG Electronics propose de vous fournir le code open source sur CD-ROM en échange des coûts couvrant cet envoi, notamment le coût du support, des frais de port et de prise en charge, une fois la demande reçue par LG Electronics à l'adresse suivante : opensource@lge.com. La validité de cette offre est de trois (3) ans à partir de la date d'achat du produit.

CONSIGNES DE SÉCURITÉ

Veillez lire attentivement ces consignes de sécurité avant d'utiliser le produit.

! AVERTISSEMENT



- N'installez pas la TV et la télécommande dans les environnements suivants :
 - Un emplacement exposé à la lumière directe du soleil ;
 - Une zone fortement humide comme une salle de bain ;
 - À proximité d'une source de chaleur comme une cuisinière et tout autre appareil produisant de la chaleur ;
 - À proximité d'un plan de travail de cuisine ou d'un humidificateur où elles pourraient facilement être exposées à la vapeur ou à l'huile ;
 - Une zone exposée à la pluie et au vent ;
 - À proximité de conteneurs d'eau comme des vases.

Le non-respect de cette consigne peut provoquer un incendie, une électrocution, un dysfonctionnement ou une déformation du produit.



- N'installez pas le produit dans un endroit exposé à la poussière. Le non-respect de cette consigne peut provoquer un incendie.

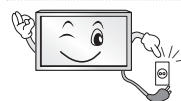

- La fiche secteur est l'élément de déconnexion. La fiche doit être toujours accessible.



- Ne touchez pas la fiche d'alimentation avec les mains mouillées. En outre, si la fiche du cordon est mouillée ou couverte de poussière, séchez ou essuyez complètement le cordon d'alimentation. L'humidité excessive peut provoquer des risques d'électrocution.



- Veillez à raccorder le câble d'alimentation à une prise de terre. (Ne s'applique pas aux appareils ne nécessitant pas une mise à la terre.) Si ce n'est pas le cas, vous risquez d'être électrocuté ou blessé.

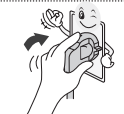

- Fixez correctement le câble d'alimentation. Si le câble d'alimentation n'est pas correctement fixé, un incendie peut se déclarer.



- Assurez-vous que le cordon d'alimentation n'est pas en contact avec des objets chauds comme un chauffage. Le non-respect de cette consigne peut provoquer un incendie ou une électrocution.

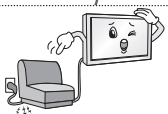

- Ne placez pas d'objets lourds, ou le produit lui-même, sur les câbles d'alimentation. Le non-respect de cette consigne peut provoquer un incendie ou une électrocution.



- Pliez le câble d'antenne entre le bâtiment intérieur et extérieur pour empêcher la pluie de s'écouler à l'intérieur. L'eau pourrait endommager le produit et provoquer une électrocution.



- Lorsque vous fixez une TV au mur, veillez à ne pas l'accrocher à l'aide des câbles d'alimentation ou de signal situés à l'arrière. Cela risque de provoquer un incendie ou une électrocution.

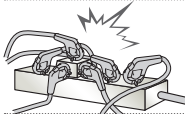

- Ne branchez pas trop d'appareils électriques sur une seule multiprise murale. Le non-respect de cette consigne peut provoquer un incendie résultant d'une surchauffe.

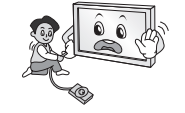

- Ne faites pas tomber le produit ou ne le laissez pas tomber lors du branchement de périphériques externes. Le non-respect de cette consigne peut entraîner des blessures ou endommager le produit.



- Conservez le matériau d'emballage anti-moisissure ou l'emballage en vinyle hors de portée des enfants. Le matériau anti-moisissure est dangereux en cas d'ingestion. En cas d'ingestion par mégarde, faites vomir la personne et rendez-vous à l'hôpital le plus proche. En outre, l'emballage en vinyle peut entraîner une asphyxie. Conservez-le hors de portée des enfants.



- Ne laissez pas les enfants grimper sur la TV ou s'agripper dessus. Dans le cas contraire, la TV risque de tomber, ce qui peut entraîner des blessures graves.



- Respectez les règles de sécurité lors de la mise au rebut des batteries pour éviter qu'un enfant ne les avale. En cas d'ingestion, consultez immédiatement un médecin.



- N'insérez pas de conducteur (comme une baguette métallique) dans l'une des extrémités du câble d'alimentation si l'autre extrémité est reliée au terminal d'entrée mural. En outre, ne touchez pas le câble d'alimentation juste après le raccordement au terminal d'entrée mural. Vous pourriez vous électrocuter. (selon le modèle)



- Veillez à ne pas placer ou conserver des substances inflammables à proximité du produit. Une manipulation imprudente des substances inflammables présente un risque d'explosion ou d'incendie.



- Ne laissez pas tomber d'objets métalliques (pièces de monnaie, épingles à cheveux, baguettes métalliques ou fils) ou d'objets inflammables (papier et allumettes) dans le produit. Surveillez particulièrement les enfants. Cela pourrait provoquer une électrocution, un incendie ou des blessures. Si un corps étranger tombe dans le produit, débranchez le câble d'alimentation et contactez le centre de services.



- Ne vaporisez pas d'eau sur le produit ou ne le frottez pas avec une substance inflammable (diluant ou benzène). Vous risqueriez de provoquer une électrocution ou un incendie.

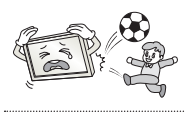

- Évitez tout impact d'objets avec l'appareil ou toute chute d'objets sur l'appareil, et ne laissez rien tomber sur l'écran. Vous risqueriez de vous blesser ou d'endommager le produit.



- Ne touchez jamais ce produit ou l'antenne en cas de tonnerre ou d'orage. Vous pourriez vous électrocuter.

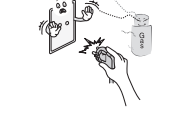

- Ne touchez jamais la prise murale lors d'une fuite de gaz ; ouvrez les fenêtres et aérez la pièce. Le non-respect de cette consigne peut provoquer un incendie ou des brûlures dues aux étincelles.



- Ne démontez pas le produit, ne le réparez pas et n'y apportez aucune modification. Vous risqueriez de provoquer une électrocution ou un incendie. Contactez le centre de services pour les vérifications, les calibrages et les réparations.



- Si vous êtes confronté à l'une des situations suivantes, débranchez immédiatement le produit et contactez votre centre de services local.
 - Le produit a reçu un choc
 - Le produit a été endommagé
 - Des corps étrangers sont entrés dans le produit
 - Le produit dégage de la fumée ou une odeur étrange

Le non-respect de cette consigne peut provoquer un incendie ou une électrocution.



- Si vous n'utilisez pas le produit pendant une période prolongée, débranchez le câble d'alimentation du produit. Une couche de poussière peut provoquer un incendie ; une détérioration de l'isolation peut provoquer une fuite électrique, une électrocution ou un incendie.



- N'exposez pas l'appareil à la pluie ni aux éclaboussures. Ne placez pas d'objets contenant du liquide (tels qu'un vase) sur le produit.

ATTENTION



- Installez le produit à l'écart des ondes radio.



- La distance entre une antenne extérieure et les lignes d'alimentation doit être suffisante pour éviter tout contact physique en cas de chute de l'antenne. Le non-respect de cette consigne peut provoquer une électrocution.

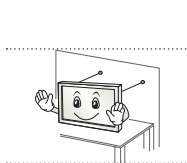

- N'installez pas le produit sur des étagères instables ou des surfaces inclinées. Évitez également les endroits soumis à des vibrations ou ne permettant pas de supporter correctement le produit. Dans le cas contraire, le produit risque de tomber ou de se retourner, ce qui peut provoquer des blessures ou endommager le produit.

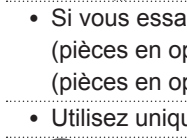

- Si vous installez la TV sur un support, veillez à empêcher le produit de se renverser. Dans le cas contraire, le produit risque de tomber, ce qui peut entraîner des blessures.

- Si vous essayez de monter le produit sur un mur, fixez une interface de montage VESA standard (pièces en option) à l'arrière du produit. Lorsque vous installez le poste à l'aide d'un support mural (pièces en option), fixez-le solidement pour éviter qu'il ne tombe.

- Utilisez uniquement des éléments de fixation/accessoires agréés par le fabricant.



- Lors de l'installation de l'antenne, consultez un agent de maintenance qualifié. Le non-respect de cette consigne peut provoquer un incendie ou une électrocution.

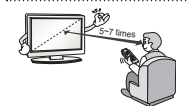

- Nous vous recommandons de garder une distance équivalente à 5 à 7 fois la diagonale de l'écran lorsque vous regardez la TV. Regarder la TV de façon prolongée peut provoquer des troubles de la vue.

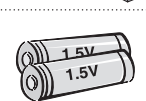

- Utilisez uniquement le type de piles spécifié. Le non-respect de cette consigne peut endommager la télécommande.

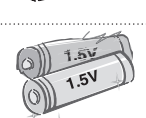

- N'utilisez pas simultanément de nouvelles piles et des piles usagées. Ceci pourrait provoquer la surchauffe des piles et une fuite de liquide.



- Assurez-vous qu'aucun objet n'est placé entre la télécommande et son capteur.



- La lumière du soleil ou un éclairage puissant peut perturber le signal de la télécommande. Le cas échéant, assombrissez la pièce.

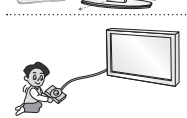

- Lorsque vous branchez des périphériques externes comme des consoles de jeu vidéo, veillez à ce que les câbles de raccordement soient assez longs. Dans le cas contraire, le produit risque de tomber, ce qui peut provoquer des blessures ou endommager le produit.



- Ne mettez pas le produit sous/hors tension en branchant et en débranchant le cordon d'alimentation de la prise. (N'utilisez pas le cordon d'alimentation en tant qu'interrupteur.)

Vous risqueriez de provoquer une panne mécanique ou une électrocution.

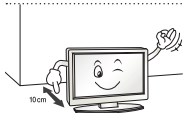

- Veuillez suivre les instructions d'installation ci-après pour empêcher une surchauffe du produit.

- La distance entre le produit et le mur doit être d'au moins 10 cm.
- N'installez pas le produit dans un endroit non aéré (par ex., dans une bibliothèque ou dans un placard).
- N'installez pas le produit sur un tapis ou un coussin.
- Assurez-vous que l'aération n'est pas obstruée par une nappe ou un rideau.

Le non-respect de cette consigne peut entraîner un incendie.

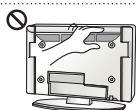

- Évitez de toucher les ouvertures de ventilation lors de l'utilisation prolongée du téléviseur car elles peuvent surchauffer. Ceci n'affecte en aucun cas le fonctionnement ou la performance du produit.

- Examinez régulièrement le cordon de votre appareil et si vous détectez des signes d'endommagement ou de détérioration, débranchez-le. Cessez alors d'utiliser l'appareil et demandez à un prestataire de services autorisé de remplacer le cordon par une pièce identique.



- Évitez de laisser la poussière s'accumuler sur les tiges de la fiche d'alimentation ou de la prise électrique.

Le non-respect de cette consigne peut provoquer un incendie.

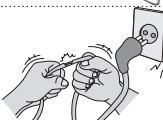

- Protégez le cordon d'alimentation contre les mauvais traitements physiques ou mécaniques, la torsion, la pliure, le pincement, et évitez qu'il ne puisse être pris dans une porte ou que l'on puisse marcher dessus. Vérifiez soigneusement les fiches, les prises murales et les points de sortie du cordon de l'appareil.



- N'appuyez pas avec force sur l'écran avec la main ou avec un objet pointu, tel qu'un clou, un crayon ou un stylo afin d'éviter de le rayer.



- Évitez de toucher l'écran ou de maintenir les doigts dessus de manière prolongée. Cela peut en effet provoquer des déformations provisoires de l'image.



- Lors du nettoyage du produit et de ses composants, débranchez le cordon d'alimentation et essuyez-les à l'aide d'un chiffon doux. Une pression excessive peut provoquer des rayures ou une décoloration. Ne vaporisez pas d'eau et n'utilisez pas de chiffon mouillé. N'utilisez jamais de produit à vitre, de produit lustrant pour voiture ou industriel, d'abrasifs ou de cire, de benzène, d'alcool, etc., qui risqueraient d'endommager le produit et son écran.
Le non-respect de cette consigne peut provoquer un incendie ou une électrocution, ou endommager le produit (déformation, corrosion ou cassure).

- Tant que l'unité est connectée à la prise murale de secteur, elle n'est pas déconnectée de la source d'alimentation secteur, même si vous avez éteint l'unité à l'aide de l'INTERRUPTEUR.



- Pour débrancher le câble, tenez-le par la fiche.
Si les fils dans le câble d'alimentation sont déconnectés, cela peut provoquer un incendie.



- Veillez à mettre le produit hors tension lorsque vous le déplacez. Puis, débranchez les câbles d'alimentation, les câbles d'antenne et tous les câbles de raccordement. La TV ou le cordon d'alimentation peuvent être endommagés, ce qui peut provoquer un incendie ou une électrocution.



- Vous devez être deux pour déplacer ou déballer le produit car ce dernier est lourd. Le non-respect de cette consigne peut entraîner des blessures.



- Contactez le centre de services une fois par an pour nettoyer les composants internes du produit. Une accumulation de poussière peut provoquer des pannes mécaniques.



- Confiez l'ensemble des réparations à du personnel qualifié. Confiez les réparations à du personnel qualifié dans les cas suivants : si la fiche ou le cordon d'alimentation secteur est endommagé, si un liquide a été renversé sur l'appareil ou si des objets sont tombés sur l'appareil, si l'appareil a été exposé à la pluie ou à l'humidité, si l'appareil ne fonctionne pas normalement ou s'il est tombé.



- Si le produit est froid au toucher, il pourra se produire un petit « scintillement » à sa mise en marche. Ce phénomène est normal et le produit n'est pas en cause.



- L'écran haute technologie se caractérise par une résolution de deux millions à six millions de pixels. Il est possible que de minuscules points noirs et/ou des points lumineux (rouge, bleu ou vert) de la taille d'un ppm s'affiche à l'écran. Cela n'indique pas un dysfonctionnement et n'affecte pas les performances et la fiabilité du produit. Ce phénomène survient également sur les produits tiers ; aucun échange ou remboursement n'est possible.



- Suivant votre position de visionnage (gauche/droite/haut/bas), la luminosité et la couleur de l'écran peuvent varier. Ce phénomène résulte des caractéristiques de l'écran. Il n'a aucun rapport avec les performances du produit et n'indique pas un dysfonctionnement.



- L'affichage d'une image fixe (logo d'un canal de diffusion, menu à l'écran, scène d'un jeu vidéo, etc.) pendant une durée prolongée peut endommager l'écran et provoquer une image rémanente ; ce phénomène s'appelle une brûlure d'écran. La garantie ne couvre pas le produit pour une brûlure d'écran.

Évitez d'afficher une image fixe de façon prolongée sur l'écran de votre téléviseur (pas plus de 2 heures sur un écran LCD et pas plus d'une heure sur un écran plasma).

Si vous regardez votre TV de façon prolongée au format 4:3, une brûlure d'écran peut apparaître sur le contour de l'écran.

Ce phénomène survient également sur les produits tiers ; aucun échange ou remboursement n'est possible.

• Sons générés

Bruit de craquement : un bruit de craquement, lorsque vous regardez ou éteignez la TV, est généré par une contraction thermique plastique liée à la température et à l'humidité. Ce bruit est usuel sur les produits nécessitant une déformation thermique. Bourdonnement du circuit électrique/de l'écran : bruit faible généré par un circuit de commutation haute vitesse qui permet le fonctionnement du produit en fournissant la majeure partie de l'alimentation. Il varie en fonction du produit.

Ce son généré n'affecte ni les performances ni la fiabilité du produit.

Visionnage d'images 3D (modèles 3D uniquement)



AVERTISSEMENT

FRANÇAIS

Environnement de visionnage

- Durée de visionnage
 - Lors du visionnage de contenu 3D, veillez à faire une pause de 5 à 15 minutes toutes les heures. Le visionnage prolongé de contenu 3D peut provoquer des maux de tête, des vertiges et une fatigue générale ou oculaire.

Personnes sujettes à des convulsions liées à la photosensibilité ou souffrant d'une maladie chronique

- Certains utilisateurs peuvent être victimes de crises d'épilepsie ou montrer des symptômes anormaux lorsqu'ils sont exposés à une lumière clignotante ou à un type d'image précis provenant de contenu 3D.
- Ne regardez pas de vidéos 3D si vous êtes nauséux, attendez un enfant, souffrez d'une maladie chronique comme l'épilepsie, présentez un trouble cardiaque, un problème de tension, etc.
- Le contenu 3D n'est pas recommandé aux personnes qui souffrent d'une cécité stéréo ou d'une anomalie stéréo. Vous pourriez voir les images en double ou éprouver une gêne lors du visionnage.
- Si vous souffrez d'un strabisme (yeux qui louchent), d'une amblyopie (faiblesse de la vue) ou d'un astigmatisme, vous pouvez rencontrer des problèmes de détection de la profondeur et éprouver facilement une fatigue visuelle résultant de la vision des images en double. Il est recommandé de faire davantage de pauses qu'un adulte ne présentant pas de gêne.
- Si votre vision varie d'un œil à l'autre, contrôlez votre vue avant de visionner du contenu 3D.

Symptômes nécessitant d'arrêter provisoirement ou définitivement de visionner du contenu 3D

- Ne regardez pas du contenu 3D lorsque vous êtes fatigué à cause d'un manque de sommeil, d'une surcharge de travail ou d'une surconsommation d'alcool.
- Lorsque vous éprouvez ces symptômes, arrêtez d'utiliser/visionner du contenu 3D et reposez-vous jusqu'à leur disparition.
 - Consultez votre médecin si ces symptômes persistent. Symptômes possibles : maux de tête, douleurs des globes oculaires, vertiges, nausée, palpitation, images floues, gêne, images en double, gêne ou fatigue visuelle.

 **ATTENTION****Environnement de visionnage**

- Distance de visionnage
 - Lors du visionnage de contenu 3D, gardez une distance équivalente au double de la diagonale de l'écran. Si vous ressentez une gêne lors du visionnage de contenu 3D, éloignez-vous davantage de la TV.

Âge pour le visionnage

- Bébés/Enfants
 - L'utilisation/le visionnage de contenu 3D par des enfants de moins de 5 ans est interdit.
 - Les enfants de moins de 10 ans peuvent réagir de manière excessive car leur vision est en cours de développement (ils peuvent, par exemple, essayer de toucher l'écran ou de sauter dedans). Il est nécessaire d'apporter une surveillance spéciale et une attention particulière aux enfants qui visionnent du contenu 3D.
 - Les enfants présentent une plus grande disparité binoculaire des présentations en 3D que les adultes car la distance entre leurs yeux est plus petite. En revanche, ils perçoivent davantage la profondeur stéréoscopique des images 3D que les adultes.
- Adolescents
 - Les adolescents de moins de 19 ans peuvent présenter une plus grande sensibilité du fait de la stimulation résultant de la luminosité du contenu 3D. Conseillez-leur de ne pas regarder de contenu 3D de manière prolongée lorsqu'ils sont fatigués.
- Personnes âgées
 - Les personnes âgées perçoivent moins les effets 3D que les personnes jeunes. Ne vous asseyez pas plus près de la TV que la distance recommandée.

Mise en garde lors de l'utilisation de lunettes 3D

- Veillez à utiliser des lunettes 3D LG. Dans le cas contraire, vous risquez de ne pas voir les vidéos 3D correctement.
- N'utilisez pas les lunettes 3D comme lunettes de vue, lunettes de soleil ou lunettes de protection.
- L'utilisation de lunettes 3D modifiées peut entraîner une fatigue oculaire ou une distorsion de l'image.
- Gardez vos lunettes 3D à l'abri des températures extrêmement froides ou chaudes. Cela pourrait les déformer.
- Les lunettes 3D sont fragiles et se rayent facilement. Utilisez toujours un chiffon doux et propre pour nettoyer les verres. Ne rayez pas les verres des lunettes 3D avec un objet pointu et n'y appliquez pas de produits chimiques.

REMARQUE

- L'image ci-dessous peut être différente de celle affichée sur votre téléviseur.
- L'affichage à l'écran de votre TV peut différer légèrement de celui qui est présenté dans ce manuel.
- Les menus et options disponibles peuvent être différents selon la source d'entrée ou le modèle de produit utilisé.
- De nouvelles fonctionnalités pourront être ajoutées ultérieurement à ce téléviseur.
- La TV peut être mise en mode veille pour réduire la consommation d'électricité. Pour réduire la consommation d'énergie, la TV doit être éteinte si personne ne la regarde pendant un certain temps.
- La consommation d'énergie pendant l'utilisation peut être limitée de façon significative en réduisant la luminosité de l'image. Cela aura pour effet de réduire le coût global de fonctionnement.

PROCÉDURE D'INSTALLATION

- 1 Ouvrez la boîte et assurez-vous d'avoir tous les accessoires.
- 2 Fixez le support au moniteur.
- 3 Connectez un périphérique externe au moniteur.
- 4 Assurez-vous que la connexion réseau est disponible.
Vous pouvez utiliser les fonctions réseau de la TV uniquement lorsque la connexion réseau est établie.

ASSEMBLAGE ET PRÉPARATION**Déballage**

Vérifiez que la boîte de votre moniteur contient les éléments suivants. S'il manque des accessoires, contactez le revendeur auprès duquel vous avez acheté votre produit. L'aspect réel des produits et articles présentés dans ce manuel peut différer des illustrations.

ATTENTION

- Afin d'optimiser la sécurité et la durée de vie du produit, n'utilisez pas d'éléments non agréés.
- La garantie ne couvre pas les dommages ou les blessures dus à l'utilisation d'éléments non agréés.
- Certains modèles ont un film plastique fin collé sur l'écran. Il ne doit pas être enlevé.

REMARQUE

- Les éléments fournis avec votre produit diffèrent en fonction du modèle choisi.
- Les caractéristiques des produits ou le contenu de ce manuel peuvent être modifiés sans préavis en cas de mise à jour des fonctions.
- Pour une connexion optimale, les câbles HDMI et les périphériques USB doivent comporter des connecteurs d'une épaisseur inférieure à 10 mm et d'une largeur inférieure à 18 mm. Utilisez une rallonge prenant en charge USB 2.0 si le câble USB ou la clé USB ne s'adapte pas au port USB de la TV.

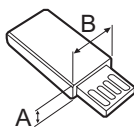
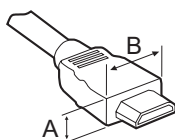

*A ≤ 10 mm

*B ≤ 18 mm

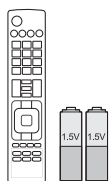

Télécommande et piles (AAA)
(selon le modèle)
(Voir p. 30, 31)

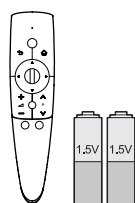

Télécommande magique, piles (AA)
(Uniquement 60LM645*, 32/42/47/55LM66**, 42/47/55LM67**, 42/47/55LM76**) (Voir p. 32)

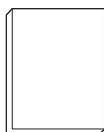

Manuel d'utilisation

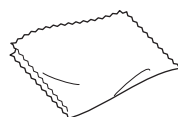

Chiffon de nettoyage
(selon le modèle)
Utilisez-le pour enlever la poussière du boîtier.

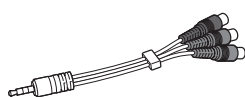

Câble vidéo de composant
(Voir p. 28)

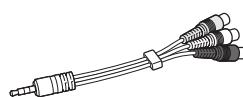

Câble vidéo composite
(Voir p. 28)



Lunettes de cinéma 3D
Le nombre de lunettes 3D peut varier suivant le modèle et le pays.



Lunettes Dual Play
(selon le modèle)

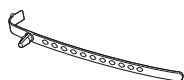

Support de câble
(selon le modèle)
(Voir p. 24)



Cordon d'alimentation
(uniquement 32/37/42/47/55LM62**)



Vis du support
8EA, M4 x 20
(Voir p. 18, 19, 20)



Vis de montage sur un bureau
(1E: Uniquement 32/42/47LM62**, 32/42/47LM669*)
(2EA: Uniquement 32LM64**, 32LM660*, 32LM661*)
(Voir p. 22)



Câble de montage sur un bureau
2EA
(Uniquement 32LM64**, 32LM660*, 32LM661*)
(Voir p. 22)



Vis de fixation
2EA, M4 x 8
(Uniquement 32LM64**, 32LM660*, 32LM661*)
(Voir p. 22)



Entretoises intérieures pour montage mural
4EA
(uniquement 32/42/47/55LM62**) (Voir p. 24)

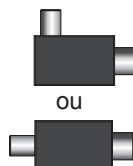

Isolateur
(selon le modèle)
(Voir p. 14)

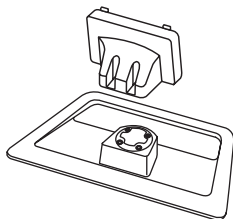

Wireless LAN
(selon le modèle)

**Corps du support / Base du support**

(uniquement 32/42/47/55/65LM62**, 32/42/47LM669*)
(Voir p. 18, 20)

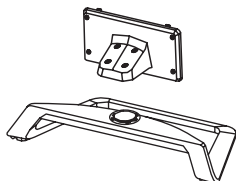
**Corps du support / Base du support**

(uniquement 32/42/47/55/60LM64**, 32/42/47/55LM660*,
32/42/47/55LM661*,
42/47/55LM67**, 42/47/55LM76**)
(Voir p. 19, 20)

! REMARQUE

- Guide d'installation de l'isolateur d'antenne
 - Utilisez ce produit pour installer un téléviseur dans un endroit où il existe une différence de tension entre le moniteur et la masse du signal de l'antenne.
 - » S'il existe une différence de tension entre le moniteur et la masse du signal de l'antenne, il est possible que le contact de l'antenne surchauffe et provoque un accident.
 - Vous pouvez améliorer la sécurité de votre téléviseur en enlevant une certaine tension de l'antenne TV. Il est recommandé de fixer l'isolant au mur. Si l'isolant ne peut pas être fixé sur le mur, fixez-le sur le téléviseur. évitez de débrancher l'isolateur de l'antenne après l'installation.
 - Avant de commencer, veillez à ce que l'antenne du téléviseur soit connectée.

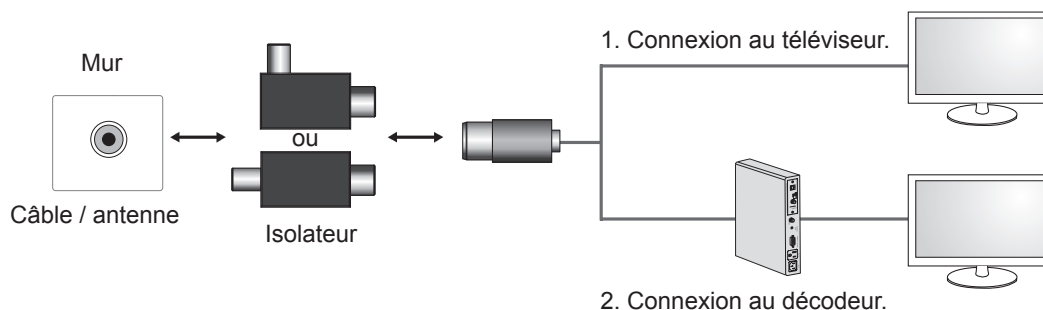

Connectez l'une des extrémités de l'isolateur au câble ou à la prise de l'antenne et l'autre extrémité au moniteur ou au décodeur.

« Un équipement connecté à la mise à la terre de protection de l'installation du bâtiment via le réseau de distribution principal ou un autre équipement connecté à une mise à la terre, et à un système de distribution par câble utilisant un câble coaxial, peut dans certains cas déclencher un incendie. La connexion à un système de distribution par câble doit par conséquent être effectuée via un appareil offrant une isolation électrique en dessous d'une certaine plage de fréquences (isolateur galvanique, voir EN 60728-11) »

Lors de l'installation de l'isolateur RF, une légère perte de sensibilité du signal peut se produire.

Achat séparé

Des articles vendus séparément peuvent faire l'objet de remplacements ou de modifications sans préavis dans le but d'améliorer la qualité du produit.

Contactez votre revendeur pour vous procurer ces articles.

Ces périphériques fonctionnent uniquement avec certains modèles.

FRANÇAIS



AG-F2DP, AG-F3**DP**
Lunettes Dual Play



AG-F2, AG-F3****
Lunettes de cinéma 3D

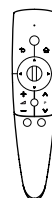

AN-MR300
Télécommande magique



AN-WF100
LAN sans fil

Compatibilité	32/42/47/55/65LM62**, 32/42/47/55LM640*	32/42/47/55LM641*, 60LM645*, 32/42/47/55LM66**, 42/47/55LM67**, 42/47/55LM76**
AG-F2**DP, AG-F3**DP Lunettes Dual Play	•	•
AG-F2**, AG-F3** Lunettes de cinéma 3D	•	• (selon le modèle)
AN-MR300 Télécommande magique	•	•
AN-WF100 LAN sans fil	•	

Le nom ou le design du modèle peut changer en cas de mise à niveau des fonctions du produit, des conditions de diffusion ou des politiques de confidentialité du fabricant.

Pièces et boutons

Type A : 32/42/47/55/60LM64**,
32/42/47/55LM66**,
42/47/55LM67**,
42/47/55LM76**

Type B : 32/42/47/55/65LM62**

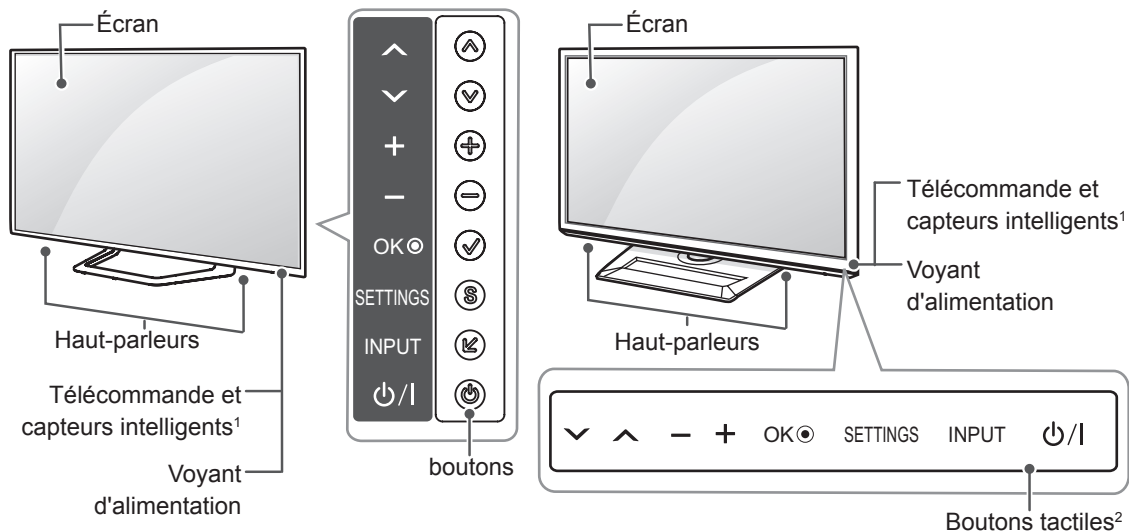

Boutons		Description
Type A	Type B	
^ v	v ^	Permet de parcourir les chaînes enregistrées.
+ -	- +	Permet de régler le niveau du volume.
✓	OK ●	Permet de sélectionner l'option du menu en surbrillance ou de confirmer une entrée.
S	SETTINGS (RÉGLAGES)	Permet d'accéder au menu principal ou bien d'enregistrer votre entrée et de quitter les menus.
↵	INPUT (SOURCE)	Permet de changer la source d'entrée.
⏻	⏻ / I	Permet de mettre le moniteur sous/hors tension.

1 Capteur intelligent - Ajuste la qualité et la luminosité de l'image en fonction de l'environnement.

2 Les boutons de type B sont tactiles. Il suffit d'appuyer du bout du doigt pour les sélectionner.



REMARQUE

- Vous pouvez activer ou désactiver le voyant d'alimentation en sélectionnant **OPTION** dans les menus principaux.

Soulever et déplacer la TV

Lisez les consignes suivantes afin d'éviter de rayer ou d'endommager la TV en la déplaçant, en la soulevant ou en la transportant, quels que soient le type et les dimensions de l'appareil.

ATTENTION

- Évitez toujours de toucher l'écran, car vous risqueriez de l'endommager.

- Nous vous recommandons de déplacer la TV dans sa boîte ou son emballage d'origine.
- Avant de déplacer ou de soulever la TV, déconnectez le cordon d'alimentation et tous les câbles.
- Lorsque vous soulevez la TV, orientez l'écran à l'opposé de vous pour éviter de l'endommager.

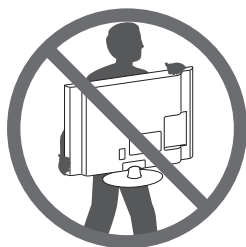

- Maintenez fermement la TV par le haut et le bas du cadre. Veillez à ne pas la tenir par la partie transparente, le haut-parleur ou la zone de la grille du haut-parleur.

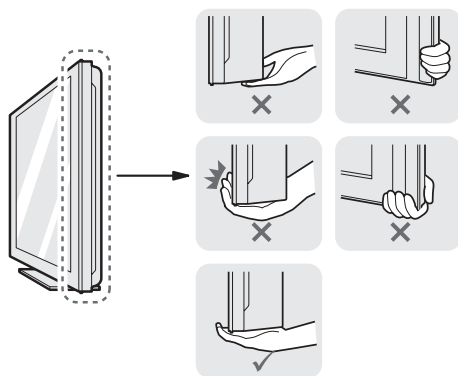

- Si votre téléviseur est volumineux, faites-vous aider par une autre personne.
- Lorsque vous transportez la TV, tenez-la comme indiqué sur l'illustration suivante.

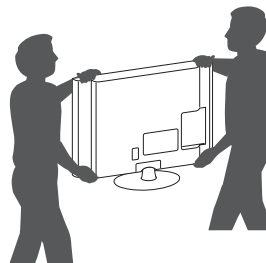

- Lorsque vous transportez la TV, ne l'exposez pas à des secousses ou à des vibrations excessives.
- Lorsque vous transportez la TV, maintenez-la à la verticale, sans la coucher sur le côté ni l'incliner vers la gauche ou la droite.
- Si vous devez manipuler votre téléviseur, utilisez toujours des plaques de protection pour couvrir les côtés de l'appareil. (selon le modèle)

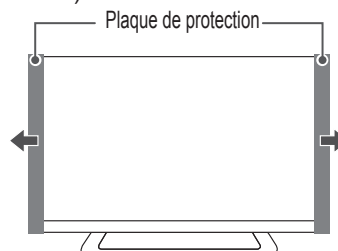

Préparation du téléviseur

L'image ci-dessous peut être différente de celle affichée sur votre téléviseur.

Fixation du support

FRANÇAIS

42/47LM669*

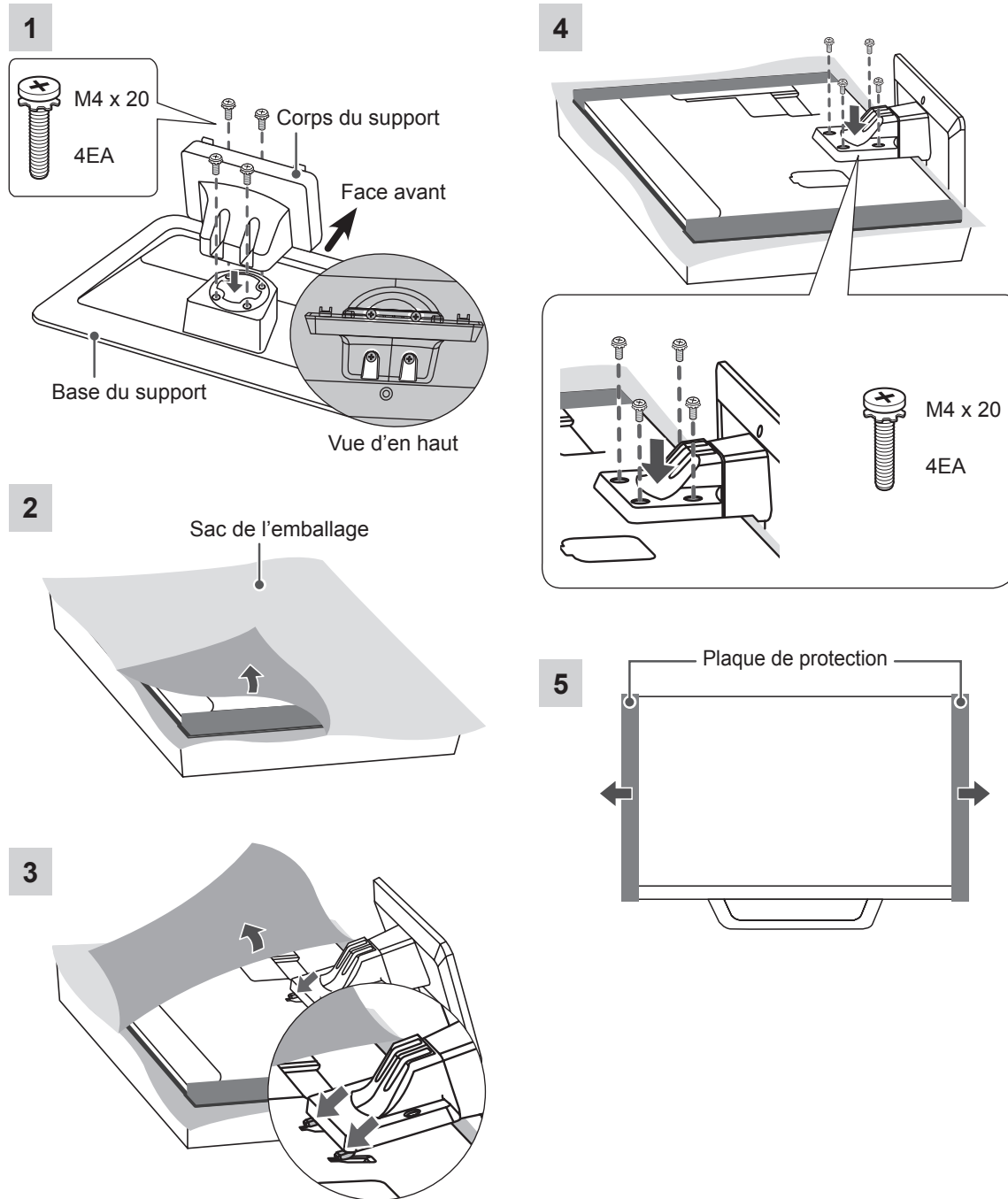

42/47/55LM660*, 42/47/55LM661*, 42/47/55LM67**, 42/47/55LM76**

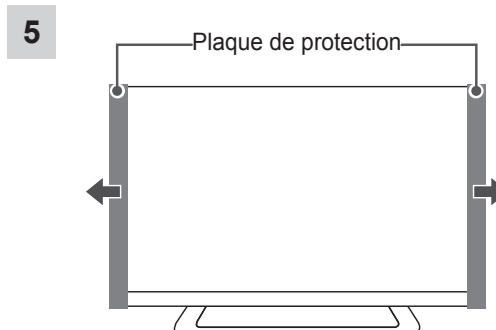
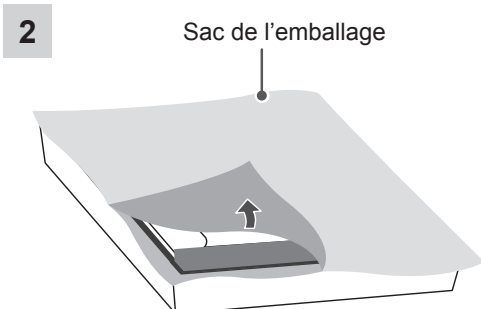
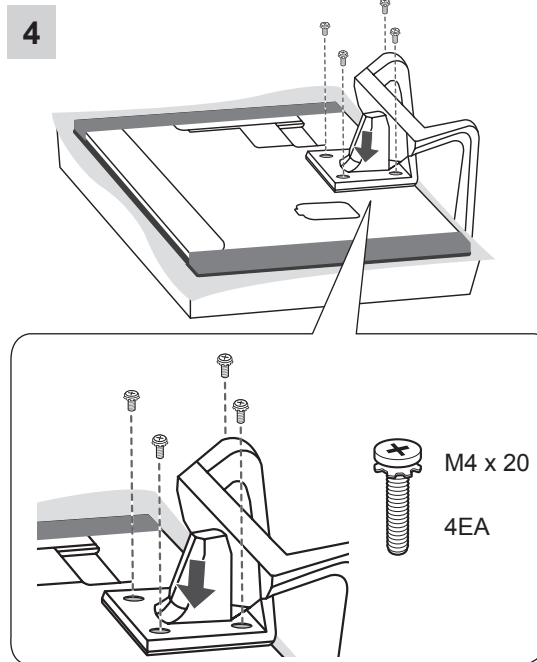
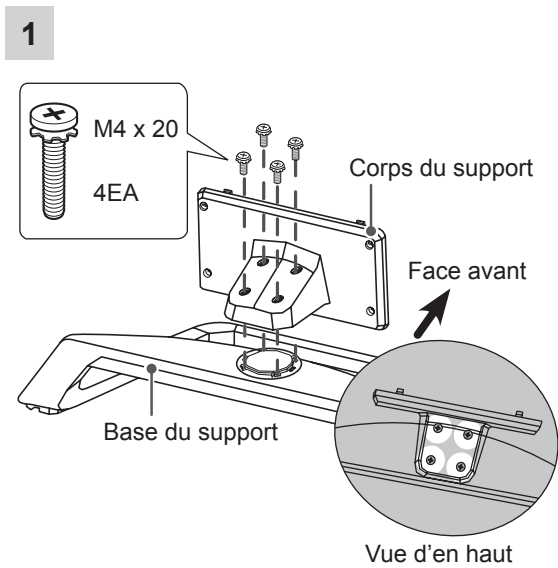

FRANÇAIS

32/42/47/55/65LM62**, 32LM669*

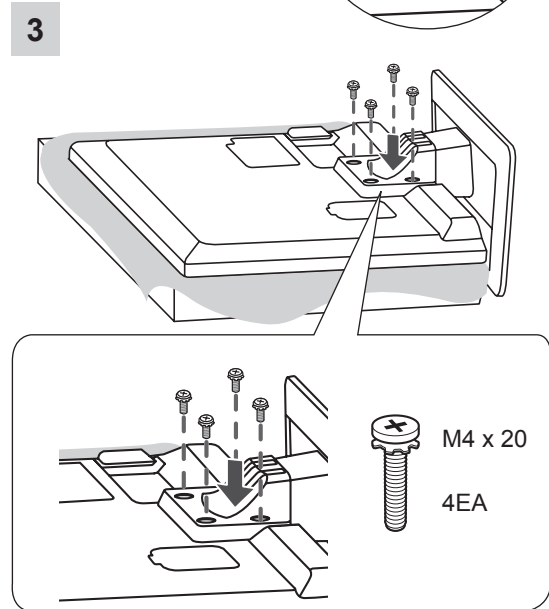
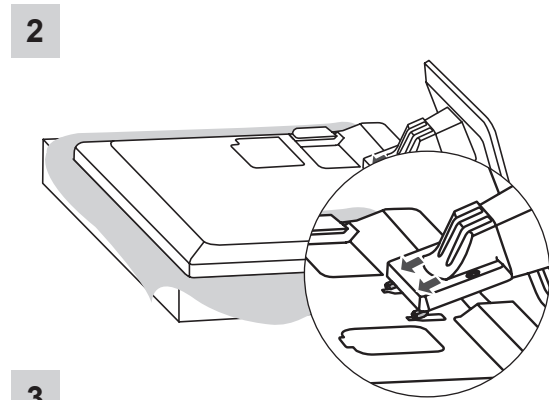
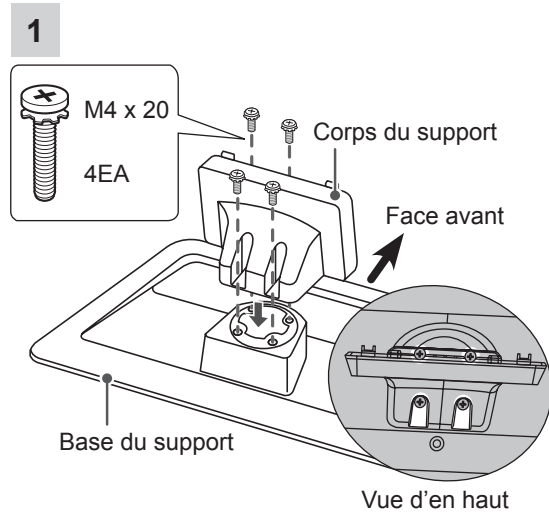

32/42/47/55/60LM64**, 32LM660*, 32LM661*

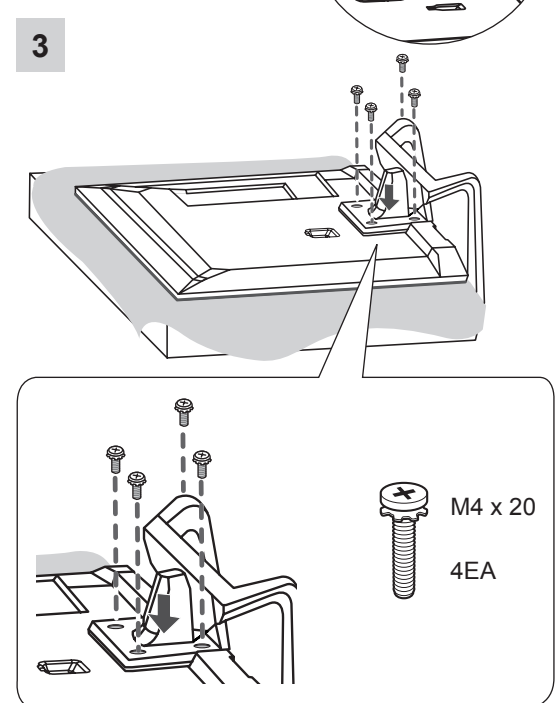
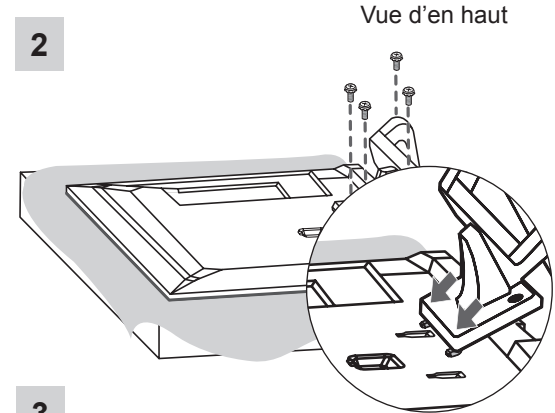
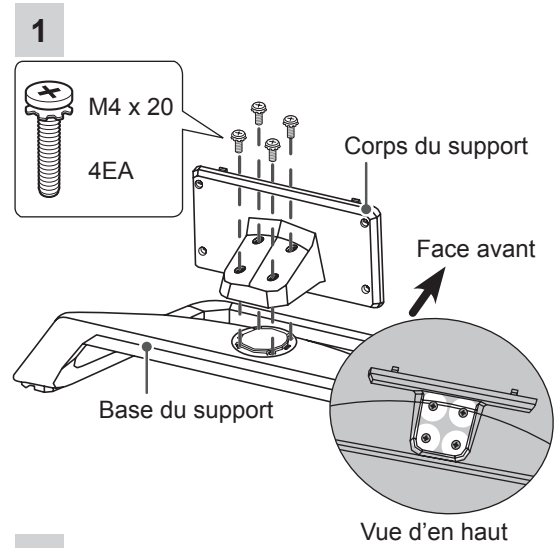

**ATTENTION**

- Pour fixer le support à la TV, placez l'écran face vers le bas sur une table ou sur une surface plane munie d'une protection pour éviter de rayer l'écran.
- Assurez-vous que les vis sont bien serrées au maximum. (Si les vis ne sont pas correctement serrées, le moniteur peut s'incliner après son installation.)
Ne serrez pas les vis en forçant excessivement, sous peine de les abîmer et de finir par les desserrer.

**REMARQUE**

- Procédez à l'inverse du processus de fixation pour retirer le support avant d'installer la TV sur un support mural.

Installation sur une table

- 1 Soulevez et positionnez la TV à la verticale sur une table.
 - Laissez au moins 10 cm entre le mur et le moniteur pour assurer une bonne ventilation.

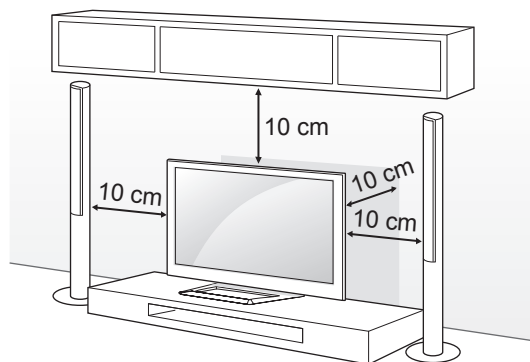

- 2 Branchez le cordon d'alimentation sur une prise murale.

**ATTENTION**

- Ne placez pas la TV à côté ou sur des sources de chaleur. Cela pourrait provoquer un incendie ou d'autres dommages.

Fixation fiable de la TV sur une table

Fixez la TV sur une table pour l'empêcher de s'incliner vers l'avant, de s'endommager et de provoquer potentiellement des blessures. Pour fixer la TV sur une table, insérez et serrez la vis fournie à l'arrière du support. (uniquement 32/42/47LM62**, 32/42/47LM669*)

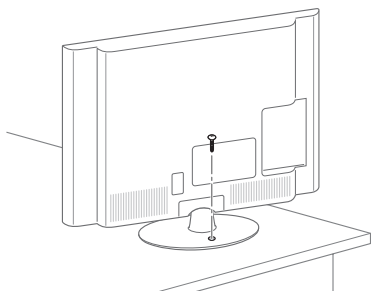

(uniquement 32LM64**, 32LM660*, 32LM661*)

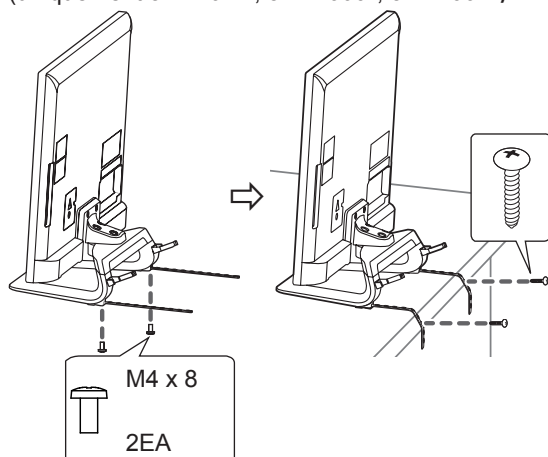
**REMARQUE**

(uniquement 32LM64**, 32LM660*, 32LM661*)
Comment fixer la TV sur une table

1. Connectez les câbles de montage pour bureau à la base du support à l'aide des vis de fixation.
2. Fixez les câbles de montage pour bureau à une table à l'aide des vis de fixation pour bureau.
3. Une fois la TV fixée, déplacez la table près du mur. Des enfants peuvent toucher les câbles et se blesser.

AVERTISSEMENT

- Pour éviter les risques de chute, il faut fixer solidement le téléviseur au sol/mur suivant les instructions d'installation. Le fait de faire basculer, de secouer ou de balancer la TV peut provoquer des blessures.

Ajustement de l'angle de la TV afin de trouver le meilleur angle de vue

(Cette option n'est pas disponible sur tous les modèles.)

Ajustez l'angle de la TV afin de trouver le meilleur angle de vue. Faites pivoter la TV de 20 degrés vers la gauche ou la droite ou réglez l'angle d'inclinaison pour obtenir le meilleur confort visuel. (uniquement 32/42/47/55/65LM62**, 32/42/47LM669*)

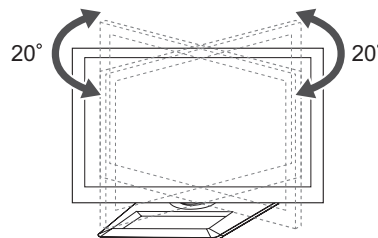

Faites pivoter la TV de 10 degrés vers la gauche ou la droite ou réglez l'angle d'inclinaison pour obtenir le meilleur confort visuel.

(uniquement 32/42/47/55/60LM64**, 32/42/47/55LM660*, 32/42/47/55LM661*, 42/47/55LM67**, 42/47/55LM76**)

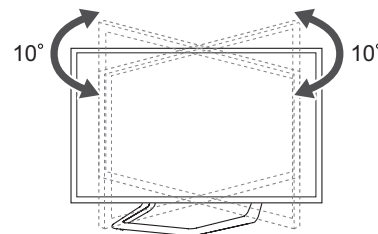
**ATTENTION**

Faites attention à vos doigts lorsque vous ajustez l'angle du produit.

- » Vous pourriez vous blesser en cas d'écrasement des mains ou des doigts. Si le produit est trop incliné, il peut tomber, provoquant des dommages ou des blessures.

(uniquement 32/42/47/55/60LM64**, 32/42/47/55LM660*, 32/42/47/55LM661*, 42/47/55LM67**, 42/47/55LM76**)

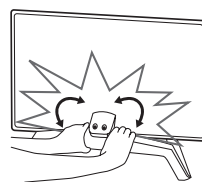

<Face arrière>

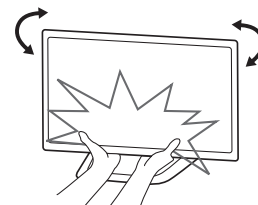

<Face avant>

Fixation du support mural

Fixation fiable de la TV au mur

(Cette option n'est pas disponible sur tous les modèles.)

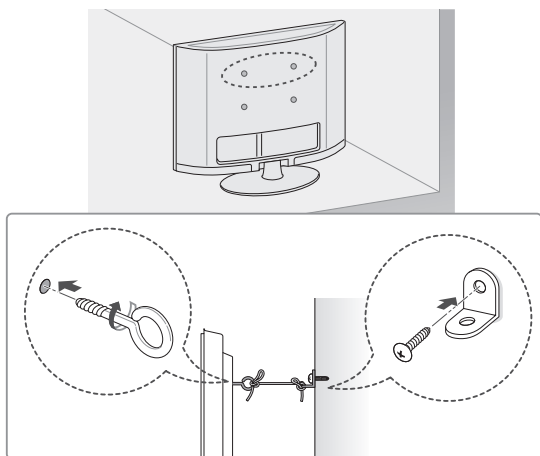

- 1 Insérez et serrez les boulons à œil, ou les supports et les boulons à l'arrière de la TV.
 - Si des boulons sont insérés dans les trous des boulons à œil, dévissez d'abord ces boulons.
- 2 Fixez les supports muraux avec les boulons sur le mur.
Ajustez le support mural et les boulons à œil à l'arrière de la TV.
- 3 Attachez les boulons à œil et les supports muraux avec un cordon solide.
Le cordon doit rester en position horizontale par rapport à la surface plane.



ATTENTION

- Veillez à empêcher les enfants de grimper sur la TV ou de s'y suspendre.



REMARQUE

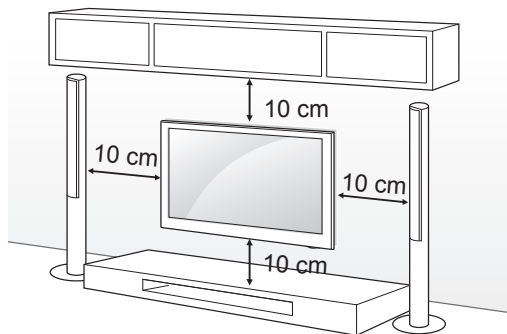

- Utilisez une plate-forme ou un meuble d'une largeur et d'une résistance suffisantes pour soutenir en toute sécurité la TV.
- Les supports, les boulons et les cordons ne sont pas fournis. Pour en savoir plus sur les accessoires en option, contactez votre revendeur.

Prenez les précautions nécessaires pour fixer le support mural en option à l'arrière de la TV. Installez-le sur un mur solide perpendiculaire au sol. Contactez du personnel qualifié pour fixer la TV sur d'autres matériaux de construction. Pour l'installation murale, LG recommande l'intervention de professionnels qualifiés.

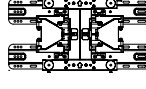
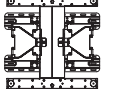

Veillez à utiliser des vis et un support mural conformes aux normes VESA. Les dimensions standard des kits de support mural sont indiquées dans le tableau suivant.

Achat séparé (support mural)

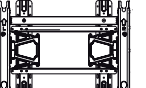
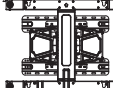
Modèle	32LM62** 32LM64** 32LM66**	42/47/55LM62** 42/47/55/60LM64** 42/47/55LM66** 42/47/55LM67** 42/47/55LM76**
VESA (A x B)	200 x 200	400 x 400
Vis standard	M6	M6
Nombre de vis	4	4
Support mural	LSW200BX 	LSW400BX 
	LSW220BX 	LSW420BX 
Modèle	65LM62**	
VESA (A x B)	600 x 400	
Vis standard	M8	
Nombre de vis	4	
Support mural	LSW600B 	LSW620B 

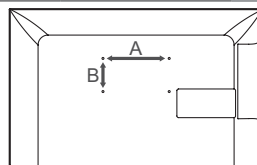

ATTENTION

- Débranchez le cordon d'alimentation avant de déplacer ou d'installer la TV. Vous éviterez ainsi tout risque d'électrocution.
- Si vous fixez la TV au plafond ou sur un mur oblique, le produit risque de tomber et de blesser quelqu'un. Utilisez un support mural LG agréé et contactez votre revendeur local ou une personne qualifiée.
- Ne serrez pas trop les vis. Cela pourrait endommager la TV et entraîner l'annulation de votre garantie.
- Utilisez des vis et supports de fixation murale répondant aux spécifications de la norme VESA. La garantie ne couvre pas les dommages ou les blessures dus à une mauvaise utilisation ou à l'utilisation d'accessoires non agréés.

REMARQUE

- N'utilisez que des vis répondant aux spécifications de la norme VESA.
- Le kit de support mural est fourni avec un manuel d'installation et les pièces nécessaires à l'installation.
- Le support mural est proposé en option. Pour en savoir plus sur les accessoires en option, contactez votre revendeur.
- La longueur des vis dépend du modèle de support mural. Vérifiez leur longueur avant de procéder à l'installation.
- Pour plus d'informations, consultez le manuel fourni avec le support mural.
- Lors de la fixation d'un support mural tiers sur la TV, insérez les entretoises intérieures pour montage mural dans les orifices de montage mural de la TV pour basculer cette dernière à la verticale. Veillez à ne pas utiliser les entretoises avec un support mural LG. (uniquement 32/42/47/55LM62**)

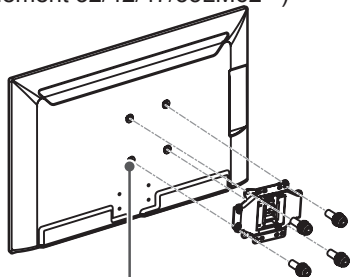

Entretoise intérieure pour montage mural (selon le modèle)

- Afin de protéger l'écran du téléviseur des rayures ou des empreintes digitales par exemple, déposez le téléviseur entouré de son sac d'emballage sur une table plane.
- Après avoir retiré l'emballage à l'arrière du téléviseur, installez ce dernier à l'aide du support de fixation murale selon les instructions du manuel.
- Retirez les plaques de protection après l'installation du téléviseur.

Organisation des câbles

uniquement 32/42/47/55/65LM62**,
32/42/47LM669*

- 1 Rassemblez les câbles et passez-les dans l'attache plastique située sur le cache arrière de la TV.

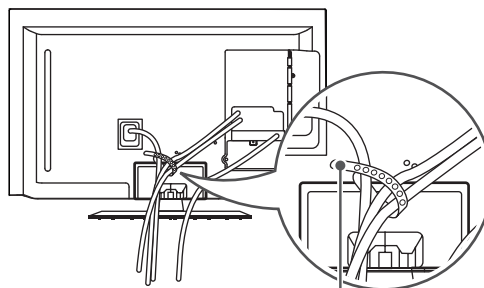

Support de câble

uniquement 32/42/47/55/60LM64**,
32/42/47/55LM660*, 32/42/47/55LM661*,
42/47/55LM67**, 42/47/55LM76**

- 1 Rassemblez les câbles et passez-les dans le dispositif de rangement des câbles.
- 2 Attachez fermement le clip du dispositif de rangement des câbles à la TV.

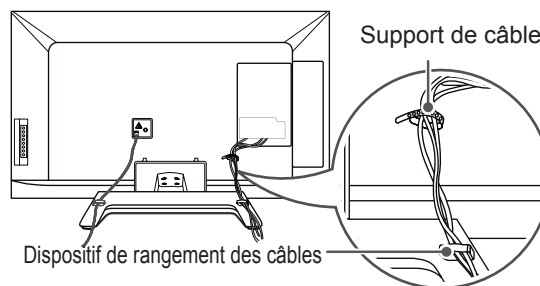

Dispositif de rangement des câbles

ATTENTION

Ne déplacez pas le téléviseur en le tenant par le clip de gestion des câbles car ce dernier peut se briser et ainsi occasionner des blessures ainsi que des dommages au téléviseur.

ÉTABLISSEMENT DE CONNEXIONS

Cette section relative **ÉTABLISSEMENT DE CONNEXIONS** présente essentiellement des schémas pour les modèles LM76**.

Connectez divers périphériques externes à la TV et changez de mode de source d'entrée pour sélectionner un périphérique externe. Pour en savoir plus sur le raccordement d'un périphérique externe, reportez-vous au manuel fourni avec ce dernier.

Les périphériques externes disponibles sont les suivants : récepteurs HD, lecteurs DVD, VCR, systèmes audio, périphériques de stockage USB, PC, consoles de jeu et autres périphériques externes.

! REMARQUE

- Le raccordement du périphérique externe peut différer du modèle.
- Connectez des périphériques externes à la TV sans tenir compte de l'ordre du port TV.
- Si vous enregistrez un programme TV sur un enregistreur de DVD ou un magnétoscope, veillez à raccorder le câble de source d'entrée du signal de la TV à la TV via un enregistreur de DVD ou un magnétoscope. Pour en savoir plus sur l'enregistrement, reportez-vous au manuel fourni avec le périphérique connecté.
- Veuillez consulter le manuel de l'équipement externe contenant les instructions d'utilisation.
- Si vous connectez une console de jeu à la TV, utilisez le câble fourni avec la console de jeu.
- En mode PC, un bruit peut être associé à la résolution, au modèle vertical, au contraste ou à la luminosité. En présence de bruit, changez la résolution de la sortie PC, changez le niveau du taux de rafraîchissement ou réglez la luminosité et le contraste dans le menu IMAGE jusqu'à ce que l'image soit nette.
- En mode PC, certains réglages de la résolution peuvent ne pas fonctionner correctement en fonction de la carte graphique utilisée.

Connexion antenne

Connectez la TV à une prise d'antenne murale avec un câble RF (75 Ω).

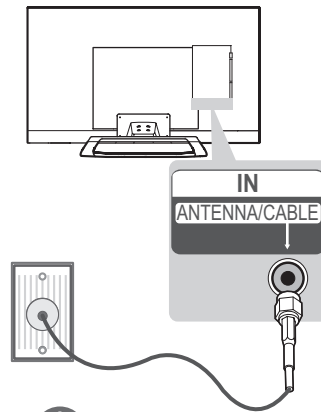

! REMARQUE

- Utilisez un séparateur de signaux pour utiliser plus de deux téléviseurs.
- Si la qualité d'image est mauvaise, installez correctement un amplificateur de signaux pour l'améliorer.
- Si vous utilisez une antenne et que la qualité d'image est mauvaise, essayez de réaligner l'antenne dans la bonne direction.
- Le câble et le convertisseur d'antenne ne sont pas fournis.

Connexion HDMI

Permet de transmettre les signaux vidéo et audio numériques d'un périphérique externe vers la TV. Connectez le périphérique externe et la TV avec le câble HDMI comme indiqué sur l'illustration suivante.

Choisissez un port d'entrée HDMI pour établir la connexion. Peu importe le port que vous utilisez.

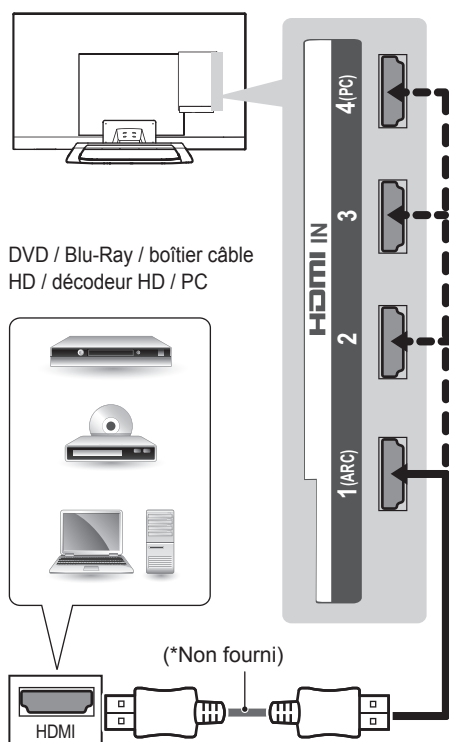

ARC (Audio Return Channel)

- Un périphérique audio externe qui prend en charge les technologies SIMPLINK et ARC doit être connecté au port HDMI IN 1 (ARC).
- Si vous reliez un câble HDMI haut débit, le périphérique audio externe qui prend en charge les sorties ARC, prend également en charge la sortie optique SPDIF sans câble audio optique supplémentaire, ainsi que la fonction SIMPLINK.



REMARQUE

- Pour obtenir une meilleure qualité d'image, il est recommandé d'utiliser la TV avec une connexion HDMI.
- Utilisez le tout nouveau câble haut débit HDMI™ avec la fonction CEC (contrôles électroniques client).
- Les câbles HDMI™ haut débit sont testés pour transporter un signal HD de 1080p ou supérieur.
- Technologies audio TNT prises en charge : MPEG, Dolby Digital, Dolby Digital Plus, HE-AAC
- Formats audio HDMI pris en charge : Dolby Digital, PCM (jusqu'à 192 KHz, 32k/44,1k /48k/88k/96k/176k/192k, DTS non pris en charge)

Connexion DVI-HDMI

Permet de transmettre les signaux vidéo d'un périphérique externe vers la TV. Connectez le périphérique externe et la TV avec le câble DVI-HDMI comme indiqué sur l'illustration suivante. Pour émettre un signal audio, raccordez un câble audio.

Choisissez un port d'entrée HDMI pour établir la connexion. Peu importe le port que vous utilisez.

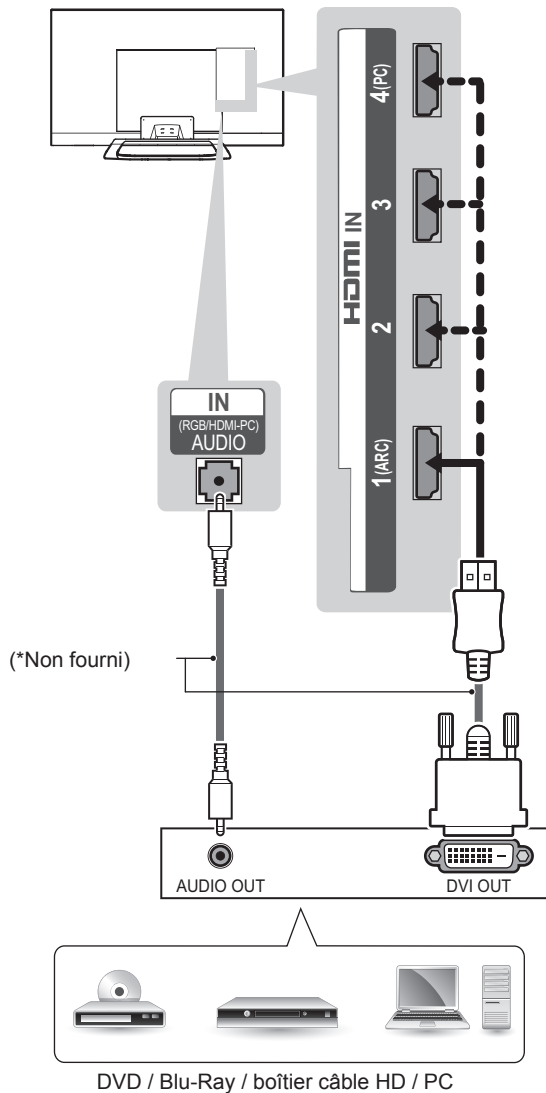

REMARQUE

- Selon la carte graphique, le mode DOS peut ne pas fonctionner si vous utilisez un câble pour établir la connexion HDMI-DVI.
- Il est recommandé de connecter le câble DVI-HDMI au port HDMI IN 4.

Connexion au réseau RGB-PC

Permet de transmettre les signaux vidéo de l'ordinateur vers la TV. Pour émettre un signal audio, raccordez un câble audio.

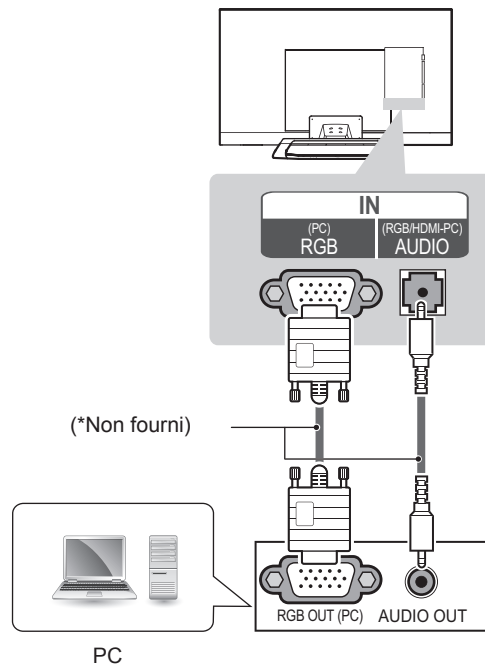

Connexion en composantes

Permet de transmettre les signaux audio et vidéo analogiques d'un périphérique externe vers la TV. Connectez le périphérique externe et la TV avec un câble composante comme indiqué sur l'illustration suivante.

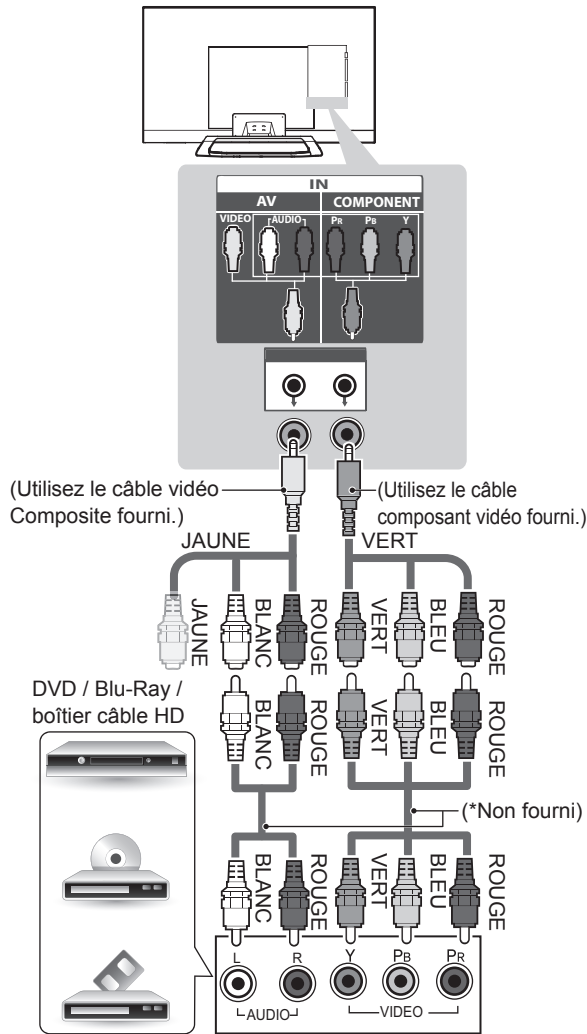

REMARQUE

- Si les câbles sont mal installés, l'image peut s'afficher en noir et blanc ou avec des couleurs de mauvaise qualité.

Connexion composite

Permet de transmettre les signaux audio et vidéo analogiques d'un périphérique externe vers la TV. Connectez le périphérique externe et la TV avec le câble composite comme indiqué sur l'illustration suivante.

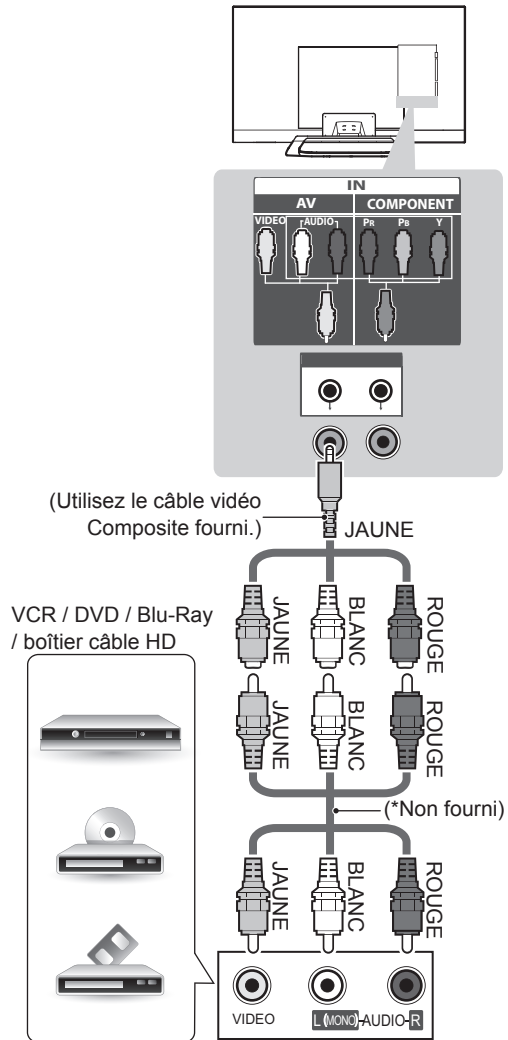

Connexion audio

Vous pouvez utiliser un système audio externe en option à la place d'un haut-parleur intégré.

! REMARQUE

- Si vous utilisez un périphérique audio externe à la place du haut-parleur intégré, les haut-parleurs TV doivent être désactivés.

Connexion audio optique numérique

Permet de transmettre un signal audio numérique de la TV au périphérique externe. Connectez le périphérique externe et la TV avec le câble audio optique comme indiqué sur l'illustration suivante.

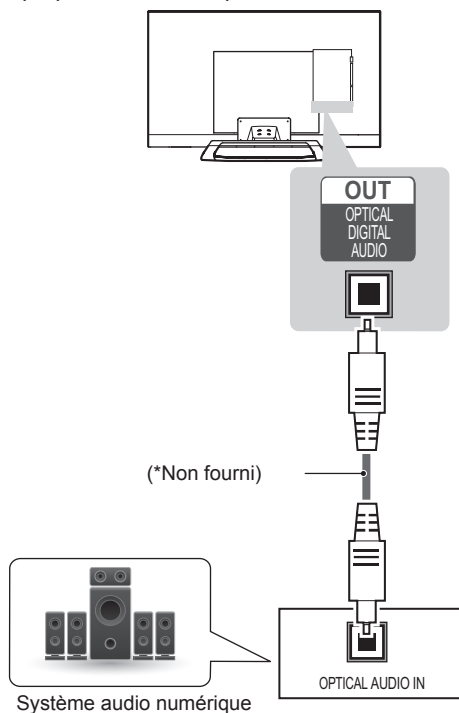

! REMARQUE

- Ne regardez pas dans le port de sortie optique. Le rayon laser risquerait de vous abîmer la vue.
- La fonction Audio avec ACP (protection copie audio) peut bloquer la sortie audio numérique.

Connexion au réseau USB

Connectez un périphérique de stockage USB comme une clé USB, un disque dur externe ou une carte mémoire USB à la TV et accédez au menu Smart Share pour utiliser divers fichiers multimédia.

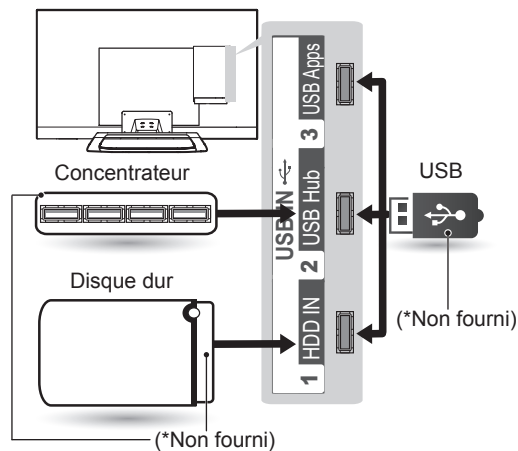

! REMARQUE

- Pour utiliser un concentrateur USB, veuillez à le connecter au port d'entrée USB 2 pour concentrateur.
- Certains ports USB peuvent ne pas fonctionner. Si un appareil USB branché sur un port USB n'est pas détecté alors connectez-le directement au téléviseur.

TÉLÉCOMMANDE

(selon le modèle)

Les descriptions contenues dans ce manuel font référence aux touches de la télécommande.

Veuillez lire attentivement ce manuel et utiliser correctement la TV.

Pour changer les piles, ouvrez le couvercle et remplacez-les (modèle : 1,5 V AAA). Faites correspondre les pôles \oplus et \ominus avec les signes sur l'étiquette placée à l'intérieur du compartiment, puis refermez le couvercle. Pour retirer les piles, faites l'inverse de la procédure l'installation.

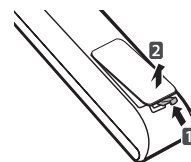

FRANÇAIS



ATTENTION







- N'associez pas des piles neuves avec des piles anciennes, car cela pourrait endommager la télécommande.
- En mode analogique et dans certains pays, il est possible que certaines touches de la télécommande ne fonctionnent pas.

Veillez à orienter la télécommande vers le capteur situé sur la TV.

(uniquement LM669*)

3D Pour la lecture des vidéos en 3D.		↩ (Retour) Permet de revenir au niveau précédent.
TV/RAD Sélectionne le programme Radio, TV et TNT		EXIT (Quitter) [] Efface les informations affichées à l'écran et revient à l'affichage TV.
GUIDE Présente le guide de programmes.		FAV (Favoris) Permet d'accéder à votre liste de canaux favoris.
INFO ⓘ Affiche les informations liées au programme actuel et à l'écran.		[?] (Guide de l'utilisateur) Voir le guide de l'utilisateur.
SUBTITLE (Sous-titres) Rappelle le sous-titrage de votre choix en mode numérique.		← PAGE → Passe à l'écran précédent ou suivant.
Q. MENU (Menu rapide) Permet d'accéder au menu rapide.		1 Touches de couleur Ces touches permettent d'accéder à des fonctions spéciales dans certains menus. (● : rouge, ●● : vert, ●●● : jaune, ●●●● : bleu)
INPUT (SOURCE) Permet de changer la source d'entrée.		LIVE TV (Programme en direct) Permet de revenir au programme en direct.
LIST Permet d'accéder à la liste des programmes.		Touches de commande (■, ▶, II, ◀, ⏪) Contrôle le contenu Premium, les menus de l'enregistreur numérique ou Smart Share ou les périphériques SIMPLINK compatibles (USB, SIMPLINK ou DVR).
Q.VIEW (Visionnage rapide) Revient au programme précédemment visionné.		REC (enregistrement) ● Permet de régler le menu de l'enregistreur numérique.
HOME (Accueil) Permet d'accéder aux menus d'accueil.		2 TOUCHES TÉLÉTEXTE Ces touches sont utilisées pour le télétexte.
MY APPS (Mes applications) Affiche la liste des applications.		
Touches de navigation (haut/bas/gauche/droite) Permettent de parcourir les menus ou options.		
OK ⊙ Permet de sélectionner les menus ou options et de confirmer votre entrée.		

(uniquement LM62**, LM64**, LM660*, LM661*, LM67**, LM76**)

 (Guide de l'utilisateur) Voir le guide de l'utilisateur.
 RATIO (Proportions) Redimensionne une image.
 INPUT (SOURCE) Permet de changer la source d'entrée.
 TV/RAD Sélectionne le programme Radio, TV et TNT
LISTE Permet d'accéder à la liste des programmes.
Q.VIEW (Visionnage rapide) Revient au programme précédemment visionné.
FAV (Favoris) Permet d'accéder à votre liste de canaux favoris.
3D Pour la lecture des vidéos en 3D.
PAGE Passe à l'écran précédent ou suivant.
SETTINGS (Réglages) Permet d'accéder aux menus principaux.
 HOME (Accueil) Permet d'accéder aux menus d'accueil.
 MY APPS (Mes applications) Affiche la liste des applications.
Touches de navigation (haut/bas/gauche/droite) Permettent de parcourir les menus ou options.
OK Permet de sélectionner les menus ou options et de confirmer votre entrée.
 (Retour) Permet de revenir au niveau précédent.
GUIDE Présente le guide de programmes.

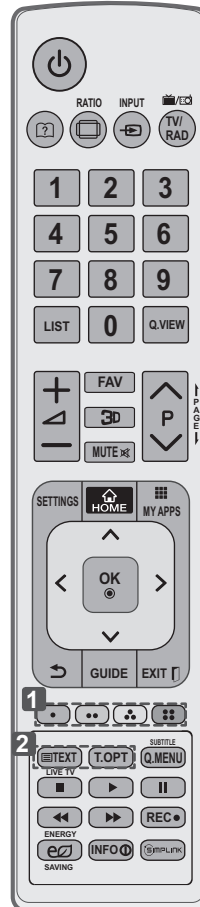

EXIT (Quitter) Efface les informations affichées à l'écran et revient à l'affichage TV.
1 Touches de couleur Ces touches permettent d'accéder à des fonctions spéciales dans certains menus. (● : rouge, ●● : vert, ●●● : jaune, ●●●● : bleu)
2 TOUCHES TÉLÉTEXTE Ces touches sont utilisées pour le télétexte.
SUBTITLE (Sous-titres) Rappelle le sous-titrage de votre choix en mode numérique.
Q. MENU (Menu rapide) Permet d'accéder au menu rapide.
LIVE TV (Programme en direct) Permet de revenir au programme en direct.
Touches de commande (■, ►, II, ◀, ◄) Contrôle le contenu Premium, les menus de l'enregistreur numérique ou Smart Share ou les périphériques SIMPLINK compatibles (USB, SIMPLINK ou DVR).
REC (enregistrement) Permet de régler le menu de l'enregistreur numérique.
 ENERGY SAVING Permet de régler la luminosité de l'écran pour réduire la consommation électrique.
INFO Affiche les informations liées au programme actuel et à l'écran.
SIMPLINK Permet d'accéder aux périphériques AV connectés via le câble HDMI grâce à la fonction HDMI-CEC. Permet d'ouvrir le menu SIMPLINK.

FONCTIONS DE LA TÉLÉCOMMANDE MAGIQUE

FRANÇAIS

Cet élément n'est pas intégré à tous les modèles.

Lorsque le message « La batterie de la télécommande magique est faible. Remplacez les piles. » s'affiche, remplacez la pile.

Pour changer les piles, ouvrez le couvercle et remplacez-les (modèle : 1,5 V AA). Faites correspondre les pôles (+) et (-) avec les signes sur l'étiquette placée à l'intérieur du compartiment, puis refermez le couvercle. Veillez à orienter la télécommande vers le capteur situé sur la TV.

Pour retirer les piles, inversez la procédure d'installation.

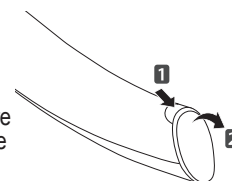

ATTENTION

- N'associez pas des piles neuves avec des piles anciennes, car cela pourrait endommager la télécommande.

(uniquement 60LM645*, 32/42/47/55LM66**, 42/47/55LM67**, 42/47/55LM76**)

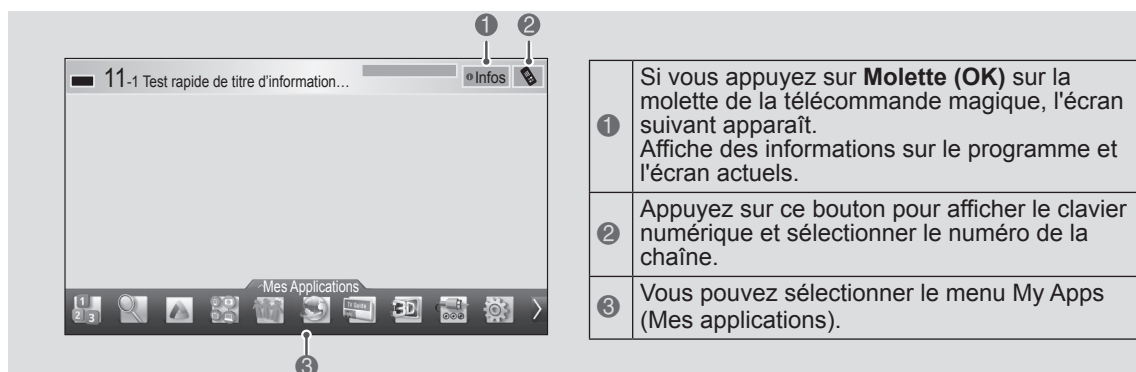
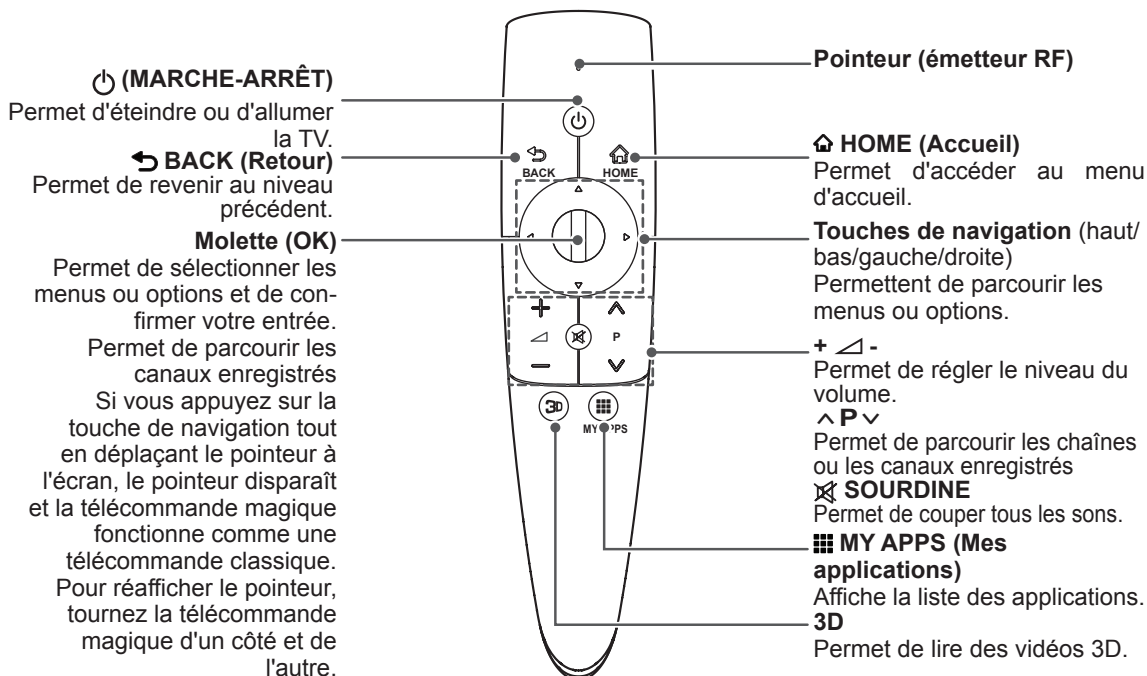

Enregistrement de la télécommande magique

Vous devez coupler (enregistrer) la télécommande magique avec votre téléviseur avant de l'utiliser.

Comment enregistrer la télécommande magique

	<ol style="list-style-type: none"> 1 Pour l'enregistrer automatiquement, allumez la TV et appuyez sur la touche Molette (OK). Une fois l'enregistrement terminé, le message de fin apparaît à l'écran. 2 Si l'enregistrement échoue, éteignez la TV, rallumez-la, puis appuyez sur la touche Molette (OK) pour réessayer.
---	---

Comment enregistrer à nouveau la télécommande magique

 BACK (Retour)	<ol style="list-style-type: none"> 1 Maintenez les touches BACK et HOME enfoncées pendant 5 secondes pour réinitialiser l'enregistrement et le finaliser à l'aide des instructions « Comment enregistrer la télécommande magique » ci-dessus. 2 Pour enregistrer à nouveau la télécommande magique, appuyez sur la touche BACK pendant 5 secondes en pointant la télécommande vers la TV. Une fois l'enregistrement terminé, le message de fin apparaît à l'écran.
--	---

Comment utiliser la télécommande magique



- 1 Si le pointeur disparaît, bougez doucement la télécommande vers la gauche ou la droite. Il réapparaîtra automatiquement à l'écran.
 - » Lorsque le pointeur n'est pas été utilisé pendant un certain laps de temps, il disparaît.
- 2 Vous pouvez bouger le pointeur en pointant le récepteur de la télécommande vers la TV, puis en le bougeant vers la gauche, la droite, le haut ou le bas.
 - » Si le pointeur ne fonctionne pas correctement, patientez 10 secondes puis recommencez.

FRANÇAIS

Consignes relatives à l'utilisation de la télécommande magique

- La télécommande doit toujours se trouver à une distance de communication maximum de 10 m. Si vous utilisez la télécommande à une distance supérieure à celle recommandée ou si un objet gêne la communication, cette dernière pourrait échouer.
- Un échec de communication peut résulter des périphériques situés à proximité. Les appareils électriques, comme les fours micro-ondes ou les appareils LAN sans fil, peuvent provoquer des interférences car ils utilisent la même bande passante (2,4 GHz) que la télécommande magique.
- La télécommande magique peut également être endommagée ou ne pas fonctionner correctement suite à une chute ou à un choc violent.
- Veillez à ne pas cogner la télécommande magique contre des meubles ou d'autres personnes quand vous l'utilisez.
- Le fabricant et l'installateur ne peuvent pas fournir ce produit dans des services de santé car le dispositif sans fil applicable peut provoquer des interférences électriques.
- Il est recommandé de placer un point d'accès à plus d'un mètre de la TV. Si le point d'accès est installé à moins d'un mètre, la télécommande magique risque de ne pas fonctionner à cause des interférences de fréquence.

UTILISATION DU GUIDE DE L'UTILISATEUR

Le guide de l'utilisateur vous permet d'accéder plus facilement aux informations complètes sur la TV.

FRANÇAIS

- 1 Appuyez sur la touche d'accueil  **HOME** (Accueil) pour accéder au menu correspondant.
- 2 Sélectionnez **Guide de l'utilisateur** et appuyez sur **(OK)** sur la molette.





Guide de l'utilisateur



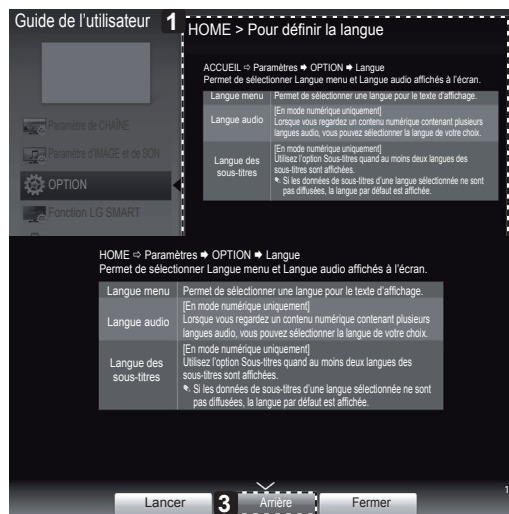

REMARQUE

- Vous pouvez également accéder au guide de l'utilisateur en appuyant sur  (**Guide de l'utilisateur**) sur la télécommande.

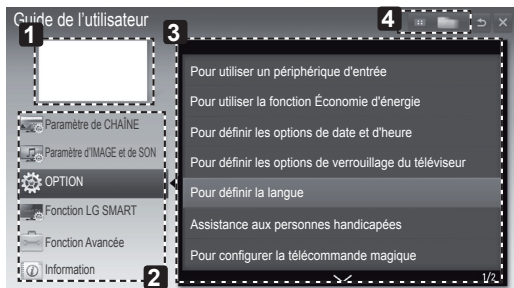

- 1 Affiche la description du menu sélectionné. Vous pouvez utiliser  /  pour parcourir les pages.
- 2 Permet d'accéder directement au menu sélectionné depuis le guide de l'utilisateur.
- 3 Permet d'effectuer un zoom avant ou arrière.



- 1 Affiche la chaîne que vous regardez ou l'écran des sources d'entrée disponibles.
- 2 Permet de sélectionner la catégorie souhaitée.
- 3 Permet de sélectionner l'article souhaité. Vous pouvez utiliser  /  pour parcourir les pages.
- 4 Permet de parcourir la description de la fonction qui vous intéresse depuis l'index.

MAINTENANCE

Nettoyage de votre TV

Nettoyez régulièrement votre TV pour conserver des performances optimales et pour allonger la durée de vie du produit.



ATTENTION

- Avant toute chose, veillez à couper l'alimentation et à débrancher le cordon d'alimentation et tous les autres câbles.
- Lorsque vous prévoyez de ne pas utiliser le téléviseur pendant une longue période, débranchez le cordon d'alimentation de la prise murale afin d'éviter tout endommagement dû à une étincelle ou une surtension.

Écran, cadre, boîtier et support

- Pour éliminer la poussière ou une saleté légère, essuyez la surface avec un chiffon doux, propre et sec.
- Pour retirer des taches importantes, essuyez la surface avec un chiffon doux imbibé d'eau propre ou d'un détergent doux dilué. Essuyez ensuite immédiatement avec un chiffon sec.



ATTENTION

- Évitez toujours de toucher l'écran, car vous risqueriez de l'endommager.
- Ne poussez pas, ne frottez pas ou ne cognez pas la surface de l'écran avec l'ongle ou un objet contondant, car cela pourrait causer des rayures et des déformations de l'image.
- N'utilisez pas de produits chimiques car cela pourrait endommager le produit.
- Ne pulvérisez pas de liquide sur la surface. Si de l'eau pénètre dans la TV, cela peut provoquer un incendie, une électrocution ou un dysfonctionnement.

Cordon d'alimentation

Retirez régulièrement la poussière ou les saletés accumulées sur le cordon d'alimentation.



DÉPANNAGE

Problème	Solution
Impossible de commander la TV avec la télécommande.	<ul style="list-style-type: none"> • Vérifiez le capteur de la télécommande sur la TV et essayez de nouveau. • Vérifiez qu'aucun obstacle n'est placé entre la TV et la télécommande. • Vérifiez si les piles fonctionnent et si elles sont correctement installées (⊕ sur ⊕, ⊖ sur ⊖).
Aucune image n'est affichée et aucun son n'est émis.	<ul style="list-style-type: none"> • Vérifiez si l'appareil est allumé. • Vérifiez si le cordon d'alimentation est raccordé à la prise murale. • Vérifiez la prise en branchant d'autres appareils.
La TV s'éteint de manière soudaine.	<ul style="list-style-type: none"> • Vérifiez les paramètres de contrôle de l'alimentation. Il peut y avoir une coupure de courant. • Vérifiez si l'option Veille auto. est activée dans les réglages de l'heure. • Si aucun signal n'est présent quand la TV est allumée, la TV s'éteint automatiquement après 15 minutes d'inactivité.
Une fois que vous êtes connecté au PC (RGB/ HDMI DVI), le message « Aucun signal » ou « Format invalide » s'affiche.	<ul style="list-style-type: none"> • Allumez/éteignez le téléviseur à l'aide de la télécommande. • Reconnectez le câble RGB/HDMI. • Redémarrez le PC une fois le téléviseur allumé.

SPÉCIFICATIONS

Les spécifications produit peuvent être modifiées sans préavis en cas de mise à niveau des fonctions.
(uniquement 32/42/47/55LM641*, 60LM645*, 32/42/47/55LM66**, 42/47/55LM67**, 42/47/55LM76**)

FRANÇAIS

Spécifications du module LAN sans fil (WN8122E)	
Norme	IEEE802.11a/b/g/n
Plage de fréquence	2 400 à 2 483,5 MHz 5 150 à 5 250 MHz 5 725 à 5 850 MHz
Modulation	CCK / OFDM / MIMO
Puissance en sortie (utilisation normale)	802.11a : 14 dBm 802.11b : 17 dBm 802.11g : 15 dBm 802.11n - 2,4 GHz : 13,5 dBm 802.11n - 5 GHz : 12 dBm
Débit	802.11a/g : 54 Mbit/s 802.11b : 11 Mbit/s 802.11n : 300 Mbit/s
Gain de l'antenne (utilisation normale)	2 400 à 2 483,5 MHz : -0,79 dBi 5 150 à 5 250 MHz : 0,62 dBi 5 725 à 5 850 MHz : 0,52 dBi
Bande passante occupée	802.11a/b/g : HT20 802.11n : HT20/40
<ul style="list-style-type: none"> • Comme le canal de bande utilisé varie d'un pays à l'autre, l'utilisateur ne peut pas modifier ou régler la fréquence de fonctionnement. Ce produit est réglé conformément au tableau de fréquences régionales. 	
	
Spécifications du module Bluetooth (BM-LDS302)	
Norme	Version Bluetooth 3.0
Plage de fréquence	2 400 à 2 483,5 MHz
Puissance en sortie (max.)	10 dBm ou moins
Débit (max.)	3 Mbit/s
Distance de communication	Visibilité d'environ 10 m
	

Spécifications du LAN sans fil (AN-WF100) (selon le modèle)	
Norme	IEEE802.11a/b/g/n IEEE 802.11b/g/n en Indonésia IEEE 802.11a/b/g en Russie et en Tunisie
Interface hôte	USB 2,0
Plage de fréquence	2,400 à 2,483 GHz 5,150 à 5,250 GHz 5,725 à 5,850 GHz
Sécurité	64/128 bits WEP, WPA, WPA2, TKIP, AES, WPS (PIN, PBC)
Sensibilité	802.11a: -72 dBm (54 Mbit/s) 802.11b: -84 dBm (11, 5.5, 2, 1 Mbit/s) 802.11g: -72 dBm (54 Mbit/s) 802.11n: -64 dBm (20 MHz) / -61 dBm (40 MHz)
Puissance en sortie	802.11a: 14 dBm (54 Mbit/s) 802.11b: 16,5 dBm (11, 5.5, 2, 1 Mbit/s) 802.11g: 14 dBm (54 Mbit/s) 802.11n: (2,4 GHz) 13,5 dBm (20 MHz) / 13,5 dBm (40 MHz) 802.11n: (5 GHz) 13,5 dBm (20 MHz) / 13,5 dBm (40 MHz)
Débit	802.11a/g: 54 Mbit/s 802.11b: 11 Mbit/s 802.11n: 300 Mbit/s (40 MHz)
<ul style="list-style-type: none"> • Comme le canal de bande utilisé varie d'un pays à l'autre, l'utilisateur ne peut pas modifier ou régler la fréquence de fonctionnement. Ce produit est réglé conformément au tableau de fréquences régionales. • Comme la puissance en sortie utilisée varie d'un pays à l'autre, l'utilisateur ne peut pas la modifier ou la régler. Ce produit est réglé conformément au tableau de puissances de sortie régionales. 	
	

Les spécifications du produit indiquées ci-dessus peuvent être modifiées sans préavis à des fins d'amélioration des fonctions du produit. Reportez-vous à l'étiquette apposée sur le téléviseur pour connaître l'alimentation et la consommation électriques.

MODÈLES		32LM62**	42LM62**	47LM62**		
		32LM6200-TA 32LM620Y-TA	42LM6200-TA 42LM620Y-TA	47LM6200-TA 47LM620Y-TA		
Dimensions (W x H x D)	Avec socle (mm)	746,0 x 528,0 x 204,0	979,0 x 660,0 x 269,0	1089,0 x 722,0 x 269,0		
	Sans socle (mm)	746,0 x 462,0 x 35,5	979,0 x 594,0 x 35,5	1089,0 x 655,0 x 35,5		
Poids	Avec socle (kg)	9,8	15,6	18,1		
	Sans socle (kg)	8,5	13,1	15,6		
Alimentation		AC 100-240 V~ 50 / 60 Hz	AC 100-240 V~ 50 / 60 Hz	AC 100-240 V~ 50 / 60 Hz		
MODÈLES		55LM62**	65LM62**			
		55LM6200-TA 55LM620Y-TA	65LM6200-TA 65LM620Y-TA			
Dimensions (W x H x D)	Avec socle (mm)	1263,0 x 822,0 x 315,0	1539,0 x 993,0 x 354,0			
	Sans socle (mm)	1263,0 x 754,0 x 35,5	1539,0 x 924,0 x 38,1			
Poids	Avec socle (kg)	25,5	45,8			
	Sans socle (kg)	21,9	40,6			
Alimentation		AC 100-240 V~ 50 / 60 Hz	AC 100-240 V~ 50 / 60 Hz			
MODÈLES		32LM64**	42LM64**	47LM64**		
		32LM6400-TA 32LM640Y-TA 32LM6410-TB 32LM641Y-TB	42LM6400-TA 42LM640Y-TA 42LM6410-TB 42LM641Y-TB	47LM6400-TA 47LM640Y-TA 47LM6410-TB 47LM641Y-TB		
		Dimensions (W x H x D)	Avec socle (mm)	729,0 x 502,0 x 225,0	964,0 x 644,9 x 263,0	1073,0 x 705,0 x 263,0
			Sans socle (mm)	729,0 x 444,0 x 35,9	964,0 x 577,7 x 35,7	1073,0 x 639,0 x 35,7
		Poids	Avec socle (kg)	9,4	14,3	16,9
Sans socle (kg)	7,8		12,1	14,7		
Alimentation		AC 100-240 V~ 50 / 60 Hz	AC 100-240 V~ 50 / 60 Hz	AC 100-240 V~ 50 / 60 Hz		
MODÈLES		55LM64**	60LM64**	32LM660*		
		55LM6400-TA 55LM640Y-TA 55LM6410-TB 55LM641Y-TB	60LM6450-TA 60LM645Y-TA	32LM6600-TA 32LM660Y-TA		
		Dimensions (W x H x D)	Avec socle (mm)	1243,2 x 799,5 x 331,0	1391,1 x 905,2 x 334,7	855,0 x 587,0 x 225,0
			Sans socle (mm)	1243,2 x 735,0 x 36,0	1391,1 x 835,5 x 52,5	855,0 x 524,0 x 35,6
		Poids	Avec socle (kg)	24,7	42,6	9,5
Sans socle (kg)	21,0		38,5	8,0		
Alimentation		AC 100-240 V~ 50 / 60 Hz	AC 100-240 V~ 50 / 60 Hz	AC 100-240 V~ 50 / 60 Hz		
MODÈLES		32LM661*	32LM669*	42LM660*		
		32LM6610-TB 32LM661Y-TB	32LM6690-TC 32LM669Y-TC	42LM6600-TA 42LM660Y-TA		
		Dimensions (W x H x D)	Avec socle (mm)	855,0 x 587,0 x 225,0	719,0 x 499,0 x 204,0	953,0 x 636,0 x 263,0
Sans socle (mm)	855,0 x 524,0 x 35,6		719,0 x 435,0 x 35,6	953,0 x 566,0 x 33,4		
Poids	Avec socle (kg)	9,5	9,5	14,8		
	Sans socle (kg)	8,0	8,0	12,6		
Alimentation		AC 100-240 V~ 50 / 60 Hz	AC 100-240 V~ 50 / 60 Hz	AC 100-240 V~ 50 / 60 Hz		

MODÈLES		42LM661*	42LM669*	47LM660*
				42LM6610-TB 42LM661Y-TB
Dimensions (W x H x D)	Avec socle (mm)	953,0 x 636,0 x 263,0	953,0 x 627,0 x 269,0	1063,0 x 701,0 x 263,0
	Sans socle (mm)	953,0 x 566,0 x 33,4	953,0 x 566,0 x 33,4	1063,0 x 628,0 x 33,4
Poids	Avec socle (kg)	14,8	15,1	17,4
	Sans socle (kg)	12,6	12,6	15,2
Alimentation		AC 100-240 V~ 50 / 60 Hz	AC 100-240 V~ 50 / 60 Hz	AC 100-240 V~ 50 / 60 Hz
MODÈLES		47LM661*	47LM669*	55LM66**
				47LM6610-TB 47LM661Y-TB
Dimensions (W x H x D)	Avec socle (mm)	1063,0 x 701,0 x 263,0	1063,0 x 692,0 x 269,0	1232,0 x 795,0 x 331,0
	Sans socle (mm)	1063,0 x 628,0 x 33,4	1063,0 x 628,0 x 33,4	1232,0 x 723,0 x 33,6
Poids	Avec socle (kg)	17,4	17,7	25,0
	Sans socle (kg)	15,2	15,2	21,3
Alimentation		AC 100-240 V~ 50 / 60 Hz	AC 100-240 V~ 50 / 60 Hz	AC 100-240 V~ 50 / 60 Hz
MODÈLES		42LM67**	47LM67**	55LM67**
				42LM6700-TA 42LM6710-TB 42LM670Y-TA 42LM671Y-TB
Dimensions (W x H x D)	Avec socle (mm)	953,0 x 636,0 x 263,0	1063,0 x 701,0 x 263,0	1232,0 x 795,0 x 331,0
	Sans socle (mm)	953,0 x 566,0 x 33,4	1063,0 x 628,0 x 33,4	1232,0 x 723,0 x 33,6
Poids	Avec socle (kg)	14,8	17,5	25,0
	Sans socle (kg)	12,6	15,3	21,3
Alimentation		AC 100-240 V~ 50 / 60 Hz	AC 100-240 V~ 50 / 60 Hz	AC 100-240 V~ 50 / 60 Hz
MODÈLES		42LM76**	47LM76**	55LM76**
				42LM7600-TA 42LM7610-TB 42LM760Y-TA 42LM761Y-TB
Dimensions (W x H x D)	Avec socle (mm)	953,0 x 636,0 x 263,0	1063,0 x 701,0 x 263,0	1232,0 x 795,0 x 331,0
	Sans socle (mm)	953,0 x 566,0 x 33,4	1063,0 x 628,0 x 33,4	1232,0 x 723,0 x 33,6
Poids	Avec socle (kg)	15,0	17,5	25,0
	Sans socle (kg)	12,8	15,3	21,3
Alimentation		AC 100-240 V~ 50 / 60 Hz	AC 100-240 V~ 50 / 60 Hz	AC 100-240 V~ 50 / 60 Hz

Conditions de l'environnement	Température de fonctionnement	0 °C à 40 °C
	Humidité de fonctionnement	Inférieure à 80 %
	Température de stockage	-20 °C à 60 °C
	Humidité de stockage	Inférieure à 85 %

		Téléviseur numérique	Téléviseur analogique
Pour la Nouvelle Zélande et Singapour	Système TV	DVB-T	PAL/SECAM-B/G/D/K, PAL-I
	Couverture de chaînes	UHF 21 à 69	BG : VHF/UHF 1 à 69, CATV 01 à 47 I : VHF/UHF 1 à 69, CATV 01 à 47 DK : VHF/UHF 1 à 69, CATV 01 à 47
Australia Pour l'Australie	Système TV	DVB-T	PAL B/B
	Couverture de chaînes	VHF 06 à 12, UHF 27 à 69	B/B : VHF/UHF 0 à 75, CATV : 2 à 44
Pour l'Indonésie, Israël, Myanmar, Sri Lanka	Système TV	DVB-T	PAL/SECAM-B/G/D/K, PAL-I, NTSC-M
	Couverture de chaînes	UHF 21 à 69	BG : VHF/UHF 1 à 69, CATV 01 à 47 I : VHF/UHF 1 à 69, CATV 01 à 47 DK : VHF/UHF 1 à 69, CATV 01 à 47 M : VHF/UHF 2 à 78, CATV 01 à 71
Vietnam, Malaisie	Système TV	DVB-T	PAL/SECAM-B/G/D/K, PAL-I, NTSC-M
	Couverture de chaînes	VHF 6 à 12, UHF 21 à 69	BG : VHF/UHF 1 à 69, CATV 01 à 47 I : VHF/UHF 1 à 69, CATV 01 à 47 DK : VHF/UHF 1 à 69, CATV 01 à 47 M : VHF/UHF 2 à 78, CATV 01 à 71
l'Iran, Algérie, Tunisie, Model numérique	Système TV	DVB-T	PAL/SECAM-B/G/D/K, PAL-I, NTSC-M
	Couverture de chaînes	VHF 5 à 12, UHF 21 à 69	BG : VHF/UHF 1 à 69, CATV 01 à 47 I : VHF/UHF 1 à 69, CATV 01 à 47 DK : VHF/UHF 1 à 69, CATV 01 à 47 M : VHF/UHF 2 à 78, CATV 01 à 71
Model analogique, Inde, Thaïlande, Afrique du Sud--	Système TV	-	PAL/SECAM-B/G/D/K, PAL-I, NTSC-M
	Couverture de chaînes	-	BG : VHF/UHF 1 à 69, CATV 01 à 47 I : VHF/UHF 1 à 69, CATV 01 à 47 DK : VHF/UHF 1 à 69, CATV 01 à 47 M : VHF/UHF 2 à 78, CATV 01 à 71
	Impédance de l'antenne extérieure	75 Ω	75 Ω

HDMI/DVI-DTV pris en charge

Résolution	Fréquence horizontale (kHz)	Fréquence verticale (Hz)
720X480	31,469 31,5	59,94 60
720X576	31,25	50
1280X720	37,5 44,96 45	50 59,94 60
1920X1080	33,72 33,75 28,125 26,97 27 33,716 33,75 56,25 67,43 67,5	59,94 60 50 23,97 24 29,976 30,00 50 59,94 60

Informations sur la connexion des ports en composantes

Ports en composantes du téléviseur	Y	P _B	P _R
------------------------------------	---	----------------	----------------

Ports de sortie vidéo du lecteur de DVD	Y	P _B	P _R
	Y	B-Y	R-Y
	Y	Cb	Cr
	Y	Pb	Pr

Signal	Composant
480i/576i	O
480p/576p	O
720p/1080i	O
1080p	O (uniquement 50 Hz / 60 Hz)

Mode 3D pris en charge

- La vidéo lue tandis que le contenu multimédia ci-dessous s'affiche automatiquement sur l'écran en 3D.

Mode 3D pris en charge automatiquement				
Source	Signal	Fréquence horizontale (kHz)	Fréquence verticale (Hz)	Format vidéo 3D pris en charge
HDMI	640 X 480	31,469 / 31,5	59,94 / 60	Haut et bas, Côte à côte (moitié), Côte à côte (plein écran)
		62,938 / 63		Formats Compression, Alternance de lignes
	480p	31,469 / 31,5		Haut et bas, Côte à côte (moitié), Côte à côte (plein écran)
		62,938 / 63		Formats Compression, Alternance de lignes
	576p	31,25	50	Haut et bas, Côte à côte (moitié), Côte à côte (plein écran)
		62,5		Formats Compression, Alternance de lignes
	720p	37,50	50	Haut et bas, Côte à côte (moitié), Côte à côte (plein écran)
		44,96 / 45	59,94 / 60	
		75	50	Formats Compression, Alternance de lignes
		89,91 / 90	59,94 / 60	
	1080i	28,125	50	Haut et bas, Côte à côte (moitié), Côte à côte (plein écran)
		33,72 / 33,75	59,94 / 60	
		56,25	50	Formats Compression, Alternance de champs
	67,5	59,94 / 60		
	1080p	26,97 / 27	23,97 / 24	Haut et bas, Côte à côte (moitié), Côte à côte (plein écran)
		28,125	25	
		33,72 / 33,75	29,976 / 30	
		43,94 / 54	23,97 / 24	Formats Compression, Alternance de lignes
56,25		25		
67,432 / 67,5		29,976 / 30		
56,25		50	Haut et bas, Côte à côte (moitié)	
67,432 / 67,5	59,94 / 60			
USB	1080p	33,75	30	Côte à côte (moitié), Haut et bas, Damier, MPO (photo), JPS(Photo)
DLNA	1080p	33,75	30	

- Pour les modèles prenant en charge la fonction WiDi, vous pouvez définir le mode 3D de la même façon que pour le mode RGB (PC).

Mode 3D pris en charge manuellement				
Source	Signal	Fréquence horizontale (kHz)	Fréquence verticale (Hz)	Format vidéo 3D pris en charge
HDMI-DTV	720p	37,50	50	De 2D à 3D, Côte à côte (moitié), Haut et bas, Image par image / séquentiel
		45,00	60	
	1080i	28,12	50	De 2D à 3D, Côte à côte (moitié), Haut et bas
		33,75	60	
	1080p	27,00	24	De 2D à 3D, Côte à côte (moitié), Haut et bas, Damier
		28,12	25	
		33,75	30	
		56,25	50	De 2D à 3D, Côte à côte (moitié), Haut et bas, Damier, Image par image / séquentiel, Lignes entrelacées, Colonnes entrelacées
		67,50	60	
	HDMI-PC	1024x768	48,36	60
1360x768		47,71		
1920x1080		67,50	De 2D à 3D, Côte à côte (moitié), Haut et bas, Damier, Image par image / séquentiel, Lignes entrelacées, Colonnes entrelacées	
Autres		-	-	
RGB-PC	1024x768	48,36	60	De 2D à 3D, Côte à côte (moitié), Haut et bas
	1360x768	47,71		
	1920x1080	67,50		
	Autres	-		-
Component	720p	37,50	50	De 2D à 3D, Côte à côte (moitié), Haut et bas
		45,00	60	
	1080i	28,12	50	
		33,75	60	
	1080p	27,00	24	
		28,12	25	
		33,75	30	
		56,25	50	
		67,50	60	
	Autres	-	-	
USB	1080p	33,75	30	De 2D à 3D, Côte à côte (moitié), Haut et bas, Damier, Lignes entrelacées, Colonnes entrelacées (photo : Côte à côte (moitié), Haut et bas)
DLNA	1080p	33,75	30	
	Signal			Format vidéo 3D pris en charge
TNT	HD			De 2D à 3D, Côte à côte (moitié), Haut et bas
	Carte SD			De 2D à 3D



Le modèle et le numéro de série du téléviseur figurent à l'arrière du téléviseur. Notez-les ci-dessous au cas où vous auriez besoin de faire appel au service après-vente.

MODEL _____

SERIAL _____

Pour toute suggestion, opinion ou réclamation, appelez :
800 54 aux Émirats arabes unis
0800 54 54 54 en Afrique du Sud
080 100 54 54 au Maroc
19960 en Égypte
Pour d'autres pays, contactez votre revendeur local ou consultez le site <http://www.lg.com>



MANUAL DE INSTRUÇÕES TV LCD LED

Leia este manual com atenção antes de utilizar o dispositivo e guarde-o para futura referência.

LM62**
LM64**
LM66**
LM67**
LM76**

ÍNDICE

3 LICENÇAS

3 NOTAS SOBRE SOFTWARE DE CÓDIGO ABERTO

4 INSTRUÇÕES DE SEGURANÇA

- 10 - Ver imagens em 3D (apenas para modelos 3D)

12 PROCEDIMENTO DE INSTALAÇÃO

12 MONTAGEM E PREPARAÇÃO

- 12 Desembalar
15 Objectos adquiridos em separado
16 Peças e botões
17 Levantar e deslocar a TV
18 Preparar a TV
18 - Fixar o suporte
21 Montar numa mesa
23 Montagem numa mesa
24 Manter os cabos arrumados

25 EFECTUAR AS LIGAÇÕES

- 25 Ligação da antena
26 Ligação HDMI
27 Ligação DVI a HDMI
27 Ligação RGB-PC
28 Ligação de componentes
28 Ligação composta
29 Ligação áudio
29 - Ligação de áudio óptica digital
29 Ligação USB

30 CONTROLO REMOTO

32 FUNÇÕES DO CONTROLO REMOTO MAGIC

- 33 Registrar o controlo remoto Magic
33 Como utilizar o controlo remoto Magic
33 Precauções a ter em conta quando utilizar o controlo remoto Magic

34 COMO UTILIZAR O GUIA DO UTILIZADOR

35 MANUTENÇÃO

- 35 Limpar a TV
35 - Ecrã, estrutura, caixa e suporte
35 - Cabo de alimentação

35 RESOLUÇÃO DE PROBLEMAS

36 ESPECIFICAÇÕES

AVISO

- Se ignorar a mensagem de aviso, poderá sofrer lesões graves e existe a possibilidade de acidente ou morte.

ATENÇÃO

- Se ignorar a mensagem de atenção, poderá sofrer lesões ligeiras ou o produto poderá ficar danificado.

NOTA

- A nota ajuda-o a compreender e a utilizar o produto com segurança. Leia atentamente a nota antes de utilizar o produto.

LICENÇAS

As licenças suportadas podem ser diferentes consoante o modelo. Para mais informações sobre as licenças, visite www.lg.com.



Fabricado sob licença da Dolby Laboratories. “Dolby”, bem como o símbolo D duplo, são marcas comerciais da Dolby Laboratories.



HDMI, o logótipo HDMI e High-Definition Multimedia Interface são marcas comerciais ou marcas registadas da HDMI Licensing LLC.



ACERCA DE VÍDEO DIVX: DivX® é um formato de vídeo digital criado pela DivX, LLC, uma subsidiária da Rovi Corporation. Este é um dispositivo DivX Certified® oficial que reproduz vídeo DivX. Visite divx.com para mais informações e ferramentas de software para converter os seus ficheiros para vídeo DivX.

ACERCA DE DIVX VIDEO-ON-DEMAND: este dispositivo DivX Certified® tem de estar registado para reproduzir filmes DivX Video-on-Demand (VOD) adquiridos. Para obter o seu código de registo, localize a secção DivX VOD no menu de configuração do dispositivo. Aceda a vod.divx.com para obter mais informações sobre como concluir o seu registo.

“DivX Certified® para reproduzir vídeo DivX® em HD até 1080p, incluindo conteúdo premium.”

“DivX®, DivX Certified® e os logótipos associados são marcas comerciais da Rovi Corporation ou das suas subsidiárias e são utilizados sob licença”.

“Abrangidas por uma ou mais das seguintes patentes dos E.U.A.:”
7,295,673; 7,460,668; 7,515,710; 7,519,274”



Fabricado sob licença ao abrigo das patentes norte-americanas n.º: 5.956.674; 5.974.380; 6.487.535 e outras patentes norte-americanas e mundiais em vigor e pendentes. DTS, o Símbolo e DTS e o Símbolo em conjunto são marcas comerciais registadas, enquanto DTS 2.0+Digital Out é uma marca registada da DTS, Inc. O produto inclui software. © DTS, Inc. Todos os direitos reservados.

NOTAS SOBRE SOFTWARE DE CÓDIGO ABERTO

Para obter o código fonte incluído neste produto ao abrigo da GPL, LGPL, MPL e outras licenças de código aberto visite <http://opensource.lge.com>.

Além do código fonte, pode transferir todas as condições da licença referidas, renúncias de garantia e avisos de direitos de autor.

A LG Electronics também irá fornecer-lhe um código aberto em CD-ROM por um valor que cobre as despesas de distribuição, como os custos do suporte, envio e processamento, mediante pedido por e-mail para opensource@lge.com. Esta oferta é válida por 3 (três) anos a partir da data de aquisição do produto.

INSTRUÇÕES DE SEGURANÇA

Leia atentamente estas precauções de segurança antes de utilizar o produto.

AVISO



- Não coloque a TV nem o controlo remoto nos seguintes ambientes:
 - Um local exposto à luz directa do sol
 - Um local com humidade elevada, como p. ex. uma casa de banho
 - Próximo de fontes de calor como p. ex. fornos e outros aparelhos que emitam calor
 - Próximo de balcões de cozinha ou humidificadores, onde possam facilmente ficar expostos a vapor ou óleo
 - Uma área exposta à chuva ou ao vento
 - Próximo de recipientes com água, como p. ex. jarras

Caso contrário, isto poderá provocar um incêndio, choque eléctrico, avaria ou deformações no produto.



- Não coloque o produto onde possa ficar exposto ao pó. Isto pode provocar perigo de incêndio.

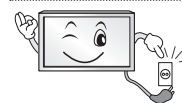

- A tomada de parede é o dispositivo de desconexão. A tomada tem de estar sempre operacional e disponível.



- Não toque na tomada com as mãos molhadas. Além disso, se o pino do cabo estiver húmido ou coberto com poeira, seque a tomada por completo ou limpe a poeira. Pode sofrer um choque eléctrico devido ao excesso de humidade.

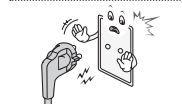

- Certifique-se de que liga o cabo de alimentação à corrente de terra. (Excepto dispositivo que não estejam ligados à terra.) Pode sofrer um choque eléctrico ou ferimentos.

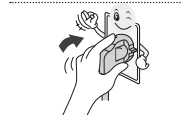

- Fixe totalmente o cabo de alimentação. Se o cabo de alimentação não ficar totalmente fixo, isto poderá provocar um incêndio.



- Certifique-se de que o cabo de alimentação não entra em contacto com objectos quentes, como p. ex. um aquecedor. Isto poderá provocar um incêndio ou risco de choque eléctrico.

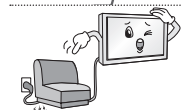

- Não coloque um objecto pesado ou o próprio produto em cima de cabos de alimentação. Caso contrário, poderá provocar um incêndio ou um choque eléctrico.



- Dobre o cabo da antena dentro e fora do edifício para evitar a entrada da chuva. Isto poderá resultar em danos provocados pela água dentro do produto e pode provocar um choque eléctrico.

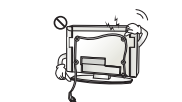

- Ao montar uma TV na parede, não a instale pendurando cabos de alimentação ou de sinal na parte de trás da TV. Isto poderá provocar um incêndio ou um choque eléctrico.

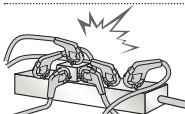

- Não ligue demasiados aparelhos eléctricos num único bloco de tomadas eléctricas. Caso contrário, isto poderá provocar um incêndio devido ao sobreaquecimento.

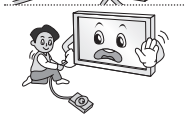

- Não deixe cair o produto nem deixe que este caia acidentalmente ao ligar aparelhos externos. Caso contrário, poderá provocar ferimentos ou danos do produto.



- Mantenha o material dissecador da embalagem ou a película de vinil fora do alcance das crianças. O material dissecador é nocivo se for ingerido. Em caso de ingestão acidental, deve-se forçar o paciente a vomitar e, de seguida, dirigir-se ao hospital mais próximo. Além disso, a película de vinil pode provocar asfixia. Mantenha-a fora do alcance das crianças.



- Não deixe os seus filhos treparem ou agarrarem-se à TV. Caso contrário, a TV pode cair, provocando ferimentos graves.



- Elimine as pilhas usadas com cuidado para evitar que uma criança as ingira. Se uma criança ingerir pilhas usadas, leve-a imediatamente a um médico.

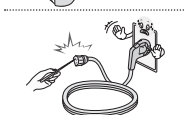

- Não insira um condutor (tal como uma vareta metálica) numa das extremidades do cabo de alimentação se a outra extremidade estiver ligada ao terminal de entrada na parede. Não deve também tocar no cabo de alimentação depois de o ligar ao terminal de entrada na parede. Pode sofrer um choque eléctrico. (Dependendo do modelo)



- Não coloque nem guarde substâncias inflamáveis perto do produto. Existe um risco de explosão ou incêndio devido a um manuseamento negligente das substâncias inflamáveis.



- Não deixe cair objectos metálicos como p. ex. moedas, ganchos de cabelo, varetas ou arames para dentro do produto, nem objectos inflamáveis como p. ex. papel ou fósforos. As crianças têm de prestar uma atenção especial. Existe o perigo de choque eléctrico, incêndio ou ferimentos. Se deixar cair um objecto estranho dentro do produto, desligue o cabo de alimentação e entre em contacto com o centro de assistência.



- Não pulverize água no produto nem o esfregue com uma substância inflamável (diluente ou benzeno). Se o fizer, poderá dar origem a incêndios ou choques eléctricos.



- Evite que o produto sofra choques de impactos, a queda de objectos para dentro do produto, nem bata no ecrã com nada. Pode sofrer ferimentos ou o produto pode ficar danificado.



- Nunca toque neste produto nem na antena durante um trovão ou relâmpagos. Pode sofrer um choque eléctrico.

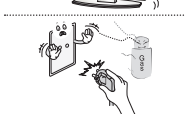

- Nunca toque na tomada da parede em caso de fuga de gás. Neste caso, deve abrir as janelas e garantir uma ventilação suficiente. Uma faísca pode dar origem a um incêndio ou queimaduras.



- Não desmontar, reparar ou modificar o produto sem ajuda de um especialista. Se o fizer, poderá dar origem a incêndios ou choques eléctricos. Contacte o centro de assistência para qualquer verificação, calibração ou reparação.



- Se ocorrer uma das seguintes situações, desligue o produto imediatamente da tomada e entre em contacto com o seu serviço de assistência local.
 - O produto sofre um choque de impacto
 - O produto ficou danificado
 - Objectos estranhos entraram no produto
 - O produto deita fumo ou tem um cheiro estranhoIsto poderá provocar um incêndio ou um choque eléctrico.



- Se não utilizar o produto durante um longo período de tempo, desligue a ficha da tomada. A acumulação de pó pode provocar um incêndio ou a deterioração do isolamento pode provocar fugas eléctricas, choques eléctricos ou incêndios.



- O aparelho não deve ser exposto a gotas ou salpicos e não devem ser colocados objectos com líquidos, tal como vasos, em cima do aparelho.

⚠️ ATENÇÃO



- Instale o produto num local que não esteja exposto a ondas de rádio.



- Deve garantir uma distância satisfatória entre uma antena exterior e as linhas eléctricas para evitar que a antena toque nestas, mesmo se cair. Isto pode provocar um choque eléctrico.

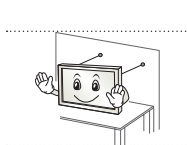

- Não instale o produto em locais como p. ex. prateleiras instáveis ou superfícies inclinadas. Deve evitar também locais sujeitos a vibração ou sem suporte suficiente. Caso contrário, o produto pode cair ou virar-se, provocando ferimentos ou danos no produto.

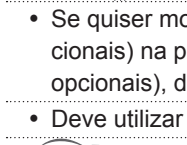

- Se instalar a TV numa base, pode ter de tomar medidas para evitar que o produto se vire. Caso contrário, o produto pode cair, provocando ferimentos graves.

- Se quiser montar o produto numa parede, monte a interface de montagem VESA padrão (peças opcionais) na parte de trás do produto. Se instalar a TV com o suporte de montagem da parede (peças opcionais), deve fixá-lo cuidadosamente de modo a não cair.

- Deve utilizar exclusivamente acessórios/fixações especificados pelo fabricante.



- Consulte um técnico especializado para instalar a antena. Isto poderá provocar um incêndio ou risco de choque eléctrico.

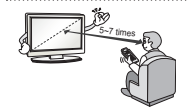

- Recomendamos manter uma distância mínima equivalente a 5-7x ao tamanho diagonal do ecrã para ver TV. Se vir TV durante longos períodos de tempo, a sua visão pode ficar desfocada.

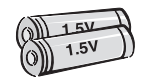

- Utilize apenas os tipos de pilhas especificadas. Pode provocar danos no controlo remoto.

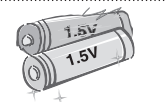

- Não misture pilhas novas com usadas. Pode provocar sobreaquecimento e fuga nas baterias.



- Certifique-se de que não existem objectos entre o controlo remoto e o respectivo sensor.



- O sinal do controlo remoto pode sofrer perturbações devido à luz do sol ou outras fontes de luz fortes. Neste caso, escureça a divisão.

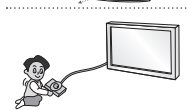

- Ao ligar dispositivos externos, como p. ex. consolas de jogos de vídeo, certifique-se de que os cabos de ligação têm comprimento suficiente. Caso contrário, o produto pode cair, provocando ferimentos ou danos no produto.



- Não ligue/desligue o produto retirando/colocando a ficha da tomada. (Não utilize a ficha eléctrica como interruptor.) Isto poderá provocar danos mecânicos ou choques eléctricos.

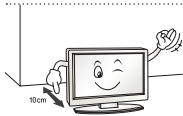

- Siga as seguintes instruções de instalação para evitar o sobreaquecimento do produto.
 - A distância entre o produto e a parede deve ser superior a 10 cm.
 - Não instale o produto num local sem ventilação (p. ex. numa prateleira ou num armário).
 - Não instale o produto em cima de alcatifas ou almofadas.
 - Certifique-se de que ventilação não fica obstruída por uma toalha ou uma cortina.

Caso contrário, isto poderá provocar um incêndio.



- Tenha cuidado para não tocar nas aberturas de ventilação quando assistir a televisão durante períodos prolongados, uma vez que estas podem aquecer. Isto não afecta o funcionamento ou o desempenho do produto.

- Deve verificar periodicamente o cabo do seu aparelho. Se parecer estar danificado ou deteriorado, deve desligá-lo, deixar de utilizar o aparelho e dirigir-se a um técnico de assistência autorizado para o substituir por um cabo idêntico.

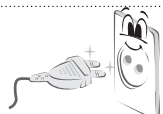

- Evite a acumulação de pó nos pinos da ficha ou na tomada. Isto pode provocar perigo de incêndio.

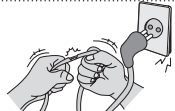

- Proteja o cabo de alimentação contra danos físicos ou mecânicos, como ser torcido, dobrado, comprimido, entalado numa porta ou pisado. Preste atenção às fichas, às tomadas eléctricas e ao ponto em que o cabo sai do aparelho.



- Não exerça uma pressão forte sobre o painel com uma mão ou um objecto afiado, como p. ex. um prego, lápis ou caneta, nem faça riscos.



- Evite tocar no ecrã ou manter os dedos em contacto com o ecrã durante longos períodos de tempo. Ao fazê-lo pode produzir alguns efeitos de distorção temporários no ecrã.



- Quando limpar o produto e respectivos componentes, desligue primeiro a ficha da tomada e limpe-o com um pano suave. Se exercer uma pressão forte, pode riscar ou descolorar o aparelho. Não pulverize água nem limpe com um pano molhado. Nunca utilize limpa-vidros, abrillantadores industriais ou para automóveis, abrasivos ou cera, benzeno, álcool, etc., ou outros materiais que possam danificar o produto e o respectivo painel. Caso contrário, isto poderá provocar um incêndio, choque eléctrico ou danos no produto (deformação, corrosão ou fracturas).

- Se o aparelho estiver ligado à tomada de parede, este não se desliga da fonte de alimentação CA mesmo que desligue o aparelho através do interruptor.



- Pegue na ficha para desligar o cabo. Se os fios dentro do cabo de alimentação estiverem desligados, isto poderá provocar um incêndio.



- Ao mudar o produto de sítio, deve desligar primeiro a alimentação. Depois, desligue os cabos de alimentação, os cabos da antena e todos os cabos de ligação. A TV ou o cabo de alimentação podem ficar danificados, podendo provocar um risco de incêndio ou um choque eléctrico.



- Ao desembalar ou mudar o produto de sítio, deve trabalhar em conjunto com outra pessoa porque o produto é pesado. Caso contrário, poderá provocar ferimentos.



- Contacte o centro de assistência uma vez por ano para limpar os componentes internos do projector. O pó acumulado pode provocar avarias mecânicas.



- Para reparações, contacte a assistência técnica qualificada. É necessária a reparação se o aparelho sofreu quaisquer danos, tais como danos no cabo de alimentação ou na ficha de ligação, em caso de derrame de líquidos ou queda de objectos sobre o aparelho, se este foi exposto à chuva ou humidade, se não funcionar correctamente ou se tiver caído ao chão.



- Se verificar que o equipamento está frio, pode ocorrer uma ligeira oscilação quando for ligado. Isto é normal, não há nada de errado com o equipamento.



- O painel é um produto de alta tecnologia com uma resolução de dois milhões a seis milhões de pixéis. Poderá ver pequenos pontos pretos e/ou pontos coloridos (vermelhos, azuis ou verdes) do tamanho de 1 ppm no painel. Isto não significa que o produto esteja avariado nem afecta o desempenho nem a fiabilidade do produto. Este fenómeno também pode ocorrer em produtos de terceiros e não dá direito a uma troca ou a um reembolso.



- O painel pode apresentar uma luminosidade ou uma cor diferente em função da sua posição de visualização (esquerda/direita/cima/baixo). Este fenómeno deve-se às características do painel. Não tem a ver com o desempenho do produto nem significa uma avaria.

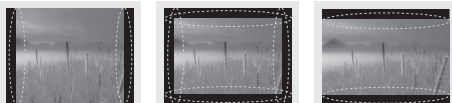

- A visualização de uma imagem fixa (p. ex. logótipo de um canal, menu no ecrã, cena de um jogo de vídeo) durante um longo período de tempo pode danificar o ecrã, resultando na retenção da imagem, fenómeno este conhecido como fixação da imagem. A garantia do produto não abrange a fixação da imagem.

Para evitar a ocorrência deste fenómeno, evite visualizar uma imagem fixa no ecrã da sua televisão por um período de tempo prolongado (2 ou mais horas para LCD, 1 ou mais horas para plasma).

Se vir a TV com uma proporção de 4:3 por um período de tempo prolongado, poderá resultar na fixação da imagem nas margens do painel.

Este fenómeno também pode ocorrer em produtos de terceiros e não dá direito a uma troca ou a um reembolso.

• Som gerado

Estalidos: os estalidos que pode ouvir ao ver ou desligar a TV são gerados pela contracção termo-plástica, resultante da temperatura e da humidade. Este ruído é comum em produtos que exijam uma deformação térmica. Zumbido no circuito eléctrico/painel: um circuito de comutação de alta velocidade, responsável por fornecer uma grande quantidade de corrente para colocar um produto em funcionamento, gera um ruído de baixo nível. Varia em função do produto.

O som que é gerado não afecta o desempenho nem a fiabilidade do produto.

Ver imagens em 3D (apenas para modelos 3D)

AVISO

Ambiente de visualização

- Duração de visualização
 - Ao ver conteúdos 3D, deve fazer uma pausa de 5-15 minutos a cada hora. A visualização de conteúdos 3D durante um longo período de tempo pode provocar dores de cabeça, fadiga ou cansaço dos olhos.

Pessoas com ataques de fotossensibilização ou doenças crónicas

- Alguns utilizadores podem ter um ataque ou apresentar outros sintomas anormais quando expostos a uma luz intermitente ou um padrão particular dos conteúdos 3D.
- Não veja vídeos 3D se sentir náuseas, estiver grávida e/ou tiver uma doença crónica como p. ex. epilepsia, problemas cardíacos, hipertensão/hipotensão, etc.
- Os conteúdos 3D não são recomendados para pessoas que sofram de "cegueira estéreo" ou "anomalia estéreo". Podem ver imagens duplas ou sentir desconforto na visualização.
- Se tiver estrabismo, ambliopia ou astigmatismo, pode ter problemas em detectar a profundidade e ficar facilmente cansado devido às imagens duplas. Aconselha-se fazer pausas mais frequentes do que um adulto normal.
- Se a sua visão variar entre o seu olho direito e o seu olho esquerdo, teste a sua visão antes de ver conteúdos 3D.

Sintomas que exigem interromper ou abster-se de ver conteúdos 3D

- Não veja conteúdos 3D se se sentir cansado ou com falta de sono, excesso de trabalho ou ébrio.
- Se tiver estes sintomas, pare de usar/ver conteúdos 3D e descanse até o sintoma passar.
 - Consulte o seu médico se os sintomas continuarem. Os sintomas podem incluir dores de cabeça, dores no globo ocular, tonturas, náuseas, palpitações, visão desfocada, desconforto, imagem dupla, desconforto ou cansaço visual.

 **ATENÇÃO****Ambiente de visualização**

- Distância de visualização
 - Mantenha uma distância mínima equivalente ao dobro do tamanho diagonal do ecrã para ver conteúdos 3D. Se sentir desconforto ao ver conteúdos 3D, afaste-se mais da TV.

Idade de visualização

- Bebés/crianças
 - A utilização/visualização de conteúdo 3D por crianças de idade inferior a 5 anos é proibida.
 - Visto que a sua visão ainda se encontra em desenvolvimento, as crianças com idade inferior a 10 anos podem reagir com exagero ou ficar demasiado excitadas (por exemplo, podem tentar tocar no ecrã ou tentar entrar para dentro dele). É necessário prestar uma atenção especial a crianças que vejam conteúdos 3D, devendo ser sempre supervisionadas.
 - As crianças têm uma maior disparidade binocular de apresentações em 3D do que os adultos, visto que a distância entre os seus olhos é inferior à dos adultos. Por esta razão, vêem uma maior profundidade estereoscópica em comparação com os adultos para a mesma imagem 3D.
- Adolescentes
 - Os adolescentes com idade inferior a 19 anos podem ter uma reacção sensível devido à estimulação da luz dos conteúdos 3D. Aconselhe-os a evitarem ver conteúdos 3D durante longos períodos de tempo se estiverem cansados.
- Idosos
 - Em comparação com os jovens, os idosos podem ver menos o efeito 3D. Não se devem aproximar mais da TV do que a distância recomendada.

Cuidados a ter com óculos 3D

- Deve usar óculos 3D da LG. Caso contrário, poderá não conseguir ver vídeos 3D correctamente.
- Não utilize os óculos 3D em vez dos seus óculos normais, de sol ou de protecção.
- A utilização de óculos 3D modificados pode cansar os olhos ou distorcer a imagem.
- Não mantenha os seus óculos 3D a temperaturas extremamente altas ou baixas. Se o fizer, ficarão deformados.
- Os óculos 3D são frágeis e ficam com riscos facilmente. Utilize sempre um pano macio e limpo para limpar as lentes. Não risque as lentes dos óculos 3D com objectos afiados nem utilize produtos químicos para as limpar.

! NOTA

- A imagem indicada pode diferir da sua TV.
- A OSD (On Screen Display - Visualização no ecrã) da sua TV pode ser um pouco diferente da apresentada neste manual.
- Os menus e opções disponíveis podem ser diferentes da fonte de entrada ou do modelo de produto que está a utilizar.
- Poderão ser adicionadas novas funcionalidades a esta TV no futuro.
- A TV pode ser colocada em modo de espera para reduzir o consumo eléctrico. Se não vir televisão durante algum tempo, o aparelho deve ser desligado para reduzir o consumo de energia.
- A energia consumida durante a utilização pode ser significativamente reduzida se o nível de luminosidade da imagem for reduzido, diminuindo assim o custo geral de funcionamento.

PROCEDIMENTO DE INSTALAÇÃO

- 1 Abra a embalagem e certifique-se de que estão incluídos todos os acessórios.
- 2 Instale o suporte na TV.
- 3 Ligue um dispositivo externo à TV.
- 4 Certifique-se de que a ligação de rede se encontra disponível.
Apenas pode utilizar as funções de rede da TV quando é efectuada a ligação de rede.

MONTAGEM E PREPARAÇÃO**Desembalar**

Verifique se a caixa do produto contém os itens abaixo descritos. Se faltarem alguns acessórios, contacte o fornecedor local onde comprou o produto. As ilustrações deste manual podem ser diferentes do produto e do item reais.

! ATENÇÃO

- Para garantir a segurança e a vida útil prolongada do aparelho, não utilize nenhum item pirateado.
- Quaisquer danos ou lesões decorrentes da utilização de itens pirateados não estão abrangidos pela garantia.
- Alguns modelos incluem uma película fina no ecrã e esta não deve ser removida.

! NOTA

- Os itens fornecidos com o produto podem ser diferentes consoante o modelo.
- As especificações do produto ou os conteúdos deste manual podem ser alterados sem aviso prévio devido à actualização das funções do produto.
- Para uma ligação otimizada, os cabos HDMI e os dispositivos USB devem ter chanfraduras com menos de 10 mm de espessura e 18 mm de largura. Utilize um cabo de extensão que suporte USB 2.0 caso o cabo USB ou memory stick USB não encaixe na porta USB da sua TV.

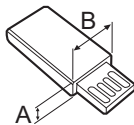
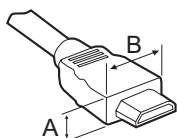

*A ≤ 10 mm

*B ≤ 18 mm

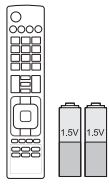

Controlo remoto e pilhas (AAA)
(Dependendo do modelo)
(Consulte a p. 30, 31)

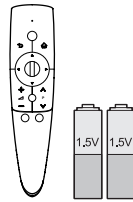

Controlo remoto Magic, pilhas (AA)
(Apenas 60LM645*, 32/42/47/55LM66**, 42/47/55LM67**, 42/47/55LM76**)
(Consulte a p. 32)

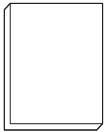

Manual de instruções

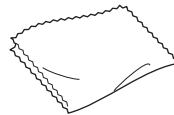

Pano de limpeza
(Dependendo do modelo)
Utilize este pano para remover o pó da caixa.

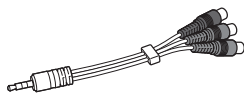

Cabo de vídeo dos componentes
(Consulte a p. 28)

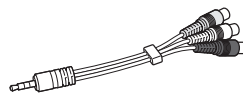

Cabo de vídeo composto
(Consulte a p. 28)



Óculos de cinema 3D
O número de óculos 3D pode variar em função do modelo ou do país.



Óculos Dual Play (Reprodução dupla)
(Dependendo do modelo)

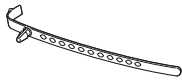

Suporte do cabo
(Dependendo do modelo)
(Consulte a p. 24)



Cabo de alimentação
(Apenas 32/37/42/47/55LM62**)



Parafusos do suporte
8 de cada, M4 x 20
(Consulte a p. 18, 19, 20)



Parafuso de montagem numa mesa
(1 de cada: Apenas 32/42/47LM62**, 32/42/47LM669*)
(2 de cada: 32LM64**, 32LM660*, 32LM661*)
(Consulte a p. 22)



Cabo de montagem numa mesa
2 de cada
(Apenas 32LM64**, 32LM660*, 32LM661*)
(Consulte a p. 22)



Parafuso de suporte
2 de cada, M4 x 8
(Apenas 32LM64**, 32LM660*, 32LM661*)
(Consulte a p. 22)



Espaçadores interiores para montagem na parede
4 de cada
(Apenas 32/42/47/55LM62**)
(Consulte a p. 24)

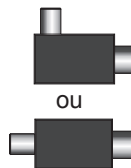

Isolador
(Dependendo do modelo)
(Consulte a p. 14)

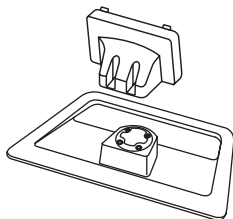

Wireless LAN
(Dependendo do modelo)

**Corpo do suporte/base do suporte**

(Apenas 32/42/47/55/65LM62**, 32/42/47LM669*)
(Consulte a p. 18, 20)

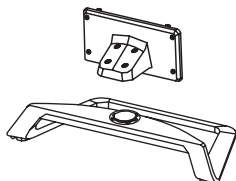
**Corpo do suporte/base do suporte**

(Apenas 32/42/47/55/60LM64**, 32/42/47/55LM660*, 32/42/47/55LM661*,
42/47/55LM67**, 42/47/55LM76**) (Consulte a p. 19, 20)

PORTUGUÊS

! NOTA

- Guia de instalação do isolador da antena
 - Utilize para instalar a TV num local com diferença de tensão entre a TV e o GND do sinal de antena.
 - » Caso exista diferença de tensão entre a TV e o GND do sinal de antena, a antena pode aquecer excessivamente, o que poderá provocar um acidente.
 - É possível melhorar a segurança ao ver TV removendo de forma eficiente a tensão da energia da antena de TV. É recomendado montar o isolador na parede. Caso não seja possível montar na parede, coloque-o na parede. Evite desligar o isolador da antena após a instalação.
 - Antes de iniciar, certifique-se de que a antena de TV está ligada.

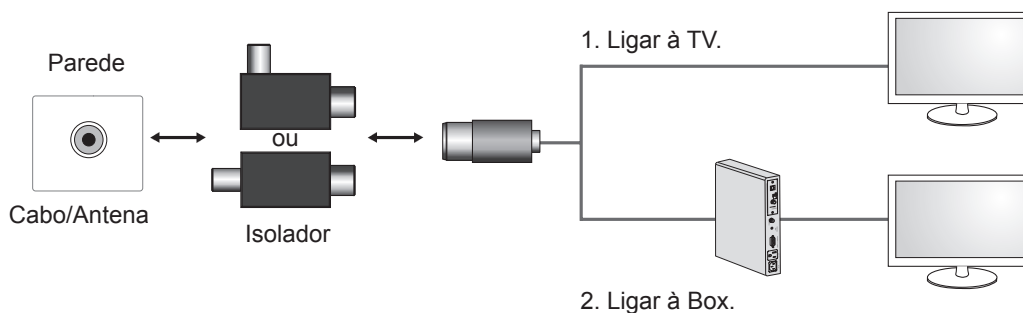

Ligue uma das pontas do isolador à entrada de cabo/antena e a outra ao televisor ou à box.

“Equipamento ligado à ligação protectora à terra da instalação do edifício através da ligação de alimentação ou através de outro equipamento com ligação protectora à terra - e a um sistema de distribuição de cabos através de um cabo coaxial poderá, em alguns casos, criar riscos de incêndio. Desta forma, a ligação a um sistema de distribuição de cabos tem de ser fornecida através de um dispositivo com isolamento eléctrico abaixo de um determinado intervalo de frequência (isolador galvânico, consulte EN 60728-11)”

Ao aplicar o isolador de RF, pode ocorrer uma ligeira perda de sensibilidade do sinal.

Objectos adquiridos em separado

Os itens vendidos separadamente podem ser alterados ou modificados para melhorar a qualidade sem qualquer notificação prévia.

Contacte o seu revendedor para comprar estes objectos.

Estes aparelhos só funcionam com determinados modelos.



AG-F2**DP, AG-F3**DP

Óculos Dual Play (Reprodução dupla)



AG-F2**, AG-F3**

Óculos de cinema 3D



AN-MR300

Controlo remoto Magic



AN-WF100

LAN sem fios

PORTUGUÊS

Compatibilidade	32/42/47/55/65LM62**, 32/42/47/55LM64*	32/42/47/55LM641*, 60LM645*, 32/42/47/55LM66**, 42/47/55LM67**, 42/47/55LM76**
AG-F2**DP, AG-F3**DP Óculos Dual Play (Reprodução dupla)	•	•
AG-F2**, AG-F3* Óculos de cinema 3D	•	• (Dependendo do modelo)
AN-MR300 Controlo remoto Magic	•	•
AN-WF100 LAN sem fios	•	

O nome ou design do modelo podem ser alterados consoante a actualização das funções do produto, circunstâncias do fabricante ou políticas.

Peças e botões

Tipo A: 32/42/47/55/60LM64**,
32/42/47/55LM66**,
42/47/55LM67**,
42/47/55LM76**

Tipo B: 32/42/47/55/65LM62**

PORTUGUÊS

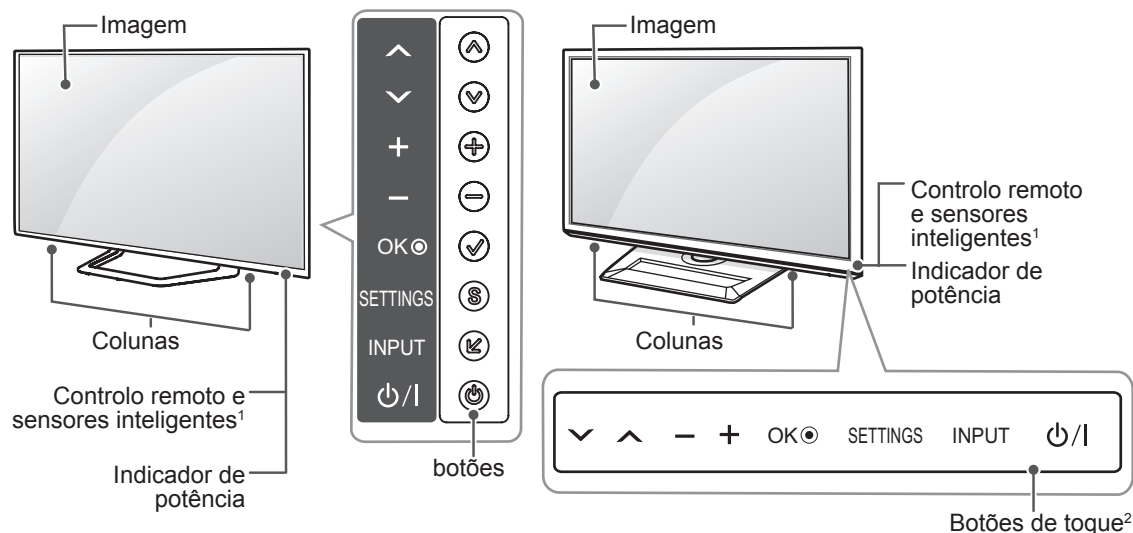

Botão		Descrição
Tipo A	Tipo B	
^ v	v ^	Percorre os programas gravados.
+ -	- +	Ajusta o nível de volume.
✓	OK ●	Selecciona a opção de menu que está realçada ou confirma uma introdução.
S	SETTINGS (DEFINIÇÕES)	Acede ao menu inicial ou guarda o que o utilizador introduziu e sai dos menus.
↵	INPUT (ENTRADA)	Altera a fonte de entrada.
⏻	⏻ / I	Liga e desliga a alimentação.

- 1 Sensor inteligente - Ajusta a qualidade de imagem e a luminosidade com base no ambiente envolvente.
- 2 Os botões de tipo B são sensíveis ao toque e podem ser utilizados através de um simples toque com o dedo.

! NOTA

- Pode definir o indicador de potência para ligado ou desligado, seleccionando **OPÇÃO** nos menus principais.

Levantar e deslocar a TV

Quando deslocar ou levantar a TV, leia as seguintes instruções para impedir que esta fique riscada ou danificada e para garantir um transporte seguro independentemente do seu tipo ou tamanho.



ATENÇÃO

- Evite sempre tocar no ecrã, uma vez que pode causar danos no ecrã.
- Recomenda-se que, quando deslocar a TV, a coloque dentro de uma caixa ou dentro da embalagem original.
- Antes de deslocar ou levantar a TV, desligue o cabo de alimentação e todos os outros cabos.
- Quando pegar na TV, deve manter o ecrã afastado de si para evitar danos.

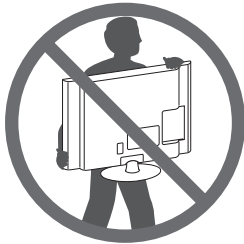

- Segure nas partes superior e inferior da TV com firmeza. Certifique-se de que não agarra na parte transparente, nas colunas ou na área da grelha das colunas.

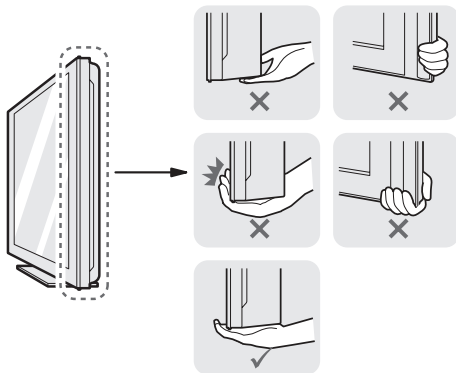

- Uma TV de grandes dimensões deve ser transportada, no mínimo, por 2 pessoas.
- Quando transportar a TV à mão, segure-a conforme mostrado na seguinte ilustração.

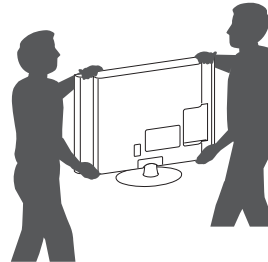

- Quando transportar a TV, não a exponha a solavancos ou vibração excessiva.
- Quando transportar a TV, mantenha-a na vertical, nunca a vire de lado nem a incline para a esquerda ou para a direita.
- Sempre que mexer na TV, a almofada de protecção deve cobrir a parte lateral da TV. (Dependendo do modelo)



Preparar a TV

A imagem indicada pode diferir da sua TV.

Fixar o suporte

42/47LM669*

PORTUGUÊS

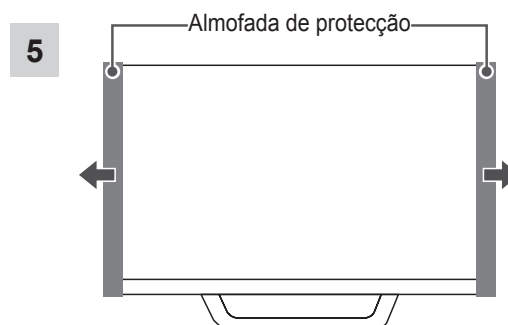
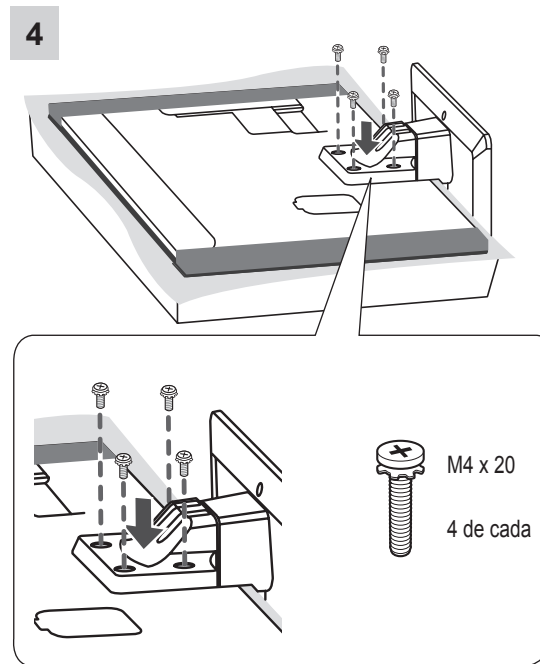
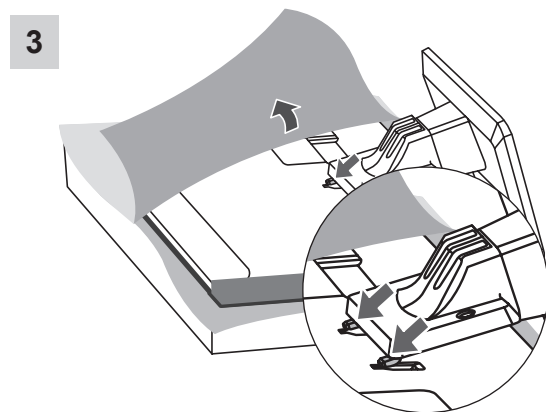
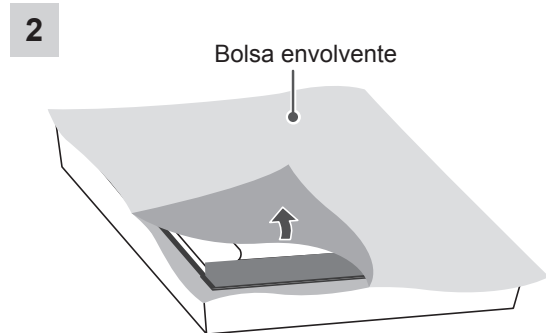
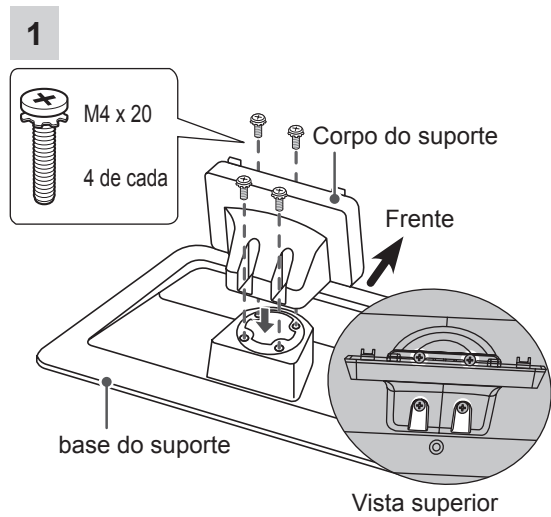

42/47/55LM660*, 42/47/55LM661*, 42/47/55LM67**, 42/47/55LM76**

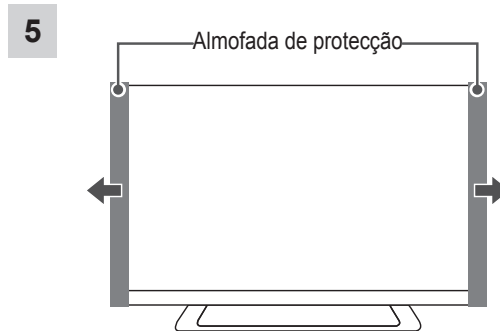
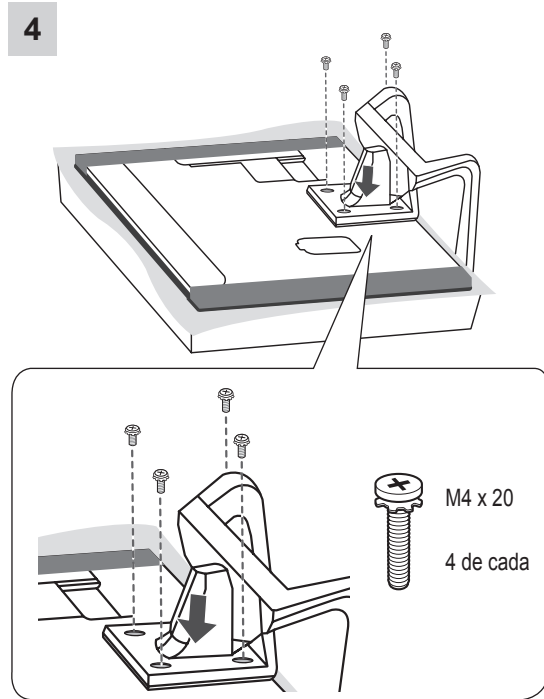
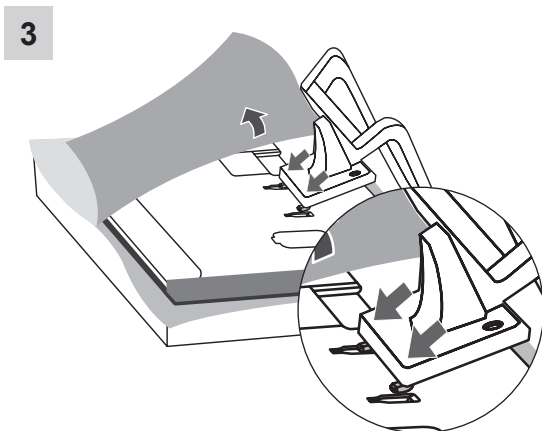
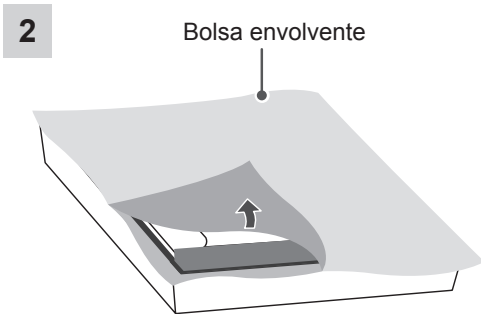
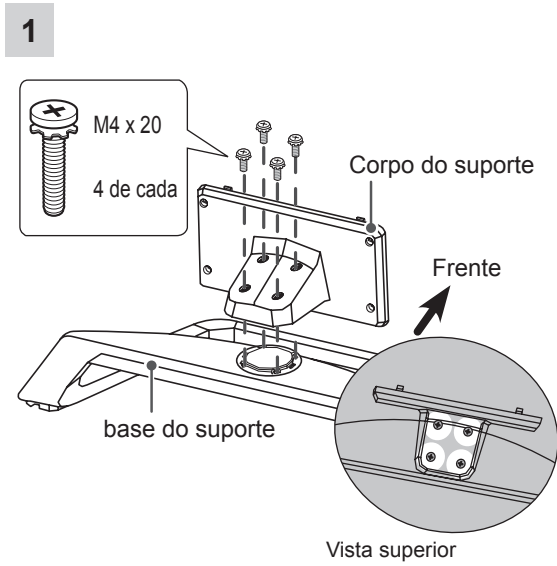

PORTUGUÊS

32/42/47/55/65LM62**, 32LM669*

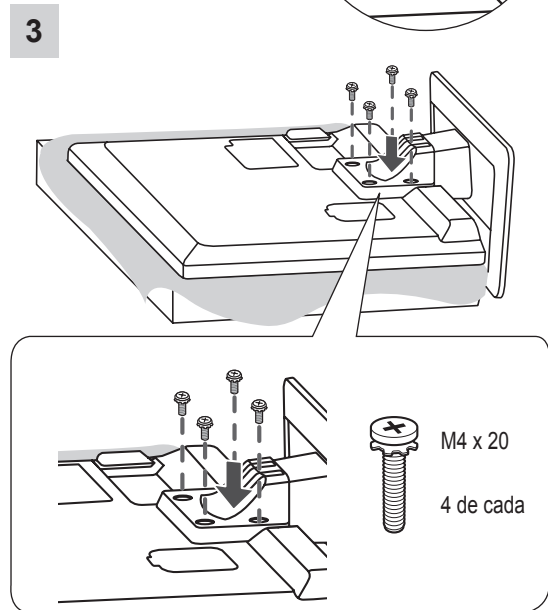
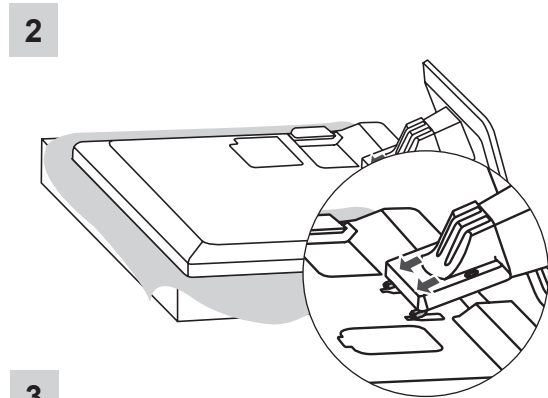
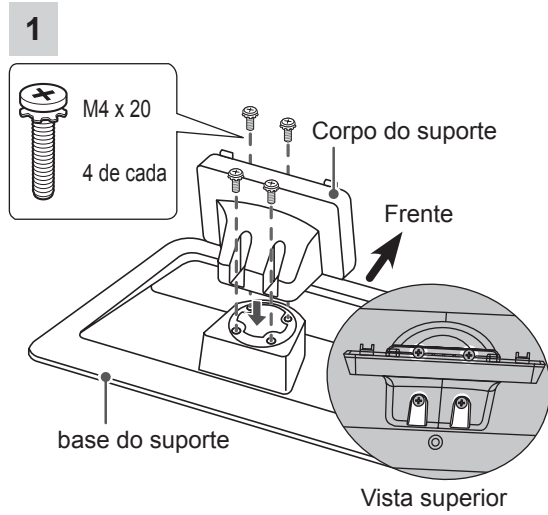

32/42/47/55/60LM64**, 32LM660*, 32LM661*

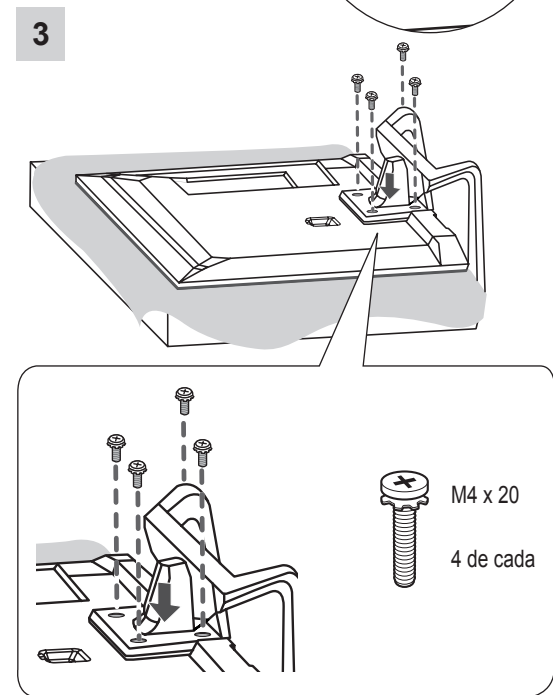
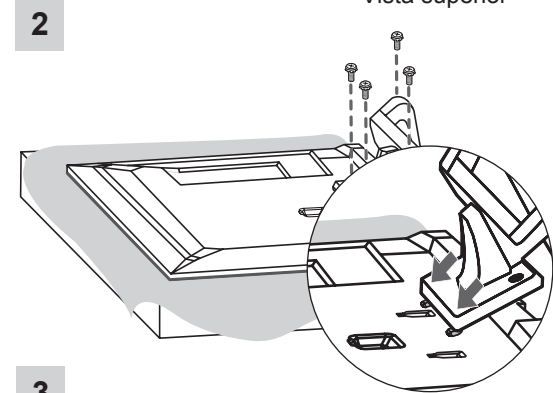
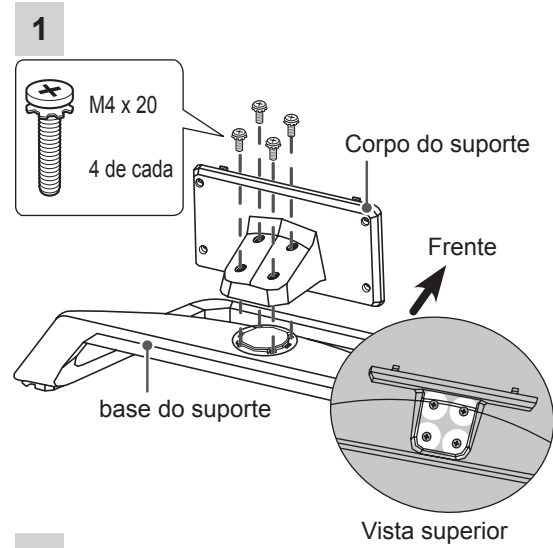

**ATENÇÃO**

- Quando aparafusar a televisão à base, coloque o ecrã virado para baixo numa área plana almofadada, uma superfície plana, de modo a evitar riscos no ecrã.
- Certifique-se de que os parafusos estão bem apertados. (Se não estiverem suficientemente apertados, a TV pode inclinar-se para a frente após a instalação.) Não aperte demasiado os parafusos, pois podem sofrer desgaste e soltarem-se.

**NOTA**

- Remova a base, antes de colocar a televisão num suporte de parede, efectuando de forma inversa como aparafusou à base.

Montar numa mesa

- 1 Levante e incline a TV até esta ficar na posição vertical na mesa.
 - Deixe um espaço livre de 10 cm (no mínimo) em relação à parede para uma ventilação adequada.

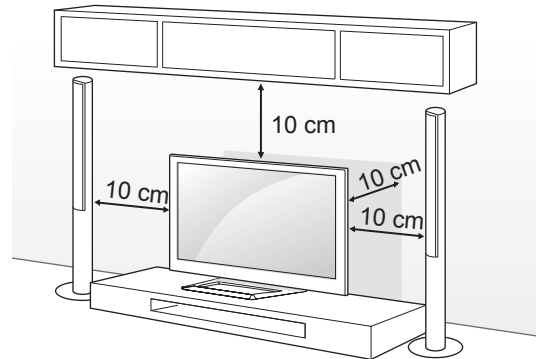

- 2 Ligue o cabo de alimentação a uma tomada eléctrica.

**ATENÇÃO**

- Não coloque a TV próxima ou sobre fontes de calor, pois isto pode dar origem a um incêndio ou outros danos.

Fixar a TV numa mesa

Fixe a TV numa mesa para impedir inclinações para a frente, danos e eventuais ferimentos. Para fixar a TV numa mesa, introduza e aperte o parafuso fornecido na parte de trás do suporte. (Apenas 32/42/47LM62**, 32/42/47LM669*)

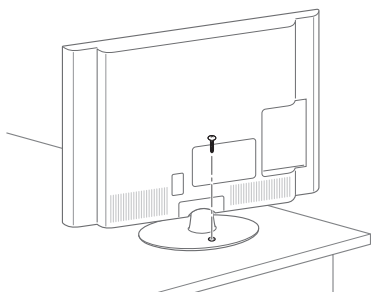

(Apenas 32LM64**, 32LM660*, 32LM661*)

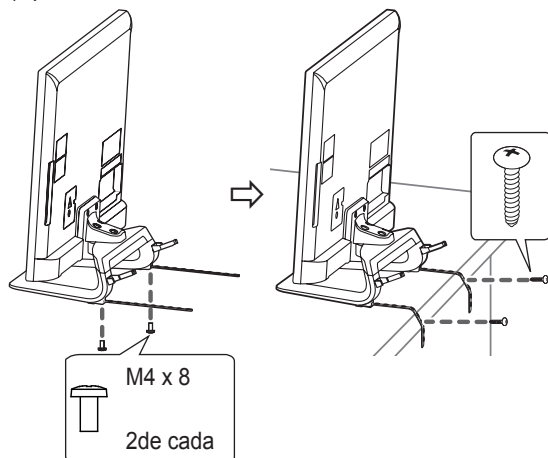
**NOTA**

(Apenas 32LM64**, 32LM660*, 32LM661*)
Como fixar a TV numa mesa

1. Ligue os cabos de montagem em posto à base de posição vertical com os parafusos de suporte.
2. Fixe os cabos de montagem em posto numa mesa com os parafusos de montagem em posto.
3. Uma vez que a TV se encontre fixa, mova a mesa para junto da parede. Podem entrar crianças e provocar lesões.

AVISO

- Para evitar que a TV caia, instale-a no chão/parede de acordo com as instruções de instalação. Quedas, vibrações ou oscilações da TV podem provocar ferimentos.

Ajustar o ângulo da TV para se adequar à sua perspectiva

(Esta função não está disponível para todos os modelos.)

Ajustar o ângulo da TV de acordo com a sua preferência: rode 20 graus para a esquerda ou para a direita e ajuste o ângulo da TV de acordo com a sua preferência.

(Apenas 32/42/47/55/65LM62**, 32/42/47LM669*)

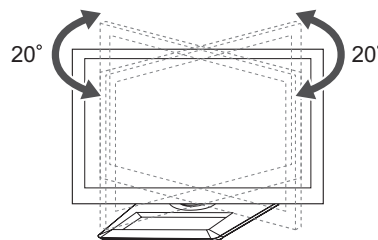

Rode o ecrã 10 graus para a esquerda ou direita e ajuste o ângulo da TV de acordo com a sua preferência.

(Apenas 32/42/47/55/60LM64**, 32/42/47/55LM660*, 32/42/47/55LM661*, 42/47/55LM67**, 42/47/55LM76**)

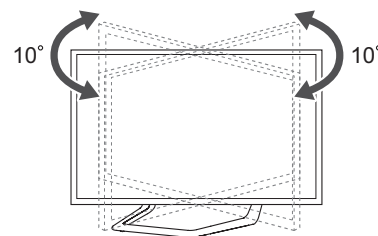
**ATENÇÃO**

Ao ajustar o ângulo do produto, tenha cuidado com os dedos.

- » Se os dedos ou as mãos ficarem presos, isto pode provocar ferimentos. Se o produto estiver demasiado inclinado, pode cair e provocar danos ou ferimentos.

(Apenas 32/42/47/55/60LM64**, 32/42/47/55LM660*, 32/42/47/55LM661*, 42/47/55LM67**, 42/47/55LM76**)

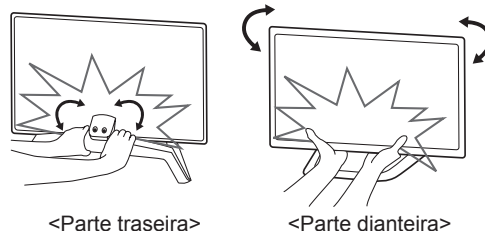

<Parte traseira>

<Parte dianteira>

Fixar a TV numa parede

(Esta função não está disponível para todos os modelos.)

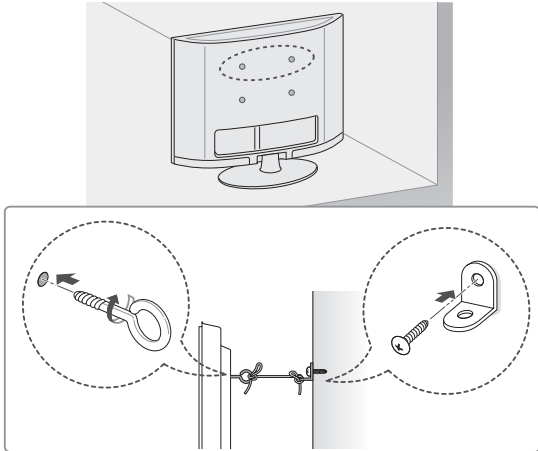

- 1 Introduza e aperte os parafusos com olhal ou os suportes e parafusos da TV na parte de trás da TV.
 - Se estiverem introduzidos parafusos no lugar dos parafusos com olhal, retire primeiro os parafusos.
- 2 Monte os suportes de parede com os parafusos na parede.

Faça corresponder a localização do suporte de parede com os parafusos com olhal na parte de trás da TV.
- 3 Aperte firmemente os parafusos com olhal aos suportes de parede com uma corda resistente. Mantenha a corda numa posição horizontal em relação à superfície plana.

ATENÇÃO

- Não deixe que as crianças trepem ou se pendurem na TV.

NOTA

- Utilize uma plataforma ou um armário suficientemente forte e grande para suportar adequadamente a TV.
- Suporte, parafusos e cordéis não estão incluídos. Pode obter acessórios adicionais através do seu fornecedor.

Montagem numa mesa

Fixe cuidadosamente um suporte de montagem na parede opcional na parte de trás da TV e monte o suporte numa parede sólida perpendicular ao chão. Quando montar a TV noutros materiais de construção, consulte pessoal qualificado. A LG recomenda que a montagem na parede seja executada por um profissional qualificado.

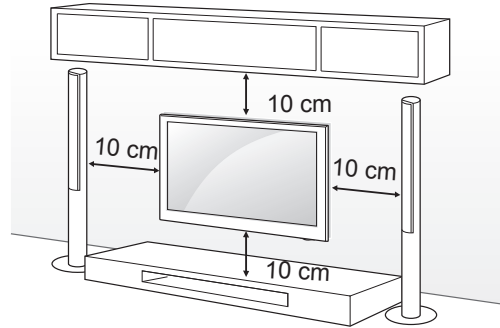

Certifique-se de que utiliza parafusos e suportes para a parede que cumpram a norma VESA. As dimensões padrão dos kits de montagem na parede são descritas na tabela seguinte.

Objectos adquiridos em separado (Suporte de montagem na parede)

Modelo	32LM62** 32LM64** 32LM66**	42/47/55LM62** 42/47/55/60LM64** 42/47/55LM66** 42/47/55LM67** 42/47/55LM76**
VESA (A x B)	200 x 200	400 x 400
Parafuso padrão	M6	M6
Número de parafusos	4	4
Suporte de montagem na parede	LSW200BX 	LSW400BX
	LSW220BX 	LSW420BX
Modelo	65LM62**	
VESA (A x B)	600 x 400	
Parafuso padrão	M8	
Número de parafusos	4	
Suporte de montagem na parede	LSW600B 	LSW620B

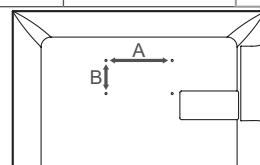

⚠️ ATENÇÃO

- Desligue primeiro a alimentação antes de deslocar ou instalar a TV. Caso contrário, pode ocorrer um choque eléctrico.
- Se instalar a TV no tecto ou numa parede inclinada, o aparelho poderá cair e provocar ferimentos graves. Utilize um suporte de montagem na parede autorizado pela LG e contacte o representante local ou pessoal qualificado.
- Não aperte demasiado os parafusos, pois isso pode danificar a TV e anular a garantia.
- Utilize parafusos e suportes de montagem na parede que cumpram a norma VESA. Os danos materiais ou ferimentos causados por uma má utilização ou pelo uso de um acessório inadequado não estão cobertos pela garantia.

⚠️ NOTA

- Utilize os parafusos indicados nas especificações para parafusos da norma VESA.
- O kit de montagem na parede inclui um manual de instalação e as peças necessárias.
- O suporte de montagem na parede é opcional. Pode obter acessórios adicionais através do seu fornecedor local.
- O comprimento dos parafusos pode ser diferente consoante o suporte de montagem na parede. Certifique-se de que utiliza parafusos com o comprimento correcto.
- Para mais informações, consulte o manual fornecido com o suporte de montagem na parede.
- Ao colocar um suporte de montagem de terceiros na TV, introduza os espaçadores interiores para montagem na parede nos orifícios de montagem na parede da TV e mova a sua TV num ângulo vertical. Não utilize os espaçadores para o suporte de montagem na parede da LG. (Apenas 32/42/47/55LM62**)

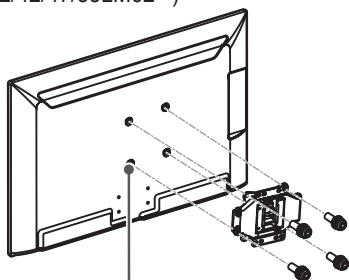

Espaçador interior para montagem na parede

(Dependendo do modelo)

- Para proteger o ecrã da TV (riscos, dedadas), coloque a TV sobre uma mesa plana sem remover a bolsa envolvente.
- Depois de retirar a bolsa envolvente da parte traseira da TV, instale a TV de acordo com o manual incluído com o suporte para montagem na parede.
- Retire a almofada de protecção depois de instalar a TV.

Manter os cabos arrumados

Apenas 32/42/47/55/65LM62**, 32/42/47LM669*

- 1 Junte e amarre os cabos com o Suporte do cabo na cobertura traseira da TV.

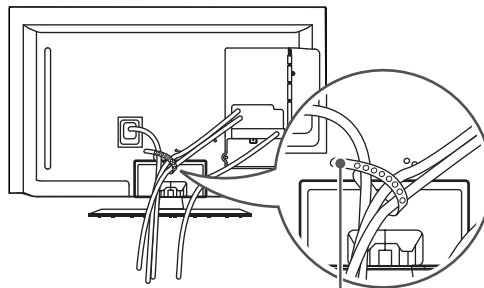

Suporte do cabo

Apenas 32/42/47/55/60LM64**,
32/42/47/55LM660*, 32/42/47/55LM661*,
42/47/55LM67**, 42/47/55LM76**

- 1 Junte e amarre os cabos com a gestão de cabos.
- 2 Fixe firmemente o clipe de gestão de cabos à TV.

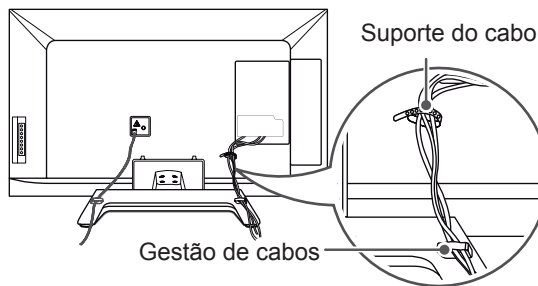

Gestão de cabos

⚠️ ATENÇÃO

Não desloque a TV agarrando pelo clipe de arrumação dos cabos, pois este pode partir-se, provocar ferimentos e danificar a TV.

EFECTUAR AS LIGAÇÕES

Esta secção em **EFECTUAR AS LIGAÇÕES** utiliza principalmente diagramas correspondentes aos modelos LM76**.

Ligue vários dispositivos externos à TV e mude os modos de entrada para seleccionar um dispositivo externo. Para mais informações sobre a ligação de dispositivos externos, consulte o manual fornecido com cada dispositivo.

Os dispositivos externos disponíveis são: receptores HD, leitores de DVD, videogravadores, sistemas de áudio, dispositivos de armazenamento USB, PC, dispositivos de jogos e outros dispositivos externos.

! NOTA

- A ligação do dispositivo externo pode ser diferente da do modelo.
- Ligue dispositivos externos à TV independentemente da ordem da porta da TV.
- Se gravar um programa de televisão num gravador de DVD ou num videogravador, não se esqueça de ligar o cabo do de entrada do sinal de TV à TV através do gravador de DVD ou do videogravador. Para mais informações sobre a gravação, consulte o manual fornecido com o dispositivo ligado.
- Consulte o manual do equipamento externo sobre instruções de funcionamento.
- Se ligar um dispositivo de jogos à TV, utilize o cabo fornecido com o dispositivo de jogos.
- No modo PC, poderá ser produzido um ruído associado à resolução, padrão vertical, contraste ou luminosidade. Se se verificar ruído, altere a saída do PC para outra resolução, altere a frequência de actualização para outra frequência ou ajuste a luminosidade e o contraste no menu IMAGEM até a imagem ficar nítida.
- No modo PC, algumas definições de resolução podem não funcionar correctamente, dependendo da placa gráfica.

Ligação da antena

Ligue a TV a uma tomada de antena de parede com um cabo RF (75 Ω).

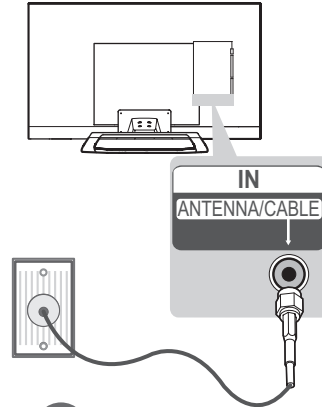

! NOTA

- Utilize um separador de sinal se quiser utilizar mais de 2 TVs.
- Se a qualidade de imagem for fraca, instale um amplificador de sinal para melhorar a qualidade de imagem.
- Se a qualidade de imagem for fraca mesmo que tenha uma antena ligada, tente orientar a antena para a direcção correcta.
- O cabo da antena e o conversor não são fornecidos.

Ligação HDMI

Transmite os sinais digitais de vídeo e áudio de um dispositivo externo para a TV. Ligue o dispositivo externo à TV com o cabo HDMI, conforme demonstrado na seguinte ilustração. Escolha qualquer porta de entrada HDMI para ligar. Pode utilizar qualquer porta.

PORTUGUÊS

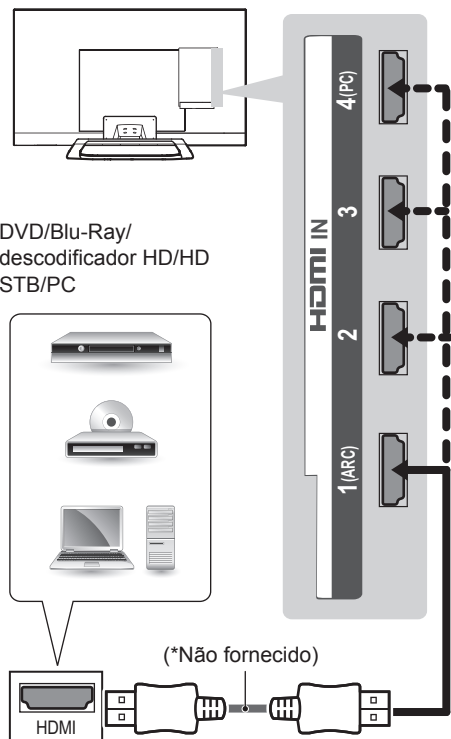

ARC (Canal de retorno de áudio)

- É necessário ligar um dispositivo de áudio externo que suporte SIMPLINK e ARC utilizando a porta HDMI IN 1 (ARC).
- Quando ligado a um cabo HDMI de alta velocidade, o aparelho de áudio externo que suporta ARC transmite SPDIF óptica sem um cabo de áudio óptico adicional e suporta a função SIMPLINK.

! NOTA

- Recomenda-se a utilização da TV com a ligação HDMI para uma melhor qualidade de imagem.
- Utilize o mais recente cabo HDMI™ de alta velocidade com função CEC (Customer Electronics Control).
- Os cabos HDMI™ de alta velocidade foram testados para executar um sinal HD até 1080p e superior.
- Áudio DTV suportado: MPEG, Dolby Digital, Dolby Digital Plus, HE-AAC
- Formato de áudio HDMI suportado: Dolby Digital, PCM (até 192 KHz, 32k/44,1k/48k/88k/96k/176k/192k, DTS não suportado.)

Ligação DVI a HDMI

Transmite o sinal digital de vídeo de um dispositivo externo para a TV. Ligue o dispositivo externo à TV com o cabo DVI-HDMI, conforme demonstrado na seguinte ilustração. Para transmitir um sinal de áudio, ligue um cabo de áudio. Escolha qualquer porta de entrada HDMI para ligar. Pode utilizar qualquer porta.

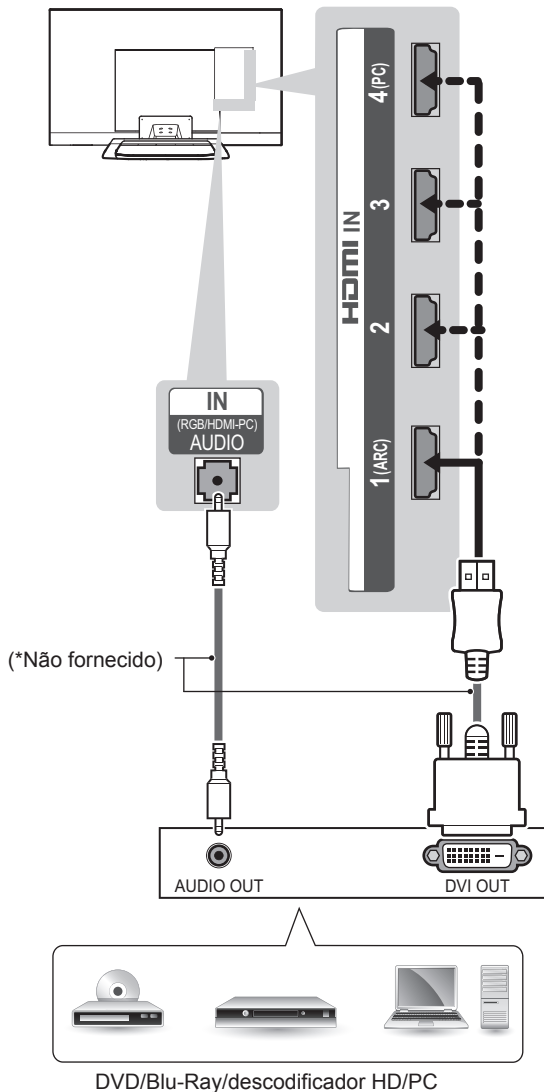

! NOTA

- Dependendo da placa gráfica, o modo DOS poderá não funcionar se utilizar um cabo HDMI para DVI.
- Recomenda-se a ligação do DVI-HDMI no HDMI IN 4.

Ligação RGB-PC

Transmite o sinal de vídeo do PC para a TV. Para transmitir um sinal de áudio, ligue um cabo de áudio.

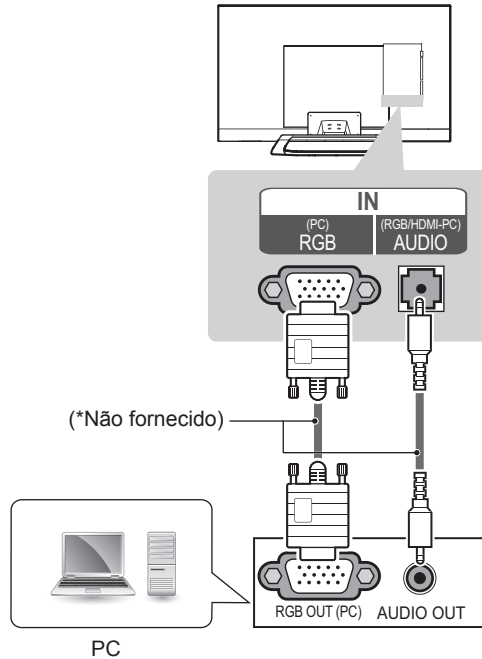

PORTUGUÊS

Ligação de componentes

Transmite sinais analógicos de vídeo e áudio de um dispositivo externo para a TV. Ligue o dispositivo externo à TV com um cabo de componente, conforme demonstrado na seguinte ilustração.

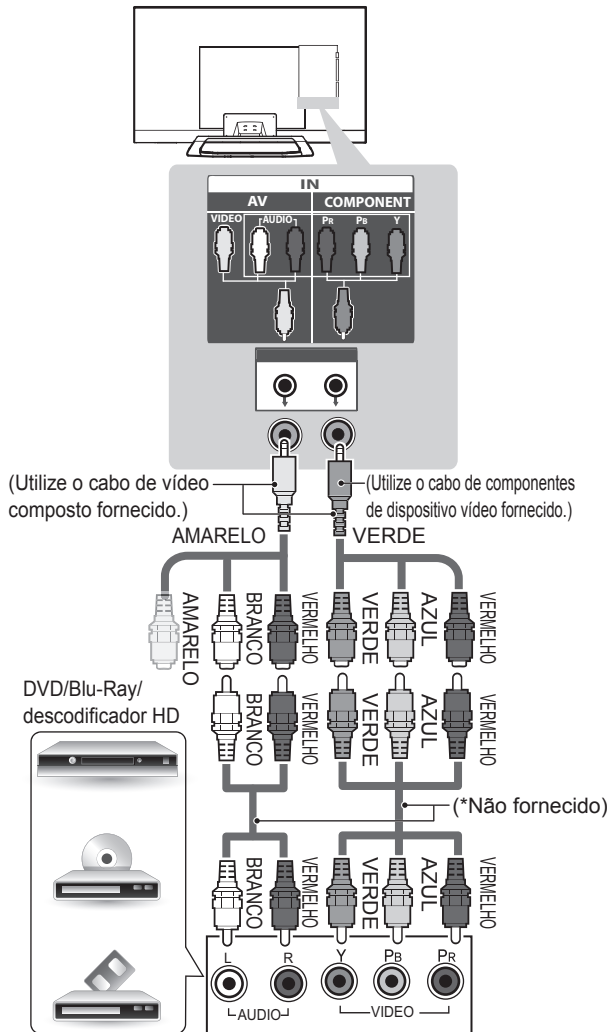

! NOTA

- Se os cabos não forem devidamente instalados, poderão causar uma exibição de imagem a preto e branco ou com cor distorcida.

Ligação composta

Transmite sinais analógicos de vídeo e áudio de um dispositivo externo para a TV. Ligue o dispositivo externo à TV com o cabo composto, conforme demonstrado na seguinte ilustração.

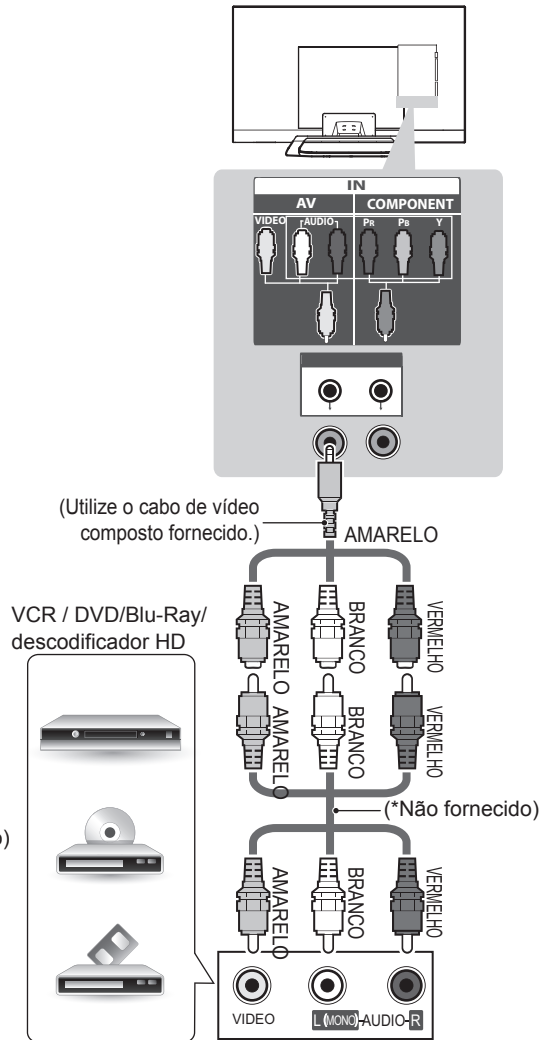

Ligação áudio

Pode utilizar um sistema de áudio externo opcional em vez das colunas incorporadas.

! NOTA

- Se utilizar um dispositivo de áudio externo opcional em vez das colunas incorporadas, defina a função das colunas da TV para Desligado.

Ligação de áudio óptica digital

Transmite um sinal áudio digital da TV para um dispositivo externo. Ligue o dispositivo externo à TV com o cabo de áudio óptico, conforme demonstrado na seguinte ilustração.

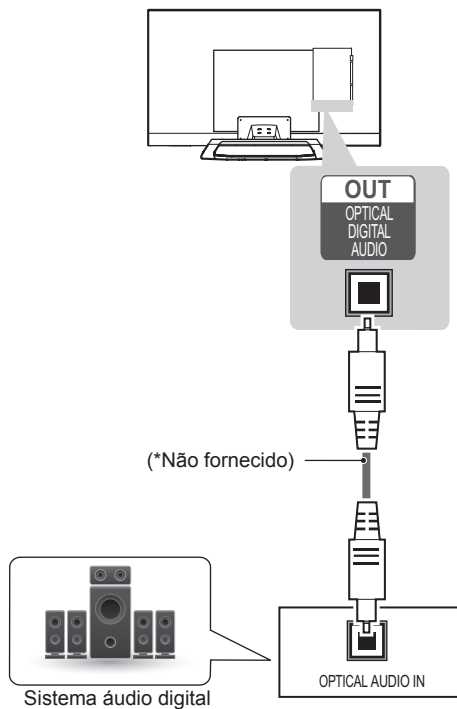

! NOTA

- Não olhe para a porta de saída óptica. Se olhar para o feixe laser, poderá prejudicar a visão.
- O áudio com a função ACP (protecção áudio anti-cópia) poderá bloquear a saída áudio digital.

Ligação USB

Ligue um dispositivo de armazenamento USB, como por exemplo uma memória flash USB, uma unidade de disco rígido externa ou um leitor de cartões de memória USB, à TV e aceda ao menu Smart Share para utilizar vários tipos de ficheiros multimédia.

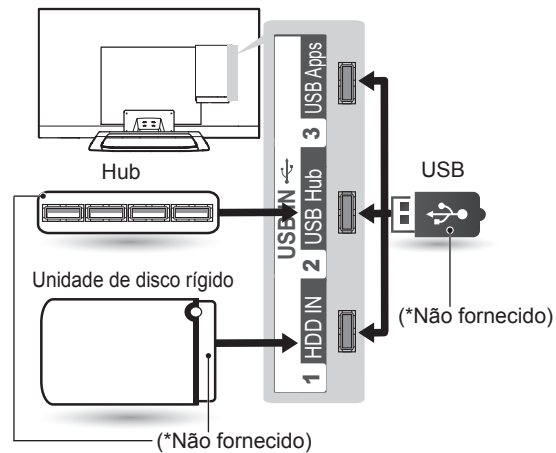

! NOTA

- Para utilizar um dispositivo hub USB, certifique-se de que o liga à porta do USB IN 2 USB Hub.
- Alguns hubs USB poderão não funcionar. Se não for detectado um dispositivo USB ligado através de um hub USB, ligue o dispositivo directamente à porta USB na TV.

CONTROLO REMOTO

(Dependendo do modelo)

As descrições deste manual baseiam-se nos botões do controlo remoto.

Leia cuidadosamente este manual e utilize correctamente a TV.

Para substituir as pilhas, abra a tampa do compartimento das pilhas, substitua as pilhas (1,5 V AAA) fazendo corresponder as extremidades \oplus e \ominus com a etiqueta no interior do compartimento e feche a tampa do compartimento das baterias.

Para remover as pilhas, execute as acções de instalação pela ordem inversa.

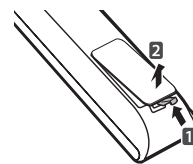

ATENÇÃO







- Não misture pilhas usadas com novas, pois isso pode danificar o controlo remoto.
- Na TV analógica e em alguns países, algumas teclas do controlo remoto podem não funcionar.

Não se esqueça de apontar o controlo remoto para o sensor do controlo remoto da TV.

(Apenas LM669*)

3D Utilizado apenas para ver vídeo 3D.		↩ Back (Retroceder) Regressa ao nível anterior.
TV/RAD Selecciona os canais de rádio, televisão e programa DTV.		EXIT (SAIR) [] Apaga as apresentações no ecrã e volta à visualização de TV.
GUIDE (GUIA) Mostra o manual do programa.		FAV Acede à lista de canais favoritos.
INFO [i] Permite visualizar informações acerca do programa actual e ecrã.		[?] (Guia do Utilizador) Mostra o Guia do Utilizador.
SUBTITLE (LEGENDAS) Remarca a legenda preferencial no modo digital.		← PAGE (PÁGINA) → Desloca-se para o ecrã anterior ou seguinte.
Q. MENU (MENU RÁPIDO) Acede aos menus rápidos.		1 Botões coloridos Estes permitem aceder a funções especiais em alguns dos menus. (●): Vermelho, (●): Verde, (●): Amarelo, (●): Azul
INPUT (ENTRADA) Altera a fonte de entrada.		LIVE TV (TV EM DIRECTO) Volta para TV em Directo.
LIST (LISTA) Acede à lista de programas gravados.		Botões de controlo (■, ►, , ◀, ▶) Controla os menus de conteúdo Premium, DVR ou Smart Share ou os dispositivos compatíveis com SIMPLINK (USB, SIMPLINK ou DVR).
Q.VIEW (VISTA RÁPIDA) Regressa ao canal visualizado anteriormente.		REC (GRAVAR) ● Permite ajustar o menu DVR.
HOME (INÍCIO) Acede aos menus iniciais.		2 BOTÕES DE TELETEXTO Estes botões são utilizados para o teletexto.
MY APPS (AS MINHAS APLICAÇÕES) Mostra a lista de aplicações.		
Botões de navegação (cima/baixo/esquerda/direita) Para percorrer os menus ou as opções.		
OK [O] Selecciona menus ou opções e confirma as introduções do utilizador.		

(Apenas LM62**, LM64**, LM660*, LM661*, LM67**, LM76**)

 (Guia do Utilizador) Mostra o Guia do Utilizador.
 RATIO (PROPORÇÃO) Redimensiona uma imagem.
 INPUT (ENTRADA) Altera a fonte de entrada.
 TV/RAD Selecciona os canais de rádio, televisão e programa DTV.
LIST (LISTA) Acede à lista de programas gravados.
Q.VIEW (VISTA RÁPIDA) Regressa ao canal visualizado anteriormente.
FAV Acede à lista de canais favoritos.
3D Utilizado apenas para ver vídeo 3D.
 PAGE (PÁGINA)  Desloca-se para o ecrã anterior ou seguinte.
SETTINGS (DEFINIÇÕES) Acede aos menus principais.
 HOME (INÍCIO) Acede aos menus iniciais.
 MY APPS (AS MINHAS APLICAÇÕES) Mostra a lista de aplicações.
Botões de navegação (cima/baixo/esquerda/direita) Para percorrer os menus ou as opções.
OK  Selecciona menus ou opções e confirma as introduções do utilizador.
 Back (Retroceder) Regressa ao nível anterior.
GUIDE (GUIA) Mostra o manual do programa.

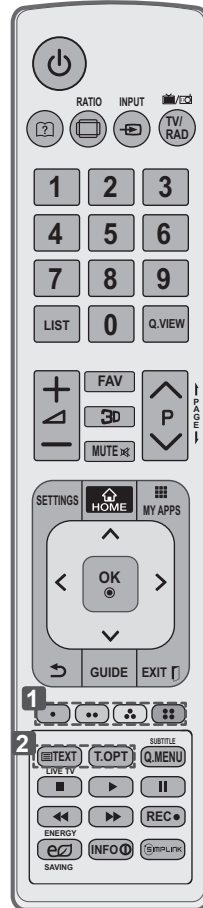

EXIT (SAIR)  Apaga as apresentações no ecrã e volta à visualização de TV.
1 Botões coloridos Estes permitem aceder a funções especiais em alguns dos menus. (●): Vermelho, (●●): Verde, (●●●): Amarelo, (●●●●): Azul)
2 BOTÕES DE TELETEXO Estes botões são utilizados para o teletexto.
SUBTITLE (LEGENDAS) Remarca a legenda preferencial no modo digital.
Q. MENU (MENU RÁPIDO) Acede aos menus rápidos.
LIVE TV (TV EM DIRECTO) Volta para TV em Directo.
Botões de controlo (■, ►, II, ◀, ▶) Controla os menus de conteúdo Premium, DVR ou Smart Share ou os dispositivos compatíveis com SIMPLINK (USB, SIMPLINK ou DVR).
REC (GRAVAR) ● Permite ajustar o menu DVR.
 ENERGY SAVING (POUPANÇA DE ENERGIA) Ajusta a luminosidade do ecrã para reduzir o consumo de energia.
INFO Permite visualizar informações acerca do programa actual e ecrã.
SIMPLINK Acede aos aparelhos AV ligados com um cabo HDMI através de HDMI-CEC. Abre o menu SIMPLINK.

PORTUGUÊS

FUNÇÕES DO CONTROLO REMOTO MAGIC

Este item não está disponível para todos os modelos.

Quando aparecer a mensagem "As pilhas do controlo remoto Magic estão gastas. Substitua as pilhas.", deve substituir as pilhas.

Para substituir as pilhas, abra a tampa do compartimento das pilhas, substitua as pilhas (AA de 1,5 V) fazendo corresponder as extremidades \oplus e \ominus com a etiqueta no interior do compartimento e feche a tampa do compartimento das baterias. Não se esqueça de apontar o controlo remoto para o sensor do controlo remoto da TV.

Para remover as pilhas, execute as acções de instalação pela ordem inversa.

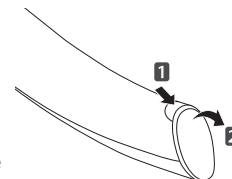

ATENÇÃO

- Não misture pilhas usadas com novas, pois isso pode danificar o controlo remoto.

(Apenas 60LM645*, 32/42/47/55LM66**, 42/47/55LM67**, 42/47/55LM76**)

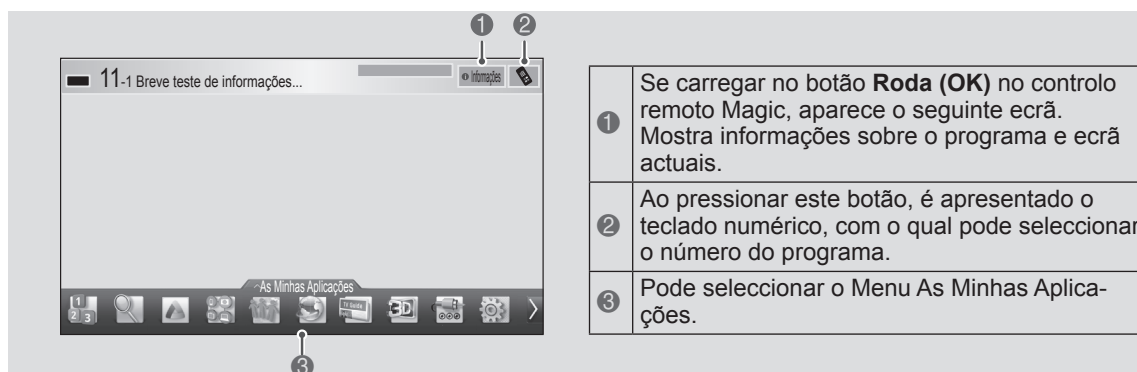
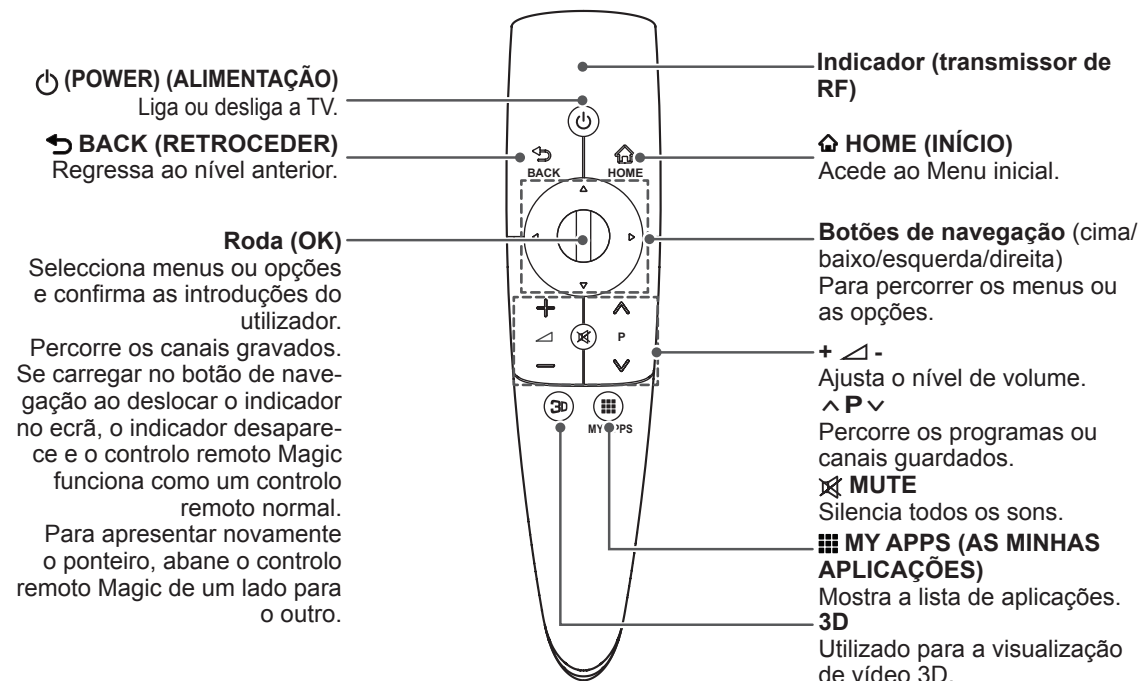

Registrar o controlo remoto Magic

É necessário emparelhar (registar) o comando remoto Magic com a sua televisão para começar a funcionar.

Como registar o controlo remoto Magic

	<ol style="list-style-type: none"> 1 Para registar automaticamente, Ligue a TV e pressione o botão da Roda (OK). Quando o registo estiver completo, aparecerá uma mensagem de registo com sucesso no ecrã. 2 Se o registo falhar, desligue e volte a ligar a TV, de seguida pressione o botão da Roda (OK) para completar o registo.
---	--

Como voltar a registar o controlo remoto Magic

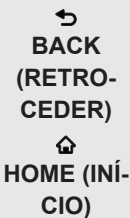
	<ol style="list-style-type: none"> 1 Mantenha premidos os botões BACK e HOME durante cinco segundos para reiniciar. Então, registe-o seguindo os passos "Como registar o Comando Magic" acima. 2 Para registar novamente o Comando Magic, mantenha premido o botão BACK durante cinco segundos, apontando o comando à TV. Quando o registo está concluído, é apresentada uma mensagem de conclusão no ecrã.
---	--

Como utilizar o controlo remoto Magic

	<ol style="list-style-type: none"> 1 Se o indicador desaparecer, mova o controlo remoto ligeiramente para a esquerda ou para a direita. Depois, irá aparecer automaticamente no ecrã. <ul style="list-style-type: none"> » O indicador desaparece se não tiver sido utilizado durante um determinado período. 2 Pode mover o indicador, apontando o Receptor do indicador do controlo remoto para a TV e depois desloque-o para a esquerda, direita, cima ou baixo. <ul style="list-style-type: none"> » Se o indicador não funcionar correctamente, não utilize o controlo remoto durante 10 segundos e depois utilize-o novamente.
---	--

Precauções a ter em conta quando utilizar o controlo remoto Magic

- Utilize o controlo remoto à distância máxima de comunicação (10 m). Se utilizar o controlo remoto para além desta distância ou se houver algum objecto a obstruí-lo, pode ocorrer uma falha de comunicação.
- A falha de comunicação pode ocorrer se se encontrarem dispositivos por perto. Os dispositivos eléctricos como um microondas ou produtos LAN sem fios podem causar interferências, uma vez que utilizam a mesma largura de banda (2,4 GHz) do controlo remoto Magic.
- O controlo remoto Magic pode ficar danificado ou funcionar incorrectamente se o deixar cair ou sofrer um impacto forte.
- Quando utilizar o controlo remoto Magic, tenha cuidado para não bater em mobília ou em pessoas que se encontrem por perto.
- O fabricante e o profissional de instalação não podem fornecer serviços relacionados com a segurança humana, visto que existe a possibilidade de interferência de ondas electromagnéticas com o dispositivo sem fios aplicável.
- É recomendável colocar um Ponto de acesso (PA) a uma distância superior a 1 m da TV. Se o PA for colocado a uma distância inferior a 1 m, o controlo remoto Magic pode não funcionar como pretendido devido a interferência de frequência.

COMO UTILIZAR O GUIA DO UTILIZADOR

O Guia do Utilizador permite um acesso mais fácil às informações detalhadas da TV.

- 1 Carregue no botão **HOME** (INÍCIO) para aceder ao menu **HOME** (Menu inicial).
- 2 Seleccione **Manual do Utilizador** e carregue no botão **Roda (OK)**.

PORTUGUÊS



Manual do Utilizador

NOTA

- Também pode carregar em **Manual do Utilizador** no controlo remoto para aceder ao Guia do Utilizador.

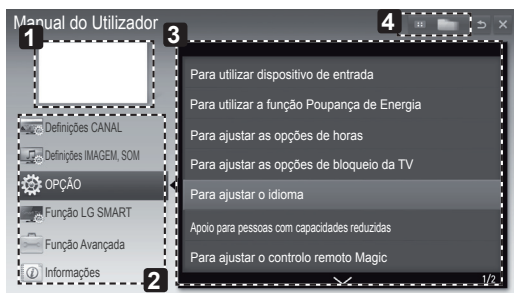

- 1 Apresenta o programa em exibição actual ou o ecrã da fonte de entrada.
- 2 Permite seleccionar a categoria que pretende.
- 3 Permite seleccionar o item que pretende. Pode utilizar **^/∨** para alternar entre as páginas.
- 4 Permite procurar a descrição da função pretendida no índice.

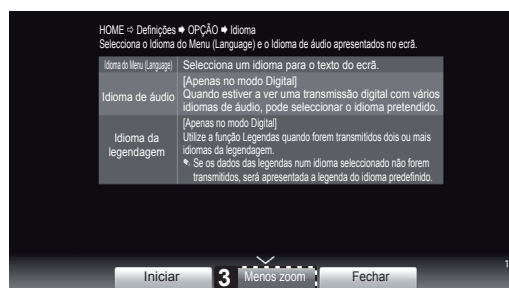
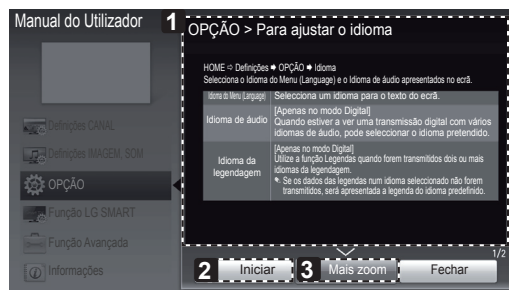

- 1 Mostra a descrição do menu seleccionado. Pode utilizar **^/∨** para alternar entre as páginas.
- 2 Permite aceder ao menu seleccionado directamente a partir do Guia do Utilizador.
- 3 Aumenta ou reduz o tamanho do ecrã.

MANUTENÇÃO

Limpar a TV

Limpe regularmente a TV para manter o melhor desempenho e prolongar a vida útil do aparelho.



ATENÇÃO

- Não se esqueça de primeiro desligar a alimentação, e desligar o cabo de alimentação da tomada eléctrica e todos os outros cabos.
- Quando a TV ficar sem supervisão ou não for utilizada durante um longo período de tempo, desligue o cabo de alimentação da tomada eléctrica para evitar possíveis danos devidos a relâmpagos ou picos de corrente.

Ecrã, estrutura, caixa e suporte

- Para remover o pó ou sujidade ligeira, limpe a superfície com um pano seco, limpo e macio.
- Para remover a sujidade maior, limpe a superfície com um pano macio humedecido com água limpa ou um detergente suave diluído. Em seguida, limpe de imediato com um pano seco.



ATENÇÃO

- Evite sempre tocar no ecrã, uma vez que pode causar danos no ecrã.
- Não pressione, esfregue nem arranhe a superfície do ecrã com as unhas ou algum objecto afiado, pois pode provocar riscos no ecrã e distorções na imagem.
- Não utilize produtos químicos, pois podem danificar o produto.
- Não pulverize líquidos na superfície. A entrada de água na TV poderá resultar em incêndios, choques eléctricos ou avarias.

Cabo de alimentação

Remova regularmente a acumulação de pó ou sujidade no cabo de alimentação.

RESOLUÇÃO DE PROBLEMAS



Problema	Solução
Não é possível controlar a TV com o controlo remoto.	<ul style="list-style-type: none"> • Verifique o sensor do controlo remoto no aparelho e tente novamente. • Verifique se há algum obstáculo entre o aparelho e o controlo remoto. • Verifique se as pilhas ainda estão boas e correctamente instaladas (+ com ⊕, - com ⊖).
Não é apresentada nenhuma imagem e não é ouvido nenhum som.	<ul style="list-style-type: none"> • Verifique se o produto está ligado. • Verifique se o cabo de alimentação está ligado a uma tomada eléctrica. • Verifique se há algum problema com a tomada eléctrica, ligando outros dispositivos a esta.
A TV desliga-se repentinamente.	<ul style="list-style-type: none"> • Verifique as definições do controlo de alimentação. A alimentação pode ter sido interrompida. • Verifique se a função Auto sleep está activada na definição Hora. • Se a TV estiver ligada sem sinal, esta desliga-se automaticamente após 15 minutos de inactividade.
Ao ligar ao PC (RGB/ HDMI DVI), é apresentada a mensagem "Sem sinal" ou "Formato inválido".	<ul style="list-style-type: none"> • Desligue/ligue a TV com o controlo remoto. • Volte a ligar o cabo RGB/HDMI. • Reinicie o PC com a TV ligada.

ESPECIFICAÇÕES

As especificações do produto podem ser alteradas sem aviso prévio devido à actualização das funções do produto.

(Apenas 32/42/47/55LM641*, 60LM645*, 32/42/47/55LM66**, 42/47/55LM67**, 42/47/55LM76**)

PORTUGUÊS

Especificação do módulo LAN sem fios (WN8122E)	
Padrão	IEEE802.11a/b/g/n
Intervalo de frequência	2400 a 2483,5 MHz 5150 a 5250 MHz 5725 a 5850 MHz
Modulação	CCK / OFDM / MIMO
Potência de saída (Típica)	802.11a: 14 dBm 802.11b: 17 dBm 802.11g: 15 dBm 802.11n - 2,4GHz: 13,5 dBm 802.11n - 5GHz: 12 dBm
Taxa de dados	802.11a/g: 54 Mbps 802.11b: 11 Mbps 802.11n: 300 Mbps
Ganho da antena (Típica)	2400 a 2483,5 MHz: -0,79dBi 5150 a 5250 MHz: 0,62dBi 5725 a 5850 MHz: 0,52dBi
Largura de banda ocupada	802.11a/b/g: HT20 802.11n: HT20/40
<ul style="list-style-type: none"> • Como o canal de banda utilizado pelo país pode ser diferente, o utilizador não pode alterar nem ajustar a frequência de funcionamento e este produto está configurado para a tabela de frequências regionais. 	
	
Especificação do módulo Bluetooth (BM-LDS302)	
Padrão	Versão de Bluetooth 3.0
Intervalo de frequência	2400 ~ 2483,5 MHz
Potência de saída (máx.)	10 dBm ou inferior
Taxa de dados (máx.)	3 Mbps
Distância de comunicação	Linha de visão aberta aprox. 10 m
	

Especificação do LAN sem fios (AN-WF100) (Dependendo do modelo)	
Padrão	IEEE802.11a/b/g/n IEEE 802.11b/g/n na Indonésia IEEE 802.11a/b/g na Rússia e Tunísia
Interface	USB 2.0
Intervalo de frequência	2,400 a 2,483 GHz 5,150 a 5,250 GHz 5,725 a 5,850 GHz
Segurança	64/128 bits WEP, WPA, WPA2, TKIP, AES, WPS (PIN, PBC)
Sensibilidade	802.11a: -72 dBm (54 Mbps) 802.11b: -84 dBm (11, 5,5, 2, 1 Mbps) 802.11g: -72 dBm (54 Mbps) 802.11n: -64 dBm (20 MHz) / -61 dBm (40 MHz)
Potência de saída	802.11a: 14 dBm (54 Mbps) 802.11b: 16,5 dBm (11, 5,5, 2, 1 Mbps) 802.11g: 14 dBm (54 Mbps) 802.11n: (2.4 GHz) 13,5 dBm (20 MHz) / 13,5 dBm (40 MHz) 802.11n: (5 GHz) 13,5 dBm (20 MHz) / 13,5 dBm (40 MHz)
Taxa de dados	802.11a/g: 54 Mbps 802.11b: 11 Mbps 802.11n: 300 Mbps (40 MHz)
<ul style="list-style-type: none"> • Como o canal de banda utilizado pelo país pode ser diferente, o utilizador não pode alterar nem ajustar a frequência de funcionamento e este produto está configurado para a tabela de frequências regionais. • Como a potência de saída utilizada pelo país pode ser diferente, o utilizador não pode alterar nem ajustar a potência de saída de funcionamento e este produto está configurado para a tabela de potências de saída regionais. 	
	

As especificações do produto acima indicadas podem ser alteradas sem aviso prévio devido à actualização das funções do produto. No que respeita à fonte de alimentação e ao consumo de energia, consulte a etiqueta mostrada no produto.

MODELOS		32LM62**	42LM62**	47LM62**
		32LM6200-TA 32LM620Y-TA	42LM6200-TA 42LM620Y-TA	47LM6200-TA 47LM620Y-TA
Dimensões (L x A x P)	Incluindo suporte (mm)	746,0 x 528,0 x 204,0	979,0 x 660,0 x 269,0	1089,0 x 722,0 x 269,0
	Excluindo suporte (mm)	746,0 x 462,0 x 35,5	979,0 x 594,0 x 35,5	1089,0 x 655,0 x 35,5
Peso	Incluindo suporte (kg)	9,8	15,6	18,1
	Excluindo suporte (kg)	8,5	13,1	15,6
Requisito de alimentação		AC 100-240 V~ 50 / 60 Hz	AC 100-240 V~ 50 / 60 Hz	AC 100-240 V~ 50 / 60 Hz
MODELOS		55LM62**	65LM62**	
		55LM6200-TA 55LM620Y-TA	65LM6200-TA 65LM620Y-TA	
Dimensões (L x A x P)	Incluindo suporte (mm)	1263,0 x 822,0 x 315,0	1539,0 x 993,0 x 354,0	
	Excluindo suporte (mm)	1263,0 x 754,0 x 35,5	1539,0 x 924,0 x 38,1	
Peso	Incluindo suporte (kg)	25,5	45,8	
	Excluindo suporte (kg)	21,9	40,6	
Requisito de alimentação		AC 100-240 V~ 50 / 60 Hz	AC 100-240 V~ 50 / 60 Hz	
MODELOS		32LM64**	42LM64**	47LM64**
		32LM6400-TA 32LM640Y-TA 32LM6410-TB 32LM641Y-TB	42LM6400-TA 42LM640Y-TA 42LM6410-TB 42LM641Y-TB	47LM6400-TA 47LM640Y-TA 47LM6410-TB 47LM641Y-TB
Dimensões (L x A x P)	Incluindo suporte (mm)	729,0 x 502,0 x 225,0	964,0 x 644,9 x 263,0	1073,0 x 705,0 x 263,0
	Excluindo suporte (mm)	729,0 x 444,0 x 35,9	964,0 x 577,7 x 35,7	1073,0 x 639,0 x 35,7
Peso	Incluindo suporte (kg)	9,4	14,3	16,9
	Excluindo suporte (kg)	7,8	12,1	14,7
Requisito de alimentação		AC 100-240 V~ 50 / 60 Hz	AC 100-240 V~ 50 / 60 Hz	AC 100-240 V~ 50 / 60 Hz
MODELOS		55LM64**	60LM64**	32LM660*
		55LM6400-TA 55LM640Y-TA 55LM6410-TB 55LM641Y-TB	60LM6450-TA 60LM645Y-TA	32LM6600-TA 32LM660Y-TA
Dimensões (L x A x P)	Incluindo suporte (mm)	1243,2 x 799,5 x 331,0	1391,1 x 905,2 x 334,7	855,0 x 587,0 x 225,0
	Excluindo suporte (mm)	1243,2 x 735,0 x 36,0	1391,1 x 835,5 x 52,5	855,0 x 524,0 x 35,6
Peso	Incluindo suporte (kg)	24,7	42,6	9,5
	Excluindo suporte (kg)	21,0	38,5	8,0
Requisito de alimentação		AC 100-240 V~ 50 / 60 Hz	AC 100-240 V~ 50 / 60 Hz	AC 100-240 V~ 50 / 60 Hz
MODELOS		32LM661*	32LM669*	42LM660*
		32LM6610-TB 32LM661Y-TB	32LM6690-TC 32LM669Y-TC	42LM6600-TA 42LM660Y-TA
Dimensões (L x A x P)	Incluindo suporte (mm)	855,0 x 587,0 x 225,0	719,0 x 499,0 x 204,0	953,0 x 636,0 x 263,0
	Excluindo suporte (mm)	855,0 x 524,0 x 35,6	719,0 x 435,0 x 35,6	953,0 x 566,0 x 33,4
Peso	Incluindo suporte (kg)	9,5	9,5	14,8
	Excluindo suporte (kg)	8,0	8,0	12,6
Requisito de alimentação		AC 100-240 V~ 50 / 60 Hz	AC 100-240 V~ 50 / 60 Hz	AC 100-240 V~ 50 / 60 Hz

MODELOS		42LM661*	42LM669*	47LM660*
			42LM6610-TB 42LM661Y-TB	42LM6690-TC 42LM669Y-TC
Dimensões (L x A x P)	Incluindo suporte (mm)	953,0 x 636,0 x 263,0	953,0 x 627,0 x 269,0	1063,0 x 701,0 x 263,0
	Excluindo suporte (mm)	953,0 x 566,0 x 33,4	953,0 x 566,0 x 33,4	1063,0 x 628,0 x 33,4
Peso	Incluindo suporte (kg)	14,8	15,1	17,4
	Excluindo suporte (kg)	12,6	12,6	15,2
Requisito de alimentação		AC 100-240 V~ 50 / 60 Hz	AC 100-240 V~ 50 / 60 Hz	AC 100-240 V~ 50 / 60 Hz
MODELOS		47LM661*	47LM669*	55LM66**
			47LM6610-TB 47LM661Y-TB	47LM6690-TC 47LM669Y-TC
Dimensões (L x A x P)	Incluindo suporte (mm)	1063,0 x 701,0 x 263,0	1063,0 x 692,0 x 269,0	1232,0 x 795,0 x 331,0
	Excluindo suporte (mm)	1063,0 x 628,0 x 33,4	1063,0 x 628,0 x 33,4	1232,0 x 723,0 x 33,6
Peso	Incluindo suporte (kg)	17,4	17,7	25,0
	Excluindo suporte (kg)	15,2	15,2	21,3
Requisito de alimentação		AC 100-240 V~ 50 / 60 Hz	AC 100-240 V~ 50 / 60 Hz	AC 100-240 V~ 50 / 60 Hz
MODELOS		42LM67**	47LM67**	55LM67**
			42LM6700-TA 42LM6710-TB 42LM670Y-TA 42LM671Y-TB	47LM6700-TA 47LM6710-TB 47LM670Y-TA 47LM671Y-TB
Dimensões (L x A x P)	Incluindo suporte (mm)	953,0 x 636,0 x 263,0	1063,0 x 701,0 x 263,0	1232,0 x 795,0 x 331,0
	Excluindo suporte (mm)	953,0 x 566,0 x 33,4	1063,0 x 628,0 x 33,4	1232,0 x 723,0 x 33,6
Peso	Incluindo suporte (kg)	14,8	17,5	25,0
	Excluindo suporte (kg)	12,6	15,3	21,3
Requisito de alimentação		AC 100-240 V~ 50 / 60 Hz	AC 100-240 V~ 50 / 60 Hz	AC 100-240 V~ 50 / 60 Hz
MODELOS		42LM76**	47LM76**	55LM76**
			42LM7600-TA 42LM7610-TB 42LM760Y-TA 42LM761Y-TB	47LM7600-TA 47LM7610-TB 47LM760Y-TA 47LM761Y-TB
Dimensões (L x A x P)	Incluindo suporte (mm)	953,0 x 636,0 x 263,0	1063,0 x 701,0 x 263,0	1232,0 x 795,0 x 331,0
	Excluindo suporte (mm)	953,0 x 566,0 x 33,4	1063,0 x 628,0 x 33,4	1232,0 x 723,0 x 33,6
Peso	Incluindo suporte (kg)	15,0	17,5	25,0
	Excluindo suporte (kg)	12,8	15,3	21,3
Requisito de alimentação		AC 100-240 V~ 50 / 60 Hz	AC 100-240 V~ 50 / 60 Hz	AC 100-240 V~ 50 / 60 Hz

Condições ambientais	Temperatura de funcionamento	0 °C a 40 °C
	Humidade de funcionamento	Menos de 80 %
	Temperatura de armazenamento	-20 °C a 60 °C
	Humidade de Armazenamento	Menos de 85 %

		TV Digital	TV Analógica
Nova Zelândia, Singapura	Sistema de televisão	DVB-T	PAL/SECAM-B/G/D/K, PAL-I
	Cobertura de programa	UHF 21 a 69	BG : VHF/UHF 1 a 69, CATV 01 a 47 I : VHF/UHF 1 a 69, CATV 01 a 47 DK : VHF/UHF 1 a 69, CATV 01 a 47
Austrália	Sistema de televisão	DVB-T	PAL B/B
	Cobertura de programa	VHF 06 a 12, UHF 27 a 69	B/B : VHF/UHF 0 a 75, CATV : 2 a 44
Indonésia, Israel, Myanmar, Sri Lanka	Sistema de televisão	DVB-T	PAL/SECAM-B/G/D/K, PAL-I, NTSC-M
	Cobertura de programa	UHF 21 a 69	BG : VHF/UHF 1 a 69, CATV 01 a 47 I : VHF/UHF 1 a 69, CATV 01 a 47 DK : VHF/UHF 1 a 69, CATV 01 a 47 M : VHF/UHF 2 a 78, CATV 01 a 71
Vietname, Malásia	Sistema de televisão	DVB-T	PAL/SECAM-B/G/D/K, PAL-I, NTSC-M
	Cobertura de programa	VHF 6 a 12, UHF 21 a 69	BG : VHF/UHF 1 a 69, CATV 01 a 47 I : VHF/UHF 1 a 69, CATV 01 a 47 DK : VHF/UHF 1 a 69, CATV 01 a 47 M : VHF/UHF 2 a 78, CATV 01 a 71
Irão, Argélia, Tunísia, Modelo digital	Sistema de televisão	DVB-T	PAL/SECAM-B/G/D/K, PAL-I, NTSC-M
	Cobertura de programa	VHF 5 a 12, UHF 21 a 69	BG : VHF/UHF 1 a 69, CATV 01 a 47 I : VHF/UHF 1 a 69, CATV 01 a 47 DK : VHF/UHF 1 a 69, CATV 01 a 47 M : VHF/UHF 2 a 78, CATV 01 a 71
Modelo analógi- co, Índia, Tailândia, África do Sul--	Sistema de televisão	-	PAL/SECAM-B/G/D/K, PAL-I, NTSC-M
	Cobertura de programa	-	BG : VHF/UHF 1 a 69, CATV 01 a 47 I : VHF/UHF 1 a 69, CATV 01 a 47 DK : VHF/UHF 1 a 69, CATV 01 a 47 M : VHF/UHF 2 a 78, CATV 01 a 71
	Impedância de ante- na externa	75 Ω	75 Ω

Modo suportado HDMI/DVI-DTV

Resolução	Frequência horizontal (kHz)	Frequência vertical (Hz)
720X480	31,469 31,5	59,94 60
720X576	31,25	50
1280X720	37,5 44,96 45	50 59,94 60
1920X1080	33,72 33,75 28,125 26,97 27 33,716 33,75 56,25 67,43 67,5	59,94 60 50 23,97 24 29,976 30,00 50 59,94 60

Informações de ligação à porta de componentes

Portas de componentes na TV	Y	P _B	P _R
-----------------------------	---	----------------	----------------

Portas de saída de vídeo no leitor de DVD	Y	P _B	P _R
	Y	B-Y	R-Y
	Y	Cb	Cr
	Y	Pb	Pr

Sinal	Componentes
480i/576i	O
480p/576p	O
720p/1080i	O
1080p	O (Apenas 50 Hz / 60 Hz)

Modo suportado 3D

- O vídeo, cuja entrada de acordo com o conteúdo de multimédia abaixo, é reproduzido automaticamente no ecrã 3D.

Modo 3D suportado automaticamente				
Input (Entrada)	Sinal	Frequência horizontal (kHz)	Frequência vertical (Hz)	Formato de vídeo 3D reproduzível
HDMI	640 X 480	31,469 / 31,5	59,94 / 60	Superior e Inferior, Lado a Lado (metade), Lado a Lado (completo)
		62,938 / 63		Frame Packing, Line Alternative
	480p	31,469 / 31,5		Superior e Inferior, Lado a Lado (metade), Lado a Lado (completo)
		62,938 / 63		Frame Packing, Line Alternative
	576p	31,25	50	Superior e Inferior, Lado a Lado (metade), Lado a Lado (completo)
		62,5		Frame Packing, Line Alternative
	720p	37,50	50	Superior e Inferior, Lado a Lado (metade), Lado a Lado (completo)
		44,96 / 45	59,94 / 60	
		75	50	Frame Packing, Line Alternative
		89,91 / 90	59,94 / 60	
	1080i	28,125	50	Superior e Inferior, Lado a Lado (metade), Lado a Lado (completo)
		33,72 / 33,75	59,94 / 60	
		56,25	50	Frame Packing, Field Alternative
		67,5	59,94 / 60	
	1080p	26,97 / 27	23,97 / 24	Superior e Inferior, Lado a Lado (metade), Lado a Lado (completo)
		28,125	25	
		33,72 / 33,75	29,976 / 30	Frame Packing, Line Alternative
		43,94 / 54	23,97 / 24	
		56,25	25	
		67,432 / 67,5	29,976 / 30	
56,25		50	Superior e Inferior, Lado a Lado (metade)	
67,432 / 67,5		59,94 / 60		
USB	1080p	33,75	30	Lado a Lado (metade), Superior e Inferior, Xadrez, MPO (Foto), JPS(Photo)
DLNA	1080p	33,75	30	Lado a Lado (metade), Superior e Inferior, Xadrez, MPO (Foto), JPS(Photo)

- Nos modelos que suportam WiDi, pode configurar o modo 3D da mesma forma que no modo RGB (PC).

Modo suportado 3D manualmente				
Input (Entrada)	Sinal	Frequência horizontal (kHz)	Frequência vertical (Hz)	Formato de vídeo 3D reproduzível
HDMI-DTV	720p	37,50	50	2D para 3D, Lado a Lado (metade), Superior e Inferior, Sequência de frame simples
		45,00	60	
	1080i	28,12	50	2D para 3D, Lado a lado (metade), Superior e Inferior
		33,75	60	
	1080p	27,00	24	2D para 3D, Lado a lado (metade), Superior e Inferior, Xadrez
		28,12	25	
		33,75	30	
		56,25	50	
		67,50	60	2D para 3D, Lado a Lado (metade), Superior e Inferior, Xadrez, Sequência de frame simples, entrelaçamento de linhas, entrelaçamento de colunas
	HDMI-PC	1024x768	48,36	60
1360x768		47,71		
1920x1080		67,50		2D para 3D, Lado a Lado (metade), Superior e Inferior, Xadrez, Sequência de frame simples, entrelaçamento de linhas, entrelaçamento de colunas
Outros		-	-	2D para 3D
RGB-PC	1024x768	48,36	60	2D para 3D, Lado a Lado (metade), Superior e Inferior
	1360x768	47,71		
	1920x1080	67,50		
	Outros	-	-	2D para 3D
Component	720p	37,50	50	2D para 3D, Lado a Lado (metade), Superior e Inferior
		45,00	60	
	1080i	28,12	50	
		33,75	60	
	1080p	27,00	24	
		28,12	25	
		33,75	30	
		56,25	50	
		67,50	60	
	Outros	-	-	
USB	1080p	33,75	30	2D para 3D, Lado a Lado (metade), Superior e Inferior, Xadrez, entrelaçamento de linhas, entrelaçamento de colunas (Foto: Lado a Lado (metade), Superior e Inferior)
DLNA	1080p	33,75	30	
		Sinal		Formato de vídeo 3D reproduzível
DTV		HD		2D para 3D, Lado a Lado (metade), Superior e Inferior
		SD		2D para 3D



Grave o número do modelo e número de série do TV.
Verifique a etiqueta na parte posterior da unidade e sempre que necessitar de um serviço de assistência informe estes dados ao seu fornecedor.

MODELO _____

Nº de Série _____

Para qualquer Sugestão, Opinião ou Reclamação, Por Favor Ligue
800 54 nos EAU
0800 54 54 54 na África do Sul
080 100 54 54 em Marrocos
19960 no Egipto
Em outros países, por favor contacte o nosso revendedor local ou acesse a <http://www.lg.com>



لتقديم الاقتراحات أو الآراء
أو الشكاوى، يرجى الاتصال
على الرقم ٨٠٠ ٥٤ ٥٤ ٥٤ في الإمارات العربية المتحدة
٠٨٠٠ ٥٤ ٥٤ ٥٤ في جنوب أفريقيا
٠٨٠ ١٠٠ ٥٤ ٥٤ في المغرب
١٩٩٦٠ في مصر
في البلدان الأخرى، يرجى الاتصال
بالوكيل المحلي أو زيارة الموقع
<http://www.lg.com>

يوجد اسم طراز التلفزيون ورقمه التسلسلي بالجزء الخلفي من
التلفزيون
قم بتدوينهما في حالة احتياجك إلى أي خدمة في المستقبل.

الطراز

الرقم التسلسلي

- للطرازات التي تدعم WiDi, يمكنك ضبط الوضع ثلاثي الأبعاد بنفس الطريقة في الوضع (PC) RGB.

وضع 3D (ثلاثي الأبعاد) المعتمد يدويًا						
الإدخال	الإشارة	التردد الأفقي (كيلو هرتز)	التردد العمودي (كيلو هرتز)	تنسيق الفيديو ثلاثي الأبعاد القابل للتشغيل		
HDMI-DTV	720p	37,50	50	2D (ثنائي الأبعاد) إلى 3D (ثلاثي الأبعاد)، جانب إلى جانب (نصفي)، علوي وسفلي، إطار فردي متوالي		
		45,00	60			
	1080i	28,12	50	2D (ثنائي الأبعاد) إلى 3D (ثلاثي الأبعاد)، جانب إلى جانب (نصفي)، علوي وسفلي		
		33,75	60			
	1080p	27,00	24	2D (ثنائي الأبعاد) إلى 3D (ثلاثي الأبعاد)، جانب إلى جانب (نصفي)، علوي وسفلي، رقعة الشطرنج		
		28,12	25			
		33,75	30			
		56,25	50			
			67,50	60	(ثنائي الأبعاد) إلى 3D (ثلاثي الأبعاد)، جانب إلى جانب (نصفي)، علوي وسفلي، رقعة الشطرنج، إطار فردي متوالي، تداخل السطور، تداخل الأعمدة	
			48,36	60	2D (ثنائي الأبعاد) إلى 3D (ثلاثي الأبعاد)، جانب إلى جانب (نصفي)، علوي وسفلي	
	1360x768					
	1920x1080					
HDMI-PC	أخرى	-	-	2D (ثنائي الأبعاد) إلى 3D (ثلاثي الأبعاد)		
	1024x768	48,36	60	2D (ثنائي الأبعاد) إلى 3D (ثلاثي الأبعاد)، جانب إلى جانب (نصفي)، علوي وسفلي، رقعة الشطرنج، إطار فردي متوالي، تداخل السطور، تداخل الأعمدة		
	1360x768	47,71				
	1920x1080	67,50				
RGB-PC	أخرى	-	-	2D (ثنائي الأبعاد) إلى 3D (ثلاثي الأبعاد)		
	1024x768	48,36	60	2D (ثنائي الأبعاد) إلى 3D (ثلاثي الأبعاد)، جانب إلى جانب (نصفي)، علوي وسفلي		
	1360x768	47,71				
	1920x1080	67,50				
Component (المكون)	720p	37,50	50	2D (ثنائي الأبعاد) إلى 3D (ثلاثي الأبعاد)، جانب إلى جانب (نصفي)، علوي وسفلي		
		45,00	60			
	1080i	28,12	50			
		33,75	60			
	1080p	27,00	24			
		28,12	25			
		33,75	30			
		56,25	50			
		67,50	60			
		غير ذلك	-		-	2D (ثنائي الأبعاد) إلى 3D (ثلاثي الأبعاد)
	USB	1080p	33,75		30	2D (ثنائي الأبعاد) إلى 3D (ثلاثي الأبعاد)، جانب إلى جانب (نصفي)، علوي وسفلي، رقعة الشطرنج، تداخل السطور، تداخل الأعمدة (الصورة: جانب إلى جانب (نصفي)، علوي وسفلي)
	DLNA	1080p	33,75		30	
التلفزيون الرقمي	الإشارة		تنسيق الفيديو الثلاثي الأبعاد القابل للتشغيل			
		HD	2D (ثنائي الأبعاد) إلى 3D (ثلاثي الأبعاد)، جانب إلى جانب (نصفي)، علوي وسفلي			
		SD	2D (ثنائي الأبعاد) إلى 3D (ثلاثي الأبعاد)			

وضع 3D (ثلاثي الأبعاد) المعتمد

- يتم تبديل محتويات وسائط مقاطع الفيديو، باستخدام أنواع الإدخال الواردة أدناه، إلى الشاشة الثلاثية الأبعاد تلقائيًا.

وضع 3D (ثلاثي الأبعاد) المعتمد تلقائيًا				
الإدخال	الإشارة	التردد الأفقي (كيلو هرتز)	التردد العمودي (كيلو هرتز)	تنسيق الفيديو ثلاثي الأبعاد القابل للتشغيل
HDMI	480 X 640	31,5 / 31,469	60 / 59,94	علوي وسفلي، جانب إلى جانب (نصفي)، جانب إلى جانب (ملء الشاشة)
		63 / 62,938		تكديس الإطارات، تبديل الخطوط
	480p	31,5 / 31,469	60 / 59,94	علوي وسفلي، جانب إلى جانب (نصفي)، جانب إلى جانب (ملء الشاشة)
		63 / 62,938		تكديس الإطارات، تبديل الخطوط
	576p	31,25	50	علوي وسفلي، جانب إلى جانب (نصفي)، جانب إلى جانب (ملء الشاشة)
		62,5		تكديس الإطارات، تبديل الخطوط
	720p	37,50	50	علوي وسفلي، جانب إلى جانب (نصفي)، جانب إلى جانب (ملء الشاشة)
		45 / 44,96	60 / 59,94	تكديس الإطارات، تبديل الخطوط
		75	50	
		90 / 89,91	60 / 59,94	
	1080i	28,125	50	علوي وسفلي، جانب إلى جانب (نصفي)، جانب إلى جانب (ملء الشاشة)
		33,75 / 33,72	60 / 59,94	تكديس الإطارات، تبديل الخطوط
		56,25	50	
		67,5	60 / 59,94	
	1080p	27 / 26,97	24 / 23,97	علوي وسفلي، جانب إلى جانب (نصفي)، جانب إلى جانب (ملء الشاشة)
		28,125	25	
33,75 / 33,72		30 / 29,976	تكديس الإطارات، تبديل الخطوط	
54 / 43,94		24 / 23,97		
56,25		25	علوي وسفلي، جانب إلى جانب (نصفي)	
67,5 / 67,432		30 / 29,976		
56,25	50	جانب إلى جانب (نصفي)، علوي وسفلي، رقعة الشطرنج، MPO (صورة)، JPS (صورة)		
67,5 / 67,432	60 / 59,94			
USB	1080p	33,75	30	
DLNA	1080p	33,75	30	

توصيل منفذ المكون

P _R	P _B	Y	منافذ المكونات على TV
----------------	----------------	---	--------------------------

P _R	P _B	Y	منافذ إخراج الفيديو على مشغل أقراص DVD
R-Y	B-Y	Y	
Cr	Cb	Y	
Pr	Pb	Y	

المكون	الإشارة
O	480i/576i
O	480p/576p
O	720p/1080i
O (٥٠ هرتز / ٦٠ هرتز فقط)	1080p

وضع HDMI/DVI-DTV المعتمد

التردد العمودي (هرتز)	التردد الأفقي (كيلوهرتز)	درجة الدقة
٥٩,٩٤ ٦٠	٣١,٤٦٩ ٣١,٥	720X480
٥٠	٣١,٢٥	720X576
٥٠ ٥٩,٩٤ ٦٠	٣٧,٥ ٤٤,٩٦ ٤٥	1280X720
٥٩,٩٤ ٦٠ ٥٠ ٢٣,٩٧ ٢٤ ٢٩,٩٧٦ ٣٠,٠٠ ٥٠ ٥٩,٩٤ ٦٠	٣٣,٧٢ ٣٣,٧٥ ٢٨,١٢٥ ٢٦,٩٧ ٢٧ ٣٣,٧١٦ ٣٣,٧٥ ٥٦,٢٥ ٦٧,٤٣ ٦٧,٥	1920X1080

إشارة التلفزيون التناظرية	إشارة التلفزيون الرقمية		
PAL/SECAM-B/G/D/K, PAL-I	DVB-T	نظام التلفزيون	نيوزيلندا وسنغافورة
٤٧ إلى ٠١ من CATV، ٦٩، VHF/UHF : BG ٤٧ إلى ٠١ من CATV، ٦٩، VHF/UHF : I ٤٧ إلى ٠١ من CATV، ٦٩، VHF/UHF : DK	٦٩ إلى ٢١ UHF	تغطية البرامج	
PAL B/B	DVB-T	نظام التلفزيون	أستراليا
٤٤ إلى ٢ من CATV، ٧٥، VHF/UHF : B/B	١٢ إلى ٠٦ VHF ٦٩ إلى ٢٧ UHF	تغطية البرامج	
PAL/SECAM-B/G/D/K, PAL-I, NTSC-M	DVB-T	نظام التلفزيون	إندونيسيا وإسرائيل وميانمار وسري لانكا
٤٧ إلى ٠١ من CATV، ٦٩، VHF/UHF : BG ٤٧ إلى ٠١ من CATV، ٦٩، VHF/UHF : I ٤٧ إلى ٠١ من CATV، ٦٩، VHF/UHF : DK ٧١ إلى ٠١ من CATV، ٧٨، VHF/UHF : M	٦٩ إلى ٢١ UHF	تغطية البرامج	
PAL/SECAM-B/G/D/K, PAL-I, NTSC-M	DVB-T	نظام التلفزيون	فيتنام وماليزيا
٤٧ إلى ٠١ من CATV، ٦٩، VHF/UHF : BG ٤٧ إلى ٠١ من CATV، ٦٩، VHF/UHF : I ٤٧ إلى ٠١ من CATV، ٦٩، VHF/UHF : DK ٧١ إلى ٠١ من CATV، ٧٨، VHF/UHF : M	١٢ إلى ٦ VHF ٦٩ إلى ٢١ UHF	تغطية البرامج	
PAL/SECAM-B/G/D/K, PAL-I, NTSC-M	DVB-T	نظام التلفزيون	جمهورية إيران الإسلامية والجزائر وتونس والطرز الرقمي
٤٧ إلى ٠١ من CATV، ٦٩، VHF/UHF : BG ٤٧ إلى ٠١ من CATV، ٦٩، VHF/UHF : I ٤٧ إلى ٠١ من CATV، ٦٩، VHF/UHF : DK ٧١ إلى ٠١ من CATV، ٧٨، VHF/UHF : M	١٢ إلى ٥ VHF ٦٩ إلى ٢١ UHF	تغطية البرامج	
PAL/SECAM-B/G/D/K, PAL-I, NTSC-M	-	نظام التلفزيون	الطرز التناظري والهند وتايلاند وجنوب إفريقيا--
٤٧ إلى ٠١ من CATV، ٦٩، VHF/UHF : BG ٤٧ إلى ٠١ من CATV، ٦٩، VHF/UHF : I ٤٧ إلى ٠١ من CATV، ٦٩، VHF/UHF : DK ٧١ إلى ٠١ من CATV، ٧٨، VHF/UHF : M	-	تغطية البرامج	
٧٥ أوم	٧٥ أوم	مقاومة الهوائي الخارجي	

47LM660*	42LM669*	42LM661*	الطرازات	
47LM6600-TA 47LM660Y-TA	42LM6690-TC 42LM669Y-TC	42LM6610-TB 42LM661Y-TB		
٢٦٣,٠ x ٧٠١,٠ x ١٠٦٣,٠	٢٦٩,٠ x ٦٢٧,٠ x ٩٥٣,٠	٢٦٣,٠ x ٦٣٦,٠ x ٩٥٣,٠	الأبعاد (العرض x الارتفاع x العمق)	
٣٣,٤ x ٦٢٨,٠ x ١٠٦٣,٠	٣٣,٤ x ٥٦٦,٠ x ٩٥٣,٠	٣٣,٤ x ٥٦٦,٠ x ٩٥٣,٠	مع الحمل (مم) من دون الحمل (مم)	
١٧,٤	١٥,١	١٤,٨	الوزن	
١٥,٢	١٢,٦	١٢,٦	مع الحمل (كجم) من دون الحمل (كجم)	
متطلبات الطاقة				
تيار متردد ٢٤٠-١٠٠ فولت ~ ٥٠ هرتز / ٦٠ هرتز				
55LM66**	47LM669*	47LM661*	الطرازات	
55LM6600-TA 55LM6610-TB 55LM660Y-TA 55LM661Y-TB	47LM6690-TC 47LM669Y-TC	47LM6610-TB 47LM661Y-TB		
٣٣١,٠ x ٧٩٥,٠ x ١٢٣٢,٠	٢٦٩,٠ x ٦٩٢,٠ x ١٠٦٣,٠	٢٦٣,٠ x ٧٠١,٠ x ١٠٦٣,٠	الأبعاد (العرض x الارتفاع x العمق)	
٣٣,٦ x ٧٢٣,٠ x ١٢٣٢,٠	٣٣,٤ x ٦٢٨,٠ x ١٠٦٣,٠	٣٣,٤ x ٦٢٨,٠ x ١٠٦٣,٠	مع الحمل (مم) من دون الحمل (مم)	
٢٥,٠	١٧,٧	١٧,٤	الوزن	
٢١,٣	١٥,٢	١٥,٢	مع الحمل (كجم) من دون الحمل (كجم)	
متطلبات الطاقة				
تيار متردد ٢٤٠-١٠٠ فولت ~ ٥٠ هرتز / ٦٠ هرتز				
55LM67**	47LM67**	42LM67**	الطرازات	
55LM6700-TA 55LM6710-TB 55LM670Y-TA 55LM671Y-TB	47LM6700-TA 47LM6710-TB 47LM670Y-TA 47LM671Y-TB	42LM6700-TA 42LM6710-TB 42LM670Y-TA 42LM671Y-TB		
٣٣١,٠ x ٧٩٥,٠ x ١٢٣٢,٠	٢٦٣,٠ x ٧٠١,٠ x ١٠٦٣,٠	٢٦٣,٠ x ٦٣٦,٠ x ٩٥٣,٠	الأبعاد (العرض x الارتفاع x العمق)	
٣٣,٦ x ٧٢٣,٠ x ١٢٣٢,٠	٣٣,٤ x ٦٢٨,٠ x ١٠٦٣,٠	٣٣,٤ x ٥٦٦,٠ x ٩٥٣,٠	مع الحمل (مم) من دون الحمل (مم)	
٢٥,٠	١٧,٥	١٤,٨	الوزن	
٢١,٣	١٥,٣	١٢,٦	مع الحمل (كجم) من دون الحمل (كجم)	
متطلبات الطاقة				
تيار متردد ٢٤٠-١٠٠ فولت ~ ٥٠ هرتز / ٦٠ هرتز				
55LM76**	47LM76**	42LM76**	الطرازات	
55LM7600-TA 55LM7610-TB 55LM760Y-TA 55LM761Y-TB	47LM7600-TA 47LM7610-TB 47LM760Y-TA 47LM761Y-TB	42LM7600-TA 42LM7610-TB 42LM760Y-TA 42LM761Y-TB		
٣٣١,٠ x ٧٩٥,٠ x ١٢٣٢,٠	٢٦٣,٠ x ٧٠١,٠ x ١٠٦٣,٠	٢٦٣,٠ x ٦٣٦,٠ x ٩٥٣,٠	الأبعاد (العرض x الارتفاع x العمق)	
٣٣,٦ x ٧٢٣,٠ x ١٢٣٢,٠	٣٣,٤ x ٦٢٨,٠ x ١٠٦٣,٠	٣٣,٤ x ٥٦٦,٠ x ٩٥٣,٠	مع الحمل (مم) من دون الحمل (مم)	
٢٥,٠	١٧,٥	١٥,٠	الوزن	
٢١,٣	١٥,٣	١٢,٨	مع الحمل (كجم) من دون الحمل (كجم)	
متطلبات الطاقة				
تيار متردد ٢٤٠-١٠٠ فولت ~ ٥٠ هرتز / ٦٠ هرتز				

ظروف بيئة التشغيل	
من ٠ درجة مئوية إلى ٤٠ درجة مئوية	درجة حرارة التشغيل
أقل من ٨٠ %	نسبة رطوبة التشغيل
من ٢٠ درجة مئوية إلى ٦٠ درجة مئوية	درجة حرارة التخزين
أقل من ٨٥ %	نسبة رطوبة التخزين

مواصفات المنتج الواردة أعلاه عرضة للتغيير دون إشعار مسبق بغرض ترقية وظائفه.
لمعرفة المزيد حول مصدر الإمداد بالطاقة المطلوب ومعايير استهلاك الطاقة، راجع الملصق الموجود على المنتج.

47LM62**	42LM62**	32LM62**	الطرزات	
47LM6200-TA 47LM620Y-TA	42LM6200-TA 42LM620Y-TA	32LM6200-TA 32LM620Y-TA	الابعاد (العرض × الارتفاع × العمق)	
٢٦٩,٠ × ٧٢٢,٠ × ١٠٨٩,٠	٢٦٩,٠ × ٦٦٠,٠ × ٩٧٩,٠	٢٠٤,٠ × ٥٢٨,٠ × ٧٤٦,٠	مع الحامل (مم)	الابعاد (العرض × الارتفاع × العمق)
٣٥,٥ × ٦٥٥,٠ × ١٠٨٩,٠	٣٥,٥ × ٥٩٤,٠ × ٩٧٩,٠	٣٥,٥ × ٤٦٢,٠ × ٧٤٦,٠	من دون الحامل (مم)	
١٨,١	١٥,٦	٩,٨	مع الحامل (كجم)	الوزن
١٥,٦	١٣,١	٨,٥	من دون الحامل (كجم)	
متطلبات الطاقة				
تيار متردد ٢٤٠-١٠٠ فولت ~ ٥٠ / ٦٠ هرتز				
الطرزات				
الابعاد (العرض × الارتفاع × العمق)				
65LM62**				
55LM62**				
الابعاد (العرض × الارتفاع × العمق)				
65LM6200-TA 65LM620Y-TA				
55LM6200-TA 55LM620Y-TA				
مع الحامل (مم)				
من دون الحامل (مم)				
الوزن				
مع الحامل (كجم)				
من دون الحامل (كجم)				
متطلبات الطاقة				
تيار متردد ٢٤٠-١٠٠ فولت ~ ٥٠ / ٦٠ هرتز				
الطرزات				
الابعاد (العرض × الارتفاع × العمق)				
32LM64**				
الابعاد (العرض × الارتفاع × العمق)				
47LM6400-TA 47LM640Y-TA 47LM6410-TB 47LM641Y-TB				
42LM6400-TA 42LM640Y-TA 42LM6410-TB 42LM641Y-TB				
32LM6400-TA 32LM640Y-TA 32LM6410-TB 32LM641Y-TB				
مع الحامل (مم)				
من دون الحامل (مم)				
الوزن				
مع الحامل (كجم)				
من دون الحامل (كجم)				
متطلبات الطاقة				
تيار متردد ٢٤٠-١٠٠ فولت ~ ٥٠ / ٦٠ هرتز				
الطرزات				
الابعاد (العرض × الارتفاع × العمق)				
32LM660*				
60LM64**				
55LM64**				
الابعاد (العرض × الارتفاع × العمق)				
32LM6600-TA 32LM660Y-TA				
60LM6450-TA 60LM645Y-TA				
55LM6400-TA 55LM640Y-TA 55LM6410-TB 55LM641Y-TB				
مع الحامل (مم)				
من دون الحامل (مم)				
الوزن				
مع الحامل (كجم)				
من دون الحامل (كجم)				
متطلبات الطاقة				
تيار متردد ٢٤٠-١٠٠ فولت ~ ٥٠ / ٦٠ هرتز				
الطرزات				
الابعاد (العرض × الارتفاع × العمق)				
42LM660*				
32LM669*				
32LM661*				
الابعاد (العرض × الارتفاع × العمق)				
42LM6600-TA 42LM660Y-TA				
32LM6690-TC 32LM669Y-TC				
32LM6610-TB 32LM661Y-TB				
مع الحامل (مم)				
من دون الحامل (مم)				
الوزن				
مع الحامل (كجم)				
من دون الحامل (كجم)				
متطلبات الطاقة				
تيار متردد ٢٤٠-١٠٠ فولت ~ ٥٠ / ٦٠ هرتز				

مواصفات الشبكة المحلية LAN اللاسلكية (AN-WF100) (حسب الطراز)	
IEEE802.11a/b/g/n IEEE802.11b/g/n في اندونيسيا IEEE802.11a/b/g في روسيا وتونس	القياسي
USB 2.0	واجهة المضيف
من 2,400 إلى 2,483 جيجاهرتز من 5,150 إلى 5,250 جيجاهرتز من 5,725 إلى 5,850 جيجاهرتز	نطاق التردد
WEP, WPA, WPA2, TKIP, AES, WPS (PIN, PBC) بت 64/128	أمن
802.11a : -72 dBm (54 Mbps) 802.11b : -84 dBm (1, 2, 5.5, 11 Mbps) 802.11g : -72 dBm (54 Mbps) 802.11n : -61 dBm / (20 MHz) -64 dBm (40 MHz)	حساسية
802.11a : 14 ديسيبل ميلي واط (54 Mbps) 802.11b : 16,5 ديسيبل ميلي واط (1, 2, 5.5, 11 Mbps) 802.11g : 14 ديسيبل ميلي واط (54 Mbps) 802.11n : (2.4 جيجاهرتز) 13.5 ديسيبل ميلي واط (20 ميجاهرتز) / 13.5 ديسيبل ميلي واط (40 ميجاهرتز) 802.11n : (5 جيجاهرتز) 13.5 ديسيبل ميلي واط (20 ميجاهرتز) / 13.5 ديسيبل ميلي واط (40 ميجاهرتز)	طاقة الإخراج
802.11a/g : 54 ميجابت/ثانية 802.11b : 11 ميجابت/ثانية 802.11n : 300 ميجابت/ثانية (40 ميجاهرتز)	معدل نقل البيانات
<ul style="list-style-type: none"> • حيث إن نطاق القناة قد يختلف باختلاف البلد، يتعدى على المستخدم تغيير تردد التشغيل أو ضبطه ويتم ضبط هذا المنتج وفقاً لجدول التردد الإقليمي. • يتعدى على المستخدم تغيير طاقة الإخراج للتشغيل أو ضبطها ويتم ضبط هذا المنتج وفقاً لجدول طاقة الإخراج الإقليمي نظراً إلى أن طاقة الإخراج التي يستخدمها البلد قد تكون مختلفة. 	



المواصفات

قد تتغير مواصفات المنتج من دون إخطار مسبق نتيجة ترقية وظائف المنتج.
(الطرازات *32/42/47/55LM641 أو *60LM645 أو **32/42/47/55LM66 أو **42/47/55LM67 أو **42/47/55LM76 فقط)

مواصفات وحدة الشبكة المحلية LAN اللاسلكية (WN8122E)	
IEEE802.11a/b/g/n	القياسي
من 2400 إلى 2483.5 ميجاهرتز من 5150 إلى 5250 ميجاهرتز من 5725 إلى 5850 ميجاهرتز	نطاق التردد
CCK / OFDM / MIMO	التعديل
802.11a : 14 ديسيبل ميلي واط 802.11b : 17 ديسيبل ميلي واط 802.11g : 15 ديسيبل ميلي واط 802.11n - 2.4 جيجاهرتز : 13.5 ديسيبل ميلي واط 802.11n - 5 جيجا هرتز : 12 ديسيبل ميلي واط	طاقة الإخراج (النموذجي)
802.11a/g : 54 ميجابت/ثانية 802.11b : 11 ميجابت/ثانية 802.11n : 300 ميجابت/ثانية	معدل نقل البيانات
من 2400 إلى 2483.5 ميجاهرتز : -0.79 ديسيبل أيزوتروبي من 5150 إلى 5250 ميجاهرتز : 0.62 ديسيبل أيزوتروبي من 5725 إلى 5850 ميجاهرتز : 0.52 ديسيبل أيزوتروبي	ضبط الهوائي (النموذجي)
HT20 : 802.11a/b/g HT20/40 : 802.11n	النطاق الترددي المشغول
<p>• حيث إن نطاق القناة قد يختلف باختلاف البلد، يتعذر على المستخدم تغيير تردد التشغيل أو ضبطه ويتم ضبط هذا المنتج وفقاً لجدول التردد الإقليمي.</p> 	
مواصفات وحدة البلوتوث (BM-LDS302)	
إصدار بلوتوث 3.0	القياسي
2400 ~ 2483.5 ميجاهرتز	نطاق التردد
10 ديسيبل ميلي واط أو أقل	طاقة الإخراج (الحد الأقصى)
3 ميجابت/ثانية	معدل نقل البيانات (الحد الأقصى)
مجال مفتوح للرؤية بما يقارب 10 أمتار	مسافة الاتصال
	

الصيانة

تنظيف التلفاز

اهتم بتنظيف التلفاز بانتظام للحفاظ على أفضل أداء له ولإطالة عمره الافتراضي.

تنبيه

- تأكد من إيقاف التشغيل وفصل سلك الطاقة والكبلات الأخرى أولاً.
- عند ترك التلفاز من دون تشغيل أو استخدام لفترة طويلة، فافصل سلك الطاقة من مصدر الطاقة بالحائط وذلك للوقاية من أي تلف محتمل نتيجة للبرق أو التغيرات المفاجئة في شدة التيار.

الشاشة والإطار والهيكـل الخارجي والحامل

- لإزالة الغبار أو الأتربة الخفيفة، امسح السطح بقطعة قماش ناعمة ونظيفة وجافة.
- لإزالة الأوساخ الكبيرة، امسح سطح الشاشة بقطعة قماش ناعمة مرطبة بماء نظيف أو منظف معتدل خفيف. ثم امسحه فوراً بقطعة قماش جافة.

تنبيه

- تجنب لمس سطح الشاشة في كل وقت، إذ قد يؤدي ذلك إلى إلحاق الضرر بها.
- لا تدفع سطح الشاشة أو تعرضه للحك أو تضغط عليه بظفرك أو بشيء حاد حيث قد يؤدي ذلك إلى حدوث خدوش على الشاشة وتشويه الصورة.
- لا تستخدم المواد الكيميائية فقد تتسبب في تلف المنتج.
- لا ترش السائل على سطح الشاشة. وإذا دخل ماء إلى التلفاز، فقد يتسبب في نشوب حريق أو حدوث صدمة كهربائية أو عطل التلفاز.

سلك الطاقة

أزل الغبار المتراكم أو الأتربة المتركمة على سلك الطاقة بانتظام.

استكشاف الأخطاء وإصلاحها

المشكلة	الحل
تعذر التحكم في التلفاز باستخدام وحدة التحكم عن بُعد.	<ul style="list-style-type: none"> • افحص جهاز استشعار وحدة التحكم عن بُعد وحاول مرة ثانية. • تحقق من عدم وجود أي عائق بين التلفاز ووحدة التحكم عن بُعد. • تحقق من أن البطاريات لا تزال تعمل وأنها مركبة بشكل صحيح (+ إلى +، - إلى -).
لا تظهر أي صورة ولا يصدر أي صوت.	<ul style="list-style-type: none"> • تحقق من تشغيل التلفاز. • تحقق من توصيل سلك الطاقة بمصدر الطاقة في الحائط. • تحقق من عدم وجود مشكلة في مصدر الطاقة بالحائط من خلال توصيل أجهزة أخرى به.
يتوقف تشغيل التلفاز فجأة.	<ul style="list-style-type: none"> • افحص إعدادات التحكم بالطاقة. قد يكون مصدر الإمداد بالطاقة انقطع عن تزويد الطاقة. • تحقق من تنشيط ميزة Auto sleep (السكون التلقائي) في إعدادات Time (الوقت). • في حالة عدم وجود إشارة أثناء تشغيل التلفاز، فسيتوقف التلفاز عن التشغيل بشكل تلقائي بعد مرور 15 دقيقة لا يتم خلالها تسجيل أي نشاط.
عند الاتصال بالكمبيوتر الشخصي (RGB/ HDMI) (DVI)، يتم عرض "لا توجد إشارة" أو "تسويق غير صالح".	<ul style="list-style-type: none"> • قم بإيقاف تشغيل/تشغيل التلفاز باستخدام وحدة التحكم عن بُعد. • أعد توصيل كبل RGB/HDMI. • أعد تشغيل الكمبيوتر الشخصي عندما يكون التلفاز قيد التشغيل.

استخدام دليل المستخدم

يتيح لك دليل المستخدم الوصول بشكل أسهل إلى معلومات التناز المفصلة.

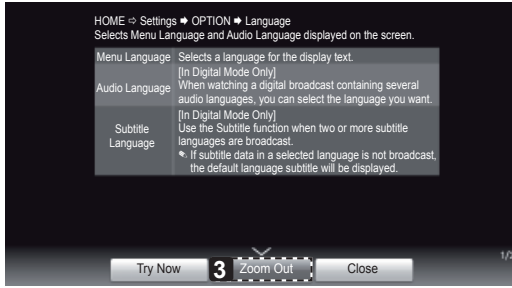

- 1 لعرض شرح القائمة المحددة. يمكنك استخدام الأزرار ٨/٧ للانتقال بين الصفحات.
- 2 للانتقال إلى القائمة المحددة مباشرة من دليل المستخدم.
- 3 لتكبير الشاشة أو تصغيرها.

- 1 اضغط على الزر **HOME** (الرئيسية) للوصول إلى قائمة **HOME** (الرئيسية).
- 2 حدد **User Guide** (دليل المستخدم) ثم اضغط على **Wheel(OK)** (موافق).



User Guide (دليل المستخدم)

ملاحظة !

- يمكنك أيضاً الوصول إلى دليل المستخدم بالضغط على [?] (دليل المستخدم) على وحدة التحكم عن بُعد.

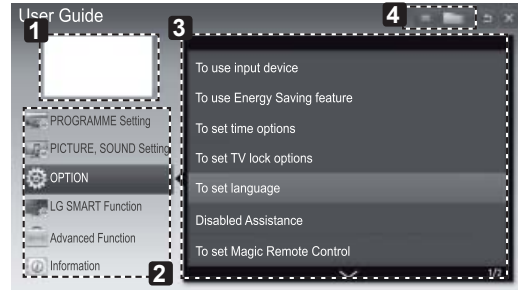

- 1 يُظهر البرنامج الذي تشاهده حالياً أو شاشة مصدر الإدخال.
- 2 للتمكن من تحديد الفئة التي تريدها.
- 3 للتمكن من تحديد العنصر الذي تريده.
- 4 للتمكن من استعراض شرح الوظيفة التي تريدها من الفهرس.

كيفية استخدام وحدة التحكم عن بُعد Magic

<p>1 إذا اختفي المؤشر، فحرك وحدة التحكم عن بُعد قليلاً باتجاه اليمين أو اليسار. عندئذٍ، سيظهر تلقائيًا على الشاشة.</p> <p>« يختفي المؤشر في حالة عدم استخدامه لمدة معينة.</p> <p>2 يمكنك تحريك المؤشر عن طريق توجيه جهاز استقبال المؤشر لوحدة التحكم عن بُعد صوب التلفاز ثم تحريكها يمينًا أو يسارًا أو لأعلى أو لأسفل.</p> <p>« إذا لم يعمل المؤشر بصورة صحيحة، فاترك وحدة التحكم عن بُعد لمدة 10 ثوانٍ ثم أعد استخدامها.</p>	
--	---

تسجيل وحدة التحكم عن بُعد Magic

يجب تسجيل وحدة التحكم عن بُعد Magic مع التلفاز لديك قبل الاستخدام.

كيفية تسجيل وحدة التحكم عن بُعد Magic

<p>1 للتسجيل تلقائيًا، قم بتشغيل التلفاز واضغط على زر Wheel(OK) عند اكتمال التسجيل، تظهر رسالة الاكتمال على الشاشة.</p> <p>2 في حالة فشل التسجيل، قم بإيقاف تشغيل التلفاز ثم أعد تشغيله، واضغط على زر Wheel(OK) لإكمال التسجيل.</p>	
---	---

كيفية إعادة تسجيل وحدة التحكم عن بُعد Magic

<p>1 اضغط مطولاً على أزرار BACK و HOME معاً لمدة 5 ثوانٍ لإعادة الضبط، ثم سجله باتباع خطوات "كيفية تسجيل وحدة التحكم عن بُعد Magic" الموضحة أعلاه.</p> <p>2 لإعادة تسجيل وحدة التحكم عن بُعد Magic اضغط مطولاً على زر BACK لمدة 5 ثوانٍ باتجاه التلفاز.</p>	<p>↩ BACK (رجوع)</p> <p>🏠 HOME (القائمة الرئيسية)</p>
--	---

احتياطات ينبغي مراعاتها عند استخدام وحدة التحكم عن بُعد Magic

- استخدم وحدة التحكم عن بُعد في نطاق المسافة القصوى للاتصال (10 أمتار). يؤدي استخدام وحدة التحكم عن بُعد خارج حدود هذه المسافة، أو مع وجود عائق يعترضها، إلى التسبب في فشل الاتصال.
- قد يحدث فشل الاتصال بسبب الأجهزة المجاورة. قد تتسبب الأجهزة الكهربائية مثل فرن الميكروويف أو الأجهزة التي تحتوي على شبكة LAN لاسلكية في حدوث تداخل، حيث إنها تستخدم النطاق الترددي نفسه (2.4 جيجاهرتز) الذي تستخدمه وحدة التحكم عن بُعد Magic.
- قد تتعرض وحدة التحكم عن بُعد Magic للتلف أو قد تتعطل في حال سقوطها أو تعرضها لصدمة قوية.
- توخ الحذر من الاصطدام بالأثاث المجاور أو الأشخاص الآخرين عند استخدام وحدة التحكم عن بُعد Magic.
- لا يستطيع كل من جهة التصنيع والقائم بالتثبيت تقديم خدمة تتعلق بأمان الإنسان نظرًا لاحتمال التشويش على الموجات الكهربائية الخاصة بالأجهزة اللاسلكية المستخدمة.
- يُوصى بوضع نقطة الوصول (AP) على بعد مسافة أكثر من متر واحد بعيدًا عن التلفاز. في حالة تثبيت نقطة الوصول (AP) على بُعد أقرب من متر واحد، قد لا تعمل وحدة التحكم عن بُعد Magic على النحو المتوقع نظرًا لتداخل الترددات.

وظائف وحدة التحكم عن بُعد MAGIC

هذا الملحق ليس مضمناً في كل الطرازات.

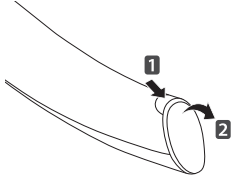

عند ظهور الرسالة "بطارية الجهاز السحري للتحكم عن بُعد منخفضة". قم بتغيير البطارية. فعليك استبدال البطارية. لاستبدال البطاريات، افتح غطاء البطاريات، واستبدل البطاريات (1.5 فولت بحجم AA) بحيث يتطابق الطرفان (+) و (-) مع الرمز المطبوع داخل حجرة البطاريات ثم أغلق غطاء البطارية. تأكد من توجيه وحدة التحكم عن بُعد باتجاه مستشعر التحكم عن بُعد الموجود على التلفاز. لإزالة البطاريات، قم بتنفيذ إجراءات التركيب بترتيب عكسي.

تنبيه

• لا تخلط البطاريات القديمة والجديدة، إذ قد يؤدي ذلك إلى إتلاف وحدة التحكم عن بُعد.

الطرازات *60LM645 أو **32/42/47/55LM66 أو **42/47/55LM67 أو **42/47/55LM76 فقط

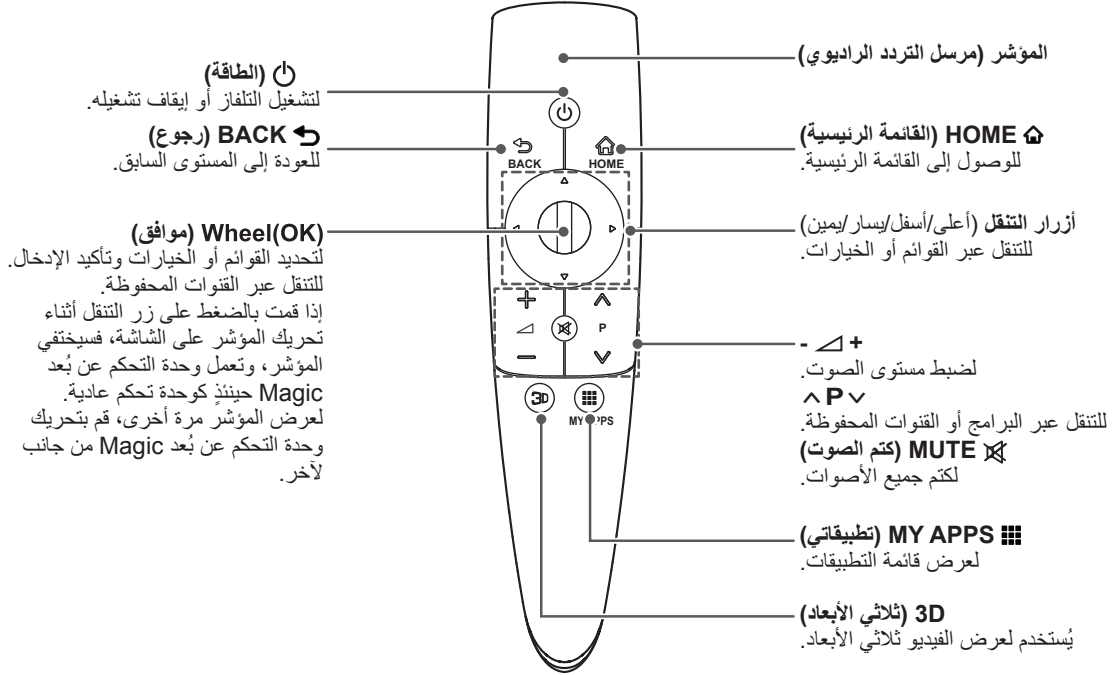

1	في حالة الضغط على Wheel(OK) (موافق) على وحدة التحكم عن بُعد Magic، تظهر الشاشة التالية. وهي تعرض معلومات حول البرنامج الحالي والشاشة.
2	سيؤدي الضغط على هذا الزر إلى عرض لوحة رقمية تستطيع اختيار رقم البرامج منها.
3	يمكنك تحديد القائمة My Apps (تطبيقاتي) .

(الطرازات LM62** أو LM64** أو LM660* أو LM661* أو LM67** أو LM76** فقط)

EXIT (خروج)
لمسح ما يظهر على الشاشة وللمعاودة مشاهدة التلفاز.
1 الأزرار الملونة
للوصول إلى بعض الوظائف الخاصة في بعض القوائم. (الأحمر: ●، الأخضر: ●، الأصفر: ●، الأزرق: ●)
2 TELETEXT BUTTONS (أزرار نصوص المعلومات)
تستخدم هذه الأزرار لنصوص المعلومات.
SUBTITLE (الترجمة)
لاستدعاء الترجمة المفضلة في الوضع الرقمي.
Q. MENU (القائمة السريعة)
للوصول إلى القوائم السريعة.
LIVE TV (التلفاز المباشر)
للعودة إلى LIVE TV (التلفاز المباشر).
أزرار التحكم (■, ▶, II, ◀, ►)
للتحكم بالمحتويات المميزة أو قوائم DVR أو Smart Share أو أجهزة SIMPLINK المتوافقة (USB أو SIMPLINK أو DVR).
● REC (تسجيل)
يستخدم لضبط قائمة DVR (مسجل الفيديو الرقمي).
ENERGY SAVING (توفير الطاقة)
لضبط سطوع الشاشة والحد من استهلاك الطاقة.
INFO (معلومات)
لعرض المعلومات الخاصة بالبرنامج والشاشة الحالية.
SIMPLINK
للوصول إلى أجهزة AV المتصلة بكبل HDMI عبر HDMI-CEC.

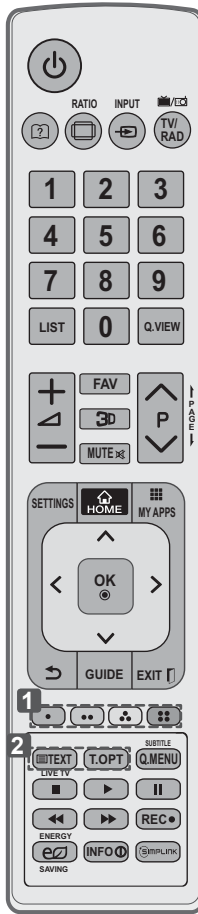

؟ (دليل المستخدم)
لعرض دليل المستخدم.
RATIO (النسبة)
لإعادة ضبط حجم صورة.
INPUT (الإدخال)
لتغيير مصدر الإدخال.
TV/RAD (التلفاز/الراديو)
لتحديد برنامج الراديو، والتلفاز، والتلفاز الرقمي.
LIST (اللائحة)
للوصول إلى لائحة البرامج المحفوظة.
Q.VIEW (عرض سريع)
للعودة إلى البرنامج المعروض سابقاً.
FAV (المفضلة)
للوصول إلى لائحة القنوات المفضلة.
3D (ثلاثي الأبعاد)
يستخدم لعرض الفيديو ثلاثي الأبعاد.
PAGE (الصفحة)
للانتقال إلى الصفحة السابقة أو التالية.
SETTINGS (الإعدادات)
للوصول إلى القوائم الرئيسية.
HOME (القائمة الرئيسية)
للوصول إلى القوائم الرئيسية.
MY APPS (تطبيقاتي)
لعرض قائمة التطبيقات.
أزرار التنقل (أعلى/أسفل/يسار/يمين)
للتنقل عبر القوائم أو الخيارات.
OK (موافق)
لتحديد القوائم أو الخيارات وتأكيدها.
↶ (رجوع)
للعودة إلى المستوى السابق.
GUIDE (الدليل)
لعرض دليل البرامج.

وحدة التحكم عن بُعد

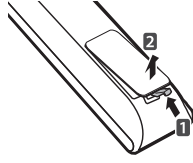

(حسب الطراز)

ترتكز المواصفات الموجودة في هذا الدليل على أزرار وحدة التحكم عن بُعد. يرجى قراءة هذا الدليل بعناية واستخدام التلفزيون بشكل صحيح. لاستبدال البطاريات، افتح غطاء البطاريات، واستبدل البطاريات (1.5 فولت بحجم AAA) بحيث يتطابق الطرفان ⊕ و ⊖ مع الرمز المطبوع داخل حجرة البطاريات ثم أغلق غطاء البطارية. لإزالة البطاريات، قم بتنفيذ إجراءات التركيب بترتيب عكسي.



تنبيه

- لا تخلط البطاريات القديمة والجديدة، إذ قد يؤدي ذلك إلى إتلاف وحدة التحكم عن بُعد.
- قد لا تعمل بعض المفاتيح على وحدة التحكم عن بُعد في التلفزيون التناظري وفي بعض البلدان.

تأكد من توجيه وحدة التحكم عن بُعد إلى مستشعر وحدة التحكم عن بُعد الموجود على التلفزيون.

(الطرزات LM669* فقط)

<p>← (رجوع) للعودة إلى المستوى السابق.</p>		<p>3D (ثلاثي الأبعاد) يستخدم لعرض الفيديو ثلاثي الأبعاد.</p>
<p>EXIT (خروج) لمسح ما يظهر على الشاشة ولمعاودة مشاهدة التلفزيون.</p>		<p>TV/RAD (التلفاز/الراديو) لتحديد برنامج الراديو، والتلفاز، والتلفاز الرقمي.</p>
<p>FAV (المفضلة) للوصول إلى لائحة القنوات المفضلة.</p>		<p>GUIDE (الدليل) لعرض دليل البرامج.</p>
<p>[?] (دليل المستخدم) لعرض دليل المستخدم.</p>		<p>INFO ⓘ (معلومات) لعرض المعلومات الخاصة بالبرنامج والشاشة الحالية.</p>
<p>PAGE (الصفحة) للانتقال إلى الصفحة السابقة أو التالية.</p>		<p>SUBTITLE (الترجمة) لاستدعاء الترجمة المفضلة في الوضع الرقمي.</p>
<p>1 الأزرار الملونة للوصول إلى بعض الوظائف الخاصة في بعض القوائم. (الأحمر، الأخضر، الأصفر، الأزرق)</p>		<p>Q. MENU (القائمة السريعة) للوصول إلى القوائم السريعة.</p>
<p>LIVE TV (التلفاز المباشر) للعودة إلى LIVE TV (التلفاز المباشر).</p>		<p>INPUT (الإدخال) لتغيير مصدر الإدخال.</p>
<p>أزرار التحكم (LIVE TV، DVR، SIMPLINK، USB، SIMPLINK، DVR) للتحكم بالمحتويات المميزة أو قوائم DVR أو Smart Share أو أجهزة SIMPLINK المتوافقة (USB أو SIMPLINK أو DVR).</p>		<p>LIST (اللائحة) للوصول إلى لائحة البرامج المحفوظة.</p>
<p>REC (تسجيل) يستخدم لضبط قائمة DVR (مسجل الفيديو الرقمي).</p>		<p>Q.VIEW (عرض سريع) للعودة إلى البرنامج المعروض سابقاً.</p>
<p>2 TELETEXT BUTTONS (أزرار نصوص المعلومات) تستخدم هذه الأزرار لنصوص المعلومات.</p>		<p>HOME (القائمة الرئيسية) للوصول إلى القوائم الرئيسية.</p> <p>MY APPS (تطبيقاتي) لعرض قائمة التطبيقات.</p> <p>أزرار التنقل (أعلى/أسفل/يسار/يمين) للتنقل عبر القوائم أو الخيارات.</p> <p>OK (موافق) لتحديد القوائم أو الخيارات وتأكيد الإدخال.</p>

التوصيل بوحدة USB

قم بتوصيل وحدة تخزين USB مثل ذاكرة فلاش USB أو قرص ثابت خارجي أو قارئ بطاقات ذاكرة USB بالتلفاز وانتقل إلى قائمة Smart Share لاستخدام ملفات وسائط متعددة مختلفة.

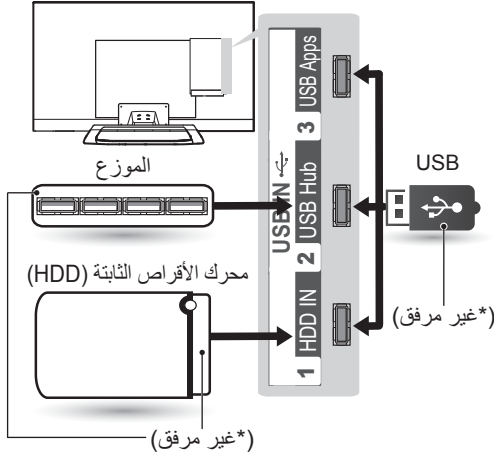

ملاحظة

- لاستخدام جهاز موزع USB، تأكد من توصيله بمنفذ موزع USB IN 2.
- قد لا تعمل بعض موزعات USB. إذا لم يتم الكشف عن جهاز USB موصول باستخدام موزع USB، فقم بتوصيله مباشرة بمنفذ USB في التلفاز.

التوصيل بنظام صوت

يمكنك استخدام نظام صوت خارجي اختياري بدلاً من مكبر الصوت المدمج.

ملاحظة

- إذا كنت تستخدم جهاز صوت خارجي اختياري بدلاً من مكبر الصوت المدمج، فاضبط ميزة مكبر صوت التلفاز على إيقاف التشغيل.

وصلة الصوت الرقمي البصري

لإرسال إشارة الصوت الرقمي من التلفاز إلى جهاز خارجي. قم بتوصيل الجهاز الخارجي بالتلفاز باستخدام كبل صوت بصري كما هو موضح في الصورة التالية.

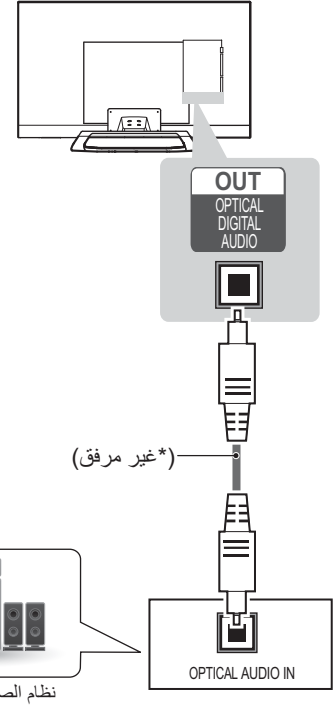

ملاحظة

- لا تنظر إلى منفذ الإخراج البصري. فالنظر إلى شعاع الليزر قد يضر الرؤية.
- قد يعمل الصوت المزود بوظيفة ACP (الصوت المحمي بموجب حقوق نسخ) على حظر إخراج الصوت الرقمي.

وصلة الفيديو المركب

لإرسال إشارات الفيديو التناظري وإشارات الصوت من جهاز خارجي إلى التلفاز. قم بتوصيل الجهاز الخارجي بالتلفاز باستخدام كبل مركب كما هو موضح في الصورة التالية.

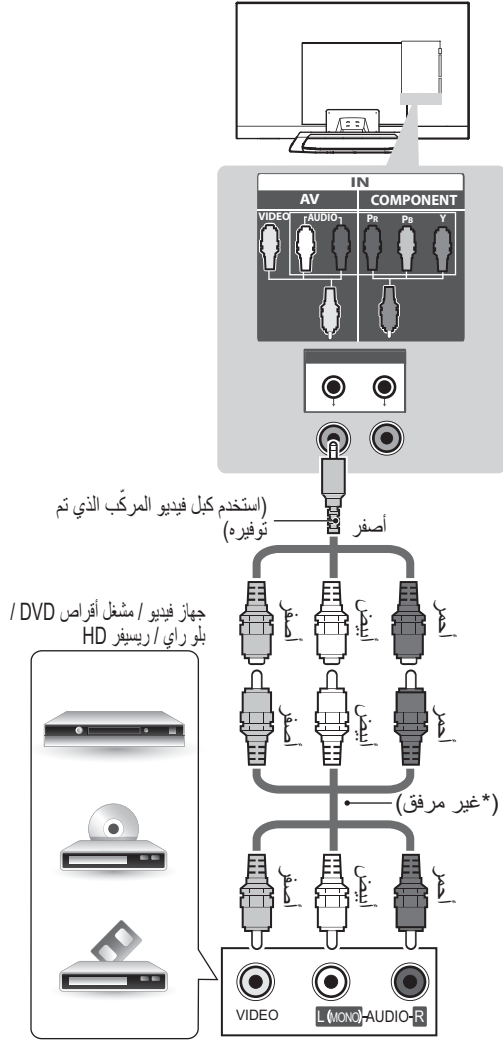

وصلة المكون

لإرسال إشارات الفيديو التناظري وإشارات الصوت من جهاز خارجي إلى التلفاز. قم بتوصيل الجهاز الخارجي بالتلفاز باستخدام كبل المكون كما هو موضح في الصورة التالية.

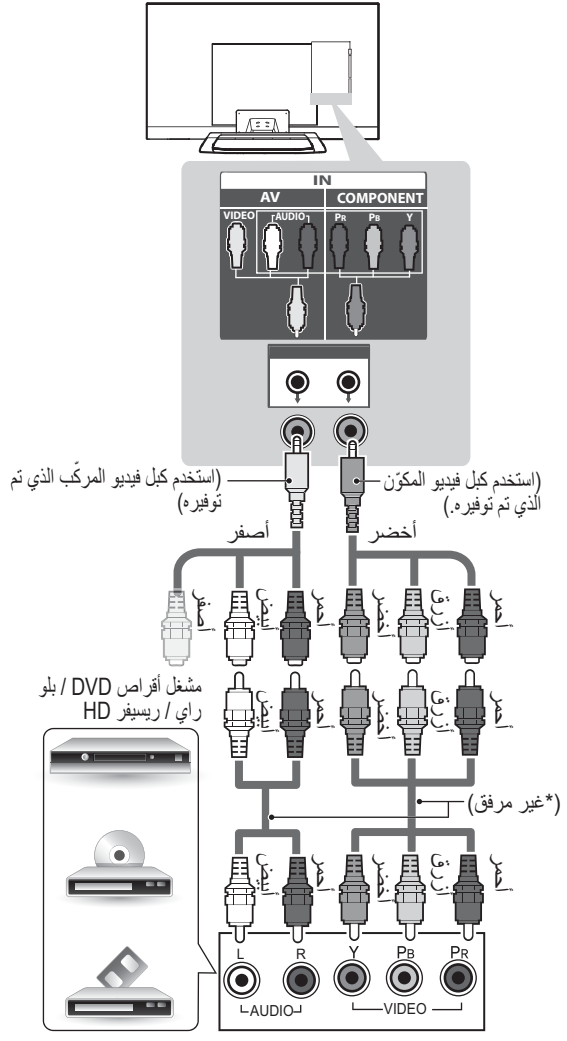

ملاحظة

- إذا تم توصيل الكبلات بطريقة غير صحيحة، فقد تتسبب في عرض الصورة بالأبيض والأسود أو بألوان مشوشة.

وصلة RGB-PC

لإرسال إشارة الفيديو من الكمبيوتر إلى التلفاز. لإرسال إشارة الصوت،
قم بتوصيل كبل صوت.

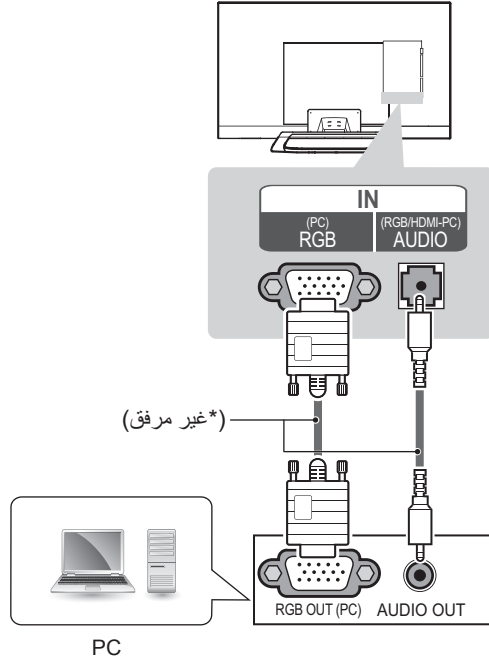

وصلة تحويل إشارة DVI إلى HDMI

ترسل إشارة الفيديو الرقمية من جهاز خارجي إلى التلفاز. قم بتوصيل
الجهاز الخارجي بالتلفاز باستخدام كبل DVI-HDMI كما هو موضح
في الصورة التالية. لإرسال إشارة الصوت، قم بتوصيل كبل صوت.
اختر أي منفذ إدخال HDMI للتوصيل. فلا يهتم تحديد منفذ معين
لاستخدامه.

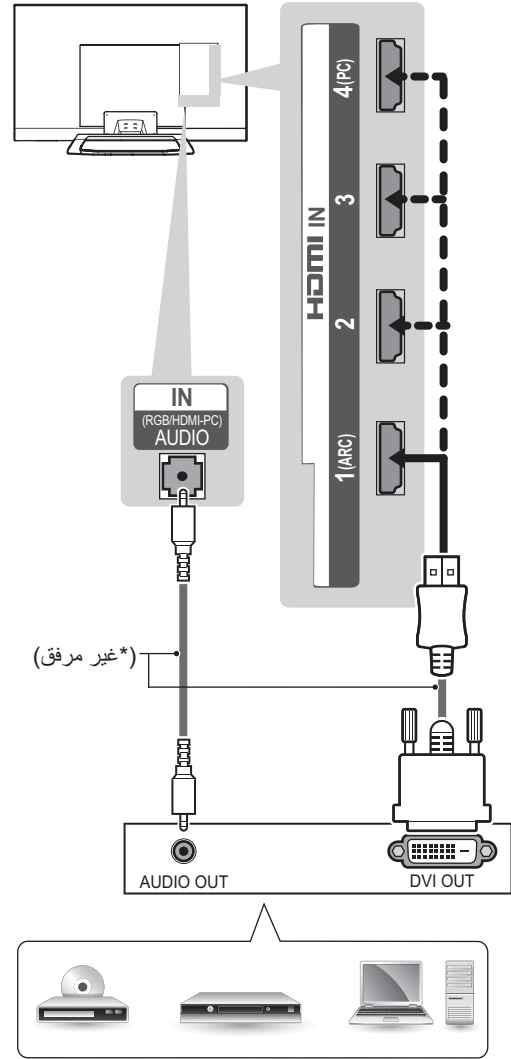

• الكمبيوتر / ريسيفر HD / مشغل أقراص DVD / بلو راي BLU-RAY

ملاحظة

- تجنبًا لكارت الشاشة قد لا يعمل وضع DOS في حالة استخدام منفذ كبل HDMI - DVI.
- يوصى بتوصيل DVI-HDMI بـ HDMI IN 4.

وصلة HDMI

لإرسال إشارات الفيديو والصوت الرقمية من جهاز خارجي إلى التلفاز. قم بتوصيل الجهاز الخارجي بالتلفاز باستخدام كبل HDMI كما هو موضح في الصورة التالية. اختر أي منفذ إدخال HDMI للتوصيل. فلا يهم تحديد منفذ معين لاستخدامه.

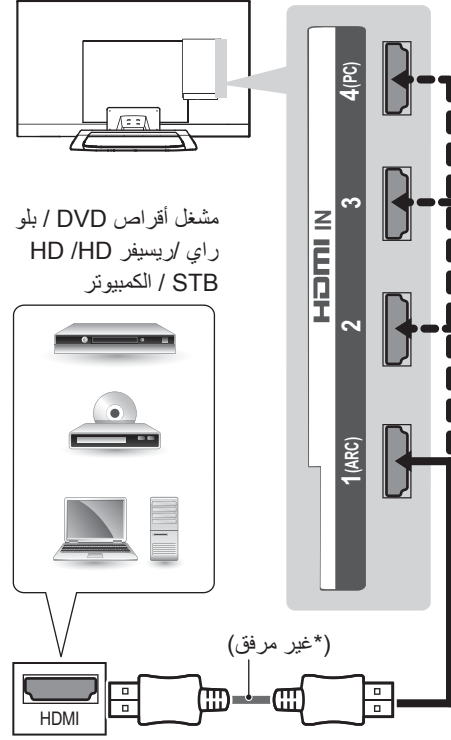

العربية

ملاحظة !

- يوصى باستخدام التلفاز مع وصلة HDMI للحصول على أفضل جودة للصورة.
- استخدم أحدث كبل HDMI™ عالي السرعة مع وظيفة CEC (التحكم في الإلكترونيات المستخدم).
- تم اختبار كبلات HDMI™ عالية السرعة لتحمل إشارة عالية الجودة تصل إلى 1080p وأكثر.
- صوت التلفاز الرقمي المعتمد: MPEG و Dolby Digital و HE-AAC و Dolby Digital Plus و Dolby Digital و PCM (حتى 192 كيلوهرتز، 32/44.1/48/88/96/176/192، تنسيق صوت DTS غير معتمد).

ARC (قناة إرجاع الصوت)

- يجب توصيل جهاز الصوت الخارجي الذي يعتمد SIMPLINK و ARC باستخدام منفذ إدخال HDMI IN 1 (ARC).
- عند التوصيل باستخدام كبل HDMI عالي السرعة، يخرج جهاز الصوت الخارجي الذي يعتمد ARC صوت SPDIF البصري دون كبل الصوت البصري الإضافي ويعتمد وظيفة SIMPLINK.

توصيل الهوائي

قم بتوصيل التلفاز بمقبس هوائي على الحائط باستخدام كبل RF (بمقاومة 75 أوم).

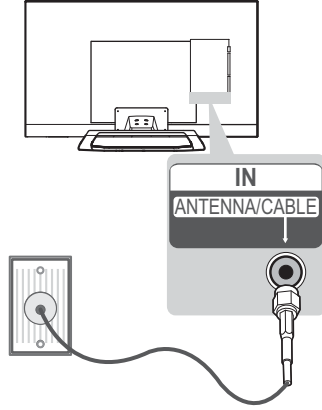

ملاحظة

- استخدم جهاز فصل الإشارة لاستخدام أكثر من تلفازين.
- إذا كانت جودة الصورة سيئة، فقم بتثبيت مضخم الإشارات بشكل صحيح لتحسين جودة الصورة.
- إذا كانت جودة الصورة سيئة أثناء توصيل هوائي، فحاول إعادة محاذاة الهوائي في الاتجاه الصحيح.
- لا يتم تزويد كبل هوائي ومحول.

إجراء التوصيلات

يستخدم هذا القسم الذي يتناول إجراء التوصيلات رسوما تخطيطية للطرازات LM76** بشكل أساسي.

قم بتوصيل الأجهزة الخارجية المتنوعة بالتلفاز وبدل بين أوضاع الإدخال لتحديد جهاز خارجي. ولمزيد من المعلومات عن توصيل الأجهزة الخارجية، راجع الدليل المرفق مع كل جهاز. الأجهزة الخارجية المتوفرة هي: أجهزة الاستقبال عالية الدقة ومشغلات أقراص DVD وأجهزة الفيديو وأنظمة الصوت ووحدات تخزين USB والكمبيوتر وأجهزة الألعاب وأجهزة خارجية أخرى.

ملاحظة

- قد يختلف توصيل الجهاز الخارجي من طراز إلى آخر.
- يجب توصيل الأجهزة الخارجية بالتلفاز بغض النظر عن ترتيب منافذ التلفاز.
- في حال تسجيل برنامج تلفاز على قرص DVD أو جهاز فيديو، تأكد من توصيل كبل إشارة التلفاز بالتلفاز عبر مسجل أقراص DVD أو جهاز الفيديو. لمزيد من معلومات التسجيل، راجع الدليل المرفق مع الجهاز المتصل.
- راجع دليل الأجهزة الخارجية للحصول على تعليمات التشغيل.
- عند توصيل جهاز ألعاب بالتلفاز، استخدم الكبل المرفق بجهاز الألعاب.
- في وضع PC (كمبيوتر)، قد يحدث بعض التشويش المرتبط بدرجة الدقة أو النمط العمودي أو التباين أو السطوع. في حال استمرار التشويش، قم بتغيير إخراج الكمبيوتر إلى قيمة دقة أخرى وقم بتغيير معدل التحديث إلى معدل آخر أو قم بضبط السطوع والتباين في قائمة PICTURE (صورة) حتى تحصل على صورة واضحة.
- في وضع PC (كمبيوتر)، قد لا تعمل بعض إعدادات الدقة بشكل صحيح وفقاً لبطاقة الرسومات.

ترتيب الكبلات

- (الطرز **32/42/47/55/65LM62 أو الطراز
*32/42/47LM669)
1 اجمع الكبلات واربطها بواسطة حامل الكبل في غطاء التلفاز الخلفي.

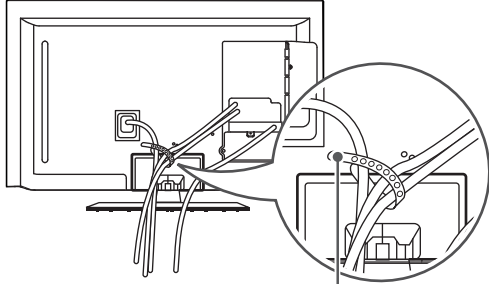

مشبك إدارة الكبلات

- (الطرز **32/42/47/55/60LM64 أو الطراز
*32/42/47/55LM660 أو الطراز *32/42/47/55LM661 أو الطراز
**42/47/55LM67 أو الطراز **42/47/55LM76)
1 اجمع الكبلات واربطها بواسطة أداة التحكم في الكبل.
2 ثبت مشبك إدارة الكبلات بإحكام على التلفاز.

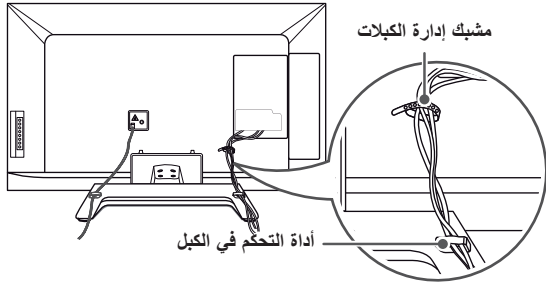

تنبيه

- لا تحرك التلفزيون عن طريق الإمساك بمشبك إدارة الكبلات، حيث يمكن أن ينكسر مشبك إدارة الكبلات، وقد تحدث إصابات ويلحق تلف بالتلفزيون.

تنبيه

- افصل الطاقة أولاً، ثم انقل التلفاز أو قم بتثبيتته. وإلا فقد تحدث صدمة كهربائية.
- في حالة تثبيت التلفاز بالسقف أو على حائط مائل، قد يسقط ويتسبب في حدوث إصابات بالغة.
- استخدم جهاز تثبيت على الحائط معتمدًا من LG واتصل بالوكيل المحلي أو عامل مؤهل.
- لا تربط البراغي أكثر من اللازم حيث قد يتسبب هذا في حدوث تلف بالتلفاز وإبطال الضمان.
- استخدم البراغي وأجهزة التثبيت على الحائط التي تتوافق مع معايير VESA. لا يشمل ضمان هذا الجهاز الأضرار أو الإصابات الناتجة من سوء استخدام ملحق أو استخدام الملحق غير الملائم.

ملاحظة

- استخدم البراغي المدرجة في مواصفات البراغي المعتمدة وفقاً لمعايير VESA.
- تتضمن مجموعة جهاز التثبيت على الحائط دليل التركيب والقطع الضرورية.
- إن قوس التثبيت على الحائط ملحق اختياري. يمكنك الحصول على الملحقات الاختيارية من الوكيل المحلي.
- قد يختلف طول البراغي بحسب جهاز التثبيت على الحائط. تأكد من استخدام الطول المناسب.
- لمزيد من المعلومات، راجع الدليل المتوفر مع جهاز التثبيت على الحائط.
- عند تركيب قوس تثبيت على الحائط مصنع من قبل جهة أخرى في التلفاز، أدخل فواصل المبعاد الداخلية في فتحات جهاز تثبيت التلفاز على الحائط وحرك التلفاز بزاوية عمودية. يُرجى التأكد من عدم استخدام فواصل المبعاد مع قوس التثبيت على الحائط من LG. (الطرزات **32/42/47/55LM62 فقط)

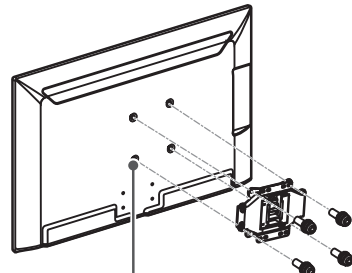

فاصل المبعاد الداخلي للتثبيت على الحائط

(حسب الطراز)

- لحماية شاشة التلفاز (من الخدوش وبصمات أصابع)، ضع التلفاز على طاولة مسطحة من دون إزالة كيس التغليف.
- بعد إزالة كيس التغليف من الجهة الخلفية للتلفاز، قم بتثبيتته وفقاً للدليل المضمن في منتج قوس التثبيت على الحائط.
- قم بإزالة قطع الحماية بعد تثبيت التلفاز.

التثبيت على الحائط

قم بتثبيت قوس التثبيت الاختياري على الحائط بالجزء الخلفي من التلفاز بحرص وثبت قوس التثبيت على حائط صلب يكون عمودياً بالنسبة للأرض. عند توصيل التلفاز بمواد بناء أخرى، يُرجى الاتصال بعامل مؤهل. توصي LG بقيام شخص متخصص ومحترف بتركيب الجهاز على الحائط.

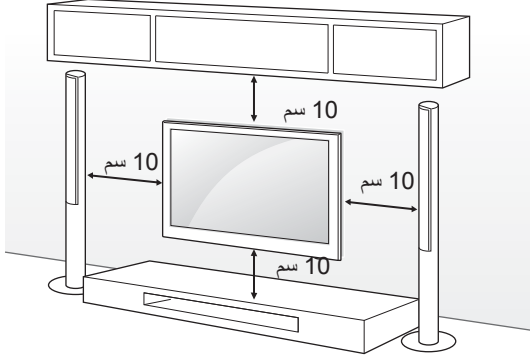

احرص على استخدام مسامير وقوس تثبيت على الحائط وفقاً لمعايير VESA. يوفر الجدول التالي وصفاً للأبعاد القياسية لمجموعة قوس التثبيت على الحائط.

العناصر التي يتم شراؤها بشكل منفصل (قوس التثبيت على الحائط)

42/47/55LM62**	32LM62**	الطرز
42/47/55/60LM64**	32LM64**	
42/47/55LM66**	32LM66**	
42/47/55LM67**		
42/47/55LM76**		
400 x 400	200 x 200	VESA (أ x ب)
M6	M6	البرغي القياسي
4	4	عدد البراغي
LSW400BX	LSW200BX	قوس التثبيت على الحائط
LSW420BX	LSW220BX	
65LM62**		الطرز
400 x 600		VESA (أ x ب)
M8		البرغي القياسي
4		عدد البراغي
LSW620B	LSW600B	قوس التثبيت على الحائط

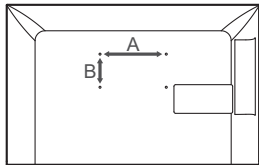

إحكام تثبيت التلفاز على الحائط

(هذه الميزة غير متوفرة في كل الطرازات.)

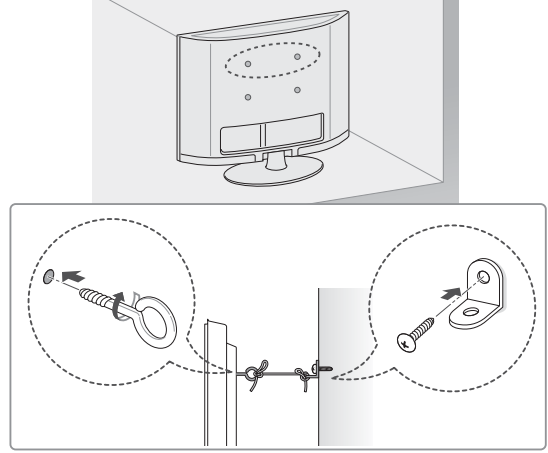

- 1 أدخل المسامير ذات العروة أو قوسي التلفاز والمسامير في جهة التلفاز الخلفية وقم بربطها بإحكام.
-أزل المسامير التي تم إدخالها في موضع المسامير ذات العروة أولاً في حالة توفرها.
- 2 ثبت قوسي التثبيت على الحائط بالمسامير على الحائط. وطابق موضع قوس التثبيت على الحائط مع المسامير ذات العروة في جهة التلفاز الخلفية.
- 3 قم بتوصيل المسامير ذات العروة وقوسي التثبيت على الحائط بإحكام بواسطة حبل قوي. تأكد من المحافظة على الحبل في وضع أفقي مع السطح المستوي.

تنبيه

- احرص على عدم قيام الأطفال بالتمسك على التلفاز أو التعلق به.

ملاحظة

- استخدم منصة أو خزانة قوية وكبيرة بشكل كافٍ لتحمل جهاز التلفاز بشكل آمن.
- الأقواس، المسامير و الحبال غير مرفقة. يمكنك الحصول على الملحقات الإضافية من الوكيل المحلي.

ضبط زاوية التلفاز لتناسب مع زاوية العرض

(هذه الميزة غير متوفرة في كل الطرازات.)
قم بضبط زاوية التلفاز لتناسب مع زاوية العرض وأدر التلفاز 20 درجة إلى اليسار أو اليمين واضبط زاوية التلفاز بما يلائمك.
(الطرز 32/42/47/55/65LM62** أو الطراز 32/42/47LM669* فقط)

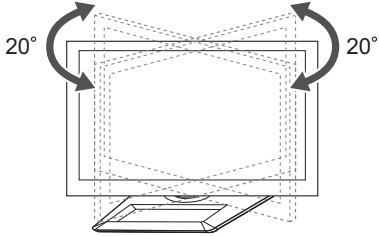

أدر التلفاز 10 درجات إلى اليسار أو اليمين واضبط زاوية التلفاز بما يلائمك.

(الطرزات 32/42/47/55/60LM64** أو 32/42/47/55LM660* أو 32/42/47/55LM661* أو 42/47/55LM67** فقط)

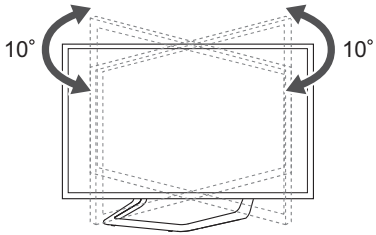
**تنبيه**

- عند ضبط زاوية المنتج، انتبه إلى أصابعك. -إذ قد تحدث إصابة شخصية في حالة الضغط على الأيدي أو الأصابع. وقد يسقط المنتج في حالة إمالاته بصورة زائدة، مما يتسبب في حدوث تلف أو وقوع إصابة.

(الطرزات 32/42/47/55/60LM64** أو 32/42/47/55LM660* أو 32/42/47/55LM661* أو 42/47/55LM67** فقط)

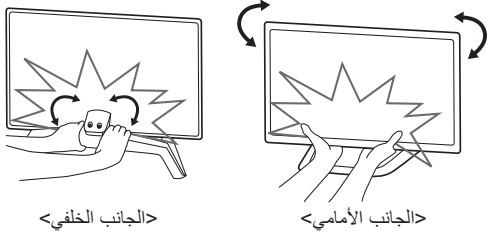
**إحكام تثبيت التلفاز على الطاولة**

تثبيت التلفاز على الطاولة لتجنب ميله إلى الأمام أو تلفه أو الإصابة المحتملة.
لإحكام تثبيت التلفاز على الطاولة، أدخل البرغي المرفق في الجزء الخلفي من الحامل واربطه بإحكام.
(طرز 32/42/47LM662** أو طراز 32/42/47LM669* فقط)

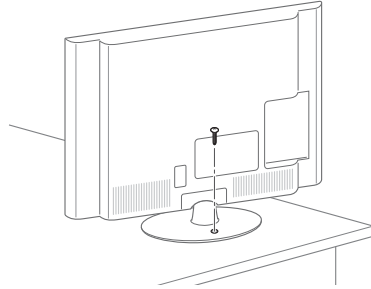

(طرز 32LM664** أو طراز 32LM660* أو طراز 32LM661* فقط)

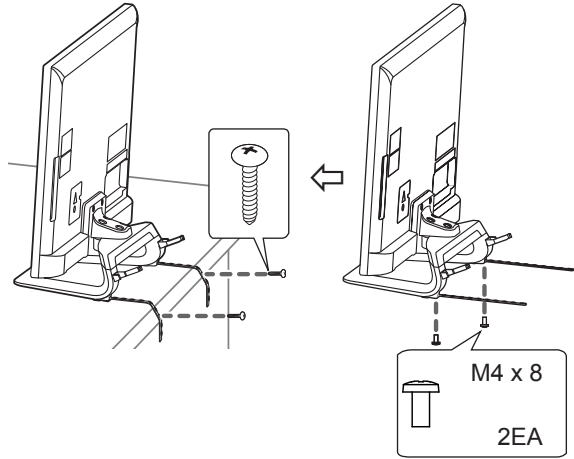
**ملاحظة**

- (طرز 32LM664** أو طراز 32LM660* أو طراز 32LM661* فقط)
كيفية تثبيت التلفاز على طاولة
- 1 قم بتوصيل كبلات التثبيت على الطاولة بقاعدة الحامل باستخدام براغي الأقواس.
 - 2 قم بتثبيت كبلات التثبيت على الطاولة باستخدام براغي التثبيت على الطاولة.
 - 3 عند تثبيت التلفاز، انقل الطاولة إلى مكان قريب من الحائط. قد تقع إصابات في حال وجود الأطفال بالقرب منها.

تحذير

- لمنع سقوط التلفاز، يجب تثبيته في الأرضي/ على الحائط بأمان وفقاً لتعليمات التثبيت. قد تؤدي إمالة التلفاز أو اهتزازه أو تأرجحه إلى حدوث إصابات.

التثبيت على الطاولة

- 1 ارفع التلفاز وأمله إلى الوضع المستقيم على الطاولة.
-أبقي مسافة 10 سم (على الأقل) من الحائط لتهووية مناسبة.

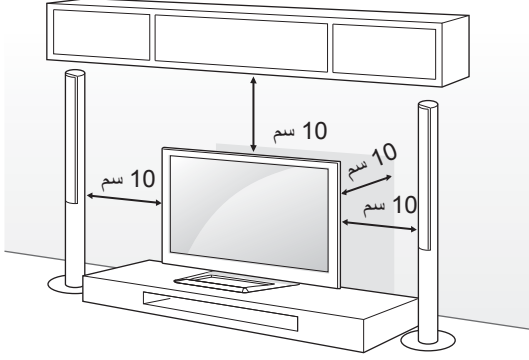

- 2 قم بتوصيل سلك الطاقة بمصدر الطاقة في الحائط.

تنبيه

- لا تضع التلفاز في مكان قريب من مصادر السخونة أو فوقها، إذ قد يؤدي ذلك إلى نشوب حريق أو إلحاق الضرر بالمنتج.

تنبيه



- عند تثبيت الحامل مع التلفاز، ضع الشاشة مع توجيه سطح الشاشة إلى اسفل، على طاولة مزودة بوسائد أو سطح مستو لحماية الشاشة من الخدش.
- تأكد من أن البراغي مبروطة بإحكام. (في حالة عدم ربطها بطريقة آمنة كافية، قد يميل التلفاز نحو الأمام بعد تثبيته.)
لا تربط البراغي بالقوة؛ وإلا ستلحق ضرراً بها وستصبح مرتخية.

ملاحظة



- قم بإزالة الحامل قبل تثبيت التلفاز على الحائط وذلك بتنفيذ إجراءات التركيب بشكل عكسي.

32LM661* أو 32LM660* أو 32/42/47/55/60LM64**

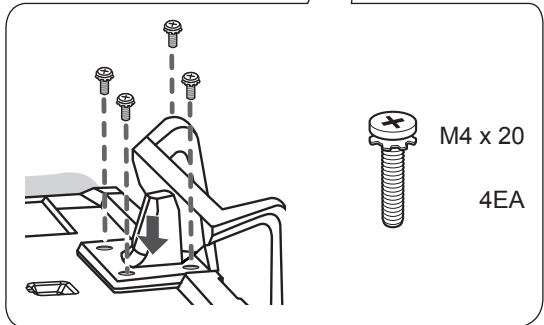
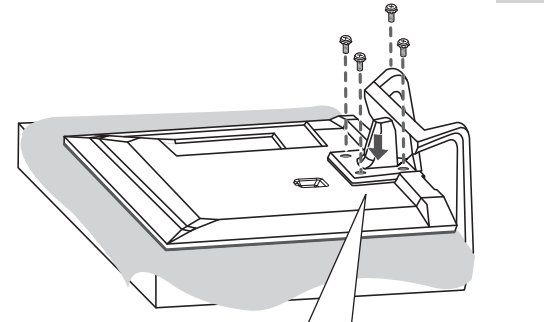
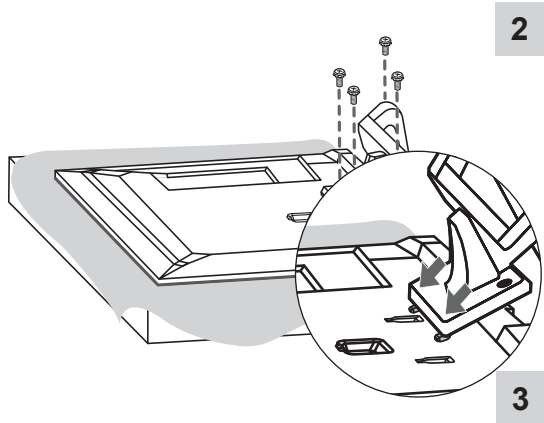
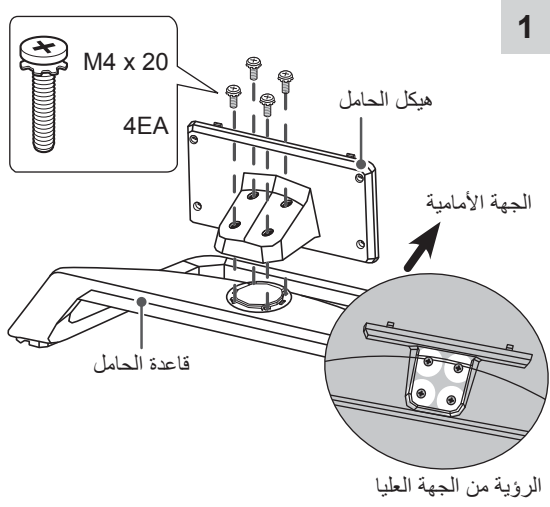

32LM669* أو 32/42/47/55/65LM62**

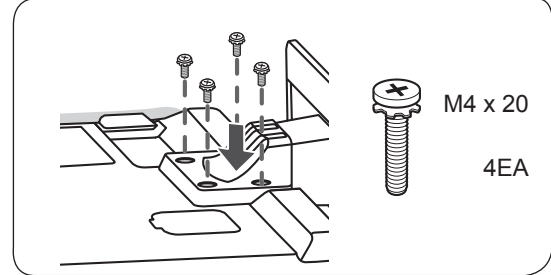
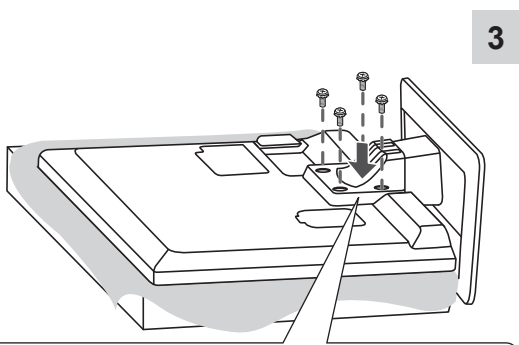
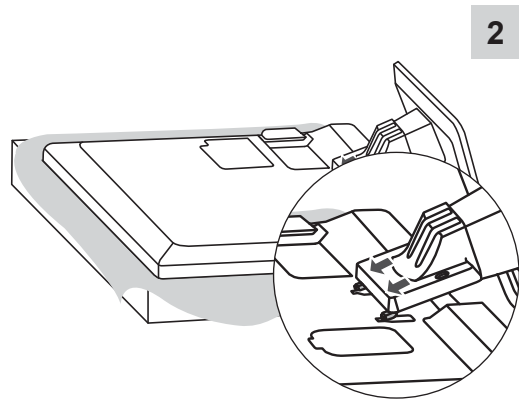
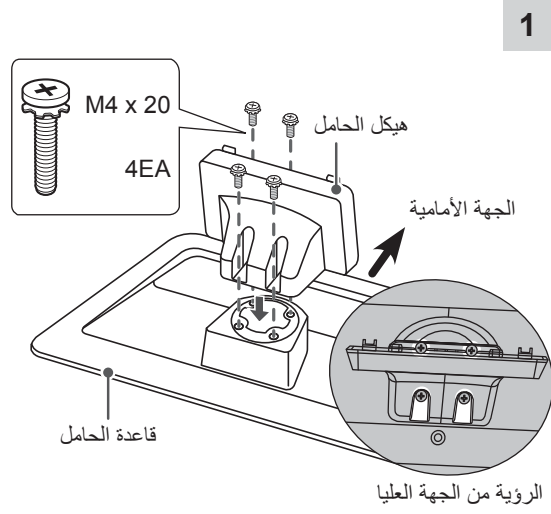

42/47/55LM76** أو 42/47/55LM67** أو 42/47/55LM661* أو 42/47/55LM660*

العربية

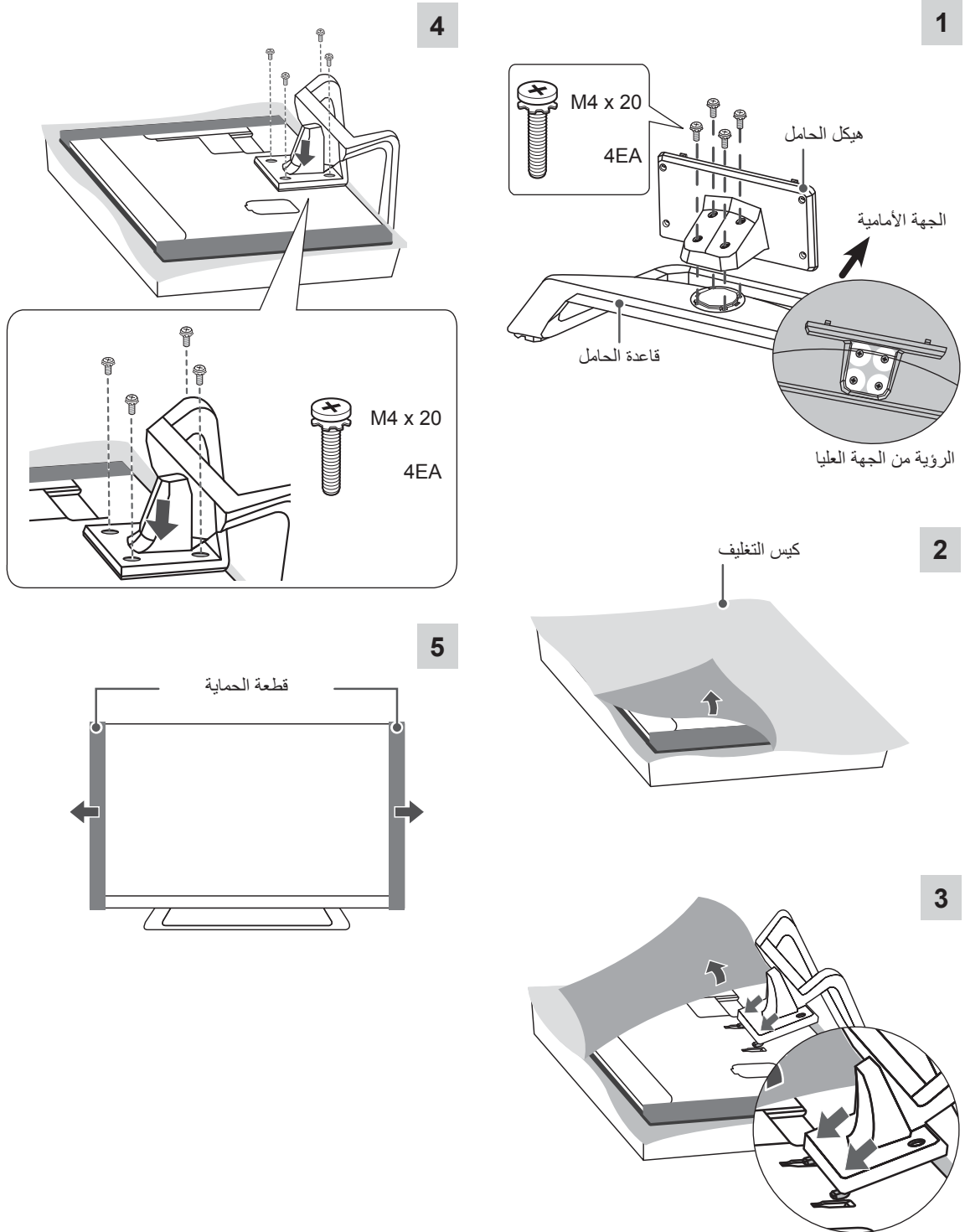

إعداد التلفزيون

قد تختلف الصورة المعروضة عن صورة التلفاز لديك.
تركيب الحامل

42/47LM669*

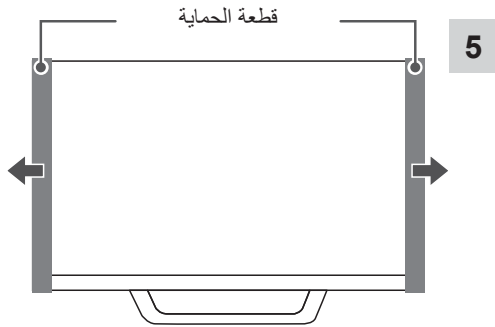
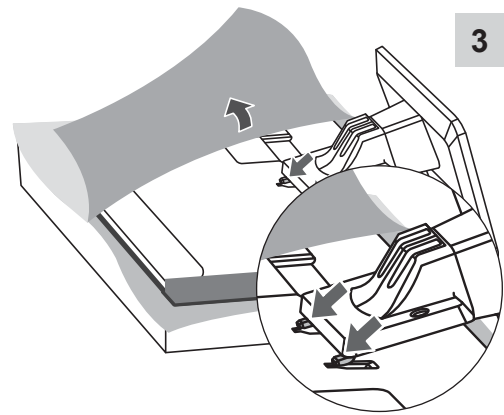
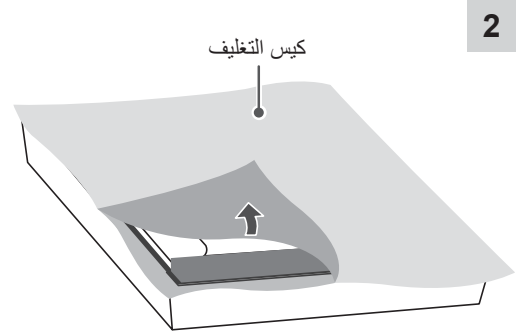
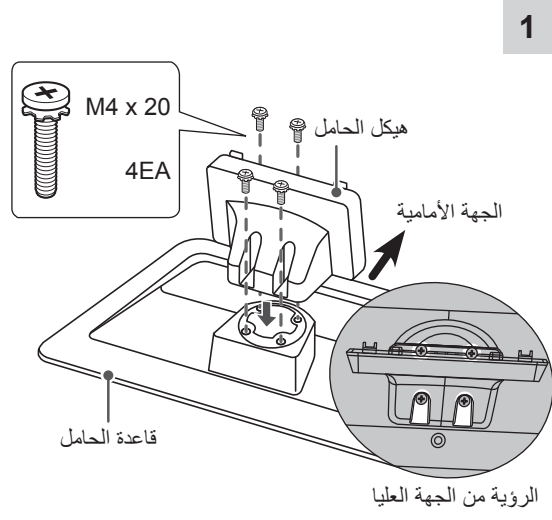
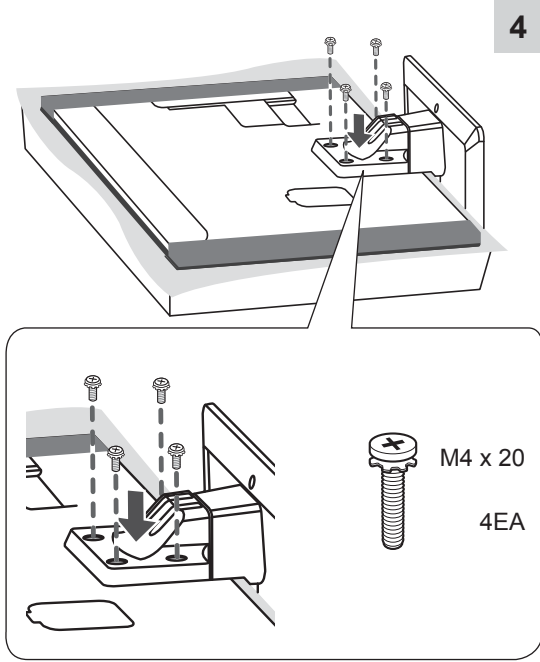

- يتطلب نقل جهاز تلفاز كبير شخصين على الأقل.
- عند نقل التلفاز باليد، يجب الإمساك به كما هو موضح في الصورة التالية.

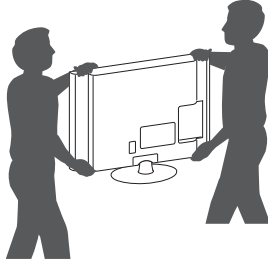

- عند نقل التلفاز، لا تعرّضه للارتجاج أو الاهتزاز الشديد.
- عند نقل التلفاز، اجعله دومًا مستقيمًا، وتجنّب قلبه على جانبه أو إمالته يمينًا أو يسارًا.
- يجب الإمساك بجانب التلفاز بواسطة قطع للحماية، في كل مرة يتم فيها حمل الجهاز. (حسب الطراز)

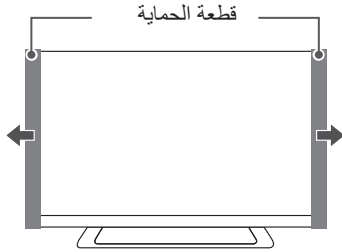

حمل التلفاز ونقله

عند نقل التلفاز أو حملة، يُرجى قراءة الإرشادات التالية لتجنب خدشه أو إلحاق الضرر به ولضمان النقل الآمن بغض النظر عن نوع التلفاز وحجمه.



تنبيه

- تجنب لمس سطح الشاشة في كل وقت، إذ قد يؤدي ذلك إلى إلحاق الضرر بها.
- يوصى بنقل التلفاز في الصندوق أو مغلفًا بمواد التعبئة التي أرفقت به.
- افصل سلك الطاقة وجميع الكبلات قبل نقل التلفاز أو حملة.
- عند الإمساك بالتلفاز، يجب أن يكون اتجاه الشاشة بعيدًا عنك وذلك لتجنب إلحاق الضرر بها.

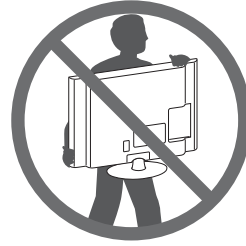

- أمسك الجزء العلوي والسفلي من إطار التلفاز بإحكام. تأكد من عدم الإمساك بالجزء الشفاف أو بمكبّر الصوت أو بمنطقة شبكة مكبّر الصوت.

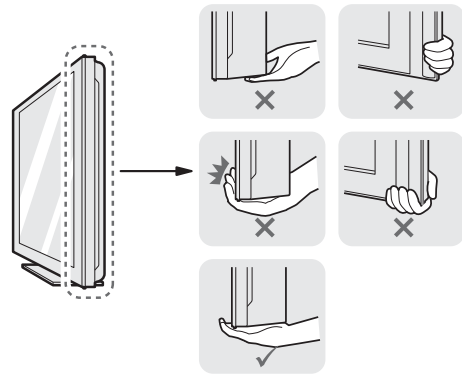

الأجزاء والأزرار

النوع ب: الطراز 32/42/47/55/65LM62**

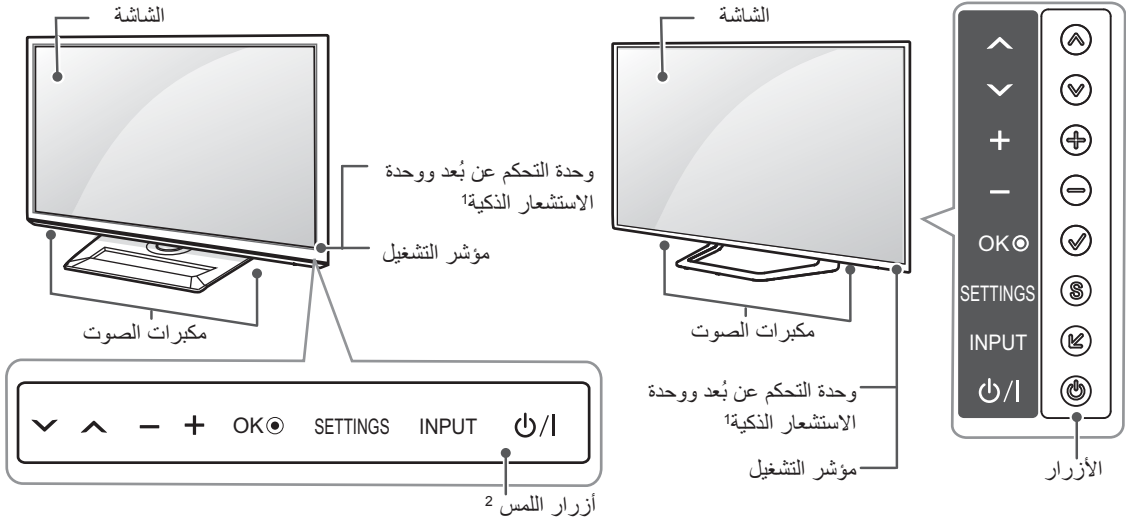
النوع أ: الطراز 32/42/47/55/60LM64** أو 32/42/47/55LM66**
أو 42/47/55LM67** أو 42/47/55LM76**

العربية

الوصف	الزر	
	النوع ب	النوع أ
للتنقل عبر النيرامج المحفوظة.	∨ ^	^ ∨
لضبط مستوى الصوت.	- +	+ -
لتحديد خيار القائمة المميز أو تأكيد إدخال معين.	OK (موافق)	✓
للوصل إلى القائمة الرئيسية، أو لحفظ الإدخال والخروج من القوائم.	SETTINGS (الضوابط)	S
لتغيير مصدر الإدخال.	INPUT (الإدخال)	↵
لتشغيل التلفاز أو إيقاف تشغيله.	I / ⏻	⏻

- 1 وحدة الاستشعار الذكي - لضبط جودة الصورة والسطوع تبعًا للبيئة المحيطة.
- 2 تعمل أزرار النوع ب باللمس ويمكن تشغيلها بلمسة واحدة بإصبعك.

ملاحظة

- يمكنك ضبط ضوء مؤشر التشغيل على وضع التشغيل أو إيقاف التشغيل من خلال تحديد **OPTION (الخيارات)** في القوائم الرئيسية.

العناصر التي يتم شراؤها بشكل منفصل

يمكن تغيير العناصر التي يتم شراؤها بشكل منفصل أو تعديلها بهدف تحسين الجودة من دون أي إشعار. اتصل بالوكيل لشراء هذه العناصر. تعمل هذه الوحدات مع بعض الطرازات فقط.



AN-MR300
وحدة التحكم عن بُعد Magic



AG-F3 و AG-F2****
النظارات السينمائية ثلاثية الأبعاد



AG-F3DP و AG-F2**DP**
نظارات اللعب الثنائي



AN-WF100
اللاسلكي LAN

العربية

التوافيق	32/42/47/55LM641* أو 60LM645* أو 32/42/47/55LM66** أو 42/47/55LM67** 42/47/55LM76**	32/42/47/55/65LM62** أو 32/42/47/55LM640*
AG-F3**DP و AG-F2**DP نظارات اللعب الثنائي	•	•
AG-F3** و AG-F2** النظارات السينمائية ثلاثية الأبعاد	• (حسب الطراز)	•
AN-MR300 وحدة التحكم عن بُعد Magic	•	•
AN-WF100 اللاسلكي LAN		•

قد يتغير اسم الطراز أو تصميمه استناداً إلى ترقية وظائف المنتج، أو ظروف الشركة المصنعة أو سياساتها.

هيكل الحامل / قاعدة الحامل
(الطرازات 32/42/47/55/65LM62** أو 32/42/47LM669* فقط)
(انظر الصفحة 18 أو 20)

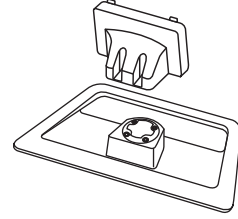

هيكل الحامل / قاعدة الحامل
(الطرازات 32/42/47/55/60LM64** أو 32/42/47/55LM660* أو 32/42/47/55LM661* فقط)
(الطرازات 42/47/55LM67** أو 42/47/55LM76** فقط)
(انظر الصفحة 19 أو 20)

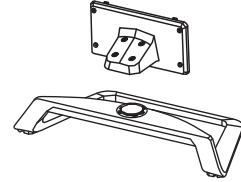

ملاحظة !

- دليل تثبيت عازل الهوائي
 - استخدم هذا العازل لتثبيت التلفاز في مكان يوجد فيه تفاوت في الفولتية بين التلفاز و GND الخاص بإشارة الهوائي.
 - « إذا كان ثمة تفاوت في الفولتية بين التلفاز و GND الخاص بإشارة الهوائي، فيمكن أن ترتفع حرارة وحدة الاتصال بالهوائي وقد تؤدي الحرارة المفرطة إلى وقوع حادث.
 - لمزيد من الأمان عند مشاهدة التلفاز، يمكنك إزالة فولتية الطاقة من هوائي التلفاز بصورة فعالة أكثر. يوصى بتعليق العازل على الحائط. إذا كان لا يمكن تثبيته على الحائط، قم بتعليقه على التلفاز. تجنّب فصل عازل الهوائي بعد التثبيت.
 - تأكد من توصيل هوائي التلفاز قبل البدء.

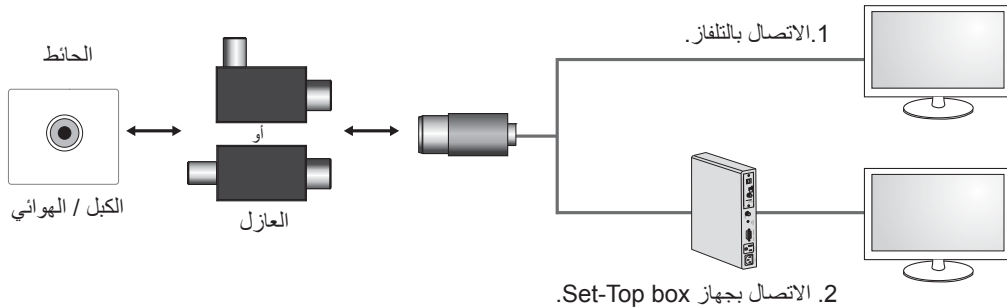

قم بتوصيل أحد طرفي العازل بمقبس الكبل/الهوائي والطرف الثاني بالتلفاز أو جهاز Set-Top box.

"من شأن الأجهزة المتصلة بوحدة التاريض الواقية الخاصة بالمبنى عبر الاتصال الرئيسي أو عبر أجهزة أخرى متصلة بوحدة التاريض الواقية - بالإضافة إلى الأجهزة المتصلة بنظام توزيع الكبل باستخدام كبل محوري، أن تؤدي في بعض الأحيان إلى نشوب حريق. وبالتالي يجب توفير الاتصال بنظام توزيع الكبل عبر جهاز يقوم بتوفير عزل كهربائي ما دون نطاق تردد معين (عازل جلفاني، يرجى مراجعة EN 60728-11)"

عند تثبيت عازل التردد الراديوي، قد ينخفض مستوى حساسية الإشارة على نحو خفيف.

وحدة التحكم عن بعد Magic.

البطاريات (بحجم AA)
(الطرازات *60LM645 أو
32/42/47/55LM66**
أو 42/47/55LM67**
أو 42/47/55LM76** فقط)
(انظر الصفحة 32)

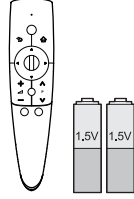

وحدة التحكم عن بُعد والبطاريات
(بحجم AAA)
(حسب الطراز)
(انظر الصفحة 30 أو 31)

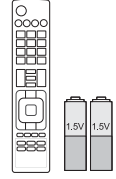

قطعة قماش للتنظيف

(حسب الطراز)
استخدم قطعة القماش لإزالة الغبار عن
الهيكل الخارجي

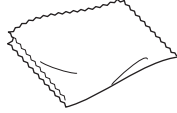

دليل المالك



كبل فيديو مركّب
(انظر الصفحة ب 28)

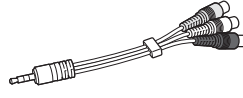

كبل فيديو المكون
(انظر الصفحة ب 28)

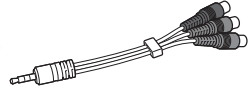

نظارات اللعب الثاني
(حسب الطراز)



النظارات السينمائية ثلاثية الأبعاد
قد يختلف عدد النظارات ثلاثية الأبعاد
تبعاً للبلد أو الطراز.



سلك الطاقة
(الطرازات
32/37/42/47/55LM62** فقط)



حامل كبل
(حسب الطراز)
(انظر الصفحة ب 24)

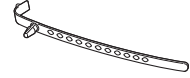

براغي التثبيت بالمكتب
1EA : الطرازات
32/42/47LM62**
أو 32/42/47LM669*
2EA : الطرازات *32LM64
أو *32LM660 و *32LM661
(انظر الصفحة 22)



براغي الحامل
M4 x 20 ، 8EA
(انظر الصفحة 18 أو 19 أو 20)



براغي القوس
M4 x 8 ، 2EA
(الطرازات *32LM64
أو *32LM660 و *32LM661)
(انظر الصفحة 22)



كبل التثبيت بالمكتب
2EA
(الطرازات *32LM64
أو *32LM660 و *32LM661)
(انظر الصفحة 22)



العازل
(حسب الطراز)
(راجع الصفحة 14)

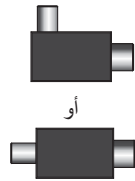

فواصل المبادعة الداخلية للتثبيت على الحائط
4EA
(الطرازات
32/42/47/55LM62** فقط)
(راجع الصفحة 24)

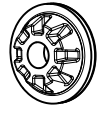

Wireless LAN
(حسب الطراز)



ملاحظة !

- قد تختلف الصورة المعروضة عن صورة التلفاز لديك.
- قد تختلف خيارات العرض على الشاشة الخاصة بكل جهاز تلفاز بشكل بسيط عما هو مبين في هذا الدليل.
- قد تختلف القوائم والخيارات المتوفرة عن مصدر الإدخال أو طراز المنتج الذي تستخدمه.
- يمكن إضافة ميزات جديدة إلى هذا التلفاز في المستقبل.
- يمكن ضبط التلفاز على وضع الاستعداد للحد من استهلاك الطاقة. ويجب إيقاف تشغيل التلفاز في حال عدم مشاهدته لبعض الوقت، حيث يسهم ذلك في الحد من استهلاك الطاقة.
- يمكن الحدّ من استهلاك الطاقة بشكل كبير إذا تم تخفيف سطوع الصورة، مما يؤدي بالتالي إلى تخفيض كلفة التشغيل الإجمالية.

عملية التثبيت

- 1 افتح عبوة المنتج وتأكد من اشتغالها على كل الملحقات.
 - 2 ثبت الحامل بجهاز التلفاز.
 - 3 قم بتوصيل جهاز خارجي بجهاز التلفاز.
 - 4 تأكد من توافر اتصال الشبكة.
- يمكنك استخدام وظائف شبكة التلفاز عند اتصال الشبكة فقط.

التجميع والتحضير**فك التغليف**

تحقق من توفر العناصر التالية في الصندوق. في حالة فقدان أي من الملحقات، يرجى الاتصال بالوكيل المحلي الذي اشترت منه الجهاز. قد تختلف الصور الواردة في هذا الدليل عن الشكل الحقيقي للجهاز وعناصره.

تنبيه !

- لا تستخدم أي مواد غير معتمدة لضمان السلامة وطول العمر الافتراضي للمنتج.
- لا تغطي الكفالة أي أضرار أو إصابات تنتج عن استخدام مواد غير معتمدة.
- لا يجب نزع الفيلم الرقيق المثبت على شاشة بعض الطرازات.

ملاحظة !

- قد تختلف العناصر المرفقة مع المنتج حسب الطراز.
- قد تتغير مواصفات المنتج أو المحتويات في هذا الدليل دون إخطار مسبق نتيجة ترقية وظائف الجهاز.
- للحصول على أفضل اتصال، يجب ألا تتجاوز أطراف كبلات HDMI و وحدات USB 10 مم سمكاً و 18 مم عرضاً. استخدم كبل إطالة يعتمد على USB 2.0 إذا كان كبل USB أو بطاقة ذاكرة USB لا تلائم منفذ USB في التلفاز.

* (A) \cong 10 مم
* (B) \cong 18 مم

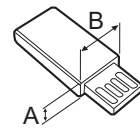
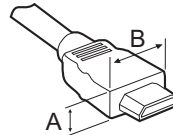



بيئة المشاهدة

- مسافة المشاهدة
- حافظ على وجود مسافة لا تقل عن ضعف طول الشاشة القطري عند مشاهدة محتويات ثلاثية الأبعاد. في حالة عدم الشعور بالراحة عند مشاهدة المحتويات ثلاثية الأبعاد، ابتعد عن التلفاز.

عمر المشاهد

- الأطفال الصغار/الأطفال
- يحظر استخدام/مشاهدة المحتويات ثلاثية الأبعاد للأطفال دون 5 أعوام.
- قد يتفاعل الأطفال دون 10 أعوام بصورة زائدة وتصبح الإثارة لديهم أكبر حيث إن حاسة الرؤية لديهم لا تزال في طور النمو (على سبيل المثال، قد يحاولون لمس الشاشة أو القفز داخلها). لذا ينبغي مراقبة الأطفال جيداً والانتباه لهم عند مشاهدتهم المحتويات ثلاثية الأبعاد.
- لدى الأطفال تفاوت في الرؤية بالعين للعرض ثلاثية الأبعاد بخلاف البالغين وذلك لأن المسافة بين العينين لديهم أقصر من المسافة عند البالغين. لذا فهم يتلقون عمقاً أكبر بالنسبة للعرض المجسمة مقارنة بالبالغين عند مشاهدة نفس الصورة ثلاثية الأبعاد.
- المراهقون
- قد يتفاعل المراهقون أقل من 19 عاماً مع الحساسية بسبب التنبيه البصري الناتج من الإضاءة في المحتويات ثلاثية الأبعاد. لذا قدّم لهم النصح بالابتعاد عن مشاهدة المحتويات ثلاثية الأبعاد لفترة طويلة عندما يشعرون بالتعب.
- كبار السن
- قد يتلقى كبار السن تأثيراً ثلاثي الأبعاد أقل مقارنة بالشباب. لا تجلس أقرب من المسافة الموصى بها عند مشاهدة التلفاز.

تنبيهات عند استخدام النظارات ثلاثية الأبعاد

- تأكد من استخدام النظارات ثلاثية الأبعاد الخاصة بـ LG. وإلا، فلن تكون قادراً على مشاهدة مقاطع الفيديو ثلاثية الأبعاد بشكل صحيح.
- لا تستخدم النظارات ثلاثية الأبعاد بدلاً من النظارات العادية أو النظارات الشمسية أو النظارات الواقية.
- قد يؤدي استخدام النظارات ثلاثية الأبعاد المعدلة إلى إجهاد العين أو تشويه الصورة.
- لا تحفظ بالنظارات ثلاثية الأبعاد في درجات حرارة مرتفعة جداً أو منخفضة جداً. فقد يتسبب ذلك في تشوه شكلها.
- إن النظارات ثلاثية الأبعاد سهلة الكسر والخدش. استخدم دائماً قطعة قماش نظيفة وناعمة لتنظيف العدسات. لا تخدش عدسات النظارات ثلاثية الأبعاد باستخدام أشياء حادة أو تقم بتنظيفها/بمسحها باستخدام مواد كيميائية.

عرض الصور ثلاثية الأبعاد (الطرازات ثلاثية الأبعاد فقط)



تحذير

بيئة المشاهدة

- وقت العرض
- - عند مشاهدة محتويات ثلاثية الأبعاد، خذ قسطاً من الراحة قدره 5 - 15 دقيقة كل ساعة. حيث قد يتسبب عرض المحتويات ثلاثية الأبعاد لفترة طويلة في الإصابة بالصداع أو الدوار أو الإرهاق أو إجهاد العين.

بالنسبة إلى الذين يعانون من النوبات المرضية المتعلقة بالتحسس الضوئي أو الأمراض المزمنة

- قد يعاني بعض المستخدمين نوبات مرضية أو أعراض أخرى غير عادية عند تعرضهم لضوء وامض أو لنمط محدد من المحتويات ثلاثية الأبعاد.
- تجنب مشاهدة مقاطع الفيديو ثلاثية الأبعاد إذا كنت تشعر بغثيان أو كنت حاملاً و/أو كنت تعاني من مرض مزمن وخاصة الصرع أو اضطرابات القلب أو ضغط الدم وما شابه.
- لا يُوصى بمشاهدة المحتويات ثلاثية الأبعاد للمصابين بالعمى المجسم أو الشذوذ المجسم. فقد يشعرون بازدواج الصور أو بعدم الراحة أثناء المشاهدة.
- إذا كنت تعاني من الحول أو الغمّش (ضعف الرؤية) أو حرج البصر، فقد تواجه مشكلة في الإحساس بالعمق وقد تشعر بالتعب بسرعة بسبب الصور المزدوجة. ينصح بأخذ أقساط من الراحة أكثر من المعدل الذي يأخذه البالغون.
- إذا كان هناك تفاوت في الرؤية بين العين اليمنى واليسرى، فتتحقق من قوة حاسة البصر لديك قبل مشاهدة المحتويات ثلاثية الأبعاد.

الأعراض التي تتطلب الانقطاع عن مشاهدة المحتويات ثلاثية الأبعاد أو تجنبها

- تجنب مشاهدة المحتويات ثلاثية الأبعاد عندما تشعر بالتعب الناشئ عن قلة النوم أو العمل الكثير أو كنت تحت تأثير المشروب.
- عند الشعور بهذه الأعراض، توقف عن استخدام/مشاهدة المحتويات ثلاثية الأبعاد وخذ قسطاً من الراحة حتى تزول الأعراض.
- -استشر الطبيب عند استمرار هذه الأعراض. قد تشمل الأعراض الشعور بالصداع أو الإحساس بألم بمقلة العين أو الدوار أو الغثيان أو خفقان القلب أو ضبابية في الرؤية أو عدم الراحة أو ازدواج الصورة أو عدم الراحة في الرؤية أو الإحساس بالتعب.





- عند تحريك المنتج أو فك تغليفه، استعن بشخص آخر لحمله لأن المنتج ثقيل. وإلا فقد يتسبب ذلك في حدوث إصابة. 
 - اتصل بمركز الخدمة مرة واحدة سنويًا لتنظيف أجزاء المنتج الداخلية. قد يتسبب الغبار المتراكم بعطل ميكانيكي. 
 - أوكل أعمال الخدمة والصيانة لفريق الخدمة المؤهل. تكون أعمال الخدمة والصيانة مطلوبة عندما يتعرض الجهاز لأي ضرر، كتضرر سلك الإمداد بالطاقة أو القابس، أو انسكاب سائل أو وقوع شيء على الجهاز، أو تعرض الجهاز للمطر أو الرطوبة، أو عدم تشغيله بشكل طبيعي، أو وقوعه. 
 - إذا كان المنتج باردًا عند لمسه، فقد تلاحظ "وميضًا" بسيطًا عند تشغيله. هذا الأمر طبيعي في أجهزة التلفاز. 
 - إن اللوحة عبارة عن منتج بشاشة ذات تقنية عالية ودرجة دقة تتراوح بين مليونين وستة ملايين بكسل. قد ترى نقاطا سوداء صغيرة و/أو نقاطا ملونة ساطعة (حمراء أو زرقاء أو خضراء) بحجم 1 جزء في المليون من اللوحة. ولا يشير هذا إلى وجود عطل ولا يؤثر على أداء المنتج وموثوقيته. 
 - تحدث أيضًا هذه الظاهرة في منتجات جهات أخرى ولا تشكل سببًا لاستبدال المنتج أو استرداد المبلغ المدفوع. قد ترى درجة سطوع مختلفة وقد يختلف لون اللوحة حسب موضع مشاهدتك (من الجهة اليسرى/اليمنى/العلوية/السفلية). 
 - تحدث هذه الظاهرة بسبب خصائص اللوحة. ولا يتعلق هذا بأداء المنتج ولا يشير إلى عطل فيه.
- 
- قد يؤدي عرض صورة ثابتة (كشعار قناة البث أو القائمة التي تظهر على الشاشة أو مشهد من إحدى ألعاب الفيديو) لفترة طويلة من الوقت إلى إلحاق الضرر بالشاشة، الأمر الذي يتسبب ببقاء الصورة وهذا الأمر معروف بالتصاق الصورة. ولا يغطي ضمان المنتج مشكلة التصاق الصورة. 
 - تجنب عرض صورة ثابتة على شاشة التلفاز لفترة طويلة (ساعتين أو أكثر لشاشة LCD، وساعة واحدة أو أكثر لشاشة البلازما). وأيضًا في حالة مشاهدة التلفاز لفترة طويلة مع ضبط نسبة الطول إلى العرض على 4:3، قد يظهر التصاق الصور على حدود اللوحة. تحدث أيضًا هذه الظاهرة في منتجات جهات أخرى ولا تشكل سببًا لاستبدال المنتج أو استرداد المبلغ المدفوع.
 - **الصوت الصادر من التلفاز**
صوت "تكسير": يعود سبب الصوت الصادر عند مشاهدة التلفاز أو إيقاف تشغيله إلى التقلص الحراري للبلستيك بفعل الحرارة والرطوبة. هذا الصوت شائع في المنتجات التي يكون فيها تغيير الشكل بفعل الحرارة ضروريًا. طنين الدائرة الكهربائية/طنين الشاشة: يصدر صوت خافت من دائرة التبديل ذات السرعة العالية، والتي تمد المنتج بقوة تيار عالية لتشغيله. ويختلف ذلك بحسب المنتج. لا يؤثر هذا الصوت على أداء المنتج وموثوقيته.

- لا تقم بتشغيل/إيقاف تشغيل المنتج من خلال توصيل قابس الطاقة أو فصله من مصدر الطاقة بالحائط. (لا تستخدم قابس الطاقة كمفتاح.)
فقد يؤدي ذلك إلى عطل ميكانيكي أو التسبب في حدوث صدمة كهربائية.
- يُرجى اتباع تعليمات التثبيت الموضحة أدناه لتفادي حدوث سخونة مفرطة للمنتج.
-يجب أن تتجاوز المسافة بين المنتج والحائط 10 سم.
-لا تقم بتثبيت المنتج في مكان لا توجد فيه تهوية (على سبيل المثال، على الرف في مكتبة أو في خزانة).
-لا تقم بتثبيت المنتج على سجادة أو وسادة.
-تأكد من عدم انسداد فتحة التهوية بغطاء المائدة أو الستارة.
وإلا فقد يتسبب ذلك في نشوب حريق.
- احرص على عدم ملامسة فتحات التهوية عند مشاهدة التلفاز لفترات طويلة حيث قد تصير فتحات التهوية ساخنة. ولا يؤثر ذلك على أداء الجهاز أو تشغيله.
- استبدال السلك بقطعة الغيار المناسبة.
- قم بفحص سلك الجهاز بشكل دوري، فإن بدا لك تلفه أو سوء حالته، فافصله وتوقف عن استخدام الجهاز واطلب من فريق الخدمة المعتمد
- تجنب تراكم الغبار على أطراف قابس الطاقة أو مصدر الطاقة.
قد يؤدي ذلك إلى خطر نشوب حريق.
- احرص على حماية سلك الطاقة من سوء الاستخدام المادي والميكانيكي، مثل تعرضه للثني أو الالتواء أو الضغط عليه أو إغلاق الباب عليه أو المشي فوقه. انتبه جيدًا للمقابس ومصدر الطاقة في الحائط والمناطق حيث يخرج السلك من الجهاز.
- لا تضغط بيدك أو بشيء حاد مثل ظفر أو قلم رصاص أو قلم حبر بشدة على اللوحة أو تقم بخدشها.
- تجنب لمس الشاشة أو وضع إصبعك (أصابعك) عليها لفترة طويلة. فمن شأن ذلك إحداث تشويه مؤقت في الشاشة.
- عند تنظيف المنتج ومكوناته، قم بفصل قابس الطاقة أولاً ثم امسحها بقطعة من القماش الناعم. قد يؤدي استخدام القوة المفرطة إلى إحداث خدوش أو تغيير في الألوان. لا تستخدم رذاذ الماء أو قطعة قماش رطبة للتنظيف. لا تستخدم مطلقاً منظف الزجاج أو مواد التلميع الصناعية أو تلك الخاصة بالسيارات أو الشمع أو البنزين أو الكحول، إلخ والتي من شأنها إلحاق التلف بالمنتج ولوحته.
- وإلا فقد يتسبب ذلك في نشوب حريق أو حدوث صدمة كهربائية أو تلف للمنتج (تشوه الشكل أو التآكل أو التعطل).
- طالما كانت هذه الوحدة متصلة بمصدر التيار المتردد في الحائط، لا يتم فصلها عن مصدر الإمداد بالتيار المتردد حتى في حالة إيقاف تشغيل الوحدة.
- عند فصل الكبل، أمسك القابس وافصله.
في حالة انقطاع الأسلاك داخل كبل الطاقة، قد يتسبب ذلك في نشوب حريق.
- عند تحريك المنتج، تأكد من إيقاف تشغيله أولاً. ثم، قم بفصل كبلات الطاقة وكبلات الهوائي وكل كبلات التوصيل. حيث قد يتلف جهاز التلفاز أو سلك الطاقة مما قد يتسبب في خطر نشوب حريق أو حدوث صدمة كهربائية.

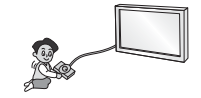
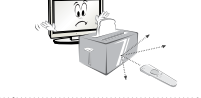
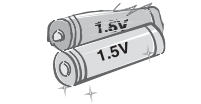
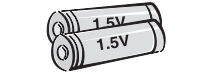
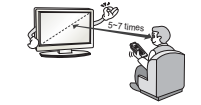
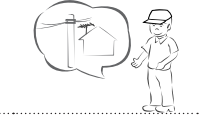
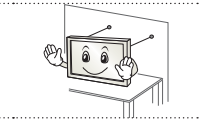
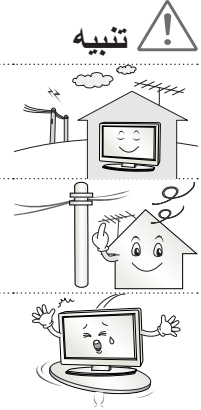
تنبيه

- قم بتثبيت المنتج في مكان خالٍ من الموجات اللاسلكية.
- ينبغي توفر مساحة كافية بين الهوائي الخارجي وخطوط الطاقة للمحافظة على عدم تلامس الأول مع الثاني حتى في حالة سقوط الهوائي. إذ قد يؤدي ذلك إلى حدوث صدمة كهربائية.
- لا تقم بتثبيت المنتج في أماكن كالرفوف غير الثابتة أو الأسطح المنحنية. تجنب أيضًا الأماكن التي يحدث فيها اهتزاز أو حيث لا يكون المنتج مدعومًا بالكامل. وإلا فقد يسقط المنتج أو ينقلب، الأمر الذي قد يتسبب في حدوث إصابة أو تلف للمنتج.
- في حالة تركيب التلفاز على حامل، ستحتاج إلى القيام ببعض الإجراءات لتفادي سقوط المنتج. وإلا فقد يسقط المنتج مما قد يتسبب في حدوث إصابة.
- إذا أردت تثبيت المنتج على الحائط، فقم بتوصيل واجهة التثبيت ذات المعيار VESA (الأجزاء الإضافية) بالجانب الخلفي من المنتج. تركيب الجهاز باستخدام قوس التثبيت على الحائط (الأجزاء الإضافية)، تثبته بعناية حتى لا يسقط.
- استخدم التركيبات / الملحقات المحددة من قبل جهة الصنع فقط.
- عند تركيب الهوائي، استشر فني الخدمة المؤهل. فقد يؤدي ذلك إلى نشوب حريق أو حدوث صدمة كهربائية خطيرة.
- ننصح بالمحافظة على مسافة تتراوح بين 5 و 7 أضعاف حجم الشاشة القطري عند مشاهدة التلفاز. في حالة مشاهدة التلفاز لفترة طويلة، قد يتسبب ذلك في رؤية مشوشة.
- استخدم نوع البطاريات المحدد فقط. فقد يؤدي ذلك إلى إلحاق الضرر بوحدة التحكم عن بُعد.
- لا تخلط بين البطاريات الجديدة والبطاريات القديمة. فقد يؤدي ذلك إلى زيادة درجة سخونة البطاريات بشكل زائد ومن ثم تسرب السائل منها.
- تأكد من عدم وجود أي أشياء بين وحدة التحكم عن بُعد والمستشعر الخاص بها.
- قد يشوش ضوء الشمس أو أي ضوء قوي آخر على الإشارة الصادرة عن وحدة التحكم عن بُعد. وفي هذه الحالة، عليك إعتام الغرفة.
- عند توصيل أجهزة خارجية كأجهزة ألعاب الفيديو، تأكد من أن الكبلات طويلة بما يكفي. وإلا فقد يسقط المنتج وهو الأمر الذي قد يتسبب في حدوث إصابة أو تلف للمنتج.



- لا تقم بتفكيك المنتج أو إصلاحه أو تعديله وفقاً لتقديرك الخاص. فقد ينشب حريق أو تحدث صدمة كهربائية. اتصل بمركز الخدمة المحلي لفحص المنتج أو معايرته أو إصلاحه. 
- في حالة حدوث أي مما يلي، قم بفصل المنتج على الفور واتصل بمركز الخدمة المحلي.
 - تأثر المنتج بالصدمة
 - تلف المنتج
 - دخول أجسام غريبة داخل المنتج
 - صدور دخان أو رائحة غريبة من المنتج
 فقد يتسبب ذلك في نشوب حريق أو حدوث صدمة كهربائية. 
- إذا لم ترغب في استخدام المنتج لوقت طويل، فافصل كبل الطاقة عن المنتج. يمكن أن يتسبب تراكم الغبار في نشوب حريق أو يمكن أن يؤدي تلف المواد العازلة إلى تسرب كهربائي أو صدمة كهربائية أو حريق. 
- يجب عدم تعريض الجهاز للتقطير أو الرش، كما يجب عدم وضع أي غرض يحتوي على السوائل، كالمزهرجات، على الجهاز. 

- لا تقم بتوصيل الكثير من الأجهزة الكهربائية بمصدر كهربائي واحد متعدد المنافذ. وإلا فقد يتسبب ذلك في نشوب حريق بسبب السخونة الزائدة. 
- احرص على عدم سقوط المنتج أو وقوعه عند توصيل أجهزة خارجية. وإلا فقد يتسبب ذلك في حدوث إصابة شخصية أو تلف المنتج. 
- أبق مواد التغليف المضادة للرطوبة أو التغليف المصنوع من الفينيل بعيداً عن متناول الأطفال. المواد المضادة للرطوبة تلتصق بالضرر في حال ابتلاعها. في حال ابتلاعها عن طريق الخطأ، أجب المريض على التقبيل وتوجه إلى أقرب مستشفى. بالإضافة إلى ذلك، يمكن أن يتسبب التغليف المصنوع من الفينيل بالاختناق. فأبقه بعيداً عن متناول الأطفال. 
- لا تدع الأطفال يتسلقون التلفاز أو يتعلقون به. وإلا فقد يسقط التلفاز مما يتسبب في حدوث إصابة خطيرة. 
- تخلص من البطاريات بحرص لمنع الأطفال من تناولها بالفم. في حالة تناول الطفل للبطاريات بالفم، اصطحبه إلى الطبيب على الفور. 
- لا تدخل موصلاً (مثل القطع المعدنية) في أحد طرفي كبل الطاقة بينما يكون الطرف الآخر موصولاً بطرف الإدخال في الحائط. بالإضافة إلى ذلك، لا تلمس كبل الطاقة فوراً بعد توصيله بطرف الإدخال في الحائط. فقد تتعرض للصعق الكهربائي. (حسب الطراز) 
- لا تضع مواد سريعة الاشتعال قرب المنتج. هناك خطر حدوث انفجار أو نشوب حريق بسبب اللامبالاة في التعامل مع المواد سريعة الاشتعال. 
- لا تدخل الأشياء المعدنية كالعملات أو دبائيس الشعر أو عيدان الأكل أو السلك في المنتج أو المواد سريعة الاشتعال كالورق وعيدان النعاب. يجب أن ينتبه الأطفال جيداً. قد تحدث صدمة كهربائية أو ينشب حريق أو تحدث إصابات. في حالة سقوط جسم غريب داخل المنتج، قم بفصل سلك الطاقة واتصل بمركز الخدمة. 
- لا تقم برش الماء على المنتج أو تقم بمسحه بمادة سريعة الاشتعال (مرقق الدهان "الثتر" أو البنزين). فقد ينشب حريق أو تحدث صدمة كهربائية. 
- لا تسمح بتعرض المنتج للصدمات أو بسقوط أي أشياء داخله، ولا تطرق كذلك على الشاشة بأي شيء. قد تتعرض للإصابة أو قد يتلف المنتج. 
- لا تلمس أبداً هذا المنتج أو الهوائي أثناء هبوب العواصف الرعدية أو البرقية. فقد تتعرض للصعق الكهربائي. 
- لا تلمس مطلقاً مصدر الطاقة بالحائط عندما يكون هناك تسرب غازي، عليك فتح النوافذ وتهوية الغرفة. فقد ينشب حريق أو تصاب بحروق بفعل الشرارة. 

تعليمات الأمان

يرجى قراءة احتياطات الأمان هذه بعناية قبل استخدام المنتج.

تحذير !

- لا تضع التلفاز وحدة التحكم عن بُعد في البيئات التالية:
 - موقع يتعرض لأشعة الشمس المباشرة
 - منطقة ذات رطوبة عالية كالحمام مثلاً
 - قرب مصدر حرارة كالمواقد أو الأجهزة الأخرى التي تُصدر حرارة
 - قرب طاولات المطبخ أو أجهزة ضبط الرطوبة حيث يمكن أن يتعرض بسهولة للبخار أو الزيت
 - منطقة معرضة للمطر أو الرياح
 - قرب حاويات الماء كالمزهرات
- والإلا فقد يتسبب ذلك في نشوب حريق أو حدوث صدمة كهربائية أو تعطل المنتج أو تغيير شكله.
- لا تضع المنتج حيث قد يتعرض للغبار. قد يؤدي ذلك إلى خطر نشوب حريق.
- يعد قابس التيار الرئيسي وسيلة فصل التيار. يجب أن يظل القابس جاهزاً للتشغيل.
- لا تلمس قابس الطاقة عندما تكون يداك مبللتين. بالإضافة إلى ذلك، إذا كان طرف السلك رطباً أو يغطيه الغبار، فقم بتجفيف قابس الطاقة تماماً أو امسح الغبار عنه.
- قد تتعرض للصعق الكهربائي بسبب الرطوبة الزائدة.
- احرص على توصيل كبل الطاقة بالتيار الأرضي. (باستثناء الأجهزة التي لا يوجد بها طرف ارضي)
- قد تتعرض للصعق الكهربائي أو الإصابة.
- قم بتثبيت كبل الطاقة بالكامل.
- إذا لم يتم تثبيت كبل الطاقة تماماً، فقد ينشب حريق.
- احرص على عدم حدوث تلامس بين سلك الطاقة وأشياء ساخنة كجهاز التدفئة.
- فقد يؤدي ذلك إلى نشوب حريق أو حدوث صدمة كهربائية خطيرة.
- لا تضع المنتج أو أشياء ثقيلة فوق كبلات الطاقة.
- وإلا، فقد يتسبب ذلك في نشوب حريق أو حدوث صدمة كهربائية.
- قم بتثني كبل الهوائي بين داخل المبنى وخارجه لمنع تدفق الأمطار إلى الداخل.
- إذ قد يتسبب الماء في إلحاق الضرر داخل المنتج وقد يتسبب في حدوث صدمة كهربائية.
- عند تثبيت تلفاز على الحائط، تأكد من عدم تركيب التلفاز من خلال تعليقه بواسطة كبل طاقة وكبلات إشارة متدلية من الجزء الخلفي للتلفاز.
- إذ قد يتسبب ذلك في نشوب حريق أو حدوث صدمة كهربائية.

التراخيص

قد تختلف التراخيص المعتمدة بحسب الطراز. للحصول على مزيد من المعلومات حول التراخيص، يُرجى زيارة الموقع www.lg.com.

تم تصنيعه بموجب ترخيص من Dolby Laboratories. إن "Dolby" ورمز D المزدوج هما علامتان تجاريتان مسجلتان لصالح Dolby Laboratories.



إن HDMI وشعار HDMI و High-Definition Multimedia Interface هي علامات تجارية أو علامات تجارية مسجلة لصالح شركة HDMI Licensing LLC.



حول DivX®: DIVX VIDEO عبارة عن تنسيق فيديو رقمي أنشأته شركة DivX, LLC، وهي شركة تابعة لشركة Rovi Corporation. وهذا الجهاز يعد جهاز DivX Certified® الذي يسمح بتشغيل فيديو DivX. تفضل زيارة الموقع divx.com لمزيد من المعلومات والحصول على أدوات البرامج اللازمة لتحويل ملفاتك إلى صيغة فيديو DivX.



حول DivX VIDEO-ON-DEMAND: يجب تسجيل جهاز DivX Certified® هذا لتتمكن من تشغيل أفلام DivX Video-on-Demand (المعروفة اختصارًا بـ VOD) التي تم شراؤها. للحصول على رمز التسجيل، حدد موقع قسم DivX VOD في قائمة إعداد الجهاز. انتقل إلى موقع vod.divx.com للحصول على مزيد من المعلومات حول كيفية إتمام عملية التسجيل الخاصة بك.

"DivX Certified® لتشغيل فيديو DivX® حتى HD 1080p، بما في ذلك المحتوى Premium."

"DivX® و DivX Certified® والشعارات ذات الصلة هي علامات تجارية مسجلة لصالح شركة Rovi Corporation أو الشركات التابعة لها وتستخدم بموجب ترخيص."

"تغطيها واحدة أو أكثر من براءات الاختراع التالية في الولايات المتحدة:
7,519,274 ; 7,515,710 ; 7,460,668 ; 7,295,673"

تم تصنيعه بموجب ترخيص يحمل أرقام براءات الاختراع التالية في الولايات المتحدة: 5,974,380؛ 5,956,674؛ 6,487,535 وبراءات اختراع أخرى في الولايات المتحدة والعالم الصادرة منها والمعلقة. إن DTS والرمز و DTS مع الرمز هي علامات تجارية مسجلة، كما أن DTS 2.0+Digital Out تعتبر علامة تجارية لصالح شركة DTS, Inc. ويتضمن المنتج البرنامج. © DTS, Inc. جميع الحقوق محفوظة.



إشعار البرامج مفتوحة المصدر

للحصول على رمز المصدر بموجب GPL و LGPL و MPL وتراخيص أخرى مفتوحة المصدر، التي يحتوي عليها هذا المنتج، يُرجى زيارة <http://opensource.lge.com>.

إضافة إلى رمز المصدر، فإن كل شروط التراخيص وكفالات إخلاء المسؤولية وإشعارات حقوق الطبع والنشر متوفرة للتنزيل. ستوفر LG Electronics أيضًا الرمز المفتوح المصدر على قرص مضغوط مقابل التكاليف التي تغطي إجراء هذا التوزيع (مثل تكلفة الوسائط والشحن والتسليم) وذلك بعد توجيه طلب عبر البريد الإلكتروني على opensource@lge.com. يسري هذا العرض لمدة ثلاثة (3) أعوام من تاريخ شراء المنتج.

جدول المحتويات

34	استخدام دليل المستخدم	3	التراخيص
35	الصيانة	3	إشعار البرامج مفتوحة المصدر
35	تنظيف التلفاز	4	تعليمات الأمان
35	- الشاشة والإطار والهيكل الخارجي والحامل	10	- عرض الصور ثلاثية الأبعاد (الطرازات ثلاثية الأبعاد فقط)
35	- سلك الطاقة	12	عملية التثبيت
35	استكشاف الأخطاء وإصلاحها	12	التجميع والتحضير
36	المواصفات	12	فك التغليف
		15	العناصر التي يتم شراؤها بشكل منفصل
		16	الأجزاء والأزرار
		17	حمل التلفاز ونقله
		18	إعداد التلفزيون
		18	- تركيب الحامل
		21	التثبيت على الطاولة
		23	التثبيت على الحائط
		24	ترتيب الكبلات
		25	إجراء التوصيلات
		25	توصيل الهوائي
		26	وصلة HDMI
		27	وصلة تحويل إشارة DVI إلى HDMI
		27	وصلة RGB-PC
		28	وصلة المكون
		28	وصلة الفيديو المركب
		29	التوصيل بنظام صوت
		29	- وصلة الصوت الرقمي البصري
		29	التوصيل بوحدة USB
		30	وحدة التحكم عن بُعد
		32	وظائف وحدة التحكم عن بُعد MAGIC
		33	تسجيل وحدة التحكم عن بُعد Magic
		33	كيفية استخدام وحدة التحكم عن بُعد Magic
		33	احتياطات ينبغي مراعاتها عند استخدام وحدة التحكم عن بُعد Magic

تحذير

- إذا تجاهلت رسالة التحذير، فقد تتعرض لإصابة بالغة أو حادث خطير أو حالة وفاة.

تنبيه

- إذا تجاهلت رسالة التنبيه، قد تتعرض لإصابة طفيفة أو قد يتسبب ذلك بإلحاق ضرر بالمنتج.

ملاحظة

- تساعدك الملاحظة على معرفة المزيد حول المنتج واستخدامه بأمان. يُرجى قراءة الملاحظة بعناية قبل استخدام المنتج.



دليل المالك تلفاز LCD بتقنية LED

يرجى قراءة هذا الدليل بعناية قبل تشغيل الجهاز والاحتفاظ به للرجوع إليه في المستقبل.

LM62**
LM64**
LM66**
LM67**
LM76**