



MANUAL DEL PROPIETARIO

Sistema Blu-ray™ / DVD

Home Theater

Lea este manual detenidamente antes de utilizar su equipo y guárdelo para referencias futuras.

BH4120S (BH4120S, S42S2-S, S42S1-W)

Información de seguridad



PRECAUCIÓN

RIESGO DE CHOQUE ELÉCTRICO. NO ABRIR.



PRECAUCIÓN: PARA REDUCIR EL RIESGO DE CHOQUE ELÉCTRICO, NO RETIRE LA CUBIERTA (O LA PARTE POSTERIOR). EN EL INTERIOR NO HAY PIEZAS REPARABLES POR EL USUARIO. SOLICITE AYUDA AL PERSONAL DE SERVICIO CALIFICADO.



El símbolo del rayo con punta de flecha dentro de un triángulo equilátero pretende alertar al usuario de la presencia de voltaje peligroso no aislado en el interior del armario del producto que puede tener la magnitud suficiente para constituir un riesgo de choque eléctrico para las personas.



El signo de exclamación dentro de un triángulo equilátero pretende alertar al usuario de la presencia de instrucciones importantes (de servicio) para el funcionamiento y mantenimiento en la información que acompaña al producto.

ADVERTENCIA: PARA REDUCIR EL RIESGO DE INCENDIO O CHOQUE ELÉCTRICO, NO EXPONGA ESTE PRODUCTO A LA LLUVIA NI A LA HUMEDAD.

ADVERTENCIA: no instale el equipo en un espacio cerrado, como en un librero o mueble similar.

PRECAUCIÓN: no obstruya ninguno de los orificios de ventilación. Instale conforme a las instrucciones del fabricante.

Las ranuras y orificios del armario cumplen un propósito de ventilación y aseguran el funcionamiento adecuado del producto, a fin de protegerlo de un posible sobrecalentamiento. Los orificios no deben obstruirse. El producto no debe colocarse sobre una cama, sofá, tapete o una superficie similar. Este producto no debe colocarse en una instalación empotrada, como un librero o estante, a menos que haya una buena ventilación y se respeten todas las instrucciones del fabricante.

PRECAUCIÓN: RADIACIÓN LÁSER VISIBLE E INVISIBLE DE CLASE 1M AL ABRIR. NO LO MIRE DIRECTAMENTE CON INSTRUMENTOS ÓPTICOS.

El uso de controles o ajustes, o la ejecución de procedimientos, a excepción de los que se especifican aquí, puede causar una exposición peligrosa a la radiación.

PRECAUCIÓN relacionada con el cable de alimentación

Por lo general, se recomienda que la mayoría de aparatos se instalen en un circuito dedicado:

es decir, un circuito único de salida que alimenta solamente al aparato y no tiene salidas adicionales ni circuitos derivados. Examine la página de especificaciones de este manual del usuario para chequearlo. No sobrecargue los tomacorrientes. Los tomacorrientes sobrecargados, flojos o dañados, extensiones, cables de alimentación expuestos o aislamientos de cable agrietados o dañados son peligrosos. Cualquiera de ellos puede producir un choque eléctrico o un incendio. Examine periódicamente el cable de su aparato y si muestra daños o deterioro, desconéctelo, no lo use y reemplácelo por uno igual de repuesto suministrado por un distribuidor autorizado. Proteja el cable de alimentación de abusos físicos o mecánicos, como cables torcidos, enroscados, pellizcados, atrapados o pisados. Preste especial atención a las clavijas, tomacorrientes y al punto donde el cable sale del aparato. Para desconectar la alimentación principal, retire el cable principal de alimentación. Durante la instalación del producto, asegúrese de que el tomacorriente sea fácilmente accesible.

Este dispositivo está equipado con una batería o acumulador portátil.

Forma segura de retirar la batería del equipo:

retire la batería o baterías antiguas siguiendo el orden inverso al de instalación. Para evitar contaminar el medioambiente y provocar posibles daños a la salud pública, las baterías viejas deben llevarse a los puntos de recogida designados. no se deshaga de las baterías con la basura normal. Es recomendable utilizar los sistemas locales de recogida de baterías y acumuladores. La batería no debe exponerse a calor excesivo como el del sol, el fuego o fuente similar.

PRECAUCIÓN: el aparato no debe exponerse al agua (goteo o salpicaduras) y no debe colocar sobre el aparato objetos llenos de líquidos, como floreros.

Notas sobre el Copyright

- Debido a que AACRS (Sistema de Contenido de Acceso Avanzado) está aprobado como sistema de protección de contenidos para el formato de discos Blu-ray, similar al uso del sistema de protección anticopia CSS (Content Scramble System) para el formato DVD, se imponen ciertas restricciones sobre la reproducción, salida de señal analógica, etc., de contenidos protegidos con AACRS. El funcionamiento de este producto y las condiciones impuestas en él pueden variar en función de la fecha de compra, ya que estas restricciones pueden ser adoptadas y/o cambiadas por AACRS tras la fabricación de dicho producto.
- Además, se utilizan las marcas BD-ROM y BD+ como sistemas de protección de contenidos para el formato de disco Blu-ray, que imponen ciertas restricciones, incluidas restricciones de reproducción para la marca BD-ROM y/o contenidos BD+ protegidos. Para obtener información adicional acerca de las marcas AACRS, BD-ROM, BD+ o sobre este producto, contacte con un servicio técnico autorizado.
- Muchos discos BD-ROM/DVD están codificados con protección anticopia. Debido a esto, sólo debe conectar su lector directamente a su televisor, y no a una unidad VCR. La conexión a una unidad VCR da como resultado una imagen distorsionada cuando procede de discos con protección anticopia.
- Este producto incorpora tecnología de protección de derechos de autor amparada por patentes de los EE.UU. y otras leyes de propiedad intelectual. El uso de esta tecnología de protección de derechos de autor debe estar autorizada por Rovi, estando dirigida exclusivamente al uso doméstico y otros medios de visualización limitados, salvo autorización contraria de Rovi. Está prohibida la alteración o desmontaje de dicha tecnología.
- Bajo amparo de las leyes de copyright de EE.UU. y de otros países, la grabación, uso, visionado, distribución o edición no autorizadas de programas de televisión, casetes de video, discos BD-ROM, DVDs, CDs y otros materiales, puede conllevarle responsabilidades civiles y/o criminales.

Instrucciones importantes de seguridad

1. Lea estas instrucciones.
2. Guarde estas instrucciones.
3. Siga todas las advertencias.
4. Siga todas las instrucciones.
5. No use este aparato cerca del agua.
6. Limpie únicamente con un paño seco.
7. No obstruya ninguna salida de ventilación. Instale de acuerdo con las instrucciones del fabricante.
8. No instale cerca de fuentes de calor como radiadores, registros de calefacción, estufas u otros aparatos (incluyendo amplificadores) que produzcan calor.
9. Respete el uso de la conexión del tomacorriente polarizado o con conexión a tierra. Un tomacorriente polarizado tiene una cuchilla más ancha que la otra. Un tomacorriente con tierra tiene dos cuchillas y una pata para tierra. La cuchilla más ancha o la pata para tierra sirven como protección. Si el tomacorriente proporcionado no se ajusta a su tomacorriente, póngase en contacto con un electricista para que lo reemplace.
10. Proteja el cable de alimentación para que no caminen sobre él o quede atorado, particularmente en contactos, en receptáculos y en el punto por donde sale del aparato.
11. Solamente use los aditamentos / accesorios especificados por el fabricante.
12. Use únicamente con el carro, estante, trípode, soporte o mesa especificados por el fabricante o que haya sido vendido junto con el aparato. Cuando use un carro, tenga cuidado cuando mueva la unidad / carro para evitar accidentes por vuelcos.



13. Desconecte este aparato durante tormentas eléctricas o cuando no vaya a usarlo por períodos prolongados.
14. Haga que todo el mantenimiento sea realizado solamente por personal técnico cualificado. Solicite mantenimiento cuando el aparato haya sufrido cualquier tipo de daño, por ejemplo, si el cable de alimentación o el tomacorriente están dañados, cuando se haya derramado líquido sobre el aparato o hayan caído objetos sobre él, cuando haya sido expuesto a lluvia o humedad, cuando no funcione con normalidad o cuando haya sufrido una caída.

Tabla del Contenido

1 Comenzando

- 3 Información de seguridad
- 8 Introducción
- 8 – Los Discos Reproducibles y los símbolos utilizados en este manual
- 9 – Acerca del símbolo  en pantalla
- 9 – Notas sobre compatibilidad
- 10 – Requerimientos de archivo
- 11 – AVCHD (Advanced Video Codec High Definition)
- 12 – Requisitos específicos del sistema
- 12 – Código de región
- 13 Control remoto
- 14 Panel frontal
- 15 Panel posterior

2 Conectando

- 16 Ubicación del sistema
- 17 Conexión de la bocina
- 17 – Conecte los altavoces al reproductor
- 18 Conexiones a su televisor
- 18 – Conexión HDMI
- 19 – Conexión del video
- 20 – Ajuste de resolución
- 21 Conexión de la antena
- 21 Conexiones con un dispositivo externo
- 21 – Conexión AUX
- 22 – Conexión PORT.IN
- 22 Conexión de dispositivos USB
- 22 – Reproducción de contenido en dispositivos USB

3 Configurando del Sistema

- 24 Ajustes
- 24 – Configuración inicial
- 25 – Establecer los valores de ajuste
- 25 – Menú [PANTALLA]
- 27 – Menú [IDIOMA]
- 27 – Menú [AUDIO]
- 29 – Menú [BLOQUEO]

- 30 – Menú [OTROS]
- 31 Efectos de sonido

4 Operación

- 32 Reproducción general
- 32 – Usando el menú [HOME]
- 32 – Reproducción de discos
- 32 – Reproduciendo un archivo en el dispositivo disco/USB
- 33 – Las operaciones básicas para contenido de video y audio
- 33 – Las operaciones básicas para contenido de fotografía
- 33 – Usando el menú de disco
- 34 – Reanudar la reproducción
- 34 – Memoria de última escena
- 34 Reproducción avanzada
- 34 – Reproducción repetida
- 35 – Repite una porción específica
- 35 – Visualización de la información del contenido
- 35 – Cambiar la vista de la lista de contenido
- 36 – Seleccionar un archivo de subtítulos
- 36 – Opciones durante la visualización de una foto
- 37 – Escuchar música durante una presentación de diapositivas.
- 38 Visualización en pantalla
- 38 – Visualización en pantalla de la información del contenido
- 39 – Leer a partir del período de tiempo escogido
- 39 – Selección de un idioma para los subtítulos
- 39 – Escuchar un idioma, pista o canal de audio diferente
- 39 – Visualización desde un ángulo diferente
- 40 – Para cambiar la relación de aspecto del TV
- 40 – Para cambiar la página del código de subtítulos
- 40 – Para cambiar el modo de imagen
- 41 Grabación de CD de audio
- 42 Funcionamiento de la radio

- 42 - Escuchar la radio
- 42 - Guardar las emisoras de radio
- 42 - Eliminar una emisora guardada
- 42 - Eliminar todas las emisoras guardadas.
- 42 - Mejorar la mala recepción FM

5 Solución de Problemas

- 43 Solución de problemas
- 43 - General
- 44 - Imagen
- 44 - Sonido
- 44 - Soporte para el cliente
- 44 - Notificación de software de código fuente abierto

6 Apéndice

- 45 Control de un televisor mediante el control remoto incluido
- 45 - Ajuste del control remoto para controlar su televisor
- 46 Lista del código del país
- 47 Lista de código de idioma
- 48 Marcas comerciales y licencias
- 50 Especificaciones de la salida del audio
- 51 Especificaciones
- 53 Mantenimiento
- 53 - Manipulación de la unidad
- 53 - Notas sobre los discos

1

2

3

4

























5

6

Introducción

1

Los Discos Reproducibles y los símbolos utilizados en este manual

Medio/Plazo	Logotipo	Símbolo	Descripción
Blu-ray			<ul style="list-style-type: none"> Discos como los de la películas que pueden comprarse o alquilarse. Discos BD-R/RE que son grabados en el formato BDAV.
		  	<ul style="list-style-type: none"> Discos BD-R/RE que contienen archivos de películas, música o fotos. Formatos ISO 9 660+JOLIET, UDF y UDF Bridge
DVD-ROM DVD-R DVD-RW DVD+R DVD+RW (8 cm, 12 cm)	    		<ul style="list-style-type: none"> Discos como los de la películas que pueden comprarse o alquilarse. Únicamente modo de película y finalizado - También admite discos de doble capa
			Formato AVCHD finalizado
		  	<ul style="list-style-type: none"> Discos DVD±R/RW que contienen archivos de película, música o fotografías. Formatos ISO 9 660+JOLIET, UDF y UDF Bridge
DVD-RW (VR) (8 cm, 12 cm)			Únicamente modo VR y finalizado
CD de audio (8 cm, 12 cm)			CD de audio
CD-R/RW (8 cm, 12 cm)		  	<ul style="list-style-type: none"> CD-R/RW que contienen archivos de audio, películas, música o fotografías. Formatos ISO 9 660+JOLIET, UDF y UDF Bridge
Nota	-		Indica notas especiales y características de operación.
Precaución	-		Indica precauciones para prevenir posibles daños por mal uso.

! Nota

- Dependiendo de las condiciones del equipo de grabación o el propio disco CD-R/RW (o DVD±R/RW), ciertos discos CD-R/RW (o DVD±R/RW) no podrán leerse en la unidad.
- Dependiendo del software de grabación y de la finalización, algunos discos grabados (CD-R/RW, DVD±R/RW o BD-R/RE) podrían no leerse.
- Los discos BD-R/RE, DVD±R/RW y CD-R/RW grabados con una computadora personal o en una grabadora de DVD o de CD podrían no funcionar si el disco está dañado o sucio, o si hay suciedad o condensación en la lente del lector.
- Si graba un disco con una computadora, incluso si lo hace en un formato compatible, hay casos en los que no se puede leer debido a los ajustes del programa usado para crearlo. (Para mayor información, póngase en contacto con el distribuidor del software.)
- Este lector requiere que los discos y grabaciones cumplan ciertos estándares técnicos para lograr la calidad óptima de lectura.
- Los DVDs pregrabados poseen automáticamente estos estándares. Existen muchos tipos diferentes de formatos de discos regrabables (incluyendo CD-R conteniendo archivos MP3 o WMA), y estos requieren ciertas condiciones pre-existentes para asegurar una lectura compatible.
- Los usuarios deben tener en cuenta que es necesario tener permiso para realizar la descarga de archivos MP3 / WMA y música de Internet. Nuestra empresa no tiene derecho a conceder tal permiso. El permiso deberá solicitarse siempre al propietario del copyright.
- Es necesario ajustar la opción de formato de disco en [Mastered] para que los discos sean compatibles con los reproductores LG al formatear discos regrabables. Si se ajusta la opción en Live System, no podrá utilizarlos en un reproductor LG. (Mastered/Live File System: sistema de formato de disco para Windows Vista)

Acerca del símbolo  en pantalla

“” puede aparecer en la pantalla de su televisor durante el funcionamiento, indicando que la función explicada en este manual de usuario no está disponible para ese disco en concreto.

Notas sobre compatibilidad

- Debido a la novedad de los formatos BD-ROM, es posible experimentar problemas de compatibilidad con ciertos discos, conexiones digitales u otros elementos. Si experimenta dichos problemas, contacte con un servicio técnico autorizado.
- Esta unidad le permite disfrutar de funciones como PIP (picture-in-picture), audio secundario y paquetes virtuales, etc., con BD-ROM compatible con BONUSVIEW (BD-ROM versión 2 Perfil 1 versión 1.1). El video y audio secundarios pueden ser reproducidos desde un disco compatible con la función imagen-sobre-imagen. Para el método de reproducción, consulte las instrucciones en el disco.
- Para mirar contenido de alta definición y convertir DVD estándar escalando resolución, se puede requerir una entrada DVI capaz de recibir HDMI en su dispositivo de pantalla.
- Algunos discos BD-ROM y DVD pueden restringir el uso de algunos comandos o características de funcionamiento.
- La capacidad de Dolby TrueHD, Dolby Digital Plus y DTS-HD está limitada a canales 5,1 si usa conexión de audio digital o HDMI para la salida de audio de la unidad.

Requerimientos de archivo

Archivos de películas

Archivo Ubicación	Archivo. Extensión	Formato del Codec	Formato de Audio	Subtítulo
Disco, USB	“.avi”, “.divx”, “.mpg”, “.mpeg”, “.mkv”, “.mp4”, “.asf”, “.wmv”, “.m4v” (sin DRM), “.vob”, “.3gp”	DIVX3.xx, DIVX4.xx, DIVX5.xx, DIVX6.xx (sólo lectura estándar), XVID, MPEG1 SS, H.264/ MPEG-4 AVC, MPEG2 PS, MPEG2 TS, VC-1 SM (WMV3)	Dolby Digital, DTS, MP3, WMA, AAC, AC3	SubRip (.srt / .txt), SAMI (.smi), SubStation Alpha (.ssa/.txt), MicroDVD (.sub/.txt), VobSub (.sub), SubViewer 1.0 (.sub), SubViewer 2.0 (.sub/.txt), TMPlayer (.txt), DVD Subtitle System (.txt)

Archivos de música

Archivo Ubicación	Archivo. Extensión	Frecuencia de muestreo	Tasa de bits	Nota
Disco, USB	“.mp3”, “.wma”, “.wav”, “.m4a” (sin DRM), “.flac”	entre 32 y 48 kHz (WMA), entre 16 y 48 kHz (MP3)	entre 32 y 192 kb/s (WMA), entre 32 y 320 kb/s (MP3)	Algunos archivos wav no son compatibles con este reproductor.

Archivos de Fotos

Archivo Ubicación	Archivo. Extensión	Recomendado Tamaño	Nota
Disco, USB	“.jpg”, “.jpeg”, “.png”, “.gif”	Menos de 4 000 x 3 000 x 24 bits/pixel Menos de 3 000 x 3 000 x 32 bits/pixel	La compresión progresiva y sin pérdida para archivos de imágenes de fotos no están soportadas.

! Nota

- El nombre del archivo está limitado a 180 caracteres.
- Máximo número de archivos/carpetas: menos de 2 000 (número total de archivos y carpetas)
- Dependiendo del tamaño y número de archivos, se pueden tomar varios minutos para leer el contenido del medio.
- Los requerimientos de archivo en la página 10 no siempre son compatibles. Puede haber algunas restricciones por características de archivo y la capacidad del servidor de medios.
- Esta unidad no puede soportar archivos MP3 con Etiqueta ID3 incrustada.
- El tiempo de reproducción total del archivo de audio indicado en la pantalla puede no ser correcta para archivos con VBR (tasa de bits variable).
- Las películas HD contenidas en el CD/DVD ó USB 1.0/1.1 pueden no ser reproducidas correctamente. Se recomiendan para reproducir películas HD los discos Blu-ray ó el USB 2.0.
- Este reproductor soporta el codec H.264/ MPEG-4 AVC perfil Principal, Alto a Nivel 4.1. Para un archivo con nivel más alto aparecerá un mensaje de advertencia en la pantalla.
- Este reproductor no es compatible con archivos que se graban con GMC^{*1} o Qpel^{*2}.
 - *1 GMC – Global Motion Compensation
 - *2 Qpel – Quarter pixel

! Nota

- No se admite un archivo "avi" codificado como "WMV 9 codec".
- Este reproductor es compatible con archivos UTF-8, incluso si contienen subtítulos Unicode. Este reproductor no admite archivos de subtítulos Unicode puros.
- Dependiendo de los tipos de archivos o los modos de grabación, pueden no reproducirse.
- Los discos grabados en multisesión en un ordenador normal no son compatibles con este reproductor.
- Para reproducir un archivo de película, el nombre del archivo de la película y el nombre del archivo de subtítulos deben ser el mismo.
- Si el códec de vídeo es MPEG2 TS o MPEG2 PS, no se reproducen los subtítulos.
- El tiempo de reproducción total indicado en la pantalla puede no ser correcto para archivos VBR.

AVCHD (Advanced Video Codec High Definition)

- Este lector puede leer discos con formato AVCHD. Estos discos normalmente están grabados y son usados por videocámaras.
- El formato AVCHD es un formato de cámara de video digital de alta definición.
- El formato MPEG-4 AVC/H.264 es capaz de comprimir imágenes con mayor eficiencia que los formatos de compresión de imagen convencional.
- Este lector puede leer discos AVCHD que usan formato "x.v.Color".
- Algunos discos con formato AVCHD pueden no leerse dependiendo de las condiciones de grabación.
- Los discos con formato AVCHD necesitan ser finalizados.
- "x.v.Color" ofrece un rango de color más extenso que los discos habituales de las videocámaras de DVD.

Requisitos específicos del sistema

Para leer video de alta definición:

- Una pantalla de alta definición que posea tomas de entrada de video HDMI.
- Disco BD-ROM con contenido de alta definición.
- Se requiere entrada DVI con capacidad HDCP o HDMI en su dispositivo de visionado para algunos contenidos (como algunos especificados por los autores de los discos).

Código de región

Esta unidad tiene un código de región impreso en su parte posterior. La unidad sólo puede leer discos BD-ROM o DVD con la misma etiqueta que la existente en la parte posterior de la unidad, o "ALL (Todos)".

Control remoto

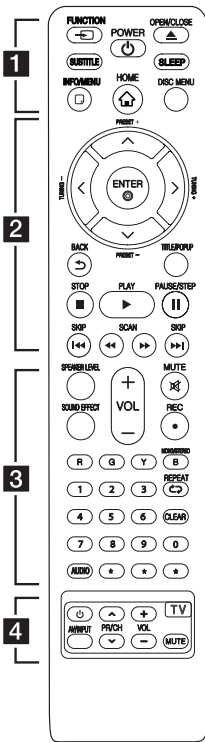

Instalación de pilas

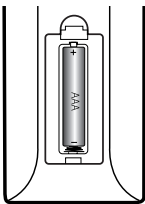

Quite la cubierta de la batería en la parte trasera del Control Remoto e inserte una batería (tamaño AAA) de 1,5 Vcc en donde **+** y **-** estén colocados correctamente.

..... **1**

FUNCTION: cambia el modo de entrada.

SUBTITLE: Selecciona el idioma de los subtítulos.

⏻ (POWER): prende o apaga el lector.

⏪ (OPEN/CLOSE): Expulsa o introduce un disco.

SLEEP: establece un período de tiempo tras el que la unidad pasará a apagarse.

INFO/MENU (⏏): muestra o sale de los menús de visualización en pantalla.

HOME (🏠): muestra o sale del [MENÚ INICIO].

DISC MENU: accede al menú de un disco.

..... **2**

Botones de dirección: seleccionan una opción del menú.

PRESET +/-: selecciona el programa de Radio.

TUNING +/-: sintoniza la estación de radio deseada.

ENTER (⊙): accede la selección del menú.

BACK (⏪): Salga del menú o regrese a la pantalla precedente.

TITLE/POP UP: muestra el menú del título de un DVD o el menú emergente en BD-ROMs, si está disponible.

■ (STOP): detiene la lectura.

▶ (PLAY): inicia la lectura.

⏸ (PAUSE/STEP): pausa la lectura.

⏮/⏭ (SKIP): pasa al archivo/pista/capítulo anterior o siguiente.

⏮/⏭ (SCAN): búsqueda hacia atrás o adelante.

..... **3**

SPEAKER LEVEL: ajusta el sonido del altavoz deseado.

SOUND EFFECT: selecciona un modo de efecto de sonido.

VOL +/-: ajusta el volumen del altavoz.

MUTE: silencia la unidad.

● (REC): graba un CD de audio.

Botones coloreados (R, G, Y, B):

- úselos para navegar por los menús del BD-ROM. También se usan para los menús [Película], [Foto], [Música].

- Botón B: selecciona las opciones mono/estéreo en el modo FM.

Botones numéricos 0-9:

selecciona opciones numeradas en un menú.

CLEAR: elimina una marca del menú de búsqueda o un número al establecer la contraseña.

REPEAT (↺): repite una sección o secuencia deseada.

AUDIO: Selecciona el idioma de audio o un canal de audio.

★: El botón no está disponible para ninguna función.

..... **4**

Botones de control del televisor: examine la página 45.

Panel frontal

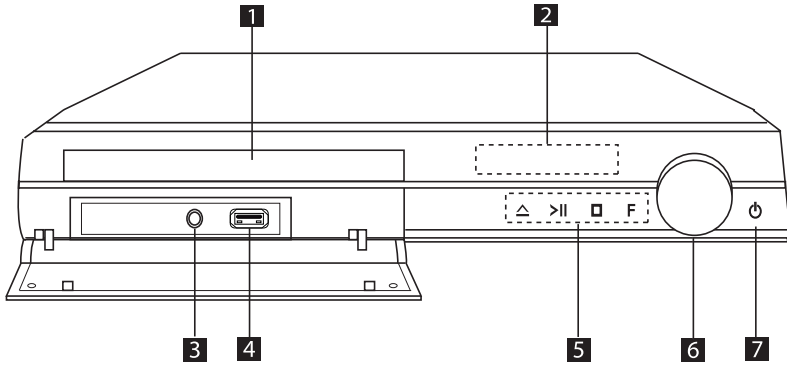

1 Bandeja del disco

2 Ventana de visualización

3 PORT. IN

4 Puerto USB

5 Botones de funcionamiento

△ (OPEN/CLOSE)

>|| (PLAY / PAUSE)

□ (STOP)

F (Función)

Cambia la fuente de entrada o la función.

6 Volumen

7 ⏻ (POWER)

Panel posterior

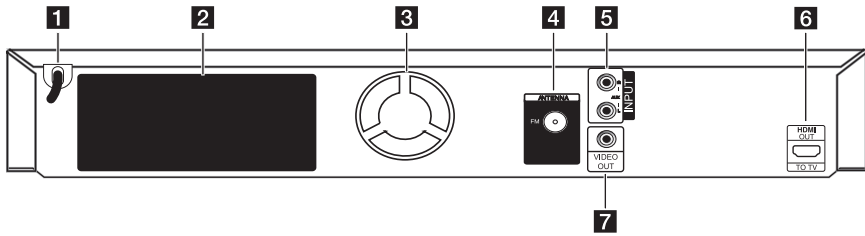

- 1** Cable de alimentación de ca
- 2** Conexiones de las bocinas
- 3** Ventilador de enfriamiento
- 4** Conector de antena
- 5** AUX (L/R) INPUT

- 6** HDMI OUT TO TV
- 7** VIDEO OUT

Ubicación del sistema

La siguiente ilustración muestra un ejemplo de ubicación del sistema. Las ilustraciones de estas instrucciones difieren de la unidad real ya que sólo tienen un fin explicativo.

Para obtener el mejor sonido envolvente posible, todos los altavoces excepto el de los sub-graves deberían estar colocados a la misma distancia de la posición de escucha (A).

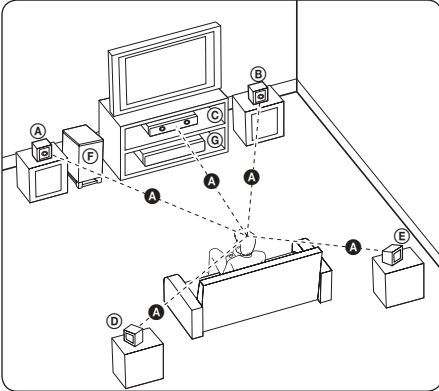

(A) Altavoz frontal izquierdo (L)

(B) Altavoz frontal derecho (R):

Coloque los altavoces delanteros a ambos lados del monitor o la pantalla y lo más nivelados con la superficie de la pantalla como sea posible.

(C) Altavoz central:

Coloque el altavoz central sobre o bajo el monitor o la pantalla.

(D) Altavoz surround izquierdo (L)

(E) Altavoz surround derecho (R):

Coloque los altavoces por detrás de la posición de escucha, mirando ligeramente hacia dentro.

(F) Sub-graves:

La posición del altavoz de sub-graves no es tan importante, ya que este sonido no es tan direccional. Pero es mejor colocar el altavoz de sub-graves cerca de los altavoces frontales. Gírelo ligeramente hacia el centro de la habitación para reducir la refracción en las paredes.

(G) Unidad

! Precaución

- Asegúrese de que los niños no meten las manos ni ningún otro objeto en el *conducto del altavoz.
*Conducto del altavoz: Un hueco en la caja del altavoz para un amplio sonido de graves.
- Coloque el altavoz central a una distancia segura fuera del alcance de los niños. El altavoz podría caer y causar daños físicos y/o daños materiales.
- Los altavoces contienen partes magnéticas, de modo que podrían tener lugar irregularidades de color en el CRT Pantalla de TV o monitor de PC. Utilice los altavoces alejados de la pantalla del TV o del monitor de PC.
- Antes de utilizar el subwoofer, quite el vinilo de protección.

Conexión de la bocina

- Introduzca el cable negro en la terminal marcada con un “-” (menos) y el otro cable en la terminal marcada con un “+” (más).

Conecte los altavoces al reproductor

- Conecte los cables del altavoz al reproductor. Cada altavoz tiene un código de color. Utilice los cables de color y conéctelos en los altavoces correspondientes.

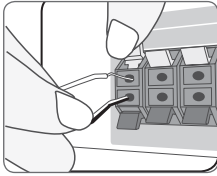

Altavoz	Posición
Posterior	Posterior derecho
Posterior	Posterior izquierdo
Centro	Centro
Sub-graves	Cualquier posición frontal
Frontal	Frontal derecho
Frontal	Frontal izquierdo

Conexiones a su televisor

Realice una de las siguientes conexiones, en función de la capacidad de su equipo.

- Conexión HDMI (página 18)
- Conexión del video (página 19)

Nota

- Dependiendo de su televisor y otros equipos que desee conectar, existen varias formas de conectar el lector. Utilice sólo una de las conexiones descritas en este manual.
- Examine los manuales de su televisor, sistema estéreo u otros dispositivos que sean necesarios para realizar conexiones óptimas.
- Compruebe que el reproductor está conectado directamente al TV. Sintonice el TV en el canal de entrada de vídeo correcto.
- No conecte su lector a través de la unidad VCR. La imagen podría distorsionarse debido al sistema de protección anticopia.

Conexión HDMI

Si tiene un televisor o monitor HDMI, podrá conectarlo a este lector usando un cable HDMI (Tipo A, cable HDMI™ de alta velocidad con Ethernet). Conecte la toma HDMI del lector a la toma HDMI de un televisor o monitor compatible con HDMI.

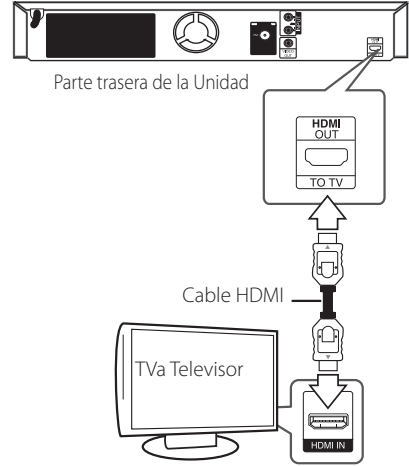

Ajuste el televisor en HDMI (examine el manual del propietario de su televisor).

Información complementaria relativa a HDMI

- Al conectar un dispositivo HDMI o DVI compatible asegúrese de lo siguiente:
 - Intente apagar el dispositivo HDMI/DVI y este lector. A continuación, prenda el dispositivo HDMI/DVI y déjelo así por unos 30 segundos; después prenda este lector.
 - La entrada de video del dispositivo conectado está correctamente ajustada para esta unidad.
 - El dispositivo conectado es compatible con entrada de video 720 x 480 progresivo, 1 280 x 720 progresivo, 1 920 x 1 080 entrelazado o 1 920 x 1 080 progresivo.
- No todos los dispositivos HDMI o DVI compatibles con HDCP funcionarán en este lector.
 - La imagen no se mostrará correctamente en dispositivos no HDCP.

! Nota

- Si un dispositivo HDMI conectado no acepta la salida de audio del reproductor, el audio del dispositivo HDMI podrá distorsionarse o no emitirse.
- Cuando utilice una conexión HDMI, puede cambiar la resolución para la salida HDMI. (Consulte "Ajuste de la resolución" en la página 20.)
- Escoja el tipo de salida de video procedente de la toma HDMI OUT mediante la opción [Conf. color HDMI] del menú [Config.] (examine la página 26).
- El cambio de resolución una vez se ha establecido la conexión, puede provocar fallas. Para solucionar el problema, apague el lector y vuelva a prenderlo.
- Cuando la conexión HDMI con HDCP no está verificada, la pantalla del televisor se va a negro. En este caso, chequee la conexión HDMI, o desconecte el cable HDMI.
- Si aparecen ruidos o líneas en la pantalla, chequee el cable HDMI (cuya longitud se limita normalmente a 4,5 m).

Conexión del video

Conecte la toma VIDEO OUT del lector a la toma de entrada de video del televisor mediante un cable de video. Puede oír el sonido a través de los altavoces del sistema.

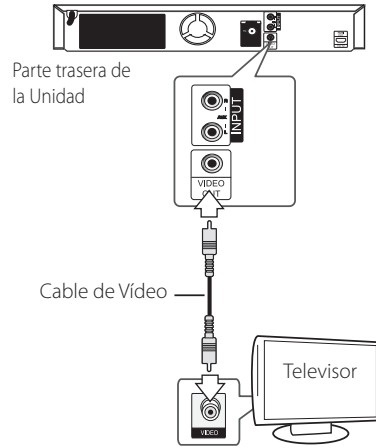

Ajuste de resolución

El lector permite varias resoluciones de salida para las tomas de salida HDMI OUT. Es posible cambiar la resolución mediante el menú [Config].

1. Pulse HOME (🏠).
2. Utilice </> para seleccionar el menú [Config.] y pulse ENTER (⊙). Aparecerá el menú [Config].
3. Use ▲/▼ para escoger la opción [PANTALLA] y, a continuación, pulse > para acceder al segundo nivel.
4. Use ▲/▼ para escoger la opción [Resolución] y, a continuación, pulse ENTER (⊙) para acceder al tercer nivel.

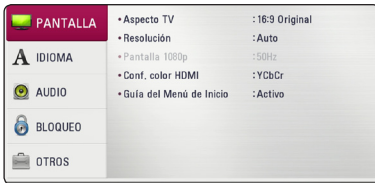

5. Use ▲/▼ para escoger la resolución deseada, y después pulse ENTER (⊙) para confirmar su selección.



! Nota

- Si su televisor no acepta la resolución que ha configurado en el reproductor, es posible ajustar la resolución a 480 progresivo de la siguiente manera:
 1. Pulse ▲ para abrir la bandeja del disco.
 2. Pulse ■ (STOP) por más de 5 segundos.
- Cuando usted establezca la resolución a 480 entrelazado con conexión HDMI, la resolución real es enviada a 480 progresivo.
- Si escoge una resolución manualmente y después conecta la toma HDMI a su televisor y éste no la acepta, el ajuste de la resolución se establece en [Auto].
- Si selecciona una resolución que no admite el TV, aparecerá un mensaje de advertencia. Luego de cambiar la resolución, si no puede ver la pantalla, espere 20 segundos y la resolución volverá a cambiar a la resolución anterior automáticamente.
- La frecuencia de la salida de video 1080 progresivo puede ser ajustada automáticamente a 24 Hz ó 60 Hz en base a la capacidad y preferencias del televisor conectado por un lado, y a la frecuencia del video nativo del contenido del disco BD-ROM por otro.
- La resolución emitida por la toma VIDEO OUT es siempre de 480 entrelazado.

Conexión de la antena

Conecte la antena suministrada para escuchar la radio.

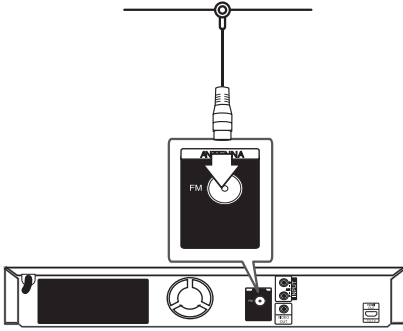

Parte trasera de la Unidad

! Nota

Tras conectar la antena FM, manténgala lo más horizontal posible. Asegúrese de extender completamente el cable de antena FM.

Conexiones con un dispositivo externo

Conexión AUX

Puede disfrutar del sonido de un componente externo mediante los altavoces de este sistema.

Conecte las tomas de salida de audio analógico de su componente en la entrada AUX L/R (INPUT) de esta unidad. Seleccione la opción [AUX] pulsando FUNCTION y ENTER (⊙).

También puede usar el botón F (Función) del panel frontal para seleccionar el modo de entrada.

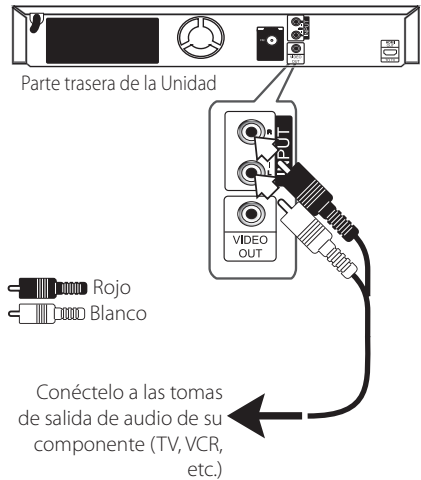

Conexión PORT.IN

Puede disfrutar del sonido de su reproductor de audio portátil a través de los altavoces de este sistema.

Conecte la toma de los auriculares (o la salida) del reproductor portátil en la toma PORT.IN de esta unidad. Seleccione la opción [PORTABLE] pulsando FUNCTION y ENTER (⊙).

También puede usar el botón F (Función) del panel frontal para seleccionar el modo de entrada.

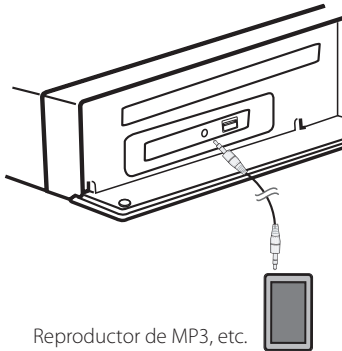

Conexión de dispositivos USB

Esta unidad puede reproducir archivos de película, música y fotografía contenidos en el dispositivo USB.

Reproducción de contenido en dispositivos USB

1. Inserte un dispositivo USB en el puerto USB hasta que encaje perfectamente.

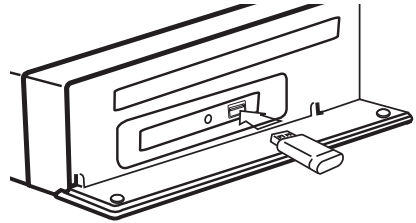

Cuando se conecta el dispositivo USB en el menú HOME, el reproductor reproduce un archivo de música contenido en el dispositivo de almacenamiento USB en forma automática. Si el dispositivo de almacenamiento USB contiene varios tipos de archivos, aparecerá un menú para la selección del tipo de archivo.

La carga del archivo puede demorarse unos minutos dependiendo de la cantidad de contenido almacenado en el dispositivo de almacenamiento USB. Pulse ENTER (⊙) mientras se selecciona [Cancelar] para detener la carga.

2. Pulse HOME (⏠).
3. Seleccione [Película], [Foto] o [Música] con los botones </>, y pulse ENTER (⊙).
4. Seleccione la opción [USB] con ▲/▼, y pulse ENTER (⊙).



5. Seleccione un archivo con los botones **^/V/</>**, y pulse **PLAY** o **ENTER (Ⓞ)** para reproducir el archivo.
6. Retire con cuidado el dispositivo USB.

Nota

- Este reproductor soporta unidad USB flash/ Discos Duros externos formateados en FAT16, FAT32 y NTFS al acceder a archivos (música, fotos, películas).
- Esta unidad puede soportar hasta 4 particiones de dispositivos USB.
- No extraiga el dispositivo USB durante el funcionamiento (reproducción, etc.).
- No admite dispositivos USB que requieran instalación adicional de software al conectarlo a una computadora.
- Dispositivo USB: Dispositivo USB que admite USB 1,1 y USB 2,0.
- Se pueden reproducir archivos de video, música y fotos. Para obtener información del funcionamiento de cada archivo, examine las páginas pertinentes.
- Recomendamos realizar regularmente copias de seguridad para evitar pérdidas de datos.
- Si utiliza un cable de extensión USB, un concentrador USB o un lector múltiple USB puede que no se reconozca el dispositivo USB.
- Algunos dispositivos USB podrían no funcionar con esta unidad.
- No admite cámaras digitales ni teléfonos móviles.
- El puerto USB de la unidad no puede conectarse a un PC. La unidad no puede usarse como un dispositivo de almacenamiento.

Ajustes

Configuración inicial

Cuando encienda la unidad por primera vez, el asistente de configuración inicial aparece en pantalla. Configure el idioma de visualización, y el altavoz mediante el asistente de configuración inicial.

1. Pulse **⏻** (POWER).

El asistente de configuración inicial aparece en pantalla.

2. Utilice **^**/**v**/**<**/**>** para seleccionar un idioma y pulse ENTER (**⊙**).



3. Pulse ENTER (**⊙**) para comprobar el sonido de los altavoces.



Tras comprobar las señales de tono, pulse ENTER (**⊙**) cuando se seleccione [Stop]. Seleccione [Sig.] y pulse ENTER (**⊙**).

4. Compruebe todas las configuraciones realizadas en los pasos previos.

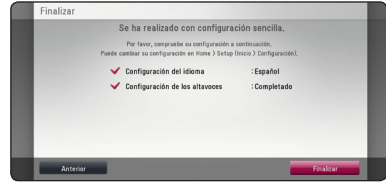

Pulse ENTER (**⊙**) cuando [Finalizar] se ponga de relieve para finalizar las configuraciones iniciales. Si desea modificar una de las configuraciones, utilice **<**/**>** para seleccionar [Anterior] y pulse ENTER (**⊙**).

Establecer los valores de ajuste

Es posible modificar los ajustes del reproductor en el menú [Config].

1. Pulse HOME (🏠).



2. Utilice </> para seleccionar el menú [Config.] y pulse ENTER (⊙). Aparecerá el menú [Config.].

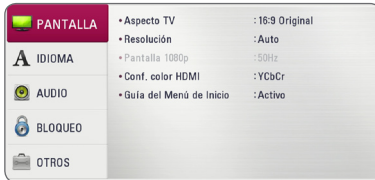

3. Utilice ▲/▼ para seleccionar la primera opción de configuración y pulse > para pasar al segundo nivel.

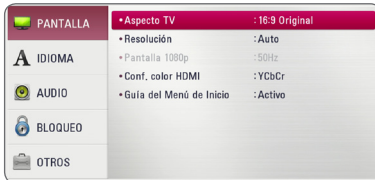

4. Utilice ▲/▼ para seleccionar una segunda opción de configuración y pulse ENTER (⊙) para desplazarse hasta el tercer nivel.



5. Utilice ▲/▼ para seleccionar el ajuste deseado y pulse ENTER (⊙) para confirmar su elección.

Menú [PANTALLA]

Aspecto TV

Seleccione una relación de aspecto del TV según el tipo de televisor.

[Formato Carta 4:3]

Se escoge cuando esté conectado un televisor estándar con pantalla 4:3. Muestra imágenes de películas con bandas por encima y por debajo de la imagen.

[Form. panorám. 4:3]

Se escoge cuando esté conectado un televisor estándar con pantalla 4:3. Muestra imágenes cortadas encajándolas en la pantalla de su televisor. Los dos lados de la imagen quedarán cortados.

[16:9 Original]

Se escoge cuando esté conectado un televisor panorámico con formato 16:9. Las imágenes con formato 4:3 se mostrarán en su formato de imagen 4:3 original, con bandas negras en los laterales izquierdo y derecho.

[16:9 Completa]

Se escoge cuando esté conectado un televisor panorámico con formato 16:9. Las imágenes con formato 4:3 se ajustarán horizontalmente (en proporción lineal) para llenar por completo la pantalla.

! Nota

No se puede seleccionar [Formato Carta 4:3] y [Form. panorám. 4:3] si la resolución está ajustada en un valor superior a 720 progresivo.

Resolución

Ajusta la resolución de salida de la señal del video HDMI. Consulte la página 20 para información sobre el ajuste de resolución.

[Auto]

Si la toma de salida HDMI OUT está conectada a televisores con suministro de información de pantalla (EDID), se escoge automáticamente la mejor resolución posible para el televisor conectado.

[1080p]

Se muestran 1 080 líneas de video progresivo.

[1080i]

Se muestran 1 080 líneas de video entrelazado.

[720p]

Se muestran 720 líneas de video progresivo.

[480p]

Se muestran 480 líneas de video progresivo.

[480i]

Se muestran 480 líneas de video entrelazado.

Pantalla 1080p

Cuando la resolución está ajustada en 1 080 progresivo, escoja [24 Hz] para obtener una presentación suave de material de películas (1 080 progresivo/24 Hz) con un dispositivo de visualización compatible con HDMI con entrada 1 080 progresivo/24 Hz



Nota

- Al escoger [24 Hz] es posible que experimente ciertas alteraciones en la imagen cuando el video acepte material de video y película. En ese caso, escoja [60 Hz].
- Incluso cuando [Pantalla 1080p] está configurado a [24 Hz], si su TV no es compatible con 1 080 progresivo/24 Hz la frecuencia de cuadros de la salida de video será 60 Hz para coincidir con el formato fuente de video.

Conf. color HDMI

Escoja el tipo de salida para la toma HDMI OUT. Para estos ajustes, examine los manuales de su dispositivo de visualización.

[YCbCr]

Escóvalo al conectar a un dispositivo de visualización HDMI

[RGB]

Escóvalo al conectar a un dispositivo de visualización DVI.

Guía del Menú de Inicio

Esta función le permite mostrar o eliminar la guía de burbujas del Menú de Inicio. Configure esta opción en [Activo] para mostrar la guía.

Menú [IDIOMA]

Menú de visualización

Escoja un idioma para el menú [Config.] y los mensajes de visualización en pantalla.

Menú del disco/Audio del disco/ Subtítulo del disco

Escoja el idioma deseado para las pistas de audio (disco de audio), subtítulos y el menú del disco.

[Original]

Establece el idioma original en el que se grabó el disco.

[Otros]

Pulse ENTER (⏎) para escoger otro idioma. Pulse los botones numéricos y ENTER (⏎) para ingresar el número de 4 dígitos correspondiente de la lista de códigos de idioma de la página 47.

[Apagado] (Sólo subtítulo del disco)

Desactiva los subtítulos.

! Nota

Puede que el ajuste del idioma no funcione dependiendo del disco.

Menú [AUDIO]

Cada disco tiene varias opciones para la salida de audio. Ajuste las opciones de AUDIO del lector según el tipo de sistema de audio que use.

! Nota

Como son muchos los factores que influyen en el tipo de salida de audio, consulte "Especificaciones de la salida del audio" en las páginas 50 para más información.

Salida digital

[PCM STEREO] (sólo HDMI)

Selecciónelo si conecta la toma HDMI OUT a un dispositivo con un decodificador estéreo digital de dos canales.

[PCM multicanal] (sólo HDMI)

Escoja esta opción si conecta la toma de salida HDMI OUT de esta unidad a un dispositivo con decodificador digital multicanal.

[Recodificar DTS] (sólo HDMI)

Selecciónelo si conecta la toma HDMI OUT a un dispositivo con un decodificador DTS.

[BitStream] (sólo HDMI)

Selecciónelo si usa la conexión HDMI OUT de esta unidad con un dispositivo que incorpore decodificador LPCM, Dolby Digital, Dolby Digital Plus, Dolby True HD, DTS y DTS-HD.

! Nota

- Cuando la opción [Salida digital] está ajustada en [PCM multicanal], el audio puede salir como estéreo PCM si la información PCM multicanal no es detectada en el dispositivo HDMI con EDID.
- Si la opción [Salida digital] o [Salida digital] está ajustada en [Recodificar DTS], se emitirá el audio de [Recodificar DTS] para los discos BD-ROM con audio secundario y el audio original se emitirá para los otros discos (como [BitStream]).
- Esta configuración no está disponible en la señal de entrada desde un dispositivo externo.

Ajuste Altavoces

Para obtener el mejor sonido posible, utilice la pantalla Speaker Setup (Configuración de altavoz) para especificar el volumen de los altavoces conectados y su distancia de la posición de escucha. Utilice la opción Test (Prueba) para ajustar el volumen al mismo nivel.

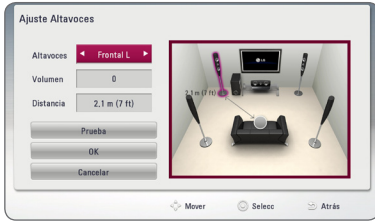

[Altavoces]

Seleccione el altavoz que desee ajustar.

[Volumen]

Ajusta el nivel de salida de cada altavoz.

[Distancia]

Ajusta la distancia entre los altavoces y la posición de escucha.

[Test/ Parar tono de prueba]

Los altavoces emitirán un tono de prueba.

[OK]

Confirma los ajustes.

[Cancelar]

Cancela los ajustes.

Sincronismo HD AV

A veces, la TV digital sufre de una demora entre la imagen y el sonido. Si esto ocurre, puede compensarlo configurando una demora del sonido para que "espere" eficazmente a que llegue la imagen: esto se llama Sincronismo HD AV. Utilice **▲ ▼** para subir o bajar por la lista de demoras, que puede configurar a cualquier opción entre 0 y 300 milisegundos.

DRC (Control de rango dinámico)

Esta característica le permite escuchar la banda sonora de una película en un menor volumen sin perder la claridad del sonido.

[Apagado]

Desactivar esta función.

[Activo]

Comprime el límite dinámico de la salida de audio Dolby Digital, Dolby Digital Plus y Dolby TrueHD.

[Auto]

La salida dinámico máximo de Dolby TrueHD se especifica por sí mismo.

Y el límite dinámico de Dolby Digital y Dolby Digital Plus funciona de la misma manera que el modo [Activo].

! Nota

El ajuste DRC sólo puede cambiarse cuando no existe un disco en el interior de la unidad o ésta se encuentra en modo de parada completa.

Menú [BLOQUEO]

La configuración [BLOQUEO] afecta sólo a la reproducción BD-ROM y DVD.

Para acceder a cualquier función de los ajustes de [BLOQUEO], deberá ingresar el código de seguridad de 4 dígitos creado con anterioridad.

Si aún no ha ingresado una contraseña, se le solicitará hacerlo. Ingrese dos veces una contraseña de 4 dígitos y pulse ENTER (⏏) para crear una nueva contraseña.

Contraseña

Puede crear o cambiar la contraseña.

[Ninguno]

Ingrese dos veces una contraseña de 4 dígitos y pulse ENTER (⏏) para crear una nueva contraseña.

[Cambiar]

Ingrese la contraseña actual y pulse ENTER (⏏). Ingrese dos veces una contraseña de 4 dígitos y pulse ENTER (⏏) para crear una nueva contraseña.

Si olvida su contraseña

Si olvidara su contraseña, podrá restablecerla siguiendo estos pasos:

1. Retire cualquier disco que pudiera estar en el lector.
2. Escoja la opción [Contraseña] en el menú [Config.].
3. Use los botones numéricos para ingresar "210499". La contraseña ha sido eliminada.



Nota

Si se equivoca antes de pulsar ENTER (⏏), pulse CLEAR. A continuación, ingrese la contraseña correcta.

Índice DVD

Bloquea la reproducción de un DVD clasificado según su contenido. (No todos los discos están clasificados.)

[Índice 1-8]

La clasificación uno (1) tiene más restricciones, mientras la ocho (8) es la menos restrictiva.

[Desbloqueo]

Si escoge [Desbloqueo], el control parental no estará activo y el disco se leerá en su totalidad.

Índice Disco Blu-ray

Ajuste una edad límite para leer un BD-ROM. Use los botones numéricos para ingresar el límite de edad para poder ver discos BD-ROM.

[255]

Todos los discos BD-ROM pueden ser leídos.

[0-254]

Prohibida la lectura de discos BD-ROM con los límites correspondientes grabados en ellos.

Código de región

Ingrese el código de área cuyos estándares se usaran para clasificar el disco de video DVD, examinando la lista de la página 46.

Menú [OTROS]

DivX® VOD

SOBRE VÍDEO DIVX: DivX® es un formato de video digital creado por DivX, LLC, una filial de Rovi Corporation. Este es un dispositivo DivX Certified® que reproduce vídeo DivX. Visite divx.com para mayor información y conseguir herramientas de software para convertir sus archivos a vídeo DivX.

ACERCA DEL VIDEO-ON-DEMAND DE DIVX: Este dispositivo Certificado DivX debe ser registrado para poder reproducir películas adquiridas en formato DivX Video-on-Demand (VOD). Para obtener su código de registro, ubique la sección DivX VOD en el menú de configuración de dispositivo. Visite vod.divx.com para más información sobre cómo completar su registro.

[Registrar]

Muestra el código de registro de su reproductor.

[Anular registro]

Desactiva el reproductor y visualiza el código de desactivación.

! Nota

Los videos descargados desde DivX® VOD con el código de registro de este reproductor sólo podrán reproducirse en esta unidad.

Desconexión automat.

El protector de pantalla aparece cuando usted deja el lector de la unidad en modo Stop por cinco minutos. Si selecciona [Activo] para esta opción, el aparato se apagará automáticamente en 20 minutos desde la visualización del salvapantallas. Configure esta opción en [Apagado] para dejar el protector de pantalla hasta que la unidad sea accionada por el usuario.

! Nota

Dependiendo de la función, esta función puede no estar disponible.

Inicializar

[Ajuste de fábrica]

Se pueden restablecer la configuración del reproductor a los ajustes predeterminados de fábrica.

[Espac. libre en Blu-ray]

Inicializa los contenidos de Blu-ray desde la unidad de almacenaje conectada a través de USB.

Software

[Información]

Muestra la versión actual del software.

Efectos de sonido

Puede seleccionar el modo de sonido más conveniente. Pulse SOUND EFFECT varias veces hasta que aparezca el modo deseado en la pantalla frontal del dispositivo o en la pantalla del TV. Las opciones del ecualizador mostradas pueden ser diferentes, dependiendo de las fuentes de sonido y de los efectos.

[Natural Plus]: Puede disfrutar de un sonido natural similar al de un formato de 5,1 canales.

[Natural]: Puede disfrutar de un sonido agradable y natural.

[Bypass]: El software con señales de audio surround multicanal se reproduce según la forma de su grabación.

[Bajos]: refuerza el efecto de graves del sonido de los altavoces izquierdo y derecho y el altavoz de sub-graves.

[Sonoridad]: Mejora los graves y los agudos.

[EQ de usuario]: Puede ajustar el sonido subiendo o bajando el nivel de una frecuencia específica.

Ajustar el modo [EQ de usuario]

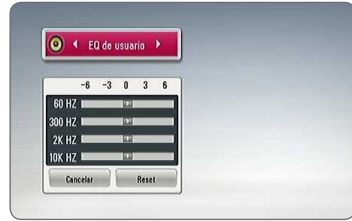

1. Utilice \wedge / \vee para seleccionar la frecuencia deseada.
2. Utilice $< / >$ para seleccionar el nivel deseado.

Seleccione [Cancelar] y pulse ENTER (⊙) para cancelar el ajuste.

Seleccione [Reset] y pulse ENTER (⊙) para resetear todos los ajustes.

Reproducción general

Usando el menú [HOME]

El menú inicial aparece cuando usted presiona HOME (🏠). Utilice </> para seleccionar una categoría y presione ENTER (⊙).



1	[Música] - Reproduce contenidos de audio.
2	[Película] - Reproduce contenido de video.
3	[Foto] - Muestra contenido de fotos.
4	[Entrada] - Cambia el modo de entrada.
5	[Config.] - Ajusta los parámetros del sistema.

Reproducción de discos

BD DVD AVCHD ACD

1. Pulse ▲ (OPEN/CLOSE) y coloque un disco en la bandeja de discos.
2. Pulse ▲ (OPEN/CLOSE) para cerrar la bandeja de discos.
La mayoría de CDs de audio, BD-ROM y DVD-ROM se reproducen automáticamente.
3. Pulse HOME (🏠).
4. Seleccione [Película] o [Música] con los botones </>, y pulse ENTER (⊙).
5. Seleccione las opciones [Disco Blu-ray], [DVD], [VR] ó [Audio] usando ▲/▼ y presione ENTER (⊙).

! Nota

- Las funciones de reproducción descritas en este manual no siempre están disponibles en todos los archivos y dispositivos. Algunas funciones pueden estar restringidas por muchos factores.
- Dependiendo de los títulos del BD-ROM, puede ser necesaria una conexión de dispositivo USB para reproducirlo correctamente.
- Los discos formato DVD VR no finalizados pueden no ser reproducidos en esta unidad.
- Algunos discos DVD-VR son realizados con datos CPRM por una DVD RECORDER. Esta unidad no da soporte a este tipo de discos.

Reproduciendo un archivo en el dispositivo disco/USB

MOVIE MUSIC PHOTO

Este reproductor puede reproducir archivos de video, música y fotografías, contenidos en el disco o en el dispositivo USB.

1. Introduzca un disco de datos en la bandeja de discos o conecte un dispositivo USB.
La unidad sólo reproduce automáticamente archivos de música de un dispositivo de almacenaje USB o disco.
2. Pulse HOME (🏠).
3. Seleccione [Película], [Foto] o [Música] con los botones </>, y pulse ENTER (⊙).
4. Seleccione la opción [Datos] o [USB] con ▲/▼, y pulse ENTER (⊙).
5. Seleccione un archivo con ▲/▼/</>, y pulse ▶(PLAY) o ENTER (⊙) para reproducir el archivo.

Las operaciones básicas para contenido de video y audio

Para detener la reproducción

Presione ■ (STOP) durante la reproducción.

Para detener en pausa la reproducción

Presione II (PAUSE) durante la reproducción.

Presione ► (PLAY) para reanudar con la reproducción.

Para reproducción cuado-por-cuadro

Pulse II (PAUSE) mientras se reproduce la película.

Pulse repetidamente II (PAUSE) para lograr una lectura fotograma a fotograma.

Para buscar hacia delante o hacia atrás

Pulse ◀◀ o ▶▶ para avanzar o retroceder rápidamente durante la lectura.

Puede cambiar entre las diferentes velocidades de lectura pulsando reiteradamente ◀◀ o ▶▶.

Disminuir la velocidad de reproducción

Mientras la reproducción se detiene en pausa, pulse ▶▶ varias veces para reproducir diferentes velocidades de acción lenta.

Para saltar al capítulo/pista/archivo siguiente/anterior

Durante la lectura, pulse ◀◀ o ▶▶ para dirigirse al siguiente capítulo/pista/archivo o para regresar al inicio del capítulo/pista/archivo actual.

Pulse ◀◀ brevemente dos veces para regresar al capítulo/pista/archivo anterior.

Las operaciones básicas para contenido de fotografía

Para reproducir una presentación de filminas

Presione ► (PLAY) para comenzar la presentación de filminas.

Para detener una presentación de filminas

Presione ■ (STOP) durante la presentación de filminas.

Para detener en pausa una presentación de filminas

Presione II (PAUSE) durante la presentación de filminas.

Presione ► (PLAY) para re-iniciar la presentación de filminas.

Para saltar a la siguiente/anterior foto

Mientras mira una foto en pantalla completa, presione < ó > para ir a la foto anterior o siguiente.

Usando el menú de disco

BD DVD AVCHD

Menú desplegar menú del disco

La pantalla del menú puede ser mostrada primero después de cargar un disco que contiene un menú. Si usted desea mostrar el menú del disco mientras reproduce, presione DISC MENU.

Utilice los botones ▲/▼/◀/▶ para navegar a través de los elementos del menú.

Menú desplegar menú emergente

Algunos discos BD-ROM contienen un menú emergente que aparece durante la reproducción.

Presione TITLE/POPUP durante la reproducción, y use los botones ▲/▼/◀/▶ para navegar a través de los elementos del menú.

Reanudar la reproducción

BD DVD AVCHD MOVIE ACD
MUSIC

La unidad graba a partir del punto en el que pulsó **■** (STOP) dependiendo del disco.

Si aparece en la pantalla por unos instantes "II **■**" (Resume Stop); pulse **▶** (PLAY) para reanudar la reproducción (desde el punto de la escena).

Si pulsa dos veces **■** (STOP) o extrae el disco, aparece en pantalla "■ (Complete Stop)".

La unidad eliminará el punto donde se detuvo.

! Nota

- El punto de reanudación se borrará al pulsar un botón (por ejemplo **⏻** (POWER), **⏪** (OPEN/CLOSE), etc.).
- En discos BD-ROM con BD-J, no puede utilizarse la función de reanudación de reproducción.
- Si pulsa una vez **■** (STOP) durante la reproducción de títulos interactivos de BD-ROM, la unidad entrará en el modo Complete Stop.

Memoria de última escena

BD DVD

Esta unidad memoriza la última escena del último disco leído. La última escena permanecerá en memoria incluso si extrae el disco de la unidad o la apaga. Si introduce un disco con la escena memorizada, la escena aparecerá automáticamente.

! Nota

- La función de memoria de última escena para un disco anterior se eliminará al leer un disco diferente.
- Esta función puede no funcionar dependiendo del disco.
- En discos BD-ROM con BD-J, no puede utilizarse la función de memorización de la última escena.
- Esta unidad no memoriza el último ajuste de un disco si usted apaga el reproductor antes de iniciar la reproducción.

Reproducción avanzada

Reproducción repetida

BD DVD AVCHD ACD MUSIC
MOVIE

Durante la lectura, pulse REPEAT (**↺↻**) reiteradamente para escoger el modo de repetición deseado.

Disco Blu-ray / DVD / Archivos de películas

↺A – La parte seleccionada se repetirá en forma continua.

↺Capítulo – El capítulo actual se reproducirá en forma repetida.

↺Título – El título actual se reproducirá en forma repetida.

↺Todos – Todas las pistas o archivos se reproducirán en forma repetida.

Para volver a la reproducción normal, pulse REPEAT (**↺↻**) varias veces para seleccionar [Apagado].

CD de audio/archivos de música

↺Track – La pista o archivo actual se reproducirá en forma repetida.

↺All – Todas las pistas o archivos se reproducirán en forma repetida.

↺X – Las pistas o archivos se reproducirán en orden aleatorio.

↺↺All – Todas las pistas o archivos se reproducirán repetidamente en orden aleatorio.

↺A-B – La parte seleccionada se repetirá en forma continua. (Sólo CD de audio)

Para volver a la velocidad normal, pulse CLEAR.

! Nota

- Si pulsa una vez **▶▶** durante la reproducción repetida de capítulo/pista se cancelará la reproducción repetida.
- Esta función puede que no funcione en algunos discos o títulos.

Repite una porción específica

BD DVD AVCHD ACD MOVIE

Este reproductor puede repetir una porción que usted haya seleccionado.

1. Durante la reproducción, presione REPEAT (↺) para seleccionar [A-] en el inicio de la porción que desea repetir.
2. Presione ENTER (⊙) al final de la porción. Su porción seleccionada será repetida continuamente.
3. Para volver a la lectura normal, pulse reiteradamente REPEAT (↺) para escoger [Apagado].

! Nota

- No podrá escoger una sección con una duración inferior a 3 segundos.
- Esta función puede que no funcione en algunos discos o títulos.

Visualización de la información del contenido

MOVIE

El reproductor puede mostrar la información del contenido.

1. Seleccione un archivo con $\wedge / \vee / < / >$.
2. Pulse INFO/MENU (⏏) para visualizar el menú de opciones.
3. Seleccione la opción [Información] con \wedge / \vee , y pulse ENTER (⊙).

La información del archivo aparece en la pantalla.

Durante la reproducción de una película, puede mostrar la información del archivo si presiona TITLE/POPUP (Título/Emergente).

! Nota

La información que se muestra en pantalla puede que sea incorrecta con respecto a la información de contenido real.

Cambiar la vista de la lista de contenido

MOVIE MUSIC PHOTO

En los menús [Película], [Música], [Foto] es posible cambiar la vista de la lista de contenido.

Método 1

Pulse varias veces el botón coloreado en rojo (R).

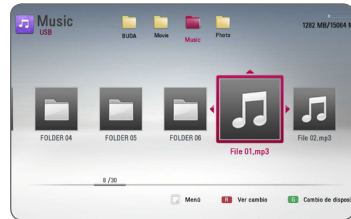
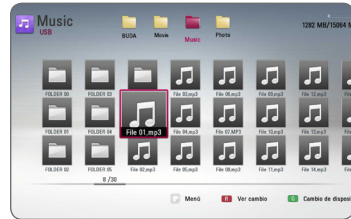

Método 2

1. Pulse INFO/MENU (⏏) en la lista de contenido para mostrar el menú de opciones.
2. Utilice \wedge / \vee para seleccionar la opción [Ver cambio].
3. Pulse ENTER (⊙) para cambiar la vista de la lista de contenido.

Seleccionar un archivo de subtítulos

MOVIE

Si el nombre del archivo de subtítulos es diferente del nombre del archivo de película, tendrá que seleccionar el archivo de subtítulos en el menú [Película] antes de reproducir la película.

1. Utilice $\wedge/\vee/\lt;/\gt$ para seleccionar el archivo de subtítulos que desea reproducir en el menú [Película].
2. Pulse ENTER (⊙).



Pulse ENTER (⊙) de nuevo para deseleccionar el archivo de subtítulos. El archivo de subtítulos seleccionado se mostrará al reproducir el archivo de video.

! Nota

Si usted presiona ■ (STOP) mientras reproduce, la selección del subtítulo es

Opciones durante la visualización de una foto

PHOTO

Puede utilizar varias opciones mientras visualiza una foto en pantalla completa.

1. Mientras ve una foto en pantalla completa, pulse INFO/MENU (□) para mostrar el menú de opciones.
2. Seleccione una opción con \wedge/\vee .



1 Foto actual/número total de fotos

– Utilice $\lt;/\gt$ para visualizar la foto anterior/siguiente.

2 Diapositivas – Pulse ENTER (⊙)

para iniciar o realizar una pausa en la presentación de diapositivas.

3 Selección de música – Seleccione la música de fondo para la presentación de diapositivas. (páginas 37)

4 Música – Pulse ENTER (⊙) para iniciar o hacer una pausa en la música de fondo.

5 Rotar – Pulse ENTER (⊙) para girar la foto en sentido horario.

6 Zoom – Pulse ENTER (⊙) para visualizar el menú [Zoom].

7 Efecto – Utilice $\lt;/\gt$ para seleccionar un efecto de transición entre fotos en una presentación de diapositivas.

8 Velocidad – Utilice $\lt;/\gt$ para seleccionar una velocidad de retraso entre fotos en una presentación de diapositivas.

3. Pulse BACK (⏪) para salir del menú de opciones.

Escuchar música durante una presentación de diapositivas.

PHOTO

Puede mostrar archivos de fotos mientras escucha archivos de música.

1. Mientras se visualiza una foto en pantalla completa, presione INFO/MENU (⏏) para mostrar el menú de opciones.
2. Utilice \wedge/\vee para seleccionar la opción [Selec música] y pulse ENTER (⏏) para mostrar el menú [Selec música].
3. Utilice \wedge/\vee para seleccionar un dispositivo, y presione ENTER (⏏).
4. Use \wedge/\vee para seleccionar un archivo o carpeta que desee reproducir.



Seleccione \wedge/\vee y presione ENTER (⏏) para mostrar el directorio superior.

5. Utilice \rightarrow para seleccionar [OK] y pulse ENTER (⏏) para completar la selección de música.

Visualización en pantalla

Es posible visualizar y ajustar diversa información y ajustes sobre el contenido.

Visualización en pantalla de la información del contenido

BD DVD AVCHD MOVIE

1. Durante la reproducción, presione INFO/MENU (I) para mostrar información de reproducción.



1 Título – número del título actual/número total de títulos

2 Capítulo – número del capítulo actual/número total de capítulos

3 Tiempo – tiempo de reproducción transcurrido/tiempo total de reproducción

4 Audio – idioma o canal de audio escogido

5 Subtítulo – subtítulos escogidos

6 Ángulo – ángulo escogido/número total de ángulos

7 Aspecto TV – relación de aspecto del TV seleccionado

8 Modo de imagen – modo de imagen seleccionada

seleccionada.

4. Pulse BACK (⏪) para salir de la visualización en pantalla.

! Nota

- Si no se pulsa ningún botón por algunos segundos, la visualización en pantalla desaparecerá.
- En algunos discos, no se puede escoger un número de título.
- Las opciones disponibles podrán variar en función del disco o título.
- Si se está reproduciendo un disco Blu-ray interactivo, se muestran algunas informaciones de ajuste en la pantalla, pero no pueden cambiarse.

2. Seleccione una opción con \wedge / \vee .
3. Utilice \lt / \gt para ajustar el valor de la opción

Leer a partir del período de tiempo escogido

BD DVD AVCHD MOVIE

1. Pulse INFO/MENU (□) durante la lectura. La casilla de búsqueda por tiempo muestra el tiempo de lectura transcurrido.
2. Seleccione la opción [Tiempo] y, a continuación, el momento de inicio preciso en horas, minutos y segundos de izquierda a derecha.

Por ejemplo, para buscar una escena a las 2 horas, 10 minutos y 20 segundos, ingrese "21020".

Pulse </> para saltar 60 segundos hacia delante o hacia atrás en la lectura.

3. Pulse ENTER (⊙) para iniciar la reproducción a partir del tiempo seleccionado.

! Nota

Esta función puede no estar funcionando para ciertos discos o títulos.

Selección de un idioma para los subtítulos

BD DVD AVCHD MOVIE

1. Durante la reproducción, pulse INFO/MENU (□) para mostrar la visualización en pantalla.
2. Utilice \wedge / \vee para seleccionar la opción [Subtítulo].
3. Utilice </> para seleccionar el idioma de subtítulos deseado.
4. Pulse BACK (↩) para salir de la visualización en pantalla.

! Nota

- Algunos discos sólo le permiten cambiar la selección de subtítulos a través del menú del disco. Si este fuera el caso, pulse el botón TITLE/POPUP o DISC MENU y escoja el subtítulo apropiado de entre las posibilidades del menú del disco.
- Puede seleccionar la opción [Subtítulo] directamente en la visualización En-Pantalla pulsando el botón SUBTITLE.

Escuchar un idioma, pista o canal de audio diferente

BD DVD AVCHD MOVIE

1. Durante la reproducción, pulse INFO/MENU (□) para mostrar la visualización en pantalla.
2. Utilice \wedge / \vee para seleccionar la opción [Audio].
3. Utilice </> para seleccionar el idioma de audio, pista de audio o canal de audio que desee.

! Nota

- Algunos discos sólo le permiten cambiar la selección de audio a través del menú del disco. Si este fuera el caso, pulse el botón TITLE/POPUP o DISC MENU y escoja el audio apropiado de las posibilidades del menú de disco.
- Inmediatamente luego de que haya cambiado el sonido, puede haber una mala sincronización temporal entre la imagen y el sonido actual.
- En discos BD-ROM, el formato multi-audio (5.1CH o 7.1CH) se indica mediante [MultiCH] en la pantalla.
- Puede seleccionar la opción [Audio] directamente en la visualización En-Pantalla pulsando el botón AUDIO.

Visualización desde un ángulo diferente

BD DVD

Si el disco contiene escenas grabadas desde diferentes ángulos, podrá cambiar a un ángulo de cámara distinto durante la lectura.

1. Durante la reproducción, pulse INFO/MENU (□) para mostrar la visualización en pantalla.
2. Utilice \wedge / \vee para seleccionar la opción [Ángulo].
3. Utilice </> para seleccionar el ángulo deseado.
4. Pulse BACK (↩) para salir de la visualización en pantalla.

Para cambiar la relación de aspecto del TV

BD AVCHD MOVIE

Es posible cambiar el ajuste de la relación de aspecto del TV durante la reproducción.

1. Durante la reproducción, pulse INFO/MENU (□) para mostrar la visualización en pantalla.
2. Utilice \wedge/\vee para seleccionar la opción [Aspecto TV].
3. Utilice $\lt;/\gt$ para seleccionar la opción deseada.
4. Pulse BACK (↩) para salir de la visualización en pantalla.

! Nota

Incluso, si cambia el valor de la opción [Aspecto TV] en la pantalla de visualización, la opción [Aspecto TV] en el menú [Config.] no cambia.

Para cambiar la página del código de subtítulos

MOVIE

Si los subtítulos no se visualizan correctamente, se puede cambiar la página del código de subtítulos para ver el archivo de subtítulos correctamente.

1. Durante la reproducción, pulse INFO/MENU (□) para mostrar la visualización en pantalla.
2. Utilice \wedge/\vee para seleccionar la opción [Página de código].
3. Utilice $\lt;/\gt$ para seleccionar la opción del código deseada.



4. Pulse BACK (↩) para salir de la visualización en pantalla.

Para cambiar el modo de imagen

BD DVD AVCHD MOVIE

Es posible cambiar la opción [Modo de imagen] durante la reproducción.

1. Durante la reproducción, pulse INFO/MENU (□) para mostrar la visualización en pantalla.
2. Utilice \wedge/\vee para seleccionar la opción [Modo de imagen].
3. Utilice $\lt;/\gt$ para seleccionar la opción deseada.
4. Pulse BACK (↩) para salir de la visualización en pantalla.

Ajuste de la opción [Conf. usuario]

1. Durante la reproducción, pulse INFO/MENU (□) para mostrar la visualización en pantalla.
2. Utilice \wedge/\vee para seleccionar la opción [Modo de imagen].
3. Utilice $\lt;/\gt$ para seleccionar la opción [Conf. usuario] y pulse ENTER (⊙).



4. Utilice $\wedge/\vee/\lt;/\gt$ para ajustar las opciones [Modo de imagen].

Seleccione la opción [Predeterm.] y, a continuación, pulse ENTER (⊙) para resetear todos los ajustes de video.

5. Utilice $\wedge/\vee/\lt;/\gt$ para seleccionar las opciones [Cerrar] y pulse ENTER (⊙) para finalizar la configuración.

Grabación de CD de audio

Es posible grabar una pista o todas las pistas que desee de un CD de audio hasta un dispositivo de almacenamiento USB.

1. Inserte en el panel frontal un dispositivo de almacenamiento USB en el puerto USB.
2. Pulse ▲ (OPEN/CLOSE) y coloque un disco en la bandeja de discos.
Pulse ▲ (OPEN/CLOSE) para cerrar la bandeja de discos.

La reproducción se inicia automáticamente.

3. Pulse INFO/MENU para visualizar el menú de opciones.



Pulse el botón ● REC en el mando a distancia. Puede grabar todo tipo de música en el CD de audio.

4. Utilice ▲/▼ para seleccionar la opción [CD Recording], y presione ENTER (⊙).
5. Utilice ▲/▼ para seleccionar una pista que desea copiar en el menú, y presione ENTER (⊙).
Repita este paso para seleccionar pistas, tantas como desee.

Seleccionar todo	Selecciona todas las pistas de un CD de audio.
Opción	Selecciona una opción de codificación del menú desplegable (128 kb/s 192 kb/s o 320 kb/s).
Cerrar	Cancela la grabación y vuelve a la pantalla anterior.

6. Utilice ▲/▼/◀/▶ para seleccionar [Inicio] y pulse ENTER (⊙).
7. Utilice ▲/▼/◀/▶ para seleccionar la carpeta de destino a la que desea copiar.



Si desea crear una carpeta nueva, utilice ▲/▼/◀/▶ para seleccionar [Nueva carpeta] y pulse ENTER (⊙).

Ingrese un nombre de carpeta con el teclado virtual, y pulse ENTER (⊙) mientras [OK] está seleccionado.

8. Utilice ▲/▼/◀/▶ para seleccionar [OK] y pulse ENTER (⊙) para iniciar la grabación del CD de audio.

Si quiere detener la grabación del CD de audio en curso, pulse ENTER (⊙) mientras [Cancelar] está resaltado.

9. Aparecerá un mensaje cuando se haya completado la grabación del CD de audio. Presione ENTER (⊙) para verificar el archivo de audio creado en la carpeta destino.

! Nota

- La siguiente tabla muestra el tiempo de grabación promedio de una pista de audio con 4 minutos de reproducción y un archivo de música con 192 kb/s como ejemplo.

modo detenido	durante reproducción
1 min	4 min

- Los tiempos de grabación en la tabla de arriba son aproximados.
- El tiempo del proceso de copiar los datos de audio y vídeo de un dispositivo de almacenamiento USB depende de la capacidad de dicho dispositivo.
- Al grabar en un dispositivo de almacenamiento USB, asegúrese de tener un espacio mínimo disponible de 50 MB
- La duración de la música debería ser superior a 20 segundos para una grabación adecuada.
- No apague el reproductor ni retire el dispositivo USB conectado durante la grabación de un CD de audio.

! Precaución

Las funciones de grabación o copia en este reproductor están provistas para su uso personal y no comercial. Hacer copias no autorizadas de material protegido por derechos de autor, incluyendo programas de computadora, archivos, transmisiones y grabaciones de sonido puede ser una infracción a las leyes de derechos de autor y constituyen una ofensa criminal. Este equipo no deberá ser usado para tales propósitos. LG renuncia expresamente a cualquier responsabilidad por distribución o uso ilegal de contenido no autorizado para propósitos comerciales.

Sea responsable
Respete los derechos de autor

Funcionamiento de la radio

Compruebe que las antenas están conectadas (consulte la página 21).

Escuchar la radio

1. Pulse FUNCTION hasta que el TUNER (FM) aparezca en la pantalla del dispositivo. Se sintonizará la última emisora recibida.
2. Pulse y mantenga TUNING (-/+) durante unos dos segundos hasta que el indicador de frecuencia empiece a cambiar. El escaneo se detiene cuando la unidad sintoniza una emisora. O pulse TUNING (-/+) repetidas veces.
3. Ajuste el volumen rotando el VOLUMEN en el panel frontal o pulsando VOL (+/-) en el mando a distancia.

Guardar las emisoras de radio

Puede guardar hasta 50 emisoras FM.

Antes de sintonizar, compruebe que ha bajado el volumen.

1. Pulse FUNCTION hasta que el TUNER (FM) aparezca en la pantalla del dispositivo.
2. Seleccione la frecuencia deseada usando TUNING (-/+).
3. Pulse ENTER (⊙). Un número preseleccionado parpadeará en la pantalla del dispositivo.
4. Pulse PRESET (-/+) para seleccionar el número que desee.
5. Pulse ENTER (⊙). La emisora se ha guardado.
6. Repita los pasos 2 a 5 para guardar el resto de emisoras.

Eliminar una emisora guardada

1. Pulse PRESET (-/+) para seleccionar un número preestablecido que desee eliminar.
2. Pulse CLEAR. El número preestablecido parpadeará en la pantalla del dispositivo.
3. Pulse CLEAR de nuevo para eliminar el número preestablecido.

Eliminar todas las emisoras guardadas.

Pulse y mantenga CLEAR durante dos segundos. "ERASE ALL" parpadeará en la pantalla. Pulse CLEAR de nuevo. Todas las emisoras guardadas se eliminarán.

Mejorar la mala recepción FM

Pulse el botón B (azul) (MONO/STEREO) del mando a distancia. Esto cambiará el sintonizador de estéreo a mono y mejorará la recepción.

Solución de problemas

General

Síntoma	Causa y solución
La unidad no se prende.	<ul style="list-style-type: none"> • Conecte el cable de alimentación de forma segura en el tomacorriente.
La unidad no inicia la reproducción.	<ul style="list-style-type: none"> • Inserte un disco reproducible. (Chequee el tipo de disco, sistema del color y código de región.) • Coloque el disco con el lado de reproducción hacia abajo. • Limpie el disco. • Cancele la función de clasificación o cambie el nivel de clasificación.
No es posible cambiar el ángulo.	<ul style="list-style-type: none"> • Los ángulos múltiples no se graban en el Video DVD que se reproduce.
No se pueden reproducir archivos de música/foto/video.	<ul style="list-style-type: none"> • Los archivos no están grabados en un formato que pueda reproducir la unidad. • La unidad no admite el códec del archivo de video.
El control remoto no funciona correctamente.	<ul style="list-style-type: none"> • El control remoto no está apuntando al sensor remoto de la unidad. • El control remoto está demasiado lejos de la unidad. • Hay un obstáculo entre el control remoto y la unidad. • Las pilas del control remoto se han agotado.
La unidad está enchufada, pero el aparato no prende ni se apaga.	<p>Puede reiniciar la unidad siguiendo estas instrucciones.</p> <ul style="list-style-type: none"> • Desenchufe el cable de alimentación, espere al menos cinco segundos y vuelva a enchufarlo de nuevo.
La unidad no funciona con normalidad.	

Imagen

Síntoma	Causa y solución
No hay imagen.	<ul style="list-style-type: none"> • Seleccione el modo de entrada de video apropiado en el televisor de modo que la imagen de la unidad aparezca en la pantalla del televisor. • Conecte firmemente la conexión de video. • Chequee si [Conf. color HDMI] en el menú [Config.] está ajustado en el elemento adecuado según su conexión de video. • El televisor no es compatible con la resolución que ha configurado en el reproductor. Cambie la resolución a una compatible con el televisor. • La toma HDMI OUT del reproductor está conectada a un dispositivo DVI que no es compatible con la protección de los derechos de autor.
Aparece ruido en la imagen.	<ul style="list-style-type: none"> • Está reproduciendo un disco grabado en un sistema de color diferente al del televisor. • Ajuste la resolución que su televisor admita.

Sonido

Síntoma	Causa y solución
No se escucha ningún sonido o el sonido está distorsionado.	<ul style="list-style-type: none"> • La unidad está en modo escaneo, modo de cámara lenta o en modo pausa. • El sonido es bajo. • Compruebe la conexión del cable del altavoz (página 17).

Soporte para el cliente

You can update the Player using the latest software to enhance the products operation and/or add new features. To obtain the latest software for this player (if updates have been made), please visit <http://www.lg.com/global/support> or contact LG Electronics customer care centre.

Notificación de software de código fuente abierto

Para obtener el código fuente correspondiente bajo GPL, LGPL y otras licencias de fuente libre, favor de visitar <http://opensource.lge.com>. Todos los términos de licencia referida, limitación de responsabilidad de garantía y notificaciones de copyright están disponibles para descargar con el código fuente.

Control de un televisor mediante el control remoto incluido

Puede controlar su televisor mediante los botones expuestos a continuación.

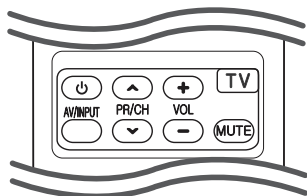

Presionando	Usted puede
(TV POWER)	Prender o apagar el televisor.
AV/INPUT	Cambiar la fuente de entrada del televisor entre el televisor y otras fuentes de entrada.
PR/CH \wedge / \vee	Buscar los canales memorizados en orden ascendente o descendente.
VOL +/-	Ajustar el volumen del televisor.
MUTE	Apaga y enciende el volumen de la TV.

! Nota

Dependiendo de la unidad que esté conectada, podrá o no controlar su televisor usando algunos de los botones.

Ajuste del control remoto para controlar su televisor

Podrá controlar su televisor mediante el control remoto incluido.

Si la marca de su televisor está incluida en la siguiente lista, ajuste el correspondiente código del fabricante.

- Mientras mantiene pulsado el botón (TV POWER), ingrese el código del fabricante correspondiente a su televisor usando los botones numéricos (examine la lista expuesta a continuación).

Fabricante	Número de código
LG	1(predeterminado), 2
Zenith	1, 3, 4
GoldStar	1, 2
Samsung	6, 7
Sony	8, 9
Hitachi	4

- Suelte el botón (TV POWER) para completar los ajustes.

Dependiendo de su televisor, algunos o todos los botones del televisor pueden no funcionar, incluso tras ingresar el código de fabricante correcto. Cuando cambie las baterías del control remoto, el código numérico puede reiniciarse a su ajuste por defecto. Ajuste de nuevo el código numérico adecuado.

Lista del código del país

Escoja un código de área de esta lista.

País	Código	País	Código	País	Código	País	Código
Afganistán	AF	Fiji	FJ	Mónaco	MC	Singapur	SG
Argentina	AR	Finlandia	FI	Mongolia	MN	Eslovaquia	SK
Australia	AU	Francia	FR	Marruecos	MA	Eslovenia	SI
Austria	AT	Alemania	DE	Nepal	NP	Sudáfrica	ZA
Bélgica	BE	Gran Bretaña	GB	Holanda	NL	Corea del Sur	KR
Bután	BT	Grecia	GR	Antillas Holandesas	AN	España	ES
Bolivia	BO	Groenlandia	GL	Nueva Zelanda	NZ	Sri Lanka	LK
Brasil	BR	Hong Kong	HK	Nigeria	NG	Suecia	SE
Cambodia	KH	Hungría	HU	Noruega	NO	Suiza	CH
Canadá	CA	India	IN	Omán	OM	Taiwán	TW
Chile	CL	Indonesia	ID	Pakistán	PK	Tailandia	TH
China	CN	Israel	IL	Panamá	PA	Turquía	TR
Colombia	CO	Italia	IT	Paraguay	PY	Uganda	UG
Congo	CG	Jamaica	JM	Filipinas	PH	Ucrania	UA
Costa Rica	CR	Japón	JP	Polonia	PL	Estados Unidos	US
Croacia	HR	Kenia	KE	Portugal	PT	Uruguay	UY
República Checa	CZ	Kuwait	KW	Rumanía	RO	Uzbekistán	UZ
Dinamarca	DK	Libia	LY	Federación Rusa	RU	Vietnam	VN
Ecuador	EC	Luxemburgo	LU	Arabia Saudita	SA	Zimbabwe	ZW
Egipto	EG	Malasia	MY	Senegal	SN		
El Salvador	SV	Maldivas	MV				
Etiopía	ET	México	MX				

Lista de código de idioma

Utilice esta lista para ingresar el idioma deseado para los siguientes ajustes iniciales: [Audio del disco], [Subtítulo del disco] y [Menú del disco].

Idioma	Código	Idioma	Código	Idioma	Código	Idioma	Código
Afar	6565	Francés	7082	Lituano	7684	Sindhi	8368
Afrikaans	6570	Frisón	7089	Macedonio	7775	Cingalés	8373
Albanés	8381	Gallego	7176	Malgache	7771	Eslovaco	8375
Amharic	6577	Georgiano	7565	Malayo	7783	Esloveno	8376
Árabe	6582	Alemán	6869	Malayalam	7776	Español	6983
Armenio	7289	Griego	6976	Maorí	7773	Sudanés	8385
Assamais	6583	Groenlandés	7576	Marath	7782	Swahili	8387
Aymara	6588	Guaraní	7178	Moldavo	7779	Sueco	8386
Azerbaiyano	6590	Goujrati	7185	Mongol	7778	Tagalo	8476
Bashkir	6665	Haoussa	7265	Nauru	7865	Tajiko	8471
Vasco	6985	Hebreo	7387	Nepalés	7869	Tamil	8465
Bengalí, Bangla	6678	Hindi	7273	Noruego	7879	Telougou	8469
Butaní	6890	Húngaro	7285	Oriya	7982	Tailandés	8472
Bihari	6672	Islandés	7383	Punjabi	8065	Tonga	8479
Bretón	6682	Indonesio	7378	Pastún	8083	Turco	8482
Búlgaro	6671	Interlingua	7365	Persa	7065	Turkmeno	8475
Birmanó	7789	Gaélico irlandés	7165	Polaco	8076	Twi	8487
Bielorruso	6669	Italiano	7384	Portugués	8084	Ucraniano	8575
Chino	9072	Japonés	7465	Quechua	8185	Urdu	8582
Croata	7282	Kannada	7578	Reto-romano	8277	Uzbeko	8590
Checo	6783	Kashmir	7583	Rumano	8279	Vietnamita	8673
Danés	6865	Kazako	7575	Ruso	8285	Volapuk	8679
Holandés	7876	Kirghiz	7589	Samoano	8377	Galés	6789
Inglés	6978	Coreano	7579	Sánscrito	8365	Wolof	8779
Esperanto	6979	Kurdo	7585	Gaélico escocés	7168	Xhosa	8872
Estonio	6984	Laosiano	7679	Serbio	8382	Yiddish	7473
Feroés	7079	Latín	7665	Serbo-croata	8372	Yoruba	8979
Fidji	7074	Letón	7686	Shona	8378	Zulú	9085
Finlandés	7073	Lingala	7678				

Marcas comerciales y licencias



Blu-ray Disc™, Blu-ray™, Blu-ray 3D™, BD-Live™, BONUSVIEW™ y los logotipos son marcas registradas de la Asociación para el Disco Blu-ray.



“DVD Logo” es una marca comercial del formato DVD/logotipo de Licensing Corporation.



Java es una marca registrada de Oracle y/o sus filiales.



HDMI, el logo HDMI y High-Definition Multimedia Interface son marcas o marcas registradas de HDMI Licensing LLC en los Estados Unidos y en otros países.



Fabricado bajo licencia de Dolby Laboratories. “Dolby”, “Pro Logic”, y el símbolo de la doble-D son marcas comerciales de Dolby Laboratories.



Fabricado bajo licencia y Patentes estadounidenses N°s: 5,956,674; 5,974,380; 6,226,616; 6,487,535; 7,392,195; 7,272,567; 7,333,929; 7,212,872, así como otras patentes estadounidenses e internacionales expedidas y pendientes. DTS-HD, el Símbolo, así como ambos, son marcas registradas, y DTS-HD Master Audio / Essential es una marca registrada perteneciente a DTS, Inc. El producto incluye el software. © DTS, Inc. Todos Los Derechos Reservados.



“AVCHD” el logotipo “AVCHD” son marcas comerciales pertenecientes a Panasonic Corporation y Sony Corporation.



DivX®, DivX Certified® y los logos asociados son marcas registradas de Rovi Corporation o de sus filiales y se usan bajo licencia.

Noticias de Cinavia

Este producto utiliza tecnología Cinavia para limitar el uso de copias no autorizadas de alguna cinta producida comercialmente, así como videos y sus bandas sonoras. Cuando se detecte el uso prohibido de una copia no autorizada, se mostrará un mensaje y se interrumpirá su reproducción o copia.

Dispone de más información acerca de la tecnología Cinavia en el Centro de Información al Consumidor(Online Consumer Information Center) de Cinavia en <http://www.cinavia.com>. Para solicitar información adicional acerca de Cinavia por correo, envíe una postal con su dirección de correo a: Cinavia al Centro de Información al Consumidor (Consumer Information Center), P.O. Box 86851, San Diego, CA, 92138, USA.

Este producto incorpora tecnología patentada bajo la licencia de Verance Corporation y está protegido por la Patente estadounidense 7.369.677 y otras patentes estadounidenses y mundiales emitidas y pendientes, así como también los derechos de autor y protección del secreto comercial de ciertos aspectos de tal tecnología. Cinavia es una marca comercial de la Verance Corporation. Derechos de autor Copyright 2004-2010 Verance Corporation. Todos los derechos reservados por Verance. Están prohibidos la ingeniería inversa o el desmontaje.

Especificaciones de la salida del audio

Fuente / Toma/Ajuste	HDMI OUT			
	PCM Stereo	PCM multicanal	Recodificar DTS *3	BitStream *1*2
Dolby Digital	PCM 2ch	PCM 5.1ch	DTS	Dolby Digital
Dolby Digital Plus	PCM 2ch	PCM 5.1ch	DTS	Dolby Digital Plus
Dolby TrueHD	PCM 2ch	PCM 5.1ch	DTS	Dolby TrueHD
DTS	PCM 2ch	PCM 5.1ch	DTS	DTS
DTS-HD	PCM 2ch	PCM 5.1ch	DTS	DTS-HD
Linear PCM 2ch	PCM 2ch	PCM 2ch	DTS	Linear PCM 2ch
Linear PCM 5.1ch	PCM 2ch	PCM 5.1ch	DTS	Linear PCM 5.1ch
Linear PCM 7.1ch	PCM 2ch	PCM 5.1ch	DTS	Linear PCM 7.1ch

*1 El audio secundario e interactivo no será incluido en el flujo de bits de salida si la opción [Salida digital] está ajustada en [BitStream]. (A excepción del códec LPCM: las salidas incluyen siempre audio interactivo y secundario.)

*2 Este lector escoge automáticamente el audio HDMI según la capacidad de decodificado del dispositivo HDMI conectado aunque la opción [Salida digital] esté ajustada en [BitStream].

*3 Si la opción [Salida digital] está ajustada en [Recodificar DTS], la salida de audio está limitada a 48 kHz y 5.1ch. Si la opción [Salida digital] está ajustada en [Recodificar DTS], se emitirá el audio de [Recodificar DTS] para los discos BD-ROM, y el audio original se emitirá para los otros discos (como [BitStream]).

- El audio sale con un formato de 48 kHz/16 bits PCM para archivos MP3/WMA y con 44,1 kHz/16 bits PCM para CDs de audio durante la lectura.
- Con conexión de audio digital (HDMI OUT), los sonidos de botón del Menú del disco del BD-ROM podrían no escucharse si la opción [Salida digital] está ajustada en [BitStream].
- Si el formato de audio de la salida digital no coincide con las capacidades de su receptor, éste emitirá un sonido fuerte, distorsionado o no emitirá sonido alguno.
- El sonido envolvente digital multicanal mediante conexión digital sólo puede obtenerse si su receptor está equipado con un decodificador digital multicanal.
- Esta configuración no está disponible en la señal de entrada desde un dispositivo externo.

Especificaciones

Generalidades	
Requisitos de potencia	Consulte la etiqueta principal en el panel trasero. (México : 120 Vca 60 Hz)
Consumo de energía	55 W
Dimensiones (An x Al x Pr)	Aprox. 360 x 60,5 x 304 mm
Peso neto (aprox.)	2,5 kg
Temperatura de funcionamiento	5 °C a 35 °C (41 °F a 95 °F)
Humedad de funcionamiento	5 % a 90 %

Entradas/ Salidas	
VIDEO OUT	1,0 V (p-p) 75 Ω sinc. negativa, toma RCA x 1
HDMI OUT (video/audio)	19 pines (Tipo A, Conector HDMI™)
ANALOG AUDIO IN	2,0 V raíz cuadrático medio (1 kHz 0 dB), 600 Ω conector RCA (L, R) x 1
PORT. IN	0,5 V raíz cuadrático medio (conexión stereo de 3,5 mm)

Sintonizador	
Rango de sintonización FM	87,5 a 1080 MHz o 87,50 a 108,00 MHz

Amplificador	
Potencia de salida, (Raíz cuadrático medio), THD 10 %	
Total	330 W
Frontal	42 W x 2
Centro	42 W
Trasero	42 W x 2
Sub-graves	120 W (Pasivo)

Sistema	
Láser	Láser de semiconductor
Longitud de onda	405 nm / 650 nm
Sistema de señal	Sistema de color TV estándar NTSC
Respuesta de frecuencia	De 20 Hz a 18 kHz (muestreo de 48 kHz 96 kHz 192 kHz)
Distorsión armónica	Inferior al 0,05 %
Gama dinámica	Más de 80 dB
Alimentación bus (USB)	DC 5 V  500 mA

Speakers			
Altavoz frontal (Izquierda/Derecha)			
Tipo	1 bocina, 1 vías	Potencia máxima de entrada	84 W
Impedancia	3 Ω	Dimensiones netas (A x Alt x F)	92,5 x 115 x 79 mm
Potencia de entrada	42 W	Peso neto	0,39 kg
Altavoz trasero (Izquierdo/Derecho)			
Tipo	1 bocina, 1 vías	Potencia máxima de entrada	84 W
Impedancia	3 Ω	Dimensiones netas (A x Alt x F)	92,5 x 115 x 79 mm
Potencia de entrada	42 W	Peso neto	0,39 kg
Altavoz central			
Tipo	1 bocina, 1 vías	Potencia máxima de entrada	84 W
Impedancia	3 Ω	Dimensiones netas (A x Alt x F)	92,5 x 115 x 79 mm
Potencia de entrada	42 W	Peso neto	0,39 kg
Sub-graves			
Tipo	1 bocina, 1 vías	Potencia máxima de entrada	240 W
Impedancia	4 Ω	Dimensiones netas (A x Alt x F)	156 x 325 x 320 mm
Potencia de entrada	120 W	Peso neto	3,6 kg

- El diseño y las especificaciones están sujetos a cambio sin previo aviso.

Mantenimiento

Manipulación de la unidad

Transporte de la unidad

Guarde el cartón y los materiales de embalaje originales. Si necesitase transportar la unidad, para una protección máxima, vuelva a embalar la unidad de igual forma a como vino empaquetada de fábrica.

Limpieza de las superficies exteriores

Limpieza de la unidad

Para limpiar el lector, use un paño suave y seco. Si las superficies están extremadamente sucias, use un paño suave ligeramente humedecido en una solución de detergente neutro. No use disolventes fuertes, como el alcohol, bencina o quitaesmalte, ya que podrían dañar la superficie de la unidad.

- No emplee líquidos volátiles, como un insecticida en aerosol, cerca de la unidad.
- La limpieza de alta presión puede dañar la superficie.
- No deje productos de goma o plástico en contacto con la unidad durante largos períodos de tiempo.

Mantenimiento de la unidad

La unidad es un dispositivo de precisión de alta tecnología. Si las piezas de la lente de lectura óptica y la unidad del disco estuvieran sucias o gastadas, la calidad de la imagen podría verse disminuida.

Para obtener más detalles, contacte con el servicio técnico autorizado más cercano.

Notas sobre los discos

Manipulación de discos

No toque la cara de lectura del disco. Sujételo por los bordes a fin de no dejar huellas digitales en su superficie. No pegue ni papel ni cinta sobre el disco.

Almacenamiento de discos

Tras la lectura, guarde el disco en la caja correspondiente. No deje el disco expuesto a la luz directa del sol o cerca de una fuente de calor; nunca lo deje en un coche donde esté expuesto directamente al sol.

Limpieza de discos

La existencia en el disco de huellas digitales o polvo, podría causar una mala calidad de la imagen y de la distorsión del sonido. Limpie el disco antes de su lectura con un paño limpio. Limpie el disco desde dentro hacia fuera.

No emplee disolventes fuertes como alcohol, benceno, quitaesmalte, limpiadores comerciales o aerosoles antiestáticos diseñados para discos de vinilo.

