



# PODRĘCZNIK UŻYTKOWNIKA System Micro Hi-Fi

Proszę dokładnie przeczytać ten podręcznik przed rozpoczęciem użytkowania zestawu i zachować go na przyszłość.

CM2520 (CM2520, CMS2520F)



POLSKI

## Informacja dot



**UWAGA**  
RYZIKO PORAŻENIA PRĄDEM  
NIE OTWIERAĆ



**UWAGA:** ABY ZREDUKOWAĆ RYZYKO PORAŻENIA PRĄDEM ELEKTRYCZNYM, NIE NALEŻY SAMODZIELNIE ZDEJMOWAĆ POKRYWY (LUB TYLNEJ POKRYWY).



Symbol błyskawicy w trójkącie ostrzega o niebezpiecznym napięciu obecnym w urządzeniu, które może narazić użytkownika na ryzyko porażenia prądem elektrycznym.



Symbol wykrzyknika w trójkącie informuje użytkownika o ważnej instrukcji dot. działania i konserwacji (serwisowania) w dokumentacji dołączonej do urządzenia.

**OSTRZEŻENIE:** CHRONIĆ URZĄDZENIE PRZED DESZCZEM I WILGOCIĄ, ABY UNIKNĄĆ POŻARU LUB PORAŻENIA PRĄDEM.

**OSTRZEŻENIE:** Nie instalować urządzenia w przestrzeni zamkniętej jak np. półki z książkami itd.

**UWAGA:** Nie zasłaniać otworów wentylacyjnych. Instalować zgodnie z zaleceniami producenta.

Szczeliny i otwory wentylacyjne w obudowie, zapewniają niezawodną pracę urządzenia i chronią go przed przegrzaniem. Nie należy kłaść urządzenia na łóżku, sofie, dywanie lub na innej podobnej powierzchni, która mogłaby doprowadzić do zatkania tych otworów. Nie należy umieszczać urządzenia w zabudowie izolującej, takiej jak półki na książki, stojaki, chyba, że zostanie zapewniona odpowiednia wentylacja, lub jest to zgodne z instrukcją producenta.



**UWAGA:** To urządzenie jest wyposażone w laser. Aby zapewnić prawidłowe użytkowanie urządzenia, prosimy o uważne przeczytanie niniejszej instrukcji i zachowanie jej na przyszłość. Skontaktować się z autoryzowanym serwisem, jeżeli zajdzie potrzeba konserwacji urządzenia. Wykonywanie procedur sterowania, regulacji lub jakichkolwiek innych niż tutaj podane może być przyczyną wystawienia się na niebezpieczne promieniowanie. Nie otwierając obudowy, ponieważ może to być przyczyną wystawienia się na bezpośrednie działanie wiązki lasera.

### UWAGA dotycząca przewodu zasilania

Dla większości urządzeń zalecane jest, aby były podłączone do osobnego obwodu; to znaczy do pojedynczego gniazdka, które zasilają tylko dane urządzenie i nie ma innych wyjść lub odgałęzień. Dla pewności należy sprawdzić stronę ze specyfikacjami technicznymi w niniejszej instrukcji obsługi. Nie przeciążać gniazdek zasilających. Przeciążone, luźne, uszkodzone lub przepalone gniazdka, kable zasilające lub przedłużające stwarzają zagrożenie. Jakakolwiek z powyższych sytuacji może być przyczyną porażenia prądem lub pożaru. Raz na jakiś czas należy sprawdzać przewód zasilający urządzenia i jeśli pojawią się oznaki uszkodzenia lub przetarcia się, odłączyć go, zaprzestać korzystania z urządzenia i wymienić przewód w autoryzowanym serwisie. Zabezpieczyć przewód zasilania przed fizycznym lub mechanicznym niewłaściwym użytkowaniem tj. przed skręcaniem, zapętlaniem, zaciskaniem, przytrząskiwaniem drzwiami lub przekraczaniem. Należy zwrócić szczególną uwagę na wtyczki, gniazdka ściennie oraz miejsce, w którym przewód łączy się z urządzeniem. Wyjąć wtyczkę przewodu zasilającego, aby odłączyć od zasilania. Podczas instalacji urządzenia, upewnić się że wtyczka jest łatwo dostępna.

Ten sprzęt jest wyposażony w baterię przenośną lub akumulator przenośny.

### Sposób bezpiecznego usunięcia baterii lub akumulatora ze sprzętu:

Zdemontuj użytą baterię lub akumulator, wykonując czynności w odwrotnej kolejności, niż podczas montażu. Aby zapobiec zanieczyszczeniu środowiska i spowodowaniu ewentualnego zagrożenia dla zdrowia ludzi i zwierząt, użytą baterię lub akumulator wyrzuć do odpowiedniego pojemnika w wyznaczonych punktach zbiórki. Nie wyrzucaj baterii ani akumulatora razem z innymi odpadami. Zaleca się korzystanie z lokalnych, bezpłatnych systemów zwrotu baterii i akumulatorów. Baterie nie mogą być wystawiane na nadmierne ciepło jak np. promienie słoneczne, ogień itp.

**UWAGA:** To urządzenie nie może być wystawione na działanie wody (kapiącej lub rozpryskiwanej) i nie należy kłaść na nim przedmiotów wypełnionych cieczą, takich jak wazony.

### Utylizacja starych urządzeń



1. Kiedy do produktu dołączony jest niniejszy przekreślony symbol kołowego pojemnika na śmieci, oznacza to, że produkt jest objęty dyrektywą 2002/96/EC.
2. Wszystkie elektryczne i elektroniczne produkty powinny być utylizowane niezależnie od odpadów miejskich, z wykorzystaniem przeznaczonych do tego miejsc składowania wskazanych przez rząd lub miejscowe władze.
3. Właściwy sposób utylizacji starego urządzenia pomoże zapobiec potencjalnie negatywnemu wpływowi na zdrowie i środowisko.
4. Aby uzyskać więcej informacji o sposobach utylizacji starych urządzeń, należy skontaktować się z władzami lokalnymi, przedsiębiorstwem zajmującym się utylizacją odpadów lub sklepem, w którym produkt został kupiony.

### Utylizacja zużytych baterii/akumulatorów



1. Symbol przekreślonego koła na śmieci znajdujący się na bateriach/akumulatorach produktu, oznacza, że objęte są one dyrektywą europejską 2006/66/EC.
2. Symbol ten może znajdować się w obecności chemicznych oznaczeń rtęci (Hg), kadmu (Cd) lub ołowiu (Pb), jeżeli bateria zawiera ponad 0,0005 % rtęci, 0,002 % kadmu lub 0,004 ołowiu.
3. Wszystkie baterie/akumulatory powinny być utylizowane w oddzieleniu od innych odpadów komunalnych przez jednostki wyznaczone do tego celu przez władze rządowe lub lokalne.
4. Poprawna utylizacja zużytych baterii/akumulatorów pomoże zapobiec możliwym negatywnym wpływom na środowisko, zwierzęta i ludzi zdrowie.
5. W celu uzyskania więcej informacji na temat utylizacji zużytych baterii/akumulatorów należy skontaktować się z lokalnym urzędem miasta, zakładem usług komunalnych lub sklepem, w którym produkt został zakupiony.

**CE** Firma LG Electronics deklaruje, że niniejszy(e) produkt(y) jest/są zgodne z wymaganiami oraz innymi postanowieniami Dyrektywy 2004/108/EC, 2006/95/EC oraz 2009/125/EC.

### Europejskie Centrum Normalizacyjne:

Krijgsman1, 1186 DM Amstelveen The Netherlands

- Proszę pamiętać, że NIE jest to punkt kontaktowy obsługi klienta. Informacja odnośnie obsługi klienta, patrz Karta gwarancyjne lub skontaktuj się ze sprzedawcą, u którego produkt został zakupiony.

## Spis treści

### 1 Na początek

---

- 2 Informacja dot
- 6 Unikalne funkcje
- 6 Akcesoria
- 6 Wymagania odtwarzalnego pliku
  - 6 – Wymagania odnośnie plików MP3/WMA
  - 6 – Kompatybilne urządzenia USB
  - 6 – Wymagania dotyczące urządzenia USB
- 7 Pilot zdalnego sterowania
- 8 Panel przedni
- 9 Panel tylny

### 2 Przyłączanie

---

- 10 Podłączanie głośników
  - 10 – Przyłączanie głośników do urządzenia
- 10 Podłączenie sprzętu opcjonalnego
  - 10 – Połączenie USB
  - 11 – Połączenie PORT. IN
  - 11 – Gniazdo SŁUCHAWKOWE

### 3 Obsługa

---

- 12 Działania podstawowe
  - 12 – CD/ USB Operacji
  - 12 – Wybierz folder
- 13 Inne operacje
  - 13 – Zaprogramowane odtwarzanie
  - 13 – Wyświetlanie informacji o pliku (ID3 TAG)
  - 13 – Chwilowe wyłączenie dźwięku
- 13 Korzystanie z radia
  - 13 – Słuchanie radia
  - 13 – Polepszenie słabego odbioru stacji FM
  - 14 – Zapisywanie stacji radiowych
  - 14 – Usuwanie wszystkich zapisanych stacji
  - 14 – Przeglądanie informacji na temat stacji radiowej
- 15 Regulacja dźwięku
  - 15 – Ustawienie trybu przestrzennego surround
- 15 Ustawianie zegara
  - 16 – Ustawianie budzika.
  - 16 – Ustawianie timera zasypiania
  - 16 – DIMMER (ŚCIEMNIACZ)
- 17 Funkcje zaawansowane
  - 17 – Odtwarzanie iPod/iPhone
  - 17 – Kompatybilność z iPod/iPhone
  - 18 – Słuchanie muzyki z urządzenia zewnętrznego
  - 18 – Nagrywanie do USB
  - 18 – Chwilowe zatrzymanie nagrywania
  - 19 – Aby wybrać szybkość transmisji bitów dla nagrywania oraz jego szybkość

## **4 Rozwiązywanie problemów**

---

20 Rozwiązywanie problemów

## **5 Załącznik**

---

21 Znaki handlowe i licencje

22 Dane techniczne

23 Konserwacja

23 – Obsługa urządzenia

23 – Uwagi dotyczące płyt

1

2

3

4

5

## Unikalne funkcje

### Nagrywanie bezpośrednio USB

Nagrywanie muzyki na Twoje urządzenie USB.

### Wejście urządzenia przenośnego

Słuchaj muzyki z urządzenia przenośnego. (MP3, Notebook, itp.)

### Wykonane dla iPod/iPhone

Po wykonaniu prostego połączenia można cieszyć się muzyką z urządzenia iPod/iPhone.

## Akcesoria

Proszę sprawdzić i zidentyfikować dostarczone akcesoria.

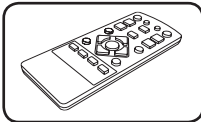

Pilot zdalnego sterowania (1)

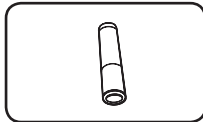

Bateria (1)

## Wymagania odtwarzalnego pliku

### Wymagania odnośnie plików MP3/ WMA

Kompatybilność płyt MP3/ WMA z niniejszym urządzeniem ma następujące ograniczenia:

- W granicach 32 do 48 kHz (MP3), w granicach 32 do 48 kHz (WMA)
- Prędkość danych : 32 do 320 kbps (MP3), 40 do 320 kbps (WMA)
- Maksymalna ilość plików: poniżej 999
- Rozszerzenia plików : ".mp3"/".wma"
- Format plików CD-ROM: ISO 9660/ JOLIET

- Zalecamy zastosowanie programu "Easy-CD Creator", który tworzy system plików zgodny z ISO 9660.

### Kompatybilne urządzenia USB

- Odtwarzacz MP3: Odtwarzacz MP3 typu Flash
- Pamięć USB Flash: Urządzenia obsługujące USB 2,0 lub USB 1,1.
- Funkcja USB tej jednostki nie obsługuje niektórych urządzeń USB.

### Wymagania dotyczące urządzenia USB

- Urządzenia wymagające instalacji dodatkowego oprogramowania nie będą obsługiwane.
- Nie wyjmuj urządzenia USB podczas jego działania.
- Dla urządzeń USB o dużej pojemności, odszukanie może potrwać dłużej niż kilka minut.
- Aby uniknąć utraty danych należy zrobić kopię zapasową.
- Jeżeli korzystasz z przedłużacza lub koncentratora USB (hub), urządzenie USB będzie rozpoznane.
- Urządzenia korzystające z systemu plików NTFS nie będą obsługiwane. (Obsługiwany jest tylko system plików FAT (16/32)).
- Urządzenie nie będzie obsługiwane, gdy całkowita liczba plików będzie wynosić 1 000 lub więcej.
- Zewnętrzne dyski twarde, urządzenia zablokowane lub urządzenia USB typu twardego nie są obsługiwane.
- Gniazda USB urządzenia nie można podłączyć do komputera PC. Urządzenie nie może być używane jako pamięć zewnętrzną.

## Pilot zdalnego sterowania

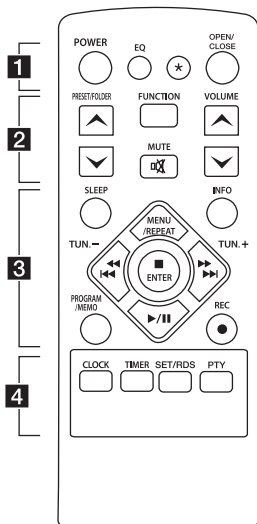

### Włóż baterie do pilota

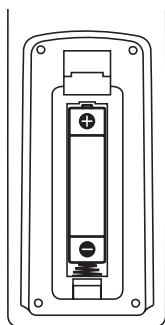

Zdejmij pokrywę baterii znajdującą się z tyłu pilota zdalnego sterowania i włóż jedną baterię (rozmiar AAA) z prawidłowo ustawionymi biegunami + i -.

..... **1** .....

**POWER** : Włącza ON lub wyłącza OFF urządzenie.

**EQ** : Można wybierać spośród gotowych trybów dźwięku.

\* : Ten przycisk nie jest dostępny dla żadnej funkcji.

**OPEN/CLOSE** : Otwiera i zamyka podajnik płyt.

..... **2** .....

**PRESET/FOLDER  $\wedge$ /V** :

- Wyszukiwanie folderu z plikami MP3/WMA. Jeżeli CD/USB zawiera pliki MP3/WMA w różnych folderach, naciśnij **PRESET/FOLDER  $\wedge$ /V**, aby wybrać folder, który ma być odtwarzany.

- Wybieranie numeru dla stacji radiowej.

**FUNCTION** : Wybór funkcji oraz źródła.

**MUTE** : Wyciszenie dźwięku.

**VOLUME  $\wedge$ /V** : Regulacja poziomu głośności.

..... **3** .....

**SLEEP** : Ustawia automatyczne wyłączenie systemu w określonym czasie.

(Ściemniacz: Okno wyświetlacza będzie ciemniejsze o połowę.)

**INFO** : Pokazuje informacje o twojej muzyce. Pliki MP3 często posiadają znaczniki ID3. Znacznik zawiera informacje o Wykonawcy, Artyście, Albumie lub Czasie utworu.

**PROGRAM/MEMO** :

- Zapisuje stacje radiowe.

- Tworzy listę odtwarzania której chcesz posłuchać.

● **REC** : Nagrywanie bezpośrednio USB.

**MENU/REPEAT** :

- Odtwarzanie muzyki w sposób powtarzany oraz losowy.

- Przechodzi do poprzedniego menu w trybie IPOD

**TUN. -/+** : Dostrajanie stacji radiowej.

(Przeskocz/Wyszukaj) :

- Szybkie przeskakiwanie do tyłu/przodu.

- Wyszukiwanie wewnątrz utworu/pliku.

■ **ENTER** :

- Zatrzymuje odtwarzanie lub nagrywanie.

- Wybiera element w trybie IPOD.

(Odtw. / Pauza) :  
Rozpoczęcie lub zatrzymanie odtwarzania.

..... **4** .....

**CLOCK** :Ustawienie zegara i sprawdzanie czasu.

**TIMER** : Przy pomocy funkcji **TIMER** można o dowolnym czasie uruchomić, a następnie zatrzymać odtwarzanie CD, USB lub radio.

**SET/RDS** :

- Potwierdzenie ustawień.

- RDS (Radio Data System).  
(patrz strona 14)

**PTY** : Wyszukiwanie stacji radiowych według typu audycji.

1

Na początek

## Panel przedni

1

Na początek

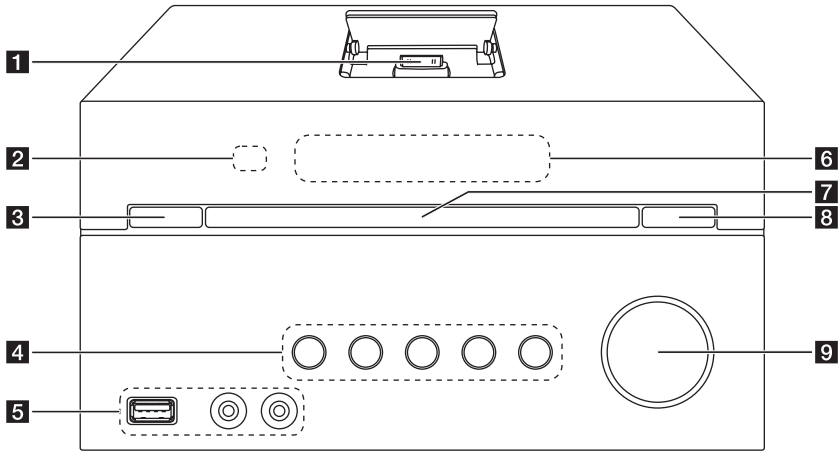

### 1 IPOD DOCKING SYSTEM

2 Czujnik pilota

3 (Wł./Wyt. zasilania)

4 **F**

Wybór funkcji oraz źródła.

**>||**

Rozpoczęcie lub zatrzymanie odtwarzania.

**□**

Zatrzymuje odtwarzanie lub nagrywanie.

**TUN. -/+**

Dostrajanie stacji radiowej.

**|<< / >>|** (Przeskocz/Wyszukaj)

5 Port USB

Możesz odtwarzać lub nagrywać plik dźwiękowe przez podłączenie urządzenia USB.

**PORT. IN**

**PHONES**

6 Okienko wyświetlacza

7 Szuflada na płyty

8 (Otwieranie / zamykanie)

Otwiera i zamyka podajnik płyt.

9 **VOL. +/-**



## Panel tylny

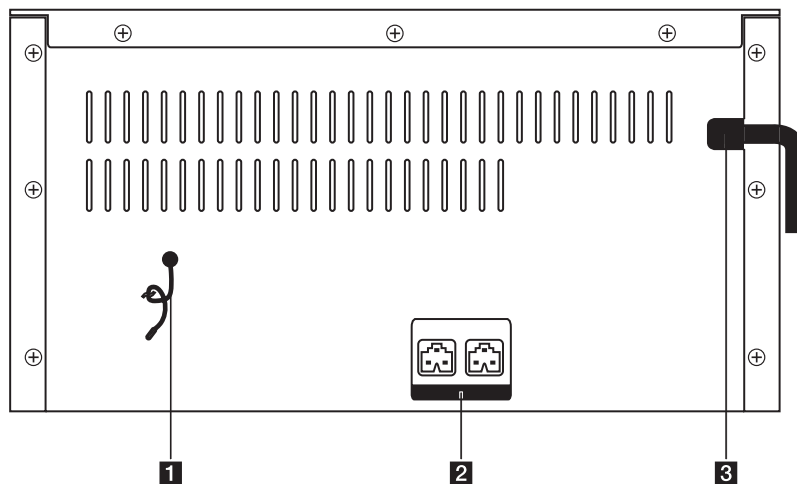

- 1** FM ANTENNA
- 2** Terminal głośnika (L/R)
- 3** Przewód zasilania

1

Na początek

## Podłączanie głośników

### Przyłączenie głośników do urządzenia

Podłącz kabel głośnikowy do złącza głośnika. Każde złącze głośnika ma odpowiedni kolor. Dopasuj kolor złącza do każdego kabla. Podczas podłączania, kabel należy dokładnie wcisnąć.

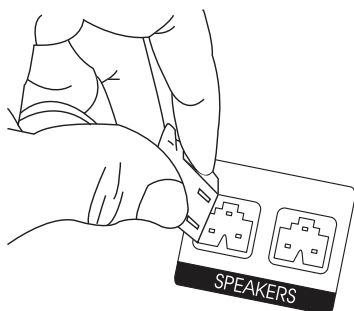

#### ! UWAGA

Głośniki zawierają elementy magnetyczne tak, więc na ekranie telewizora lub monitora komputerowego mogą wystąpić zakłócenia kolorów. Głośniki należy ustawić z dala od telewizora lub monitora komputerowego.

Kolor	Głośnik	Pozycja
Biały	Przód	Lewy przedni
Czerwony	Przód	Prawy przedni

## Podłączenie sprzętu opcjonalnego

### Połączenie USB

Podłącz gniazdo pamięci USB (lub odtwarzacza MP3 itp.) do gniazda USB znajdującego się na przednim panelu urządzenia.

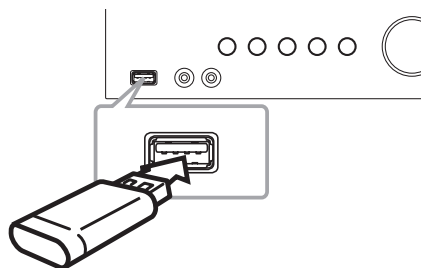

#### ! Uwaga

- Odłączanie urządzenia USB :
  1. Wybierz inną funkcję/tryb lub naciśnij dwukrotnie **ENTER** na pilocie lub **□** na urządzeniu.
  2. Odłącz urządzenie USB.
- Urządzenie iPod/iPhone można ładować tylko poprzez gniazdo USB. Aby słuchać muzyki z urządzenia iPod/iPhone – patrz strona 17.

## Połączenie PORT. IN

Podłącz wyjście (słuchawkowe lub wyjście linii) urządzenia przenośnego (MP3 lub PMP itp.) do gniazda PORT. IN.

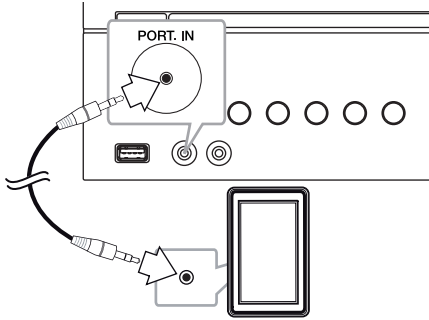

## Gniazdo SŁUCHAWKOWE

Podłącz parę słuchawek stereofonicznych (wtyk słuchawkowy  $\varnothing$  3,5 mm) do PHONES gniazda w urządzeniu aby słuchać dźwięku na osobności.

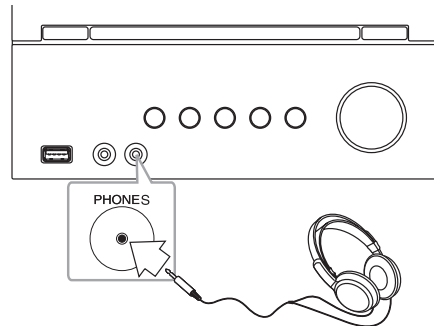

### ! Uwaga









Kiedy wtyk słuchawkowy jest podłączony do PHONES gniazda słuchawkowego, z głośników nie wydobywają się żadne dźwięki.

2





Przyłączenie

## Działania podstawowe

### CD/ USB Operacji











































1. Włóż dysk naciskając **OPEN/CLOSE** na pilocie lub  na urządzeniu.  
Lub podłącz urządzenie USB do portu USB.
2. Przy pomocy przycisku **FUNCTION** na pilocie lub **F** na urządzeniu wybierz tryb CD lub USB.
3. Wybierz ścieżkę/plik który chcesz odtworzyć naciskając       na pilocie lub   na urządzeniu.

### Wybierz folder

1. Naciskaj przycisk **PRESET/FOLDER**   na pilocie, aż pojawi się żądany folder.
2. Naciśnij   na pilocie lub  na urządzeniu, aby rozpocząć odtwarzanie. Rozpocznie się odtwarzanie pierwszego pliku z danego folderu.

3

Obsługa

Aby	Wykonaj poniższe
Zatrzymać	Naciśnij  na pilocie lub  na urządzeniu.
Odtwarzać	Naciśnij   na pilocie lub  na urządzeniu.
Włączyć pauzę	Podczas odtwarzania naciśnij   na pilocie lub  na urządzeniu.
Przejdź do następnego/ poprzedniego utworu/pliku	Naciśnij      na urządzeniu lub      na pilocie aby pominąć ścieżkę/plik w stanie zatrzymania. Podczas odtwarzania naciśnij   na urządzeniu lub     na pilocie aby przejść do następnej ścieżki/pliku Odtwarzając krócej niż 2 sekundy naciśnij  na urządzeniu lub     na pilocie aby przejść do poprzedniej ścieżki/pliku. Po 3 sekundach odtwarzania naciśnij  na urządzeniu lub     na pilocie aby przejść do początku ścieżki/pliku.
Wyszukiwanie wewnątrz utworu	Podczas odtwarzania naciśnij i przytrzymaj przycisk     na urządzeniu lub      na pilocie, następnie zwolnij go w odpowiednim momencie.
Odtwarzać wielokrotnie lub losowo	Naciskaj przycisk <b>MENU/REPEAT</b> na pilocie, a funkcje powtarzania zmieniają się w następującej kolejności, RPT1 -> RPT DIR (tylko MP3/WMA) -> RPT ALL -> RANDOM -> OFF

## Inne operacje

### Zaprogramowane odtwarzanie

Funkcja program umożliwia zachowanie ulubionych plików z dowolnej płyty lub urządzenia USB.

Program może zawierać 20 utworów/plików.

1. Włóż CD lub USB i poczekaj, aż zostanie przyporządkowana.
2. W czasie zatrzymania naciśnij **PROGRAM/MEMO** na pilocie.
3. Naciśnij **◀◀◀/▶▶▶** na pilocie lub **◀◀/▶▶** na urządzeniu aby wybrać utwór/plik.
4. Naciśnij **PROGRAM/MEMO** ponownie, aby zapisać i wybrać następny utwór.
5. Naciśnij **▶/||** na pilocie lub **>||** na urządzeniu, aby rozpocząć odtwarzanie zaprogramowanych plików muzycznych.
6. Naciśnij dwa razy **■** na pilocie lub **□** na urządzeniu, aby anulować swój wybór.

#### ! Uwaga

Programy są również usuwane po wyjęciu płyty, odłączeniu urządzenia USB, wyłączeniu lub przełączeniu urządzenia na inną funkcję.

### Wyświetlanie informacji o pliku (ID3 TAG)

Podczas odtwarzania pliku MP3 zawierającego informacje, można wyświetlić je, naciskając przycisk **INFO**.

### Chwilowe wyłączenie dźwięku

Naciśnij **MUTE**  na pilocie aby wyciszyć urządzenie.

Możesz wyciszyć urządzenie aby, na przykład, odebrać telefon. Podczas wyciszenia na wyświetlaczu wyświetlane jest **"IX"**.

Aby anulować naciśnij ponownie **MUTE**  pilocie sterowania lub zmień poziom głośności.

## Korzystanie z radia

### Słuchanie radia

1. Naciśnij **FUNCTION** na pilocie lub **F** na urządzeniu do momenty aż na wyświetlaczu pojawi się FM. Dostrojoną jest ostatnio słuchana stacja.
2. Naciśnij i przytrzymaj **TUN. +/-** na około 2 sekundy, aż częstotliwość zacznie się zmieniać, następnie zwolnij go. Przeszukiwanie zatrzymuje się po znalezieniu stacji.  
Lub  
Naciskaj wielokrotnie **TUN. +/-**.
3. Wyreguluj głośność naciskając wielokrotnie **VOL+/-** na urządzeniu lub **VOLUME ▲/▼** na pilocie.

### Polepszenie słabego odbioru stacji FM

Naciśnij **▶/||** na pilocie. Tryb odbioru radia zmieni się ze stereo na mono, zazwyczaj powoduje to poprawę jakości odbioru.

## Zapisywanie stacji radiowych

Można zapisać 50 stacji dla pasma FM.

Przed rozpoczęciem strojenia należy upewnić się, że głośność nie jest ustawiona na zbyt wysokim poziomie.

1. Naciśnij **FUNCTION** na pilocie lub **F** na urządzeniu do momentu aż w okienku wyświetlacza pojawi się FM.
2. Wybierz żadaną częstotliwość, naciskając **TUN. +/-**.
3. Naciśnij **PROGRAM/MEMORY**. Na wyświetlaczu zamiga numer zapisanej stacji
4. Przy pomocy **PRESET/FOLDER ^/V** można wybrać dowolny numer dla zapamiętywanej stacji.
5. Naciśnij **PROGRAM/MEMO**. Stacja jest zapisana.
6. Powtórz kroki 2 do 5 w celu zaprogramowania innych stacji.
7. Aby słuchać zapamiętanej stacji **PRESET/FOLDER ^/V**.

## Usuwanie wszystkich zapisanych stacji

1. Naciskając i przytrzymać **PROGRAM/MEMO** przez dwie sekundy. Komunikat "CLEAR" będzie migać na wyświetlaczu.
2. Naciskając **PROGRAM/MEMO**, aby usunąć wszystkie zapisane stacje.

## Przeglądanie informacji na temat stacji radiowej

Tuner FM wyposażony jest w system Radio Data System (RDS). Pokazuje informacje na temat słuchanej stacji radiowej. Naciskając kilkakrotnie przycisk **RDS**, aby przejść przez różne typy danych :

<b>PS</b>	(Programme Service Name) Na wyświetlaczu pojawi się nazwa kanału.
<b>PTY</b>	(Rozpoznanie typu programu) Na wyświetlaczu pojawia się typ programu (np. jazz lub wiadomości).
<b>RT</b>	(Radio - Tekst) Komunikat tekstowy "text" zawiera specjalne informacje nadawane przez daną stację radiową. Ten tekst może przewijać się na wyświetlaczu.
<b>CT</b>	(Czas kontrolowany przez kanał) Pokazuje czas i datę nadawane przez stację.

Naciskając **RDS**, można wyszukiwać stacji radiowych, według typu nadawanego programu. Na wyświetlaczu pojawi się ostatnio używany kod **PTY**. Aby wybrać typ szukanego programu, naciskaj przyciski **PTY**. Naciśnij i przytrzymaj **◀◀/▶▶** Tuner rozpocznie automatyczne szukanie. Wyszukiwanie zatrzyma się, gdy odnaleziona zostanie odpowiednia stacja.

## Regulacja dźwięku

### Ustawienie trybu przestrzennego surround

Ten system posiada określoną ilość wcześniej ustawianych pól dźwięku surround. Przy pomocy **EQ** można wybrać tryb dźwiękowy.

Wyświetlane elementy dla korektora mogą się różnić w zależności od źródła dźwięku oraz ustawionych efektów.

NA WYŚWIETLACZU	Opis
AUTO EQ	Korektor ustawia się automatycznie w zależności od typu dźwięku zapisanego w ID3 Tag dla pliku MP3.
POP CLASSIC ROCK	Tryb ten daje autentyczną atmosferę dźwięku oraz jednocześnie odczucie uczestniczenia w prawdziwym koncercie muzyki rock, pop lub klasycznej.
BASS BLAST	Wzmocnienie dźwięku w zakresie wysokim, niskim oraz efektu surround.
BYPASS	Możesz cieszyć się dźwiękiem bez korektora.

#### Uwaga

Po zmianie źródła wejściowego lub w niektórych przypadkach nawet po zmianie ścieżki dźwiękowej, może być konieczne ponowne ustawienie trybu surround.

## Ustawianie zegara

1. Włączyć urządzenie.
2. Naciśnij **CLOCK** na co najmniej 2 sekundy.
3. Wybierz tryb wyświetlania czasu naciskając **◀◀◀/▶▶▶**.  
- AM 12:00 (dla wyświetlania AM oraz PM) lub 0:00 (dla zegara 24 godzinnego).
4. Naciśnij **SET** aby potwierdzić swój wybór.
5. Wybierz godziny, używając **◀◀◀/▶▶▶**.
6. Naciśnij **SET**.
7. Wybierz minuty, używając **◀◀◀/▶▶▶**.
8. Naciśnij **SET**.

3

Obsługa

## Ustawianie budzika.

Możesz używać urządzenia w charakterze budzika. Przed ustawieniem budzika należy ustawić zegar.

1. Włącz urządzenie.
2. Naciśnij **TIMER**. Miga każda funkcja.
3. Naciśnij **SET** gdy wyświetlana jest funkcja która ma być wykorzystana do budzenia.
4. Pojawi się komunikat "ON TIME". To jest czas, w którym urządzenie włączy się. Przy pomocy **◀◀◀◀/▶▶▶▶** ustaw godzinę oraz minuty i naciśnij przycisk **SET** aby zapisać.
5. Pojawi się komunikat "OFF TIME". To jest czas, w którym urządzenie wyłączy się.
6. Przy pomocy **◀◀◀◀/▶▶▶▶** ustaw godzinę oraz minuty i naciśnij przycisk **SET** aby zapisać.
7. Przy pomocy **◀◀◀◀/▶▶▶▶** ustaw głośność i naciśnij przycisk **SET** aby zapisać.

### ! Uwaga

- Jeśli ustawisz zegar i budzik możesz sprawdzić czas naciskając **CLOCK** lub godzinę budzika naciskając **TIMER** nawet, gdy urządzenie jest wyłączone.
- Jeśli budzik jest już ustawiony naciśnij **TIMER** raz aby go anulować. Aby aktywować budzik naciśnij **TIMER** jeszcze raz.
- Jeśli czas lub budzik jest już ustawiony naciśnij i przytrzymaj **CLOCK** lub **TIMER** przez co najmniej 2 sekundy aby zresetować minutnik zegara lub budzik.

## Ustawianie timera zasypiania

Naciskaj przycisk **SLEEP**, aby wybrać czas do wyłączenia od 10 do 180 minut. Po wybranym czasie urządzenie wyłączy się.

Jeżeli chcesz wyłączyć funkcję zasypiania, naciskaj przycisk **SLEEP**, dotąd aż pojawi się komunikat "SLEEP 10", następnie naciśnij jeszcze raz przycisk **SLEEP**.

### ! Uwaga

- Możesz sprawdzić pozostający do wyłączenia czas.
- Naciśnij **SLEEP**. W okienku wyświetlacza pojawi się pozostający do wyłączenia czas.

## DIMMER (ŚCIEMNIACZ)

Nacisnąć **SLEEP** raz. Dioda LED(Dioda emitująca światło) na przednim panelu zostanie wyłączona, a okno wyświetlacza zostanie przyciemnione o połowę. Aby anulować, naciskać wielokrotnie **SLEEP** aż do wyłączenia przyciemnienia.



## Funkcje zaawansowane

### Odtwarzanie iPod/iPhone

Możesz cieszyć się dźwiękiem ze swojego iPod/iPhone'a. Aby uzyskać szczegóły na temat iPod/iPhone'a, patrz instrukcja obsługi tego urządzenia.

1. Podłącz mocno iPod/iPhone. Twój iPod/iPhone włączy się automatycznie i rozpocznie ładowanie.

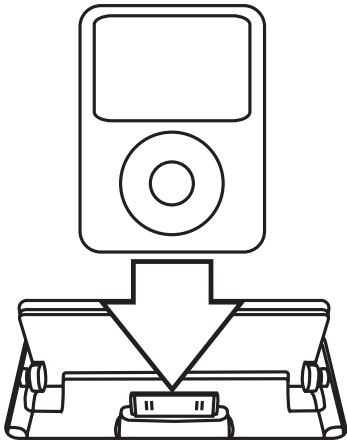

2. Włącz urządzenie.
3. Naciśnij **F** na urządzeniu lub **FUNCTION** na pilocie, aby wybrać tryb IPOD. Możesz obsługiwać iPod/iPhone'a poprzez odpowiedni ekran, używając dostarczonego pilota zdalnego sterowania, jak również bezpośrednio.

Aby	Do this	
	ON UNIT	ON REMOTE
Pauza lub ponowne uruchomienie	>	▶/
Pomiń	<</>>	◀◀◀/▶▶▶▶
Wyszukaj	Naciśnij i przytrzymaj  <</>>	Naciśnij i przytrzymaj ◀◀◀/▶▶▶▶
Przejdź do poprzedniego menu.	-	<b>REPEAT (MENU)</b>
Przejdź do konkretnego elementu	-	<b>PRESET-FOLDER</b> ^/v
Wybierz element	□	■ <b>ENTER</b>

### Kompatybilność z iPod/iPhone

Zalecamy zainstalowanie najnowszej wersji oprogramowania

Urządzenie niniejsze obsługuje następujące modele :

- iPod touch 1 G, 2 G, 3 G, 4 G
- iPod classic
- iPod with video
- iPod nano 1 G, 2 G, 3 G, 4 G, 5 G, 6 G
- iPod mini
- iPod with click wheel
- iPhone 4S
- iPhone 4
- iPhone 3GS
- iPhone 3G

W zależności od wersji oprogramowania iPod/iPhone'a może nie być możliwe sterowanie iPod/iPhone'em z tego urządzenia.

### ! Uwaga

- Można ładować iPod/iPhone nawet jeśli urządzenie jest wyłączone.
- Jeżeli ta jednostka wyświetla komunikat błędu, postępuj zgodnie z nim. Komunikat błędu "ERROR".
  - Twój iPod/iPhone nie jest odpowiednio podłączony.
  - Jednostka rozpoznaje iPod/iPhone'a jako urządzenie nieznanne.
  - iPod/iPhone jest rozładowany.
  - ➔ Należy naładować baterię.
  - ➔ Naładowanie całkowicie rozładowanej baterii iPod/iPhone'a może zająć więcej czasu.
- Podłączony iPod/iPhone nie obsługuje funkcji nagrywania.
- W zależności od wersji oprogramowania iPod/iPhone'a może nie być możliwe sterowanie iPod/iPhone'em z tej jednostki. Zalecamy zainstalowanie najnowszej wersji oprogramowania.
- Jeżeli na urządzeniu iPod touch lub iPhone używasz innej aplikacji, wykonujesz połączenie, wysyłasz lub odbierasz wiadomość tekstową SMS itp. odłącz go najpierw od doku iPod/iPhone a następnie użyj.
- Jeżeli masz problem ze swoim iPod/iPhone'em, odwiedź [www.apple.com/support](http://www.apple.com/support).

## Słuchanie muzyki z urządzenia zewnętrznego

To urządzenie może być wykorzystywane do odtwarzania muzyki pochodzącej z wielu typów urządzeń zewnętrznych. (patrz strona 11)

1. Podłącz urządzenie zewnętrzne do gniazda PORT. IN.
2. Włącz zasilanie, naciskając przycisk **⏻ (POWER)**.
3. Wybierz tryb urządzenia zewnętrznego PORTABLE przez naciśnięcie przycisku **F** na urządzeniu lub **FUNCTION** na pilocie.
4. Włącz urządzenie zewnętrzne i uruchom w nim odtwarzanie.

## Nagrywanie do USB

1. Podłącz urządzenie USB do jednostki.
2. Wybierz tryb urządzenia przez naciśnięcie przycisku **F** na urządzeniu lub **FUNCTION** na pilocie.

Nagrywanie jednego utworu - Możesz nagrać na USB żądany plik po jego odtworzeniu.

Nagrywanie wszystkich utworów - Możesz nagrać na USB po zatrzymaniu.

Nagrywanie listy programu - Po przejściu do listy programu, możesz ją nagrać na USB. (patrz strona 13)

3. Rozpocznij nagrywanie przez naciśnięcie na pilocie przycisku **REC ●**
4. Aby zatrzymać nagrywanie naciśnij **■** na pilocie lub **□** na urządzeniu.

## Chwilowe zatrzymanie nagrywania

Naciśnij **REC ●** na pilocie podczas nagrywania, aby chwilowo je zatrzymać. Naciśnij ten przycisk ponownie, aby zrestartować nagrywanie. (Tylko Radio, urządzenie przenośne)



## Rozwiązywanie problemów

PROBLEM	PRZYCZYNA & KOREKTA
Brak zasilania.	<ul style="list-style-type: none"> <li>• Kabel zasilania nie jest podłączony. Podłączyć kabel zasilania.</li> <li>• Sprawdź, czy nie nastąpiła przerwa w zasilaniu elektrycznym. Sprawdź działanie przez obsługę innych urządzeń elektronicznych.</li> </ul>
Brak dźwięku.	<ul style="list-style-type: none"> <li>• Sprawdź, czy została wybrana prawidłowa funkcja. Naciśnij <b>FUNCTION</b> i sprawdź wybrane.</li> <li>• Przewody głośnika nie są prawidłowo podłączone. Podłącz przewody prawidłowo.</li> <li>• Głośność jest ustawiona na minimum. Użyj sterownika głośności, aby wyregulować głośność.</li> </ul>
Urządzenie nie rozpoczyna odtwarzania.	<ul style="list-style-type: none"> <li>• Włożono płytę, którą nie można odtworzyć. Włóż płytę, którą można odtworzyć.</li> <li>• Nie włożono płyty. Włóż płytę.</li> <li>• Płyta jest zabrudzona. Wyczyść płytę. (patrz strona 21)</li> <li>• Płyta jest włożona odwrotnie. Umieścić płytę stroną zadrukowaną do góry.</li> </ul>
Stacje radiowe nie są odbierane właściwie.	<ul style="list-style-type: none"> <li>• Antena jest źle podłączona lub ustawiona. Zmień położenie.</li> <li>• Siła sygnału stacji radiowej jest zbyt słaba. Ręcznie dostrój stację.</li> <li>• Żadna stacja nie została zapamiętana lub stacje zostały usunięte (Przy strojeniu skanującym). Ustaw stacje radiowe – więcej szczegółowych informacji można znaleźć na stronie 14.</li> </ul>
Pilot zdalnego sterowania nie działa poprawnie.	<ul style="list-style-type: none"> <li>• Pilot zdalnego sterowania nie jest skierowany na czujnik znajdujący się w urządzeniu. Skieruj pilota na czujnik, znajdujący się na urządzeniu.</li> <li>• Pilot zdalnego sterowania znajduje się za daleko od urządzenia. Używać pilota w odległości do 5 m (16 ft).</li> <li>• Na drodze pomiędzy pilotem a urządzeniem znajduje się przeszkoda. Usuń przeszkodę.</li> <li>• Bateria w pilocie jest za słaba. Zmienić baterie na nowe.</li> </ul>
iPod/iPhone nie działa.	<ul style="list-style-type: none"> <li>• Sprawdzić, czy odtwarzacz jest poprawnie podłączony do urządzenia. Podłączyć prawidłowo do urządzenia.</li> </ul>

## Znaki handlowe i licencje



"Made for iPod" oraz "Made for iPhone" oznacza, że urządzenie elektroniczne zostało zaprojektowane do podłączania iPoda lub iPhone'a oraz spełnia standardy Apple. Apple nie odpowiada za pracę tego urządzenia lub jego zgodność z przepisami prawnymi i normami bezpieczeństwa. Proszę pamiętać, że użycie tego akcesoria razem z urządzeniem iPod, iPhone może mieć wpływ na komunikację bezprzewodową.

Podczas formatowania płyt wielokrotnego zapisu, należy ustawić format na [Mastered], tak aby płyta była kompatybilna z odtwarzaczami LG. Jeśli wybrana zostanie opcja 'Live File System', nie będzie można jej używać w odtwarzaczach LG.

(Mastered/ Live File System : System formatu płyty dla Windows Vista)



## Dane techniczne

Ogólne	
Zasilanie	200 - 240 V, 50 / 60Hz
Pobór mocy	35 W
Masa netto	2,3 kg
Wymiary zewnętrzne (Szer. x Wys. x Głęb.)	230 x 125 x 243 mm
Warunki działania Temperatura	5 °C do 35 °C (41 °F do 95 °F)
Wilgotność robocza	5 % do 85 %

Tuner	
FM Tuning Range	87,5 do 108,0 MHz lub 87,50 do 108,00 MHz

Wzmacniacz	
Moc wyjściowa	30 W + 30 W

CD	
Częstotliwość	40 Hz do 20 kHz
Proporcja sygnału do szumu	70 dB
Zakres dynamiczny	55 dB

USB	
Wersja USB	USB 2,0 lub USB 1,1
Zasilanie z szyny	DC 5 V  500 mA iPod/iPhone DC 5 V  1 A

Głośniki	
Typ	2 głośnik jednodrożny
Impedancja	6 Ω
Wejściowa moc znamionowa	30 W
Maksymalna moc wejściowa	60 W
Wymiary (Szer.x Wys. x Głęb.)	150 x 251 x 170 mm
Masa netto (1EA)	1,56 kg

- Projekt i specyfikacje mogą ulec zmianom bez powiadomienia.

## Konserwacja

### Obsługa urządzenia

#### Wysyłanie urządzenia

Proszę zachować oryginalne opakowanie i materiały pakunkowe. W razie konieczności wysłania urządzenia, w celu zapewnienia najlepszej ochrony, zapakuj ponownie urządzenie tak jak było zapakowane oryginalnie w fabryce.

#### Utrzymywanie czystości powierzchni zewnętrznych

Nie używać w pobliżu urządzenia cieczy agresywnych takich jak środki owadobójcze.

Czyszczenie z dużą siłą może zniszczyć powierzchnię.

Nie pozostawiać przez dłuższy czas produktów gumowych lub plastikowych w kontakcie z urządzeniem.

#### Czyszczenie urządzenia

Odtwarzacz należy czyścić miękką szmatką. Jeżeli powierzchnie są mocno zabrudzone, użyj miękkiej szmatki lekko zwilżonej w roztworze delikatnego detergentu. Nie stosuj rozpuszczalników takich jak alkohol, benzyna, rozcieńczalniki, ponieważ mogą uszkodzić powierzchnię urządzenia.

#### Konserwacja urządzenia

Urządzenie to jest bardzo precyzyjne i zaawansowane technologicznie. Jeżeli soczewki optyczne oraz części napędu płyty są brudne lub zużyte, jakość obrazu może być pogorszona. Szczegółowe informacje można uzyskać w najbliższym autoryzowanym centrum serwisowym.

## Uwagi dotyczące płyt

### Obchodzenie się z płytami

Nigdy nie nalepiać na płytę papieru lub taśmy samoprzylepnej.

### Przechowywanie płyt

Po odtworzeniu schować płytę do futerału. Nie wystawiać płyt na bezpośrednie działanie promieni słonecznych lub źródeł ciepła, i nigdy nie zostawiać ich w zaparkowanym samochodzie wystawionych na działanie słońca.

### Czyszczenie płyt

Nie używać rozpuszczalników takich jak alkohol, benzyna, rozcieńczalniki, czy powszechnie dostępne środki czyszczące lub antystatyczne aerozole służące do czyszczenia starszych płyt winylowych.

