



# UŽÍVATEĽSKÁ PRÍRUČKA Mikro Hi-Fi systém

SLOVENČINA

Pred používaním prístroja si pozorne prečítajte tento návod a odložte si ho, ak by ste ho potrebovali v budúcnosti.

CM2520 (CM2520, CMS2520F)



## Informácie o bezpečnosti



**POZOR**  
RIZIKO ZASIAHNUTIA  
ELEKTRICKÝM PRÚDOM



**UPOZORNENIE:** ZNÍŽTE RIZIKO ZASIAHNUTIA ELEKTRICKÝM PRÚDOM, NEODNÍMAJTE KRYT (ALEBO ZADNÝ PANEL), VO VNÚTRI NIE SÚ ŽIADNE PRVKY, KTORÉ MÔŽE OVLÁDAŤ UŽÍVATEĽ. TAKÉTO ZÁSAHY ZVERTE DO RÚK KVALIFIKOVANÉMU SERVISNÉMU PRACOVNÍKOVÍ.



Symbol blesku so šípkou v rovnostrannom trojuholníku slúži na upozornenie užívateľa na prítomnosť neizolovaného napätia pod ochranným krytom zariadenia, ktoré môže byť dostatočne vysoké na to, aby vystavila osoby riziku zasiahnutia elektrickým prúdom.



Znamienko výkričníka v rovnostrannom trojuholníku je určené na upozornenie užívateľa na dôležité operačné a údržbové (servisné) návody, ktoré by si mal naštudovať v literatúre priloženej k výrobku.

**UPOZORNENIE:** CHRÁŇTE SA PRED RIZIKOM POŽIARU ALEBO ZASIAHNUTIA ELEKTRICKÝM PRÚDOM, NEVYSTAVUJTE TENTO VÝROBOK DAŽĎU ALEBO VLHKOSTI.

**VAROVANIE:** Neinštalujte toto zariadenie do stiesneného priestoru akým je napríklad knižnica alebo podobné miesta.

**POZOR:** Nezakrývajte žiadne vetracie otvory. Nainštalujte presne podľa inštrukcií výrobcu.

Drážky a otvory na skrinu zariadenia slúžia na vetranie a majú zabezpečiť spoľahlivý chod zariadenia a chrániť ho pred prehriatím. Tieto otvory nikdy nesmú byť zakryté, t.j. nikdy nepoložte zariadenie na posteľ ani na pohovku alebo podobný povrch. Tento výrobok nesmie byť vstavaný do priestorov ako sú knižnice alebo stojany, iba ak je zabezpečená dostatočná ventilácia alebo sú dodržané inštrukcie výrobcu.



**POZOR:** Tento výrobok používa laserový systém. Na zaistenie správneho používania výrobku si pozorne prečítajte návod na obsluhu a nechajte si ho po ruke. V prípade, že výrobok vyžaduje údržbu, obráťte sa na autorizované servisné stredisko.

Používanie ovládačov, nastavovanie alebo vykonávanie postupov iných, ako sú tu uvedené, môže mať za následok nebezpečné vystavenie sa ožiareniu. Aby ste predišli priamemu vystaveniu laserovému lúču, nepokúšajte sa otvárať kryt.

### UPOZORNENIE v súvislosti so sieťovým káblom

Pri väčšine zariadení sa odporúča ich zapojenie do samostatného elektrického obvodu;

To znamená, že obvod, v ktorom je zapojený tento spotrebič, napája len tento spotrebič a nemá žiadne ďalšie výstupy a vetvy. Pre kontrolu si pozrite špecifikácie v tejto užívateľskej príručke. Nepreťažujte zásuvky. Preťaženie zásuviek, rozkývané a poškodené zásuvky, predlžovacie šnúry, rozstrapkané vodiče, poškodená alebo popraskaná izolácia vodičov vedú k nebezpečenstvu. Všetky tieto skutočnosti môžu viesť k požiaru alebo zasiahnutiu osoby elektrickým prúdom. Pravidelne kontrolujte stav napájacej šnúry vášho zariadenia. Ak javí známky poškodenia alebo opotrebovania je potrebné ju odpojiť, ďalej už zariadenie nepoužívať a požiadať autorizované servisné centrum o výmenu napájacej šnúry. Chráňte napájaciu šnúru pred fyzickým alebo mechanickým poškodením, ako je stáčanie, zauzlenie, príviknutie, privretie do dverí alebo pošliapanie. Venujte zvláštnu pozornosť zástrčkám, zásuvkám a miestu, kde napájací šnúra vychádza zo zariadenia. Pre odpojenie od elektrickej siete vyťahnite zásuvku napájacej šnúry. Pri inštalácii výrobku sa uistite, že zásuvka je ľahko dostupná.

Toto zariadenie je vybavené prenosnou batériou alebo akumulátorom.

### Bezpečný spôsob vyťahnutia batérie alebo akumulátora zo zariadenia:

Vyťahnite starú batériu alebo akumulátor podľa postupu ich inštalácie, ale v opačnom poradí. V rámci prevencie pred znečistením životného prostredia a možnými dôsledkami na zdravie ľudí a zvierat zahodte starú batériu alebo akumulátor do príslušnej zbernej nádoby na určených zberných miestach. Nelikvidujte batérie alebo akumulátory spolu s iným odpadom. Odporúča sa použiť miestne bezplatné kompenzačné systémy pre batérie a akumulátory. Nevystavujte batériu pôsobeniu nadmerného tepla, ako je napr. slnečný svit, oheň a podobne.

**UPOZORNENIE:** Aparatúra nesmie byť vystavená vode (kvapkaniu ani striekaniu) a na aparatúru nesmú byť umiestnené predmety naplnené tekutinami, ako sú vázy.

### Likvidácia váš ho starého prístroja



- Keď sa na produkte nachádza tento symbol prečiarknutej smetnej nádoby s kolieskami, znamená to, že daný produkt vyhovuje európskej Smernici č. 2002/96/EC.
- Všetky elektrické a elektronické produkty by mali byť zlikvidované oddelene od komunálneho odpadu prostredníctvom na to určených zberných zariadení, ktoré boli ustanovené vládou alebo orgánmi miestnej správy.
- Správnou likvidáciou starých zariadení pomôžete predchádzať potenciálnym negatívnym následkom pre prostredie a ľudské zdravie.
- Podrobnejšie informácie o likvidácii starých zariadení nájdete na miestnom úrade, v službe na likvidáciu odpadu alebo u predajcu, kde ste tento produkt zakúpili.

### Likvidácia odpadových batérií/akumulátorov



- Ak je na batériách/akumulátoroch vášho výrobku pripojený v krúžku preškrtnutý symbol nádoby na smeti, znamená to, že spadajú pod európsku smernicu 2006/66/EC.
- Tento symbol môže byť kombinovaný s chemickými symbolmi pre ortuť (Hg), kadmium (Cd) alebo olovo (Pb) v prípade, ak batéria obsahuje viac ako 0,0005 % ortuti, 0,002 % kadmia alebo 0,004 % olova.
- Všetky batérie/akumulátory by sa mali likvidovať oddelene od komunálneho odpadu prostredníctvom určených zberných zariadení ustanovených štátnymi alebo miestnymi úradmi.
- Správna likvidácia vašich starých batérií/akumulátorov pomôže zabrániť negatívnym následkom na životné prostredie, zdravotný stav ľudí a zvierat.
- Viac informácií o likvidácii vašich starých batérií/akumulátorov vám poskytne váš mestský úrad, firma na likvidáciu odpadu alebo obchod kde ste si výrobok kúpili.



Spoločnosť LG Electronics týmto potvrdzuje, že tento výrobok je (tieto výrobky sú) v súlade so základnými požiadavkami a ďalšími príslušnými ustanoveniami Smerníc 2004/108/ES, 2006/95/ES a 2009/125/ES.

### Európske centrum pre normy:

Krijgsman1, 1186 DM Amstelveen The Netherlands

- Prosím, vezmite na vedomie, že toto NIE JE kontaktné miesto pre zákaznícky servis. Informácie o zákazníckom servise nájdete na záručnom liste alebo kontaktujte predajcu, u ktorého ste si zakúpili tento výrobok.

# Obsah

## 1 Začíname

---

- 2 Informácie o bezpečnosti
- 6 Špeciálne funkcie
- 6 Príslušenstvo
- 6 Požiadavky na prehráateľný súbor
  - 6 – Požiadavky na hudobné súbory MP3/WMA
  - 6 – Kompatibilné USB zariadenia
  - 6 – Požiadavky na USB zariadenie
- 7 Diaľkový ovládač
- 8 Predný panel
- 9 Zadný panel

## 2 Pripojenie

---

- 10 Pripojenie reproduktorov
  - 10 – Pripojenie reproduktorov k zariadeniu
- 10 Pripojenie voliteľného vybavenia
  - 10 – Pripojenie USB
  - 11 – Pripojenie PORT. IN
  - 11 – Pripojenie slúchadiel

## 3 Prevádzka

---

- 12 Základná obsluha
  - 12 – Ovládanie CD/USB
  - 12 – Výber priečinka
- 13 Ostatné funkcie
  - 13 – Programované prehrávanie
  - 13 – Zobrazenie informácií o súbore (značka ID3)
    - 13 – Dočasné vypnutie zvuku
- 13 Používanie rádia
  - 13 – Počúvanie rádia
  - 13 – Zlepšenie slabého FM príjmu
  - 14 – Predvolenie staníc rádia
  - 14 – Vymazanie všetkých uložených staníc
  - 14 – Zobrazenie informácie o stanici
- 15 Nastavenie zvuku
  - 15 – Nastavenie režimu priestor zvuku
- 15 Nastavenie hodín
  - 16 – Nastavenie budíka
  - 16 – Nastavenie časovača spánku
  - 16 – STMIEVAČ
- 17 Pokročilé používanie
  - 17 – Prehrávanie zo zariadenia iPod/iPhone
  - 17 – Kompatibilný iPod/iPhone
  - 17 V závislosti na vašej softvérovej verzii iPod/iPhone nemôžete kontrolovať Váš iPod/iPhone z prehrávača.
    - 18 – Počúvanie hudby z externého zariadenia
    - 18 – Nahrávanie na USB
    - 18 – Pozastavenie nahrávania
    - 19 – Výber bitovej rýchlosti a rýchlosti nahrávania

## 4 Obsah

---

20 Obsah

## 5 Príloha

---

- 21 Obchodné známky a licencie
- 22 Špecifikácie
- 23 Údržba
- 23 – Manipulácia so zariadením
- 23 – Poznámky k diskom

1

2

3

4

5

## Špeciálne funkcie

### Nahrávanie priamo cez USB

Nahráva hudbu do vášho zariadenia USB.

### Vstup prenosných zariadení

Počúvajte hudbu z vášho prenosného zariadenia. (MP3, notebook atď.)

### Vyrobené pre iPod/iPhone

Vychutnajte si hudbu z iPod/iPhoneu s jednoduchým pripojením.

## Príslušenstvo

Skontrolujte kompletnosť dodaného príslušenstva.

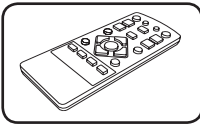

Dialkové ovládanie (1)

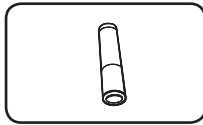

Batéria (1)

## Požiadavky na prehrávanie súborov

### Požiadavky na hudobné súbory MP3/ WMA

Kompatibilita diskov MP3/ WMA je na tomto prehrávači obmedzená nasledovne:

- Vzorkovacia frekvencia : medzi 32 - 48 kHz (MP3), medzi 32 - 48 kHz (WMA)
- Prenosová rýchlosť : medzi 32 - 320 kbps (MP3), medzi 40 - 320 kbps (WMA)
- aximálny počet súborov: menej ako 999.
- Prípona súboru : ".mp3"/".wma"
- Formát súboru na CD-ROM: ISO 9660/ JOLIET
- Odporúčame používať program Easy-CD Creator, ktorý vytvára systém súborov ISO 9660.

### Kompatibilné USB zariadenia

- MP3 prehrávač: MP3 prehrávač s flash pamäťou.
- USB Flash pamäť: Zariadenie podporujúce USB 2,0 alebo USB 1,1.
- Funkcia USB, ktorou je tento prístroj vybavený, nepodporuje všetky zariadenia USB.

### Požiadavky na USB zariadenie

- Zariadenia, ktoré vyžadujú dodatočnú inštaláciu programu po pripojení na počítač, nie sú podporované.
- Nevytahujte USB zariadenie počas používania.
- Pri veľkokapacitných diskoch môže vyhľadávanie trvať niekoľko minút.
- Zálohujte údaje, aby nedošlo ku ich strate.
- Ak použijete USB predlžovací kábel alebo SUB hub, USB zariadenie nie je rozpoznané.
- Súborový systém NTFS nie je podporovaný. (Podporovaný je len súborový systém FAT (16/32)).
- Tento prístroj nepodporuje viac ako 1 000 súborov.
- Externé HDD, zamknuté zariadenia alebo USB zariadenia nie sú podporované.
- USB port prístroja nie je možné pripojiť na počítač. Prístroj nie je možné používať na ukladanie údajov.

## Dial'kový ovládač

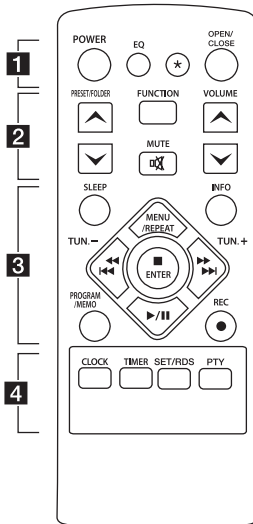

### Vloženie batérii

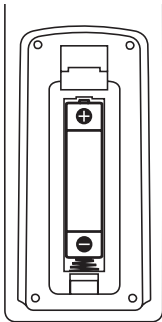

Zo zadnej strany dial'kového ovládača odstráňte kryt priestoru pre batérie a vložte batériu (typ AAA), pričom dbajte na správnu polaritu  $\oplus$  a  $\ominus$ .

### 1

**POWER** : Vypína a zapína zariadenie.

**EQ** : Môžete si vybrať zvukový dojem.

**\*** : Tlačidlo nie je k dispozícii pre akúkoľvek funkciu.

**OPEN/CLOSE** : Služi na vysunutie alebo zasunutie diskovej mechaniky.

### 2

**PRESET/FOLDER  $\wedge$  /  $\vee$**  :

- Vyhľadávanie priečinka so súbormi MP3/WMA. Keď sa prehráva disk CD alebo USB zariadenie obsahujúce súbor MP3/WMA vo viacerých priečinkoch, stlačením tlačidla **PRESET/FOLDER  $\wedge$  /  $\vee$**  sa vyberá priečinok, ktorý chcete prehrať.

- Vyberte „číslo predvoľby“ rozhlasovej stanice.

**FUNCTION** : Vyberte funkciu a vstupný zdroj.

**MUTE**  $\boxtimes$  : Stlmenie zvuku.

**VOLUME  $\wedge$  /  $\vee$**  : Nastaví hlasitosť reproduktorov.

### 3

**INFO** : Služi na zobrazenie informácií o hudbe. MP3 súbor je zvyčajne označený značkou ID3. Označenie poskytuje informácie o názve, umelcovi, albume alebo čase.

**SLEEP** : Nastavuje systém na automatické vypnutie v špecifickom čase. (Tmavšie: zobrazené okno bude o polovicu tmavšie.)

**PROGRAM/MEMO** :

- Služi na uloženie rozhlasových staníc.

- Služi na vytvorenie zoznamu skladieb, ktoré chcete počúvať.

● **REC** : Potvrďuje výber voľby.

**MENU/REPEAT** :

- Počúvanie skladieb opakovane alebo v náhodnom poradí.

- Presúva sa na predchádzajúcu ponuku v režime IPOD.

**TUN. -/+** : Naladí požadovanú rádiostanicu.

**◀◀◀/▶▶▶** (Preskočiť/Vyhľadať) :

- Rýchle preskočenie dozadu alebo dopredu.

- Vyhľadávanie časti v rámci skladby/súboru.

■ **ENTER** :

- Ukončí prehrávanie alebo nahrávanie.

- Vyberie položku v režime IPOD.

**▶/||** (Prehrať/Pozastaviť) :

Spustenie alebo pozastavenie prehrávania.

### 4

**CLOCK** : Na nastavenie hodín a kontrolu času.

**TIMER** : Vďaka funkcii **TIMER** (ČASOVAČ) môžete zapnúť alebo vypnúť CD, prehrať USB zariadenie a **TUNER** v požadovanom čase.

**SET/RDS** :

- Potvrďuje nastavenie.

- RDS (Radio Data System). (Pozrite si stranu 14)

**PTY** : Vyhľadáva rozhlasové stanice podľa typu rádia.

## Predný panel

1

Začíname

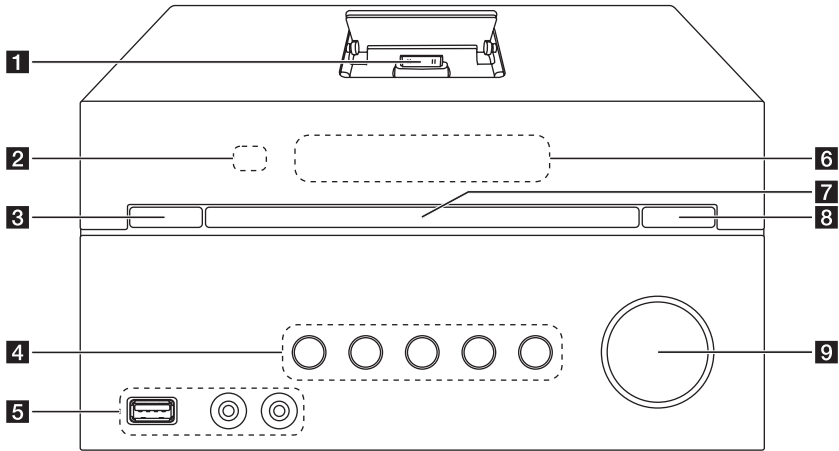

### 1 IPOD DOCKING SYSTEM

2 Snímač diaľkového ovládania

3 (Zapnutie/vypnutie napájania)

4 **F**

Vyberte funkciu a vstupný zdroj.

**>||**

Spustenie alebo pozastavenie prehrávania.

**□**

Ukončí prehrávanie alebo nahrávanie.

**TUN. -/+**

Naladí požadovanú rádiostanicu.

**||<< / >>||** (Preskočiť/Vyhľadať)

5 **USB port**

Pripojením USB zariadenia môžete prehrávať alebo nahrávať zvukové súbory.

**PORT. IN**

**PHONES**

6 Okno displeja

7 Podávač disku

8 (otvorte/zatvorte)

Slúži na vysunutie alebo zasunutie diskovej mechaniky.

9 **VOL. +/-**



## Zadný panel

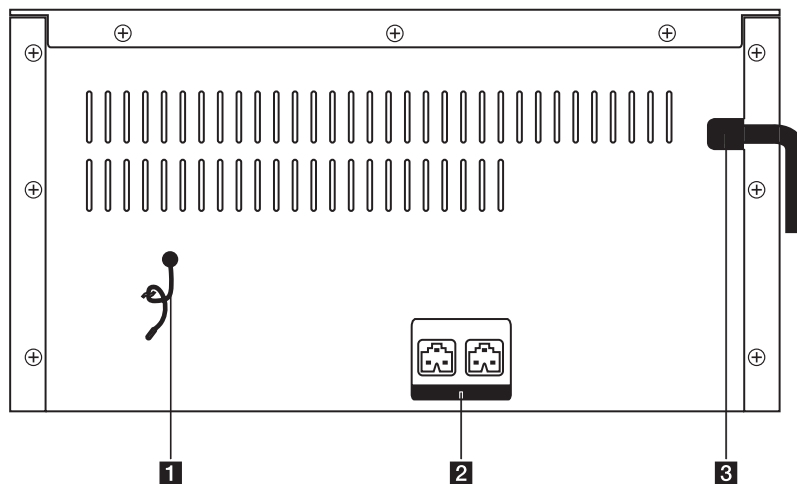

- 1** FM ANTENNA
- 2** Terminál pre káble reproduktorov (L/R)
- 3** Napájací kábel

1

Začíname

## Pripojenie reproduktorov

### Pripojenie reproduktorov k zariadeniu

Pripojte konektor reproduktorového kábla na svorku reproduktora.

Každý konektor reproduktora je označený farebne. Spárujte s konektorom zodpovedajúcej farby na každej svorku reproduktora. Keď pripájate konektor na svorku reproduktora, konektor zatlačte aby bolo spojenie spoľahlivé.

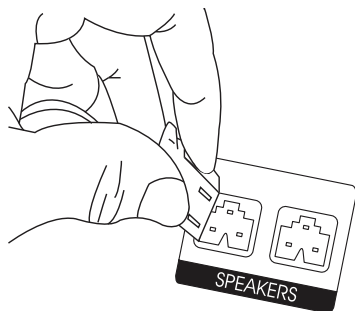

#### **POZOR**

Reproduktory obsahujú magnety a magnetické časti, môžu teda spôsobiť poruchu prevádzky obrazoviek TV prístrojov alebo monitora počítača. Reproduktory umiestnite a používajte čo najďalej od obrazovky TV prístroja alebo monitora počítača.

Farba	Reproduktor	Pozícia
Biela	Predný	Vpredu naľavo
Červená	Predný	Vpredu napravo

## Pripojenie voliteľného vybavenia

### Pripojenie USB

Pripojte USB pamäťovú jednotku (alebo MP3 prehrávač atď.) k USB portu v prednej časti zariadenia.

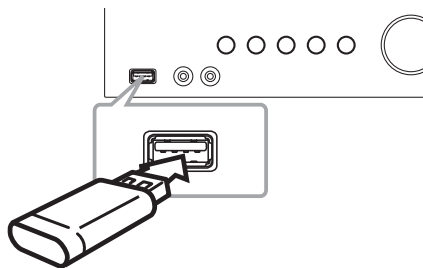

#### **! Poznámka**

- Odpojenie zariadenia USB :
  1. Vyberte inú funkciu/ iný režim alebo stlačte **ENTER** na diaľkovom ovládači alebo **□** na jednotke dvakrát za sebou.
  2. Odpojte zariadenie USB od zariadenia.
- Váš iPod/iPhone si môžete dobíť len cez USB port. Ak chcete počúvať hudbu na vašom iPod/iPhone, pozrite si stranu 17.

## Pripojenie PORT. IN

Pripojte výstup (slúchadlový alebo linkový výstup) prenosného zariadenia (MP3 alebo prenosný hudobný prehrávač atď.) do vstupného konektora.

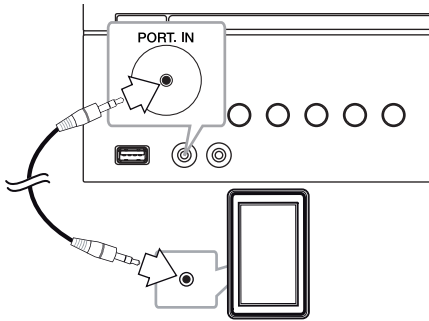

## Pripojenie slúchadiel

Pripojte pár stereofónnych slúchadiel ( $\varnothing$  3,5 mm konektor na pripojenie slúchadiel) ku konektoru PHONES na jednotke na počúvanie v súkromí.

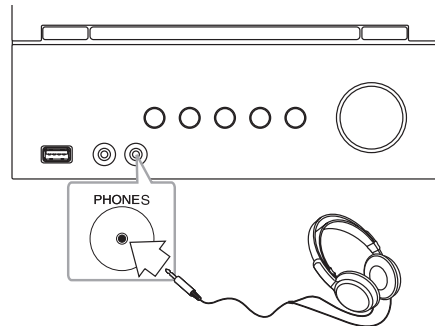

### ! Poznámka









Kým budú slúchadlá pripojené ku konektoru PHONES z reproduktorov nebudete počuť žiadny zvuk.

2

Pripojenie





## Základná obsluha

### Ovládanie CD/USB

- Po stlačení **OPEN/CLOSE** na diaľkovom ovládači alebo  na jednotke vložte disk.  
Alebo pripojte USB zariadenie k USB portu.
- Vyberte funkciu CD alebo USB stlačením tlačidla **FUNCTION** na diaľkovom ovládači alebo tlačidla **F** (Funkcia) na zariadení.
- Stlačením      na diaľkovom ovládači alebo   na jednotke zvolte skladbu/súbor, ktorý chcete prehrať.



















































Opakované alebo náhodné prehrávanie	Na diaľkovom ovládaní stláčajte opakovane tlačidlo <b>MENU/REPEAT</b> , na displeji sa mení nápis v nasledovnom poradí, RPT1 -> RPT DIR (len MP3/WMA) -> RPT ALL -> RANDOM -> OFF
-------------------------------------	--

### Výber priečinka

- Opakovane stláčajte tlačidlo **PRESET/FOLDER**   na diaľkovom ovládači, kým sa nezobrazí požadovaný priečink.
- Stlačte   na diaľkovom ovládaní alebo  na jednotke a spustí sa. Začne sa prehrávať prvý súbor v priečinku.

3

Prevádzka

Pre	Urobte nasledovné
Stop	Stlačte  na diaľkovom ovládaní alebo  na jednotke.
Prehrávanie	Stlačte   na diaľkovom ovládaní alebo   na jednotke.
Pozastavenie	Počas prehrávania stlačte   na diaľkovom ovládači, alebo   jednotky.
Preskočenie na nasledujúcu/ predchádzajúcu stopu/súbor	Stlačením      na jednotke alebo      na diaľkovom ovládači preskočíte v režime zastavenia prehrávania skladbu/súbor. Ak počas prehrávania stlačíte      na jednotke alebo   na diaľkovom ovládači, prejdete na ďalšiu skladbu/súbor. Ak počas prehrávania kratšieho ako 2 sekundy stlačíte   na jednotke alebo     na diaľkovom ovládači, prejdete na predchádzajúcu skladbu/súbor. Ak počas prehrávania dlhšieho ako 3 sekundy stlačíte   na jednotke alebo     na diaľkovom ovládači, prejdete na začiatok skladby/súboru.
Vyhľadávanie časti v rámci stopy	Stlačte a podržte     na prístroji alebo     /     na diaľkovom ovládači počas prehrávania a uvoľnite ho na mieste, kde chcete počúvať.

## Ostatné funkcie

### Programované prehrávanie

Funkcia programu vám umožňuje uložiť obľúbené súbory z akéhokoľvek disku alebo USB zariadenia.

Program môže obsahovať 20 skladieb/súborov.

1. Vložte disk CD alebo pripojte USB a počkajte, kým budú pripravené.
2. V režime zastavenia stlačte na diaľkovom ovládaní tlačidlo **PROGRAM/MEMO**.
3. Na diaľkovom ovládači stlačte **◀◀◀/▶▶▶▶▶** alebo na jednotke stlačte **◀◀/▶▶** a zvolte skladbu/súbor.
4. Opätovným stlačením tlačidla **PROGRAM/MEMO** uložíte a vyberiete ďalšiu skladbu/súbor.
5. Po stlačení **▶/||** na diaľkovom ovládači alebo **>||** na jednotke začne prehrávanie naprogramovaných hudobných skladieb/súborov.
6. Ak chcete vymazať výber, stlačte **■** na diaľkovom ovládači alebo **□** na jednotke dvakrát.

#### ! Poznámka

Programy sa taktiež vymažú po odpojení zariadenia USB, vypnutí zariadenia alebo prepnutí funkcie.

### Zobrazenie informácií o súbore (značka ID3)

Pri prehrávaní súborov MP3 obsahujúcich informácie o súbore môžete tieto informácie zobraziť stlačením tlačidla **INFO**.

### Dočasné vypnutie zvuku

Stlačením **MUTE**  na diaľkovom ovládači zvuk jednotky stlmíte.

Zvuk jednotky je možné napr. kvôli prijatiu telefonátu stlmiť; na displeji sa zobrazí nápis "MUTE".

Na zrušenie stlačte znova **MUTE**  na diaľkovom ovládači alebo zmeňte úroveň hlasitosti.

## Používanie rádia

### Počúvanie rádia

1. Stlačíte **FUNCTION** diaľkovom ovládači alebo **F** na jednotke, kým sa na displeji nezobrazí FM. Naladí sa naposledy prijímaná stanica.
2. Stlačte tlačidlo **TUN. -/+** asi na 2 sekundy, kým sa nezačne meniť ukazovateľ frekvencie, potom uvoľnite. Vyhľadávanie zastane, keď jednotka naladí stanicu.

alebo

Opakovane stlačte tlačidlo **TUN. -/+**.

3. Nastavte hlasitosť opakovaným stláčaním **VOL+/-** na jednotke alebo **VOLUME ^/V** na diaľkovom ovládači.

### Zlepšenie slabého FM príjmu

Na diaľkovom ovládači stlačte **▶/||**. Dôjde ku zmene tunera zo stereo na mono príjem, čo zvyčajne zlepší kvalitu príjmu.

## Predvolenie staníc rádia

Môžete predvoliť 50 staníc pre pásmo FM.

Pred ladením stlačte zvuk.

1. Stlačte **FUNCTION** na diaľkovom ovládači alebo **F** na jednotke tak aby sa v zobrazovacom okne objavilo FM.
2. Požadovanú frekvenciu zvolíte stlačením tlačidla **TUN. -/+**.
3. Stlačte **PROGRAM/MEMORY**. Na displeji bude blikať prednastavené číslo.
4. Stlačením tlačidla **PRESET/FOLDER  $\wedge$ /V** zvolíte požadované číslo predvolby.
5. Stlačte **PROGRAM/MEMO**. Stanica je uložená.
6. Pre uloženie ďalších staníc opakujte kroky 2 až 5.
7. Ak chcete počúvať prednastavené stanice, stlačte **PRESET/FOLDER  $\wedge$ /V**.

## Vymazanie všetkých uložených staníc

1. Stlačte a držte **PROGRAM/MEMO** po dobu dve sekundy.  
Na displeji DVD prehrávača sa rozsvieti CLEAR (VYMAZAŤ VŠETKO).
2. Stlačte **PROGRAM/MEMO** a vymažete všetky uložené rádiostanice.

## Zobrazenie informácie o stanici

FM tuner je vybavený systémom RDS (Radio Data System)(Systém údajov o stanici), ktorý zobrazuje informácie o aktuálnej rádiostanici. Stlačte opakovane **RDS** pre zobrazenie všetkých možností typov informácií :

<b>PS</b>	(Programme Service Name) (Názov stanice)
<b>PTY</b>	Názov stanice sa zobrazí na displeji. (Programme Type Recognition) (Rozpoznanie typu programu) Názov typu programu (napr. Jazz alebo Správy) sa zobrazí na displeji.
<b>RT</b>	(Radio Text) (Rádiotext) Textová správa obsahujúca špeciálne informácie z vysielania stanice. Text môže bežať naprieč displeja.
<b>CT</b>	(Time controlled by the channel) (Čas riadený stanicou) Zobrazuje dátum a čas, ktorý vysiela a riadi rádiostanica.

Vyhľadávanie staníc podľa typu programu môžete vykonať stlačením tlačidla **RDS**. Na displeji sa zobrazí posledné použité **PTY**. Výber uprednostňovaného typu programu vykonáte jedným, alebo niekoľkonásobným stlačením tlačidla **PTY** Stlačte **◀◀/▶▶▶**. Rádioprijímač začne automatické vyhľadávanie. Po nájdení stanice sa vyhľadávanie zastaví.

## Nastavenie zvuku

### Nastavenie režimu priestor zvuku

Tento systém obsahuje viaceré predvolené polia priestorového zvuku. Požadovaný zvukový režim môžete vybrať pomocou funkcie **EQ**.

Zobrazené položky pre ekvalizér sa môžu odlišovať v závislosti od použitého zvukového zdroja a efektov.

Zobrazenie	Popis
AUTO EQ	Nastaví ekvalizér zvuku na režim, ktorý je najviac podobný žánru, ktorý je súčasťou súborov MP3 ID3 so súbormi piesní.
POP CLASSIC ROCK	Tento program dodáva zvuku entuziastickú atmosféru a dáva vám pocit, že sa nachádzate priamo na koncerte rockovej, populárnej alebo klasickej hudby.
BASS BLAST	Počas prehrávania zosilňuje výšky, basy a efekt priestorového zvuku.
BYPASS	Zvuk bez efektov ekvalizéra.

#### ! Poznámka

Po zmene vstupu budete možno potrebovať resetovať priestorový režim, niekedy aj po zmene skladby.

## Nastavenie hodín

1. Jednotku zapnite.
2. Aspoň na 2 sekundy stlačte **CLOCK**.
3. Režim času zvolte stlačením **◀◀◀◀/▶▶▶▶**.  
- AM 12:00 (12-hodinový formát času) alebo  
0:00 (24 hodinový formát času)
4. Stlačením **SET** sa voľba potvrdzuje.
5. Vyberte hodiny stlačením **◀◀◀◀/▶▶▶▶**.
6. Stlačte **SET**.
7. Vyberte minúty stlačením **◀◀◀◀/▶▶▶▶**.
8. Stlačte **SET**.

3

Prevádzka

## Nastavenie budíka

Jednotku môžete používať ako budík. Pred nastavením budíka musíte nastaviť hodiny.

1. Jednotku zapnite.
2. Stlačte **TIMER**. Blikajú všetky funkcie.
3. Ak sa zobrazí funkcia, ktorou sa chcete nechať zobudiť, stlačte tlačidlo **SET**.
4. Zobrazí sa „ON TIME“. Toto je požadovaný čas, kedy sa jednotka zapne. Stlačte **◀◀◀◀/▶▶▶▶** čím zmeníte hodiny a minúty a stlačte **SET** na uloženie.
5. Zobrazí sa „OFF TIME“. Toto je požadovaný čas, kedy sa jednotka vypne.
6. Stlačte **◀◀◀◀/▶▶▶▶** čím zmeníte hodiny a minúty a stlačte **SET** na uloženie.
7. Stlačte **◀◀◀◀/▶▶▶▶** čím zmeníte hlasitosť a stlačte **SET** na uloženie.

### ! Poznámka

- Po nastavení hodín a budíka môžete čas skontrolovať stlačením **CLOCK** a budík stlačením **TIMER** a to aj keď je jednotka vypnutá.
- Ak ste už budík nastavili, jedným stlačením **TIMER** budík zrušíte. Budík zaktivujete opätovným jedným stlačením **TIMER**
- Ak ste už hodiny a čas nastavili, stlačte aspoň na 2 sekundy **CLOCK** alebo **TIMER** čím hodiny alebo budík vynulujete.

## Nastavenie časovača spánku

Opakovaným stláčaním tlačidla **SLEEP** (Spánok) vyberiete čas oneskorenia od 10 po 180 minút. Po uplynutí času oneskorenia sa zariadenie vypne.

Ak chcete funkciu spánku zrušiť, opakovane stláčajte tlačidlo **SLEEP**, kým sa nezobrazí možnosť „SLEEP 10“ a potom počas zobrazenia tejto možnosti opätovne stlačte tlačidlo **SLEEP**.

### ! Poznámka

- Môžete skontrolovať čas zostávajúci do vypnutia prístroja.
- Stlačte **SLEEP**. Na displeji sa objaví zostávajúci čas.

## STMIEVAČ

Stlačte raz **SLEEP**. LED na prednom paneli sa vypne a okno displeja stmavne o polovicu. Pre zrušenie opakovane stláčajte **SLEEP** až do vypnutia funkcie stmievania.



## Pokročilé používanie

### Prehrávanie zo zariadenia iPod/iPhone

V tomto režime budete môcť počúvať hudbu zo zariadenia iPod/iPhone. Bližšie informácie o zariadení iPod/iPhone nájdete v používateľskej príručke zariadenia iPod/iPhone.

1. Pevne pripojte zariadenie iPod/iPhone. Vaše zariadenie iPod/iPhone sa automaticky zapne a spustí sa nabíjanie.

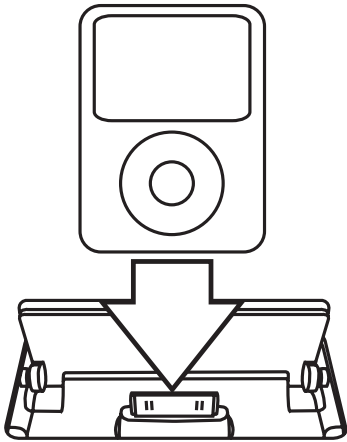

2. Jednotku zapnite.
3. Stlačte tlačidlo **F** Na jednotke alebo **FUNCTION** na diaľkovom ovládaní a vyberte funkciu IPOD. Môžete ovládať iPod/iPhone pomocou iPod/iPhone displeja pomocou dodaného diaľkového ovládania a tiež kontrolou Vášho iPod/iPhoneu.

Do	Do tejto	
	NA JEDNOTKU	NA DIAĽKOVÉ
Pozastavenie alebo reštartovanie	>	▶
Vynechaj	<</>	◀◀◀/▶▶▶
vyhľadávanie	Stlačte a podržte  <</>	Stlačte a podržte ◀◀◀/▶▶▶
Presunie sa do predošlého menu	-	<b>REPEAT (MENU)</b>
Presunie k vyžadovanej položke	-	<b>PRESET-FOLDER</b> ^/v
Zvoľte položku	□	■ <b>ENTER</b>

### Kompatibilný iPod/iPhone

Odporúčame nainštalovať najnovšiu verziu softvéru.

Jednotka podporuje nasledovné modely :

- iPod touch 1 G, 2 G, 3 G, 4 G
- iPod classic
- iPod with video
- iPod nano 1 G, 2 G, 3 G, 4 G, 5 G, 6 G
- iPod mini
- iPod with click wheel
- iPhone 4S
- iPhone 4
- iPhone 3GS
- iPhone 3G

V závislosti na vašej softvérovej verzii iPod/iPhone nemôžete kontrolovať Váš iPod/iPhone z prehrávača.

### ! Poznámka

- Zariadenie iPod/iPhone sa môže nabíjať, aj keď je jednotka vypnutá.
- Ak toto zariadenie zobrazí chybové hlásenie, postupujte podľa správy. Chybová správa "ERROR".
  - Váš iPod/iPhone nie je pevne pripojený.
  - Táto jednotka rozpozná Váš iPod/iPhone ako neznáme zariadenie.
  - Váš iPod/iPhone nie je nabitý.
- ➔ Musíte nabiť batériu.
- ➔ Ak nabijete baterku kým je iPod/iPhone bez energie môže trvať dlhšie kým sa nabije.
- iPod/iPhone nepodporuje nahrávaciu funkciu keď je pripojený.
- V závislosti od verzie softvéru zariadenia Vášho iPod/iPhone nemusí byť možné ho prostredníctvom prijímača ovládať. Odporúčame nainštalovať najnovšiu verziu softvéru.
- Ak použijete aplikáciu zatelefonujte, alebo zašlite a dostanete sms atď. iPod touch alebo iPhone, odpojte ju od iPod doku tohto zariadenia a potom ju použite.
- Ak pri používaní zariadenia iPod/iPhone narazíte na problém, navštívte stránku [www.apple.com/support](http://www.apple.com/support).

3

Prevádzka

## Počúvanie hudby z externého zariadenia

Prístroj možno použiť na prehrávanie hudby z viacerých typov externých zariadení. (Pozrite si stranu 11)

1. Pripojte externé zariadenie ku konektoru PORT. IN na zariadení.
2. Zapnite zariadenie stlačením tlačidla  (**POWER**) (hlavný vypínač).
3. Stlačením **F** na zariadení alebo **FUNCTION** na diaľkovom ovládači zvolíte funkciu PORTABLE.
4. Zapnite externé zariadenie a spustite na ňom režim prehrávania.



## Nahrávanie na USB

1. Pripojte USB zariadenie na prístroj.
2. Stlačením **F** na zariadení alebo **FUNCTION** na diaľkovom ovládači zvolíte funkciu.

Nahrávanie jednej skladby - Na USB môžete nahrávať po prehraní požadovaného súboru.

Nahrávanie všetkých skladieb - Na USB môžete nahrávať po zastavení.

Nahrávanie zoznamu programov - Ak prejdete na naprogramovaný zoznam, môžete ho nahráť na USB. (Pozrite si stranu 13)

3. Nahrávanie začne stlačením **REC**  na diaľkovom ovládači.
4. Na ukončenie nahrávania stlačte  na diaľkovom ovládači alebo  na jednotke.

## Pozastavenie nahrávania

Počas nahrávania stlačte **REC**  na diaľkovom ovládači, čím nahrávanie pozastavíte. Pre opätovné spustenie nahrávania znova stlačte. (Iba rádio, Prenosné)

## Výber bitovej rýchlosti a rýchlosti nahrávania

1. Stlačte **REC** ● na diaľkovom ovládači na viac ako 3 sekundy.
2. Použite **|<</>>|** na prístroji alebo **|<<<</>>>>|** na diaľkovom ovládaní vyberte bitovú rýchlosť:  
96 kbps -> 128 kbps -> 192 kbps -> 256 kbps
3. Ak chcete vybrať rýchlosť nahrávania, stlačte znova **REC** ● na diaľkovom ovládači.
4. Stlačte **|<</>>|** na prístroji alebo **|<<<</>>>>|** na diaľkovom ovládaní vyberte požadovanú rýchlosť záznamu : (Iba AUDIO CD)  
**X1 SPEED**  
- Počas nahrávania môžete hudbu aj počúvať.  
**X2 SPEED**  
- Môžete hudobný súbor len nahrávať.
5. Ak chcete nastavenie dokončiť, stlačte **REC** ● na diaľkovom ovládači.
6. Na ukončenie nahrávania stlačte  na prístroji, alebo  na diaľkovom ovládaní.

### ! Poznámka

- Počas nahrávania môžete sledovať priebeh USB nahrávania v percentách na obrazovke (iba MP3/ WMAACD).
- Počas nahrávania MP3/ WMA nie je žiadny zvukový výstup.
- Ak počas prehrávania zastavíte nahrávanie, súbor, ktorý sa v tomto čase nahrával, bude uložený (Okrem súborov typu MP3/WMA)
- Nevyberajte USB zariadenie počas nahrávania na USB. Bude to mať za následok nekompletný súbor, ktorý sa nemusí dať z počítača vymazať.
- Ak nahrávanie na USB zariadenie nefunguje, v okne displeja sa zobrazí nápis „NO USB“, „ERROR“, „FULL“, „NO REC“.
- Pre USB nahrávanie nie je možné použiť multikartovú čítačku alebo externý HDD.
- Súbor sa nahrá pri 512 Mbyte, ak nahrávate na dlhú stopu.
- Nie je možné nahráť viac ako 999 súborov.
- Budú uložené nasledovne.

AUDIO CD	MP3/ WMA	iné zdroje*
■ CD_REC   TRK_001   TRK_002   :   :	■ FILE_REC   ABC(File name)   DEF(File name)   :   :	■ EXT_REC   AUDIO_001   AUDIO_002   :   :

\* : TUNER, PORTABLE a podobne.

Vytváranie neautorizovaných kópií materiálu, ktorý je chránený proti kopírovaniu, vrátane počítačových programov, súborov, vysielania a zvukových nahrávok sa považuje za porušenie autorských práv a posudzuje sa ako trestný čin. Toto zariadenie nesmie byť použité pre tieto účely.

**Buďte zodpovedný**  
**Rešpektujte autorské práva**

# Obsah

PROBLÉM	PRÍČINA & JEHO ODSTRÁNENIE
Prístroj nefunguje.	<ul style="list-style-type: none"> <li>• Napájací kábel nie je zapojený. Zapojte napájací kábel.</li> <li>• Skontrolujte, či nedošlo k výpadku elektrickej energie. Skontrolujte, či fungujú iné elektronické zariadenia.</li> </ul>
Žiadny zvuk.	<ul style="list-style-type: none"> <li>• Skontrolujte, či ste vybrali správnu funkciu. Stlačte tlačidlo <b>FUNCTION</b> a skontrolujte vybraný režim.</li> <li>• Káble reproduktora nie sú správne zapojené. Zapojte káble reproduktora správne.</li> <li>• Hlasitosť je nastavená na minimum. Nastavte hlasitosť pomocou ovládača hlasitosti.</li> </ul>
Prístroj nezačne prehrávať.	<ul style="list-style-type: none"> <li>• Je vložený neprehrávateľný disk. Vložte prehrávateľný disk.</li> <li>• Nie je vložený žiadny disk. Vložte disk.</li> <li>• Disk je znečistený. Vyčistite disk. (viď strana 21)</li> <li>• Disk je vložený opačne. Disk vložte označenou alebo potlačenou stranou smerom hore.</li> </ul>
Nemožno správne naladiť rozhlasové stanice.	<ul style="list-style-type: none"> <li>• Anténa je nesprávne pripojená alebo zle umiestnená. Nastavte pozíciu.</li> <li>• Intenzita rozhlasového signálu je príliš slabá. Naladte stanicu ručne.</li> <li>• Neboli predvolené žiadne stanice alebo boli vymazané (pri ladení vyhľadávaním predvolených kanálov). Nastavte nejaké rozhlasové stanice, podrobnosti viď str. 14.</li> </ul>
Dialkové ovládanie nefunguje správne.	<ul style="list-style-type: none"> <li>• Dialkový ovládač nie je nasmerovaný na snímač dialkového ovládania zariadenia. Nasmerujte dialkový ovládač na snímač dialkového ovládania zariadenia.</li> <li>• Dialkové ovládanie je príliš ďaleko od prístroja. Dialkové ovládanie používajte do vzdialenosti 5 metrov.</li> <li>• Medzi dialkovým ovládačom a prístrojom je umiestnená nejaká prekážka. Odstráňte prekážku.</li> <li>• Batéria v dialkovom ovládaní je vybitá. Nahradte batérie za nové.</li> </ul>
Zariadenie iPod/iPhone nefunguje.	<ul style="list-style-type: none"> <li>• Skontrolujte, či je prehrávač pripojený k prístroju správne. Pripojte zariadenie k prístroju správne.</li> </ul>

## Obchodné známky a licencie



„Made for iPod (Vyrobené pre iPod)“ a „Made for iPhone (Vyrobené pre iPhone)“ znamená, že elektronické príslušenstvo je špecificky určené na pripojenie k prehrávaču iPod alebo iPhone a toto príslušenstvo spĺňa výkonnostné normy spoločnosti Apple.

Spoločnosť Apple nezodpovedá za prevádzkové vlastnosti tohto zariadenia alebo jeho súlad s bezpečnostnými a zákonnými predpismi. Uvedomte si, že použitie tohto príslušenstva s prístrojmi iPod a iPhone môže mať vplyv na výkon bezdrôtového pripojenia.

Musíte nastaviť možnosť formátu disku na [Mastered], aby boli disky kompatibilné s LG prehrávačmi pri formátovaní prepisovateľných diskov. Keď nastavujete možnosť na Live File System, nemôžete ju používať na LG prehrávačoch. (Mastered/ Live File System : Systém formátu disku pre Windows Vista)

## Špecifikácie

Všeobecne	
Napájanie	200 - 240 V, 50 / 60Hz
Spotreba energie	35 W
Čistá hmotnosť	2,3 kg
Vonkajšie rozmery (Š x V x H)	230 x 125 x 243 mm
Prevádzkové podmienky Teplota	5 °C - 35 °C (41 °F - 95 °F)
Pracovná vlhkosť	5 % - 85 %

Tuner	
FM Rozsah ladenia	87,5 - 108,0 MHz alebo 87,50 - 108,00 MHz

Zosilňovač	
Výstupné napájanie	30 W + 30 W

CD	
Frekvenčná citlivosť	40 Hz - 20 kHz
Pomer signálu a rušenia	70 dB
Dynamický rozsah	55 dB

USB	
Verzia USB	USB 2,0 alebo USB 1,1
Napájacie napätie zbernice	DC 5 V $\equiv$ 500 mA iPod/iPhone DC 5 V $\equiv$ 1 A

Reproduktory	
Typ	2 cestné 2 repr.
Impedancia	6 $\Omega$
Menovitý vstupný výkon	30 W
Max. vstupný výkon	60 W
Čisté rozmery (Š x V x H)	150 x 251 x 170 mm
Čistá hmotnosť (1EA)	1,56 kg

- Dizajn a špecifikácia podliehajú zmene bez predchádzajúceho upozornenia.

## Údržba

### Manipulácia so zariadením

#### Pri preprave prístroja

Uschovajte originálnu prepravnú kartónovú škatuľu a obalový materiál. Ak potrebujete prístroj prepraviť, kvôli maximálnej bezpečnosti ho zabaľte tak, ako bol pôvodne zabaleny vo výrobe.

#### Vonkajšie povrchy udržiavajte čisté

V blízkosti prístroja nepoužívajte prchavé tekutiny, napríklad insekticídne spreje.

Pri utieraní príliš netlačte, môžete poškodiť povrch.

Nenechávajte gumené alebo plastové produkty, aby sa dlhodobo dotýkali prístroja.

#### Čistenie prístroja

Na čistenie prehrávača používajte mäkkú suchú handričku. Ak je povrch extrémne znečistený, použite mäkkú handričku mierne namočenú v jemnom čistiacom roztoku. Nepoužívajte silné rozpúšťadlá, ako napríklad alkohol, benzín alebo riedidlá, pretože môžu poškodiť povrch prístroja.

#### Údržba prístroja

Tento prístroj je precízne zariadenie využívajúce vyspelé technológie. Ak sú optické snímacie šošovky alebo diely diskovej mechaniky znečistené alebo opotrebované, môže nastať zhoršenie kvality obrazu. Ďalšie informácie získate v najbližšom autorizovanom servisnom stredisku.

## Poznámky k diskom

### Manipulácia s diskmi

Na disk nikdy nelepte papier alebo lepiacu pásku.

### Skladovanie diskov

Po ukončení prehrávania uložte disk do obalu. Disk nevystavujte priamemu slnečnému žiareniu alebo zdrojom tepla a nikdy ho nenechávajte v zaparkovanom aute, ktoré je vystavené priamemu slnečnému žiareniu.

### Čistenie diskov

Nepoužívajte silné rozpúšťadlá, ako napríklad alkohol, benzín, riedidlá, komerčne dostupné čistiace prostriedky, ani antistatický sprej určený na staršie vinylové platne.

