



SLOVENČINA

UŽIVATEĽSKÁ PRÍRUČKA DVD Micro Hi-Fi systém

Pred používaním prístroja si pozorne prečítajte tento návod a odložte si ho, ak by ste ho potrebovali v budúcnosti.

DM2520 (DM2520, DMS2520)



Informácie o bezpečnosti



POZOR: ZNÍŽTE RIZIKO ZASIAHNUTIA ELEKTRICKÝM PRÚDOM, NEODNÍMAJTE KRYT (ALEBO ZADNÝ PANEL), VO VNÚTRI NIE SÚ ŽIADNE PRVKY, KTORÉ MÔŽE OVLÁDAŤ UŽÍVATEĽ. TAKÉTO ZÁSADY ZVERTE DO RÚK KVALIFIKOVANÉMU SERVISNÉMU PRACOVNÍKOVI.



Symbol blesku so šípkou v rovnostrannom trojuholníku slúži na upozornenie užívateľa na prítomnosť neizolovaného napätia pod ochranným krytom zariadenia, ktoré môže byť dostatočne vysoké na to, aby vystavila osoby riziku zasiahnutia elektrickým prúdom.



Znamienko výkričníka v rovnostrannom trojuholníku je určené na upozornenie užívateľa na dôležité operačné a údržbové (servisné) návody, ktoré by si mal naštudovať v literatúre priloženej k výrobku.

VÝSTRAHA: CHRÁŇTE SA PRED RIZIKOM POŽIARU ALEBO ZASIAHNUTIA ELEKTRICKÝM PRÚDOM, NEVYSTAVUJTE TENTO VÝROBOK DAŽĎU ALEBO VLHKOSTI.

VÝSTRAHA: Neinštalujte toto zariadenie do stiesneného priestoru akým je napríklad knižnica alebo podobné miesta.

POZOR: Nezakrývajte žiadne vetracie otvory. Nainštalujte presne podľa inštrukcií výrobcu.

Drážky a otvory na skriní zariadenia slúžia na vetranie a majú zabezpečiť spoľahlivý chod zariadenia a chrániť ho pred prehriatím. Tieto otvory nikdy nesmú byť zakryté, t.j. nikdy nepoložte zariadenie na posteľ ani na pohovku alebo podobný povrch. Tento výrobok nesmie byť vstavaný do priestorov ako sú knižnice alebo stojany, iba ak je zabezpečená dostatočná ventilácia alebo sú dodržané inštrukcie výrobcu.

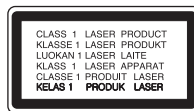

POZOR: Nezakrývajte žiadne vetracie otvory. Nainštalujte presne podľa inštrukcií výrobcu.

Drážky a otvory na skriní zariadenia slúžia na vetranie a majú zabezpečiť spoľahlivý chod zariadenia a chrániť ho pred prehriatím. Tieto otvory nikdy nesmú byť zakryté, t.j. nikdy nepoložte zariadenie na posteľ ani na pohovku alebo podobný povrch. Tento výrobok nesmie byť vstavaný do priestorov ako sú knižnice alebo stojany, iba ak je zabezpečená dostatočná ventilácia alebo sú dodržané inštrukcie výrobcu.

UPOZORNENIE v súvislosti so sieťovým káblom

Pri väčšine zariadení sa odporúča ich zapojenie do samostatného elektrického obvodu;

To znamená, že obvod, v ktorom je zapojený tento spotrebič, napája len tento spotrebič a nemá žiadne ďalšie výstupy a vetvy. Pre kontrolu si pozrite špecifikácie v tejto užívateľskej príručke. Nepreťažujte zásuvky. Preťaženie zásuviek, rozkývané a poškodené zásuvky, predĺžovacie šnúry, rozstrapkané vodiče, poškodená alebo popraskaná izolácia vodičov vedú k nebezpečenstvu. Všetky tieto skutočnosti môžu viesť k požiaru alebo zasiahnutiu osoby elektrickým prúdom. Pravidelne kontrolujte stav napájacej šnúry vášho zariadenia. Ak javí známky poškodenia alebo opotrebovania je potrebné ju odpojiť, ďalej už zariadenie nepoužívať a požiadať autorizované servisné centrum o výmenu napájacej šnúry. Chráňte napájaciu šnúru pred fyzickým alebo mechanickým poškodením, ako je stáčanie, zauzlenie, príviknutie, privretie do dverí alebo pošliapanie. Venujte zvláštnu pozornosť zástrčkám, zásuvkám a miestu, kde napájací šnúra vychádza zo zariadenia. Pre odpojenie od elektrickej siete vytiahnite zásuvku napájacej šnúry. Pri inštalácii výrobku sa uistite, že zásuvka je ľahko dostupná.

Toto zariadenie je vybavené prenosnou batériou alebo akumulátorom.

Bezpečný spôsob vyťahnutia batérie alebo akumulátora zo zariadenia:

Vyťahnite starú batériu alebo akumulátor podľa postupu ich inštalácie, ale v opačnom poradí. V rámci prevencie pred znečistením životného prostredia a možnými dôsledkami na zdravie ľudí a zvierat zahodte starú batériu alebo akumulátor do príslušnej zbernej nádoby na určených zberných miestach. Nelikvidujte batérie alebo akumulátory spolu s iným odpadom. Odporúča sa použiť miestne bezplatné kompenzačné systémy pre batérie a akumulátory. Nevystavujte batériu pôsobeniu nadmerného tepla, ako je napr. slnečný svit, oheň a podobne.

UPOZORNENIE: Aparatúra nesmie byť vystavená vode (kvapkaniu ani striekaniu) a na aparatúru nesmú byť umiestnené predmety naplnené tekutinami, ako sú vázy.

Musíte nastaviť možnosť formátu disku na [Mastered], aby boli disky kompatibilné s LG prehrávačmi pri formátovaní prepisovateľných diskov. Keď nastavujete možnosť na Live File System, nemôžete ju používať na LG prehrávačoch. (Mastered/ Live File System : Systém formátu disku pre Windows Vista)

Ako naložiť s vaším starým zariadením



1. Ak je na výrobku symbol preškrtnutého smetného koša na kolieskach znamená to, že výrobok podlieha Európskej smernici 2002/96/EC.
2. So všetkými elektrickými a elektronickými výrobkami sa musí nakladať oddelene od komunálneho odpadu, prostredníctvom spoločností, ktoré určila vláda alebo miestne úrady na likvidáciu takéhoto odpadu.
3. Správne naloženie s vaším starým zariadením pomôže ochrániť životné prostredie a ľudské zdravie pred možnými negatívnymi vplyvmi.
4. Ak chcete o nakladaní s vaším starým zariadením vedieť viac podrobností, prosím kontaktujte váš mestský úrad, spoločnosť, ktorá takýto odpad spracúva alebo predajňu, kde ste zariadenie kúpili.

Likvidácia odpadových batérií/akumulátorov



1. Ak je na batériách/akumulátoroch vášho výrobku pripojený v krúžku preškrtnutý symbol nádoby na smeti, znamená to, že spadajú pod európsku smernicu 2006/66/EC.
2. Tento symbol môže byť kombinovaný s chemickými symbolmi pre ortuť (Hg), kadmium (Cd) alebo olovo (Pb) v prípade, ak batéria obsahuje viac ako 0,0005 % ortuti, 0,002 % kadmia alebo 0,004 % olova.
3. Všetky batérie/akumulátory by sa mali likvidovať oddelene od komunálneho odpadu prostredníctvom určených zberných zariadení ustanovených štátnymi alebo miestnymi úradmi.
4. Správna likvidácia vašich starých batérií/akumulátorov pomôže zabrániť negatívnym následkom na životné prostredie, zdravotný stav ľudí a zvierat.
5. Viac informácií o likvidácii vašich starých batérií/akumulátorov vám poskytne váš mestský úrad, firma na likvidáciu odpadu alebo obchod kde ste si výrobok kúpili.



Spoločnosť LG Electronics týmto potvrdzuje, že tento výrobok je (tieto výrobky sú) v súlade so základnými požiadavkami a ďalšími príslušnými ustanoveniami Smerníc 2004/108/ES, 2006/95/ES a 2009/125/ES.

Európske centrum pre normy:
Krijgsman 1, 1186 DM Amstelveen
The Netherlands

- Prosím, vezmite na vedomie, že toto NIE JE kontaktné miesto pre zákaznícky servis. Informácie o zákaznickom servise nájdete na záručnom liste alebo kontaktujte predajcu, u ktorého ste si zakúpili tento výrobok.

Obsah

1 Začíname

- 2 Informácie o bezpečnosti
- 6 Špeciálne funkcie
- 6 Príslušenstvo
- 6 Úvod
- 6 – Prehrávanie diskov
- 6 – Značka na displeji
- 7 – Symboly použité v tomto manuály
- 7 – Kód krajiny
- 7 Požiadavky na prehrávanie súborov
- 7 – Kompatibilné USB zariadenia
- 7 – Požiadavky na USB zariadenie
- 8 – Požiadavky na hudobné súbory MP3/WMA
- 8 – Požiadavky na foto súbor
- 8 – Požiadavky na súbor DivX
- 9 Diaľkový ovládač
- 11 Predný panel
- 12 Zadný panel

2 Pripojenie

- 13 Pripojenie reproduktorov
- 13 – Pripojenie reproduktorov k zariadeniu
- 13 Pripojenia k vášmu televízoru
- 14 – Pripojenie videa
- 14 – Pripojenie komponentného videa
- 15 Pripojenie voliteľného vybavenia
- 15 – Pripojenie USB
- 15 – Pripojenie PORT. IN
- 16 – Prehrávanie iPodu
- 16 – Kompatibilný iPod
- 17 – Prehrávanie z OSD iPod

3 Systémové nastavenie

- 19 Upravenie nastavení
- 19 – OSD Prvotné nastavenie jazyka - Voliteľné
- 19 – Zobrazenie a zatvorenie ponuky nastavení
- 20 – Jazyky
- 20 – Displej
- 21 – AUDIO
- 21 – Blokovanie (Rodičovská kontrola)
- 22 – Iné

4 Prevádzka

- 23 Základné operácie
- 23 – Ovládanie Disk/USB
- 24 Ostatné funkcie
- 24 – Zobrazenie informácií o disku na obrazovke
- 24 – Zobrazenie ponuky disku DVD
- 24 – Zobrazenie názvu disku DVD
- 24 – Výber jazyka titulkov
- 24 – Prehrávanie DVD rýchlosťou 1,5x
- 25 – Spustenie prehrávanie od zadaného času
- 25 – Pamäť poslednej scény
- 25 – Zmena znakovkej sady pre správne zobrazenie DivX® titulkov - VOLITEĽNÉ
- 25 – Vytvorenie vášho vlastného programu
- 26 – Prezeranie súborov FOTOGRAFIÍ
- 26 – Prezeranie fotografií ako prezentácia
- 26 – Dočasné vypnutie zvuku
- 26 – Šetrič obrazovky
- 26 – Výber systému - Optional
- 26 – Zobrazenie informácií o súbore (značka ID3)
- 27 – Nastavenie hodín
- 27 – Použitie prehrávača ako budíka
- 28 – Nastavenie časovača spánku
- 28 – Tlmič svetla
- 28 Používanie rádia
- 28 – Počúvanie rádia
- 28 – Predvolenie staníc rádia
- 28 – Vymazanie všetkých uložených staníc
- 29 – Zlepšenie slabého FM príjmu
- 29 – Zobrazenie informácie o stanici
- 29 Nastavenie zvuku
- 29 – Nastavenie režimu priestor. zvuku
- 30 Pokročilé používanie
- 30 – Počúvanie hudby z externého zariadenia
- 30 – Nahrávanie na USB

5 Odstraňovanie porúch

- 31 Odstraňovanie porúch

6 Príloha

- 32 Špecifikácie
- 34 Údržba
- 34 – Manipulácia so zariadením
- 34 – Poznámky k diskom
- 35 Obchodné známky a licencie
- 36 Kódy jazykov
- 37 Kódy krajín

1

2

3

4

5

6

Špeciálne funkcie

Nahrávanie priamo cez USB

Nahráva hudbu do vášho zariadenia USB.

Vstup prenosných zariadení

Počúvajte hudbu z vášho prenosného zariadenia. (MP3, notebook atď.)

Príslušenstvo

Skontrolujte kompletnosť dodaného príslušenstva.



Diaľkové ovládanie (1)

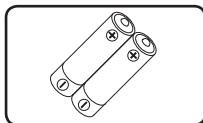

Batéria (1)

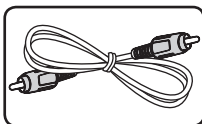

Video kábel (1)

Úvod

Prehrávatel'né disky

Toto zariadenie prehráva DVD±R/ RW a CD-R/ RW, ktoré obsahujú audio tituly, DivX, MP3, WMA a/ alebo JPEG súbory. Niektoré DVD±RW/ DVD±R alebo CD-RW/ CD-R nie je možné na tomto zariadení prehrať vzhľadom na kvalitu alebo stav disku alebo vzhľadom na vlastnosti záznamového zariadenia a autorizácie softvéru.



DVD-VIDEO (8 cm / 12 cm disk)

Disky ako sú filmové, ktoré sa dajú zakúpiť alebo požičať.



DVD±R (8 cm / 12 cm disk)

V režime video a len finalizované.



DVD-RW (8 cm / 12 cm disk)

V režime video a len finalizované.



V režime video podporuje tiež dvojvrstvové disky.



DVD+RW (8 cm / 12 cm disk)

Len v režime video



Hudobné CD alebo CD-R/ CD-RW v hudobnom CD formáte, ktoré je možné zakúpiť.

Značka na displeji

“” sa môže objaviť na displeji počas činnosti a oznamuje, že funkcia popísaná v tomto užívateľskom manuály nie je dostupná na danom DVD video disku.

Symbole použité v tomto manuály

DVD a finálne DVD±R/RW

DivX súbory

MP3/WMA súbory, disky Audio CD

JPG súbory



Kód krajiny

Kód krajiny je vytlačený na zadnej strane tohto zariadenia. Toto zariadenie prehráva len DVD disky, ktoré sú označené rovnako ako označenie na zadnej časti zariadenia alebo sú označené ako "ALL(VŠETKO)".

- Väčšina diskov nesie značku zemegule s jedným alebo viacerými číslami na nej, viditeľné na obale. Toto číslo sa musí zhodovať s kódom krajiny na vašom zariadení, inak disk nebude prehrávateľný.
- Ak sa pokúsite prehrať DVD s iným kódom krajiny ako je na vašom prehrávači, na TV obrazovke sa objaví správa "Check Regional Code" (Skontrolujte kód krajiny).

! Poznámka

Označuje špeciálne poznámky a prevádzkové funkcie.

⚠ POZOR

Označuje upozornenia na predchádzanie možnému zneužitiu a následným škodám.

Požiadavky na prehrávateľný súbor

Kompatibilné USB zariadenia

- MP3 prehrávač: MP3 prehrávač s flash pamäťou.
- USB Flash pamäť: Zariadenie podporujúce USB 2,0 alebo USB 1,1.
- Funkcia USB, ktorou je tento prístroj vybavený, nepodporuje všetky zariadenia USB.

Požiadavky na USB zariadenie

- Zariadenia, ktoré vyžadujú dodatočnú inštaláciu programu po pripojení na počítač, nie sú podporované.
- Nevyťahujte USB zariadenie počas používania.
- Pri veľkokapacitných diskoch môže vyhľadávanie trvať niekoľko minút.
- Zálohujte údaje, aby nedošlo ku ich strate.
- Ak použijete USB predlžovací kábel alebo USB hub, USB zariadenie nie je rozpoznané.
- Súborový systém NTFS nie je podporovaný. (Podporovaný je len súborový systém FAT (16/32).)
- Tento prístroj nepodporuje viac ako 1 000 súborov.
- Externé HDD, zamknuté zariadenia alebo USB zariadenia nie sú podporované.
- USB port prístroja nie je možné pripojiť na počítač. Prístroj nie je možné používať na ukladanie údajov.

Požiadavky na hudobné súbory MP3/ WMA

Kompatibilita diskov MP3/ WMA je na tomto prehrávači obmedzená nasledovne:

- Vzkovacia frekvencia : medzi 32 - 48 kHz (MP3), medzi 32 - 48 kHz (WMA)
- Prenosová rýchlosť : medzi 32 - 320 kbps (MP3), medzi 40 - 192 kbps (WMA)
- aximálny počet súborov: menej ako 999.
- Prípona súboru : ".mp3"/".wma"
- Formát súboru na CD-ROM: ISO9660 LEVEL 1/ JOLIET
- Odporúčame používať program Easy-CD Creator, ktorý vytvára systém súborov ISO 9660.

Požiadavky na foto súbor

Compatibilitatea fişierelor foto cu acest aparat este limitată astfel:

- Max. počet pixlov v šírke :
Normálne : 5120 x 3840
Progresívne JPEG : 2043 x1536
- aximálny počet súborov: menej ako 999.
- Niektoré disky nemusia fungovať kvôli odlišnému formátu záznamu alebo kvôli stavu disku.
- Prípona súboru : ".jpg"
- Formát súboru na CD-ROM :
ISO9660 LEVEL 1/ JOLIET

Požiadavky na súbor DivX

Kompatibilita disku DivX s týmto prehrávačom má nasledujúce obmedzenia :

- Dostupné rozlíšenie : 800 x 600 (W x H) pixelov
- Dĺžka názvu súboru DivX titulkov môže mať maximálne 45 znakov.
- V prípade, že je v titulkoch pre súbor DivX znak, ktorý sa nedá zobraziť, môže sa na displeji zobraziť ako znak " _ "
- V prípade, že video a audio štruktúra súborov nie je prepojená, výstupom je buď len video (obraz), alebo len audio (zvuk).
- Prehráateľné súbory DivX : ".avi", ".mpg", ".mpeg", ".divx"
- Prehráateľný formát titulkov : SubRip (*.srt/ *.txt), SAMI (*.smi), SubStation Alpha (*.ssa/ *.txt), MicroDVD (*.sub/ *.txt), SubViewer 2.0 (*.sub/ *.txt)
- Prehráateľný formát kodeku : "DIVX3.xx", "DIVX4.xx", "DIVX5.xx", "MP4V3", "3IVX"
- Prehráateľný Audio formát : "AC3", "PCM", "MP3", "WMA".
- Disky formátované v systéme súborov Live sa na tomto prehrávači nedajú používať.
- V prípade, že sa názov filmového súboru líši od názvu súboru titulkov, titulky sa počas prehrávania súboru DivX nemusia zobraziť.

Dial'kový ovládač

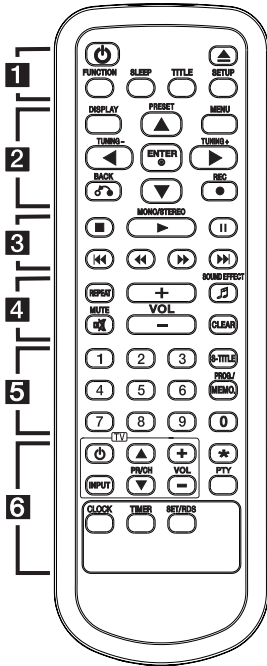

Vloženie batérií

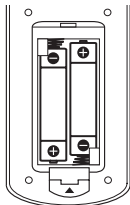

Zo zadnej strany dial'kového ovládača odstráňte kryt priestoru pre batérie a vložte batériu (typ AAA), pričom dbajte na správnu polaritu \oplus a \ominus .

..... **1**

⏻ (POWER): Vypína a zapína zariadenie ON (ZAP) a OFF (VYP).

⬆️ (OPEN/CLOSE): Služi na vysunutie alebo zasunutie diskovej mechaniky.

FUNCTION: Vyberte funkciu a vstupný zdroj.

SLEEP: Nastavuje systém na automatické vypnutie v špecifickom čase.

TITLE: Ak aktuálny DVD disk má menu, zobrazí toto menu na obrazovke, t.j. menu disku sa môže zobrazit.

SETUP: Zapína alebo vypína zobrazenie menu nastavenia.

..... **2**

DISPLAY: Zobrazuje informácie na obrazovke.

MENU:

- Zobrazuje menu na DVD disku.

- Vyberie položku v režime IPOD.

PRESET (▲/▼): Vyberá rádiový program.

TUNING (-/+): Naladí požadovanú rádiovú stanicu.

▲/▼/◀/▶: (hore/ dolu/ vľavo/ vpravo): Pohyb v menu zobrazenom na obrazovke.

⊙ ENTER: Uznáva, výber z menu.

↶ BACK: Pohyb späť v menu.

● REC: Záznam.

..... **3**

■ (STOP): Ukončí prehrávanie alebo nahrávanie.

▶ MONO/STEREO:

- Spustí prehrávanie.

- Vyber Mono/ Stereo.

|| :

- Pozastaviť prehrávanie.

- Prehrá titul po jednotlivých snímkach.

(Iba DVD, DivX)

◀◀/▶▶:

- Prejde na nasledujúcu alebo predchádzajúcu kapitolu/ skladbu/titul.

- Nastavenie hodín alebo minút na nastavenie budíka alebo hodín.

◀◀/▶▶: Prehľadáva vpred alebo vzad.

..... **4**

REPEAT: Pre výber hracieho režimu.

🎵 SOUND EFFECT: Služi na výber režimu zvukového efektu.

VOL +/- (Volume): Služi na nastavenie hlasitosti reproduktora alebo slúchadiel.

🔇 MUTE: Stlmenie zvuku.

CLEAR :

- Odstráni číslo pri nastavovaní hesla.

- Odstraňuje číslo stopy zo zoznamu programov.

- Odstráni kód jazyka pri nastavovaní jazyka disku.

..... **5**

0-9 číselné tlačidlá : Vyberie číselnú voľbu v menu.

S-TITLE : Počas prehrávania opakovane stláčajte **S-TITLE** na výber požadovaného jazyka titulkov.

PROG./MEMO. :

- Uloží rozhlasové stanice.

- Vytvorí zoznam titulov, ktoré chcete počúvať.

Dial'kový ovládač

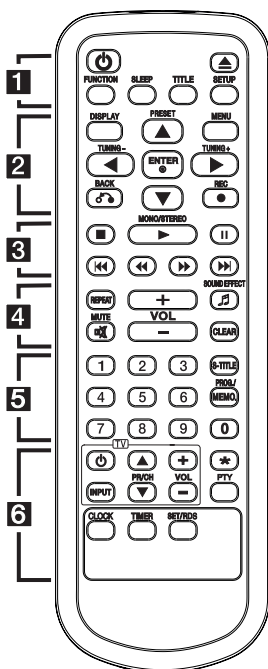

..... **6**

TV Control buttons : Ovládanie TV. (len TV značky LG)

Môžete ovládať úroveň hlasitosti, vstupujúci zdroj ako aj vypínanie a zapínanie TV LG. Stlačte POWER(NAPÁJANIE) (TV) a stlačte opakovane tlačidlo **PR/CH** (▲▼) kým sa TV prijímač nezapne alebo nevypne.

★: Toto tlačidlo nie je k dispozícii.

PTY : Slúži na zobrazenie rôznych zobrazení RDS.

CLOCK : Môžete nastaviť a skontrolovať čas.

TIMER : Môžete v požadovanom čase zapnúť alebo vypnúť prehrávanie USB, CD alebo vysielanie TUNERA.

SET/RDS : (Pozrite si stranu 27)

- Potvrdenie nastavenia

- Slúži na zobrazenie informácií o rozhlasovej stanici, ktorú práve počúvate.

Predný panel

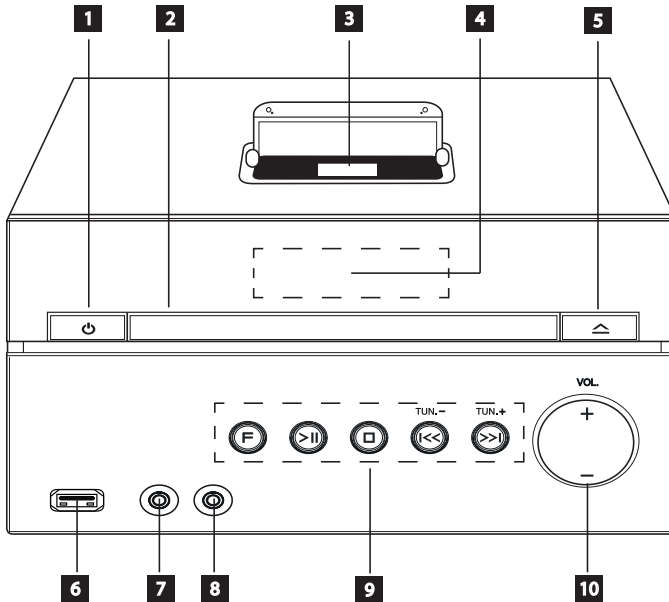

- 1** **Power** (Vypínač)
Zapnutie a vypnutie zariadenia.
- 2** **Disková mechanika**
- 3** **iPod dock**
- 4** **Okno displeja**
Ukazuje aktuálny stav prístroja.
- 5** (Otvoriť/zatvoriť)
Slúži na vysunutie alebo zasunutie diskovej mechaniky.
- 6** **USB Port**
Slúži na pripojenie USB zariadenia.
- 7** **PORT.IN**
Prehrávač sa môže použiť na prehrávanie hudby z rôznych typov prenosných prehrávačov.
- 8** **PHONES**
Konektor slúchadiel.
- 9** **F** (Funkcia)
Vyberte funkciu a vstupný zdroj.
>|| (Prehrať/Pauza)
Spúšťa prehrávanie a pozastavuje.
 (STOP)
Ukončí prehrávanie alebo nahrávanie.
|<< / >>| (Skákanie/vyhľadávanie):
- Prechod na ďalší alebo predchádzajúci súbor/stopu.
- Vyhľadávanie dozadu alebo dopredu (Stlačte a podržte)
- Nastavenie hodín alebo minút na nastavenie budíka alebo hodín.
TUN. (-/+)
Nalaď požadovanú rádiovú stanicu.
- 10** **VOL. (+/-)**
Slúži na nastavenie hlasitosti reproduktora alebo slúchadiel.

Zadný panel

1

Začínáme

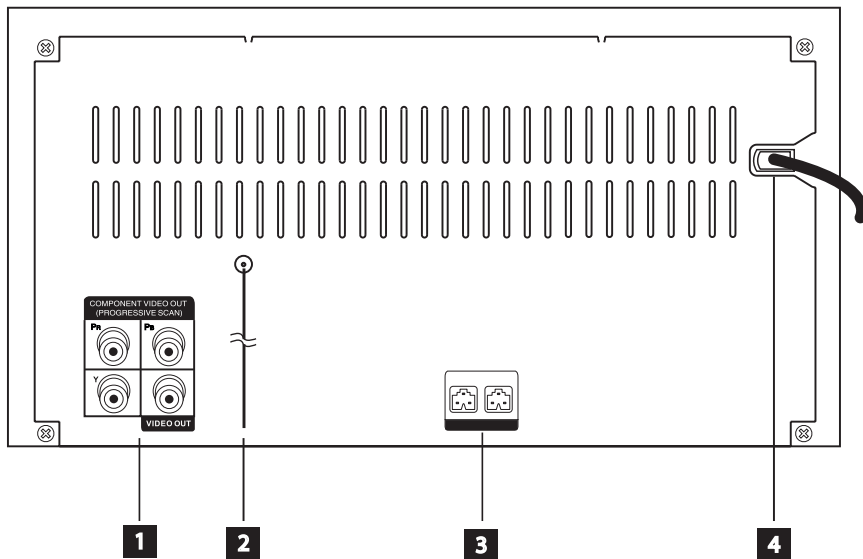

1 COMPONENT VIDEO (Y PB PR) OUTPUT (PROGRESSIVE SCAN)

Pripojenie k televízoru so vstupmi Y PB PR.

VIDEO OUT

Pripojenie k televízoru s video vstupmi.

2 ANTENNA (FM/RDS)

3 Terminál pre káble reproduktorov

Pripojenie káblov reproduktora.

4 Napájací kábel

Pripojenie reproduktorov

Pripojenie reproduktorov k zariadeniu

Pripojte konektor reproduktorového kábla na svorku reproduktora.

Každý konektor reproduktora je označený farebne. Spárujte s konektorom zodpovedajúcej farby na každej svorku reproduktora. Keď pripájate konektor na svorku reproduktora, konektor zatlačte aby bolo spojenie spoľahlivé.

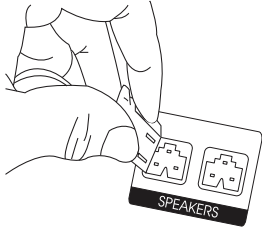

Reproduktor	Farba	Poloha
R	Červený	Pravý
L	Biely	Ľavý

! POZOR

Reproduktory obsahujú magnety a magnetické časti, môžu teda spôsobiť poruchu prevádzky obrazoviek TV prístrojov alebo monitora počítača. Reproduktory umiestnite a používajte čo najďalej od obrazovky TV prístroja alebo monitora počítača.

Pripojenia k vášmu televízoru

V závislosti od schopností vášho existujúceho vybavenia uskutočnite jedno z nasledovných pripojení.

! Poznámka

- V závislosti od vášho televízora a ostatného vybavenia, ktoré chcete pripojiť existujú rôzne spôsoby pre pripojenie prehrávača. Použite iba pripojenia popísané v tomto návode.
- Pre vytvorenie najlepšieho pripojenia si podľa potreby prečítajte návody na použitie k vášmu televízoru, stereo systému a iných zariadení.
- Uistite sa, že je prehrávač pripojený priamo k televízoru. Nastavte televízor na správny kanál vstupu videa.
- Prehrávač nepripájajte cez váš VCR prehrávač. Môže to zapríčiniť skreslenie obrazu.

Pripojenie videa

Pomocou video kábla prepojte konektor VIDEO OUT na zariadení so vstupným video konektorom na televízore.

Zvuk môžete počuť cez reproduktory systému.

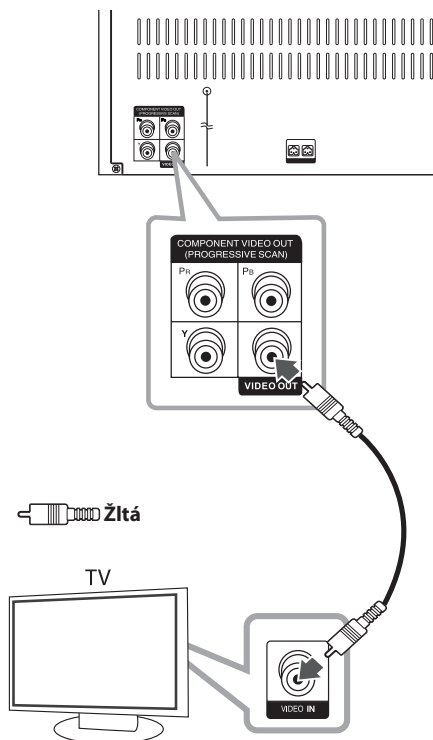

Pripojenie komponentného videa

Prepojte konektory COMPONENT VIDEO OUT (PROGRESSIVE SCAN) na prehrávači k príslušným vstupným konektorom na TV prijímači pomocou komponentných káblov.

Zvuk môžete počuť cez reproduktory systému.

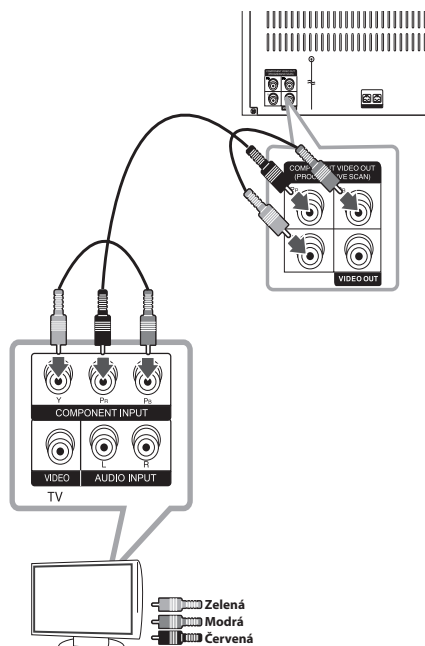

! Poznámka

Ak váš TV akceptuje signály progresívnych formátov, musíte použiť toto zapojenie a nastaviť [Progressive Scan] pri nastavení [Display] na [On] (Pozrite stranu 20).

Pripojenie voliteľného vybavenia

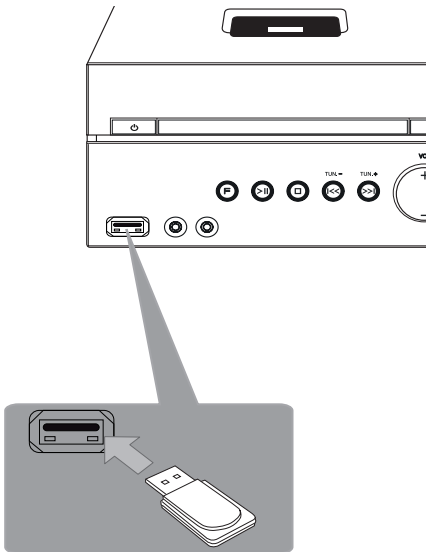

Pripojenie USB

Port USB pamäte USB (alebo MP3 prehrávača atď.) pripojte do portu USB na prednom paneli zariadenia



! Poznámka

Odpojenie zariadenia USB

1. Zvoľte si inú funkciu/režim, stlačte tlačidlo  na diaľkovom ovládači alebo stlačte tlačidlo  na zariadení dvakrát po sebe.
2. Odpojte zariadenie USB od zariadenia.

Pripojenie PORT. IN

Výstup prenosného zariadenia (MP3 alebo PMP atď.) pripojte do vstupného konektora PORT. IN.

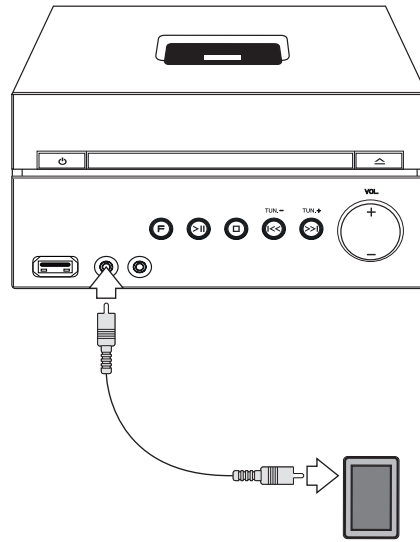

2

Pripojenie

Prehrávanie iPodu

Zvuk si môžete vychutnať aj pomocou vášho iPodu. Podrobnosti o zariadení iPod nájdete v návode na použitie pre iPod.

1. Pevne pripojte iPod.

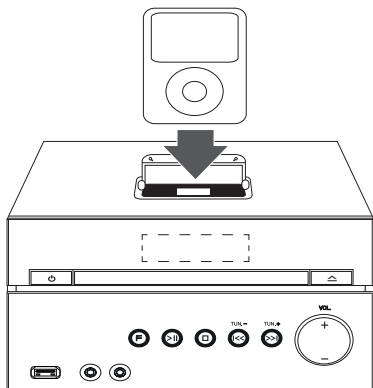

Ak je vaše zariadenie iPod/iPhone pripojené alebo sa nachádza v dokovacej stanici, automaticky sa zapne a spustí sa nabíjanie.

Takže zariadenie iPod/iPhone sa nabíja, aj keď je prehrávač vypnutý.

2. Na výber funkcie iPod stlačte tlačidlo **F** na zariadení alebo tlačidlo **FUNCTION** na diaľkovom ovládači. iPod môžete ovládať prostredníctvom displeja iPodu pomocou dodaného diaľkového ovládača a ovládacích tlačidiel na iPodu.

Pre	Postupujte takto	
	NA ZARIADENÍ	NA DIAĽKOVOM OVLÁDAČI
Pozastavenie alebo reštartovanie	>	
Preskočenie	<</>>	<< / >>
Hľadanie	Stlačte a podržte <</>>	Stlačte a podržte << / >>
Presunutie na predchádzajúcu ponuku	-	< / MENU

Presunutie na požadovanú položku	-	▲ / ▼
Výber položky	-	▶ / Ⓞ ENTER

Kompatibilný iPod

- Odporúčame nainštalovať najnovšiu verziu softvéru.
- Toto zariadenie podporuje nasledovné modely/ iPod nano 1 G, 2 G, 3 G, 4 G, 5 G, 6 G/ iPod classic/ iPod 4 G, 5 G/ iPod touch 2 G, 3 G, 4 G/ iPhone 3 G, 4. Pri niektorých modeloch nemusí zariadenie fungovať v závislosti od verzie firmvéru.
- V závislosti od softvérovej verzie vášho iPodu sa nebude možno dať váš iPod ovládať z prehrávača.

! Poznámka

- Ak sa na tomto zariadení zobrazí chybové hlásenie, postupujte podľa hlásenia. Chybové hlásenie „ERROR“ (Chyba).
 - Váš iPod nie je pevne pripojený.
 - Toto zariadenie rozpoznáva váš iPod ako neznáme zariadenie.
 - Váš iPod má výnimočne málo energie.
- ➔ Je potrebné dobiť batériu.
- ➔ If you charge the battery while iPod is extremely low in power, it may take longer to be charged.
- Ak je batéria vášho iPodu extrémne vybitá, môže nabíjanie trvať dlhší čas.

- Po pripojení iPod nepodporuje funkciu nahrávania.
- V závislosti od verzie softvéru vášho iPodu možno nebude možné ovládať váš iPod z tohto zariadenia. Odporúčame nainštalovať najnovšiu verziu softvéru.
- Ak používate aplikácie, voláte alebo odosielate a prijímate textové SMS správy, atď. na zariadeniach iPod touch a iPhone, pred použitím ich najprv odpojte z dokovacieho zariadenia pre iPod na tomto zariadení.
- Ak máte problémy s vašim iPodom, navštívte webovú lokalitu www.apple.com/support/ipod.

Prehrávanie z OSD iPod

Zvuk si môžete vychutnať aj prostredníctvom iPod-u. Bližšie informácie o iPod-e nájdete v návode na použitie iPod-u.

Príprava

- Prezeranie videí a fotografií uložených v iPod-e na obrazovke televízora.
 - Uistite sa, že používate pripojenie videa prostredníctvom konektora VIDEO OUT na zadnom paneli tejto jednotky. Zvoľte príslušný režim video vstupu na televízore.
 - V závislosti od iPod-u sa uistite, že zvolíte možnosť Videos (Videá) > Video settings (Nastavenia videa) a potom prostredníctvom iPod-u nastavte položku TV Out na možnosť Ask (Vyžiadať) alebo On (Zap.). Bližšie informácie o nastaveniach videa nájdete v návode na použitie iPod-u.
 - Prezeranie fotografií je dostupné iba v prípade, že sa jednotka nachádza v režime OSD iPod a prezerat' si ich môžete iba ako prezentáciu. Ak si chcete fotografie pozrieť na televízore, musíte na iPod-e spustiť prezentáciu. Bližšie informácie o prezentácii nájdete v návode na použitie iPod-u.
- Pred pripojením iPod-u vypnite jednotku a znížte jej hlasitosť na minimum.

Zobrazenie OSD iPodu na obrazovke

Váš iPod môžete ovládať pomocou ponuky na obrazovke.

1. Bezpečne pripojte iPod.
2. Pomocou tlačidiel ◀/▶, vyberte možnosť [Music] alebo [Video] a stlačte **⊙ ENTER**.
3. Vyberte obsah pomocou ▲/▼/◀/▶, a stlačte **⊙ ENTER**

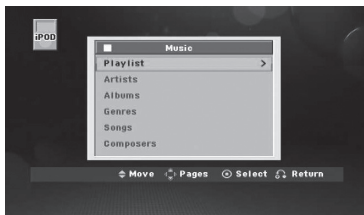

4. Spustite iPod
Pozrite si časť so základnými operáciami.

! POZNÁMKA

- Ak je vybraný jazyk OSD iPodu jednoduchá čínština, funkcia rolovania nebude pracovať správne.
- Ovládacie prvky na vašom zariadení iPod nie sú v tomto režime funkčné.

Vychutnajte si iPod v režime OSD iPod (Vstup iPod)

Vaše zariadenie iPod môžete ovládať pomocou dodaného diaľkového ovládača a ovládacích tlačidiel na zariadení iPod.

1. Bezpečne pripojte iPod.
2. Stlačením tlačidla **FUNCTION** vyberiete režim OSD iPod (Vstup iPod).

▲/▼/◀/▶	Selects an option in the menu.
▶ PLAY, MONO/STEREO, ⊙ ENTER	Starts playback the music or video.
	To pause while it is playing. To resume playing, press ▶ PLAY, MONO/STEREO again.
◀◀/▶▶	Fast-forward or rewind a song or video
◀◀/ ▶▶	Skip the playback forward or backward .
REPEAT	To select a desired repeat mode: Track (↺), All (↻), Off (No display).

! POZNÁMKA

- Chybová správa „CHECK IPOD“ (SKONTROLUJTE IPOD) alebo „Connected iPod model is not supported.“ (Prípojený model iPodu nie je podporovaný) sa zobrazí v nasledovnom prípade:
 - Váš iPod nie je dostupný pre danú funkciu.
- Chybová správa „CHECK IPOD“ (SKONTROLUJTE IPOD) alebo „Please update iPod’s software.“ (Aktualizujte softvér iPodu) sa zobrazí v nasledovnom prípade:
 - Váš iPod má starú verziu softvéru.
 - > Aktualizujte softvér vášho iPod-u na najnovšiu verziu.
- Ak táto jednotka zobrazí chybovú správu, postupujte podľa jej pokynov. Chybová správa „CHECK IPOD“ (SKONTROLUJTE IPOD) alebo „Please check your iPod“ (Skontrolujte váš iPod) sa zobrazí v nasledovnom prípade:
 - Nastalo zlyhanie komunikácie medzi jednotkou a iPod-om.
 - > Vytiahnite a opätovne zasuňte iPod do doku na tejto jednotke.
 - Váš iPod nie je správne pripojený.
 - Táto jednotka rozpoznáva váš iPod ako neznáme zariadenie.
 - Váš iPod je takmer vybitý.
 - > Je potrebné nabiť batériu.
 - > Ak začnete nabíjať takmer vybitú batériu iPod-u, nabíjanie môže trvať dlhšie.
- Pre stabilné používanie iPod-u môžete použiť adaptér doku dodaný spolu s iPod-om. Ak potrebujete adaptér, kontaktujte vášho predajcu iPod-u.
- Kompatibilita s iPod-om sa môže líšiť v závislosti od typu iPod-u.
- iPod touch a iPhone majú určité rozdielne prvky ovládania v porovnaní s iPod-om. Pre použitie s touto jednotkou možno budete potrebovať dodatočné ovládanie. (napr. „odomknutie vysunutím“)
- Ak na zariadení iPod touch alebo iPhone používate aplikáciu, uskutočňujete hovor alebo odosielate a prijímate textové správy atď., odpojte zariadenie z doku pre iPod a potom ho použite.

- V závislosti od softvérovej verzie iPod-u možno nebudete schopní váš iPod ovládať prostredníctvom tejto jednotky. Odporúčame, aby ste si nainštalovali najnovšiu softvérovú verziu.
- Kvalita videa závisí od zdrojov videa vo vašom iPod-e.
- Ak máte s iPod-om problémy, navštívte webovú stránku www.apple.com/support/ipod.

Upravenie nastavení

Pomocou ponuky nastavení môžete upraviť nastavenia rôznych položiek, ako napr. obrazu a zvuku.

Okrem iného, môžete tiež nastaviť jazyk pre podtitulky a Setup menu. Podrobnosti o každej položke Setup menu.

OSD Prvotné nastavenie jazyka - Voliteľné

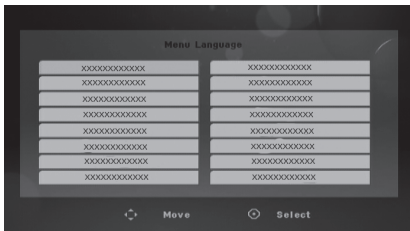

Počas prvého použitia tohto prístroja sa na vašej televíznej obrazovke zobrazí úvodná ponuka nastavenia jazyka. Pred používaním prístroja musíte dokončiť počiatočné nastavenie jazyka. Ako prvý jazyk sa nastaví angličtina.

1. Stlačením tlačidla  zapnete zariadenie. Na obrazovke sa zobrazí ponuka nastavenia jazyka.



2. Pomocou tlačidiel /// zvolíte jazyk a stlačíte tlačidlo  **ENTER**. Zobrazí sa ponuka potvrdenia.





3. Pomocou tlačidiel / zvolíte položku [Enter] a stlačením tlačidla  **ENTER** ukončíte nastavenie jazyka.

Zobrazenie a zatvorenie ponuky nastavení

1. Vyberte funkciu DVD/CD alebo USB stlačením tlačidla **FUNCTION** na diaľkovom ovládači alebo tlačidla **F** na zariadení.
2. Stlačte tlačidlo **SETUP**. Zobrazí sa ponuka [Nastavenie].
3. Stlačením tlačidla **SETUP** alebo  **BACK** opustíte ponuku [Nastavenie].

Ponuka Pomocníka pre Setup (Nastavenie)

Ponuka	Tlačidlá	Funkcia
 Pohyb		Prejdete na ďalšiu ponuku.
 Zvoliť		Prejdete na predchádzajúcu úroveň.
 Zvoliť		Prejdete na nasledujúcu úroveň alebo zvolíte ponuku.
 Ukončiť	 BACK	Opustíte ponuku [Nastavenie].
 Vstúpiť	 ENTER	Potvrdíte ponuku.

Jazyky

OSD

Vyberte jazyk pre menu nastavení a zobrazovanie informácií na obrazovke.

Audio disku/ Titulky disku/ Menu disku

Vyberte uprednostňovaný jazyk zvukovej stopy (zvuk disku), titulkov a ponuky disku.

[Pôvodný]

Zodpovedá jazyku, v ktorom bol disk nahrávaný.

[Iný]

Ak chcete vybrať iný jazyk, stlačte číselné tlačidlá a potom stlačením tlačidla **ENTER** zadajte príslušné 4-ciferné číslo podľa zoznamu kódov jazyka uvedeného na str. 36. Ak zadáte nesprávny kód jazyka, stlačte **CLEAR**.

[Vyp. (pre titulky disku)]

Vypne zobrazenie titulkov.

Displej

TV pomer

Zvoľte si pomer strán zobrazenia na základe skutočného pomeru strán obrazovky vášho TV prijímača.

[4:3]

Zvoľte, ak máte pripojený štandardný TV prijímač 4 : 3.

[16:9]

Zvoľte, ak máte pripojený širokouhlý TV prijímač 16 : 9.

Režim TV

Ak si zvolíte pomer strán 4 : 3, musíte za definovať, ako budú zobrazované širokouhlé programy a filmy na vašom TV prijímači.

[Letterbox]

Zobrazuje široký obraz s pásmi vo vrchnej a spodnej časti obrazovky.

[Panscan]

Toto vyplní celú obrazovku 4:3, ak treba vynoriť sa obraz.

Progressívne skenovanie (Pre komponentné video pripojenia)

Vyberte či je progresívny signál **COMPONENT VIDEO OUT (PROGRESSIVE SCAN)** na výstupe konektorov. Ak váš TV akceptuje signály progresívnych formátov, budete sa tešiť z presnej reprodukcie farieb a z obrazu vysokej kvality ak vyberiete [On]. Ak váš TV neakceptuje signály progresívnych formátov, vyberte [Off].

Ak nastavíte Progressive Scan (progresívne skenovanie) na [On] pri chybe, jednotku musíte zresetovať. Najskôr, vyberte disk z jednotky. Potom asi päť sekúnd držte stlačené **■** Video výstup sa vráti do štandardného nastavenia a na vašom TV budete vidieť obraz.

AUDIO

DRC (Dynamic Range Control) (Dynamická kontrola rozsahu)

Udržiava zvuk čistý, keď je hlasitosť nastavená na nízkej hodnote (len Dolby Digital). Nastavte [Zap.] zapnutie tohto efektu.

Hlas

Zvoľte [Zap.], zmiešate karaoke kanály do normálneho sterea.

Táto funkcia je možná len s multikanálovým karaoke DVD diskom.

Blokovať (Rodičovská kontrola)

OSD Prvotné nastavenie jazyka

Prí prvom použití jednotky musíte nastaviť Area Code podľa dole uvedeného.

1. Zvoľte ponuku [Blokovať] a stlačte tlačidlo ►.
2. Stlačte tlačidlo ►.
Ak chcete získať prístup k možnosti [Blokovať], musíte zadať vami vytvorené heslo. Zadať heslo a stlačte tlačidlo **ENTER**. Opätovne zadajte heslo a pre potvrdenie stlačte tlačidlo **ENTER**. Ak pred stlačením tlačidla **ENTER**, urobíte chybu, stlačte tlačidlo **CLEAR**.
3. Pomocou tlačidiel ▲/▼ zvoľte prvý znak.
4. Stlačte tlačidlo ► a pomocou tlačidiel ▲/▼ zvoľte druhý znak.
5. Stlačením tlačidla **ENTER** potvrdíte výber Kódu oblasti.

Hodnotenie

Blokuje prehrávanie hodnotených diskov DVD podľa ich obsahu. Nie všetky disky obsahujú hodnotenie.

1. V ponuke [Blokovať] zvoľte možnosť [Hodnotenie] a stlačte tlačidlo ►.
2. Zadať heslo a stlačte tlačidlo **ENTER**.
3. Pomocou tlačidiel ▲/▼ zvoľte hodnotenie 1 až 8.

[Hodnotenie 1-8]

Hodnotenie jeden (1) označuje najvyšší stupeň obmedzenia a hodnotenie osem (8) najnižší stupeň obmedzenia.

[Odomknúť]

Ak zvolíte možnosť Odomknúť, funkcia rodičovskej kontroly je vypnutá a prehrá sa celý disk.

4. Pre potvrdenie výberu hodnotenia stlačte tlačidlo **ENTER**.

Heslo

Môžete zadať alebo zmeniť heslo.

1. V ponuke [Blokovať] zvolte možnosť [Heslo] a stlačte tlačidlo ►.
2. Vstupné heslo a stlačte kláves **⊙ ENTER**.
Ak chcete zmeniť heslo, po zvýraznení možnosti [Zmena] stlačte tlačidlo **⊙ ENTER**. Zadajte heslo a stlačte tlačidlo **⊙ ENTER**. Opätovne zadajte heslo a pre potvrdenie stlačte tlačidlo **⊙ ENTER**.
3. Ponuku opustíte stlačením tlačidla **SETUP**.

! Poznámka

Ak zabudnete heslo, môžete ho vymazať podľa nasledovných krokov:

1. Stlačením tlačidla **SETUP** zobrazte ponuku nastavení.
2. Vložte 6-miestne číslo „210499“ a stlačte tlačidlo **⊙ ENTER**. Heslo je vymazané.

Kód regiónu

Zadajte kód oblasti, v ktorej sa používajú normy na hodnotenie DVD video diskov, podľa zoznamu uvedeného na str. 37.

1. V ponuke [Blokovať] zvolte možnosť [Kód oblasti] a stlačte tlačidlo ►.
2. Zadajte heslo a stlačte tlačidlo **⊙ ENTER**.
3. Pomocou tlačidiel ▲/▼ zvolte prvý znak.
4. Stlačte tlačidlo ► a pomocou tlačidiel ▲/▼ zvolte druhý znak.
5. Stlačením tlačidla **⊙ ENTER** potvrdíte výber Kódu oblasti.

INÉ

DivX(R) registrácia

DIVX VIDEO: DivX® je digitálny video formát vytvorený spoločnosťou DivX, LLC, pobočkou spoločnosti Rovi Corporation. Toto je zariadenie s oficiálnym certifikátom DivX Certified®, ktoré prehráva DivX videá. Ak chcete konvertovať vaše súbory na DivX videá, navštívte stránku www.divx.com, kde nájdete viac informácií a potrebné softvérové nástroje.

O DIVX VIDEO-ON DEMAND (On-line obchod s videami): Toto zariadenie s označením DivX Certified® musí byť registrované, aby prehrávalo zakúpené filmy DivX Video-on-Demand (VOD). Ak chcete získať váš registračný kód, nájdite časť DivX VOD v ponuke nastavenia vášho zariadenia. Ďalšie informácie o spôsobe dokončenia registrácie nájdete na stránke vod.divx.com.

! Poznámka

Všetky videá prevzaté z DivX® VOD s registračným kódom tohto zariadenia je možné sledovať na tomto zariadení.

Základné operácie

Ovládanie Disk/USB

1. Vložte disk stlačením tlačidla **Disková mechanika** alebo pripojte USB zariadenie k USB portu.
2. Vyberte funkciu **DVD/CD** alebo **USB** stlačením tlačidla **FUNCTION** na diaľkovom ovládači alebo tlačidla **F** na zariadení.
3. Stlačením tlačidla **▲/▼/◀/▶** zvolíte súbor (alebo stopu / titul), ktorý chcete prehrať.

! Poznámka

- Ak prehrávate disk alebo USB Flash disk, ktorý obsahuje spoločne súbory DivX, MP3/WMA a JPEG, môžete si vybrať ponuku súborov, ktoré chcete prehrávať, stlačením **MENU**.
- Pre väčšinu diskov Audio CD a DVD-ROM začne prehrávanie automaticky.
- Jednotka prehráva automaticky len hudobný súbor uložený na USB pamäťovom zariadení alebo na disku. (okrem adresára)

Pre	Urobte nasledovné
Zastaviť	Stlačte tlačidlo ■ na diaľkovom ovládači alebo tlačidlo □ na zariadení.
Prehrávanie	Stlačte tlačidlo ▶ MONO/STEREO na diaľkovom ovládači alebo tlačidlo > na zariadení.
Pozastavenie	Počas prehrávania stlačte tlačidlo na diaľkovom ovládači alebo tlačidlo > na zariadení.
Postupné prehrávanie snímok	Na prehrávanie titulu po jednotlivých snímkach stlačte tlačidlo na diaľkovom ovládači alebo tlačidlo > na zariadení. (Iba DVD, DivX)
Preskočenie na nasledujúcu / predchádzajúcu kapitolu / stopu / súbor	<p>Ak počas prehrávania stlačíte tlačidlo ◀◀/▶▶, prejdete k nasledovnej kapitole / stope / súboru alebo sa vrátite na začiatok aktuálnej kapitoly / stopy / súboru.</p> <p>Ak sa chcete vrátiť na predchádzajúcu kapitolu / stopu, dvakrát krátko stlačte tlačidlo ◀◀.</p>
Rýchlym prehrávaním súboru dopredu alebo dozadu môžete vyhľadať konkrétny bod.	<p>Opakovaným stláčaním a podržaním tlačidla ◀◀/▶▶ na diaľkovom ovládači alebo tlačidla ◀◀/▶▶ na zariadení počas prehrávania zvolíte požadovanú rýchlosť prezerania.</p> <p>Na návrat k normálnej rýchlosti stlačte tlačidlo ▶ MONO/STEREO na diaľkovom ovládači alebo tlačidlo > na zariadení.</p>
Opakované alebo náhodné prehrávanie	<p>Pre opakované alebo náhodné prehrávanie aktuálneho titulu, kapitoly alebo stopy opakovane stlačte tlačidlo REPEAT.</p> <p>- Režim náhodného prehrávania: iba hudobné súbory.</p>
Zníženie rýchlosti prehrávania	V režime pozastavenia stlačením tlačidla ◀◀/▶▶ zvolíte požadovanú rýchlosť. (Iba DVD)

Ostatné funkcie

Zobrazenie informácií o disku na obrazovke

Umožňuje vám na obrazovke zobraziť rôzne informácie o vloženom disku.

1. Pre zobrazenie rôznych informácií prehrávania stlačte tlačidlo **DISPLAY**. Zobrazené položky sa líšia v závislosti od typu disku alebo stavu prehrávania.
2. Môžete vybrať položku stlačením **▲/▼** a zmeniť alebo vybrať nastavenie stlačením **◀/▶**.

Titul – číslo aktuálneho titulu/celkový počet titulov.

Kapitola – Číslo aktuálnej kapitoly/ celkový počet kapitol

Čas – Čas trvania prehrávania.
Zvolený celkový čas aktuálneho titulu/súboru.

Zvuk – Vybraný jazyk zvuku alebo kanál

Titulky – Vybrané titulky

Uhol – Vybraný uhol/ celkový počet uhlov

Zvuk – Vybraný zvukový režim

! Poznámka

Ak po dobu niekoľkých sekúnd nestlačíte žiadne tlačidlo, zobrazenie na obrazovke zmizne.

Zobrazenie ponuky disku DVD

DVD

Ak prehrávate disk DVD, ktorý obsahuje niekoľko ponúk, môžete požadovanú ponuku zvoliť pomocou ponuky.

1. Stlačte tlačidlo **MENU**. Zobrazí sa ponuka disku.
2. Pomocou tlačidiel **▲/▼/◀/▶** zvolte ponuku.
3. Potvrďte stlačením **⊙ ENTER**.

Zobrazenie názvu disku DVD

DVD

Ak prehrávate disk DVD, ktorý obsahuje niekoľko titulov, môžete požadovaný **TITLE** zvoliť pomocou ponuky.

1. Stlačte tlačidlo **TITLE**. Zobrazí sa názov disku.
2. Pomocou tlačidiel **▲/▼/◀/▶** zvolte ponuku.
3. Potvrďte stlačením **⊙ ENTER**.

Výber jazyka titulkov

DVD MOVIE

Počas prehrávania stlačte **S-TITLE** opakovane a vyberte požadovaný jazyk titulkov.

Prehrávanie DVD rýchlosťou 1,5x

DVD

Rýchlosť 1,5x umožňuje sledovať obrazy a počúvať hudbu rýchlejšie než je prehrávanie s bežnou rýchlosťou.

1. Stlačením tlačidla **▶ MONO/STEREO** na diaľkovom ovládači alebo tlačidla **>||** na zariadení počas prehrávania nastavíte rýchlosť na 1,5-násobok. Na obrazovke sa objaví „▶ x 1,5“.
2. Na ukončenie znovu stlačte tlačidlo **▶ MONO/STEREO** na diaľkovom ovládači alebo tlačidlo **>||** na zariadení.

Spustenie prehrávanie od zadaného času

DVD MOVIE

Spustenie prehrávania v ľubovoľnom zvolenom bode súboru alebo titulu.

1. Počas prehrávania stlačte tlačidlo **DISPLAY**.
2. Stlačením tlačidiel **▲/▼** zvolíte ikonu hodín a zobrazí sa „--:--“.
3. Zadajte požadovaný čas spustenia vo formáte hodiny, minúty a sekundy, pričom postupujte smerom zľava doprava. Ak zadáte nesprávne čísla, vymažete ich stlačením tlačidla **CLEAR**. Potom vložte správne čísla. Napríklad, ak chcete nájsť scénu v bode 1 hodina, 10 minút a 20 sekúnd, pomocou číselných tlačidiel zadajte „11020“.
4. Pre potvrdenie stlačte tlačidlo **ENTER**. Prehrávanie sa spustí od zvoleného času.

Pamäť poslednej scény

DVD

Toto zariadenie si uchováva poslednú scénu z posledného prehrávaného disku. Posledná scéna zostáva v pamäti a to aj ak vyberiete disk z jednotky alebo jednotku vypnete. Ak vložíte disk, z ktorého je uchovaná posledná scéna, automaticky sa scéna zobrazí.

Zmena znakovkej sady pre správne zobrazenie DivX® titulkov - VOLITEĽNÉ

MOVIE

Ak sa počas prehrávania titulky na obrazovke nezobrazujú správne, stlačte a podržte tlačidlo **S-TITLE** na diaľkovom ovládači približne na 3 sekundy a potom stlačením tlačidla **S-TITLE** zvolte iný jazykový kód, kým sa titulky nezobrazia správne.





! Poznámka

Ak po dobu približne 10 sekúnd nestlačíte žiadne tlačidlo, zobrazenie jazykového kódu zmizne.

Vytvorenie vášho vlastného programu

MUSIC

Obsah disku môžete prehrávať v poradí ako chcete tým, že nastavíte poradie piesní na disku. Po odstránení disku sa program vymaže.

1. Vyberte požadovaný hudobný súbor, potom stlačte **PROG./MEMO**, alebo vyberte „“ a potom stlačte **ENTER** čím pridáte hudobný súbor do zoznamu programov.
2. Ak chcete pridať na disk všetky hudobné súbory, vyberte „“ a potom stlačte **ENTER**.
3. Vyberte hudobný súbor zo zoznamu programov, potom stlačte **ENTER** čím sa začne naprogramované prehrávanie.
4. Ak chcete vymazať hudobný súbor zo zoznamu programov, vyberte hudbu, ktorú chcete vymazať, potom stlačte **CLEAR** alebo vyberte ikonu „“ a potom stlačte **ENTER**. Ak chcete zo zoznamu programov vymazať všetky hudobné súbory, vyberte „“, potom stlačte **ENTER**.

! Poznámka

Programy sa taktiež vymažú po odpojení zariadenia USB, vypnutí zariadenia alebo prepnutí funkcie.

Prezeranie súborov FOTOGRAFIÍ

PHOTO

Tento prístroj je schopný prehrávať disky s foto súbormi.

1. Vyberte funkciu DVD/CD alebo USB stlačením tlačidla **FUNCTION** na diaľkovom ovládači alebo tlačidla **F** na zariadení.
2. Pomocou tlačidiel **▲/▼** zvolte priečinok a stlačte tlačidlo **⊙ ENTER**.
Ak ste v zozname súborov a chcete sa vrátiť na predchádzajúci zoznam priečinkov, pomocou tlačidiel **▲/▼** na diaľkovom ovládaní označte priečinok **☰**... a stlačte tlačidlo **⊙ ENTER**.
3. Ak chcete zobraziť konkrétny súbor, stlačte tlačidlo **▲/▼** na zvýraznenie súboru a stlačte tlačidlo **⊙ ENTER** alebo stlačte tlačidlo **▶ MONO/STEREO** na diaľkovom ovládači alebo tlačidlo **>||** na zariadení. Počas prezerania súboru môžete stlačením tlačidla **■** na diaľkovom ovládači alebo tlačidla **□** na zariadení prejsť na predchádzajúcu ponuku. (Ponuka JPEG)

Prezeranie fotografií ako prezentácia

PHOTO

1. Použite **▲/▼/◀/▶** pre označenie (☰) ikony, potom stlačte **⊙ ENTER** spustíte prezentáciu.
2. Rýchlosť prezentácie môžete zmeniť použitím **◀/▶** pri (☰) označenej ikone.

Ponuka Pomocníka pre prezentáciu.

Ponuka	Tlačidlá	Funkcia
	▲/▼	Prejdete na ďalšiu ponuku.
Náhľad/Ďalší	◀/▶	Zatvorenie prezentácie
Zatvoriť	↶ BACK	Návrat do menu.
Skryť	⊙ ENTER	Skrytie menu nápovedy.

Dočasné vypnutie zvuku

Stlačením tlačidla **MUTE** (Vypnúť zvuk) na diaľkovom ovládači zvuk zariadenia stlmíte.

Zvuk môžete stlmiť, ak chcete napríklad prijať hovor. A v okne displeja sa zobrazí "MUTE".

Ak chcete zrušiť funkciu stlmenia, stlačte znova tlačidlo **MUTE** , alebo upravte úroveň hlasitosti stláčaním **VOL(+/-)**.

Šetrič obrazovky

Šetrič obrazovky sa aktivuje, keď necháte zariadenie v režime Zastavené na päť minút.

Výber systému - Optional

Musíte zvolit vhodný režim pre váš televízny systém. Ak sa v zobrazovacom okienku objaví "NO DISC (žiadny disk)", stlačte a držte **||** dlhšie ako 5 sekúnd aby sa nejaký systém dal vybrať. (AUTO/ PAL/ NTSC)

Zobrazenie informácií o súbore (značka ID3)

Opakovaným stláčaním tlačidla **DISPLAY** si môžete overiť ID3 TAG informácie o MP3 súboroch (iba na diskoch).

Nastavenie hodín

1. Jednotku zapnite.
2. Stlačte **CLOCK** najmenej na 2 sekundy.
3. Stlačením tlačidla **◀◀/▶▶** na diaľkovom ovládači alebo tlačidla **◀◀/▶▶** na zariadení vyberte režim času.
 - AM 12:00 (pre zobrazenie AM a PM) alebo 0:00 (pre 24 hodinové zobrazenie)
4. Stlačte **SET/RDS** čím váš výber potvrdíte.
5. Stlačením tlačidla **◀◀/▶▶** na diaľkovom ovládači alebo tlačidla **◀◀/▶▶** na zariadení vyberte hodiny.
6. Stlačte **SET/RDS**.
7. Stlačením tlačidla **◀◀/▶▶** na diaľkovom ovládači alebo tlačidla **◀◀/▶▶** na zariadení vyberte minúty.
8. Stlačte **SET/RDS**.

Použitie prehrávača ako budíka

1. Jednotku zapnite.
2. Stlačte **TIMER**. Každá funkcia bliká.
3. Stlačte **SET/RDS** keď sa zobrazí funkcia keď chcete byť zobudený/á.
4. Zobrazí sa nápis „ON TIME“. Toto je čas, kedy si želáte, aby sa zariadenie zaplo. Stlačením tlačidla **◀◀/▶▶** na diaľkovom ovládači alebo tlačidla **◀◀/▶▶** na zariadení zmeníte hodiny a minúty a nastavenie uložíte stlačením tlačidla **SET/RDS** (Nastaviť/RDS).
5. Zobrazí sa „OFF TIME“. Toto je požadovaný čas keď sa jednotka vypne.
6. Stlačením tlačidla **◀◀/▶▶** na diaľkovom ovládači alebo tlačidla **◀◀/▶▶** na zariadení zmeníte hodiny a minúty a nastavenie uložíte stlačením tlačidla **SET/RDS** (Nastaviť/RDS).
7. Stlačením tlačidla **◀◀/▶▶** na diaľkovom ovládači alebo tlačidla **◀◀/▶▶** na zariadení zmeníte hlasitosť a nastavenie uložíte stlačením tlačidla **SET/RDS**.
8. Budík môžete nastaviť na zapnutý alebo vypnutý stlačením tlačidla **TIMER**.
 - Zapnutý : Funkcia budíka sa zapne a môžete skontrolovať stav nastavenia budíka.
 - Vypnutý : Funkcia budíka je vypnutá a v **okne displeja** môžete vidieť hlásenie „TIMEROFF“ .

! Poznámka

- Po nastavení funkcie hodín môžete nastaviť funkciu budíka.
- Ak nastavíte čas hodín, čas môžete skontrolovať stlačením **CLOCK** a to aj keď je prehrávač vypnutý.
- Ak ste nastavili čas budíka, môžete stav nastavenia skontrolovať stlačením tlačidla **TIMER** dokonca aj vtedy, ak je prehrávač vypnutý.
- Ak zvolíte DVD/CD režim pre zdroj zvuku budíka s diskom DVD/DivX CD v zásuvke disku, zdroj zvuku budíka sa automaticky prepne na režim TUNER.
- Ak zvolíte USB režim pre zdroj zvuku budíka s USB pre viacero zariadení, zdroj zvuku budíka sa automaticky prepne na režim TUNER.

Nastavenie časovača spánku

Jeden alebo viackrát stlačte tlačidlo **SLEEP**, aby ste nastavili čas oneskorenia od 10 do 180 minút, po uplynutí ktorého sa zariadenie vypne.

Ak chcete funkciu spánku zrušiť, opakovane stláčajte tlačidlo **SLEEP**, kým sa nezobrazí možnosť „SLEEP 10“ a potom počas zobrazenia tejto možnosti opätovne stlačte tlačidlo **SLEEP**.

! Poznámka

- Môžete skontrolovať čas zostávajúci do vypnutia prístroja.
- Stlačte tlačidlo **SLEEP**. Na displeji sa zobrazí zostávajúci čas.
- Po stmavnutí sa spustí funkcia spánku.

4

Prevádzka

Tlmič svetla

Stlačte jedenkrát tlačidlo **SLEEP**. Displej o polovicu stmavne. Ak chcete zrušiť túto funkciu, stlačte opakovane tlačidlo **SLEEP**, kým sa stmavnutie nevyplne.

Používanie rádia

Počúvanie rádia

1. Stlačte tlačidlo **FUNCTION** na diaľkovom ovládači alebo tlačidlo **F** na zariadení, kým sa v okne displeja nezobrazí FM. Naladí sa posledná prijatá stanica.
2. Stlačte a podržte tlačidlo **TUNING (-/+)** na diaľkovom ovládači alebo tlačidlo **TUN . (+/-)** na prístroji asi na dve sekundy, kým sa nezačne meniť ukazovateľ frekvencie, potom pustiť. Prehľadávanie sa zastaví, keď zariadenie naladí stanicu.

alebo

Opakovane stláčajte tlačidlo **TUNING (-/+)** na diaľkovom ovládači alebo tlačidlo **TUN . (-/+)** na prístroji.

3. Hlasitosť nastavte opakovaným stláčaním **VOL +/-**.

Predvolenie staníc rádia

Môžete predvoliť 50 staníc pre pásmo FM.

Pred ladením stíšte zvuk.

1. Stlačte tlačidlo **FUNCTION** na diaľkovom ovládači alebo tlačidlo **F** na zariadení, kým sa v okne displeja nezobrazí FM.
2. Vyberte požadovanú frekvenciu stlačením tlačidla **TUNING (-/+)** na diaľkovom ovládači alebo tlačidla **TUN . (-/+)** na prístroji.
3. Stlačte tlačidlo **PROG./MEMO**. V zobrazovacom okne začne blikať číslo predvolby.
4. Stlačením tlačidla **PRESET (▲/▼)** zvolíte požadované číslo predvolby.
5. Stlačte tlačidlo **PROG./MEMO**. Stanica je uložená.
6. Pre uloženie ďalších staníc opakujte kroky 2 až 5.
7. Ak chcete počúvať prednastavené stanice, stlačte **PRESET (▲/▼)**.

Vymazanie všetkých uložených staníc

1. Stlačte a držte **PROG./MEMO** po dobu dve sekundy. Na displeji DVD prehrávača sa rozsvieti **CLEAR(VYMAZAŤ VŠETKO)**.

2. Stlačte **PROG./MEMO.** a vymažete všetky uložené rádiostanice.

Zlepšenie slabého FM príjmu

Stlačte ► **MONO/STEREO** na diaľkovom ovládaní. Dôjde ku zmene tunera zo stereo na mono príjem, čo zvyčajne zlepšuje kvalitu príjmu.

Zobrazenie informácie o stanici

FM tuner je vybavený systémom RDS (Radio Data System)(Systém údajov o stanici), ktorý zobrazuje informácie o aktuálnej rádiostanici. Stlačte opakovane **SET/RDS** pre zobrazenie všetkých možností typov informácií.

PS (Názov stanice)	Názov stanice sa zobrazí na displeji.
PTY (Rozpoznanie typu programu)	Názov typu programu (napr. Jazz alebo Správy) sa zobrazí na displeji.
RT (Rádiotext)	Textová správa obsahujúca špeciálne informácie z vysielania stanice. Text môže bežať naprieč displejom.
CT (Čas riadený stanicou)	Zobrazuje dátum a čas, ktorý vysiela a riadi rádiostanica.

Vyhľadanie staníc podľa typu programu môžete vykonať stlačením tlačidla **SET/RDS**. Na displeji sa zobrazí posledne použité PTY. Vyber uprednostňovaného typu programu vykonate jedným, alebo niekoľkonásobným stlačením tlačidla **PTY**. Stlačte. Stlačte tlačidlo **TUNING (-/+)** na diaľkovom ovládači alebo tlačidlo **TUN. (-/+)** na prístroji. Radioprijímač začne automaticke vyhľadanie. Po nájdení stanice sa vyhľadanie zastavi.

Nastavenie zvuku

Nastavenie režimu priestor. zvuku

Tento systém má niekoľko prednastavených zvukových priestorových efektov. Požadovaný zvukový režim si môžete nastaviť pomocou **SOUND EFFECT**.

Zobrazené položky pre ekvalizér sa môžu odlišovať v závislosti od použitého zvukového zdroja a efektov.

Na displej	Popis
AUTO EQ	Nastaví ekvalizér zvuku na režim, ktorý je najviac podobný žánru, ktorý je súčasťou súborov MP3 ID3 so súbormi piesní.
ROCK POP CLASSIC	Tento program dodáva zvuku entuziastickú atmosféru a dáva vám pocit, že sa nachádzate priamo na koncerte rockovej, populárnej alebo klasickej hudby.
BASS (BASS BLAST)	Počas prehrávania zosilňuje výšky, basy a efekt priestorového zvuku.
BYPASS	Zvuk bez efektov ekvalizéra.

! Poznámka

Po zmene vstupu budete možno potrebovať resetovať priestorový režim, niekedy aj po zmene skladby.

Pokročilé používanie

Počúvanie hudby z externého zariadenia

Prístroj možno použiť na prehrávanie hudby z viacerých typov externých zariadení. (Pozrite si stranu 15)

1. Pripojte externé zariadenie ku konektoru **PORT.IN** na zariadení.
2. Zapnite zariadenie stlačením tlačidla (🔌).
3. Stlačením **F** na zariadení alebo **FUNCTION** na diaľkovom ovládači zvolte funkciu **PORTABLE**.
4. Zapnite externé zariadenie a spustite na ňom režim prehrávania.

Nahrávanie na USB

Na USB môžete nahrávať zvuky z rôznych zdrojov.

1. Pripojte USB zariadenie na prístroj.
2. Stlačením **F** na zariadení alebo **FUNCTION** na diaľkovom ovládači zvolte funkciu.

Nahrávanie jednej stopy – Na USB môžete nahráť jednu stopu.

Nahrávanie všetkých stôp – Na USB môžete nahráť všetky stopy.

Nahrávanie zoznamu programov – Ak prejdete na naprogramovaný zoznam, môžete ho nahráť na USB. (Len **AUDIO CD**)

3. Nahrávanie spustíte stlačením tlačidla ● **REC** na diaľkovom ovládači.
4. Nahrávanie zastavíte stlačením tlačidla ■ na diaľkovom ovládači alebo tlačidla □ na zariadení.

! Poznámka

- Počas nahrávania môžete sledovať priebeh USB nahrávania v percentách na obrazovke. (Len **MP3/ WMA CD/ AUDIO CD**)
- Počas nahrávania **MP3/ WMA** nie je žiadny zvukový výstup.
- Ak počas prehrávania zastavíte nahrávanie, súbor, ktorý sa v tomto čase nahrával, bude uložený. (Len **AUDIO CD**)
- Počas **USB** nahrávania nevyberajte **USB** zariadenie alebo nevypínajte prístroj. Ak tak urobíte, môže sa vytvoriť neúplný súbor, ktorý sa nedá v počítači vymazať.
- Ak **USB** nahrávanie nefunguje, v okne displeja sa zobrazí správa “**NO USB**”, “**ERROR**”, “**USB FULL**” alebo “**NO REC**”.
- Pre **USB** nahrávanie nie je možné použiť multikartovú čítačku alebo externý **HDD**.
- Súbor sa nahráva do veľkosti 128 MB.
- V stave disku **CD-G**, je **USB** záznam nefunkčný.
- Nie je možné nahráť viac ako 999 súborov.
- Číslo súboru sa uloží automaticky.
- Bude uložený nasledovne.

AUDIO CD	MP3/ WMA	Iné zdroje
■ CD_REC TRK-001 TRK-002 : :	■ FILE_REC -001_ABC(File name) -002_DEF(File name) : :	■ EXT_REC AUD-001 AUD-002 : :

* : **TUNER**, **PORTABLE** a podobne.

Vytváranie neautorizovaných kópií materiálu, ktorý je chránený proti kopírovaniu, vrátane počítačových programov, súborov, vysielania a zvukových nahrávok sa považuje za porušenie autorských práv a posudzuje sa ako trestný čin. Toto zariadenie nesmie byť použité pre tieto účely.

Buďte zodpovedný
Rešpektujte autorské práva

Odstraňovanie porúch

PROBLÉM	JEHO ODSTRÁNENIE
Bez napájania	Zapojte napájací kábel do elektrickej zásuvky v stene.
Žiadny obraz	<ul style="list-style-type: none"> • Na televíznom prijímači vyberte vhodný režim video vstupu, takže obraz z DVD prijímača sa zobrazí na televíznej obrazovke. • Bezpečne zapojte video káble do TV aj do jednotky.
Žiadny zvuk alebo slabý zvuk	<ul style="list-style-type: none"> • Vyberte správny vstupný mód jednotky tak aby ste z jednotky počuli zvuk. • Audio káble pripojte riadne na pripojovacie terminály. • Poškodené audio káble nahradte novými.
DVD/CD sa neprehráva	<ul style="list-style-type: none"> • Vložte disk, ktorý sa dá prehrať. (skontrolujte typ disku, farebný systém a kód krajiny). • Vložte disk. • Disk vložte označenou alebo potlačenou stranou smerom hore. • Zadajte heslo alebo zmeňte stupeň hodnotenia disku.
Rušiaci zvuk pri prehrávaní DVD alebo CD disku	<ul style="list-style-type: none"> • Prečistite povrch disku použitím mäkkej látky. • Preložte jednotku a audio komponenty ďalej od vášho TV.
Nie je možné riadne naladiť rádiostanicu	<ul style="list-style-type: none"> • Skontrolujte pripojenie antény a pokiaľ je to potrebné zmeňte jej polohu. • Naladte rádiostanicu manuálne. • Na predvolenie niektorých rádiostaníc, viď stranu 28.
Dialkové ovládanie nefunguje správne.	<ul style="list-style-type: none"> • Dialkový ovládač nie je nasmerovaný na snímač dialkového ovládania zariadenia. Nasmerujte dialkový ovládač na snímač dialkového ovládania zariadenia. • Dialkové ovládanie je príliš ďaleko od prístroja. Dialkové ovládanie používajte do vzdialenosti 7 metrov. • Medzi dialkovým ovládačom a DVD prijímačom je umiestnená nejaká prekážka. Odstráňte prekážku. • Batéria v dialkovom ovládaní je vybitá. Nahradte batérie za nové.

Špecifikácie

Všeobecne	
Napájanie	Informácie nájdete na sieťovom štítku.
Spotreba energie	Informácie nájdete na sieťovom štítku.
Čistá hmotnosť	2,3 kg
Vonkajšie rozmery (Š x V x H)	230 x 125 x 243 mm
Prevádzkové podmienky Teplota	5 °C - 35 °C (41 °F - 95 °F)
Pracovná vlhkosť	5 % - 85 %

Tuner	
FM Rozsah ladenia	87,5 - 108,0 MHz alebo 87,50 - 108,00 MHz

Zosilňovač	
Výstupné napájanie	30 W + 30 W
T.H.D	10 %

Vstupy/ Výstupy	
VIDEO OUT	1,0 V (p-p), 75 Ω, sync negat., RCA konektor x 1
COMPONENT VIDEO OUT	(Y) 1,0 V (šp.-šp.), 75 Ω, sync negat., RCA konektor x 1, (Pb)/(Pr) 0,7 V (šp.-šp.), 75 Ω, RCA konektor x 2

DVD/CD	
Frekvenčná citlivosť	40 Hz - 20 kHz
Pomer signálu a rušenia	70 dB
Dynamický rozsah	55 dB

USB	
Verzia USB	USB 2,0 alebo USB 1,1
Napájacie napätie zbernice	DC 5 V $\overline{\text{---}}$ 500 mA iPod/iPhone DC 5 V $\overline{\text{---}}$ 1 A

Reproduktory	
Typ	2 cestné 2 repr.
Impedancia	6 Ω
Menovitý vstupný výkon	30 W
Max. vstupný výkon	60 W
Čisté rozmery (Š x V x H)	150 x 250 x 170 mm
Čistá hmotnosť (1EA)	1,74 kg

- Dizajn a špecifikácia podliehajú zmene bez predchádzajúceho upozornenia.

Údržba

Manipulácia so zariadením

Pri preprave prístroja

Uschovajte originálnu prepravnú kartónovú škatuľu a obalový materiál. Ak potrebujete prístroj prepraviť, kvôli maximálnej bezpečnosti ho zabaľte tak, ako bol pôvodne zabalený vo výrobe.

Vonkajšie povrchy udržiavajte čisté

V blízkosti prístroja nepoužívajte prchavé tekutiny, napríklad insekticídne spreje.

Pri utieraní príliš netlačte, môžete poškodiť povrch.

Nenechávajte gumené alebo plastové produkty, aby sa dlhodobo dotýkali prístroja.

Čistenie prístroja

Na čistenie prehrávača používajte mäkkú suchú handričku. Ak je povrch extrémne znečistený, použite mäkkú handričku mierne namočenú v jemnom čistiacom roztoku. Nepoužívajte silné rozpúšťadlá, ako napríklad alkohol, benzín alebo riedidlá, pretože môžu poškodiť povrch prístroja.

Údržba prístroja

Tento prístroj je precízne zariadenie využívajúce vyspelé technológie. Ak sú optické snímacie šošovky alebo diely diskovej mechaniky znečistené alebo opotrebované, môže nastať zhoršenie kvality obrazu. Ďalšie informácie získate v najbližšom autorizovanom servisnom stredisku.

Poznámky k diskom

Manipulácia s diskmi

Na disk nikdy nelepte papier alebo lepiacu pásku.

Skladovanie diskov

Po ukončení prehrávania uložte disk do obalu. Disk nevystavujte priamemu slnečnému žiareniu alebo zdrojom tepla a nikdy ho nenechávajte v zaparkovanom aute, ktoré je vystavené priamemu slnečnému žiareniu.

Čistenie diskov

Nepoužívajte silné rozpúšťadlá, ako napríklad alkohol, benzín, riedidlá, komerčne dostupné čistiace prostriedky, ani antistatický sprej určený na staršie vinylové platne.

Obchodné známky a licencie



Dolby, Pro Logic a dvojitý D symbol sú registrované značky laboratórií Dolby.



Logo „DVD“ je obchodná známka formátu DVD/ spoločnosti Logo Licensing Corporation.



DivX®, DivX Certified® a logá sú obchodnými značkami Rovi Corporation a jej pobočiek a sú používané na základe licencie.

Autorské práva

Je zákonom zakázané kopírovať, vysielat' a rozširovať použitím kábla ako aj verejne prehrávať alebo požičovať materiály chránené autorskými právami bez povolenia. Tento výrobok má funkciu ochrany proti kopírovaniu, ktorá bola vyvinutá spoločnosťou Macrovision. Signály ochrany proti kopírovaniu sú nahrané na niektorých diskoch. Pri nahrávaní alebo prehrávaní filmov z takýchto diskov bude znieť šum. Tento výrobok obsahuje technológiu na ochranu autorských práv, chránenú americkými patentmi a inými autorskými právami. Použitie tejto technológie na ochranu autorských práv musí byť schválené spoločnosťou Macrovision a je určené na domáce a iné vymedzené účely prezerania, pokiaľ nie je inak povolené spoločnosťou Macrovision. Reverzná inžinierstvo alebo rozoberanie je zakázané.

SPOTREBITELIA BY MALI VZIAŤ NA VEDOMIE, ŽE NIE VŠETKY TELEVÍZNE PRIJÍMAČE S VYSOKÝM ROZLIŠENÍM SÚ PLNE KOMPATIBILNÉ S TÝMTO VÝROBKOM A MÔŽU SPÔSOBIŤ NEŽIADUCE VÝJAVY NA OBRAZE. V PRÍPADE 525 ALEBO 625 POSTUPNÉHO RIADKOVANIA MÔŽU NASTAŤ PROBLÉMY Z OBRAZOM, ODPORUČAME UŽÍVATEĽOVI PRESTAVIŤ ROZLIŠENIE NA "ŠTANDARDNÉ ROZLIŠENIE". V PRÍPADE, ŽE MÁTE NEJAKÉ ĎALŠIE OTÁZKY VO VZŤAHU KU KOMPATIBILITE TV ZARIADENIA S TÝMTO MODELOM (525p A 625p) JEDNOTKY, PROSÍM KONTAKTUJTE NAŠE CENTRUM ZÁKAZNÍCKYCH SLUŽIEB.

Kódy jazykov

Tento zoznam použite na vloženie Vami požadovaného jazyka pre nasledujúce východzie nastavenia : Zvuk disku, Titulky disku, Menu disku.

Jazyk	Kód	Jazyk	Kód	Jazyk	Kód	Jazyk	Kód
Afar	6565	Francúzsky	7082	Litovčina	7684	Jazyk Sindhi	8368
Africký	6570	Fríština	7089	Macedónsky	7775	Singhálsky	8373
Albánsky	8381	Haličský	7176	Malagasy	7771	Slovenský	8375
Jazyk Amharic	6577	Gruzínsky	7565	Malajčina	7783	Slovinský	8376
Arabský	6582	Nemecký	6869	Malayalam	7776	Španielsky	6983
Arménsky	7289	Grécky	6976	Maurský	7773	Sudánsky	8385
Assamese	6583	Grónsky	7576	Marátsky	7782	Swahilský	8387
Aymara	6588	Guarani	7178	Moldavský	7779	Švédsky	8386
Azerbajdžánsky	6590	Gujarati	7185	Mongolský	7778	Jazyk Tagalog	8476
Baškirský	6665	Hausa	7265	Nauru	7865	Jazyk Tajik	8471
Baskický	6985	Hebrejský	7387	Nepálsky	7869	Jazyk Tamil	8465
Bengálsky	6678	Hindský	7273	Nórsky	7879	Jazyk Telugu	8469
Bhutánčina	6890	Maďarský	7285	Orijský	7982	Thajský	8472
Jazyk Bihary	6672	Islandský	7383	Pandžábsky	8065	Tonga	8479
Bretónsky	6682	Indonézsky	7378	Paštúnsky	8083	Turecký	8482
Bulharský	6671	Interlingua	7365	Perzský	7065	Turkménsky	8475
Barmský	7789	Írsky	7165	Poľský	8076	Jazyk Twi	8487
Bieloruský	6669	Taliany	7384	Portugalský	8084	Ukrajinský	8575
Čínsky	9072	Jávanština	7465	Jazyk Quechua	8185	Urský	8582
Chorvátsky	7282	Kanadský	7578	Retorománčina	8277	Uzbeký	8590
Český	6783	Kašmírsky	7583	Rumunský	8279	Vietnamsky	8673
Dánsky	6865	Kazašský	7575	Ruský	8285	Jazyk Volapük	8679
Holandský	7876	Kirkizký	7589	Samojský	8377	Welština	6789
Anglický	6978	Kórejský	7579	Sanskrit	8365	Jazyk Wolof	8779
Esperanto	6979	Kurdský	7585	Škótska Gaelština	7168	Jazyk Xhosa	8872
Estónsky	6984	Laoština	7679	Srbský	8382	Jidiš	7473
Fajerština	7079	Latinčina	7665	Srbo-chorvátsky	8372	Jazyk Yoruba	8979
Fiji	7074	Lotyšský	7686	Jazyk Shona	8378	Jazyk Zulu	9085
Fínsky	7073	Lingala	7678				

Kódy krajín

Z tohto zoznamu vyberte kód krajiny.

Oblasť	Kód	Oblasť	Kód	Oblasť	Kód	Oblasť	Kód
Afganistan	AF	Fidži	FJ	Monako	MC	Singapur	SG
Argentína	AR	Fínsko	FI	Mongolsko	MN	Slovenská republika	SK
Austrália	AU	Francúzsko	FR	Maroko	MA	Slovinsko	SI
Rakúsko	AT	Nemecko	DE	Nepál	NP	Južná Afrika	ZA
Belgicko	BE	Veľká Británia	GB	Holandsko	NL	Južná Kórea	KR
Bután	BT	Grécko	GR	Holandské Antily	AN	Španielsko	ES
Bolívia	BO	Grónsko	GL	Nový Zéland	NZ	Srí Lanka	LK
Brazília	BR	Hong Kong	HK	Nigéria	NG	Švédsko	SE
Kambodža	KH	Maďarsko	HU	Nórsko	NO	Švajčiarsko	CH
Kanada	CA	India	IN	Omán	OM	Taiwan	TW
Chile	CL	Indonézia	ID	Pakistan	PK	Thajsko	TH
Čína	CN	Izrael	IL	Panama	PA	Turecko	TR
Kolumbia	CO	Taliano	IT	Paraguaj	PY	Uganda	UG
Kongo	CG	Jamajka	JM	Filipíny	PH	Ukrajina	UA
Kostarika	CR	Japonsko	JP	Poľsko	PL	Spojené štáty	US
Chorvátsko	HR	Keňa	KE	Portugalsko	PT	Uruguaj	UY
Česká republika	CZ	Kuvajt	KW	Rumunsko	RO	Uzbekistan	UZ
Dánsko	DK	Líbya	LY	Ruská Federácia	RU	Vietnam	VN
Ekvádor	EC	Luxembursko	LU	Saudská Arábia	SA	Zimbabwe	ZW
Egypt	EG	Malajzia	MY	Senegal	SN		
Salvádor	SV	Maldivy	MV				
Etiópia	ET	Mexiko	MX				

