



LG

Life's Good

SUOMI

KÄYTTÖOHJEET MUSIC IN STYLE TELAKOINTIKAIUTIN

Lue nämä ohjeet huolellisesti ennen laitteen käyttöä ja säilytä ne tulevaa tarvetta varten.

ND8520



MFL67565006

<http://www.lg.com>

Turvallisuusohjeet

1

Aloitius



VAROITUS: SÄHKÖISKUVAARAN VUOKSI ÄLÄ POISTA KUORTA (TAI TAKAOSAA). LAITE EI SISÄLLÄ KÄYTTÄJÄN HUOLLETTAVISSA OLEVIA OSIA. KÄYTÄ HUOLTOON PÄTEVYYDEN OMAAVAA HUOLTOHENKILÖSTÖÄ.



Kuvasyntoli, jossa on nuolenpääsalama tasakylkisen kolmion sisällä, on tarkoitettu varoittamaan käyttäjää tuotteen kuoren sisällä olevasta eristämättömästä vaarallisesta jännitteestä, joka saattaa olla riittävän voimakas aiheuttamaan ihmiselle sähköiskun.



Tämä huutomerkki kolmiossa osoittaa käyttäjälle laitteen mukana tulevan kirjallisuuden sisältävän tärkeitä käyttö- ja huolto-ohjeita.

VAROITUS: TULIPALO- TAI SÄHKÖISKUVAARAN ESTÄMISEKSI ÄLÄ ALTISTA TÄTÄ TUOTETTA SATEELLE TAI KOSTEUDELLE.

VAROITUS: Älä asenna tätä laitetta umpinaiseen tilaan, esimerkiksi kirjahyllyyn tai vastaavaan.

VAROITUS koskien verkkojohtoa

Useimmat laitteet on suositeltavaa yhdistää omaan virtapiiriinsä;

Tällaiseen virtapiiriin ei yhdistetä muita laitteita eikä jatkojohtoja. Katso lisätietoja käyttöoppaasta. Älä ylikuormita seinäpistorasioita. Ylikuormitetut, irralliset tai vahingoittuneet pistorasiat ja jatkojohdot sekä vahingoittuneet eristeet ovat vaarallisia. Mikä tahansa näistä voi aiheuttaa sähköiskun tai tulipalon. Tarkista laitteen sähköjohto säännöllisesti. Jos siinä näkyy vaurioita tai kulumista, irrota laite pistorasiasta. Älä käytä laitetta, ennen kuin valtuutettu huoltoteknikko on vaihtanut johdon. Suojaa virtajohtoa fyysiseltä ja mekaaniselta rasitukselta siten, ettei sen yli kävellä, se ei ole puristuksessa pistokkeen, muuntajan tai laitteen virtajohdon kiinnityspisteen läheisyydessä. Kiinnitä erityistä huomiota pistokkeisiin, pistorasioihin ja paikkaan, jossa johto lähtee laitteesta. Irrota virtajohto virransyötöstä vetämällä virtapistokkeesta. Asenna laite siten, että virtapistokkeeseen päästään helposti käsiksi.

Tämä laite on varustettu irrotettavalla paristolla tai akulla.

Pariston tai akun irrottaminen laitteesta

turvallisella tavalla: Irrota paristo tai akku päinvastaisessa järjestyksessä asennukseen nähden. Estääksesi ympäristöhaitat tai vaaran ihmisten tai eläinten terveydelle, on käytetty paristo tai akku vietävä sopivaan säiliöön määritetyissä keräyspisteissä. Älä hävitä paristoja tai akkuja kotitalousjätteen tai muun sekajätteen kanssa. Käytä paikallista, maksutonta paristojen ja akkujen kierrätysjärjestelmää. Älä altista paristoja kovalle kuumuudelle, kuten auringonvalolle, avotullelle tai vastaavalle.

VAROITUS: Laitetta ei saa altistaa vedelle (pisaroille tai roiskeille), eikä sen päälle saa laittaa nesteellä täytettyjä astioita, kuten maljakoita.

Vanhan laitteen hävittäminen



1. Kun tämä yliruksattu jätteastia on kiinnitetty tuotteeseen tarkoittaa se, että se noudattaa Euroopan direktiiviä 2002/96/EC.
2. Kaikki sähkö- ja elektroniikkajäte on erotettava kotitalousjätteestä ja vietävä viranomaisten määrittämään kierrätyskeskukseen.
3. Loppuun käytetyn laitteen oikea hävittäminen ehkäisee ympäristö- ja terveyshaittoja.
4. Saat lisätietoja loppuun käytetyn laitteen hävittämisestä ottamalla yhteyttä asuinkuntasi jätehuoltoviranomaiseen, jätehuoltoyritykseen tai laitteen myyneeseen liikkeeseen.

Paristojen/akkujen hävittäminen



1. Kun tämä yliruksattu jätteastian merkki on kiinnitetty paristoihin/akkuihin tuotteessasi tarkoittaa se, että se on Euroopan direktiivin 2006/66/EC alainen.
2. Mikäli paristo tai akku sisältää yli 0.0005% elohopeaa, 0.0002% kadmiumia tai yli 0.004% lyijyä, voi tämä symboli sisältää näiden kemiallisten aineiden lyhenteet kuten elohopea (Hg), kadmium (Cd) tai lyijy (Pb).
3. Kaikki paristot/akut on erotettava kotitalousjätteestä ja vietävä viranomaisten määrittämään kierrätyskeskukseen.
4. Oikea hävitystapa vanhojen paristojen/akkujen osalta auttaa poistamaan mahdolliset haittavaikutukset ympäristölle ja terveydelle.
5. Lisätietoja vanhojen paristojen/akkujen hävittämisestä saat kunnaltasi, jätteenhuoltolaitokselta tai jälleenmyyjältä jolta ostit laitteen.

CE 0984!

Euroopan Unionin huomautus koskien langattomia ja johdottomia laitteita

LG Electronics vakuuttaa vastuullisesti, että tämä tuote / nämä tuotteet noudattavat tärkeitä ja olennaisia määräyksiä sekä muita vastaavia direktiivien 1999/5/EC, 2004/108/EC, 2006/95/EC ja 2009/125/EC vaatimuksia.

Ota yhteyttä seuraavaan osoitteeseen mikäli haluat kopion yhdenmukaisuustodistuksesta (Declaration of Conformity).

Euroopan standardointikomitea:

Krijgsman 1, 1186 DM Amstelveen The Netherlands.

- Huomaa, että tämä EI ole asiakaspalvelun yhteydenottopiste Kun haluat asiakaspalvelun tietoja, katso takuukortti tai ota yhteyttä jälleenmyyjään, jolta ostit tämän tuotteen.

Vain sisätiläkäyttöön.

RF Säteilyaltistuslausunto

Tämä laite olisi asennettava 20cm minimietäisyydelle lämmityspattereista ja käyttäjän kehosta.

1

Aloitus

Sisällysluettelo

1 Aloitus

- 2 Turvallisuusohjeet
- 5 Pääasialliset ominaisuudet
 - 5 - Valmistettu iPod/iPhone/iPad
 - 5 - AirPlay®
 - 5 - Kannettavan sisääntuloliitäntä
 - 5 - USB-toisto
 - 5 - Hälytys
 - 5 - Radio(FM)
 - 5 - Ajan synkronointi
 - 5 - LG Bluetooth Remote
- 5 Lisävarusteet
- 5 Esittely
 - 5 - Käyttöohjeessa käytetyt symbolit
- 6 Toistettavien tiedostojen vaatimukset
 - 6 - MP3/WMA-musiikkitiedostojen vaatimukset
 - 6 - Yhteensopivat USB-laitteet
 - 6 - USB-laitevaatimukset
- 7 Kaukosäädin
- 8 Etupaneeli
- 8 Takapaneeli
- 9 Yläpaneeli
- 9 Miten ferriittisydämet kiinnitetään
- 10 Ohjauspaneeli
- 11 Kellonajan asettaminen
 - 11 - Kellonajan asettaminen automaattisesti
 - 11 - Kellonajan asettaminen manuaalisesti

2 Käyttö

- 12 Peruskäyttö
 - 12 - iPod/iPhone/iPad toiminnot
 - 12 - Yhteensopiva iPod/iPhone/iPad
 - 13 - AirPlay on käytössä
 - 23 - USB:n käyttö
 - 24 - Musiikin kuuntelu ulkoisesta laitteesta
- 25 Radion toiminnot
 - 25 - Antenniliitäntä
 - 25 - Radion kuunteleminen
 - 25 - Radioasemien esiasettaminen muistiin
 - 25 - Kaikkien tallennettujen asemien poistaminen
 - 25 - Huonon FM-vastaanoton parantaminen
- 26 Bluetooth-toimintojen käyttö
 - 26 - Musiikin kuuntelu Bluetooth laitteesta
 - 27 - Bluetooth-sovellusten käyttö
- 29 Muut toiminnot
 - 29 - Laitteen käyttäminen herätyskellona
 - 29 - Aktivoi ja lopeta hälytysajastin
 - 29 - Lopeta hälytys
 - 29 - Torkkutoiminto
 - 29 - Toiston jatkaminen
 - 30 - Uudelleentoisto tai satunnaistoisto (vain USB)
 - 30 - Himmennin
 - 30 - Uniajastimen asetus
 - 30 - Äänen tilan asetus
 - 30 - Äänen kytkeminen pois tilapäisesti

3 Vianmääritys

- 31 Vianmääritys

4 Liite

- 32 Tavaramerkit ja lisenssit
- 32 Laitteen käsittely
- 33 Laitteiston tiedot

Pääasialliset ominaisuudet

Valmistettu iPod/iPhone/iPad

Nauti musiikista iPod/iPhone/iPad yhdellä helpolla yhteydellä.

AirPlay®

Kannettavan sisääntuloliitäntä

Toistaa musiikkia kannettavasta laitteestasi.

USB-toisto

Nauti USB-laitteen musiikista helppokäyttöisen liitäntän kautta.

Hälytys

Asettaa hälytyksen joka kytkeytyy päälle haluttuun aikaan.

Radio(FM)

Mahdollistaa radion kuuntelun.

Ajan synkronointi

Asettaa tämän yksikön kellon automaattisesti yhdistämällä iPod/iPhone/iPad tai aktivoimalla Bluetooth-yhteyden "LG Bluetooth Remote"-sovelluksen välityksellä.

LG Bluetooth Remote

Voit ohjata tätä yksikköä Bluetooth-yhteyden välityksellä iPod Touch/iPhone/iPad tai Android -laitteellasi. Tämä soitin ja puhelimesi tulee parimuodostaa Bluetooth:n välityksellä. Käy sivustoilla "Apple App Store" tai "Google Android Market (Google Play Store)" tai käytä QR-koodia joka näkyy alla olevassa löytääksesi "LG Bluetooth Remote"-sovelluksen. Lisätietojen osalta, ks. sivut 27-28.



(Android OS)



(Apple iOS)

Lisävarusteet

Tarkista laitteen mukana tulevat lisävarusteet.

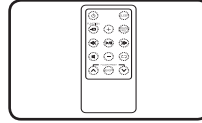

Kauko-ohjain (1)

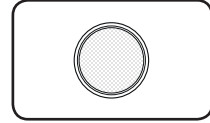

Akku (1)

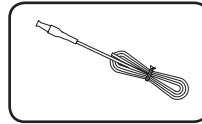

FM antenni (1)

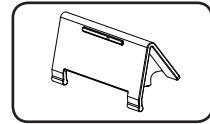

iPad tuki (1)

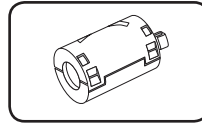

Ferriittisydän (1)

Esittely

Käyttöohjeessa käytetyt symbolit

! Huom

Viittaa erityisiin huomioihin ja käyttöominaisuuksiin.

! Huomio

Viittaa varoituksiin joilla ehkäistään mahdollisia vahinkoja jotka syntyvät väärinkäytöstä.

Toistettavien tiedostojen vaatimukset

MP3/WMA-musiikkitiedostojen vaatimukset

MP3/WMA-tiedoston yhteensopivuus tämän yksikön kanssa on rajoitettu seuraavasti:

- Näytteenottotaajuus : 32 - 48 kHz (MP3) taajuus, 32 - 48 kHz (WMA) välillä
- Bittitaajuus : 32 - 320 kbps (MP3), 40 - 192 kbps (WMA)
- Maksimitiedostot : Alle 999
- Kansioiden yläraja : Alle 99
- Tiedostojen päätetyypit : Soittaa kaikki tiedostot toistuvasti.

Yhteensopivat USB-laitteet

- MP3-soitin : MP3-flash-soitin
- USB-muistitikku : USB1.1-standardia tukevat laitteet.
- Tämä laite ei tue kaikkia USB-laitteita.

USB-laitevaatimukset

- Laite ei tue USB-laitteita, jotka vaativat lisäohjelmien asentamista niitä asennettaessa.
- Älä irrota USB-laitetta sen ollessa käytössä.
- Suuren tallennuskapasiteetin omaavien USB-laitteiden valmistelu voi viedä useita minuutteja.
- Kaikki tiedostot kannattaa varmuuskopioida niiden häviämisen varalta.
- Jos käytät USB-jatkokaapelia tai USB-keskitintä, USB-laitetta ei tunnisteta.
- Laite ei tue NTFS-tiedostojärjestelmää. (Laite tukee vain FAT(16/ 32)-tiedostojärjestelmää.)
- Tätä laitetta ei tueta, jos tiedostojen yhteismäärä on 1 000 tai enemmän.
- Laite ei tue ulkoisia kovalevyjä, kortinlukijoita, lukittuja laitteita tai kovalevytyyppejä USB-laitteita, matkapuhelinta ei tueta.
- Laitteen USB-porttia ei voi yhdistää tietokoneeseen. Laitetta ei voi käyttää säilytyslaitteena.
- Jotkin USB-laitteet eivät välttämättä toimi tämän soittimen kanssa.
- Tämä yksikkö voi ladata iPod/iPhone yhdistämällä sen USB-porttiin virta päällä-tilassa.
- Tämä yksikkö ei voi ladata iPad liittämällä sen USB-porttiin myöskään virta päällä-tilassa.
- Kun liität älypuhelin käyttämällä USB-porttia, voit ainoastaan ladata sen. (Jotain älypuhelimia ei voi ladata.)

Kaukosäädin

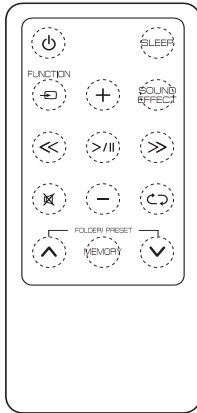

⏻ (VIRTA): Kytkee laitteen PÄÄLLE ja POIS päältä.

SLEEP : Asettaa uniajastimen.

⏮ FUNCTION : Valitsee toiminnon ja ohjelmälähteen.

+/- (Volyyimi) : Säättää kaiuttimen äänenvoimakkuutta.

SOUND EFFECT : Valitsee esiohjelmoidun taajuusasetuksen.

⏪/⏩ (ohitus/haku) :

- Siirtyy nopeasti eteen- tai taaksepäin.
- Hakee tiedoston kohtaa.

⏮/|| (Toisto/Tauko) : Käynnistää tai pysäyttää toiston.

🔇 : Mykistää äänen.

🔄 : Valitsee toistotilan. (ONE/DIR/ALL/RAND(RANDOM)/OFF) (vain USB)

FOLDER/PRESET ^/V :

- Valitsee kansion tai tiedoston jonka haluat toistaa. (vain USB)
- Valitsee radioaseman esiasetetun numeron.

MEMORY :

- Tallentaa esiasetetut asemat.
- Tallennettujen asemien poistaminen.



Huomio

Tässä laitteessa käytetty paristo voi aiheuttaa väärin käsiteltynä tulipalon tai kemiallisen palovaaran. Älä lataa, pura, polta tai kuumenna yli 100 °C (212 °F) lämpötilaan. Vaihda vain paristo-osa nro CR2025. Muun pariston käyttö voi aiheuttaa tulipalo- tai räjähdysvaaran. Hävitä käytetty paristo. Pidä paristo poissa lasten ulottuvilta. Älä pura tai heitä tuleen.

Paristojen asennus

1. Käännä paristolokeroa vastapäivään käyttämällä kolikkoa. Irrota sitten paristolokeron kansi.

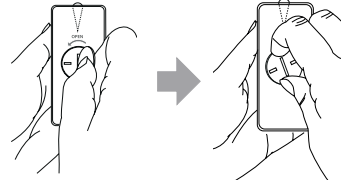

2. Työnnä sisään ja aseta paristo niin, että sen plus (+) napa on paristolokotilon kannen (+)-merkinän suuntaisesti.

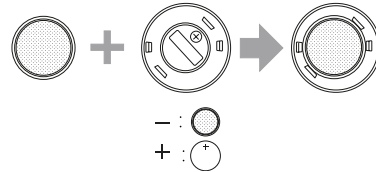

3. Aseta paristolokeron kansi kaukosäätimeen ja käännä sitä myötäpäivään sulkeaksesi.



Huomio

Älä avaa paristorasian kantta käyttämällä sormea. Muutoin, kyntesi rikkoutuu.

Etupaneeli

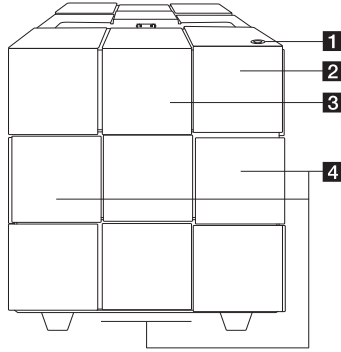

1

Kytkee laitteen PÄÄLLE ja POIS päältä.

2 **Kaukosäätimen tunnistin**

3 **Ohjauspaneeli**

4 **Kaiutin**

Tämän yksikön pohjassa on sisäänrakennettu alikaiutin.

Takapaneeli

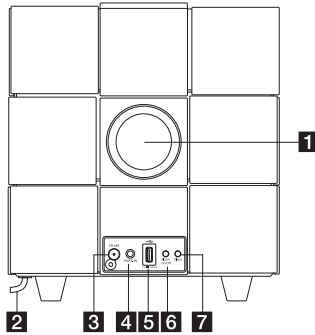

1 **Kaiutinkanava**



Huomio

Varo etteivät lapset aseta käsiään tai esineitä kaiutinkanavaan.

2 **AC-virtajohto**

3 **FM ANT.**

4 **PORT.IN (3.5 mm)**

Toistaa musiikkia kannettavasta laitteestasi.

5 **USB-portti**

Toistaa musiikkiedoston yhdistämällä USB-laitteen.

6 **Alarm On/Off**

- Asettaa hälytyksen ajastimen.
- Kytkee hälytyksen pois päältä.
- Näyttää hälytysasetuksen.

7 **Clock**

Asettaa kellon ja tarkistaa ajan.

Yläpaneeli

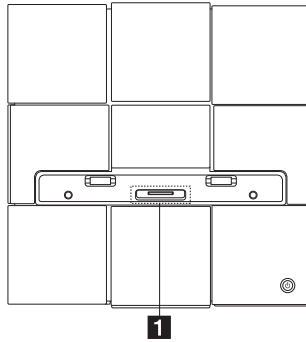

1 iPod/iPhone/iPad -telakointi

Liittää iPod/iPhone/iPad.

Miten ferriittisydämet kiinnitetään

Laitteen mukana toimitettu sydän on kiinnitettävä sähköisten häiriöiden vähentämiseksi tai estämiseksi.

1. Vedä ferriittisydämen lukitustappia [a] sen avaamiseksi.
2. Kierrä virtajohto kerran ferriittisydämen ympäri.
3. Sulje ferriittisydän kunnes se napsahtaa.

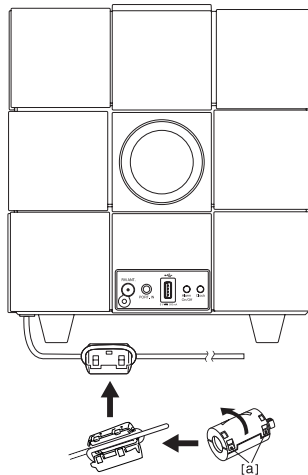

Ohjauspaneeli

- **Kytentätoiminto :**

Naputtaa  tai pyyhkäisee vasemmalle tai oikealle sormellasi. Valitsee toiminnon ja ohjelmälähteen.

(IPOD/BT(Bluetooth)/PORT/FM/USB/AIR)

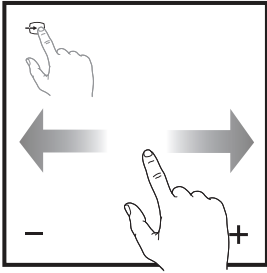

- **Toisto/Tauko :**

- Naputtaa keskikohtaa toistaakseen tai tauottaakseen.
- Valinta.

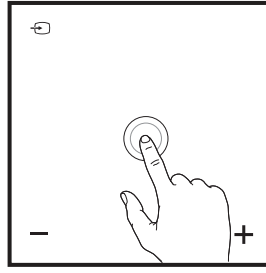

- **Ohitus/haku :**

- Siirtyy nopeasti eteen- tai taaksepäin.
- Hakee tiedoston kohtaa.

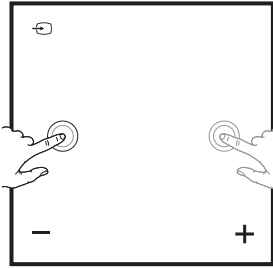

- **-/+ (Volyymi) :**

Säätää kaiuttimen äänenvoimakkuutta.

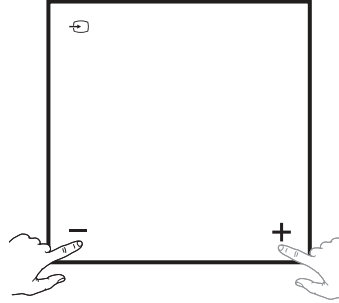

- **Ylös/Alas :**

- Valitsee kansion tai tiedoston jonka haluat toistaa. (vain USB)
- Valitsee radioaseman esiasetetun numeron.

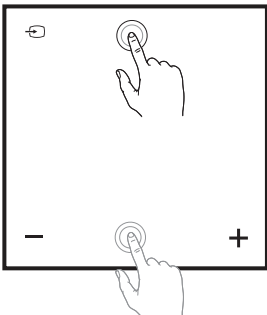

- **WiFi :**

- Yhdistää tämän laitteen WiFi-verkkoon.
- Näkyy vain "AIR"-tilassa.

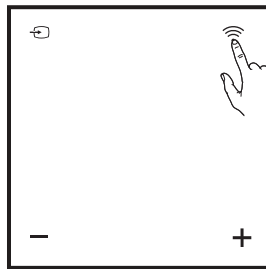

Kellonajan asettaminen

! Huom

Jos virransyöttö on katkennut tai virtalähde on irrotettu, kellon asetus pyyhkiytyy pois.

Kellonajan asettaminen automaattisesti

! Huom

- Varmista että iPod/iPhone/iPad tai Android -laitteessasi on oikea kellonajan asetus.
- Lepotilassa, kelloa ei synkronoida iPod/iPhone/iPad tai Android -laitteesi kanssa.
- Automaattisessa kellon synkronoinnissa, "LG Bluetooth Remote" -sovelluksella on etusija telakointijärjestelmän yli.
- 24-tuntin aikamuoto voidaan asettaa vain Android-käyttöjärjestelmälle.

Kellon asetus synkronoimalla iPod/iPhone/iPad -laitteesi

Liitä iPod/iPhone/iPad tukevasti. Tällöin kellon asettaminen näyttöruudussa synkronisoi sen iPod/iPhone/iPad kanssa.

! Huom

Synkronoitu aika voi olla jonkin verran eroavainen ajasta iPod/iPhone/iPad.

Kellon asettaminen "LG Bluetooth Remote" -sovelluksella

Asenna "LG Bluetooth Remote"-sovellus iPod touch/iPhone/iPad tai Android -laitteellesi. (ks. sivut 27-28)

Yksikkösi kello tullaan automaattisesti synkronoimaan laitteellesi aktivoimalla Bluetooth-yhteys "LG Bluetooth Remote" -sovelluksella.

Kellonajan asettaminen manuaalisesti

Mikäli tarvittavaa, voit asettaa kellonajan manuaalisesti.

1. Paina laitteen painiketta **Clock** takapaneelissa ja pidä sitä alas painettuna kahden sekunnin ajan.
 - Kellon näyttönumerot alkavat vilkkua.
2. Paina **<< / >>** valitaksesi 12/24-tuntin ominaisuuden.
 - 12:00 (PM näytöksä) tai 0:00 (24 tuntin näytölle)
3. Paina **>||**.
 - Kellon tuntinumerot alkavat vilkkua.
4. Paina **<< / >>** asettaaksesi tunnin.
5. Paina **>||**.
 - Kellon minuuttinumerot alkavat vilkkua.
6. Paina **<< / >>** asettaaksesi minuutin.
7. Paina **>||**.

! Huom

Jos haluat asettaa kellon uudelleen, toista vaiheet 1-7.

Peruskäyttö

iPod/iPhone/iPad toiminnot

Voit nauttia iPod/iPhone/iPad äänestä tämän yksikön välityksellä. Katso lisätietoja iPod/iPhone/iPad osalta iPod/iPhone/iPad -käyttöoppaasta.

! Huom

- Sinua suositellaan poistamaan iPod/iPhone/iPad -laitteesi suojakotelo ennen kuin asetat iPod/iPhone/iPad -laitteen telakointiasemaan.
- Asenna toimitettu iPad pitääksesi iPad vakaana ennenkuin asetat iPad paikalleen.

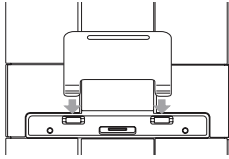

1. Liitä iPod/iPhone/iPad tukevasti. Tämän yksikön ollessa yhdistettynä virtalähteeseen, your iPod/iPhone/iPad tulee automaattisesti kytketyksi päälle ja aloittaa latauksen jopa lepotilassa.

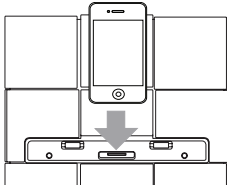

2. Paina **FUNCTION** tai valitaksesi IPOD-toiminnon.

Suorittaaksesi	Tee näin
Toista	Paina >
Tauko	Toiston aikana, paina >
Ohita	Paina toiston aikana << / >> siirtyäksesi seuraavaan tiedostoon tai palataksesi sen hetkisen tiedoston alkuun. Toiston aikana paina << kahdesti palataksesi takaisin edelliseen tiedostoon.

Suorittaaksesi	Tee näin
Haku	Pidä << / >> painettuna toiston aikana ja vapauta se kuunneltavassa kohdassa.

Yhteensopiva iPod/iPhone/iPad

Tämä laite tukee seuraavia malleja ;

- iPod touch 1G, 2G, 3G, 4G
- iPod nano 2G, 3G, 4G, 5G, 6G
- iPhone 3G / iPhone 3GS
- iPhone 4 / iPhone 4S
- iPad / iPad 2

! Huom

- Virheviesti "ERROR" näkyy kun :
 - iPod/iPhone/iPad ei ole liitetty oikein.
 - tämä laite tunnistaa iPod/iPhone/iPad tuntemattomaksi laitteeksi.
 - sinun iPod/iPhone/iPad virta on äärimmäisen alhainen.
 - ➔ Akku on ladattava.
 - ➔ Akun lataaminen voi kestää kauemmin, jos iPod/iPhone/iPad virta on erittäin vähissä.
- Et voi hallita iPod/iPhone/iPad -laitettasi tästä yksiköstä johtuen viasta iPod/iPhone/iPad -laitteesta.
- Riippuen iPod/iPhone/iPad ohjelmistoversiosta, on mahdollista ettei iPod/iPhone/iPad voida ohjata tästä yksiköstä. Suosittelemme asentamaan viimeisimmän ohjelmaversion.
- Mikäli käytät sovellusta, suoritat puhelun tai lähetät ja vastaanotat SMS-viestejä esim. iPod touch/iPhone/iPad, irrota se tämän laitteen iPod touch/iPhone/iPad ja käytä vasta tämän jälkeen.
- Jos sinulla on ongelmia iPod/iPhone/iPad kanssa, katso lisätietoja osoitteesta www.apple.com/support.
- iPod touch, iPhone ja iPad toimivat kuten iPod. Tämä toiminto on käytännöllinen vain Dolby Digital, DTS ja Linear PCM (2ch) tulolähteellä optillisten ja koaksiaalisten äänen tulosignaalien kanssa. (esim. "slide to unlock")

AirPlay on käytössä

Apple AirPlay teknologia mahdollistaa toiston iTunes musiikkikirjaston osalta, joka sijaitsee Mac, PC, iPhone, iPod touch, tai iPad tai millä muulla tahansa AirPlay-varustetulla laitteella (esim, ND8520) ja on yhdistettynä WiFi-verkkoon.

Äänen suoratoistamiseksi AirPlay:llä, tarvitset :

- WiFi-sertifioidun reitittimen
- Isännän iTunes-musiikkikirjastollesi, esim. iPod touch/iPhone/iPad -laite johon asennettu iOS 4.3.3 (tai myöhempi) tai WiFi-varustettu PC/Mac johon asennettu iTunes 10.2.2 (tai myöhempi)

Yhteensopiva iPod/iPhone/iPad

Tämä laite tukee seuraavia malleja ;

- iPod touch 3G, 4G
- iPhone 3GS
- iPhone 4 / iPhone 4S
- iPad / iPad 2

Tämä yksikkö tulisi olla kytkettynä samaan paikalliseen verkkoon kuin iTunes-isäntälaitteesi WiFi-reitittimen välityksellä.

Yhdistä kotisi WiFi-verkkoon AirPlay:n osalta

Yhdistääksesi tämän yksikön olemassa olevaan kotona sijaitsevaan WiFi-verkkoon, sinun tulee soveltaa kotisi WiFi-asetuksia tähän yksikköön.

Sen jälkeen kun liitäntä on suoritettu onnistuneesti, tämä yksikkö muistaa kotisi WiFi-asetukset. Tällöin voit nauttia AirPlay-toistosta milloin vain yksikkössä on virta päällä ja liitettynä kotisi WiFi-verkkoon automaattisesti.

Ennen yhteyden luomista kotisi WiFi-verkkoon tämän yksikön osalta, tarkista alla olevat kohdat.

1. Varmista että WiFi-reitittimessäsi on virta päällä ja toimii asianmukaisesti.
2. Varmista että tämä yksikkö on virta päällä-tilassa ja käynnistetty asianmukaisesti.

Yhdistetään kotiin Wi-Fi -reitittimeesi

Yhdistääksesi tämän yksikön WiFi-reitittimeen, sinun tulee avata tämän yksikön sisäänrakennettu asetusten verkkosivu muuttaaksesi sen sisäisiä WiFi-asetuksia. Tehdäksesi näin, tarvitset WiFi-mahdollistetun laitteen jossa on verkkoselain tämän yksikön väliaikaiselle WiFi-liitäntälle. WiFi-varustettu laite voi olla esim. iPod touch/iPhone/iPad -laite tai WiFi-varustettu PC/Mac.

Noudata alla olevaa suoritusjärjestystä tämän yksikön yhteyden kotiin Wi-Fi -reitittimeesi

1. Kerää kotisi WiFi-reitittimen asetukset ja kirjaa ne ylös paperille käytettäväksi tämän yksikön WiFi-asetusten luomisen aikana (ks. "Kerää kotisi WiFi-reitittimen asetukset" sivulla 14).
2. Kytke tämä yksikkö Avustettuun WiFi-asetustilaan (ks. "Kytke tämä laite Avustettuun WiFi-asetusten tilaan" sivulla 14).
 - Uusi WiFi-verkko joka luotiin tällä yksiköllä tulee näkyviin, verkkonimellä (SSID) "LG AUDIO Setup XXXXX".
3. Yhdistä WiFi-varustettu laite uuteen WiFi-verkkoon väliaikaisesti (see "Yhdistä WiFi-aktivoitu laitteesi uuteen luotuun WiFi-verkkoon" sivulla 15).
4. Avaa tämän yksikön sisäänrakennettu verkkosivu WiFi-varustetun laitteesi verkkoselaimella (ks. "Avaan tämän yksikön sisäänrakennettu verkkosivu" sivulla 17).
5. Yhdistä yksikkösi (ND8520) saatavilla olevaan Wi-Fi verkostoon, pohjautuen paperille kirjoittamiisi asetuksiin kohdassa 1 (ks. "Yhdistä yksikkösi (ND8520) saatavilla olevaan Wi-Fi verkostoon" sivulla 18).
6. Palauta WiFi-mahdollistettu laitteesi takaisin olemassa oleviin kotisi WiFi-asetuksiin (ks. "Palauta WiFi-aktivoitu laite takaisin olemassa oleviin kotona sijaitseviin WiFi-asetuksiin" sivulla 20).





Kerää kotisi WiFi-reitittimen asetukset

! Huom

Tarkista aina kotisi WiFi-reitittimen käyttöoppaasta yksityiskohtaiset ohjeet.

1. Yhdistä WiFi-mahdollistettu laitteesi olemassa olevaan kotisi WiFi-verkkoon.
2. Käynnistä verkkoselain (esim. Apple Safari tai Microsoft Internet Explorer) WiFi-mahdollistetulla laitteella.
3. Avaa kotisi WiFi-reitittimen asetussivu.
4. Etsi WiFi-asetusten välilehti ja kirjoita ylös seuraavat tiedot paperille :
 - Verkon nimi (SSID)
 - WiFi-turvaton tila (usein miten WEP, WPA tai WPA2 mikäli mahdollistettu)
 - Jos kotisi Wi-Fi -reitittimen turvatila on "WEP", tämä yksikkö tukee vain "OPEN".
 - WiFi-salasana (mikäli WiFi-turvaton tila on aktivoitu)
 - DHCP-tila (aktivoitu tai passivoitu)
 - Staattisen IP-osoitteen asetukset (mikäli DHCP-tila on aktivoitu)

Kytke tämä laite Avustettuun WiFi-asetusten tilaan

1. Paina  FUNCTION tai  valitaksesi "AIR"-toiminnon.
2. Paina ja pidä alhaalla, ja vapauta  tämän yksikön ohjauspaneelissa kunnes "STEP1"-viesti asti.
 - Airplay-kuvake  vilkkuu ja "STEP1"-viesti näkyy tämän yksikön ohjauspaneelilla.



- Tämän yksikön uusi WiFi-verkko luodaan, verkkonimellä (SSID) "LG AUDIO Setup XXXXXX".
- Kestää noin 30 sekuntia tai enemmän luoda tämä uusi WiFi-verkko onnistuneesti.

! Huom

Kun päätät tämän manuaalisen WiFi-asetusten asennuksen tälle yksikölle, tämä uusi WiFi-verkko katoaa.

Yhdistä WiFi-aktivoitu laitteesi uuteen luotuun WiFi-verkkoon

Tämän yksikön luoma uusi WiFi-verkko mahdollistaa WiFi-aktivoitun laitteen pääsyn verkkoon. Häiriöiden välttämiseksi mistään muista WiFi-laitteista, sinua suositellaan väliaikaisesti passiivoimaan WiFi-toiminto muissa WiFi-laitteissasi.

! Huom

- "LG AUDIO setup XXXXXX" on väliaikainen ja avustusta Wi-Fi verkosto tämän yksikön yhteydelle kotiin Wi-Fi -reitittimeesi.
- Kun iPod touch/iPhone/iPad tai Wi-Fi aktivoitu PC/Mac yhdistää "LG AUDIO Setup XXXXXX" verkkoon, internetin käyttö ei ole mahdollista.

Optio 1 : Käytä iPod touch/iPhone/iPad -laitettasi

1. Valitse "Settings" -> "WiFi" iPod touch/iPhone/iPad -laitteessasi.



2. Valitse "LG AUDIO Setup XXXXXX" olemassa olevista verkoistasi.



2

Käyttö

- "STEP2" -viesti näkyy tämän yksikön ohjauspaneelilla.



3. Odot kunnes olet saanut menestyksekkään WiFi-yhteyden iPod touch/iPhone/iPad -laitteellasi.
 - Wi-Fi näkyy iPod touch/iPhone/iPad -laitteesi vasemmassa yläkulmassa.
 - Tämän toimenpidejatkumon aikana, AirPlay kuvake  vilkkuu.

! Huom

Jos "LG AUDIO Setup XXXXXX" ei ole listalla, yritä skannata saatavilla olevia WiFi-verkkoja uudelleen.

Optio 2 : Käytä WiFi-aktivoitua PC/Mac -tietokonetta

! Huom

- Ks. PC/Mac -käyttöopasta sen osalta miten kytkä PC/Mac -tietokoneen WiFi-verkkoon.
- WiFi-verkkojhteyden aikana, älä yhdistä mitään verkkojohtoja PC/Mac -laitteeseesi.

1. Avaa WiFi asennustyökalu tai ohjauspaneeli PC/ Mac -laitteellesi.
2. Skannaa saatavilla olevia WiFi-verkkoja.

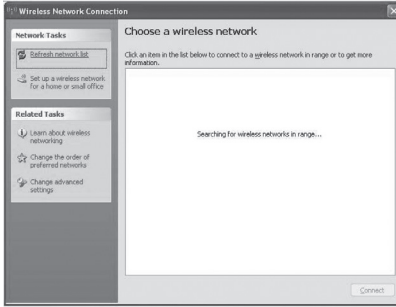

3. Valitse "LG AUDIO Setup XXXXXX" saatavilla olevista verkoista.

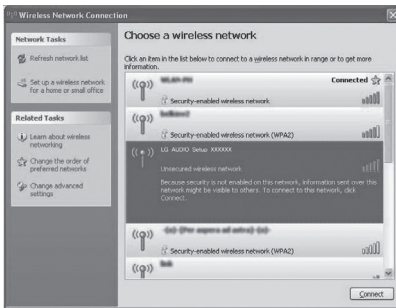

- "STEP2"-viesti näkyy tämän yksikön ohjauspaneelilla.



4. Odot kunnes WiFi-yhteys on luotu onnistuneesti PC/Mac -laitteellesi.

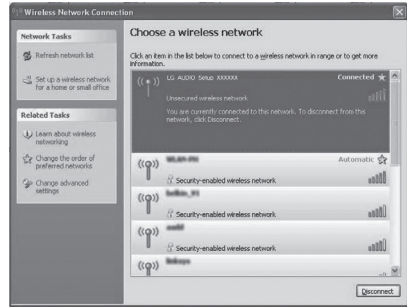

- Tämän toimenpidejatkumon ajan, AirPlay-kuvake  vilkkuu tämän yksikön ohjauspaneelilla.

! Huom

Jos "LG AUDIO Setup XXXXXX" ei ole listalla, yritä skannata saatavilla olevia WiFi-verkkoja uudelleen.

Avaan tämän yksikön sisäänrakennettu verkkosivu

1. Käynnistä Apple Safari -selain tai Microsoft Internet Explorer Wi-Fi-aktiivoidussa laitteessasi.
2. Syötä "192.168.1.111"selaimen osoitepalkkiin ja vahvista.
 - Tämän yksikön asetusten verkkosivu tulee näkyviin.



Jos käytät Safaria WiFi-aktiivoidussa PC/Mac-laitteessasi, voit myös valita "LG AUDIO XXXXXX" Bonjour-alasvetovalikosta syöttääksesi tämän yksikön asetuksen www-sivustolle suoraan.

1. Napsauta "Safari" -> "Preferences". (Mac)
Napsauta -> "Preferences". (PC)
- Kirjanmerkkien valikko avautuu näytölle.

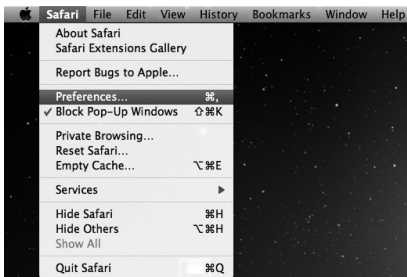

2. Merkitse "Include Bonjour"-valintaruutu "Bookmarks bar".



3. Valitse "LG AUDIO XXXXXX" Bonjour-alasvetovalikko joka näkyy kirjanmerkkipalkilla.
 - Tämän yksikön asetusten verkkosivu tulee näkyviin.



2
Käyttö:

Yhdistä yksikkösi (ND8520) saatavilla olevaan Wi-Fi verkostoon

1. Valitse verkkosi nimi (SSID) valikosta "Wireless Network".
2. Syötä verkkoavain mikäli vaaditaan.
3. Naputa tai napsauta "OK" edetäksesi verkon muutosten osalta.
 - Noudata näytöllä olevia ohjeistuksia vaihtaaksesi ja vahvistaaksesi tämän yksikön sisäiset WiFi-asetukset.
 - Ole hyvä ja odota noin 30 sekuntia tai enemmän.
4. Mikäli tämä yksikkö on yhdistetty valittuun kotona sijaitsevaan WiFi-verkkoon onnistuneesti,
 - AirPlay -kuvake  lakkaa vilkkumasta ja pysyy valaistuna.
 - "CONN"-viesti näkyy hetken ajan ja "AIR"-viesti näkyy ohjauspaneelilla.

! Huom

Mikäli verkkoyhteyden aikana esiintyy mitään ongelmia, tai jos tämä yksikkö ei onnistunut muodostamaan yhteyttä Wi-Fi-verkkoon tai jos syötät väärän salasanan, Airplay icon  vilkkuu vihreää ja "ERROR"-viesti näkyy hetken ajan jonka jälkeen "AIR"-viesti näkyy tämän yksikön ohjauspaneelilla. Näissä tapauksissa, yritä verkkoyhteyttä uudelleen valinnalla "Kytke tämä laite Avustettuun WiFi-asetusten tilaan".

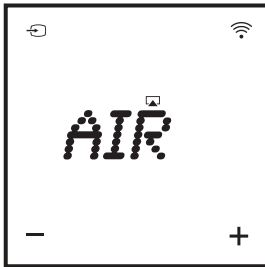
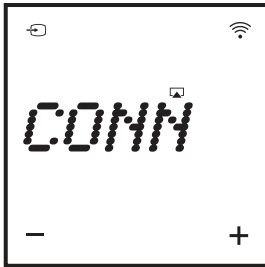

! Huom

Muuta tämän yksikön sisäisiä WiFi-asetuksia

Tällä asetusten verkkosivulla, voit vaihtaa tämän yksikön sisäiset WiFi-asetukset olemassa oleviin kotona sijaitsevan WiFi-verkon asetuksiin.

Varmista että asetusten verkkosivulla olevat asetukset vastaavat kotona sijaitsevan WiFi-verkkosi asetuksia jotka kirjasit aikaisemmin ylös paperille.

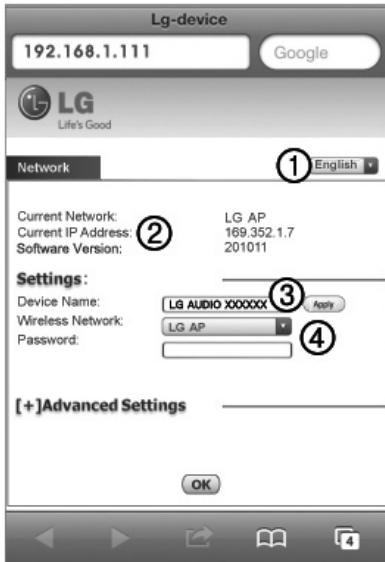

- ① Valitse verkkosivun asetusten kieli.
- ② Current Network : Näyttää tämän hetkisen yhdistetyn verkon nimen (SSID).
Current IP Address : Näyttää nykyisen yhdistetyn IP-osoitteen.
Software Version : Näyttää yksikön nykyisen laitteistoversion.
- ③ Device Name : Jos haluat, voit pitää oletuslaitteen nimen tai muuttaa laitteen nimeä muuttamalla tekstiä tekstilaatikossa. Napsauta tai naputa "Apply" edetäksesi laitteen nimen muutoksen osalta.
- ④ Wireless Network : Valitse langaton verkkosi ja syötä verkkosi salasana mikäli käytössä.

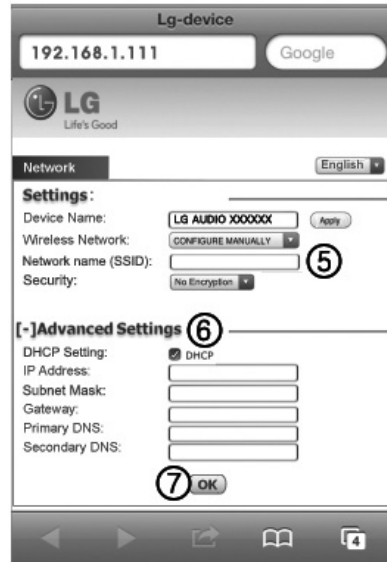

- ⑤ Jos haluat syöttää verkkosi nimen (SSID) manuaalisesti (esim. jos haluat piilottaa SSID), valitse "CONFIGURE MANUALLY" / "Wireless Network".
- ⑥ Jos haluat asettaa ylimääräisen manuaalisen asetuksen, naputa tai napsauta "[+] Advanced Settings".
- ⑦ Naputa tai napsauta "OK" edetäksesi verkon muutosten osalta.

Palauta WiFi-aktivoitu laite takaisin olemassa oleviin kotona sijaitseviin WiFi-asetuksiin

! Huom

- "LG AUDIO setup XXXXXX" on väliaikainen ja avustusta Wi-Fi verkosto tämän yksikön yhteydelle kotiin Wi-Fi -reitittimeesi.
- iTunes-isäntälaitteesi tulisi olla liitettyä samaan paikalliseen verkkoon kuin tämä yksikkö WiFi-reitittimen välityksellä.
- Varmista että asetukset kohdissa 2 - 3 alla olevassa ovat samat kuin kotisi WiFi-verkon asetukset jotka kirjasit ylös paperiarkille.

1. Valitse "Settings" -> "WiFi" iPod touch/iPhone/iPad -laitteessasi.
 - Tai avaa lista saatavilla olevista WiFi-verkoista PC/Mac -laitteellasi.



2. Valitse verkkosi nimi (SSID) listasta saatavilla olevia langattomia verkkoja.



3. Syötä verkkoavain mikäli vaaditaan.
4. Odota kunnes WiFi-yhteys on luotu onnistuneesti kotisi WiFi-verkkoon.

Toista audio-materiaalia iTunes-musiikkikirjastostasi tähän yksikköön

! Huom

Varmista että iTunes-isäntälaitteesi on yhdistetty samaan WiFi-verkkoon kuin tämä yksikkö. iTunes-laitteesi voi olla iPod touch/iPhone/iPad -laite johon asennettu iOS 4.3.3 (tai myöhempi) tai WiFi-aktivoitu PC/Mac johon asennettu iTunes 10.2.2 (tai myöhempi).

Suorita äänentoisto iPod touch/iPhone/iPad -laitteeltasi

1. Käynnistä "Music"-sovellus iPod touch/iPhone/iPad -laitteellasi.
2. Napauta AirPlay-kuvaketta 

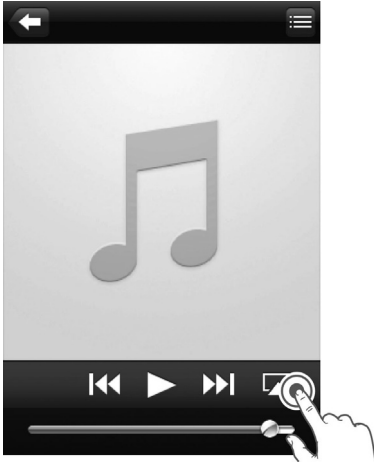

3. Valitse "LG AUDIO XXXXXX" (tai käyttäjän määrittelemä nimi) AirPlay-listalta.



4. Valitse media-tiedosto ja aloita toisto.
 - Hetken kuluttua, kuulet musiikin tästä yksiköstä.
 - Riippuen yhteysympäristöstäsi ja verkon tilasta, ääniraidan tuotanto saattaa myöhästyä.

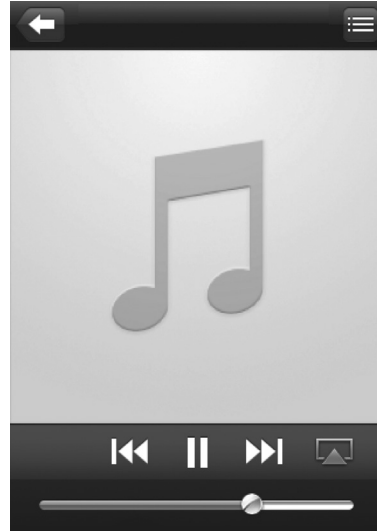

! Huom

Jos et onnistu kuulemaan musiikkia onnistuneen asennuksen jälkeen, tee yksi seuraavista iPod touch/iPhone/iPad -laitteellasi:

- Irrota ja uudelleen liitä samaan WiFi-reiittimeen.
- Sulje kaikki sovellukset jotka toimivat taustalla.
- Kytke pois päältä ja sitten uudelleen virta päälle iPod touch/iPhone/iPad -laitteesi osalta.

Toista PC/Mac -tietokoneeltasi

1. Käynnistä iTunes 10.2.2 (tai myöhempi versio) PC/Mac -tietokoneellasi.
2. Napsauta "iTunes" -> "Preferences". (Mac)
Napsauta "Edit" -> "Preferences". (PC)
Merkitse "Allow iTunes audio control from remote speakers" -valintaruutu "Devices".

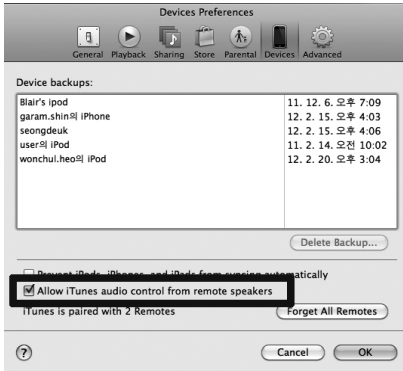

3. Napsauta AirPlay -kuvaketta [AirPlay symbol] ikkunassa.



4. Valitse "LG AUDIO XXXXXX" (tai käyttäjän määrittelemä nimi) AirPlay-listalta.



5. Valitse media-tiedosto ja aloita toisto.
 - Hetken kuluttua, kuulet musiikin tästä yksiköstä.
 - Riippuen yhteysympäristöstäsi ja verkon tilasta, ääniraidan tuotanto saattaa myöhästyä.



! Huom

- Kun toistat audio-materiaalia iTunes-musiikkikirjastostasi PC/Mac-tietokoneellasi voit valita useamman kuin yhden AirPlay-aktivoidun laitteen (mikäli saatavilla) kohdassa 3 toistaaksesi musiikkia niiden kaikkien välityksellä samanaikaisesti.
- Jos käytät aikaisempaa versiota iTunes-ohjelmistosta, AirPlay-kuvake saattaa olla [AirPlay symbol] sijasta.

2 Käyttö:

USB:n käyttö

1. Yhdistä USB-laite USB-porttiin.
2. Valitse USB-toiminto painamalla **FUNCTION(TOIMINTO)** tai .

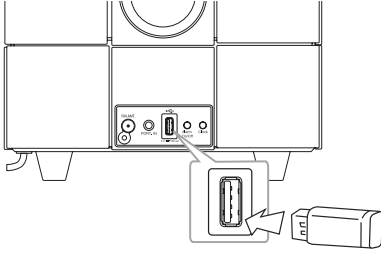

! Huom

USB-laitteen irrottaminen laitteesta.



1. Valitse toinen toiminto/tila.
2. Irrota USB-laite liitännästä.

Suorittaaksesi	Tee näin
Toista	Paina >/
Tauko	Paina toiston aikana >/
Ohita	Paina toiston aikana <</>> siirtyäksesi seuraavaan tiedostoon tai palataksesi sen hetkisen tiedoston alkuun. Toiston aikana paina << kahdesti palataksesi takaisin edelliseen tiedostoon.
Haku	Pidä <</>> painettuna toiston aikana ja vapauta se kuunneltavassa kohdassa.

! Huom

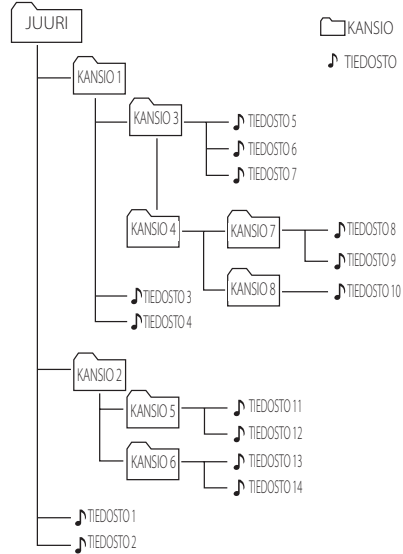
- Toiston aikana, mikäli vaihdat toiseen toimintoon, palaa tällöin USB-toimintoon, ja paina sitten **>/||**, voit kuunnella musiikkia viimeisestä kuuntelukohdasta.
- USB kansiot/tiedostot tunnustetaan alla olevan mukaisesti.







- Mikäli kansiossa ei ole tiedostoa, kansio ei tule näkyviin.
- Kansiot esitetään seuraavassa järjestyksessä; JUURI → KANSIO 1 → KANSIO 3 → KANSIO 7 → KANSIO 8 → KANSIO 5 → KANSIO 6
- Tiedostot toistetaan alkaen  tiedosto Nro.1 -  tiedosto Nro.14 yksi kerrallaan.
- Tiedostot ja kansiot tullaan esittämään tallennetussa järjestyksessä ja esittää eri tavoin tallennusolosuhteiden pohjalta.
- *JUURI : Ensimmäinen näkymä jonka näet tietokoneen tunnistaessa USB:n olevan "JUURI".

Musiikin kuuntelu ulkoisesta laitteesta

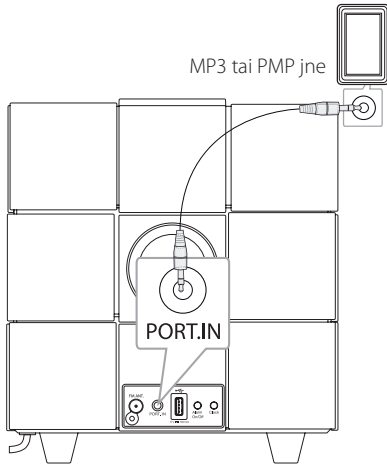
Tämän laitteen avulla voit kuunnella musiikkia monenlaisista kannettavista ja ulkoisista laitteista. (Kannettavien laitteiden vaatimaa kaapelia ei toimiteta tämän laitteen mukana.)

2
Käyttö



1. Yhdistä ulkoinen laite tämän laitteen **PORT.IN**-liitännänsä.
2. Käynnistä virta painamalla .
3. Valitse PORT (KANNETTAVA) toiminto painamalla  **FUNCTION** tai .
4. Kytke virta ulkoiseen laitteeseen ja käynnistä toisto.

Radion toiminnot

Antenniliitäntä

Yhdistä FM-lanka-antenni FM-antenniliittimeen.

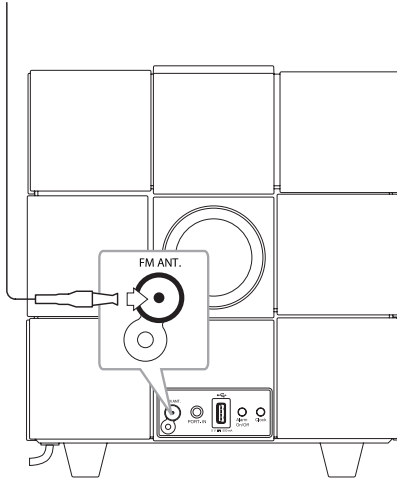

Radion kuunteleminen

1. Paina **FUNCTION** tai **FUNCTION** toistuvasti kunnes FM näkyy ohjauspaneelilla. Viimeksi vastaanotettu asema viritetään.
2. Automaattinen viritys : Paina **LEFT/RIGHT** noin 2 sekuntia, kunnes taajuudennäyttö alkaa muuttumaan ja vapautta sitten. Haku loppuu, kun laite virittää aseman.
Manuaalinen viritys : Paina **LEFT/RIGHT** toistuvasti.
3. Säädä äänen voimakkuutta painamalla **-/+** (Volyymi).

Radioasemien esiasettaminen muistiin

Voit tallentaa 10 kanavaa taajuudelle FM.

Ennen viritystä, varmista, että äänivoimakkuus on asetettu alhaiseksi.

1. Paina **FUNCTION** tai **FUNCTION** toistuvasti kunnes FM näkyy ohjauspaneelilla.
2. Valitse haluttu taajuus painamalla **LEFT/RIGHT**.
3. Paina **MEMORY**. Esiasetusnumero alkaa vilkkua ohjauspaneelissa.
4. Paina **FOLDER/PRESET** **UP/DOWN** valitaksesi esiasetetun numeron jonka haluat.
5. Paina **MEMORY**. Asema on tallennettu.
6. Tallenna lisäasemia toistamalla kohdat 2-5.

Paina **FOLDER/PRESET** **UP/DOWN** valitaksesi esiasetetun aseman.

Kaikkien tallennettujen asemien poistaminen

Paina ja pidä alhaalla **MEMORY** kahden sekunnin ajan. "CLR" valaistuu. Paina **MEMORY** uudelleen. Sitten kaikki tallennetut asemat poistetaan.

! Huom

- Jos kaikki asemat on esiasetettu, "FULL(TÄYNNÄ)" tulee näkyviin ohjauspaneelille hetkeksi jonka jälkeen esiasetettu numero vilkkuu.
- Vaikka kaikki asemat olisivat esiasetettuja, voit esiasettaa aseman kirjoittamalla aikaisemman aseman yli.
- Et voi poistaa esiasetettuja asemia yksitellen.

Huonon FM-vastaanoton parantaminen

Paina **RIGHT/STOP**. Virittimen tila vaihtuu stereosta monoksi, ja signaalin vastaanotto yleensä paranee.

Bluetooth-toimintojen käyttö

Tietoa Bluetoothista

Bluetooth® on langaton viestintätekniikka lyhyille välimatkoille.

Käyttöalue on enintään 10 metriä.

(Ääni voi keskeytyä kun muut sähköaallot häiritsevät yhteyttä tai jos liität Bluetooth-yhteyden muualla.) Laitteiden liittäminen langattoman Bluetooth®-tekniikan avulla ei aiheuta mitään kustannuksia. Langattomalla Bluetooth®-tekniikalla varustetun matkapuhelimen toimintoja voi käyttää Cascadin avulla jos käytettiin bluetooth-yhteyttä. Käytettävät laitteet: Matkapuhelin, MP3, Sylimikro, PDA.

Bluetooth-profiilit

Jotta voidaan käyttää langatonta bluetooth-teknologiaa, laitteiden tulee kyetä tulkitsemaan tiettyjä profiileita. Tämä laite on yhteensopiva seuraavien profiilien kanssa.

A2DP (Advanced Audio Distribution Profile)

Musiikin kuuntelu Bluetooth-laitteesta

Varmista ennen parinmuodostusta, että Bluetooth Bluetooth-toiminto on päällä. Lisätietoja on Bluetooth käyttöoppaassa. Kun parinmuodostus on tehty, sitä ei tarvitse tehdä uudelleen.

1. Valitse Bluetooth-toiminto käyttämällä  **FUNCTION** tai . Näkyy "BT" ja "BT READY" ohjauspaneelissa.
2. Käytä Bluetooth laitetta ja suorita yhdistäminen. Haettaessa tätä laitetta Bluetooth-laitteella, laitelistaus näkyy Bluetooth laitteen näytöllä riippuen Bluetooth laitteen tyypistä. Laitteesi tulee näytölle muodossa "LG AUDIO ND8520".
3. Syötä PIN-koodi.
PIN-koodi : 0000
4. Kun tämä laite on yhdistetty kunnolla Bluetooth laitteeseesi, tämän laitteen Bluetooth LED valo syttyy ja "PAIR" näkyy ohjauspaneelissa.

Huom

Bluetooth laitteen tyypistä riippuen muutamilla laitteilla on erilaiset yhdistämistavat.

5. Musiikin kuunteleminen.
Bluetooth laitteelle tallennetun musiikin toistamista varten, katso lisätietoja Bluetooth laitteen käyttöohjeesta.

! Huom

- Ääni voi häiriintyä kun muut sähköaallot häiritsevät yhteyttä.
- Et voi käyttää Bluetooth-laitetta tällä laitteella.
- Parinmuodostus on rajoitettu yhteen Bluetooth-laitteeseen yksikköä kohden. Monen laitteen parinmuodostus ei ole tuettu.
- Vaikka Bluetooth ja tämän laitteen etäisyys on vähemmän kuin 10 metriä, Bluetooth-laitetta ei voida yhdistää, jos tiellä on esteitä.
- Laitteesta riippuen et ehkä voi käyttää Bluetooth-toimintoa.
- Kun Bluetooth ei ole yhdistetty, ohjauspaneelissa näkyy teksti "BT" ja "BT READY".
- Jotkin sähkölaitteet, kuten lääketieteelliset laitteet, mikroaaltouunit tai langattomat LAN-laitteet, käyttävät samaa taajuutta. Tällöin yhteys katkeaa.
- Kun joku seisoo Bluetooth ja soittimen välissä ja estää signaalien kulkemisen, yhteys katkeaa.
- Mikäli etäisyys Bluetooth ja yksikön välillä kasvaa, äänen laatu on alhaisempi ja alhaisempi. Yhteys purkautuu kun välimatka Bluetooth ja yksikön välillä ylittää Bluetooth kantokyvyn.
- Yhteys langatonta Bluetooth-tekniikkaa käyttävään laitteeseen katkeaa, jos sammutat pääyksikön virran tai siirrät laitteen 10 metriä kauemmas pääyksiköstä.
- Jos Bluetooth-laite irrotetaan, sinun tulisi yhdistää Bluetooth-laite yksikköösi.

Bluetooth-sovellusten käyttö

LG Bluetooth Remote -sovelluksesta

LG Bluetooth Remote App tuo sarjan uusia ominaisuuksia yksikköön.

Nauttiaksesi useammista ominaisuuksista, sinua suositellaan lataamaan ja asentamaan ilmainen "LG Bluetooth Remote"-sovellus.

Asenna "LG Bluetooth" -sovellus Bluetooth-laitteeseesi

1. Asenna "LG Bluetooth Remote"-sovellus QR-koodin välityksellä. Käytä skannausohjelmistoa skannataksesi QR-koodin.



(Android OS)



(Apple iOS)

2. Napsauta kuvaketta asennuksen osalta.
3. Napsauta kuvaketta latauksen osalta.

! Huom

- Varmista että Bluetooth-laitteesi on yhdistetty Internettiin.
- Varmista että Bluetooth-laitteesi omaa skannaus-sovelluksen. Mikäli sinulla ei ole sovellusta, lataa sellainen "Apple App Store" tai "Google Android Market (Google Play Store)" -sivustolta.

Asenna "LG Bluetooth Remote" -sovellus telakoimalla iPod touch/ iPhone/iPad -laite tähän yksikköön

1. Yhdistä iPod touch/iPhone/iPad iPod/iPhone/iPad -telakointiasemaan. "LG Bluetooth Remote"-ohjelmiston latauksen näyttö tullaan linkittämään automaattisesti (vain Apple iOS).
2. Napsauta kuvaketta asennuksen osalta.
3. Napsauta kuvaketta latauksen osalta.

Asenna "LG Bluetooth Remote" -sovellus "Apple App Store" tai "Google Android Market (Google Play Store)" välityksellä

1. Napsauta Apple App Store kuvaketta tai Google Android Market (Google Play Store) kuvaketta.
2. Hakupalkissa, syötä "LG Bluetooth Remote" ja hae se.
3. Hakutulosten listassa, etsi ja napsauta "LG Bluetooth Remote" aloittaaksesi Bluetooth-sovelluksen latauksen.
4. Napsauta kuvaketta asennuksen osalta.
5. Napsauta kuvaketta latauksen osalta.

! Huom

- Varmista että Bluetooth-laitteesi on yhdistetty Internettiin.
- Varmista että Bluetooth-laitteesi on varustettu "Apple App Store" tai "Google Android Market (Google Play Store) -sovelluksilla".

Aktivoi Bluetooth "LG Bluetooth Remote" -sovelluksella

"LG Bluetooth Remote"-sovellus auttaa sinua yhdistämään bluetooth-laitteesi tähän yksikköön.

1. Napsauta "LG Bluetooth Remote"-sovelluskuvaketta kotisivulla avataksesi "LG Bluetooth Remote"-sovelluksen ja mene päävalikkoon.
2. Napsauta [Setting] ja valitse haluamasi yksikkö.
3. Jos haluat saada enemmän käyttötietoja, napsauta [Setting] ja [Help].

! Huom

- Mikäli asetat iPod touch/iPhone/iPad tämän yksikön telakkaan iPod touch/iPhone/iPad ollessa liitettynä tähän yksikköön Bluetooth-yhteydellä, Bluetooth-yhteys puretaan.
- Mikäli tämä yksikkö on BT-tilassa ja yhdistät iPod touch/iPhone/iPad -laitteesi tähän yksikköön yhdistettyäsi iPod touch/iPhone/iPad tähän yksikköön Bluetooth-yhteydellä, toiminto automaattisesti vaihtuu IPOD-tilaan. Jos tässä vaiheessa irrotat iPod touch/iPhone/iPad -laitteesi tästä yksiköstä, se yhdistetään automaattisesti tähän yksikköön Bluetooth-yhteydellä.
- iPod touch/iPhone/iPad Bluetooth-yhteys ei ole aktiivituna iPod/iPhone/iPad ollessa asetettuna tämän yksikön telakkaan.
- Tämä yksikkö ei tue useita samanaikaisia parinmuodostuksia. Jos tämä yksikkö on jo yhdistettynä muuhun Bluetooth-laitteeseen, irrota tämä laite ja yritä uudelleen.
- Jos käytät "LG Bluetooth Remote" -etäsovellusta käyttötarkoituksessa, tulee olemaan joitain eroja "LG Bluetooth Remote" -etäsovelluksen ja toimitetun kaukosäätimen välillä. Käytä tarvittaessa toimitettua kaukosäädintä.
- Riippuen Bluetooth-laitteesta, "LG Bluetooth Remote" -etäsovellus ei ehkä toimi.
- "LG Bluetooth Remote" -etäsovellus Apple iOS:lle on jonkin verran erilainen kuin Android OS:lle.
- Yhteys jonka olet luonut saattaa purkautua mikäli valitset muun sovelluksen tai muutat yhdistetyn laitteen asetusta "LG Bluetooth Remote" -sovelluksella. Tässä tapauksessa, ole hyvä ja tarkista yhteyden status.

Muut toiminnot

Laitteen käyttäminen herätyskellona

1. Varmista että olet suorittanut kellon asetukset oikein. (Ks. "Kellon asetusten suorittaminen", sivut 11.)
2. Paina ja pidä painettuna **Alarm On/Off** takapaneelissa.
3. Hälytysäänien lähteet vilkkuvat. (FM (Viritin)/ USB/IPOD). Jokaisen äänilähteen vilkkuessa, valitse se jonka haluat painamalla **>/II**. Jos valitse FM (viritin) -tilan, voit tällöin valita aseman jonka asetat painamalla **<</>>** ja sitten paina **>/II** tallentaaksesi.
4. Näytöllä näkyy "ON (Aika)". Tuntiasetus vilkkuu. Paina **<</>>** valitaksesi tunnin ja paina sitten **>/II** tallentaaksesi.
5. Minuuttiasetus vilkkuu. Paina **<</>>** valitaksesi minuutin ja paina sitten **>/II** tallentaaksesi.
6. Äänenvoimakkuusasetus vilkkuu. Paina **<</>>** vaihtaaksesi äänenvoimakkuutta ja sitten paina **>/II** tallentaaksesi.



Huom

- Hälytystoiminto toimii vain yksikön ollessa kytkettynä pois päältä.
- Voit tarkistaa asetuksen tilan painamalla **Alarm On/Off** takapaneelissa kaksi kertaa.
- Jos haluat asettaa hälytyksen uudelleen, toista vaiheet 2–6.

Aktivoi ja lopeta hälytysajastin

Paina **Alarm On/Off** toistuvasti takapaneelissa aktivoidaksesi tai passivoidaksesi ajastimen.

- näkyy, jos ajastin on aktivoitu.
- ei näy, jos ajastin on passivoitu.

Lopeta hälytys

- Hälytyksen soidessa, paina **Alarm On/Off** takapaneelissa tai paina .
- Hälytys lakkaa mutta hälytyksen asetukset ovat voimassa.



Huom

- Ellet aseta kelloasi iPod/iPhone, -laitteessasi, yksikköä ei tulla synkronoimaan kellon osalta iPod/iPhone -laitteesi kanssa.
- Jos irroitat johtopistokkeen virtalähteestä, asettamiasi kellon asetuksia ei tulla tallentamaan.
- Asetettuasi kellon toiminnon, voit asettaa hälytyksen toiminnon.
- Ellet paina mitään painiketta 30 minuuttia sen jälkeen kun hälytys laukeaa, hälytys lakkautuu automaattisesti.
- Jos suoritat kellon ja hälytyksen asetukset, voit tarkistaa ajan ja hälytyksen kuvakkeen " painamalla **Alarm On/Off** huolimatta siitä että yksikkö on lepotilassa.
- Jos asettamasi aika umpeutuu, yksikkö kytkeytyy päälle automaattisesti.

2

Käyttö

Torkkutoiminto

Torkkutoiminto herättää sinut 10 minuutin väliajoin mikäli napsautat mitä tahansa ohjauspaneelin osaa hälytyksen aktivoituessa.

"ZZZ" näkyy ja "" välkkyy. Peruuttaaksesi torkkutoiminnon, paina **Alarm On/Off** tai .

Toiston jatkaminen

Laite muistaa kohdan, jossa painoit **>/II**. Paina **>/II** toiston jatkamiseksi.

Uudelleentoisto tai satunnaistoisto (vain USB)

Paina  toistuvasti. Tällöin nykyinen tiedosto toistetaan toistuvasti tai satunnaisesti. (ONE/DIR/ALL/RAND(RANDOM)/OFF)

Himmennin

Paina **SLEEP**-näppäintä kerran. Ohjauspaneeli himmenee puoleen normaalikirkkaudesta. Peruuttaaksesi tämän, paina **SLEEP** toistuvasti kunnes ohjauspaneeli kirkastuu.

Uniajastimen asetus

Musiikkia tai radiota kuunnellessa, paina **SLEEP** toistuvasti valitaksesi viiveajan 10 ja 180 minuutin väliltä. Viiveajan jälkeen laite sammuu. (Jos voit nähdä seuraavan järjestyksen, 180 -> 150 -> 120 -> 90 -> 80 -> 70 -> 60 -> 50 -> 40 -> 30 -> 20 -> 10) Peruuttaaksesi lepotoiminnon, paina **SLEEP** toistuvasti kunnes näyttöruutu kirkastuu.

! Huom

- Voit tarkistaa jäljellä olevan ajan ennen kuin soitin sammutetaan painamalla **SLEEP**.
- Unitila toimii himmennuksen jälkeen.

Äänen tilan asetus

Tässä järjestelmässä on useita esiasettuja äänikenttiä. Voit valita halutut ääniasetukset käyttämällä **SOUND EFFECT**.



Näytetyt nimikkeet taajuuskorjaimen osalta voivat olla erilaisia riippuen äänen lähteistä ja efekteistä.

Näytöllä	Kuvaus
POP CLASSIC JAZZ ROCK	Tämä ohjelma antaa äänelle tempaavan soundin, antaen vaikutelman mukanaolosta rock, pop, jazz tai klassisen musiikin konsertissa..
BYPASS	Voit nauttia äänestä ilman taajuuskorjainen vaikutusta.



! Huom

Voit joutua asettamaan uudelleen surround-tilan äänilähteen vaihdon jälkeen, joskus voit joutua tekemään sen myös äänitiedoston vaihtamisen jälkeen.

Äänen kytkeminen pois tilapäisesti

Paina  mykistääksesi äänen. Voit mykistää äänen jotta voit esim. vastata puhelimeen. "MUTE" näkyy näyttöruudulla. Peruuttaaksesi mykistystoiminnon, paina  uudelleen tai säädä äänenvoimakkuutta painamalla +/- (Volyymi).

Vianmääritys

Ongelma	Syy ja korjaava toimenpide
Ei virtaa.	<ul style="list-style-type: none"> • Liitä virtajohto pistorasiaan. • Tarkista asia käyttämällä jotain toista sähkölaitetta.
Voit tarvita lisäohjaimia käyttääksesi niitä tämän yksikön kanssa.	<ul style="list-style-type: none"> • Paina  FUNCTION(TOIMINTO) tai  ja paina valittua toimintoa. • Säädä äänenvoimakkuutta. • Tarkista, että yksikön ääni on mykistetty.
Radiokanavia ei voi viritää oikealla tavalla.	<ul style="list-style-type: none"> • Säädä kohdennus. • Viritä kanava manuaalisesti. • Tallenna joitakin radioasemia; lisätietoja sivulla page 25.
iPod/iPhone/iPad ei toimi.	Liitä iPod/iPhone/iPad laitteeseen oikealla tavalla.
Kello ei näy näytöllä.	<ul style="list-style-type: none"> • Ääni on keskeytetty tai virtapistoke on irrotettu. • Resetoi kello (ks. sivut 11).
Ohjauspaneeli ei ole kirkas.	Tarkista että himmennystoiminto on aktivoitu.
Kaukosäädin ei toimi kunnolla.	Kaukosäätimen ja tallentimen välissä on este.

Tavaramerkit ja lisenssit



”Made for iPod”, ”Made for iPhone” ja ”Made for iPad” tarkoittavat, että sähköinen lisälaite on suunniteltu erityisesti vastaavasti iPodia, iPhonea tai iPadia varten ja se on valmistajan takaama ja vastaa Applen toimintastandardeja. Apple ei ole vastuussa tämän laitteen toiminnasta tai sen yhdenmukaisuudesta turvallisuus- ja lakisääteisiin vaatimuksiin. Ota huomioon, että tämän lisälaitteen käyttö iPodin, iPhoneen tai iPadin kanssa voi vaikuttaa langattomaan toimintaan.



Langaton Bluetooth®-teknologia on järjestelmä, jonka avulla elektroniset laitteet voivat kommunikoida keskenään radioyhteyden avulla enintään 10 metrin etäisyydeltä toisistaan.

Laitteiden liittäminen langattoman Bluetooth®-tekniikan avulla ei aiheuta mitään kustannuksia. Langattomalla Bluetooth®-tekniikalla varustetun matkapuhelimen toimintoja voi käyttää Cascadin avulla jos käytettiin bluetooth-yhteyttä.

”Bluetooth®-tuotemerkki ja -logot kuuluvat Bluetooth® SIG, Inc:lle. LG Electronicsilla on lisenssin näiden merkkien ja logojen käyttöön.

Muut tuotenimet ja tavaramerkit kuuluvat omille haltijoilleen.



Wi-Fi CERTIFIED Logo on Wi-Fi Alliancen tyyppihyväksyntämerkki.

Laitteen käsittely

Laitteen kuljetuksen aikana

Ole hyvä ja säilytä alkuperäiset pakkaus- ja kuljetusmateriaalit. Mikäli laitetta on kuljetettava, suojaa se pakkaamalla uudelleen alkuperäiseen pakettiin alkuperäisellä tavalla.

Laitteen ulkopintojen puhdistaminen

Älä käytä haihtuvia nesteitä, kuten hyönteismyrkkyjä laitteen läheisyydessä.

Pyyhkiminen voimakkaasti painamalla voi vahingoittaa pintoja.



Älä jätä kumi- tai muovituotteita kosketuksiin laitteen kanssa pitkiksi ajoiksi.

Laitteen puhdistus

Puhdista soitin kuivalla ja pehmeällä liinalla.

Jos pinnat ovat erittäin likaisia, käytä pehmeää, kevyesti mietoon pesuaineliuokseen kostutettua kangasta. Älä käytä voimakkaita liuottimia, kuten alkoholia, bensiiniä tai tinneriä, koska nämä voivat vahingoittaa laitteen pintoja.

Laitteiston tiedot

Yleistä	
Käyttöjännite	Viittaus takapaneelin arvokilpeen.
Tehonkulutus	Viittaus takapaneelin arvokilpeen.
Mitat (L x K x P)	(245 X 245 X 245) mm
Nettopaino (noin)	6 kg
Käyttölämpötila	5 °C - 35 °C (41 °F - 95 °F)
Käyttökosteus	5 % - 90 %
USB	5 V  500 mA
iPod/iPhone/iPad	5 V  2.1 A

Syöttöliitännät	
PORT. (KANNETTAVA) IN(SISÄÄNTULOLIITÄNTÄ)	0.5 Vrms (3.5 mm stereo liitin)

Viritin	
FM Viritimen Taajuus	87.5 MHz -108.0 MHz tai 87.50 MHz - 108.00 MHz

Kaiutin	
Lähtöteho	20 W X 2 ch + 40 W (8 Ω + 4 Ω at 1 kHz)
Harmoninen särö	10 %

Kaiuttimet	
Tyyppi	sisään rakennettu
Impedanssi arvo	8 Ω + 4 Ω
Nimellinen syöttöteho	20 W + 40 W
Maksimitulovirta	40 W + 80 W

Langaton	
Langaton LAN	802.11 b/g

- Pidätämme oikeuden mallin ja rakenteen teknisiin muutoksiin ilman eri ilmoitusta.



LG Customer Information Center

(Asiakaspalvelu / Kundeservice / Kundtjänst)

Denmark / Danmark	8088 57 58
Finland / Suomi	0800 0 LG LG (0800 0 54 54)
Norway / Norge	800 187 40
Sweden / Sverige	0770 LG LG LG (0770 54 54 54)

LG Website

www.lg.com