

SEC. WORK	가	나	다	PRINTING DEGREE		MATERIAL AND PRINTING DESCRIPTION	LG MODEL 명	SUFFIX	LANGUAGE	PAGE	REMARK
	BRAND	MODEL	P/NO.	EXTERIER	INTERIER						
85	LG	WD1252RW WD1252RD	MFL51768185	1	1	모조지 80g OFFSET 인쇄	F1252RD F1252RD7	A**FBRS	포르투갈어	40	NOBLIGE2-PJT

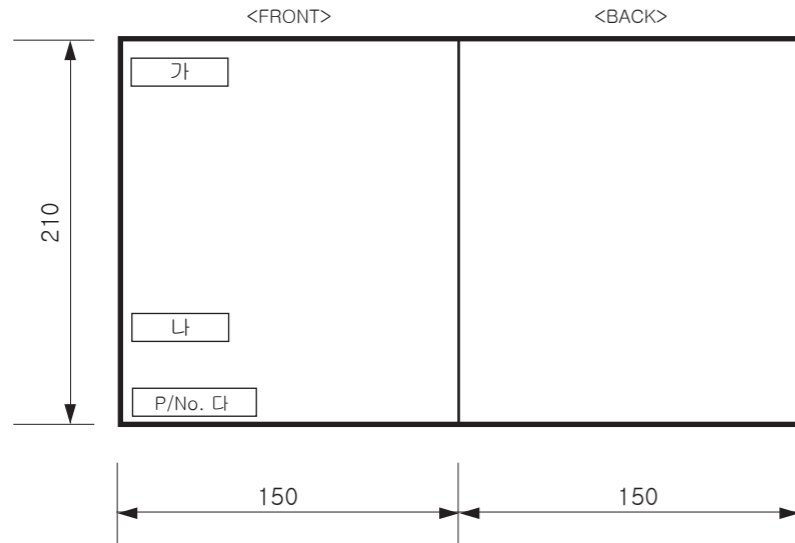

<< 주기 >>

1. 재질, 인쇄방법, 인쇄도수, 외곽치수등은 작업표에 준한다.
2. 인쇄내용, 문자크기 및 형상, 선의 굵기 등은 설계에서 제시된 FILM에 준함.
3. 외곽치수는 절단후 치수임.
4. 양산전에 설계 한도를 득할 것.
5. 본 부품에 금지물질이 포함되지 않도록 하고, 상세내용은 LG(63)-A-5501-34를 만족할 것

<< NOTES >>

1. Material, printing and exterier size are refer to work tables.
2. Printing, text size and line are based on LG design film.
3. Exterier size on the drawing is cutting line.
4. Before product controlled by criteria sample.
5. The part should not contain prohibited substances(Pb,Cd,Hg,Cr+6,PBB,PBDE) and details should comply with LG standard of LG(63)-A-5501-34

PDF ILLUSTRATOR  
DR COMPLETED  
도면 DR 완료  
완료일: 12.08.28

REV. NO. 기호	REVISION DESCRIPTION 변경 사항	REF. NO. 시방 번호	DATE 년/월/일	PREPARED 시방자	APPROVED 승인자
△	인쇄 내용 변경	EAGDA00098	2013/10/07	이우철	김곤
△	인쇄 내용 변경	EAGE200049	2014/02/04	이우철	김곤
△					
△					

TRIG.	UNIT	mm	SCALE	N	S
MODELING	DESIGNED	REVIEWED	CHECKED	APPROVED	
	이우철 12.08.28		강요환 12.08.28	김현석 12.08.28	
LG 전자 (주) LG Electronics Inc.			RELATED DWG.		DWG. No.

MANUAL, OWNER'S  
DRUM-EXPORT | 1/1  
MFL51768185



# MANUAL DO USUÁRIO CERTIFICADO DE GARANTIA MÁQUINA DE LAVAR ROUPA

Antes de iniciar a instalação, leia atentamente estas instruções. Isto irá simplificar a instalação e assegurar que a máquina de lavar seja instalada corretamente e com segurança. Deixe este manual, perto da máquina de lavar após a instalação para consultas futuras.

WD1252RW  
WD1252RD



P/No.: MFL51768185

[www.lge.com.br](http://www.lge.com.br)

# C **onteúdo**

**Conteúdo** ..... 2

**Características do Produto** ..... 3

## **Advertências**

Importantes instruções de segurança... 4

Guarde este manual de instruções ..... 4

**Especificações** ..... 6

## **Instalação**

Parafusos de transporte ..... 7

Desmontagem dos parafusos de transporte .. 7

Requisitos para o local de instalação .. 8

Posicionando o produto ..... 8

Ligação elétrica ..... 9

Ligação da mangueira de alimentação

de água ..... 10

Instalação da mangueira de drenagem .. 12

Ajuste do nível ..... 13

## **Cuidados antes da lavagem**

Cuidados antes da lavagem ..... 14

## **Como adicionar sabão**

Como adicionar sabão e amaciante de

roupas ..... 15

## **Como utilizar sua lavadora**

Tabela de programas de lavagem ..... 17

Painel de controle ..... 18

Programa adicional ..... 19

- Ligar ..... 19

- Programa ..... 19

- Início/Pausa ..... 20

- Bloqueio de porta ..... 20

- Detecção ..... 20

- Lavar ..... 20

- Bloqueio para crianças ..... 21

- Enxaguar ..... 21

- Centrifugar ..... 22

- Temperatura da água ..... 22

- Adicionar Carga ..... 23

- Adiar Início ..... 23

- Limpeza do Cesto ..... 24

- Secar ..... 25

- Tela ..... 27

Obrigado por comprar a máquina de lavar totalmente automática LG.

Leia atentamente o manual do usuário. Ele fornece instruções sobre a instalação, o uso e manutenção de forma segura.

Conserve-o para futuras referências. Anote o modelo e o número de série da sua máquina de lavar roupa.

Modelo Nr.

Nr. de Série

Nr. de Série

## **Manutenção**

Filtro de entrada de água ..... 28

Filtro da bomba de drenagem

de água ..... 29

Gaveta distribuidora de sabão ..... 30

Suporte da Gaveta ..... 30

O Cesto da Lavadora ..... 30

Filtros de Água ..... 31

Faça limpeza da sua lavadora ..... 31

Instruções de proteção para o

Inverno ..... 31

## **Guia de Soluções**

Diagnóstico de problemas ..... 32

Mensagens de erro ..... 34

Usar o SMARTDIAGNOSIS™ ..... 35

## **Condições de garantia** ..... 37

## **Certificado de Garantia**

Certificado de Garantia ..... 39

Certificado de Garantia ..... 40

# C aracterísticas do Produto



## ■ Sistema Direct Drive

O avançado sistema exclusivo da LG, Direct Drive, não usa polia e correias proporcionando menos vibração e menor ruído.



## ■ 6 movimentos

A máquina de lavar roupa consegue efetuar várias ações no tambor ou uma combinação de ações diferentes dependendo do programa de lavagem selecionado.

Combinado com a velocidade controlada de rotação e a habilidade do tambor rodando tanto para a esquerda como para a direita, a performance de lavagem da máquina é notavelmente melhorada, proporcionando-lhe sempre resultados perfeitos.



## ■ Circulação de água

Com o spray de água e sabão as roupas ficam mais limpas em menos tempo. Com esta nova tecnologia o tempo de lavagem diminui, pois a circulação de água é maior. Assim o tempo de enxágue é menor economizando água.



## ■ Cesto inclinado e maior amplitude de abertura da porta

O cesto inclinado e a maior amplitude de abertura da porta facilitam a tarefa de colocar e retirar a roupa da máquina.

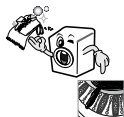

## ■ Cesto com relevo e ondulações com spray integrado

O relevo do cesto reforça a eficiência da lavagem e reduz os danos às roupas. As ondulações possuem um spray integrado que auxiliam no enxágue das roupas.



## ■ Detecção automática de carga de lavagem

Detecta automaticamente a carga de lavagem, otimizando o tempo e os produtos utilizados.



## ■ Aquecedor Integrado

O aquecedor interno aquece automaticamente a água para a temperatura mais adequada em cada um dos ciclos.



## ■ Bloqueio para Crianças

Utilize o sistema de Bloqueio para crianças para impedir que as crianças pressionem qualquer botão para mudar o programa durante o funcionamento.



# Advertências

LEIA TODAS AS INFORMAÇÕES ANTES DE USAR.

## ATENÇÃO

Para sua segurança, devem-se seguir as informações deste manual para minimizar o risco de incêndio, choque elétrico ou para prevenir danos em objetos, danos físicos ou perda de vida.

### IMPORTANTES INSTRUÇÕES DE SEGURANÇA.

**ATENÇÃO :** Para reduzir o risco de incêndio, choque elétrico, ou ferimentos em pessoas ao usar a máquina de lavar, siga as instruções básicas, incluindo o seguinte:

- Antes da instalação, verifique se existem danos exteriores. Se for o caso, não proceda à instalação.
- Instale ou armazene a máquina num local onde não fique exposta a temperaturas abaixo da congelação ou exposta ao tempo.
- É perigoso modificar as especificações deste aparelho de qualquer maneira.
- Não deve tentar reparar a máquina você mesmo. As reparações efetuadas por pessoas não qualificadas podem provocar lesões e/ou avarias mais graves na máquina.
- Mantenha a área debaixo e à volta dos seus aparelhos livres de materiais combustíveis, tais como fios, papel, trapos, produtos químicos, etc.
- O aparelho não deve ser utilizado por crianças ou pessoas incapacitadas sem a respectiva supervisão. Não permita que crianças brinquem em cima ou dentro deste ou qualquer outro aparelho.
- Mantenha a máquina de lavar afastada do fogo.
- Não deixe a porta da máquina de lavar aberta.
- Uma porta aberta pode atrair as crianças a pendurarem-se na porta ou a entrarem na máquina de lavar.
- Nunca coloque as mãos dentro da máquina de lavar enquanto esta estiver funcionando. Espere que o cesto pare completamente.
- Não lave nem seque artigos que tenham sido limpos, lavados, molhados ou manchados com combustível ou substâncias explosivas (tais como cera, óleo, tinta, gasolina, desengordurantes, solventes de limpeza a seco, querosene, etc.) que possam incendiar-se ou explodir. O óleo pode permanecer na máquina após um ciclo completo e provocar um incêndio durante a secagem. Por isso, não carregue roupas com óleo.
- Para evitar este resultado, siga cuidadosamente as instruções do fabricante sobre lavagem e cuidado das roupas.
- Não bata a porta ao fechar nem tente forçar a porta para abrir quando esta está bloqueada. Isto pode danificar a sua máquina de lavar.
- Quando a máquina funciona a alta temperatura, a porta dianteira poderá ficar muito quente. Não toque na porta.
- Para minimizar a possibilidade de choque elétrico, desligue este aparelho da tomada de alimentação ou desligue a máquina de lavar do quadro elétrico da casa retirando o fusível ou desligando o disjuntor antes de fazer qualquer manutenção ou limpeza.
- Ao desligar o cabo de alimentação da tomada, não puxe. Caso contrário, poderá danificá-lo.
- Nunca ligue este aparelho se estiver danificado, com mau funcionamento, parcialmente desmontado ou se faltarem alguns elementos ou estiverem avariados, inclusive o cabo ou a tomada elétrica.
- Antes de descartar uma máquina usada: desligue-a da tomada de alimentação. Destrua o plugue da máquina. Corte o cabo longo junto à máquina de forma a evitar qualquer utilização imprópria.
- Se um produto ficar submerso, por favor entre em contato com o serviço de assistência técnica. Existe o risco de choque elétrico e incêndio.
- Devem ser utilizadas as mangueiras fornecidas com a máquina. Mangueiras gastas não devem ser utilizadas.
- Para reduzir o risco de danos pessoais, siga todas as recomendações de segurança industriais incluindo a utilização de luvas compridas e óculos de proteção. O não cumprimento de todas as precauções de segurança deste manual pode resultar em danos na máquina de lavar, danos pessoais ou morte.
- Não exerça demasiada força sobre a porta da máquina de lavar quando esta estiver aberta. Isto poderia desequilibrar a máquina de lavar e fazê-la tombar.

### GUARDE ESTE MANUAL DE INSTRUÇÕES

#### INSTRUÇÕES DE ATERRAMENTO

Este produto deverá ser ligado ao terra. No caso de qualquer mau-funcionamento ou avaria, a ligação ao terra irá reduzir o risco de choque elétrico fornecendo um caminho de resistência mínima para a corrente elétrica. Este produto vem equipado com um cabo que possui um condutor de ligação ao terra e um plugue de ligação ao terra. Este plugue terá de ser ligado na tomada apropriada que se encontra devidamente instalada e ligada à terra de acordo com os regulamentos e normas locais.

- Não usar um adaptador pois irá desativar o plugue de ligação ao terra.
- Caso não possua uma tomada apropriada, deverá consultar um electricista.

**AVISO:** uma ligação não apropriada do condutor de ligação ao terra do equipamento poderá resultar em choque elétrico. Consulte um electricista qualificado ou um profissional de reparações elétricas, caso tenha alguma dúvida. Não proceda a alterações no plugue fornecido com o produto - caso não encaixe na tomada, solicite a instalação de uma tomada adequada junto de um electricista qualificado.

## ■ Regulamentos de segurança antes da colocação em funcionamento

Para minimizar o risco de incêndio no cesto, no processo de secagem, considere o seguinte:

- As peças que tenham manchas de azeite ou óleo de culinária, ou que tenham sido emergidos nestes produtos, são um risco potencial de incêndio, e não devem ser colocadas no cesto para o processo de secagem.

As peças com óleo podem inflamar espontaneamente, em especial quando expostas a fontes de calor, como é o caso do cesto utilizado para secagem. As peças aquecem, causando uma reação de oxidação com o óleo. A oxidação gera calor. Se este calor não consegue escapar, as peças aquecem e podem inflamar. Se as peças com óleo forem empilhadas, acumuladas ou guardadas, poderá evitar-se que o calor se escape e dê origem a um eventual incêndio. Caso seja inevitável que os tecidos contendo azeite ou óleo de culinária, ou que tenham sido contaminados por produtos destinados ao cuidado capilar, sejam colocados no cesto para o processo de secagem, devem ser primeiramente lavados em água quente, com um sabão forte. Este processo irá reduzir – embora não eliminar – o risco de incêndio.

O ciclo 'baixa temp' no cesto, no processo de secagem, deve ser utilizado para reduzir a temperatura das peças colocadas no seu interior. Estas não devem ser retiradas do cesto, empilhadas ou guardadas enquanto quentes.

- As peças que foram previamente limpas, lavadas, embebidas ou manchadas com petróleo, gasolina, diluentes utilizados em limpeza a seco, ou outros produtos inflamáveis ou explosivos, não devem ser colocadas no cesto enquanto o mesmo estiver quente e ou para iniciar um processo de secagem.

As substâncias altamente inflamáveis habitualmente utilizadas em ambiente

doméstico, incluem acetona, álcool petróleo/gasolina, querosene, tira manchas (algumas marcas), benzina, ceras e decapantes.

- Os artigos contendo espuma de borracha (também conhecida por espuma de látex) ou materiais idênticos, contendo borracha texturada de forma similar, não devem ser colocadas no cesto enquanto o mesmo estiver quente e ou para iniciar um processo de secagem. Os materiais em espuma de borracha podem, quando aquecidos, incendiar-se por combustão espontânea.
- Os amaciantes de roupa, ou outros produtos idênticos não devem ser utilizados no cesto para o processo de secagem, a fim de eliminar os efeitos da eletricidade estática, a menos que tal prática seja especialmente recomendada pelo fabricante do amaciante de roupa ou do produto.
- A roupa íntima com reforços em metal não deve ser colocada no cesto para o processo de secagem. Podendo danificar a sua máquina de lavar e secar se os reforços em metal se soltarem durante a secagem. Sempre que possível, poderá ser utilizado uma espécie de cabide de secagem para essas peças.
- As peças em plástico, como as toucas de banho, ou os babadores de bebê à prova de água também não devem ser colocadas no cesto enquanto o mesmo estiver quente e ou para iniciar um processo de secagem.
- Os artigos com teor em borracha, quaisquer roupas almofadadas com espuma de borracha, almofadas, galochas e tênis com revestimento de borracha também não devem ser colocados no cesto enquanto o mesmo estiver quente e ou para iniciar um processo de secagem.

# Especificações

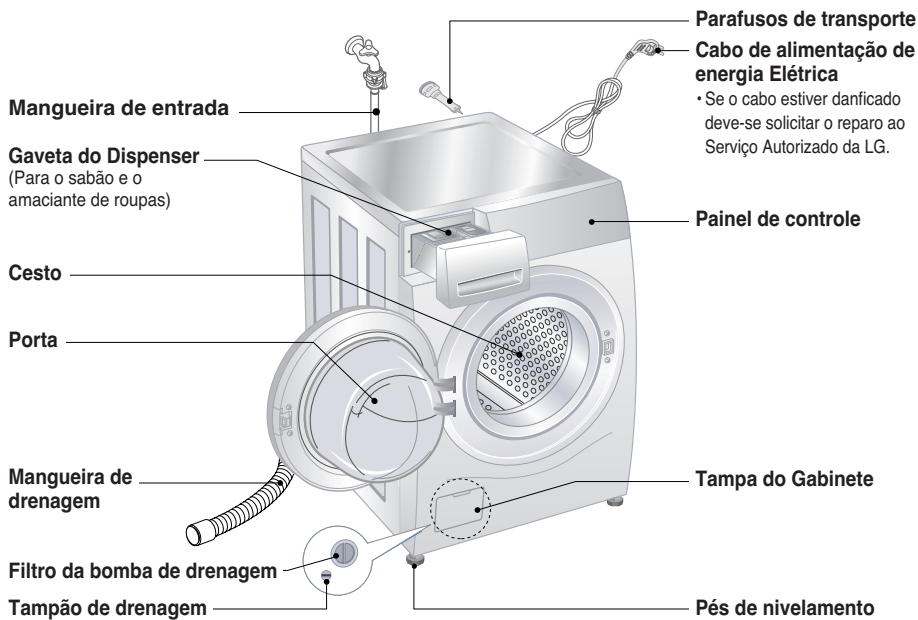

- Categoria : Carga de Roupa Frontal
- Alimentação : 127 V~, 60 Hz
- Dimensões : 645 mm(larg.) X 770 mm(prof.) X 940 mm(alt.)
- Peso : 86 kg
- Capacidade material têxtil seco : 12 kg (Lavagem) / 7 kg (Secagem)
- Velocidade de Centrifugação : Não centrifugar / Muito Baixa / Baixa / Normal / Alta / Muito Alta
- Consumo de água : 161 ℓ
- Pressão admissível de Água : 0,3 – 10 kgf / cm<sup>2</sup>

\* As características e especificações técnicas estão sujeitas a alteração sem aviso prévio

## ■ Acessórios

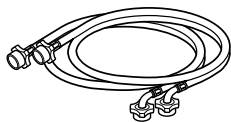

Mangueira de entrada (2unid.)



Chave de parafusos

# Instalação

Instale ou armazene o produto em um local onde não fique exposto a temperaturas abaixo de 0°C ou ao tempo. A abertura da base não deve estar obstruída por carpetes ou tapetes quando se instala a lavadora em um piso com passadeiras ou tapetes.

Não instale o aparelho ao ar livre nem em lugares onde fique exposto a temperaturas negativas. Efetue a ligação do fio terra da lavadora, em conformidade com as normas vigentes. Caso instale a lavadora sobre uma base, a abertura da base da lavadora não deve ficar obstruída por esta base. Em países ou regiões onde seja comum as casas serem infestadas por baratas ou outros insetos, procure ter sempre a máquina e o espaço circundante completamente limpo. A garantia não cobre eventuais danos causados por estes insetos.

## ■ Parafusos de transporte

Este aparelho tem parafusos de transporte para prevenir os danos durante o transporte.

- É necessário remover todo o material de embalagem e parafusos de transporte antes de utilizar a máquina.

☞ Ao desembalar a máquina, não se esqueça de remover o suporte de embalagem adicional que se encontra no centro da proteção da base.

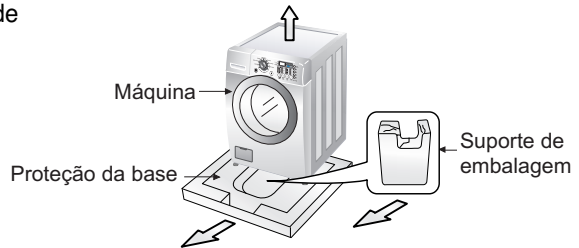

## ■ Desmontagem dos parafusos de transporte

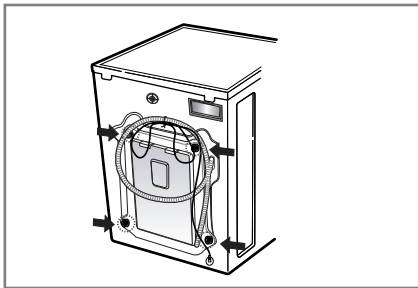

1. Para prevenir os danos internos durante o transporte, 4 parafusos especiais fixam o produto. Antes de iniciar o funcionamento do produto, retire os parafusos juntamente com os tampões de borracha.

- Se não removê-los, pode provocar uma vibração, ruído e mau funcionamento.

2. Desparafuse os 4 parafusos com a chave fornecida.

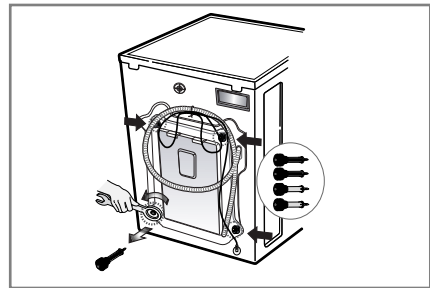

3. Retire os 4 parafusos juntamente com os tampões de borracha retorcendo ligeiramente o tampão. Conserve os 4 parafusos e a chave de parafusos para uso futuro.

- Sempre que for transportar o produto, deve-se voltar a colocar os parafusos de transporte.

4. Feche os furos com os tampões fornecidos.



# I nstalação

## ■ Requisitos para o local de instalação

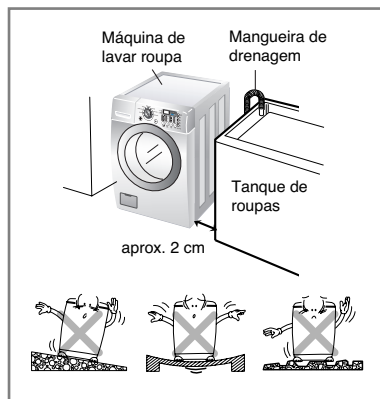

### Nível do chão:

O desnível máximo admissível debaixo da máquina de lavar é de 1 cm.

Tomada Elétrica: deve estar dentro de 1,5 m de cada lado da máquina de lavar. Não sobrecarregue a tomada com mais de um aparelho.

**Espaço livre adicional:** são necessários 10 cm livres na parte traseira e 2 cm livres nas laterais da máquina.

Não coloque ou armazene produtos de lavanderia na parte superior da máquina de lavar roupa em nenhum momento. Podem danificar o acabamento dos comandos.

## ■ Posicionando o produto

Instale a máquina em um piso resistente e plano;

Certifique-se de que a circulação do ar em redor da máquina não está impedida por tapetes, carpetes, etc.

- Antes de colocar a máquina sobre o piso, aplique um tapete de borracha no piso.
- Nunca tente corrigir desnivelamentos do chão com pedaços de madeira, papelão ou materiais semelhantes, colocados por baixo da máquina.
- Se não puder evitar colocar a máquina junto a um fogão a gás ou forno, entre os dois aparelhos deverá ser aplicado um isolante, coberto por folha de alumínio, do lado que estiver voltado para o fogão ou forno.
- A máquina não deve ser instalada em salas em que a temperatura possa ser inferior a 0°C.
- Ao instalar a máquina, certifique-se de que esta fica facilmente acessível ao técnico, em caso de avaria.
- Com a máquina instalada, ajuste os quatro pés utilizando a chave de parafusos fornecida, garantindo que o aparelho fique estável e que mantenha uma distância de cerca de 20mm entre a parte superior da máquina e a parte inferior de uma eventual bancada ou prateleira.
- As instruções de instalação devem referir que as aberturas não devem ser obstruídas por carpetes se as mesmas estiverem situadas na base.

# I nstalação

## ■ Ligação elétrica

1. Não utilize cabo de extensão ou um adaptador duplo.
  2. Se o cabo de alimentação estiver danificado, este deve ser substituído pelo Serviço Autorizado da LG.
  3. Desligue sempre a máquina da tomada e feche a alimentação de água depois da utilização.
  4. Ligue a máquina a uma tomada com ligação à terra de acordo com as normativas de instalações elétricas.
  5. Deve-se instalar o produto de forma que a tomada seja facilmente acessível.
- Os reparos e manutenção do produto devem ser executados apenas pela Assistência Técnica credenciada da LG. Reparos feitos por pessoal não qualificado, podem causar falhas técnicas ou ferimentos. Contate o serviço de assistência técnica da sua localidade.
  - Se adquirir a máquina de lavar em pleno inverno, com temperaturas negativas, deixe o aparelho ficar à temperatura ambiente de sua casa durante algumas horas, antes de proceder à sua instalação e posterior funcionamento.

## ■ CUIDADOS

Este aparelho não deve ser utilizado por crianças ou pessoas com capacidades físicas ou psíquicas limitadas sem o devido acompanhamento

## ■ CUIDADOS

### Cuidados relacionados ao cabo de alimentação

Para todos os eletrodomésticos é recomendado um circuito de energia elétrica individual para cada produto. Este circuito individual assegura que outras cargas elétricas não serão ligadas no mesmo circuito.

Para certificar-se, verifique as especificações neste manual.

Não sobrecarregue o circuito elétrico onde o produto for conectado, não utilize extensões ou adaptadores para múltiplas tomadas. O uso de múltiplas tomadas ou adaptadores em um circuito elétrico pode causar danos ao produto como deterioração dos cabos elétricos e incêndio.

Periodicamente verifique o plug e o cabo de alimentação de energia elétrica do produto. Caso seu aspecto físico apresente deterioração desligue o produto da tomada, mantenha-o desligado e entre em contato com Serviço Autorizado da LG.

Proteja o cabo de alimentação do produto de danos mecânicos, como: torcer o cabo, pressioná-lo contra algum objeto, ou mantê-lo em locais de passagem.

# Instalação

## ■ Ligação da mangueira de alimentação de água

- A pressão do fornecimento de água deve estar entre os 30 kPa e 1000 kPa (0,3 - 10,0 kgf / cm<sup>2</sup>).
- Não dobre ou amasse a mangueira de entrada ao ligá-la à válvula.
- Se a pressão da alimentação de água for superior a 1000 kPa, deve-se instalar um dispositivo de descompressão.
- Verifique periodicamente o estado da mangueira e substitua-a se for necessário.

### ▶ Passo1: Verifique se a entrada da mangueira está selada com borracha.

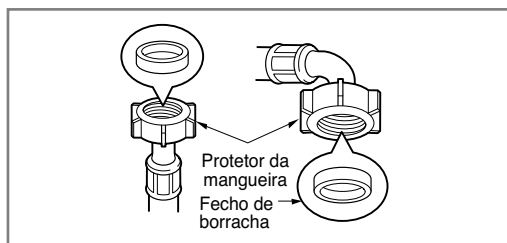

- São fornecidos dois anéis com a mangueira de entrada de água no conector da válvula com o objetivo de evitar vazamento de água. Verifique a vazamento da água nas ligações da máquina de lavar roupa abrindo a torneira completamente.

### ▶ Passo2 : Conecte a mangueira à torneira de água.

#### Tipo-A : Ligue a mangueira de rosca à torneira com rosca

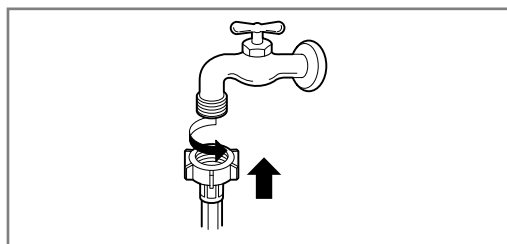

- Aperte o conector da mangueira na torneira de água.

#### Tipo-B : Conectar a mangueira de rosca à torneira sem rosca

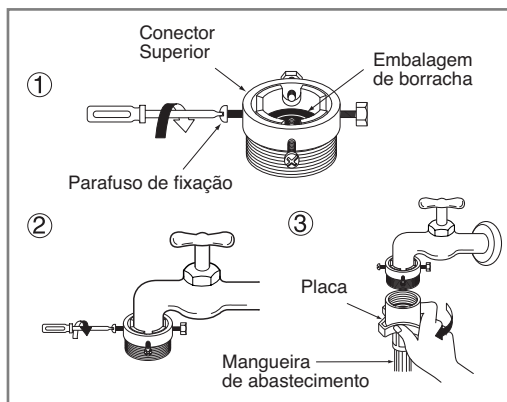

1. Desaperte o conector superior e os 4 parafusos adaptáveis de segurança.
2. Empurre o adaptador para o fim da torneira para que o anel vedante forme uma conexão segura. Aperte a placa e os 4 parafusos.
3. Empurre a mangueira de fornecimento de água para cima para que os anéis vedantes dentro da mangueira possam aderir por completo à torneira que é apertada girando para a direita.

# Instalação

## Tipo-C : Conectar a mangueira de contato à torneira sem rosca

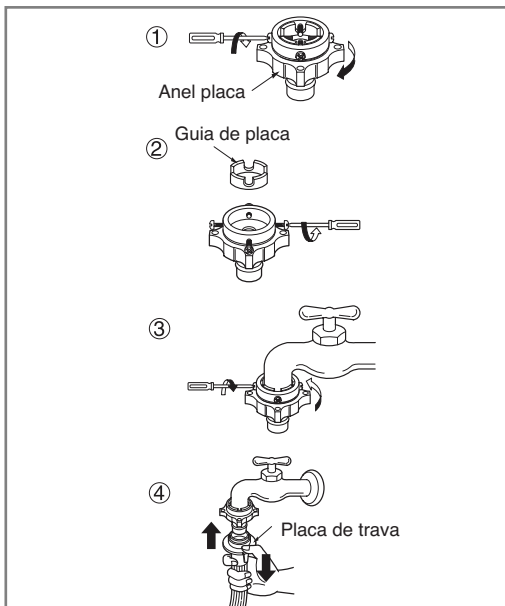

1. Desaperte o anel adaptador e os 4 parafusos adaptáveis de segurança.
2. Remova a guia da placa se a torneira for muito larga para encaixar o adaptador.
3. Empurre o adaptador para o fim da torneira para que o anel vedante forme uma ligação segura. Aperte a placa e os 4 parafusos.
4. Puxe a placa de trava para baixo, empurre a entrada da mangueira na direção do adaptador e liberte a placa de trava. Certifique-se que o adaptador fica preso no devido local.



Depois da mangueira de água estar ligada à torneira, abra a torneira para remover qualquer vestígio de sujeira, deixe a água correr para um balde e verifique a temperatura da água.

## ▶ Passo3: Conecte a mangueira à máquina de lavar

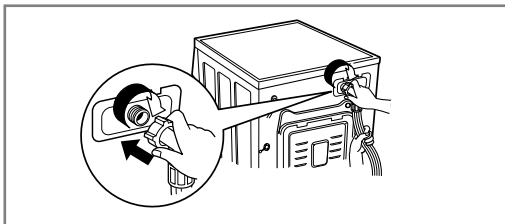

• Assegure-se de a mangueira não está torcida nem dobrada.

### ▶ Quando sua lavadora tem 2 entradas

- A mangueira com conector vermelho é para água quente.
- Se a lavadora tem 2 entradas, energia pode ser economizada usando água quente da residência.



Depois de terminar a ligação, se houver vazamento de água da mangueira, repita os mesmos passos. Utilize uma torneira mais convencional possível para abastecimento da água.

**Caso haja apenas água fria para alimentação da lavadora, pode ser ligado apenas 1 mangueira na entrada de cor azul, não sendo necessário a instalação das 2 mangueiras (água quente e fria).**

## ATENÇÃO

Se a residência do cliente não possuir instalação para água quente, poderá utilizar somente 01 (uma) mangueira de entrada de água (cor azul). Não sendo necessário a instalação de uma torneira com 02 (duas) saídas. Caso o cliente deseje lavar com água quente a máquina aquecerá a água implicando em uma desvantagem de economia de energia.

### Utilize a torneira horizontal

Torneira horizontal



Torneira de extensão



Torneira quadrada



# Instalação

Este equipamento não foi concebido para ser usado em barcos, veículos, aviões, etc. Se não utilizar a máquina durante um longo período de tempo (férias, por exemplo) feche a torneira de entrada de água.

Quando pretender não utilizar o produto, remova o cabo de alimentação e remova o fecho da porta para evitar que alguma criança entre dentro da máquina.

Os materiais de embalagem plásticos são perigosos para as crianças, pois elas podem sufocar-se. Guarde esse material fora do alcance das crianças.

## ■ Instalação da mangueira de drenagem

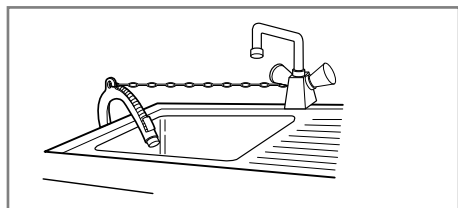
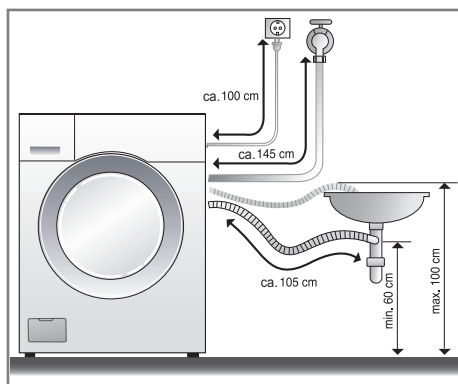
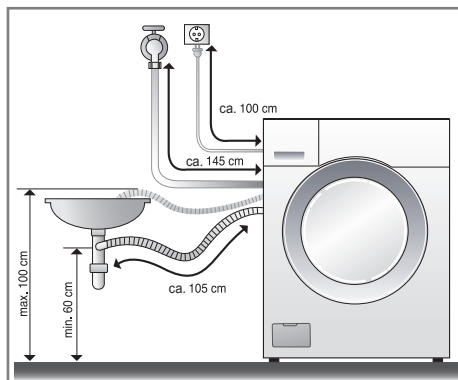

- A mangueira de drenagem não deve estar mais de 100 centímetros acima do chão. Caso contrário, a água da máquina de lavar não será drenada ou drenará menos.
- No caso da mangueira de drenagem ser muito longa, não a introduza atrás da máquina de lavar. Pode causar ruído anormal.
- Quando instalar a mangueira de drenagem fixe-o bem com uma corda ou corrente.
- A fixação correta da mangueira de drenagem protegerá o chão de danos devido a vazamento de água;

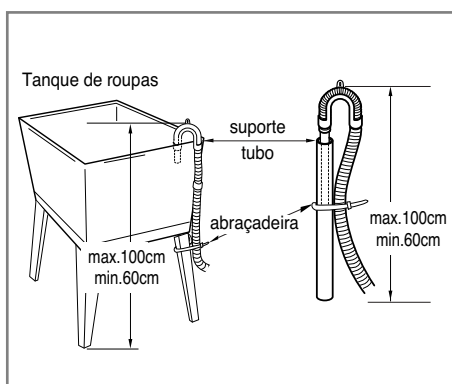

# Instalação

## ■ Ajuste do nível



1. O nivelamento correto da lavadora impede ruídos e vibrações excessivas. Instale o aparelho sobre uma superfície sólida e nivelada, de preferência no canto de uma dependência.

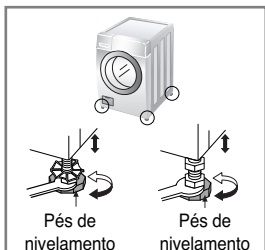

2. Se o chão não estiver nivelado, ajuste os pés de nivelamento conforme necessário (não introduza pedaços de madeira, etc.) debaixo dos pés. Assegure-se de que os quatro pés estão estáveis e apóiam no chão e, em seguida, verifique se o produto está perfeitamente nivelado (utilize um nível com bolha de ar).

\* Depois de ajustar os pés, aperte a porca de fixação, girando-a para a esquerda. Todas as porcas devem ser apertadas para travar os pés.



\* *Verificação em diagonal*

*Ao empurrar para baixo e na diagonal os cantos superiores do gabinete da lavadora, esta não deve mexer um centímetro acima ou abaixo em absoluto. (Verifique isto nos quatro cantos). Se a lavadora balançar ao empurrar os cantos, ajuste novamente os pés*

## ■ Piso Cerâmico

- A superfície de instalação tem de estar limpa, seca e nivelada.
- Instale a lavadora em um piso resistente e plano.
- Antes de colocar a lavadora sobre o piso, aplique um tapete de borracha por baixo.
- Não deixe que os pés da máquina se molhem, pois a máquina poderá deslizar.

## ■ Piso de madeira

- O piso de madeira é particularmente suscetível à vibração.
- Para evitar as vibrações, recomendamos que coloque protetores de borracha abaixo de cada pé, com pelo menos 15mm de espessura.
- Se possível, instale a máquina num dos cantos do ambiente, onde o chão é mais estável.

\* *Coloque os protetores de borracha ( p/no. 4620ER4002B) para reduzir a vibração.*

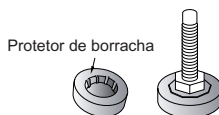

Protetor de borracha

### Importante!

- Com o nivelamento e instalação corretos, sua lavadora funcionará perfeitamente por muitos anos.
- A máquina tem de estar absolutamente firme e estável sobre o piso.
- Não deverá "balançar" quando carregada com roupa.
- A superfície de instalação deve estar limpa, sem qualquer resíduo de cera ou outro revestimento escorregadio.

# Cuidados antes da lavagem

## ■ Cuidados antes da lavagem

### 1. Etiquetas de cuidados

Procure a etiqueta de cuidados das suas roupas. Esta lhe indica o tipo do tecido da sua roupa e como se deve lavar.

### 2. Classificação

Para obter os melhores resultados, classifique as roupas que possam ser lavadas no mesmo ciclo de lavagem. A temperatura da água e a velocidade de centrifugação e os diferentes tecidos devem ser lavados de diferentes formas. Separe sempre as cores escuras das claras e brancas. Lave-as separadamente, pois pode ocorrer um desbotamento, o que provocará a descoloração do branco, etc. Se for possível, não lave peças muito sujas com peças ligeiramente sujas.

Sujeira (Pesada, Normal, Leve) ..... Separe as peças conforme a quantidade de sujeira.

Cor (Branco, Claros, Escuros) ..... Separe os tecidos brancos dos tecidos de cor.

Sintéticos (Produtores ou recolhedores de fios) ..... Lave separadamente os produtores de fios e recolhedores de fios.

### 3. Cuidados antes da carga

Junte peças grandes e pequenas em uma carga. Coloque as peças grandes primeiro. As peças grandes não devem constituir mais da metade da carga de lavagem. Não lave só uma peça, isto pode provocar uma carga desequilibrada. Junte uma ou duas peças semelhantes.



- Verifique se todos os bolsos estão vazios. Os objetos tais como pregos, ganchos, fósforos, canetas, moedas e chaves podem danificar tanto a sua lavadora como a sua roupa.

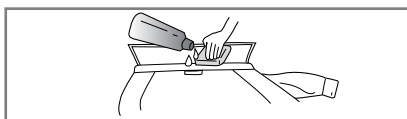

- Limpe previamente a sujeira de colarinhos e punhos por exemplo com uma escova e sabão diluído em água a fim de remover as manchas.

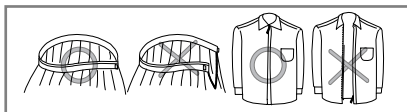

- Aperte os fechos, colchetes e cordões para se assegurar de que estes artigos não se prendam em outras peças de roupa.

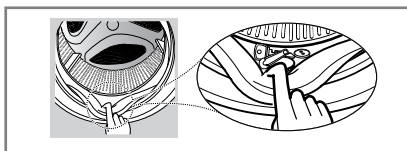

- Verifique as dobras da borracha isolante (cinza) e retire quaisquer resíduo remanescente.

- O tambor deverá estar totalmente vazio antes de efetuar a próxima lavagem.

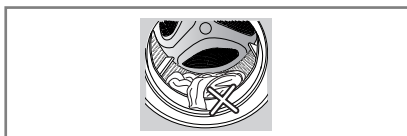

- Retire quaisquer peças da borracha isolante para evitar danos as roupas e ao próprio compartimento.



Antes da primeira lavagem, selecione um ciclo (ALGODÃO 60°C, adicione meia carga de sabão) e deixe a máquina efetuar um ciclo de lavagem sem roupa. Deste modo, removerá os resíduos do cesto, que podem ter ficado durante o processo de lavagem.

# C como adicionar sabão

## ■ Como adicionar sabão e amaciante de roupas

### 1. Gaveta distribuidora de sabão

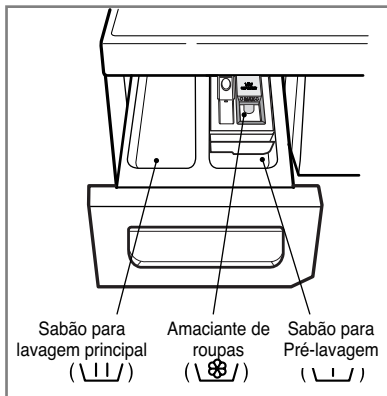

- Apenas lavagem principal → \ \ /
- Pré-lavagem + Lavagem principal → \ \ / • \ \ /

#### ATENÇÃO

Mantenha todos os produtos afastados de crianças devido ao perigo de envenenamento. Excesso de sabão ou amaciante pode transbordar e em contato com as partes metálicas da máquina de lavar a um período a longo prazo, poderá ocorrer corrosão. Certifique-se que utiliza a quantidade de sabão apropriada.

### 2. Como adicionar amaciante de roupas

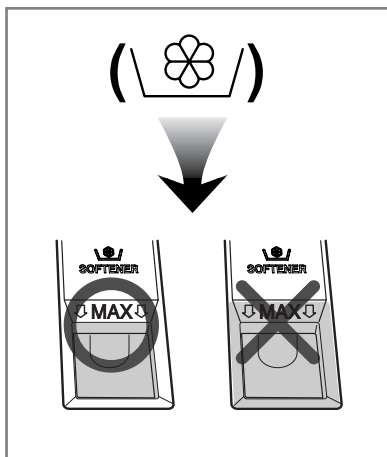

- Não adicione mais produto do que o nível máximo marcado por uma linha. Feche levemente a gaveta distribuidora de sabão.
- Encher demais a gaveta distribuidora de sabão com sabão e amaciante pode causar danos e manchar as roupas.
- Não deixe o sabão e o amaciante de roupas na gaveta distribuidora de sabão por mais de 2 dias.
- O amaciante é adicionado automaticamente durante o último ciclo de enxágue.
- Não a gaveta distribuidora de sabão quando estiver entrando água.
- Não são permitidos solventes (benzina, etc.).

**NOTA** Não coloque amaciante de roupas diretamente na roupa.



# C omo adicionar sabão

## 3. Dose de sabão

- Deve-se utilizar o sabão de acordo com as instruções de seu fabricante.
- Se for utilizado mais sabão que a quantidade recomendada, produz-se demasiada espuma e isto fará com que o resultado da lavagem diminua ou provoque sobrecarga no motor (Provocará falhas de funcionamento).
- Use somente sabão líquido para as lavadoras de carga frontal.
- Pode ser necessário ajustar o uso de sabão quanto à temperatura da água, dureza da água, tamanho e nível de sujeira das roupas. Para obter melhores resultados, evite o excesso de água com sabão.

## 4. Amaciantes de água

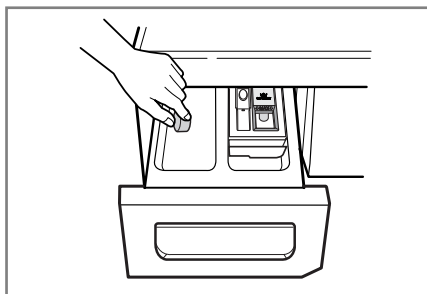

- Amaciantes de água como o Anti limescale (Clagon) podem ser usados para diminuir a quantidade de sabão em regiões onde a água é muito densa ou muito mineralizada. A quantidade a ser usada deverá ser conforme as instruções contidas na embalagem do produto. Coloque primeiro o sabão e depois o amaciante de água.
- Use quantidade apropriada de sabão para água desmineralizada.

## \* Conselhos

- Carga completa:** segundo as recomendações do fabricante.
- Carga parcial:** 3/4 da quantidade normal.
- Carga mínima:** 1/2 da carga completa.

- O sabão sai da gaveta distribuidora de sabão automaticamente no início do ciclo de lavagem.

## 5. Uso de tabletas

- 1) Abra a porta e coloque os tabletas no cesto.

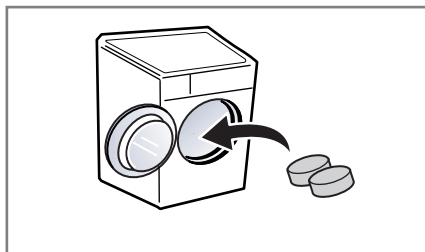

- 2) Coloque as roupas no cesto.

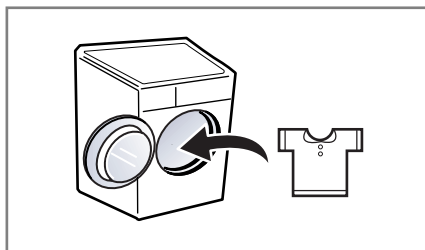

- 3) Feche a porta.

# C como utilizar sua lavadora

## ■ Tabela de programas de lavagem

• Programas recomendados de acordo com o tipo de lavagem.

Programa	Tipo de Tecido	Temperatura (Opção)	Adicional (Opção)	Carga Máxima
<b>Algodão</b>	Roupa de cor (Camisas, vestidos de noite, pijamas...) e algodão de cor branca pouco suja (roupa íntima)	30° C (Fria, 40° C, 60° C)	Pré-Lavagem, Intensivo, Normal, Leve, Lavagem Tênis, Sem Lavagem, Adiar Lavagem, Secagem Apenas	Proporcional
<b>Roupa Esportiva</b>	Este ciclo é adequado para roupas esportivas, tais como roupas de corridas e etc.	30° C (Fria)	Normal, Sem Lavagem, Adiar Lavagem	Menos de 5,0 kg
<b>Roupa Escura</b>	Utilize esse ciclo para lavar roupas "multicores" para manter a sua cor.	30° C (40° C, Fria)	Normal, Sem Lavagem, Adiar Lavagem, Secagem Apenas	Menos de 5,0 kg
<b>Lavagem Água fria</b>	Este ciclo é adequado para roupa pouco suja. Utilize este ciclo para poupar energia utilizando água fria, assegurando uma lavagem apropriada.	Fria	Pré-Lavagem, Intensivo, Normal, Leve, Sem Lavagem, Adiar Lavagem, Secagem Apenas	Proporcional
<b>Lã</b>	Tecidos de lã que possam ser lavados. (Por favor, utilizar detergente para tecidos de lã laváveis a máquina.	40° C (Fria, 30° C)	Normal, Sem Lavagem, Adiar Lavagem	Menos de 4,0 kg
<b>Edredom</b>	Este ciclo é adequado para peças grandes, roupas de cama, almofadas, capas de sofá, etc.	Fria (30° C, 40° C)	Normal, Leve, Sem Lavagem, Adiar Lavagem	1 tamanho grande
<b>Enxaguar+ Centrifugar</b>	Tecidos normais que podem ser lavados.		Adiar Lavagem, Secagem Apenas	–
<b>Desodorização</b>	Algodão misto, camisa social de poliéster misto, blusas (somente para roupas amassadas fáceis de passar).	–	Adiar Lavagem	5 itens
<b>Lavagem Rápida</b>	Roupas levemente sujas e em pequenas quantidades.	40° C (Fria, 30° C)	Normal, Sem Lavagem, Adiar Lavagem, Secagem Apenas	Menos de 5,0 kg
<b>Lavagem Silenciosa</b>	Roupas de cor (Camisas, Vestidos de noite, pijamas, etc.) e algodão branco sujo (roupa íntima).	40° C (Fria, 30° C, 60° C)	Normal, Intensivo, Pré-Lavagem, Adiar Lavagem, Secagem Apenas, Sem Lavagem, Leve	Menos de 5,0 kg
<b>Lavagem Higienização</b>	Roupas íntimas muito suja, roupa de trabalho, tecidos, etc.	60° C	Normal, Sem Lavagem, Adiar Lavagem, Secagem Apenas	Menos de 3,0 kg
<b>Jeans</b>	Tecidos de algodão muito sujo.	60° C (40° C)	Pré-Lavagem, Intensivo, Normal, Sem Lavagem, Adiar Lavagem, Secagem Apenas	Menos de 3,0 kg

\* **Notas:** É recomendado a utilização de um detergente neutro. O ciclo de lavagem para Lãs é caracterizado por uma baixa velocidade de rotação do tambor e uma ação na roupa mais gentil e cuidada.

# Como utilizar sua lavadora

## ■ Painel de controle

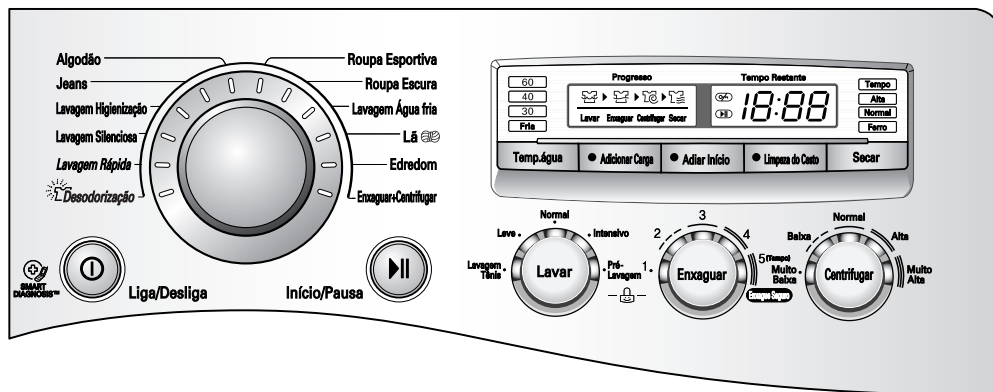

### 1. Programa Algodão selecionado automaticamente ao ligar.

- Aperte botão **Liga/Desliga** (⏻) para iniciar.
- Aperte botão **Início/Pausa** (⏸)
- Condições iniciais
  - Enxaguar : 3
  - Temperatura da água : 30°C
  - Centrifugar : Alta
  - Programa : Algodão

### 2. Seleção Manual

- Aperte o botão **Liga/Desliga** (⏻) para iniciar.
  - Selecione as condições que deseja utilizar pressionando cada botão.
- Para selecionar cada condição, consulte as páginas de 19 à 27.*
- Aperte o botão **Início/Pausa** (⏸).

# C como utilizar sua lavadora

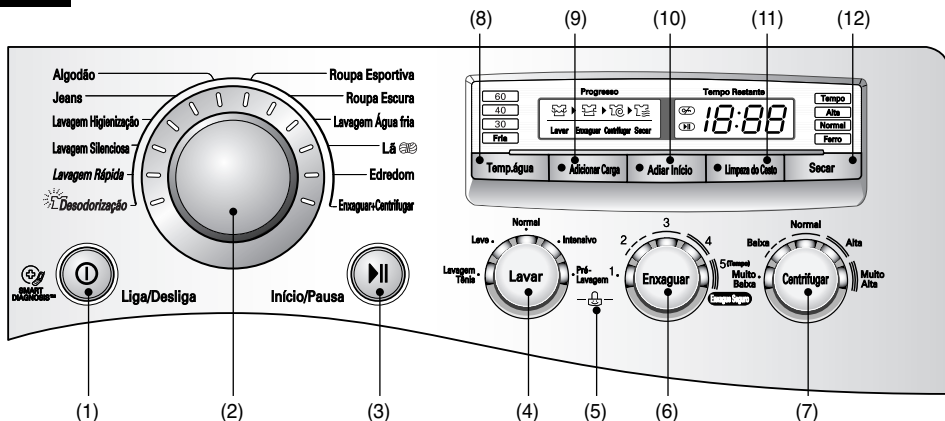

- (1) Botão : Liga/Desliga
- (2) Seleção de Programa
- (3) Botão : Início/Pausa
- (4) Botão : Lavar
- (5) Bloqueio para crianças
- (6) Botão : Enxaguar
- (7) Botão : Centrifugar
- (8) Botão : Temp. água
- (9) Botão : Adicionar Carga
- (10) Botão : Adiar Início
- (11) Botão : Limpeza do Cesto
- (12) Botão : Secar

## Liga/Desliga



Liga/Desliga

### 1. Liga/Desliga

- Aperte o botão Liga/Desliga (ⓘ) para ligar e desligar.
- Para cancelar a função Adiar Lavagem, pressione o botão Liga/Desliga (ⓘ).

### 2. Programa Inicial

- Quando o botão Liga/Desliga (ⓘ) é pressionado, a lavadora estará pronta para lavagem de roupas de algodão e outros tipos de roupa que tenham as mesmas condições de lavagem.
- Caso você queira avançar para o ciclo de lavagem sem selecionar o programa, somente aperte o botão Início/Pausa (⏸) e a lavadora continuará o seu funcionamento.

#### ■ Programa Inicial

- Programa Algodão / Enxaguar : 3 / 30°C / Alta

## Programa

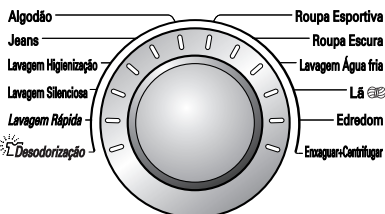

- 12 programas estão disponíveis de acordo com o tipo de lavagem.
- O led se acende para mostrar o programa selecionado.
- Ao apertar botão Início/Pausa (⏸), o programa algodão estará selecionado.
- Girando o seletor de programa, o programa será selecionado nessa ordem "Algodão – Roupa Esportiva – Roupa Escura – Lavagem Água fria – Lã – Edredom – Enxaguar+Centrifugar – Desodorização – Lavagem Rápida – Lavagem Silenciosa – Lavagem Higiênica – Jeans".

Com relação ao tipo de roupa consulte a página 17.

# C

## omo utilizar sua lavadora

### Início/Pausa



#### 1. Início

- O botão Início/Pausa é usado para iniciar o ciclo de lavagem ou parar o ciclo de lavagem.

#### 2. Pausa

- Se for necessário parar a lavagem temporariamente, pressione o botão "Início/Pausa".
- Depois de pressionar o botão "Início/Pausa", a energia se interrompe automaticamente após 4 minutos.

**OBS.** A porta não irá abrir antes de 1 a 2 minutos, quando a pausa for selecionada ou no final do ciclo de lavagem.

### Bloqueio de porta



- O ícone irá acender toda vez que a porta da lavadora estiver travada.
- A porta pode ser destravada ao apertar o botão Início/Pausa para desativar a lavadora.
- A porta pode ser aberta após um curto espaço de tempo.

### Deteccção



- Enquanto "Deteccção" estiver aparecendo no display a máquina gira lentamente e detecta a quantidade de roupas a ser lavada. Este processo demora alguns segundos.

### Lavar



#### 1. Pré-Lavagem

- Use essa opção para cargas que precisam de um pré-tratamento. Inclua 16 minutos para a pré-lavagem e escoamento.
- Ao usar a opção Pré-Lavagem, não use sabão líquido no cesto de lavagem principal. Use pó para a lavagem principal.

#### 2. Intensivo

- Se a roupa estiver muito suja a opção "Intensivo" é eficaz.
- Selecionando a opção "Intensivo", o tempo de lavagem pode ser aumentado dependendo do programa selecionado.
- Para usar essa opção selecione a opção "Intensivo" uma vez antes do programa de lavagem ser iniciado.

#### 3. Normal

- Essa opção é acionada automaticamente em cada curso, exceto para opção enxaguar+centrifugar.

#### 4. Leve

- Esse ciclo é adequado para roupa pouco suja.

#### 5. Lavagem Tênis

- Use essa opção quando você quiser lavar chinelos ou tênis.

✳ *Dependendo da condição do uso o vapor não pode ser utilizado.*

# C como utilizar sua lavadora

## Bloqueio para crianças

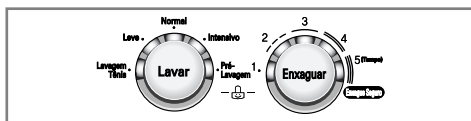

Use esta opção para evitar o uso não desejado da máquina de lavar ou alterar as configurações de ciclos programados. Você pode acionar a trava para crianças depois de ter desligado a máquina.

- “Bloqueio para crianças” pode ser acionado pressionando os botões **Lavar** e **Enxaguar** simultaneamente. (Aproximadamente por 3 segundos)

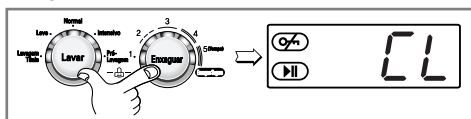

- Para desativar o bloqueio, pressione e segure simultaneamente os botões **Lavar** e **Enxaguar**. (Durante três segundos)

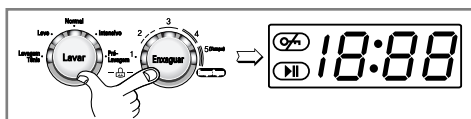

- Se deseja mudar o programa quando o bloqueio estiver ativado, siga os passos abaixo:

1. Aperte e segure botões **Lavar** e **Enxaguar** simultaneamente. (Durante três segundos)
2. Aperte o botão **Início/Pausa**.
3. Selecione o programa desejado e aperte o botão **Início/Pausa** novamente.

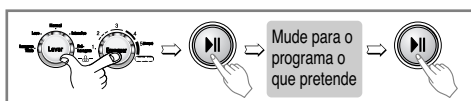

- O bloqueio para crianças pode ser ativado a qualquer momento ou desativado facilmente através do processo de cancelamento do bloqueio para crianças. Se o produto estiver desligado ou com erros operacionais a opção de bloqueio para crianças não será afetada.

## Enxaguar

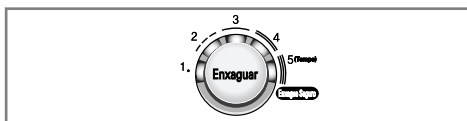

- Ao apertar o botão Enxaguar é possível selecionar o tipo de enxágue.

- **Edredom, Lavagem Silenciosa** realizam 4 enxágues
- **Algodão, Roupas Esportivas, Roupas Escuras, Lavagem Água fria, Lã, Lavagem Higienização, Jeans** realizam 3 enxágues
- **Lavagem Rápida** realizam 2 enxágues
- **Enxaguar+Centrifugar** realizam 1 enxágue

*O led aceso indica que a função está selecionada.*

# C como utilizar sua lavadora

## Centrifugar

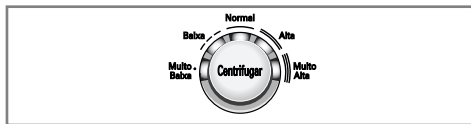

- Ao pressionar o botão Centrifugar, pode se escolher a velocidade de centrifugação.

### 1. Selecionar Centrifugar

- A velocidade de centrifugação é disponibilizada de acordo com o programa:
- **Enxaguar+Centrifugar & Lavagem Rápida & Lavagem Higienização & Jeans**  
Normal – Alta - Muito Alta - Muito Baixa – Baixa
- **Algodão & Lavagem Água fria**  
Alta - Muito Alta - Muito Baixa – Baixa – Normal
- **Roupa Escura & Lavagem Silenciosa**  
Baixa – Normal - Alta - Muito Alta - Muito Baixa
- **Roupa Esportiva**  
Muito Baixa
- **Lã**  
Baixa - Muito Baixa
- **Edredom**  
Normal - Muito Baixa - Baixa

### 2. Sem Centrifugação

- Quando selecionar “Sem Centrifugação” irá continuar a girar durante um curto período de tempo a baixa velocidade para efetuar uma drenagem rápida.

*O led aceso\* indica que a função está selecionada.*

## Temperatura da água

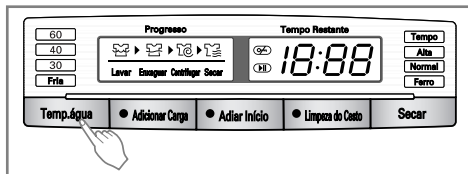

- Ao pressionar o botão Temp.água, a temperatura da água pode ser selecionada

### 1. Temperatura da água

- A temperatura da água pode ser selecionada de acordo com o programa, como segue abaixo:
- **Algodão**  
30°C – 40°C – 60°C – Fria
- **Lavagem Silenciosa**  
40°C – 60°C – Fria – 30°C
- **Roupa Esportiva**  
30°C – Fria
- **Lã & Lavagem Rápida**  
40°C – Fria – 30°C
- **Roupa Escura**  
30°C – 40°C – Fria
- **Lavagem Água fria**  
Fria
- **Edredom**  
Fria – 30°C – 40°C
- **Lavagem Higienização**  
60°C
- **Jeans**  
60°C – 40°C

*O led irá acender ao ativar a temperatura necessária. Para informações mais detalhadas, consulte a página 17.*

# C como utilizar sua lavadora

## Adicionar Carga

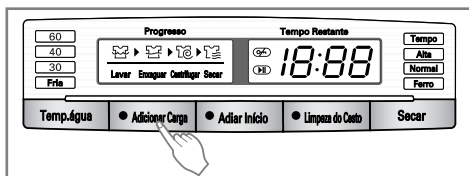

Use essa função para adicionar carga ou remover material estranho no cesto.

- Como usar a função Adicionar Carga
  - Pressione o botão “Adicionar Carga”;
  - Feche a porta após adicionar carga ou remover material estranho (ex: moeda, pino, cliques, etc);
  - Pressione o botão “Início/Pausa”.
- Para sua segurança, abra a porta somente quando o “Bloqueio de porta” estiver desativado.
- Resultados quando escolher “Adicionar Carga” durante os ciclos
  - Quando o cesto estiver rodando:  
O “Bloqueio de porta” só será desativado somente quando o cesto parar completamente..
  - Quando a temperatura da água dentro do cesto for maior que 45°: Não será possível “Adicionar Carga” e um curto sinal sonoro irá avisar para sua segurança.
  - Quando o cesto estiver com muita água:  
O “Bloqueio de porta” só será desativado depois que a água for drenada até um nível de segurança.
- Quando estiver em processo de “Limpeza do Cesto” para sua segurança não será permitido “Adicionar Carga”

## Adiar Início

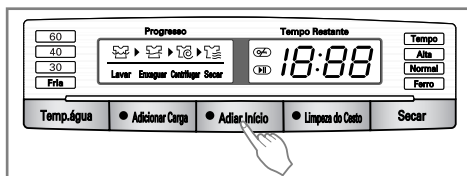

Preparação das roupas antes de iniciar o Programa "Adiar Início".

- Abra a torneira de água.
- Coloque as roupas e feche a porta.
- Coloque o sabão e o amaciante na gaveta.
- Como ajustar a "Adiar Início"
  - Pressione o botão **Liga/Desliga** (⏻).
  - Gire o Seletor de **programas** até selecionar o programa desejado.
  - Pressione o botão **Adiar Início** e ajuste o tempo desejado.
  - Pressione o botão **Início/Pausa** (⏻).
- Se o botão **Adiar Início** for pressionado, "3:00" aparece na tela. O tempo máximo para adiar o início é de 19 horas e o mínimo é de 3 horas.
- A cada vez que se pressiona o botão se avança o adiamento do início em uma hora.
- Para cancelar o **Adiar Início**, pressione o botão **Liga/Desliga** (⏻).
- **Adiar Início** é o ‘tempo previsto’ desde o final do ciclo de lavagem ou do processo selecionado (Lavagem, Enxaguar, Centrifugar).
- *De acordo com a condição do fornecimento de água e da temperatura, a função Adiar Início e o tempo atual de lavagem podem variar.*

### NOTA

Coloque a roupa completamente dentro do cesto. Se a roupa ficar presa entre a parte de fechamento da porta, pode danificar a vedação da porta (parte de borracha) e pode causar falhas.



# C como utilizar sua lavadora

## Limpeza do Cesto

Use essa função para desinfetar e remover todas as bactérias do cesto e manter o cesto limpo.

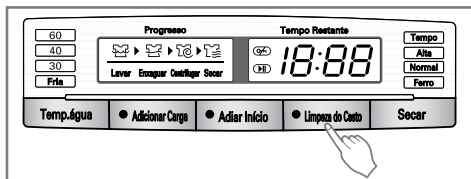

1. Pressione o botão "Liga/Desliga".
  - Feche a porta.
  - Adicione detergente ou detergente antibacteriano no recipiente.
  - Adicionar alvejante em pó (sem cloro) no recipiente para lavagem principal ou alvejante líquido (sem cloro) no recipiente de pré-lavagem.
2. Pressione o botão "Limpeza do cesto".
  - Quando selecionar "Limpeza do cesto" todos os botões ficarão inoperantes.
3. Pressione o botão "Início/Pausa".
  - A porta será travada e a limpeza do cesto será iniciada.

Sabão ou Alvejante em Pó	Sabão ou Alvejante Líquido
54 g	54 ml
<p>Sabão/Alvejante em Pó</p>	<p>Sabão/Alvejante Líquido</p> <p>Indicador de quantidade máxima</p>
	<ul style="list-style-type: none"><li>• Se for adicionada uma quantidade superior que a quantidade máxima, o líquido excedente vazará para o cesto.</li></ul>

- Não adicione mais que o valor determinado para o alvejante (sem cloro). Se você adicionar muito, poderá causar problema em sua máquina de lavar.

### NOTA

#### Aviso automático de limpeza do cesto (ECL)

- Quando você ligar a máquina pressionando o botão "Liga/Desliga", no visor do painel irá aparecer a mensagem. Pressione o botão "Limpeza do cesto" para iniciar a limpeza do cesto.
- Se você não quiser efetuar a limpeza do cesto e prosseguir com a lavagem normal é só selecionar a opção de lavagem e ou ciclo desejado.
- Se você não quiser proceder com a limpeza do cesto, a mensagem reaparecerá no painel, após a cada 30 ciclos de lavagem.
- Se você prosseguir com a limpeza do cesto, a mensagem não irá aparecer até a próxima vez que precisar efetuar a limpeza do cesto.
- Embora possa variar a frequência de utilização da máquina de lavar, a mensagem automática de limpeza do cesto geralmente aparece uma vez a cada um ou dois meses.

# C como utilizar sua lavadora

## Secar

**NOTA** A capacidade máxima de secagem para esse modelo é 7 kg. Quando estiver adicionando carga, por favor usar o máximo da capacidade de secagem conforme indicado atrás da porta, como mostrado abaixo.

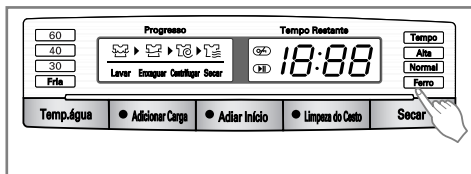

- O processo automático de lavar e secar pode ser ajustado facilmente.
- Para secar, certifique-se de que todas as roupas colocadas são de materiais similares e grossuras semelhantes.
- Não sobrecarregue a secadora colocando muitas roupas. As roupas devem girar na lavadora livremente
- Se você abrir a porta e retirar algumas roupas antes da secadora terminar o ciclo, lembre-se de apertar o botão Início/Pausa.
- Normal → Alta Temp. → 60 → 90 → 150 → Amaciante → Eco
- O Sistema Eco de secagem permite reduzir a quantidade de água. Uma vez selecionado o tempo de 1 hora é adicionado ao ciclo de secagem.

## 1. Ciclo Automático de Secagem

- Use o Ciclo Automático para secar suas roupas. Sensores eletrônicos medem a temperatura do exaustor para aumentar ou diminuir a temperatura da secagem para uma reação mais rápida e um controle de temperatura mais rígido. Se recomenda o ciclo de secagem automático de acordo com o tipo de roupa.

### Ciclo de secagem recomendado:

- a) Se desejar passar as roupas a ferro - ferro
- b) Algodão – Normal
- c) Edredom – Alta

**Obs:** O tempo de secagem estimado varia do tempo de secagem atual com o automático. O tipo de tecido, quantidade de roupas e o tipo de secagem selecionada influencia no tempo deste ciclo.

### NOTA

- O peso padrão da roupa mostra o quanto de roupa pode ser colocado na máquina de lavar.

<b>Tipo de Roupa</b>			
<b>Peso Unitário</b>	Tecido	Camisa	Camisa Manga Longa
	95g	200g	300g
<b>Tipo de Roupa</b>			
<b>Peso Unitário</b>	Roupa Íntima	Pijama	Jeans
	50g	500g	600g

# C

## omo utilizar sua lavadora

### 2. Guia de tempo de secagem

- Ao pressionar o botão “Secar”, o tempo de secagem é selecionado.
- O ciclo de secagem pode demorar até 150min. Ao selecionar somente secagem, o ciclo será iniciado após a centrifugação.
- O tempo de secagem é um guia para ajudá-lo a ajustar a sua secadora para uma secagem manual. O tempo de secagem pode variar muito dependendo da umidade, temperatura ambiente, tipo de tecido e também sua experiência com este tipo de roupa.

#### Peças de lã

- Não coloque as peças de lã enroladas. Coloque-as desdobradas e seque-as bem rápido.

#### Peças de lã com pontos e nós

- Algumas dessas peças podem encolher, dependendo da sua qualidade.
- Sempre estique-as imediatamente após a secagem.

#### Engomados e Sintéticos

- Não sobrecarregue sua secadora.
- Retire as peças engomadas assim que a secadora parar, reduzindo assim o risco de encolhimento.

#### Peças de fibra ou Couro

- Verifique sempre as instruções do fabricante.

#### Roupas de bebê e Trajes Noturnos

- Verifique sempre as instruções do fabricante.

#### Borracha e Plásticos

Não seque nenhuma peça que contenha partes de borracha ou plástico, como:

- a) Aventais, babadores, capa de cadeira
- b) Cortina e capa de mesa
- c) Capachos ou tapetes de borracha

#### Fibra de Vidro

Não seque fibra de vidro na sua secadora. Partículas de vidro remanescentes na sua secadora podem grudar nas suas roupas na próxima secagem e irritar sua pele.

### 3. Conclusão da Secagem

- Quando o ciclo de secagem estiver concluído, “End” será exibido no visor.

# C como utilizar sua lavadora

## Tela



### 1. Função Especial da Tela

- Quando selecionar o bloqueio para crianças, aparece " **CL** ".
- Após o fim do processo de secagem, aparece " **CL** ".
- Quando Adiar Início estiver selecionado, a tela exibirá o tempo restante para o final deste ciclo.

### ■ Tempo Restante

- O display mostra o tempo restante estimado quando o ciclo estiver em operação.
- A máquina de lavar detecta automaticamente a carga de lavagem (peso) e otimiza o tempo de lavagem. Depois de detectado o peso, o display mostrara o tempo remanescente.

### ■ Indicador de Operação

- Mostra o tempo decorrido do ciclo da máquina de lavar em que estiver em funcionamento.

### 2. Auto-Diagnóstico na tela

- Se a lavadora achar um erro durante a operação, o erro será mostrado na tela
  - " **PE** " : O sensor de pressão de água encontrou um erro.
  - " **FE** " : Excesso de abastecimento de água.
  - " **DE** " : A porta está aberta.
  - " **LE** " : Sobrecarga no motor.
  - " **IE** " : Problema na entrada de água.
  - " **OE** " : Problema no escoamento.
  - " **UE** " : Carga não balanceada.
  - " **TE** " : Problema na temperatura da água.
  - " **DHE** " : Problema no Aquecedor ou no termostato.

### 3. Término da lavagem

- Quando o ciclo de lavagem estiver completo, " **END** " irá aparecer na tela.

### 4. Tempo Restante

- Durante o ciclo de lavagem, o tempo de lavagem restante aparecerá na tela.
- Programas recomendados pelo fabricante.
- **Desodorização** : durante 30 minutos
- **Lavagem Silenciosa** : durante 1 hora e 18 minutos
- **Algodão** : durante 1 hora e 18 minutos
- **Jeans** : durante 2 hora e 5 minutos
- **Lavagem Higienização** : durante 2 hora e 5 minutos
- **Lavagem Rápida** : durante 49 minutos
- **Enxaguar+Centrifugar** : durante 18 minutos
- **Edredom** : durante 1 hora e 30 minutos
- **Lã** : durante 52 minutos
- **Lavagem Água fria** : durante 1 hora e 32 minutos
- **Roupa Escura** : durante 1 hora e 13 minutos
- **Roupa Esportiva** : durante 1 hora e 12 minutos
- O tempo de lavagem pode variar de acordo com a quantidade de roupas, pressão e temperatura da água ou outras condições de lavagem.
- Se as roupas não forem distribuídas de forma adequada ou se há um programa de eliminação de espuma ativado, o tempo de lavagem será maior. (Tempo máximo a ser adicionado: 45 min).

*Se essas letras de erro aparecerem na tela, por favor, consulte a página 35 de solução de problemas deste manual e siga as instruções.*

# Manutenção

- \* Antes de iniciar a limpeza nas partes internas do produto desligue o cabo de alimentação para evitar choque elétrico.
- \* Quando o produto não for utilizado por longo período, remova o cabo de alimentação e desabilite a abertura da porta de modo a impedir que crianças possam entrar na lavadora.

## ■ Filtro de entrada de água

- A mensagem " ! E " será exibida no display quando a água não entrar na gaveta distribuidora de sabão.
- Se a água de alimentação possuir muita sujeira e impurezas, o filtro de entrada de água poderá entupir. É recomendada a limpeza do filtro.

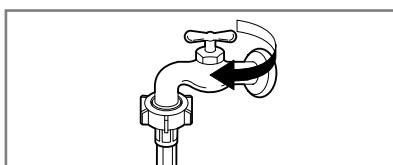

1. Feche a torneira.

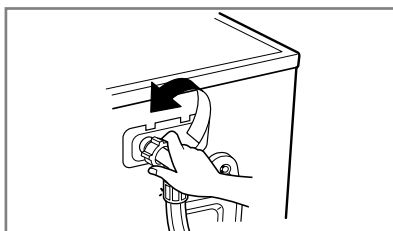

2. Desconecte a mangueira de entrada.

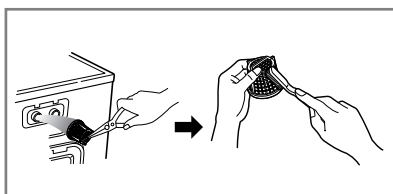

3. Limpe o filtro com uma escova.

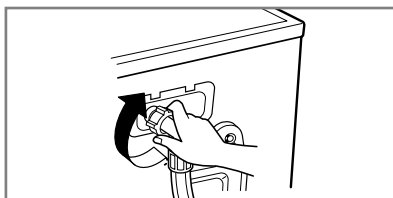

4. Conecte a mangueira de entrada de água.

## ■ Filtro da bomba de drenagem de água

- O filtro da bomba de drenagem pode entupir devido objetos deixados nas roupas.
- Verifique regularmente o filtro e faça limpeza periódica.

**⚠ Cuidado** Antes de abrir o filtro de drenagem, primeiro drene a água da mangueira.  
Tenha cuidado para fazer a drenagem se a água estiver quente.

\* Deixe a água esfriar antes de limpar o filtro da bomba de drenagem, permitindo que ela se esvazie pela porta de emergência.

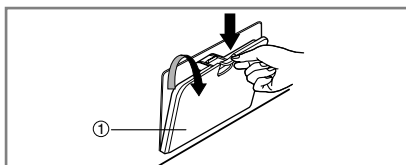

1. Abra a tampa inferior do gabinete (1) usando o dedo. Vire o plugue de drenagem (2) e retire a mangueira.

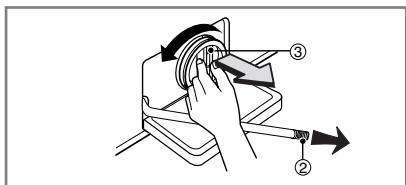

2. Retire o plugue do dreno (2) permitindo que a água escoe. Neste momento coloque uma vasilha para coletar a água impedindo que molhe o chão. Quando a água parar de sair, gire o filtro de drenagem (3) em sentido anti-horário e remova-o.

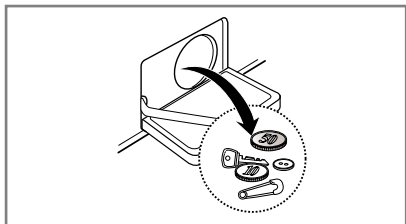

3. Faça a limpeza do Filtro (3).

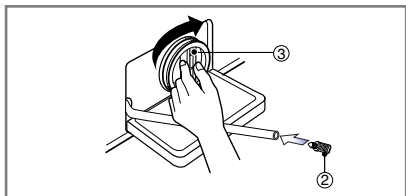

4. Após a limpeza do filtro, coloque o filtro girando-o no sentido horário e recoloca o plugue do dreno (2). Feche a tampa inferior.

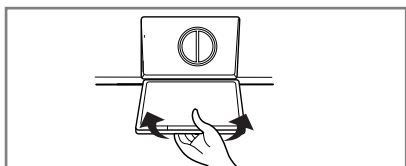

5. Feche a tampa de cobertura inferior. Verifique se o chão está molhado e seque-o para evitar acidentes.

## ■ Gaveta distribuidora de sabão

- \* A gaveta distribuidora de sabão poderá acumular resíduos de sabão e amaciante.
- A gaveta distribuidora de sabão pode ser limpa com um jato de água corrente.
- Se for necessário remover completamente a gaveta distribuidora de sabão, pressione a trava para baixo e puxe a gaveta para fora.
- Para facilitar a limpeza, a parte superior do compartimento de amaciante pode ser removida.

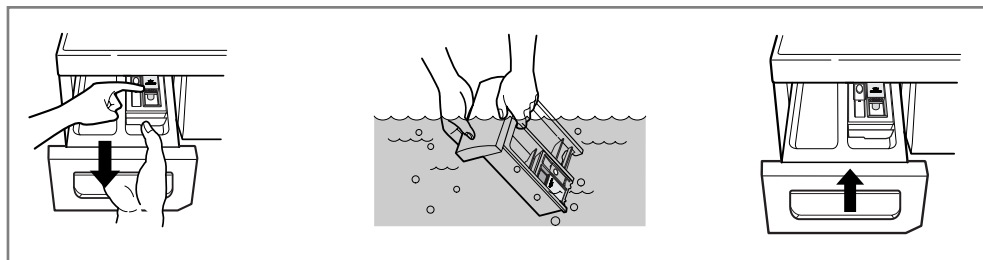

## ■ Suporte da Gaveta

- Utilize uma escova para fazer a limpeza do acúmulo de sabão no suporte **da gaveta**.
- Após finalizar a limpeza, recoloca a gaveta e funcione a lavadora sem roupas no ciclo de enxágue.

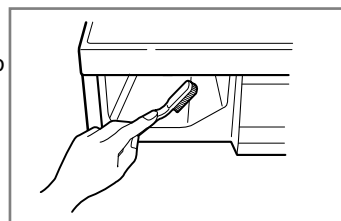

## ■ O Cesto da Lavadora

- Se residir em um local onde a água é muito dura (excesso de minerais), o calcário pode acumular-se em partes onde não se pode ver e a limpeza se tornar difícil.
- Com o tempo o depósito desses materiais pode entupir os canais de circulação de água e o cesto deve ser trocado.
- Mesmo o cesto da lavadora sendo construído em aço inoxidável, pequenos pontos de ferrugem pode aparecer por objetos metálicos deixados inadvertidamente na lavadora.
- A lavadora deve ser limpa para aumentar sua vida útil.
- Cuidado com produtos químicos durante a limpeza para não danificar a lavadora.
- Remova as manchas de ferrugem do cesto com produto específico para a limpeza de aço inoxidável.
- Nunca use escova de aço, palha de aço ou similar para a limpeza do cesto.

## ■ Filtros de Água

Faça a limpeza dos filtros de água quando estiverem entupidos.

## ■ Faça limpeza da sua lavadora

### 1. Parte externa

Conservando bem sua lavadora a vida útil aumenta consideravelmente.

O gabinete da lavadora pode ser limpo com água morna e sabão neutro, não utilize produtos abrasivos.

Limpe imediatamente quaisquer respingos com um pano seco.

Não bata no gabinete da máquina com objetos afiados.

※ **IMPORTANTE:** Não utilize álcool etílico, diluentes ou produtos similares para a limpeza da máquina.

### 2. Parte Interna

Seque a parte interna da porta, as vedações e o visor da porta.

Funcione a lavadora em um programa completo usando água quente.

Repita o processo se necessário.

## ■ Instruções de proteção para o Inverno

Se a máquina de lavar roupa é armazenada em área onde se pode produzir congelação ou for levada para temperaturas de congelamento, siga as instruções de proteção para o Inverno, com o objetivo de evitar danos na máquina de lavar:

- Feche a torneira de fornecimento de água.
- Desligue as mangueiras do fornecimento de água e esvazie a água das mangueiras.
- Ligue o cabo elétrico a uma tomada elétrica corretamente ligada ao terra.
- Adicione 3,8 litros de anti-congelante não tóxico em pequenas quantidades no cesto vazio da máquina de lavar roupa. Feche a porta.
- Ajuste o ciclo de centrifugação e deixe que a máquina de lavar roupa centrifugue durante 1 minuto para esvaziar toda a água.
- Desligue o cabo de alimentação elétrica, seque o interior do cesto e feche a porta.
- Retire a gaveta distribuidora. Esvazie a água dos compartimentos e seque os compartimentos. Volte a colocar a gaveta.
- Guarde a máquina de lavar roupa na posição vertical.
- Para retirar o anti-congelante da máquina de lavar roupa depois do seu armazenamento, ligue a máquina de lavar em vazio através de um ciclo completo utilizando sabão.  
Não adicione carga de lavagem.















- Esta lavadora é equipada com a função auto-diagnóstico, que detecta panes em estágio inicial. Quando o produto não funcionar adequadamente
- Verifique os itens abaixo antes de solicitar o Serviço Autorizado da LG.

## ■ Diagnóstico de problemas

Sintoma	Possível causa	Solução
Ruídos e Estalos	Objetos estranhos como moedas e clips podem estar na bomba de drenagem.	Pare a lavadora verifique o cesto e o filtro de drenagem. Se o ruído persistir chame o Serviço Autorizado LG.
Som de Batidas	Excesso de roupa na lavadora pode causar som de batidas. Isto é normal.	Se o ruído persistir abra a lavadora e organize as roupas para balancear.
	Os parafusos de transporte foram removidos?	Se não removeu os parafusos, consulte o guia de instalação para remover os parafusos de transporte.
Ruído de Vibrações	Todos os pés estão firmes sobre o piso.	As roupas podem estar mau distribuídas no cesto. Pare a lavadora e organize as roupas.
Vazamento de água	A mangueira de entrada de água esta frouxa ou sem o elemento de vedação.	Verifique e aperte novamente as conexões.
Excesso de sabão	Se o vazamento for na mangueira de drenagem o tubulação pode estar entupida.	Desentupa o cano de drenagem ou chame um encanador.  Excesso de sabão ou sabão inadequado pode causar muita espuma ocasionando o vazamento.
A água não entra na lavadora ou entra muito devagar	O fornecimento de água não está adequado.	Verifique outras torneiras da casa.
	A torneira não está totalmente aberta.	Abra a torneira totalmente.
	A mangueira de entrada está torcida.	Alinhe a mangueira.
	O filtro de entrada de água está entupido.	Verifique o filtro de entrada de água.
	A mangueira de drenagem está entupida.	Limpe o filtro de drenagem de água.
	O filtro de drenagem está entupido.	

<b>Sintoma</b>	<b>Possível causa</b>	<b>Solução</b>
A Lavadora não liga	O cabo de alimentação não está conectado à tomada.  O disjuntor pode estar desligado.  A torneira de entrada de água não está aberta.	Tenha certeza que o cabo de alimentação está bem conectado à tomada.  Religue o disjuntor ou troque o fusível. Se o problema persistir não aumente a capacidade do disjuntor, chame um electricista.  Abra a torneira.
A lavadora não centrifuga	Verifique se a porta está firmemente fechada.	Fechete a porta e pressione o botão "Início/Pausa", pode demorar alguns segundos até a lavadora iniciar a centrifugação. A porta deve estar travada para iniciar a centrifugação.
A porta não abre		Uma vez iniciada a operação, a porta não pode ser aberta por questões de segurança. Aguarde 1 ou 2 minutos até que o dispositivo elétrico destrave a porta.
O tempo de lavagem é muito longo		O tempo de lavagem pode variar de acordo com a quantidade de roupa, temperatura da água ,etc. Se desbalanceamento das roupas for detectado pelo sensor, o tempo de lavagem é aumentado automaticamente.
Problemas na secagem	A secadora não seca as roupas.	Não sobrecarregue a secadora. Verifique se a operação de drenagem está funcionando adequadamente. A quantidade de roupas é mínima, adicione algumas peças de roupa.

## ■ Mensagens de erro

Sintoma	Possível causa	Solução
	<ul style="list-style-type: none"> <li>• O fornecimento de água não está adequado.</li> <li>• A torneira não está completamente aberta.</li> <li>• A mangueira está torcida.</li> <li>• O filtro de entrada de água está entupido.</li> </ul>	<p>Verifique outras torneiras da casa.</p> <p>Abra a torneira totalmente. Verifique o filtro de entrada de água.</p>
	<ul style="list-style-type: none"> <li>• A mangueira de drenagem está entupida.</li> <li>• O filtro de drenagem está entupido.</li> </ul>	<p>Alinhe a mangueira de drenagem. Limpe o filtro.</p>
	<p>A carga de roupa é muito pouca. A carga está desbalanceada.</p> <p>A lavadora possui sensores de vibração, se a lavadora for carregada com muita roupa pesada como roupão de banho, toalhas, etc, os sensores da lavadora podem parar a centrifugação ou até interromper o ciclo. Se a roupa estiver muito úmida no final do ciclo, adicione mais roupa e reinicie o ciclo.</p>	<p>Adicione 1 ou 2 itens similares para balancear a carga.</p> <p>Reorganize as peças de roupa para balanceá-las.</p>
	 <p>A porta está aberta ou não está completamente fechada.</p>	<p>Feche a porta completamente, se o código "dE" não desaparecer chame o Serviço Autorizado LG.</p>
		<p>Desligue o cabo de alimentação e chame o Serviço Autorizado LG.</p>
	<p>A lavadora tem excesso de água porque a entrada de água não foi interrompida.</p>	<p>Feche a torneira de água e chame o Serviço Autorizado LG.</p>
	<p>Sensor do nível de água com defeito.</p>	
		
	<p>Sobrecarga no motor.</p>	
	<p>Queda de energia</p>	<p>Reinicie o ciclo.</p>
	<p>Falha no aquecedor ou no termostato.</p>	<p>Desligue e ligue o cabo de alimentação, se a mensagem de erro não desaparecer, desligue o cabo de alimentação e chame o Serviço Autorizado LG.</p>
	<p>Tensão de alimentação não está correta.</p>	<p>Tensão de alimentação e tensão nominal não são compatíveis.</p>

## ■ Usar o SMARTDIAGNOSIS™

- Use apenas esta função quando for instruído para tal pelo call center. A transmissão tem um som semelhante ao de um fax, pelo que não é relevante, a não ser para o call center.
- O SMARTDIAGNOSIS™ não pode ser ativado se a máquina não estiver ligada. Se isto acontecer, então a resolução do problema terá de ser feita sem o SMARTDIAGNOSIS™.

Se tiver algum problema com a sua máquina de lavar roupa, ligue para o Centro de Atendimento ao Consumidor. Siga as instruções do agente de call center, e siga os seguintes passos quando lhe for pedido:

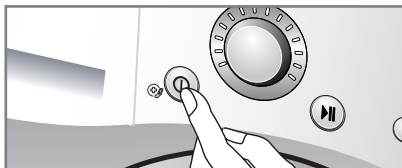

1. Pressione o botão para ligar a máquina. Não pressione nenhum outro botão nem rode o seletor de programas.

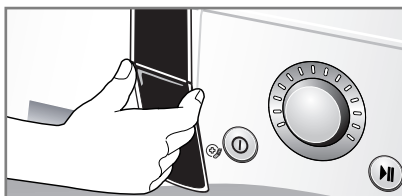

2. Quando for instruído pelo call center, coloque o microfone do seu telefone junto ao botão Liga/Desliga (On/Off).

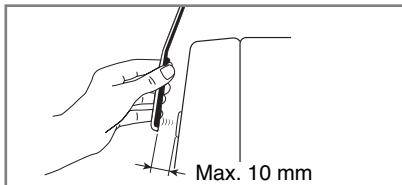

3. Pressione e mantenha pressionado o botão “Temp. Água” por 3 segundos, enquanto segura o telefone junto ao botão Liga/Desliga (On/Off).
  4. Mantenha o telefone nesta posição até ao final da transmissão. Isto demorará cerca de 6 segundos, sendo a contagem decrescente para o seu término mostrada no display.
    - Para melhores resultados, não mexa o telefone enquanto o som estiver sendo transmitido.
    - Se o agente do call center não conseguir gravar os dados corretamente, é possível que lhe peça para repetir este processo.
    - Pressionar o botão Liga/Desliga (On/Off) durante o processo de transmissão vai desligar o SMARTDIAGNOSIS™.
  5. Depois do final da contagem decrescente e dos sons pararem, prossiga a sua conversa com o agente de call center, que poderá então ajudá-lo usando a informação transmitida para análise no Centro de Atendimento ao Consumidor.
- \* O Smart Diagnosis é um recurso destinado a ajudar na solução de problema, e não deve substituir o método tradicional de solução de problema através de chamada via atendente do call center.

A eficiência deste recurso depende de vários fatores, não se limitando somente a recepção do telefone (qualidade da ligação) que será utilizado para transmissão, mas também, incluindo qualquer ruído externo que esteja presente durante a transmissão e a acústica do local onde a lavadora estiver localizada. Assim, a LG não garante que o Smart Diagnosis realizará com precisão a solução de qualquer problema.



# C ondições de garantia



Ao descartar o aparelho, corte o cabo principal e destrua o plugue, quebre a trava da porta para evitar que as crianças menores fiquem trancadas dentro da máquina.

## O que a garantia não cobre:

- Corrosão provocada por riscos, amassados e uso de produtos químicos abrasivos sobre o gabinete.
- Se o produto não for utilizado em conformidade com as instruções do manual do usuário.
- Se não for observada as advertências contidas no manual do usuário.
- Visita do serviço autorizado à residência para fornecer instruções de como utilizar o produto.
- Se o produto está conectado em qualquer outra voltagem diferente da mostrada na placa de classificação.
- Se a falha é causada por acidente, negligência, uso incorreto ou motivo de força maior.
- Se o produto apresentar falha decorrente de culpa exclusiva do consumidor, seja pelo mau uso ou em desacordo com o manual do usuário.
- Se a falha é causada por animais nocivos, por exemplo, ratos ou baratas, etc.
- Ruídos ou vibrações que são consideradas normais, por exemplo, o som do escoamento de água, som de rotação ou bips de advertência.
- Desempenho insatisfatório do produto devido à instalação incorreta por terceiro não autorizado pela LG, ou à rede elétrica inadequada.
- Despesas diversas com a instalação, manutenção ou desinstalação dos produtos.
- Serviços de instalação, desinstalação, regulagens externas e manutenção preventiva do produto: Limpeza de dispenser, filtro da válvula de entrada, filtro de dreno, borracha da porta e cesto, pela função: limpeza do cesto.
- Remoção de objetos e ou substâncias estranhas dentro da máquina, incluindo a bomba e filtro da mangueira de entrada, por exemplo: detritos, pregos, fios trançados, botões, aro de sutiã, cliques, pen drive, etc.
- Ajustar disjuntor, substituir fusíveis, corrigir fiação (tomada) e tubulação hidráulica.

## ATENÇÃO

Em caso de solicitação de visita do serviço autorizado à sua residência e não for constatado defeito e/ou vício no produto, poderá o serviço autorizado realizar a cobrança de uma taxa de visita.



**SAC** serviço de atendimento  
ao consumidor

**4004 5400** Capitais e Regiões  
Metropolitanas

\* **0800 707 5454** Demais  
Localidades

\* Somente chamadas originadas de telefone fixo

**WWW.LGE.COM.BR**

**EM CASO DE DÚVIDA, CONSULTE NOSSO SAC**

# Certificado de Garantia

A LG Electronics do Brasil Ltda através da sua rede de Serviços Autorizados, garante ao usuário deste produto os serviços de Assistência Técnica para substituição de partes e componentes, bem como a mão de obra necessária para reparos de eventuais defeitos, devidamente comprovados como sendo de fabricação, pelo período total de **01 (um) ano** incluindo o período de garantia legal de 90 (noventa) dias, contados a partir da emissão da nota fiscal de compra ou outro documento que comprove a data da entrega efetiva do produto ao consumidor, desde que o mesmo tenha sido instalado conforme orientações descritas nestemanual. A garantia do produto é válida em todo território nacional.

## Condições

Para validar a garantia é necessário apresentar a um de nossos serviços autorizados somente a nota fiscal de compra do produto ou outro documento que comprove a entrega efetiva do produto ao consumidor.

A Empresa se compromete a reparar ou substituir partes e peças com defeito devidamente comprovado como de fabricação, sem custos para o consumidor durante o período de validade da Garantia do presente certificado.

As peças de reposição e acessórios do produto podem ser adquiridas na Assistência Técnica Autorizada LG.

O prazo de conserto do produto em nenhum caso será superior a 30 (trinta) dias, contados a partir da data de recepção do produto no Serviço Autorizado da LG.

## Condições não cobertas pela garantia:

- Se o produto não for utilizado em conformidade com as instruções do manual do usuário.
- Se não for observada as advertências contidas no manual do usuário.
- Visita do serviço autorizado à residência para fornecer instruções de como utilizar o produto.
- Se o produto está conectado em qualquer outra voltagem diferente da mostrada na placa de classificação.
- Se a falha é causada por acidente, negligência, uso incorreto ou motivo de força maior.
- Se o produto apresentar falha decorrente de culpa exclusiva do consumidor, seja pelo mau uso ou em desacordo com o manual usuário.
- Se a falha é causada por animais nocivos, por exemplo, ratos ou baratas, etc.
- Ruídos ou vibrações que são consideradas normais, por exemplo, o som do escoamento de água, som do escoamento e vazamento de água pela mangueira de entrada de água.
- Desempenho insatisfatório do produto devido à instalação incorreta por terceiro não autorizado pela LG, ou à rede elétrica inadequada.
- Despesas diversas com a instalação, manutenção ou desinstalação dos produtos.
- Serviços de instalação, desinstalação, regulagens externas, e manutenção preventiva do produto: Limpeza de dispenser, filtro da válvula de entrada, filtro de dreno, borracha da porta e cesto, pela função: limpeza do cesto.
- Remoção de objetos e ou substâncias estranhas dentro da máquina, incluindo a bomba e filtro da mangueira de entrada, por exemplo: detritos, pregos, fios trançados, botões aro de sutiã, cliques, pen drives, etc.
- Ajustar disjuntor, substituir fusíveis, corrigir fiação (tomada) e tubulação hidráulica.

S/Nº Produto: \_\_\_\_\_ Modelo: \_\_\_\_\_

Cidade: \_\_\_\_\_ Estado: \_\_\_\_\_ Data de entrega: \_\_\_\_\_



**LG Electronics do Brasil Ltda**  
**AV.Dom Pedro I, W7777- Área**  
**Industrial do Piracangágua II**  
**Taubaté - SP - CEP 12091-000**  
**CNPJ 01.166.372/0001-55**  
**Indústria Brasileira**

Para sua conveniência utilize o telefone de atendimento ao consumidor:  
Central de Atendimento ao Consumidor  
4004 5400 (Capitais e Regiões Metropolitanas)  
0800-707-5454 (Demais Localidades)  
Somente chamadas originadas de telefone fixo.  
[www.lge.com.br](http://www.lge.com.br)





# Certificado de Garantia

Gracias a confiança depositada em nossos produtos, a LG, líder em tecnologia e design, assegura a seus consumidores 10 anos de garantia no motor da lavadora.

Com o presente certificado, a garantia pode ser utilizada em qualquer serviço técnico autorizado LG, em caso de problemas com o motor Direct Drive, durante um período de 10 anos, a contar da data da Nota Fiscal.

## Dados do Produto

<b>Modelo</b> WD-	<b>Número de Série (*)</b>	<b>Data da Nota Fiscal</b>
<b>Cidade</b>	<b>Loja onde foi adquirido</b>	<b>Número da Nota Fiscal</b>

## Dados do Consumidor

<b>Nome</b>	<b>Endereço</b>	<b>Telefone</b>
-------------	-----------------	-----------------

- Essa garantia é válida a partir da data de emissão da Nota Fiscal. Guardar em local seguro junto à Nota Fiscal do produto (data da Nota Fiscal deve ser posterior à 23/08/2006)
- A garantia total LG é de um ano e encontra-se no Certificado de Garantia do Produto
- O número de série do produto encontra-se em etiqueta com código de barras localizada na lateral esquerda do produto, conforme exemplo a seguir : S/No.503SPCF00001



Life's Good

SAC  
serviço de atendimento  
ao consumidor

4004 5400  
Capitais e Regiões  
Metropolitanas

\* 0800 707 5454  
Demais  
Localidades

\* Somente chamadas originadas de telefone fixo  
WWW.LG.E.COM.BR

