



MANUAL DEL PROPIETARIO MÚSICA EN ESTILO ALTAVOZ BASE

ESPAÑOL

Lea este manual detenidamente antes de utilizar su equipo y guárdelo para referencias futuras.

Lea detenidamente el contenido de esta tarjeta de Garantía.

ND4520



MFL67602730

Información de seguridad



ADVERTENCIA

RIESGO DE DESCARGA ELÉCTRICA NO ABRIR



ADVERTENCIA: PARA REDUCIR EL RIESGO DE DESCARGA ELÉCTRICA NO EXTRAIGA LA CUBIERTA (O PARTE POSTERIOR). NO HAY EN EL INTERIOR NINGUNA PARTE QUE PUEDA REEMPLAZAR EL USUARIO. PARA CUALQUIER REPARACIÓN CONTACTE CON PERSONAL DE MANTENIMIENTO CUALIFICADO.



Este símbolo de un relámpago con cabeza de flecha dentro de un triángulo equilátero está destinado para alertar al usuario de la presencia de una potencia no aislada peligrosa dentro del producto que puede ser de la magnitud suficiente como para constituir un riesgo de descarga eléctrica a las personas.



El signo de exclamación dentro de un triángulo equilátero está destinado para alertar al usuario de la presencia de instrucciones de mantenimiento y funcionamiento en la documentación que acompaña al producto.

ADVERTENCIA: PARA REDUCIR EL RIESGO DE INCENDIO O DESCARGA ELÉCTRICA, NO EXPONGA ESTE PRODUCTO A LA LLUVIA NI A LA HUMEDAD.

ADVERTENCIA: No instale el equipo en un espacio cerrado, como en una estantería o mueble similar.

AVISO: Para toda información acerca del etiquetado de seguridad que incluya la identificación del producto y las clasificaciones de suministro, por favor, refiérase a la etiqueta principal en la parte inferior del aparato.

PRECAUCIÓN referente al cable de alimentación

La mayoría de los electrodomésticos recomiendan ser emplazados sobre un circuito dedicado;

es decir, un circuito de un sólo enchufe que acciona solamente este electrodoméstico y no tiene enchufes o circuitos derivados adicionales. Revise la página de especificaciones de este manual de usuario para asegurarse. No sobrecargue los enchufes de pared. Los enchufes de pared sobrecargados, flojos o dañados, cables de extensión, cables de alimentación pelados, o el aislamiento dañado o agrietado del cable son elementos peligrosos. Cualquiera de estas condiciones podría dar lugar a descargas eléctricas o fuego. Examine periódicamente el cable de su electrodoméstico, y si su aspecto indica daños o deterioro, desenchúfelo, cese el uso del electrodoméstico, y haga cambiar el cable por una pieza de recambio exacta por un distribuidor de servicio autorizado. Proteja el cable de alimentación de daños físicos o mecánicos y evite doblarlo, aplastarlo, pellizcarlo o pisarlo con una puerta o caminar sobre él. Preste especial atención a los enchufes, tomas de pared, y al punto donde el cable sale del electrodoméstico. Para desconectar la alimentación principal, retire el cable principal de alimentación. Durante la instalación del producto, asegúrese de que el enchufe sea fácilmente accesible.

Este dispositivo está provisto de una batería o acumulador portátil.

Forma segura de extraer la batería o el acumulador del equipo:

Retire la batería o juego de baterías antiguo y siga los pasos en orden inverso a su colocación. Para impedir la contaminación del medioambiente o los posibles efectos adversos en la salud de humanos y animales, coloque la batería antigua o el acumulador en el contenedor apropiado de los puntos de recogida designados para tal fin. No elimine las pilas o el acumulador junto con la basura doméstica. Se recomienda utilizar baterías y acumuladores con sistema de reembolso gratuito en su localidad. La batería no debe exponerse a calor intenso, como la luz del sol, un incendio o similar.

PRECAUCIÓN: El aparato no debe exponerse al agua (goteo o salpicaduras) y no debe colocar sobre el aparato objetos llenos de líquidos, como floreros.

Cómo deshacerse de aparatos eléctricos y electrónicos viejos



1. Si en un producto aparece el símbolo de un contenedor de basura tachado, significa que éste se acoge a la Directiva 2002/96/CE.
2. Todos los aparatos eléctricos o electrónicos se deben desechar de forma distinta del servicio municipal de recogida de basura, a través de puntos de recogida designados por el gobierno o las autoridades locales.
3. La correcta recogida y tratamiento de los dispositivos inservibles contribuye a evitar riesgos potenciales para el medio ambiente y la salud pública.
4. Para obtener más información sobre cómo deshacerse de sus aparatos eléctricos y electrónicos viejos, póngase en contacto con su ayuntamiento, el servicio de recogida de basuras o el establecimiento donde adquirió el producto.

Eliminación de baterías o acumuladores agotados



1. Si aparece el símbolo de un contenedor de basura tachado en las baterías o acumuladores de su producto, significa que éstos se acogen a la Directiva Europea 2006/66/CE.
2. Este símbolo puede aparecer junto con símbolos químicos de mercurio (Hg), cadmio (Cd) o plomo (Pb) si la batería contiene más de un 0,0005% de mercurio, un 0,002% de cadmio o un 0,004% de plomo.
3. Las baterías o acumuladores no deberán tirarse junto con la basura convencional, sino a través de los puntos de recogida designados por el gobierno o las autoridades locales.
4. La correcta recogida y tratamiento de las baterías o acumuladores antiguos contribuye a evitar las potenciales consecuencias negativas para el medio ambiente, los animales y la salud pública.
5. Para más información sobre la eliminación de baterías o acumuladores antiguos, póngase en contacto con su ayuntamiento, el servicio de recogida de basuras o el comercio en el que adquirió el producto.



Aviso de la Unión Europea para productos inalámbricos

LG Electronics declara por este documento que este/estos producto(s) cumplen con los requisitos esenciales y las demás provisiones de la Directiva 1999/5/EC, 2004/108/EC, 2006/95/EC y 2009/125/EC.

Póngase en contacto con la dirección siguiente para obtener una copia de la declaración de conformidad.

Centro de Normas Europeas:

Krijgsman 1, 1186 DM Amstelveen, The Netherlands

- Por favor, tome nota que esto NO es un punto de contacto de Atención al Cliente. Para información acerca de Atención al Cliente, refiérase a la Garantía o contacte con el revendedor que le vendió este producto.

Sólo para uso en interior.

Declaración de exposición a radiaciones de RF

Este equipo se instalará y se utilizará a una distancia no inferior a 20 cm entre el aparato y su cuerpo.

Contenido

1 Preparación

- 2 Información de seguridad
- 5 Funciones únicas
 - 5 – Creado para iPod/iPhone/iPad
 - 5 – Portátil
 - 5 – Reproducción de USB
 - 5 – Bluetooth
- 5 Accesorios
- 5 Introducción
 - 5 – Símbolos utilizados en este manual
- 6 Requisitos de archivos reproducibles
 - 6 – Requisitos de los archivos de música MP3/WMA
 - 6 – Dispositivos USB compatibles
 - 6 – Requisitos del dispositivo USB
- 7 Mando a distancia
 - 7 – Colocación de la pila
- 8 Panel frontal
- 8 Panel trasero
- 9 Panel superior
- 10 Conexión del adaptador de CA
- 10 Colocación de las pilas

2 Operando

- 11 Operación en general
- 12 Operaciones básicas
 - 12 – Operaciones del iPod/iPhone/iPad
 - 13 – Reproducción del USB
 - 14 – Apague el sonido temporalmente
 - 14 – Reanudar la reproducción
 - 14 – AUTO DESCONEXIÓN
- 15 Operación avanzada
 - 15 – Escuchar música desde un dispositivo externo
- 16 Utilizando tecnología Bluetooth
 - 16 – Escuchar música almacenada en dispositivos Bluetooth
 - 18 – Uso de Aplicaciones de Bluetooth.

3 Solución de problemas

- 20 Solución de problemas

4 Apéndice

- 21 Marcas comerciales y licencia
- 22 Especificaciones
- 23 Manejo de la unidad

Funciones únicas

Creado para iPod/iPhone/iPad

Disfrute de la música de su iPod/iPhone/iPad con una sencilla conexión.

Portátil

Escuche música desde su dispositivo portátil.

Reproducción de USB

Disfrute de la música de su USB con una sencilla conexión.

Bluetooth

Disfrute de la música del dispositivo Bluetooth con una conexión simple.

Accesorios

Revise e identifique los accesorios facilitados.

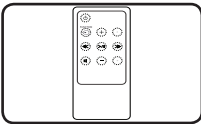

Mando a distancia (1)

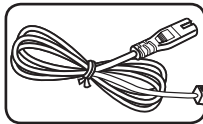

Cable de conexión (1)

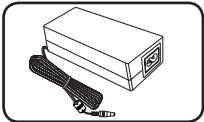

Adaptador de CA (1)

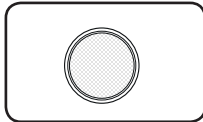

Pila (1)

Introducción

Símbolos utilizados en este manual

! Nota

Indica notas y características de funcionamiento especiales.

! Precaución

Indica precauciones para evitar posibles daños.

LG Bluetooth Remote

Puede controlar este reproductor con su teléfono iPhone o Android a través de Bluetooth. Este reproductor y su teléfono deben estar conectados a Bluetooth. Visita Apple App Store® o "Google Android Market (Google Play Store)". Y use este código QR para buscar la app.

"LG Bluetooth Remote" Para información detallada, consulte la página 18.



(Android OS)



(Apple iOS)

Requisitos de archivos reproducibles

Requisitos de los archivos de música MP3/WMA

La compatibilidad de los archivos MP3/WMA con esta unidad está limitada a:

- Frecuencia de muestreo : entre 32 a 48 kHz (MP3), entre 32 a 48 kHz (WMA)
- Velocidad de bits: entre 32 y 320 kHz (MP3), entre 40 y 192 kHz (WMA)
- Número máximo de archivos: menos de 999
- Máximo de carpetas : Menos de 99
- Extensiones de archivo: «.mp3»/«.wma»

Dispositivos USB compatibles

- Lector MP3: lector MP3 tipo flash.
- Unidad USB Flash :
Dispositivos compatibles con USB 1.1
- La función USB de esta unidad no es compatible con algunos dispositivos USB.

Requisitos del dispositivo USB

- Los dispositivos que requieran la instalación de programas adicionales una vez conectados a una computadora no están admitidos.
- No extraiga el dispositivo USB mientras se encuentre en funcionamiento.
- Para dispositivos USB de gran capacidad, el proceso de búsqueda podría prolongarse varios minutos.
- Para evitar pérdidas de datos, realice una copia de seguridad de todos los datos.
- Si utiliza un cable de extensión o un concentrador USB, el dispositivo USB puede no ser reconocido por la unidad.
- No se admitirán dispositivos que utilicen sistema de archivos NTFS. (Sólo es admisible el sistema de archivos FAT (16/32).)
- Esta unidad no será admisible cuando el número total de archivos sea igual o superior a 1 000.
- No son compatibles los HDD externos, Lectores de tarjetas, Dispositivos bloqueados, dispositivos USB de tipo duro ni los teléfonos celulares.
- El puerto USB de la unidad no puede conectarse a un PC. La unidad no puede usarse como dispositivo de almacenamiento.
- es posible que algunos USB no funcionen con esta unidad.
- Estando encendido, puede cargar un iPad a través de puerto USB.
- Estando encendido, puede cargar un iPod/iPhone/Smart phone a través del puerto USB.
- Cuando conecta un smart phone al puerto USB, puede cargarlo solamente estando encendido. (Algún smart phone puede no estar cargado)

Mando a distancia

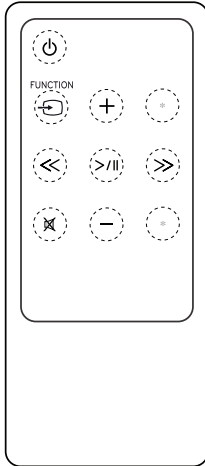

(ALIMENTACIÓN) : Apaga y enciende la unidad.

FUNCTION : Selecciona la función y la fuente de entrada.

+/- (VOL) : Ajusta el volumen de los altavoces.

(Salto/Búsqueda) :

- Salta el avance o rebobinado rápido.
- Busca una sección dentro de un archivo.

(Reproducir/Pausa) : Inicia la reproducción o realiza una pausa.

: Silencia el sonido.

: Este botón no está disponible.

Precaución

Un mal uso de la batería de este dispositivo puede provocar un incendio o quemaduras químicas. No recargue, desmonte, incinere o caliente por encima de 100 °C. Reemplace la pila sólo con Matsushita Elec. Ind. Co., Ltd. (Panasonic), pieza n.º CR2032 . El uso de otra pila puede suponer un riesgo de incendio o explosión. Deshágase de las pilas usadas. Mantenga las baterías fuera del alcance de los niños. No desmonte ni arroje la batería al fuego.

Colocación de la pila

Tiene dos maneras de abrir el compartimiento de las pilas.

1. Gire el compartimiento en el sentido contrario a las manecillas del reloj con una moneda o con su dedo. Después saque el compartimiento de las pilas.

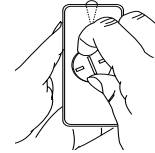
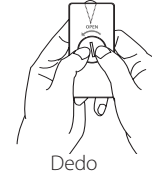
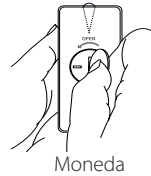

2. Inserte y fije la pila con el símbolo más(+) mirando en la misma dirección que el sí más(+) del compartimiento de las pilas.

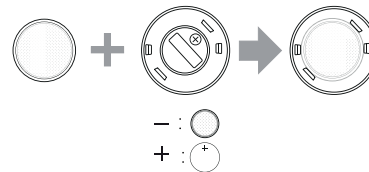

3. Ponga el compartimiento de las pilas en el mando a distancia y gírelo en sentido de las manecillas del reloj.

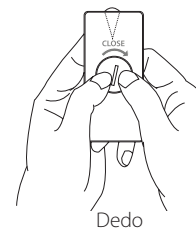
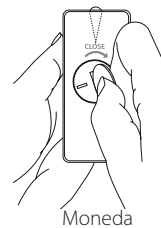

Precaución

Si tiene uñas largas, no abra el compartimiento de las pilas con su dedo. Si lo hace, su uña podría quebrarse.

Panel frontal

1
Preparación

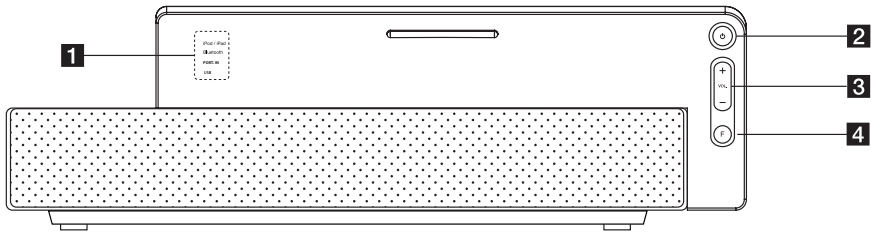

- 1** indicador
- 2**  (ALIMENTACIÓN)
Apaga y enciende la unidad.
- 3** VOL (+/-)
Ajusta el volumen de altavoz.
- 4** F (FUNCTION)
Selecciona la función y la fuente de entrada.
(iPod/iPad, Bluetooth, PORT.IN, USB)

Panel trasero

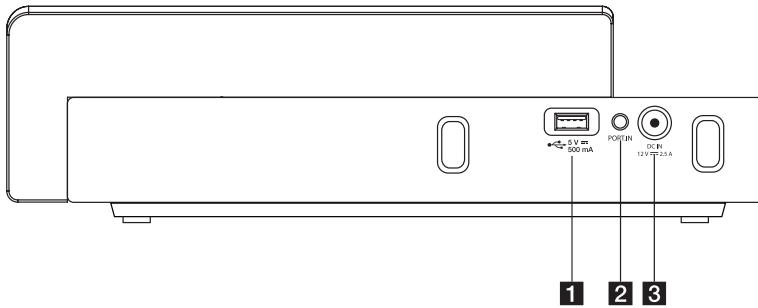

- 1** Puerto USB
Puede reproducir archivos de música conectando el dispositivo USB.
- 2** PORT. IN (3.5mm)
Escuche música desde su dispositivo portátil.
- 3** DC IN 12V  2.5A
(Entrada del adaptador de AC.)

Panel superior

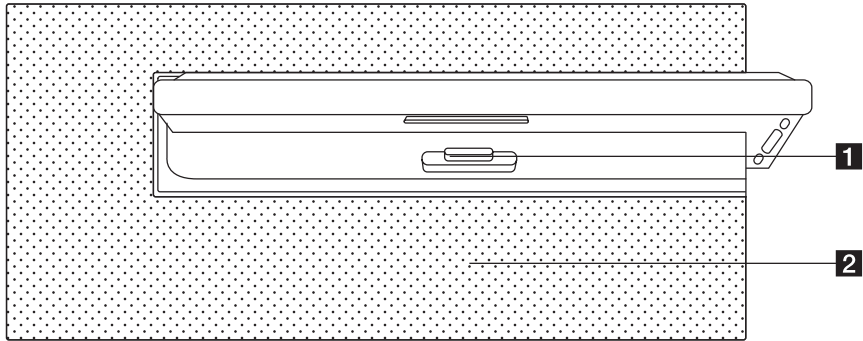

- 1** Base deiPod/iPhone/iPad.
Conecte un iPod/iPhone/iPad.
- 2** Altavoz

1

Preparación

Conexión del adaptador de CA

1. Conecte el cable de alimentación de CA al adaptador de CA.
2. Conecte el cable adaptador AC a la DC.IN toma del adaptador.
3. Conecte el cable de alimentación de CA en un enchufe de CA.

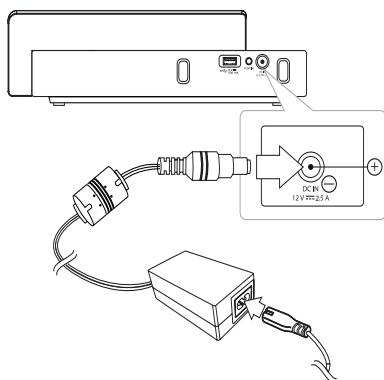

! Precaución

Use únicamente el adaptador de CA suministrado con este dispositivo. NO use un suministro de energía de otro dispositivo o fabricante. Usar cualquier otro cable o suministro de energía puede dañar el dispositivo y anular su garantía.

Colocación de las pilas

1. Presione y abra la cubierta de la batería en la base de la unidad.
2. Coloque seis "baterías de tamaño AA" (no incluidas) en el compartimento y asegúrese que la ⊕ y la ⊖ estén en la posición correcta.
3. Cierre la cubierta de las baterías.

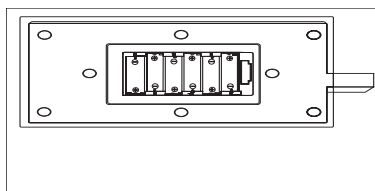

! Precaución





- Mantenga las baterías fuera de la unidad cuando no las utilice durante mucho tiempo.
- Sustituya las baterías por otras nuevas cuando haya que cambiarlas.
- Se recomienda utilizar baterías alcalinas o de NiMH.

! Nota

- La carga a través de esta unidad sólo está disponible cuando el cable de alimentación de la unidad se inserte en el tomacorriente.

Operación en general

Se puede operar la unidad usando este botón. Para obtener más información, consulte la siguiente tabla.

Modo Botón	IPOD/IPAD	PORT.IN	USB	BLUETOOTH
- / +	VOL -/+	VOL -/+	VOL -/+	VOL -/+
	Encendido/ Apagado.	Encendido/ Apagado.	Encendido/ Apagado.	Encendido/ Apagado.
Pulse 	Salto -/+	-	Salto -/+	-
Pulse y sostenga 	Exploración hacia atrás Exploración hacia adelante	-	Exploración hacia atrás Exploración hacia adelante	-
> 	Reproducir/ Pausa	-	Reproducir/ Pausa	-
 FUNCTION F	Cambia cada una de las funciones	Cambia cada una de las funciones	Cambia cada una de las funciones	Cambia cada una de las funciones
	Silencia/Activa el sonido	Silencia/Activa el sonido	Silencia/Activa el sonido	Silencia/Activa el sonido

Operaciones básicas

Operaciones del iPod/iPhone/iPad

Puede disfrutar del sonido con su iPod/iPhone/iPad. Para más información sobre el iPod/iPhone/iPad, consulte la Guía de usuario del iPod/iPhone/iPad.

1. Conecte el iPod/iPhone/iPad firmemente. Al encender la unidad, el iPod/iPhone/iPad se encenderá automáticamente y comenzará a cargarse.

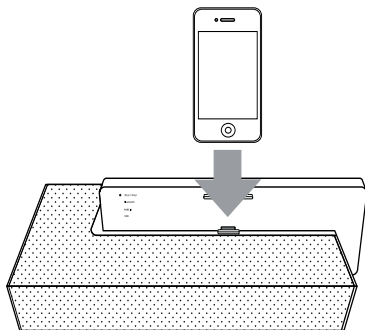

2. Presione **FUNCTION** o **F** para seleccionar la función IPOD/IPAD.

Para	Haga esto
Hacer una pausa o reiniciar	Pulse >
Saltar	Durante la reproducción, pulse <</>> para ir al siguiente archivo o para regresar al principio del archivo actual. Durante la reproducción presione brevemente << dos veces para retroceder al archivo anterior.
Buscar	Mantenga pulsado <</>> durante la reproducción y suelte el botón en el lugar donde desee escuchar.

iPod/iPhone/iPad compatibles

La unidad admite los modelos siguientes.

- iPod touch
- iPod nano
- iPhone 4 S
- iPhone 4
- iPhone 3GS
- iPhone 3 G
- iPad 2
- iPad

Tal vez no sea posible controlar el iPod/iPhone/iPad's desde la unidad, dependiendo de la versión de software de su iPod/ iPhone/iPad.

Tal vez no sea posible controlar el iPod/iPhone/iPad desde la unidad, dependiendo de la versión de software de su iPod/iPhone/iPad.

Nota

- Tal vez no sea posible controlar el iPod/iPhone/iPad desde la unidad, dependiendo de la versión de software de su iPod/iPhone/iPad. Se recomienda la instalación de la versión de software más reciente.
- Si utiliza una aplicación, hace una llamada, o envía y recibe mensajes de texto SMS, etc., en el iPod touch o iPhone/iPad, desconéctelo de la base del iPod/iPhone/iPad de esta unidad y utilícelo.
- Si tiene un problema con el iPod/iPhone/iPad, entre en www.apple.com/support.
- Estando apagada, puede cargar su iPod/iPhone/iPad conectándolo al acoplamiento adecuado.
- Es posible que necesite operaciones adicionales para el iPod Touch o el iPhone, por ejemplo arrastrando hacia arriba para "desbloquear".
- Su iPod/iPhone/iPad no se cargan cuando el cable de alimentación de la unidad está desconectado, incluso si sus baterías están en con esta unidad.

Reproducción del USB

1. Conecte el dispositivo USB al puerto USB.
2. Seleccione la función USB presionando **FUNCTION** o **F**.

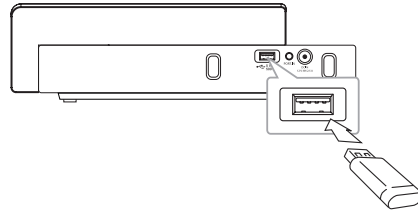

Nota

- Retirada del dispositivo USB del aparato
1. Seleccione una función/modo diferentes.
 2. Retire el dispositivo USB del aparato.

Para	Haga esto
Reproducir	Pulse >/
Pausar	Durante la reproducción, pulse >/
Saltar al archivo siguiente/ anterior	Durante la reproducción, pulse << / >> para ir al siguiente archivo o para regresar al principio del archivo actual. Durante la reproducción presione brevemente << dos veces para retroceder al archivo anterior.
Buscar una sección en un archivo.	Mantenga pulsado << / >> durante la reproducción y suelte el botón en el lugar donde desee escuchar.

! Nota

- Si, durante la reproducción, apaga la unidad y después la enciende, se reproducirá el último archivo que escuchó.
- Durante la reproducción, Si cambia el modo de función, y regresa al modo anterior, el último archivo que escuchó se reproduce normalmente.
- Las carpetas/archivos del USB se reconocen de la siguiente manera

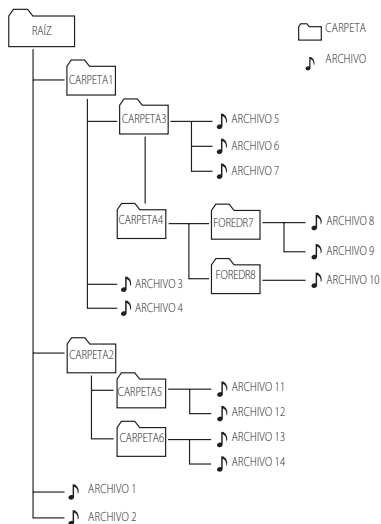

- El archivo se reproducirá del 🎵 archivo No. 1 🎵 archivo No. 14 uno por uno.
- *RAÍZ: a la primera pantalla que puede ver cuando una computadora reconoce la USB se le llama "RAÍZ"

Apague el sonido temporalmente

Presione en el mando a distancia para silenciar la unidad.

Puede silenciar el sonido para, por ejemplo, contestar el teléfono. Para cancelar la función silenciar, presione de nuevo o VOL UP y DOWN.

Reanudar la reproducción

Esta unidad memoriza el punto donde usted oprimió el >||. Oprima >|| para reanudar la reproducción.

AUTO DESCONEXIÓN

Esta unidad se apagará por sí sola para reducir el consumo de electricidad, cuando la unidad principal no esté conectada al dispositivo externo y cuando no se haya usado durante 25 minutos.



Lo mismo sucede después de que la unidad principal haya estado conectada a otro dispositivo durante seis horas a través de una entrada analógica.

Operación avanzada

Escuchar música desde un dispositivo externo

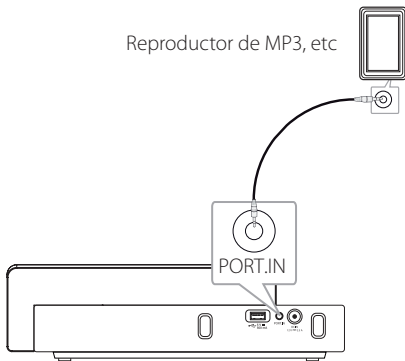
La unidad se puede utilizar para reproducir música desde muchos tipos de dispositivos externos. (El cable portátil no se suministra como accesorio con la unidad).



1. Conecte el dispositivo externo al conector **PORT.IN** (entrada de puerto) de la unidad.
2. Desconecte la corriente pulsando .
3. Seleccione la función PORT. IN oprimiendo  **FUNCTION** o **F**.
4. Encienda el dispositivo externo e inicie la reproducción.

Utilizando tecnología Bluetooth

Acerca de Bluetooth

Bluetooth® es una tecnología de comunicación inalámbrica para conexiones de corta distancia.

El alcance disponible es de 10 metros.

(Puede interrumpirse el sonido si se producen interferencias con otras ondas electrónicas o si se conecta el bluetooth en otras habitaciones.) La conexión de dispositivos individuales bajo tecnología inalámbrica *Bluetooth*® no incurre en ningún cargo. Se puede utilizar un teléfono móvil con tecnología inalámbrica *Bluetooth*® a través de Cascade, si la conexión se ha realizado con tecnología inalámbrica *Bluetooth*®.

Dispositivos disponibles : Teléfono móvil, MP3, ordenador portátil, PDA

Perfiles de Bluetooth

Para utilizar la tecnología inalámbrica Bluetooth, los dispositivos deben cumplir con ciertos perfiles. Esta unidad es compatible con los perfiles siguientes.

A2DP (Perfil de distribución de audio avanzado)

Escuchar música almacenada en dispositivos Bluetooth

Antes de comenzar el procedimiento de acoplamiento, asegúrese de que se haya activado la función Bluetooth en su dispositivo Bluetooth. Consulte la guía del usuario del dispositivo Bluetooth. Una vez realizado con éxito el acoplamiento, no es necesario volver a realizarlo.

1. Seleccione la función Bluetooth con  **FUNCTION** o **F**.
El LED de Bluetooth de esta unidad se iluminará y parpadeará.
2. Encienda el aparato Bluetooth y realice la operación de acoplamiento. Durante la búsqueda de esta unidad con el dispositivo Bluetooth, quizás se muestre una lista de los dispositivos encontrados en la pantalla del dispositivo Bluetooth, dependiendo del tipo de dispositivo de que se trate. Su unidad aparece como "LG AUDIO ND 4520".
3. Introduzca el código PIN.
PIN : 0000
4. Cuando esta unidad está correctamente conectada con su dispositivo Bluetooth, el LED de Bluetooth se ilumina sin parpadear.

Nota

Dependiendo del tipo de dispositivo Bluetooth de se trate, el modo de acoplamiento puede ser diferente.

5. Escuche la música.
Para reproducir la música almacenada en el dispositivo Bluetooth, consulte la guía del usuario del dispositivo Bluetooth.

Nota

- El sonido del equipo principal puede distorsionarse si eleva el volumen del dispositivo hasta dos tercios o más.
- Cuando utilice la función Bluetooth, ajuste el volumen de un dispositivo Bluetooth a un nivel adecuado para escucharlo.

- Después de buscar esta unidad en su dispositivo Bluetooth, empareje ambos dispositivos. Entonces reproduzca el archivo deseado.
- El sonido podría interrumpirse cuando otra onda electrónica interfiera en la conexión.
- No se puede controlar el dispositivo Bluetooth con esta unidad.
- El acoplamiento se limita a un dispositivo Bluetooth por unidad y no se admite el acoplamiento múltiple.
- Aunque la distancia entre su Bluetooth y el aparato sea inferior a 10 m, si hay obstáculos entre ambos, no se podrá conectar el dispositivo Bluetooth.
- Dependiendo del tipo de dispositivo, quizás no pueda usar la función Bluetooth.
- Puede disfrutar del sistema inalámbrico usando el teléfono, MP3, una computadora portátil, etc.
- Si se produce un fallo eléctrico debido a dispositivos que utilizan la misma frecuencia, como equipos médicos, microondas o dispositivos LAN inalámbricos, se interrumpirá la conexión.
- Cuando se sitúe una persona en el recorrido de la comunicación entre el dispositivo Bluetooth y el reproductor, se interrumpirá la conexión.
- Si aumenta la distancia entre el Bluetooth y la unidad, se reducirá la calidad del sonido y la conexión se interrumpirá si el espacio entre el Bluetooth y la unidad es superior al alcance del Bluetooth.
- Se desconecta el aparato con tecnología inalámbrica Bluetooth, si se apaga la unidad principal, o la distancia entre el dispositivo y la unidad principal es superior a 10 m.
- Si la conexión Bluetooth está desconectada, debe conectar el dispositivo Bluetooth a su unidad.

Uso de Aplicaciones de Bluetooth.

Acerca de LG Bluetooth Remote App

LG Bluetooth Remote App le trae un conjunto de nuevas funcionalidades a su unidad. Para disfrutar más características, le recomendamos que descargue e instale "LG Bluetooth Remote" sin costo.

Instale "LG Bluetooth App" en su dispositivo Bluetooth

1. Instale "LG Bluetooth Remote" a través del código QR. Use el software de escaneo para escanear el código QR.
2. Dé un ligero toque en un ícono para la instalación.
3. Dé un ligero toque en un ícono para descargar.

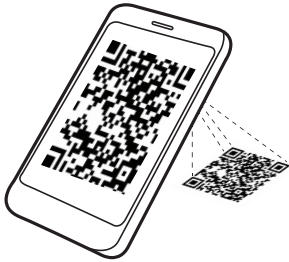

(Android OS)



(Apple iOS)

! Nota

- Asegúrese que su dispositivo de Bluetooth esté conectado a Internet.
- Asegúrese que su dispositivo de Bluetooth cuente con una aplicación de escaneo de software. Si no tiene uno, descargue uno de "Apple App Store" o "Google Android Market" (Google Play store).

Instale "LG Bluetooth Remote app" acoplado su iPhone/iPad/iPod en su reproductor.

1. Conecte su iPhone/iPad/iPod al acoplamiento iPhone/iPad/iPod. La visualización para la descarga de "LG Bluetooth Remote" se conectará automáticamente. (SO iOS solamente)
2. Dé un ligero toque en un ícono para la instalación.
3. Dé un ligero toque en un ícono para descargar.

Instale "LG Bluetooth Remote App" a través de "Apple App Store" o "Google Android Market".

1. Toque los iconos de Apple App Store o de Google Android Market (Google Play Store).
2. En la barra de búsqueda, escriba "LG Bluetooth Remote" y búsquela.
3. En la lista de resultados de la búsqueda, busque y toque "LG Bluetooth Remote" para iniciar la descarga de la app Bluetooth.
4. Dé un ligero toque en un ícono para la instalación.
5. Dé un ligero toque en un ícono para descargar.

! Nota

- Asegúrese que su dispositivo de Bluetooth esté conectado a Internet.
- Asegúrese que su dispositivo de Bluetooth esté equipado con "Apple App Store" o "Google Android Market (Google Play Store)".

Active Bluetooth con LG Bluetooth Remote app

La app LG Bluetooth le ayuda a conectar su dispositivo (No hay sugerencias) a la unidad.

1. Dé un ligero toque al ícono de LG Bluetooth app en la página principal para abrir la aplicación LG Bluetooth app, y vaya al menú principal.
2. Dé un ligero toque en [Setting] y seleccione la unidad que desea.
3. Si desea obtener más información para operarlo, toque [Setting] y [Help].

! Nota

- Después de conectar el dispositivo de Bluetooth a la unidad usando iOS BT app, conecte su iPod/iPhone/iPad a la unidad. Luego la función se cambiará automáticamente a la función de IPOD/IPAD. Si desconecta el iPod/iPhone/iPad de la unidad, el dispositivo Bluetooth se conectará automáticamente a su unidad.
- No podrá operar la BT App mientras esté usando el Bluetooth. Desconecte el dispositivo Bluetooth que haya conectado antes para usar la BT App adecuadamente.
- Si utilizar Bluetooth App para la operación, habría algunas diferencias entre Bluetooth App y el mando a distancia suministrado. Use el mando a distancia suministrado según sea necesario.
- Si opera la BT app con el dispositivo Bluetooth conectado, la conexión Bluetooth que haya conectado antes podría desconectarse. (Dependiendo del O/S del teléfono inteligente, este proceso tiene una diferencia.)
- Dependiendo del dispositivo Bluetooth, es posible que la BT App no funcione.
- En la función de Bluetooth, si usa la BT app, el mando a distancia suministrado no funcionará.
- Cuando se usa la BT app para el mando a distancia, la operación puede diferir para el mando a distancia suministrado.

! Nota

- De acuerdo con el sistema operativo del teléfono inteligente, usted tiene algunas diferencias para la operación de las BT apps.
- Cuando su dispositivo Bluetooth ya se ha conectado con otra unidad, desconecte primero la conexión de Bluetooth. Después puede controlar su reproductor a través de la BT app.
- La conexión que ha establecido puede interrumpirse si selecciona otra aplicación o cambia los ajustes del dispositivo conectado a través de la app BT. En tal caso, compruebe el estado de la conexión.
- Si colocas tu iPod/iPhone/iPad en el muelle de esta unidad mientras que tu iPod/iPhone/iPad está conectado a esta unidad a través de una conexión Bluetooth, la conexión Bluetooth será desactivada.
- La conexión Bluetooth del iPod/iPhone/iPad no se activa mientras el iPod/iPhone/iPad esté colocado en el muelle de esta unidad.

Solución de problemas

Problema	corrección
No hay corriente.	<ul style="list-style-type: none">• Conecte el enchufe a la red.• Compruebe su estado conectando otros aparatos eléctricos.• Sustituya las baterías agotadas por otras nuevas.
No hay sonido.	<ul style="list-style-type: none">• Oprima  FUNCTION o F y luego compruebe la función seleccionada.
El mando a distancia no funciona adecuadamente.	<ul style="list-style-type: none">• Utilice el mando a distancia a una distancia no superior a 7 m.• Retire el obstáculo en el espacio entre el mando a distancia y la unidad.• Cambie la pila por otra nueva.
El iPod/iPhone/iPad no funciona.	<ul style="list-style-type: none">• Conecte el la unidad correctamente.

Marcas comerciales y licencia



“Concebido para iPod,” “Concebido para iPhone,” y “Concebido para iPad” significa que un accesorio electrónico ha sido concebido para ser específicamente conectado a iPod, iPhone, o iPad, respectivamente, y ha sido certificado por el desarrollador como conforme a las normas de rendimiento de Apple. Apple no es responsable del funcionamiento de este dispositivo, o del cumplimiento de los estándares de seguridad y normativa. Por favor, tenga en cuenta que el uso de este accesorio con iPod ó iPhone puede afectar al rendimiento inalámbrico.



La tecnología inalámbrica Bluetooth® es un sistema que permite el contacto de radio entre dispositivos electrónicos con un rango máximo de 10 metros.

Conectar dispositivos individuales con la tecnología inalámbrica Bluetooth® no supone ningún coste. Un teléfono móvil con tecnología inalámbrica Bluetooth® puede utilizarse mediante Cascade si la conexión se realizó mediante Bluetooth®.

La marca con la palabra Bluetooth® y los logotipos son propiedad de Bluetooth® SIG, Inc. su utilización por parte de LG Electronics se realiza bajo licencia.

Las demás marcas registradas o nombres comerciales son propiedad de sus respectivos propietarios.

Especificaciones

General	
Requisitos de adaptador de CA	DC 12 V --- 2.5 A, 100 - 240V, 50/60 Hz
Consumo de energía	30 W
Dimensiones (An x Al x F)	320(348) X 60(90) X 150 mm
Peso neto (aprox.)	1.54 Kg
Temperatura de funcionamiento	De 5°C a 35°C (41 °F a 95 °F)
Humedad de funcionamiento	5 % a 90 %
Fuente de alimentación del bus (USB)	DC 5 V --- 500 mA,
iPod/iPhone/iPad	DC 5 V --- 2.1 A

4

Apéndice

Entradas	
Conecte el reproductor portátil en el conector PORT. IN (PORTABLE IN) del equipo. IN	0.5 Vrms (toma estéreo 3.5 mm)

Amplificador	
Potencia de salida	5 W + 5 W (8Ω a 1kHz)
THD	10 %

Altavoces	
Tipo	integrado
Impedancia de régimen	8 Ω
Potencia nominal de entrada	5 W
Potencia nominal de entrada	10 W

- El diseño y las especificaciones están sujetos a cambios sin previo aviso.

Manejo de la unidad

Durante el transporte de la unidad

Conserve la caja y los materiales de embalaje originales. Si necesita enviar de nuevo la unidad, para una máxima protección de la misma, empaquétela como venía de fábrica.

Conservación de las superficies externas limpias

No utilice líquidos volátiles, como insecticidas, cerca de la unidad.

No frote el paño demasiado fuerte para no dañar la superficie.

No deje productos de caucho ni de plástico en contacto con la unidad durante un periodo de tiempo largo.

Limpieza de la unidad

Para limpiar el reproductor, utilice un paño suave y seco. Si las superficies están extremadamente sucias, utilice un paño suave ligeramente humedecido con una solución de detergente suave. No utilice disolventes fuertes, como alcohol, bencina o disolvente, podría dañar la superficie de la unidad.

