



SUOMI

# KÄYTTÖOHJEET MUSIC IN STYLE DOCKING SPEAKER

Lue nämä ohjeet huolellisesti ennen laitteen käyttöä ja säilytä niitä tulevaa tarvetta varten.

ND4520



MFL67602738

## Turvallisuusohjeet

Aloitus



**VAARA:** ÄLÄ AVAA KOTELOA (TAI TAKALEVYÄ). JOTTA VÄLTTYISIT SÄHKÖISKULTA. SISÄLLÄ EI OLE KÄYTTÄJÄN HUOLLETTAVISSA OLEVIA OSIA. JÄTÄ HUOLTOTOIMET VALTUUTETUN HUOLLON TEHTÄVÄKSI.



Tämä nuolikärkinen salama tasasivuisen kolmion sisällä on tarkoitettu varoittamaan käyttäjää tuotteen kotelon sisällä olevasta eristämättömästä vaarallisesta jännitteestä, jonka voimakkuus voi riittää aiheuttamaan ihmisille sähköiskun vaaran.



Huutomerkki tasasivuisen kolmion sisällä on tarkoitettu huomauttamaan käyttäjää tuotedokumentaation sisältämistä tärkeistä käyttö- ja huolto-ohjeista.

**VAROITUS:** TULIPALON TAI SÄHKÖISKUN VAARAN VÄLTÄMISEKSI ÄLÄ JÄTÄ TÄTÄ LAITETTA ALTTIIKSI SATEELLE TAI KOSTEUDELLE.

**VAROITUS:** Älä asenna laitetta ahtaaseen tilaan, kuten kirjahyllyyn tai vastaavaan tilaan.

**HUOMAUTUS:** Saadaksesi lisätietoja laitteen turvamerkinnoista, kuten laitteen tuotekoodi- ja jännitemerkinnät, katso etiketti laitteen pohjasta.

### VAROITUS koskien virtajohtoa

Useimmat laitteet suositellaan liitettäväksi omaan virtapiiriin;

Se tarkoittaa yhtä pistorasiaa, joka syöttää virtaa ainoastaan kyseiseen laitteeseen, ja jossa ei ole muita pistorasioita tai haaraliittymiä. Lue käyttöoppaan teknisten tietojen sivu ja varmista asiasta. Älä yliuormita pistorasioita. Pistorasioiden yliuormitus, löysät tai vaurioituneet pistorasiat, jatkojohdot, kuluneet ja rispaantuneet virtajohdot tai murtunut sähköjohdon eriste ovat vaaraksi. Mikä tahansa näistä saattaa aiheuttaa sähköiskun tai tulipalon. Tarkista säännöllisesti laitteen virtajohto, ja jos se näyttää vaurioituneelta tai heikentyneeltä, vedä pistoke irti pistorasiasta, älä jatka laitteen käyttöä, vaan vaihdata johto uuteen tarkalleen samanlaiseen osaan valtuutetussa huoltopisteessä. Suojaa virtajohto fyysiseltä tai mekaaniselta väärinkäytöltä niin, ettei se kierry tai mene tiukalle mutkalle ja ettei se jää nipistyksiin, puristuksiin oven väliin tai ettei sen päälle a stuta. Kohdista huomio erityisesti pistokkeisiin, pistorasioihin ja kohtaan, jossa virtajohto tulee ulos laitteesta. Päävirta katkaistaan laitteesta vetämällä virtajohdon pistoke irti pistorasiasta. Varmista tuotetta asennettaessa, että virtajohdon pistokkeeseen pääsee helposti käsiksi.

Tämä laite on varustettu irrotettavalla paristolla tai akulla.

### Pariston tai akun irrottaminen laitteesta turvallisella tavalla:

Poista vanha paristo tai akkupakkaus ja asenna se takaisin noudattamalla näitä vaiheita päinvastaisessa järjestyksessä. Ympäristön saastumisen estämiseksi ja mahdollisten terveydelle haitallisten vaikutusten välttämiseksi, on vanhat paristot tai akut hävitettävä toimittamalla ne keräyspisteisiin tai kierrätysäiliöihin. Älä hävitä paristoja tai akkuja kotitalousjätteen tai muun sekajätteen kanssa. Suosittelemme, että käytät paikallista ja ilmaista paristojen ja akkujen palautusjärjestelmää. Älä altista akkuja liialliselle kuumuudelle kuten suoralle auringonvalolle, tulelle tai vastaavalle.

**VAARA:** Laitetta ei saa asettaa alttiiksi vuotavalle tai roiskevedelle eikä nesteitä sisältäviä esineitä, kuten maljakoita, saa asettaa laitteen päälle.

### Vanhojen laitteiden hävittäminen



1. Tämä merkki tuotteessa tarkoittaa, että tuote kuuluu sähkö- ja elektroniikkalaiteromusta annetun EU-direktiivin 2002/96/EY soveltamisalaan.
2. Kaikki elektroniset laitteet ovat ongelmajätettä, joten ne on toimittava paikalliseen keräyspisteeseen.
3. Vanhan laitteen asianmukainen hävittäminen ehkäisee mahdollisia ympäristöön ja terveyteen kohdistuvia haittavaikutuksia.
4. Lisätietoa vanhan laitteen hävittämisestä saat ottamalla yhteyden paikallisiin viranomaisiin, kierrätyskeskukseen tai myymälään, josta ostit laitteen.

### Käytettyjen paristojen/akkujen hävitys



1. Rastilla peitetyn roskakorin symbolilla varustetut paristot/ akut noudattavat Eurooppalaista direktiiviä 2006/66/EC.
2. Mikäli paristo tai akku sisältää yli 0,0005% elohopeaa, 0,002% kadmiumia tai yli 0,004% lyijyä, voi tämä symboli sisältää näiden kemiallisten aineiden lyhenteet kuten elohopea (Hg), kadmium (Cd) tai lyijy (Pb).
3. Kaikki paristot/akut tulisi hävittää erikseen kotitalousjätteestä ja ne tulisi toimittaa hävitettäväksi valtion tai paikallisten viranomaisten osoittamaan keräyspisteeseen.
4. Käytettyjen paristojen/akkujen oikea hävitystapa auttaa estämään mahdollisia negatiivisia vaikutuksia ympäristölle, eläin- ja ihmisterveydelle.
5. Käytettyjen paristojen/akkujen hävityksestä saat lisätietoja ottamalla yhteyttä paikallisiin viranomaisiin, jätteenkäsittely-yhtiöön tai tuotteen hankintapaikkaan.



### **Huomaus koskien langattomia tuotteita Euroopan Unionissa**

LG Electronics vakuuttaa vastuullisesti, että tämä tuote / nämä tuotteet noudattavat tärkeitä ja olennaisia määräyksiä sekä muita vastaavia direktiivien 1999/5/EC, 2004/108/EC, 2006/95/EC ja 2009/125/EC vaatimuksia.

Ota yhteyttä seuraavaan osoitteeseen mikäli haluat kopion yhdenmukaisuustodistuksesta DoC (Declaration of Conformity).

**Euroopan standardointikomitea:**  
Krijgsman 1, 1186 DM Amstelveen, The Netherlands

- Huomaa, että tämä EI ole asiakaspalvelun yhteydenottopiste. Kun haluat asiakaspalvelun tietoja, katso takuukortti tai ota yhteyttä jälleenmyyjään, jolta ostit tämän tuotteen.

Vain sisätillakäyttöön.

### **RF Säteiläytüstustila**

Tämä laite tulisi asentaa ja sitä tulisi käyttää 20 cm minimietäisyydellä kehosi ja radiaattorin välillä.

## Sisällysluettelo

### 1 Aloitus

---

- 2 Turvallisuusohjeet
- 5 Ainutlaatuiset ominaisuudet
- 5 – Valmistettu iPod/iPhone/iPad-laitteille
- 5 – Kannettava liitäntä
- 5 – USB-toisto
- 5 – Bluetooth
- 5 Lisävarusteet
- 5 Esittely
- 5 – Käyttöohjeessa käytetyt symbolit
- 6 Toistettavan tiedoston vaatimukset
- 6 – MP3/WMA-musiikkitiedoston vaatimukset
- 6 – Yhteensopivat USB-laitteet
- 6 – USB-laitevaatimus
- 7 Kaukosäädin
- 7 – Pariston asennus
- 8 Etupaneeli
- 8 Takapaneeli
- 9 Yläpaneeli
- 10 AC-adapterin liittäminen
- 10 Pariston Asennus

### 2 Käyttö

---

- 11 Laitetekonaisuuden hallinta
- 12 Peruskäyttö
- 12 – iPod/iPhone/iPad Toiminnot
- 13 – USB-toiminta
- 14 – Kytke ääni pois tilapäisesti
- 14 – Uudelleen toisto
- 14 – AUTOMAATTINEN VIRRANSÄÄSTÖ
- 15 Lisätoimintoja
- 15 – Musiikin kuuntelu ulkoisesta laitteesta
- 16 Bluetooth teknologian käyttö
- 16 – Bluetooth-laitteisiin tallennetun musiikin kuunteleminen
- 18 – Bluetooth-Apps käyttö.

### 3 Vianmääritys

---

- 20 Vianmääritys

### 4 Appendix

---

- 21 Tavaramerkit ja lisenssit
- 22 Laitteiston tiedot
- 23 Laitteen käsittely

## Ainutlaatuiset ominaisuudet

### Valmistettu iPod/iPhone/iPad -laitteille

Nauti musiikista iPod/iPhone/iPad -laitteilla yhdellä helpolla yhteydellä.

### Kannettava liitäntä

Toistaa musiikkia kannettavasta laitteestasi.

### USB-toisto

Nauti USB-laitteen musiikista helppokäyttöisen liitännän kautta.

### Bluetooth

Nauttii musiikista Bluetooth laitteesta yksinkertaisella yhteydellä

## Lisävarusteet

Tarkista laitteen mukana tulevat lisävarusteet.

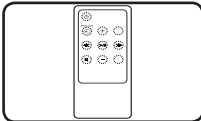

Kaukosäädin (1)

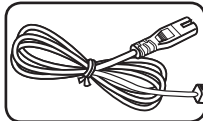

Virtajohto(1)

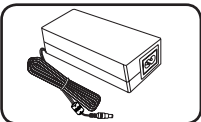

AC adapteri(1)

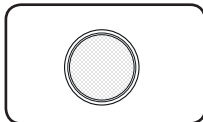

Akut (1)

## Esittely

### Käyttöohjeessa käytetyt symbolit

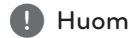

**Huom**

Viittaa erityisiin huomioihin ja käyttöominaisuuksiin.



**Huomio**

Viittaa varoituksiin joilla ehkäistään mahdollisia vahinkoja jotka syntyvät väärinkäytöstä.

## LG Bluetooth Remote

Voit ohjata tätä soitinta Bluetooth-yhteyden välityksellä IPhonellasi tai Android puhelimellasi. Tämä soitin ja puhelimesi tulee olla yhdistettynä Bluetoothin välityksellä. Vierailta "Apple App Store" tai "Google Android Market (Google Play Store)". Ja käytä tätä QR-koodia etsiäksesi "LG Bluetooth Remote"-sovellusta. Lisätietojen osalta, ks. sivu 18.



(Android OS)



(Apple iOS)

## Toistettavan tiedoston vaatimukset

### MP3/WMA-musiikkitiedoston vaatimukset

MP3/WMA-tiedostojen yhteensopivuutta on rajoitettu tämän laitteen kanssa seuraavasti :

- Näytteenottotaajuus: 32–48 kHz (MP3), 32–48 kHz (WMA)
- Siirtonopeus: 32–320 kbps (MP3), 40–192 kbps (WMA)
- Tiedostojen enimmäismäärä: Alle 999
- Kansioiden yläraja : Alle 99
- Tiedostotunnisteet: ".mp3"/".wma"

### Yhteensopivat USB-laitteet

- MP3-soitin: Flash-tyyppinen MP3-soitin.
- USB-muistitikku: Laite, jossa on USB1.1-tuki.
- Tämän laitteen USB-toiminto ei tue kaikkia USB-laitteita.

### USB-laitevaatimus

- Laitteita, jotka vaativat tietokoneella ohjelmistoasennuksen, ei tueta.
- Älä irrota USB-laitetta käytön aikana.Lei
- Suurikapasiteettisten USB-laitteiden haku voi kestää useita minutteja.
- Varmuuskopioi kaikki tiedot, jotta vältät niiden katoamisen.
- Jos käytät USB-jatkokaapelia tai USB-keskitintä, USB-laitetta ei tunnisteta.
- NTFS-tiedostojärjestelmää ei tueta. (Vain FAT (16/32) -tiedostojärjestelmä on tuettu.)
- Tätä laitetta ei tueta, jos tiedostojen yhteismäärä on 1 000 tai enemmän.
- Laite ei tue ulkoisia kovalevyjä, Kortinlukijoita, Lukittuja laitteita tai kovalevytyyppisiä USB-laitteita, matkapuhelimia.
- Laitteen USB-liitäntää ei voi liittää tietokoneeseen. Tätä laitetta ei voi käyttää muistilaitteena.
- Jotkin USB-laitteet eivät välttämättä toimi tämän soittimen kanssa.
- Virran ollessa kytkettynä, et voi ladata iPad-laitetta USB-portin välityksellä.
- Virran ollessa kytkettynä, voit ladata iPod/iPhone/Älypuhelimien USB-portin välityksellä.
- Yhdistäessäsi älypuhelimien USB-porttiin, voit ladata sen vain virta päällä-tilassa. (Jotain älypuhelimia ei voi ladata)

## Kaukosäädin

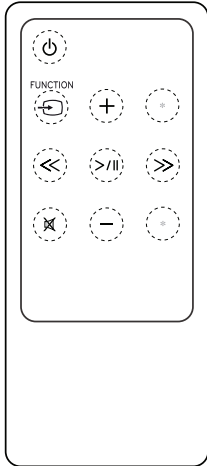

(Virta) : Kytkee laitteen PÄÄLLE ja POIS.

**FUNCTION** : Valitsee toiminnon ja ohjelmalähteen.

**+/- (VOL)** : Säättää kovaäänisten äänenvoimakkuutta.

**<</>>** (Siirry/Selaa) :

- Pikaohitus taaksepäin tai eteenpäin.
- Hakee tiedoston kohtaa.

**>||** (SOITA/TAUKO) : Käynnistää tai pysäyttää toiston.

: Mykistää äänen.

: Tämä painike ei ole käytössä.

### **Huomio**

Tässä laitteessa käytetty paristo voi aiheuttaa tulipalon tai kemiallisen palovaaran väärin käsiteltynä. Älä lataa, pura, polta tai kuumenna yli 100 °C (212 °F) lämpötilaan. Vaihda vain paristo-osa nro CR2025. Muun pariston käyttö voi aiheuttaa tulipalo- tai räjähdysvaaran. Hävitä käytetty paristo. Pidä paristo poissa lasten ulottuvilta. Älä pura paristoa tai hävitä polttamalla.

## Pariston asennus

Sinulla on kaksi tapaa avata paristolokero.

1. Käännä paristolokeroa vastapäivään käyttämällä kolikkoa tai sormeasi. Ota sitten paristolokero ulos.

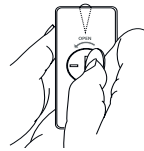

Kolikko

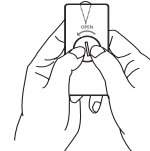

Sormi

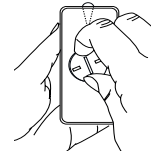

2. Työnnä sisään ja aseta paristo niin, että sen plus(+) napa on paristokotelon plus(+) suuntaisesti.

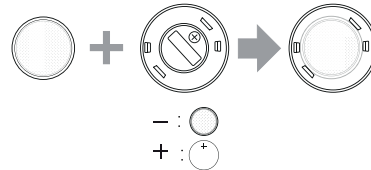

3. Aseta paristolokero kaukosäätimeen ja käännä sitä myötäpäivään sulkeaksesi.

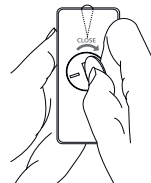

Kolikko

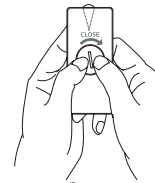

Sormi

### **Huomio**

Jos sinulla on pitkä kynsi, älä avaa paristolokeroa käyttämällä sormeasi. Muutoin, kyntesi rikkoutuu.

## Etupaneeli

1

Aloitus

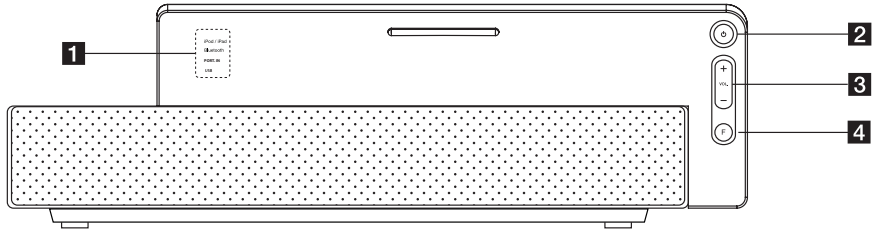

**1** Merkkivalo

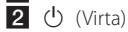

(Virta)

Kytkee laitteen PÄÄLLE ja POIS.

**3** VOL (+/-)

Säätää kaiuttimen voimakkuutta.

**4** F (TOIMINTO)

Valitsee toiminnon ja ohjelmanlähteen.  
(iPod/iPad, Bluetooth, PORT.IN, USB)

## Takapaneeli

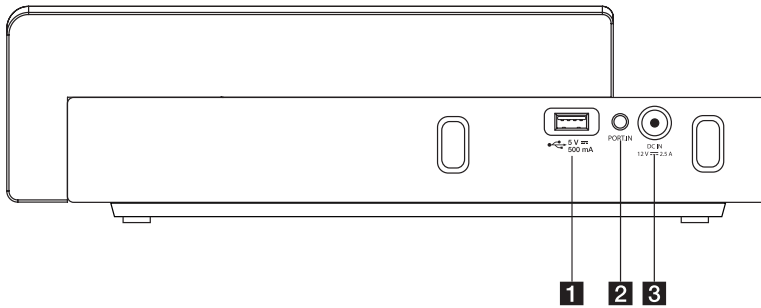

**1** USB-liitäntä

Toistaa musiikkiedostoja yhdistämällä USB-laitteen.

**2** PORT. IN (3.5mm)

Toistaa musiikkia kannettavasta laitteestasi.

**3** DC IN12V  $\overline{\text{---}}$  2.5 A (AC-sovittimen sisäntuloliitäntä)



## Yläpaneeli

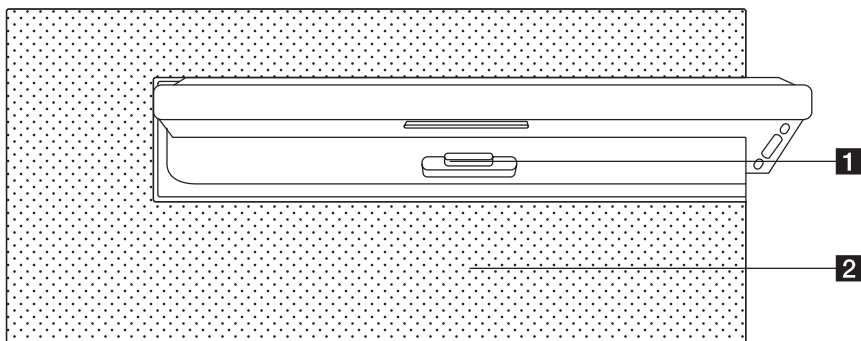

- 1** iPod/iPhone/iPad Telakointi  
Liittää iPod/iPhone/iPad laitteen.
- 2** Kaiutin

1

Aloitus

## AC-adapterin liittäminen

1. Yhdistä toimitettu AC-virtajohto AC-adapteriin.
2. Liitä AC-adapterikaapeli DC.IN adapterin sisääntuloon.
3. Liitä AC-virtajohto AC-ulostuloliitäntään.

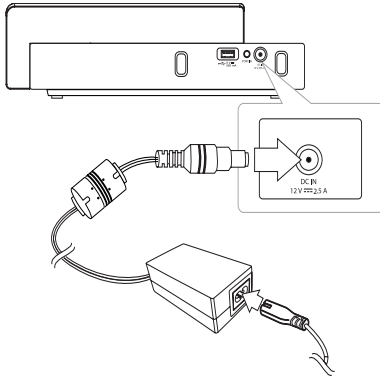

### ! Huomio

Käytä vain AC-adapteria joka on toimitettu tämän laitteen mukana. Älä käytä virtajohtoa muusta laitteesta tai muulta toimittajalta. Minkään muun virtajohdon tai virtalähteen käyttäminen voi aiheuttaa vahingon laitteelle ja mitätöidä takuun.

## Pariston Asennus

1. Paina ja avaa paristolokeron kansi yksikön pohjassa.
2. Aseta 6 kpl "AA-kokoisia paristoja" (ei toimitettu) lokerikkoon varmistaen että kappaleet ⊕ ja ⊖ ovat asetettu oikein.
3. Sulje paristokansi.

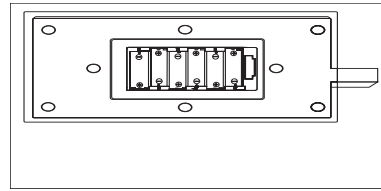

### ! Huomio





- Pidä paristot yksikön ulkopuolella mikäli et käytä niitä pitkiin aikoihin.
- Korvaa paristot uusilla kun ne tarvitsevat vaihtamista.
- Käytettäväksi suositellaan alkaliini- tai NiMH-paristoja.

### ! Huom

- Tämän yksikön välityksellä lataus on saatavilla vain kun yksikön virtajohto on asetettu virtalähteeseen.

## Laitekokonaisuuden hallinta

Voit ohjata laitetta käyttämällä näitä painikkeita. Saadaksesi lisätietoja, ks. alla olevaa taulukkoa.

Painike \ Tila	IPOD/IPAD	PORT.IN	USB	BLUETOOTH
- / +	VOL -/+	VOL -/+	VOL -/+	VOL -/+
	Virta päälle tai pois päältä.	Virta päälle tai pois päältä.	Virta päälle tai pois päältä.	Virta päälle tai pois päältä.
<b>paina</b> 	Ohita -/+	-	Ohita -/+	-
<b>paina ja pidä painettuna</b> 	Taaksepäin haku Eteenpäin haku	-	Taaksepäin haku Eteenpäin haku	-
<b>&gt;  </b>	Toisto/Tauko	-	Toisto/Tauko	-
 <b>FUNCTION</b> <b>F</b>	Muuttaa jokaista toimintoa	Muuttaa jokaista toimintoa	Muuttaa jokaista toimintoa	Muuttaa jokaista toimintoa
	Mykistä/Palauta ääni	Mykistä/Palauta ääni	Mykistä/Palauta ääni	Mykistä/Palauta ääni

## Peruskäyttö

### iPod/iPhone/iPad Toiminnot

Voit nauttia äänestä iPod/iPhone/iPad.-laitteen kanssa. Katso lisätietoja iPod/iPhone/iPad-laitteesta iPod/iPhone/iPad -käyttöoppaasta.

1. Liitä iPod/iPhone/iPad tukevasti. Mikäli käynnistät tämän laitteen, iPod/iPhone/iPad käynnistyy automaattisesti ja alkaa latautumaan.

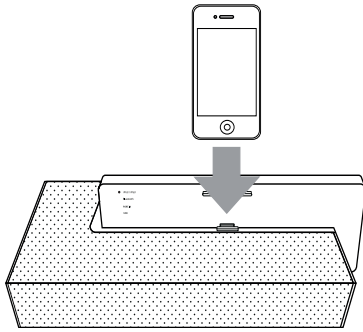

2. Paina  **FUNCTION** tai **F** valitaksesi IPOD/IPAD toiminnon.

Suurittaaksesi	Tee näin
Keskeyttää tai käynnistää toiston uudelleen	Paina <b>&gt;  </b>
Ohitus	Paina toiston aikana <b>&lt;&lt; / &gt;&gt;</b> siirtyäksesi seuraavaan tiedostoon tai palataksesi sen hetkisen tiedoston alkuun. Toiston aikana paina <b>&lt;&lt;</b> kahdesti palataksesi takaisin edelliseen tiedostoon.
Haku	Pidä <b>&lt;&lt; / &gt;&gt;</b> painettuna toiston aikana ja vapauta se kuunneltavassa kohdassa.

### Yhteensopiva iPod/iPhone/iPad

Tämä laite tukee seuraavia malleja.

- iPod touch
- iPod nano
- iPhone 4 S
- iPhone 4
- iPhone 3GS
- iPhone 3 G
- iPad 2
- iPad

Riippuen iPod/iPhone/iPad-laitteesi ohjelmistoversiosta, saattaa olla ettet voi ohjata iPod/iPhone/iPad -laitettasi yksiköstä.

Riippuen iPod/iPhone/iPad -laitteiden ohjelmistoversioista, saattaa olla ettet voi ohjata iPod/iPhone/iPad-laitettasi yksiköstä.

**! Huom**

- Riippuen iPod/iPhone/iPad -laitteesi ohjelmistoversiosta, on mahdollista ettei iPod/iPhone/iPad -laitettasi voida ohjata tästä yksiköstä. Suosittelemme asentamaan viimeisimmän ohjelmistoversion.
- Mikäli käytät sovellusta, suoritat puhelun tai lähetät ja vastaanotat SMS-viestejä esim. iPod touch, iPhone tai iPad, irrota ne tämän laitteen iPod/iPhone/iPad -telakasta ja käytä vasta tämän jälkeen.
- Jos sinulla on ongelmia iPod/iPhone/iPad-laitteesi kanssa, ole hyvä ja katso tietoja osoitteesta [www.apple.com/support](http://www.apple.com/support).
- Virta päällä/pois päältä -tilassa, voit ladata iPod/iPhone/iPad -laitteesi yhdistämällä sen iPod/iPhone/iPad -telakointiin.
- Voit tarvita ylimääräisiä lisäkäytäntöjä iPod touch tai iPhone -laitteita varten, esim. "poista lukitus" vetämällä ylös.
- iPod/iPhone/iPad -laitteesi ei ole ladattuna yksikön virtajohdon ollessa poistettuna, myöskin paristosi ovat yksikön se tämän yksikön kanssa.

**USB-toiminta**

1. Yhdistä USB-laite USB-porttiin.
2. Valitse USB-toiminto painamalla laitteen  **FUNCTION** tai **F**.

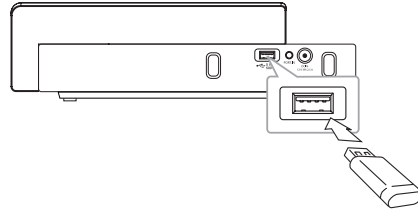

**! Huom**

- USB- laitteen irrotus yksiköstä
1. Valitse toinen toiminto/tila.
  2. Irrota USB- laite yksiköstä.

Suurittaaksesi	Tee näin
Toista	Paina >/
Keskeytä	Paina toiston aikana >/
Siirtyminen seuraavaan tai edelliseen tiedostoon	Paina toiston aikana << / >>-painiketta siirtyäksesi seuraavaan tiedostoon tai palataksesi sen hetkisen tiedoston alkuun. Toiston aikana paina << kahdesti palataksesi takaisin edelliseen tiedostoon.
Tiedoston kohdan haku	Pidä << / >>-painiketta painettuna toiston aikana ja vapauta se kuunneltavassa kohdassa.

**! Huom**

- Jos toiston aikana sammutat laitteen ja kytket sen takaisin päälle, viimeksi kuunneltu tiedosto toistuu normaalisti.
- Toiston aikana, Jos vaihdat toiminnon tilaa, ja palaat aikaisempaan toiminnon tilaan, viimeinen kuulemasi tiedosto toistuu normaalisti.
- USB-kansiot tunnustetaan alla olevan mukaisesti.

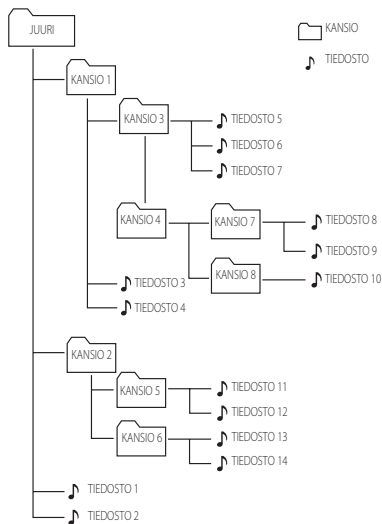

- Tiedostot tullaan esittämään 🎵 tiedosto Nro 1 🎵 tiedosto Nro 14 yksi kerrallaan.
- \*JUURI: Ensimmäistä ruutua jonka voit nähdä tietokoneen tunnistaessa USB:n kutsutaan nimellä "JUURI"

**Kytke ääni pois tilapäisesti**

Paina kaukosäätimessä mykistääksesi yksikkösi.

Voit mykistää äänen jotta voit esim. vastata puhelimeen. Peruuttaaksesi mykistystoiminnon, paina uudelleen tai VOL UP ja DOWN.

**Uudelleen toisto**

Laitte muistaa kohdan, jossa painoit >|||. Paina >||| toiston jatkamiseksi.

**AUTOMAATTINEN VIRRANSÄÄSTÖ**

Tämä yksikkö kytkee itsensä pois päältä säästääkseen sähkönkulutusta mikäli pääyksikkö ei ole kytketty ulkoiseen laitteeseen eikä ole ollut käytössä 25:n minuutin kuluessa.



Tämä yksikkö suorittaa saman kuuden tunnin kuluessa siitä kun pääyksikkö on tullut liitetyksi toiseen laitteeseen käyttäen analogista liitintä.

## Lisätoimintoja

### Musiikin kuuntelu ulkoisesta laitteesta

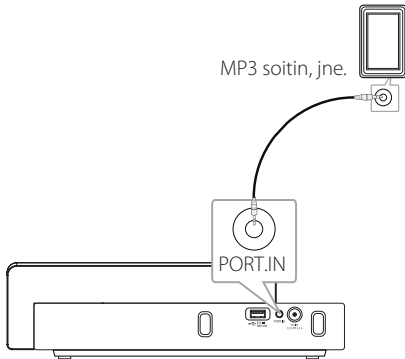
Tämän laitteen avulla voit kuunnella musiikkia monenlaisista kannettavista ja ulkoisista laitteista. (Kannettavien laitteiden vaatimaa kaapelia ei toimiteta tämän laitteen mukana)



1. Yhdistä ulkoinen laite tämän laitteen **PORT.IN**-liitäntään.
2. Käynnistä virta painamalla .
3. Valitse PORT. IN -toiminto painamalla  **FUNCTION** tai **F**.
4. Kytke virta ulkoiseen laitteeseen ja käynnistä toisto.

## Bluetooth teknologian käyttö

### Tietoa Bluetoothista

Bluetooth® on langaton yhteysmenetelmä lyhyille etäisyyksille.

Käyttöalue on 10 metriä.

(Ääni voi keskeytyä kun muut sähköaallot häiritsevät yhteyttä tai jos liität Bluetooth-yhteyden muualla.)

Laitteiden liittäminen langattoman Bluetooth®-tekniikan avulla ei aiheuta mitään kustannuksia. Langattomalla Bluetooth®-tekniikalla varustetun matkapuhelimen toimintoja voi käyttää Cascadin avulla jos käytettiin bluetooth-yhteyttä. Käytettävät laitteet : Mobile phone, MP3, Laptop, PDA

### Bluetooth-profiilit

Langaton bluetooth-yhteys voidaan luoda laitteiden välille, jotka tukevat tiettyjä bluetoothtiedonsiirtostandardeja. Tämä laite on yhteensopiva seuraavien profiilien kanssa.

A2DP (Advanced Audio Distribution Profile)

## Bluetooth-laitteisiin tallennetun musiikin kuunteleminen

Ennen kun voit aloittaa yhdistämisen varmista, että Bluetooth laitteesi Bluetooth toiminto on kytketty päälle. Katso lisätietoja Bluetooth laitteesi käyttöohjeesta. Kun yhdistäminen on suoritettu, tätä ei tarvitse suorittaa uudelleen.

1. Valitse Bluetooth toiminto painamalla  **FUNCTION** tai **F**.  
Tämän jälkeen tämän yksikön Bluetooth LED valaistuu ja vilkkuu.
2. Käytä Bluetooth laitetta ja suorita yhdistäminen. Haettaessa tätä laitetta Bluetooth-laitteella, laitelistaus näkyy Bluetooth laitteen näytöllä riippuen Bluetooth laitteen tyypistä. Laitteesi tulee näytölle muodossa "LG AUDIO ND4520"
3. Syötä PIN-koodi.  
PIN-koodi: 0000
4. Tämän yksikön tullessa yhdistetyksi onnistuneesti Bluetooth -laitteeseen, tämän yksikön Bluetooth LED valaistuu vilkkumatta.

#### **Huom**

Bluetooth laitteen tyypistä riippuen muutamilla laitteilla on erilaiset yhdistämistavat.

5. Musiikin kuunteleminen. Bluetooth laitteelle tallennetun musiikin toistamista varten, katso lisätietoja Bluetooth laitteen käyttöohjeesta.

#### **Huom**

- Ääni päätoistimissa saattaa tulla vääristetyksi jos nostat laitteen äänentasoja kahteen kolmanneksesta tai ylemmäksi.
- Käyttäessäsi Bluetooth-toimintoa, säädä bluetooth-laitteen äänentasoja kohtuulliselle kuuntelun tasolle.



- Efter att du har sökt den här enheten på din Bluetooth-enhet ska du para ihop Bluetooth-enheten med den här enheten. Spela sedan upp filen du vill ha.
- Ääni voi häiriintyä kun muut sähköaallot häiritsevät yhteyttä.
- Et voi käyttää Bluetooth-laitetta tämän laitteen kanssa.
- Parinmuodostamista on rajoitettu yhteen Bluetooth-laitteeseen per yksi laite ja moniparisuutta ei tueta.
- Jos etäisyys Bluetooth-laitteen ja laitteen välillä on alle 10 m ja se sisältää esteitä, ei Bluetooth-laitetta voi liittää.
- Laitteen tyypistä riippuen, et ehkä voi käyttää Bluetooth-toimintoa.
- Voit nauttia langattomasta järjestelmästä, MP3:sta, kannettavasta tietokoneesta jne.
- Sähköisissä käyttöhäiriötilanteissa, jotka johtuvat muista samana taajuutta käyttävistä laitteista kuten lääketieteelliset laitteet, mikroaaltouunit tai langattomat LAN-laitteet, yhteys ei onnistu.
- Jos joku keskeyttää yhteyden Bluetooth-laitteen ja soittimen väliltä olemalla niiden välissä, yhteys katkeaa.
- Äänenlaatu huononee ja yhteys katkeaa, jos Bluetooth-laitteen ja tämän laitteen välimatka on käyttöalueen ulkopuolella.
- Yhteys langatonta Bluetooth-tekniikkaa käyttävään laitteeseen katkeaa, jos sammutat yksikön virran tai siirät laitteen 10 metriä kauemmas yksiköstä.
- Jos Bluetooth-laite irrotetaan, sinun tulisi yhdistää Bluetooth-laite yksikkösi.

## Bluetooth-Apps käyttö.

### LG Bluetooth Remote -sovelluksesta

LG Bluetooth Remote App tuo sarjan uusia ominaisuuksia yksikköösi. Nauttiaksesi useammista ominaisuuksista, sinua suositellaan lataamaan ja asentamaan ilmainen "LG Bluetooth Remote".

### Asenna "LG Bluetooth app" Bluetooth-laitteeseesi

1. Asenna "LG Bluetooth app" käyttämällä QR-koodia. Käytä skannausohjelmistoa kannataksesi QR-koodin.
2. Napsauta kuvaketta asennuksen osalta.
3. Napsauta kuvaketta latauksen osalta.

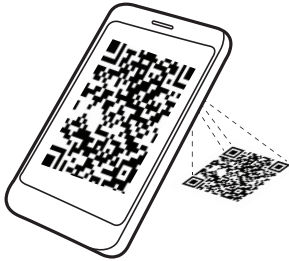

(Android OS)



(Apple iOS)

#### ! Huom

- Varmista että päälle kytketty Bluetoothlaitteesi on yhdistetty Internettiin.
- Varmista että päälle kytketty Bluetoothlaitteesi omaa skannaussovelluksen. Mikäli sinulla ei ole sovellusta, lataa sellainen "Apple App Store" tai "Apple App Store" tai "Google Android Market (Google Play store)"-sivustoilta.

### Asenna "LG Bluetooth Remote app" telakoimalla iPhone/iPad/iPod -laitte soittimeesi.

1. Yhdistä iPhone/iPad/iPod -laitteesi iPhone/iPad/iPod -telakointiasemaan. "LG Bluetooth Remote"-ohjelmiston latauksen näyttö tullaan linkittämään automaattisesti. (vain iOS O/S)
2. Napsauta kuvaketta asennuksen osalta.
3. Napsauta kuvaketta latauksen osalta.

### Asenna "LG Bluetooth Remote app" seuraavista kohteista; "Apple App Store" tai "Google Android Market"

1. Napsauta Apple App Store tai Google Android Market(Google Play Store) -kuvaketta.
2. Hakupalkissa, syötä "LG Bluetooth Remote" ja hae se.
3. Hakutulosten listassa, etsi ja napsauta "LG Bluetooth Remote" aloittaaksesi Bluetooth-sovelluksen latauksen.
4. Napsauta kuvaketta asennuksen osalta.
5. Napsauta kuvaketta latauksen osalta.

#### ! Huom

- Varmista että päälle kytketty Bluetoothlaitteesi on yhdistetty Internettiin.
- Varmista että päällekytketty Bluetoothlaitteesi on varustettu ohjelmilla "Apple App Store" tai "Google Android Market(Google Play Store)".

## Aktivoi Bluetooth LG Bluetooth Remote -sovelluksella

LG Bluetooth -sovellus auttaa sinua yhdistämään päällekytketyn bluetooth-laitteesi yksikköön.

1. Napsauta LG Bluetooth-sovelluskuvaketta kotisivulla avataksesi LG Bluetooth-sovelluksen ja mene päävalikkoon.
2. Napsauta [Setting] ja valitse haluamasi yksikkö.
3. Jos haluat saada enemmän käyttötietoja, napsauta [Setting] ja [Help].

### ! Huom

- Yhdistettyäsi Bluetooth-laitteen yksikköön käyttämällä iOS BT -sovellusta, yhdistä iPod/iPhone/iPad -yksikköön. Tällöin toiminto tullaan vaihtamaan IPOD/IPAD toiminnoksi automaattisesti. Jos irrotat iPod/iPhone/iPad -laitteen yksiköstä, Bluetooth-laite tullaan yhdistämään yksikköösi automaattisesti.
- Käyttäessä Bluetooth-laitetta, et voi käyttää BT App-sovellusta. Irrota Bluetooth-laite jonka olet yhdistänyt ennen BT Appsovellusta kunnolla.
- Jos käytät Bluetooth App-sovellusta käyttötarkoituksessa, tulee olemaan joitain eroja Bluetooth App-sovelluksen ja toimitetun kaukosäätimen välillä. Käytä tarvittaessa toimitettua kaukosäädintä.
- Jos käytät BT app-sovellusta yhdistetyn Bluetooth-laitteen kanssa, Bluetooth-yhteys jonka olet yhdistänyt ennen voi tulla puretuksi. (Riippuen älypuhelimien O/Stä, tällä prosessilla on eroja.)
- Riippuen Bluetooth-laitteesta, BT.Appsovellus ei ehkä toimi.
- Bluetooth-toiminnossa, jos käytät BTsovellusta, toimitettu kaukosäädin ei ehkä toimi.
- Käyttäessä BT app-sovellusta kaukosäätimessä, käyttö saattaa erota toimitetusta kaukosäätimestä.
- Älypuhelimien käyttöjärjestelmän mukaisesti, sinulla on joitain eroavaisuuksia BT app-sovelluksen käytössä.

### ! Huom

- Kun Bluetooth-laitteesi on jo liitetty toisenyksikön kanssa, pura Bluetooth-yhteys ensin. Sitten voit ohjata soittimesi BT appsovelluksen välityksellä.
- Yhteys jonka olet luonut voi tulla katkaistuksi mikäli valitset jonkin toisen sovelluksen tai vaihdat liitetyn laitteen asetusta BT app-sovelluksen välityksellä. Kyseisessä tilanteessa, ole hyvä ja tarkista yhteyden tila.
- Mikäli asetat iPod/iPhone/iPad tämän yksikön telakkaan iPod/iPhone/iPad ollessa liitettynä tähän yksikköön Bluetooth-yhteydellä, Bluetooth-yhteys puretaan.
- iPod/iPhone/iPad Bluetooth-yhteys ei ole aktivoituna iPod/iPhone/iPad ollessa asetettuna tämän yksikön telakkaan.

## Vianmääritys

Ongelma	korjaava toimenpide
Ei virtaa.	<ul style="list-style-type: none"><li>• Liitä virtajohto pistorasiaan.</li><li>• Tarkista asia käyttämällä jotain toista sähkölaitetta.</li><li>• Korvaa kuluneet paristot uusilla.</li></ul>
Voit tarvita lisäohjaimia käyttääksesi niitä tämän yksikön kanssa.	<ul style="list-style-type: none"><li>• Paina  <b>FUNCTION</b> tai <b>F</b> ja tarkista valittu toiminto.</li></ul>
Kaukosäädin ei toimi oikein.	<ul style="list-style-type: none"><li>• Kaukosäätimen toimintasäde on n. 7 m (23 jalkaa).</li><li>• Poista este laitteen ja kaukosäätimen väliseltä etäisyydeltä.</li><li>• Korvaa kuluneet paristot uusilla.</li></ul>
iPod/iPhone/iPad ei toimi.	<ul style="list-style-type: none"><li>• Liitä laitteeseen oikealla tavalla.</li></ul>

3

Vianmääritys

## Tavaramerkit ja lisenssit



”Made for iPod”, ”Made for iPhone” ja ”Made for iPad” tarkoittavat, että sähköinen lisälaite on suunniteltu erityisesti vastaavasti iPoda, iPhonea tai iPadia varten ja se on valmistajan takaama ja vastaa Applen toimintastandardeja. Apple ei ole vastuussa tämän laitteen toiminnasta tai sen yhdenmukaisuudesta turvallisuus- ja lakisääteisiin vaatimuksiin. Ota huomioon, että tämän lisälaitteen käyttö iPodin, iPhonea tai iPadin kanssa voi vaikuttaa langattomaan toimintaan.





Bluetooth® langaton yhteys on järjestelmä, joka mahdollistaa radioyhteyden sähkölaitteiden välillä 10 m maksimikäyttöalueella.

Liittämällä erilliset laitteet käyttämällä Bluetooth® langatonta yhteyttä ei aiheuta mitään ylimääräisiä kustannuksia.

Bluetooth® langattomalla yhteydellä varustettua matkapuhelinta voidaan käyttää peräkkäisesti, jos yhteys on suoritettu Bluetooth® langattomalla liitännällä. Bluetooth® merkki ja logot ovat Bluetooth® SIG, Inc. yhtiön omaisuutta ja LG Electronicsin, mikä tahansa näiden merkien ja logojen käyttö suoritetaan lisenssin alaisuudessa.

Muuta tavaramerkit ja tavaranimet ovat vastaavien omistajien tavaramerkkejä ja tavaranimiä.

## Laitteiston tiedot

Yleistä	
AC-sovittimen vaatimukset	DC 12 V  2.5 A, 100 - 240V, 50/60 Hz
Tehonkulutus	30 W
Mitat (L x K x P)	320(348) X 60(90) X 150 mm
Nettopaino (noin)	1,54 kg
Käyttölämpötila	5 °C - 35 °C (41 °F - 95 °F)
Käyttökosteus	5 % - 90 %
Bus-virransyöttö	DC 5 V  500 mA,
iPod/iPhone/iPad	DC 5 V  2.1 A

Syöttöliitännät	
PORT. IN	0.5 Vrms (3.5 mm stereo-liitäntä)

Kaiutin	
Lähtöteho	5 W + 5 W (8Ω / 1kHz)
Harmoninen särö	10 %

Kaiuttimet	
Tyyppi	sisään rakennettu
Impedanssi arvo	8 Ω
Nimellinen syöttöteho	5 W
Maksimitulovirta	10 W

- Pidätämme oikeuden mallin ja rakenteen teknisiin muutoksiin ilman eri ilmoitusta.

# Laitteen käsittely

## Laitteen kuljettaminen

Säilytä alkuperäinen tehtaan pahvilaatikko ja pakkausmateriaalit. Parhaan suojan laitetta kuljettaessa saat, kun pakkaat laitteen takaisin tehtaan alkuperäispakkaukseen.

## Näin pidät ulkopinnat puhtaina

Älä käytä laitteen lähellä haihtuvia nesteitä, kuten hyönteissumutteita.

Pyyhkiminen voimakkaasti painamalla saattaa vahingoittaa pintoja.

Älä jätä kumi- tai muovituotteita kosketuksiin laitteen kanssa pitkiksi ajoiksi.

## Laitteen puhdistus

Puhdista soitin pehmeällä, kuivalla kangaspalalla. Jos pinnat ovat erittäin likaiset, kostuta pehmeä kangas miedolla pesuaineella. Älä käytä vahvoja liuottimia, kuten alkoholia, bensiiniä tai ohenteita, koska voivat vaurioittaa laitteen pintaa.



#### LG Customer Information Center

(Asiakaspalvelu / Kundeservice / Kundtjänst)

Denmark / Danmark	<b>8088 57 58</b>
Finland / Suomi	<b>0800 0 LG LG</b> (0800 0 54 54)
Norway / Norge	<b>800 187 40</b>
Sweden / Sverige	<b>0770 LG LG LG</b> (0770 54 54 54)

LG Website

[www.lg.com](http://www.lg.com)