



FRANÇAIS

MANUEL D'UTILISATION

Mon style, ma musique

Station d'accueil, radio réveil

Veuillez lire attentivement ce manuel avant d'utiliser votre appareil et conservez-le pour vous y référer ultérieurement.

ND1520



MFL67565083

Consignes de sécurité



ATTENTION : AFIN DE RÉDUIRE LE RISQUE DE CHOC ÉLECTRIQUE, NE RETIREZ PAS LE BOÎTIER (NI L'ARRIÈRE). AUCUNE PIÈCE DE CET APPAREIL N'EST SUSCEPTIBLE D'ÊTRE RÉPARÉE PAR L'UTILISATEUR. CONFIEZ L'ENTRETIEN DE L'APPAREIL À DES PERSONNES QUALIFIÉES.



Le symbole d'un éclair à l'intérieur d'un triangle sert à avertir l'utilisateur de la présence d'une tension dangereuse non isolée dans le corps de l'appareil, qui peut être suffisamment élevée pour provoquer un risque d'électrocution.



Le symbole d'un point d'exclamation à l'intérieur d'un triangle sert à avertir l'utilisateur de la présence d'instructions d'utilisation et de maintenance (entretien) importantes dans la documentation qui accompagne l'appareil.

AVERTISSEMENT : POUR PRÉVENIR TOUT RISQUE D'INCENDIE OU D'ÉLECTROCUTION, N'EXPOSEZ PAS CET APPAREIL À LA PLUIE OU À L'HUMIDITÉ.

AVERTISSEMENT : n'installez pas cet appareil dans un espace confiné tel qu'une bibliothèque ou tout autre meuble similaire.

NOTE : Pour les informations sur la sécurité incluant l'identification du produit et le personnel d'approvisionnement, veuillez vous référer à l'étiquette principale de l'appareil.

PRÉCAUTION concernant le cordon d'alimentation

Il est recommandé de brancher la plupart des appareils sur un circuit dédié.

Autrement dit, un circuit comportant une prise de courant qui alimente uniquement cet appareil et qui n'a ni autres prises ni circuit dérivé. Reportez-vous à la page des spécifications de ce manuel d'utilisation pour plus de détails. Ne surchargez pas les prises murales. Les prises murales surchargées, desserrées ou endommagées, les câbles de rallonge, les cordons d'alimentation effilochés, ou les gaines isolantes craquelées ou endommagées constituent un danger. Chacune de ces conditions peut entraîner un risque de choc électrique ou d'incendie. Examinez régulièrement le cordon de votre appareil. S'il paraît endommagé ou détérioré, débranchez-le, cessez d'utiliser l'appareil et faites remplacer le cordon par un cordon strictement identique auprès d'un point de service après-vente agréé. Protégez le cordon d'alimentation de sorte qu'il ne puisse pas être tordu, entortillé, pincé, coincé dans une porte ou piéciné. Faites particulièrement attention aux fiches, aux prises murales et au point d'où sort le cordon de l'appareil. Pour déconnecter l'appareil du réseau électrique, retirez le cordon d'alimentation de la prise électrique. Lors de l'installation de l'appareil, assurez-vous que la prise soit facilement accessible.

Cet appareil est équipé d'une batterie transportable ou de piles rechargeables.

Retrait sans danger de la batterie ou des piles de l'appareil :

pour retirer la batterie ou les piles usagées, procédez dans l'ordre inverse de leur insertion. Pour empêcher toute contamination de l'environnement et tout danger pour la santé des êtres humains et des animaux, la batterie ou les piles usagées doivent être mises au rebut dans le conteneur approprié à un point de collecte prévu pour leur recyclage. Ne jetez pas la batterie ou les piles usagées avec les autres déchets. Recyclez toujours les batteries et piles rechargeables usagées. La batterie ne doit pas être exposée à une chaleur excessive, telle que la lumière directe du soleil, les flammes, etc.

ATTENTION : l'appareil ne doit pas être exposé à des projections d'eau ou à des éclaboussures, et aucun objet rempli de liquide tel qu'un vase ne doit être posé sur l'appareil.

1

Prise en main

Table des matières

1 Prise en main

- 3 Consignes de sécurité
- 5 Caractéristiques uniques
- 5 – Fabriqué pour iPod/iPhone
- 5 – Port Portable In
- 5 – Réveil
- 5 – Radio (FM)
- 5 – Time Sync
- 5 Accessoires
- 5 Introduction
- 5 – Pictogrammes utilisés dans ce manuel
- 6 Façade
- 7 Panneau arrière
- 8 Raccordement de l'adaptateur

2 Réglages

- 9 Fonctionnement général
- 10 Fonctions de base
- 10 – Fonctionnement avec votre iPod/iPhone
- 10 – iPod/iPhone compatibles
- 11 – Mise hors tension automatique
- 12 Réglage de l'heure
- 12 – Utilisation de votre station comme réveil
- 12 – SNOOZE
- 12 – Variateur
- 13 – Réglage du mode Sleep
- 14 Utilisation de la radio
- 14 – Connexion de l'antenne
- 14 – Préréglage des stations radio
- 15 Fonctions avancées
- 15 – Écoute de musique depuis votre appareil externe

3 Résolution des problèmes

- 16 Résolution des problèmes

4 Annexe

- 17 Marques et licences
- 18 Caractéristiques techniques
- 19 Manipulation

Caractéristiques uniques

Fabriqué pour iPod/iPhone

Écoutez la musique de votre iPod/iPhone grâce à une connexion simple.

Port Portable In

Écoutez la musique de tous vos appareils portables.

Réveil

Réglez l'alarme qui se déclenche à l'heure souhaitée

Radio (FM)

Écoutez la radio

Time Sync

Règle l'heure de votre station grâce à votre iPod/iPhone.

Accessoires

Vérifiez les accessoires fournis.

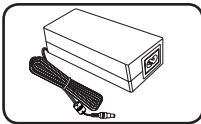

Adaptateur (1)

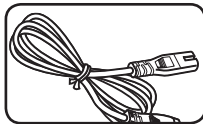

Câble d'alimentation (1)

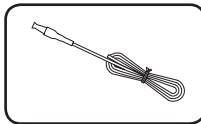

Antenne FM (1)

Introduction

Pictogrammes utilisés dans ce manuel

! Remarque

Indique les remarques et les fonctions spéciales.

⚠ Avertissement

Attire l'attention sur les précautions à prendre.

Façade

1

Prise en main

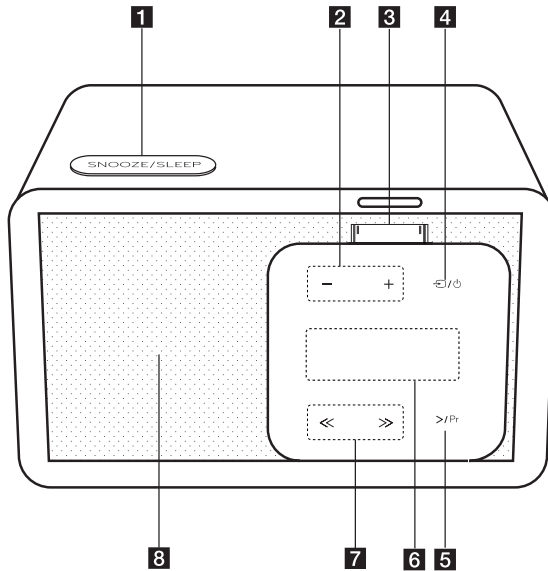

1 SNOOZE/SLEEP

- Vous réveille toutes les 10 minutes après la sonnerie de votre réveil.
- Éteint automatiquement votre station à l'heure définie.





2 -/+ (VOLUME)

Permet de régler le volume de l'enceinte.

3 iPod/iPhone Dock

Permet de connecter un iPod/iPhone.

4 /

- Permet de sélectionner une fonction et une source.
- Pour allumer : appuyez sur  / .
- Pour éteindre : appuyez et maintenez enfoncé  / .

5 >/Pr

- Pour sélectionner et écouter un programme de radio : appuyez sur >/Pr en mode radio.
- Pour mémoriser une station de radio : appuyez et maintenez enfoncé >/Pr en mode radio.
- Permet de préréglage une station.

6 Fenêtre d'affichage

Indique le statut.

7 << / >> (Passer/Rechercher)

- Passer : Appuyez sur << / >>.
- Rechercher : Appuyez et maintenez enfoncé << / >>.
- En mode radio, sélectionnez la fréquence de la radio souhaitée, puis un numéro de préréglage.

8 Enceinte

Panneau arrière

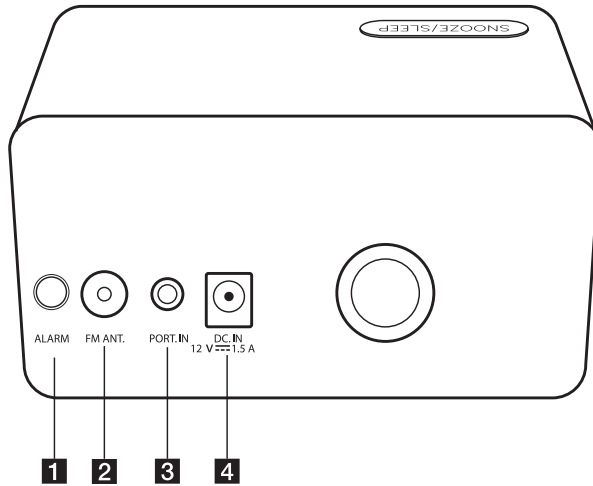

1 ALARM

- Réglage du réveil.
- Désactivation du réveil.
- Affichage des réglages du réveil.

2 FM ANT.

3 PORT.IN

Vous permet d'écouter de la musique depuis votre appareil portable.

4 DC.IN 12 V 1.5 A (Raccordement de l'adaptateur AC)

1

Prise en main

Raccordement de l'adaptateur

1

Prise en main

1. Raccordez le câble d'alimentation fourni à l'adaptateur.
2. Branchez le câble de l'adaptateur secteur dans le connecteur DC.IN.
3. Branchez le câble d'alimentation dans une prise secteur. Votre station passe alors en mode veille.

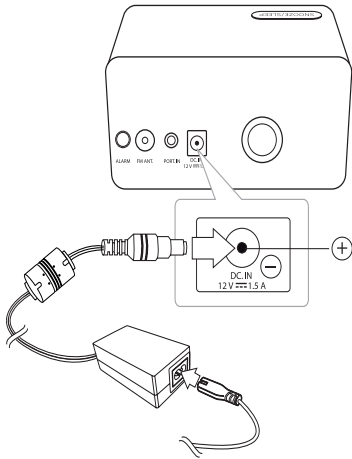

Avertissement

Utilisez exclusivement l'adaptateur fourni avec la station. N'utilisez pas la source d'alimentation d'un autre appareil ou d'un autre fabricant. L'utilisation d'un autre câble d'alimentation ou d'une autre source d'alimentation pourrait endommager l'appareil et annuler votre garantie.

Fonctionnement général

Voici les touches utilisées pour le fonctionnement de la station. Plus de détails dans le tableau ci-dessous.

Mode Touche	Veille	IPOD	PORT	FM	Lors du réglage du réveil	Lorsque le réveil sonne
-/+	-	VOL -/+	VOL -/+	VOL -/+	VOL -/+	VOL -/+
Pression sur 	Mise en route	Modification de la fonction	Modification de la fonction	Modification de la fonction	Sortie du mode régence du réveil Modification de la fonction	Extinction
Maintien de la pression sur 	Mise en route	Extinction	Extinction	Extinction	Sortie du mode régence du réveil Extinction	Arrêt du réveil Extinction
	-	Passer -/+	-	Fréquence -/+	VOL -/+ Réglage des heures et minutes	-
Pression sur >/Pr	-	Lecture/Pause	-	Écoute d'une station prédéfinie	Sélection de la source du réveil	-
Maintien de la pression sur >/Pr	-	-	-	Sélection d'un numéro de pré-réglage	-	-
SNOOZE/ SLEEP	-	Sleep (Variateur)	Sleep (Variateur)	Sleep (Variateur)	Sortie du mode réglage du réveil Sleep (Variateur)	SNOOZE
Pression sur ALARM	Active ou désactive le réveil	Active ou désactive le réveil	Active ou désactive le réveil	Active ou désactive le réveil	Sortie du mode réglage du réveil	Arrêt du réveil Extinction
Maintien de la pression sur ALARM	Entrée en mode réglage du réveil	Entrée en mode réglage du réveil	Entrée en mode réglage du réveil	Entrée en mode réglage du réveil	Sortie du mode réglage du réveil	Arrêt du réveil Extinction

Fonctions de base

Fonctionnement avec votre iPod/iPhone

Profitez de la musique de votre iPod/iPhone. Pour plus de détails concernant votre iPod/iPhone, consultez le guide de l'utilisateur de votre iPod/iPhone.

1. Branchez fermement votre iPod/iPhone. Dès que vous allumez la station, votre iPod/iPhone s'allume automatiquement et commence à se recharger.

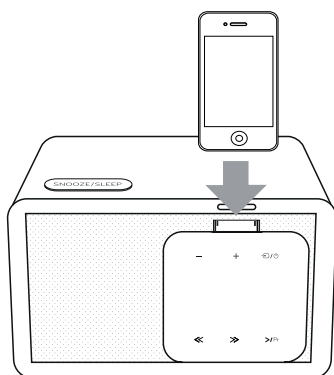

2. Appuyez sur  pour sélectionner la fonction IPOD.

Pour	Exécuter
Mettre en pause ou redémarrer	Appuyer sur >/Pr.
Passer	Pendant la lecture, appuyez sur << / >> pour passer à la piste suivante ou revenir au début de la piste en cours. Pendant la lecture, appuyez deux fois sur << brièvement pour revenir au fichier précédent.
Rechercher	Pendant la lecture, appuyez et maintenez << / >> avant de relâcher à l'endroit à partir duquel vous souhaitez démarrer la lecture.

iPod/iPhone compatibles

- La station est compatible avec les modèles suivants :
 - iPod touch
 - iPod classic
 - iPod nano
 - iPhone 4S
 - iPhone 4
 - iPhone 3GS
 - iPhone 3G

De même, en fonction de la version du logiciel de votre iPod/iPhone, il pourrait être impossible de contrôler votre iPod/iPhone à partir de la station.

Enfin, en fonction de la version de votre iPod/iPhone, il pourrait être impossible de le contrôler à partir de la station.

! Remarque

- Si la station affiche un message d'erreur, accédez à celui-ci. «ERR» s'affiche.
 - Votre iPod/iPhone n'est pas connecté correctement.
 - La station ne reconnaît pas votre iPod/iPhone .
 - La batterie de votre iPod/iPhone est très faible.
 - ➔ Rechargez la batterie.
 - ➔ Si vous rechargez votre iPod/iPhone alors que la batterie est au plus bas, cela risque de prendre plus de temps.
- En fonction de la version du logiciel de votre iPod/iPhone , il pourrait être impossible de le iPod/iPhone contrôler à partir de la station. Installer la version la plus récente du logiciel est recommandé.
- Si vous voulez utiliser une application, passer un appel ou envoyer et recevoir des SMS, etc. sur votre iPod touch ou iPhone, veillez à débrancher l'iPod/iPhone de la station auparavant.
- En cas de problème avec votre iPod/iPhone, veuillez consulter www.apple.com/support.
- En mode veille, vous pouvez recharger votre iPod/iPhone en le branchant sur la station.
- Pour l'iPod touch ou l'iPhone, il peut être nécessaire d'effectuer des opérations supplémentaires comme le fait de le déverrouiller.

Mise hors tension automatique

Cette unité s'arrêtera d'elle-même pour réduire la consommation électronique si l'unité principale n'est pas connectée à un appareil externe et n'est pas utilisée pendant 25 minutes.

Il en sera de même pour cet appareil après six heures après que l'appareil principal soit connecté sur un autre appareil utilisant une entrée analogique.

Réglage de l'heure

Branchez fermement votre iPod/iPhone . L'heure de la station se synchronise alors automatiquement avec celle de votre iPod/iPhone.

A la fin de la synchronisation du réglage de l'heure, il pourra y avoir une différence d'heure entre votre iPod/iPhone et l'unité. En mode veille, la station ne se synchronise pas avec votre iPod/iPhone.

! Remarque

Vérifiez si l'heure actuelle sur l'iPod/iPhone est bonne. Réglez-la éventuellement. Une heure fautive sur l'iPod/iPhone est susceptible de créer une différence entre votre iPod/iPhone et l'unité.

Utilisation de votre station comme réveil

1. Allumez votre station.
2. Appuyez et maintenez **ALARM** pour régler le réveil.
3. Les sources possibles du réveil clignotent. (FM(TUNER)/IPOD). Sélectionnez la source que vous souhaitez en appuyant sur **>/Pr**. Si vous sélectionnez le mode radio, vous pouvez sélectionner une station prédéfinie en appuyant sur **<</>>**.
4. "ON (TIME)" s'affiche. L'heure clignote. Appuyez sur **<</>>** pour sélectionner l'heure puis appuyez sur **>/Pr** pour confirmer.
5. Les minutes clignotent. Appuyez sur **<</>>** pour sélectionner les minutes puis appuyez sur **>/Pr** pour confirmer.
6. Le volume clignote. Appuyez sur **<</>>** pour sélectionner le volume puis appuyez sur **>/Pr** pour confirmer.
7. Vous pouvez vérifier le statut de la configuration.
8. Pour modifier les réglages du réveil, recommencez les étapes 2 à 6.

SNOOZE

Après la sonnerie du réveil, la fonction snooze vous réveillera toutes les 10 minutes si vous appuyez sur **SNOOZE/SLEEP**.

La station s'allume automatiquement à l'heure prédéfinie et le réveil se met en marche. Si vous appuyez sur **SNOOZE/SLEEP**, le réveil s'éteint. "ZZZ" et "🔔" commencent à clignoter. Le réveil sonne à nouveau après 10 minutes.

Variateur

Appuyez une fois sur **SNOOZE/SLEEP** . L'écran s'assombrit. Pour annuler, appuyez plusieurs fois sur **SNOOZE/SLEEP** jusqu'à ce qu'il s'éclaircisse à nouveau.

! Remarque

- Si vous ne réglez pas l'heure de votre iPod/iPhone, la station ne se synchronisera pas avec l'heure de votre iPod/iPhone.
- L'heure n'est pas mémorisée lorsque vous débranchez l'appareil.
- Une fois l'heure réglée, vous pouvez régler le réveil.
- Lorsque l'alarme se déclenche et que vous n'appuyez sur aucun bouton, le réveil s'éteint automatiquement après 30 minutes.
- Si vous avez réglé l'heure et le réveil, vous pouvez voir l'heure et l'icône du réveil 🔔 en appuyant sur **ALARM** , et ce, même lorsque la station est en mode veille.
- Lorsque vous activez le réveil, l'icône correspondante 🔔 apparaît à l'écran.
- Lorsque vous désactivez le réveil, l'icône correspondante 🔔 disparaît de l'écran.
- La fonction réveil ne fonctionne que lorsque la station est éteinte.
- La station s'allume automatiquement à l'heure prédéfinie.
- Lorsque le réveil sonne, vous pouvez l'éteindre en appuyant sur **ALARM** ou sur **🔔/🔌**.
- Vous pouvez uniquement régler l'heure en 12:00 (pour un affichage en PM).

Réglage du mode Sleep

Lorsque vous écoutez de la musique ou la radio, appuyez sur **SNOOZE/SLEEP** pour définir un délai entre 10 et 180 minutes. Passé ce délai, la station s'éteint. (L'affichage suit l'ordre : 180 -> 150 -> 120 -> 90 -> 80 -> 70 -> 60 -> 50 -> 40 -> 30 -> 20 -> 10)
Pour désactiver la fonction sleep, appuyez sur **SNOOZE/SLEEP** à plusieurs répétitions, jusqu'à ce que l'écran s'éclaire.

! Remarque

- Vous pouvez vérifier le temps qu'il reste avant extinction en appuyant sur **SNOOZE/SLEEP**.
- La fonction Sleep éteint votre station progressivement.

Utilisation de la radio

Connexion de l'antenne

Raccordez le câble d'antenne à la prise correspondante

2
Utilisation

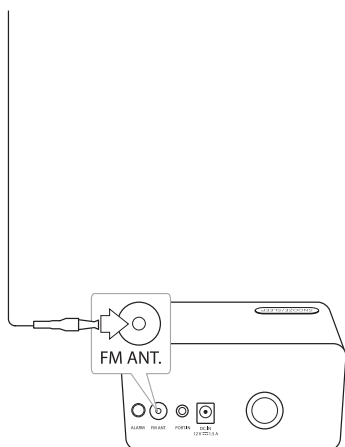

1. Appuyez sur jusqu'à ce que FM apparaisse à l'écran. La radio revient sur la dernière station captée.
2. Réglage auto : Appuyez sur pendant 2 secondes, jusqu'à ce que les fréquences défilent, puis relâchez. Elles arrêtent de défiler lorsqu'une station est trouvée.

Réglage manuel : Appuyez sur à plusieurs reprises.

3. Réglez le volume en appuyant sur (VOLUME).

Préréglage des stations radio

Vous pouvez prérégler jusqu'à 10 stations FM.

Avant de procéder au réglage, vérifiez que vous avez bien baissé le volume.

1. Appuyez sur jusqu'à ce que FM apparaisse à l'écran.
2. Sélectionnez la fréquence souhaitée en appuyant sur .
3. Appuyez et maintenez /Pr. Un numéro apparaît à l'écran.
4. Appuyez sur pour électionner le numéro que vous souhaitez.
5. Appuyez sur /Pr. La station est mémorisée.
6. Répétez les étapes 2 à 5 pour mémoriser d'autres stations.
7. Pour écouter une station prédéfinie, appuyez sur /Pr puis sur pour électionner une station mémorisée.

! Remarque





- Si 10 stations sont déjà mémorisées, «FULL» apparaît momentanément à l'écran avant qu'un numéro clignote. Pour modifier les stations prédéfinies, recommencez les étapes 4 et 5.
- Il n'est pas possible d'effacer les stations mémorisées.
- Si 10 stations sont déjà mémorisées, vous pouvez en mémoriser une nouvelle en remplaçant une autre.
- Si vous appuyez et maintenez /Pr lorsque vous écoutez la radio, le numéro d'une station que vous avez écoutée récemment clignotera pour être remplacée par celle que vous écoutez.
- Si vous voulez changer le numéro de la station mémorisée que vous écoutez, appuyez et maintenez /Pr. Puis changez de numéro en appuyant sur .

Fonctions avancées

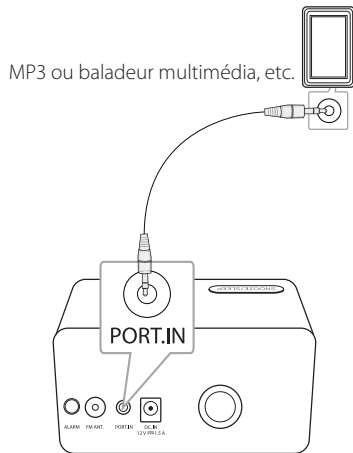
Écoute de musique depuis votre appareil externe

La station peut être utilisée pour lire de la musique à partir de divers types d'appareils. (Le câble n'est pas fourni avec la station.)



1. Raccordez l'appareil au port **PORT.IN** de la station.
2. Allumez la station en appuyant sur  / .
3. Sélectionnez la fonction PORT (PORTABLE) en appuyant sur  / .
4. Allumez l'appareil et lancez la lecture.

Résolution des problèmes

Problème	solution
Absence d'alimentation.	<ul style="list-style-type: none">• Branchez le câble d'alimentation.• Vérifiez le bon fonctionnement du circuit électrique avec d'autres appareils.
Absence de son.	Appuyez sur  et vérifiez la fonction sélectionnée.
Parasites lors de l'écoute de la radio.	<ul style="list-style-type: none">• Ajustez la fréquence.• Réglez la station manuellement.• Pour mémoriser des stations de radio, référez-vous à page 14 pour plus de détails.
L'iPod/iPhone ne fonctionne pas.	Branchez l'iPod/iPhone correctement sur la station.
L'heure ne s'affiche pas.	Branchez l'iPod/iPhone correctement sur la station.

Marques et licences



«Fabriqué pour iPod » et « Fabriqué pour iPhone » signifient qu'un accessoire a été spécialement conçu pour être connecté respectivement à un iPod ou à un iPhone,et qu'il a été certifié conforme aux normes de performance Apple par le fabricant.

Apple n'est pas responsable du fonctionnement de cet appareil, ni de sa compatibilité avec les normes légales et de sécurité.

Veillez prendre en compte que l'utilisation de cet accessoire avec un iPod ou iPhone peut affecter ses performances sans fil.

Caractéristiques techniques

Généralités	
Caractéristiques de l'adaptateur	DC 12 V \equiv 1.5 A, 100 - 240 V, 50/ 60 Hz
Consommation électrique	18 W
Dimensions (L x H x P)	158 x 88 x 67(87) mm
Poids net (approx.)	0.57 kg
Température de fonctionnement	5 °C à 35 °C (41 °F à 95 °F)
Taux d'humidité toléré	5 à 90 %
Alimentation électrique du bus	iPod/iPhone : DC 5 V \equiv 1 A

Entrées	
Prise PORT. IN	500 mV (jack stereo 3.5 mm)

Tuner	
Plage de fréquences FM	87,5 à 108,0 MHz ou 87,50 à 108,00 MHz

Amplificateur	
Puissance de sortie	5 W X 1 ch (8 Ω à 1 kHz)
T.H.D	10 %

Enceintes	
Type	intégrées
Impédance nominale	8 Ω
Puissance nominale d'entrée	5 W
Puissance max. d'entrée	10 W

- Conception et caractéristiques sujettes à modification sans préavis.

Manipulation

Transport

Conservez le carton et les emballages d'origine. Si vous devez transporter l'appareil, remballiez-le tel qu'il l'était à l'origine pour lui assurer une protection maximale.

Entretien des surfaces extérieures

N'utilisez pas de liquides volatils tels qu'une bombe d'insecticide à proximité.

Essuyez sans appuyer pour ne pas abîmer la surface.

Ne laissez pas des produits en caoutchouc ou en plastique en contact prolongé avec l'appareil.

Nettoyage de l'appareil

Pour nettoyer l'appareil, utilisez un chiffon doux et sec. Si les surfaces sont très sales, utilisez un chiffon doux légèrement humidifié avec une solution détergente peu concentrée. N'utilisez pas de solvants puissants tels que alcool, benzine ou diluants, car ces derniers risquent d'endommager la surface de l'appareil.

