



EESTI

# KASUTUSJUHEND STIILNE MUUSIKA KÖLAR-DOKKIMISJAAM

Lugege käesolev kasutusjuhend enne seadme kasutamist hoolikalt läbi ja hoidke see alles.

ND1520



MFL67681761

## Ohutusteave

1  
Alustamine



**HOIATUS:** ELEKTRILÖÖGIOHU VÄHENDAMISEKS EI TOHI EEMALDAGE KAANT (VÕI TAGAOSA) JA MITTE KASUTAJA POOLT HOOLDATAVAID SISEMISI OSASID TEISED PEALE KVALIFITSEERITUD TÖÖTAJATE.



Sümbol väik võrdkõlgses kolmnurgas hoiatab kasutajat isoleerimata ohtlikust pingest tootes, mis võib põhjustada elektriohuriski inimestele.



Sümbol hüüumärk võrdkõlgses kolmnurgas annab kasutajale märku tähtsatest kasutus- ja hooldus- (teenindus)juhustest tootega kaasas olevas juhendis.

**HOIATUS:** SÜTTIMISE VÕI ELEKTRILÖÖGI OHU VÄHENDAMISEKS ÄRGE JÄTKE SEADET VIHMA VÕI NIISKUSE KÄTTE.

**HOIATUS:** Ärge paigaldage seadet suletud alale nagu raamaturiivil või sarnases mööbliesemed.

**MÄRKUS :** Ohutusteave ning toote identifitseerimiskood ja tarnetariifid on toodud seadme põhjal asetseval peamisel sildil.

### HOIATUS toitejuhtme suhtes

Enamus seadmetest on soovivat ühendada kindlasse vooluringesse.

See tähendab ühe väljundiga vooluringet ainult selle seadme jaoks ilma et oleks teisi väljundeid või haruvooluringeid. Et olla kindel, kontrollige spetsifikatsioonide lehekülge selles kasutusjuhendis. Ärge koormake seinakontakte üle. Ülekoormatud, halvasti kinnitatud või katkised seinakontaktid, pikendusjuhtmed, kulunud elektrijuhtmed või katkised või mõranenud juhtmeisolatsioonid on ohtlikud. Kõik need võivad põhjustada elektrilöögi või tulekahju. Kontrollige aegajalt oma seadme toitejuhet ja ilmnevad vigastused, ühendage see vooluvõrgust lahti ja lõpetage seade kasutamine kuni juhe on volitatud teeninduses välja vahetatud. Kaitske toitejuhet füüsilise või mehhaanilise valesti kasutuse eest nagu väänamine, sõlme keeramine, pigistamine ukse vahele või selle peal kõndimine. Pöörake erilist tähelepanu pistikutele, seinakontaktidele ja toitejuhtme seadmega ühendiskohale. Toite võrgust lahtiühendamiseks tõmmake pistik kontaktist välja. Toote paigaldamisel kindlustage pistikule lihtne ligipääs.

Seade on varustatud portatiivse patarei või akuga.

### Ohutu viisi patarei eemaldamiseks:

Eemaldage vana patareiblokk, paigaldamise viige sama läbi vastupidises järjestuses. Keskkonnareostuse ja võimalike inimeste või loomadele kahju tekitamise ärahoidmiseks visake vana patarei selleks ettenähtud konteinerisse kogumispunktis. Ärge pange patareid muu prügi hulka. Soovitav on kasutada kohalikke tasuta tagastatavaid patareid ja akusid. Patareid ei tohi jätta katmatult liigse kuumuse kätte nagu päikesepaiste, tuli jne.

**HOIATUS:** Seadet peab kaitsma vee eest (pritsmed ja tilgad) ja sellele ei tohi asetada vedelikega täidetud esemeid nagu vaasid jne.

### Teie vana seadme jäätmekäitlus.



1. Kui tootel on ristiga mahatõmmatud prügikasti sümbol, siis tähendab see, et toode on kaetud Euroopa direktiiviga 2002/96/EC.
2. Kõik elektrooniliste ja elektriliste toodete jäätmekäitlus peab toimuma munitsipaalprügist eraldi selleks riiklikult või kohalikul tasandil ettenähtud kogumispunktides.
3. Vana seadme õige jäätmekäitlus aitab ära hoida potentsiaalseid keskkonnale ja inimtervisele negatiivseid tagajärgi.
4. Üksikasjalikumaks infoks vana seadme jäätmekäitluse kohta võtke palun ühendust linnavalitsuse, jäätmekäitlusteenistuse või poega, kust seadme otsite.

### Kasutatud patareide/akude käitlemine



1. Kui teie toote patareidel/akudel on ristiga läbi kriipsutatud ratastega prügikonteineriga märgis, tähendab see, et nendele rakendub Euroopa Liidu direktiiv 2006/66/EC.
2. Seda sümbolit võib täiendada elavhõbeda (Hg), kaadmiumi (Cd) või plii (Pb) keemiline tähis, kui patarei/aku sisaldab üle 0,0005% elavhõbedat, üle 0,002% kaadmiumi või üle 0,004% pliid.
3. Kõigi patareide/akude käitlemine peab toimuma olmeprügiveost eraldi, riiklikult või kohaliku omavalitsuse poolt määratud spetsiaalsete kogumispunktide kaudu.
4. Teie vanade patareide/akude nõuetekohane käitlemine aitab ära hoida võimalikke negatiivseid tagajärgi keskkonnale ja inimeste tervisele.
5. Täpsema teabe saamiseks oma vanade patareide/akude käitlemise kohta pöörduge palun kohaliku omavalitsuse/ jäätmekäitlustegevõtte poole või kauplusesse, kust te antud toote otsite.



LG Electronics kinnitab käesolevaga, et see/need tooted vastab/vastavad direktiivi 2004/108/EC, 2006/95/EC, and 2009/125/EC vajalikele nõuetele ja muudele vastavatele sätetele.

#### Euroopa esindaja:

Krijgsman 1, 1186 DM Amstelveen  
The Netherlands

- Soovime rõhutada, et need EI OLE klienditeeninduse kontaktandmed. Klienditeeninduse andmeid vaadake garantiikaardilt või küsige toote müüjat.

## Sisukord

### 1 Alustamine

---

- 2 Ohutusteave
- 5 Ainulaadsed omadused
  - 5 – Valmistatud iPod/iPhone'i jaoks
  - 5 – Kaasaskantavate seadmete sisend
  - 5 – Alarm
  - 5 – Raadio (FM)
  - 5 – AJA SÜNKROONIMINE
- 5 Tarvikud
- 5 Sissejuhatus
  - 5 – Kasutusjuhendis kasutatavad sümbolid
- 6 Esipaneel
- 7 Tagapaneel
- 8 Vahelduvvoolu adapteri ühendamine

### 2 Kasutamine

---

- 9 Üldised toimingud
- 10 Põhitoimingud
  - 10 – iPodi/iPhone'i käsitsemine
  - 10 – Ühilduvad iPodi/iPhone'i mudelid
- 11 – Toite automaatne väljalülitamine
- 12 Kellaaja seadistamine
  - 12 – Seadme kasutamine äratuskellana
  - 12 – SNOOZE (uinaku) funktsioon
  - 12 – Hämardi
  - 13 – Unetaimeri seadistamine
- 14 Raadio kasutamine
  - 14 – Antenni ühendamine
  - 14 – Raadiojaamade eelseadistamine
- 15 Lisafunktsioonid
  - 15 – Välisseadme muusika kuulamine

### 3 Veotsing

---

- 16 Veotsing

### 4 Lisa

---

- 17 Kaubamärgid ja litsentsid
- 18 Spetsifikatsioon
- 19 Seadme käsitsemine

## Ainulaadsed omadused

### Valmistatud iPod/iPhone'i jaoks

Nautige iPod/iPhone muusikat lihtsa ühenduse kaudu.

### Kaasaskantavate seadmete sisend

Kuulatakse kaasaskantavate seadmete muusikat.

### Alarm

Alarmi seadistamine, mis lülitatakse soovitud ajal välja.

### Raadio (FM)

Raadio kuulamine.

## AJA SÜNKROONIMINE

Seadme kella automaatne seadistamine iPod/iPhone abil.

## Tarvikud

Palun kontrollige ja identige, kas seadmega on kaasas järgmised tarvikud.

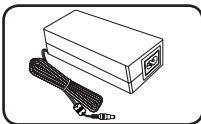

Vahelduvvoolu adapter (1)

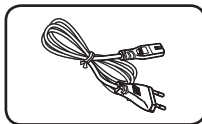

Toitejuhe (1)

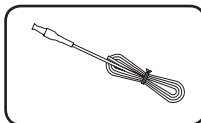

FM-antenn (1)

## Sissejuhatus

### Kasutusjuhendis kasutatavad sümbolid

#### ! Märkus

Tähistab spetsiaalseid märkusi ning kasutusjuhiseid.

#### ! Ettevaatust

Tähistab hoiatusi väärkasutusest tingitud võimalike kahjustuste eest.

# Esipaneel

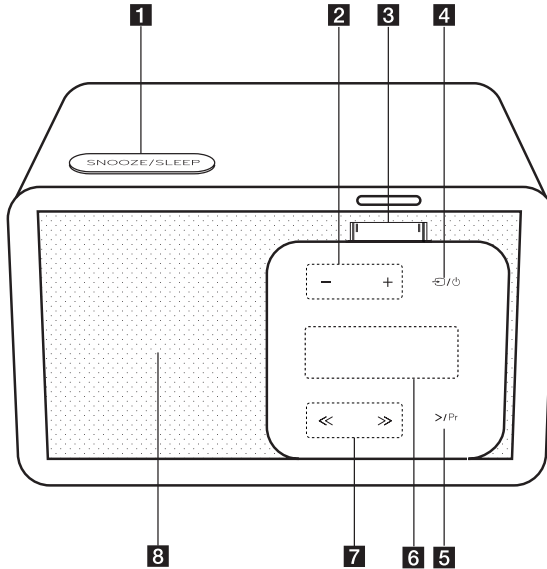

1  
Alustamine

## 1 SNOOZE/SLEEP

- Teid äratakse üles iga 10 minuti tagant, kui alarmifunktsioon aktiveeritakse.
- Seade lülitatakse teatud ajal automaatselt välja.

## 2 -/+ (helitugevus)



Häälestatakse kõlari helitugevus.

## 3 iPodi/iPhone'i dokkimisjaam

iPodi/iPhone'i ühendamiseks.

## 4

Valitakse funktsioon ja sisendallikas.

- Sisselülitamine: vajutage .
- Väljalülitamine: Vajutage ja hoidke nuppu  all.

## 5 >/Pr

- Raadioprogrammide valimine ja kuulamine: Vajutage FM-režiimis nuppu >/Pr.
- Raadiojaamade salvestamine: Vajutage ja hoidke nuppu >/Pr FM-režiimisall.
- Alustatakse jaamade eelseadistamist.

## 6 Ekraaniaken

Oleku kuvamiseks.

## 7 <</>> (vahelejätmine/otsimine)

- Vahelejätmine: Vajutage <</>>.
- Otsimine: Vajutage ja hoidke all nuppe <</>>.
- FM-režiimis häälestatakse soovitud raadiojaam ja valitakse eelseadistuse number.

## 8 Kõlar

## Tagapaneel

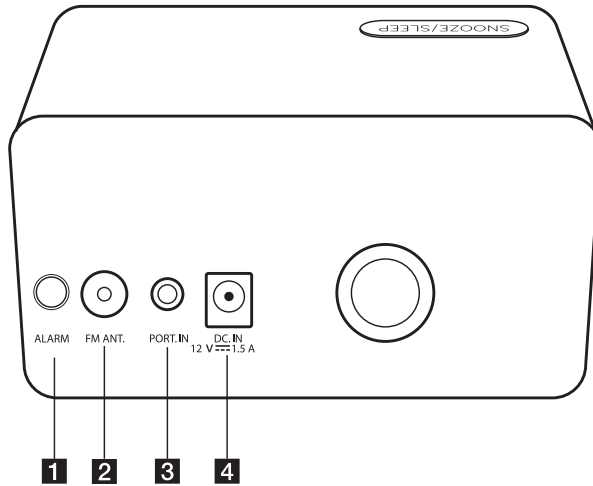

### 1 ALARM

- Seadistatakse alarmitaimer.
- Lülitatakse alarm välja.
- Kuvatakse alarmisätted.

### 2 FM ANT.

### 3 PORT.IN

Kuulatakse kaasaskantavate seadmete muusikat.

### 4 DC.IN 12V 1.5A (AC-adapteri sisend)

1

Alustamine

## Vahelduvvoolu adapteri ühendamine

1. Ühendage kaasasolev vahelduvvoolu toitejuhe vahelduvvoolu adapteriga.
2. Ühendage vahelduvvoolu adapteri kaabel vahelduvvoolu adapteri sisendiga.
3. Sisestage toitejuhe vahelduvvoolu pistikupessa. Seejärel lülitatakse seade ooterežiimi.

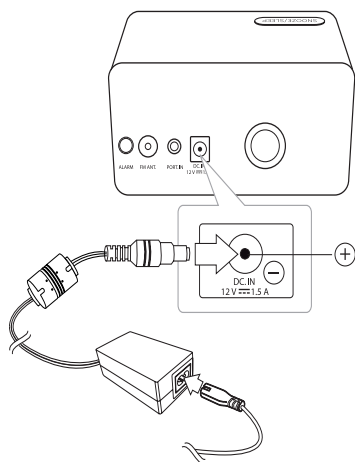



### ⚠ Ettevaatust

Kasutage ainult selle seadmega kaasasolevat vahelduvvoolu adapterit. Ärge kasutage muu seadme või päritoluga toiteallikat. Sobimatu toitekaabli või -allika kasutamine võib kahjustada seadet ning muuta garantii kehtetuks.



## Üldised toimingud

Seadet saate käsitseda järgmiste nuppude abil. Lisateabe saamiseks lugege alltoodud tabelit.

Režiim Nupp	Ooterežiim	IPOD	PORT	FM	Alarmi seadistamise ajal	Alarmi toimimise ajal
-/+	-	VOL -/+	VOL -/+	VOL -/+	VOL -/+	VOL -/+
Vajutage 	Toide on sees	Muudetakse igat funktsiooni	Muudetakse igat funktsiooni	Muudetakse igat funktsiooni	Alarmi seadistamine peatatakse Muudetakse igat funktsiooni	Toite väljalülitamine
Vajutage ja hoidke nuppu 	Toide on sees	Toite väljalülitamine	Toite väljalülitamine	Toite väljalülitamine	Alarmi seadistamine peatatakse Toite väljalülitamine	Alarmi toimimine peatatakse Toite väljalülitamine
	-	Vahelejätmine -/+	-	Häälestamine -/+	VOL -/+ Seadistatakse tunnid ja minutid	-
Vajutage >/Pr	-	Esitamine/ Paus	-	Kuulatakse eelseadistatud jaama	Salvestatakse alarmillikad	-
Vajutage ja hoidke nuppu >/Pr	-	-	-	Valitakse eelseadistatud jaam	-	-
<b>SNOOZE/ SLEEP</b>	-	Magamine (Hämaridi)	Magamine (Hämaridi)	Magamine (Hämaridi)	Alarmi seadistamine peatatakse Magamine (Hämaridi)	SNOOZE (uinak)
Vajutage nuppu <b>ALARM</b>	Alarm aktiveeritakse või deaktiveeritakse	Alarm aktiveeritakse või deaktiveeritakse	Alarm aktiveeritakse või deaktiveeritakse	Alarm aktiveeritakse või deaktiveeritakse	Alarmi seadistamine peatatakse	Alarmi toimimine peatatakse Toite väljalülitamine
Vajutage ja hoidke nuppu <b>ALARM</b>	Alustatakse alarmi seadistamist	Alustatakse alarmi seadistamist	Alustatakse alarmi seadistamist	Alustatakse alarmi seadistamist	Alarmi seadistamine peatatakse	Alarmi toimimine peatatakse Toite väljalülitamine



## Põhitoimingud

### iPod/iPhone'i käsitlemine

iPod/iPhone'i héli nautimiseks. Üksikasju iPod/iPhone'ikohta leiate iPod/iPhone'i kasutusjuhendist.

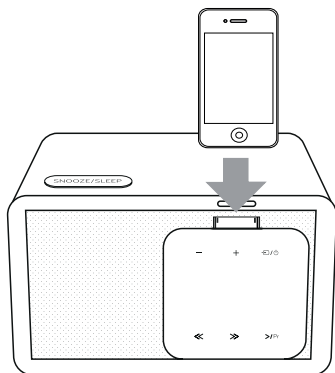
1. Ühendage iPod/iPhone kindlalt dokkimisjaama. Seadme sisselülitamisel lülitatakse iPod/iPhone automaatselt sisse ja alustatakse laadimist.



2. Vajutage nupule  /  IPOD'i funktsiooni valimiseks.

Toiming	Toimige järgmiselt
Paus või taasalustamine	Vajutage nuppu <b>&gt;/Pr.</b>
Vahelejätmine	Järgmise faili algusesse liikumiseks või esitatava faili algusesse liikumiseks vajutage esitamise ajal nuppu <b>&lt;&lt; / &gt;&gt;</b> . Eelmisesse faili liikumiseks vajutage kaks korda nuppu <b>&lt;&lt;</b> .
Otsing	Vajutage ja hoidke all esituse ajal <b>&lt;&lt; / &gt;&gt;</b> ja laske nupp lahti hetkel, mil soovite kuulamist jätkata.

### Ühilduvad iPodi/iPhone'i mudelid

- Seade toetab mudelid järgmiselt;

iPod touch

iPod classic

iPod nano

iPhone 4S

iPhone 4

iPhone 3GS

iPhone 3G

Sõltuvalt iPodi/iPhone'i tarkvara versioonist võib juhtuda, et seadmega ei saa mõnda iPodi/iPhone'i juhtida.

Sõltuvalt iPodi/iPhone'i mudelist võib juhtuda, et seadmega ei saa seda iPodi/iPhone'i juhtida.

### ! Märkus

- Kui seadme ekraanile kuvatakse veateade, siis toimige vastavalt sõnumile. Veasõnum „ERR“:
  - iPod/iPhone pole korralikult ühendatud.
  - Seade tuvastab iPodi/iPhone'i kui tundmatu seadme.
  - Selle iPodi/iPhone'i aku on täiesti tühi.
  - ➔ Aku vajab laadimist.
  - ➔ Täiesti tühja akuga iPodi/iPhone'i aku laadimiseks on vaja rohkem aega.
- Olenevalt teie iPodi/iPhone'i tarkvaraversioonist võib iPodi/iPhone'i juhtimine selle seadmega osutuda võimatuks. Soovitame teil paigaldada uusim tarkvaraversioon.
- Puuetundliku iPodi või iPhone'iga mõne rakenduse kasutamisel, kõnet võttes või SMS-tekstisõnumite saatmisel ja vastuvõtmisel, võtke see dokkimisjaamast välja ja seejärel kasutage seda.
- Kui teil on probleem iPodi/iPhone'iga, külastage palun veebisaiti [www.apple.com/support](http://www.apple.com/support).
- iPod/iPhone saate ooterežiimis laadida, kui ühendate selle iPodi/iPhone'i dokkimisjaamaga.
- Võimalik, et peate iPod touchi või iPhone'iga sooritama täiendavaid toiminguid, nt vabastama need lukustusest, pukseerides ülespoole.

## Toite automaatne väljalülitamine

Energiatarbe säästuks lülitub seade ise välja, kui põhiseade pole välisseadmega ühendatud ja seda pole 25 minutit kasutatud.

Sellisel toimib see seade pärast kuut tundi, alates momendist, kui põhiseade on ühendatud analoogsisendi kaudu mõne muu seadmega.

## Kellaaja seadistamine

Ühendage iPod/iPhone kindlalt dokkimisjaama. Seejärel sünkroonitakse kellaaja sätted ekraaniaknas te iPodi/iPhone'iga.

Pärast seadme sünkroonimist iPodi/iPhone'i kellaaja sätetega võivad iPodi/iPhone'i ja seadme kellaaja sätted erinevateks jääda. Ooterežiimis ei saa kellaagea iPodi/iPhone'i kellaajaga sünkroonida.

### ! Märkus

Kontrollige, kas praegune iPod/iPhone'il kellaage on õige või mitte. Kui ei ole, seadistage see õigeks vastavalt kehtivale ajale. Väär iPodi/iPhone'i kellaage võib põhjustada kellaaja erinevusi iPodi/iPhone'i ja seadme vahel.

## Seadme kasutamine äratuskellana

1. Lülitage seade sisse või välja.
2. Alarmi seadistamiseks vajutage ja hoidke nuppu **ALARM** all.
3. Alarmi heliallikas hakkab vilkuma. (FM (TUNER) / IPOD). Valige soovitud heliallikas mingi heliallika vilkumise ajal, vajutades nuppu **>/Pr**. Kui valite FM (TUNER) režiimi, siis saate valida eelnevalt seadistatud jaama, vajutades nuppu **<</>>**.
4. Kuvatakse „ON TIME“ (sisselülitusaeg). Tundide väli hakkab vilkuma. Tundide valimiseks vajutage nuppu **<</>>** ja seejärel vajutage salvestamiseks nuppu **>/Pr**.
5. Minutite väli hakkab vilkuma. Minutite valimiseks vajutage nuppu **<</>>** ja seejärel vajutage salvestamiseks nuppu **>/Pr**.
6. Helitugevuse seadistamise väli hakkab vilkuma. Vajutage helitugevuse muutmiseks nuppu **<</>>** ja seejärel vajutage salvestamiseks nuppu **>/Pr**.
7. Tehtud sätteid saate ise vaadata.
8. Kui soovite alarmi lähtestada, korrake samme 2–6.

## SNOOZE (uinaku) funktsioon

Pärast alarmi aktiveerimist äratab uinaku funktsioon teid iga 10 minuti tagant, kui vajutate nuppu **SNOOZE/SLEEP** (uinak/magamine). Kui seadistatud aeg on kätte jõudnud, lülitab seade end automaatselt sisse ja alarm hakkab helisema. Kui vajutate nuppu **SNOOZE/SLEEP** (uinak/magamine), peatatakse alarmifunktsiooni toimimine „ZZZ“ ja „🔔“ hakkavad vilkuma. Alarm hakkab 10 minuti pärast uuesti helisema.

## Hämardi

Vajutage üks kord nuppu **SNOOZE/SLEEP** (uinak/magamine). Ekraaniakna heledust vähendatakse poole võrra. Funktsiooni tühistamiseks vajutage korduvalt nuppu **SNOOZE/SLEEP** (uinak/magamine), kuni ekraaniaken läheb heledaks.

### ! Märkus

- Kui te oma iPodi/iPhone'i kellaage ei seadista, ei sünkroonita seadme kellaagea iPodi/iPhone'i kellaajaga.
- Kui tõmbate toitejuhtme pistiku pistikupesast välja, siis kellaaja sätteid ei salvestata.
- Pärast kella funktsiooni seadistamist saate seadistada alarmi funktsiooni.
- Alates momendist, kui alarm helises ja te ei vajutanud 30 minuti jooksul ühtki nuppu, lõpetab alarm automaatselt helisemise.
- Kui olete seadistanud kellaaja ja alarmi, saate kontrollida nii kellaagea, kui ka alarmi ikooni „🔔“ olekut, vajutades nuppu **ALARM**, hoolimata sellest et seade ise on ooterežiimis.
- Alarmi aktiveerimisel kuvatakse ekraaniaknasse alarmiikoon „🔔“.
- Alarmi desaktiveerimisel kustutatakse ekraani aknast alarmiikoon „🔔“.
- Alarmi funktsioon toimib ainult siis, kui seade on välja lülitatud.
- Kui seadistatud alarmiaeg on kätte jõudnud, lülitatakse seade automaatselt sisse.
- Pärast alarmifunktsiooni rakendamist saate selle välja lülitada, vajutades nuppu **ALARM** või **🔔/🔔**.
- Saate valida ainult kuni 12:00 (PM ekraanikuva korral)

## Unetaimeri seadistamine

Vajutage muusika või raadio kuulamise ajal korduvalt nuppu **SNOOZE/SLEEP**, et valida ajaline viide 10–180 minutit. Pärast viiteaega lülitub seade välja. (Te näete järgmist järjestust, 180 -> 150 ->120 -> 90 -> 80 -> 70 -> 60 -> 50 -> 40 -> 30 -> 20 -> 10.) Unakufunktsiooni tühistamiseks vajutage korduvalt nuppu **SNOOZE/SLEEP**, kuni ekraaniaken läheb heledaks.

### ! Märkus

- Seadme väljalülitumiseni jäänud aega on võimalik kontrollida. Selleks vajutage nuppu **SNOOZE/SLEEP**.
- Unaku funktsioon töötab pärast hämardi funktsiooni rakendumist.

## Raadio kasutamine

### Antenni ühendamine

Ühendage FM-traatantenn seadme FM-antenni pistmikuga.

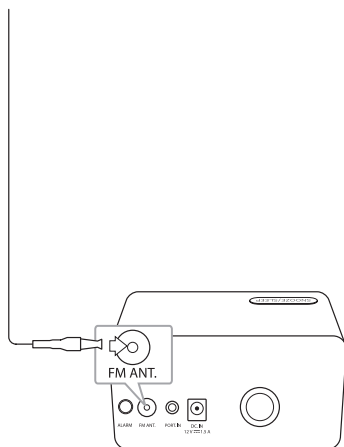

1. Vajutage korduvalt nuppu / , kuni ekraaniaknasse kuvatakse FM. Viimati vastuvõetud jaam lülitatakse sisse.
2. Automaatne häälestamine: Hoidke umbes kaks sekundit all nuppe / , kuni sageduse näit hakkab muutuma, seejärel vabastage. Otsing peatub, kui seade leiab jaama.  
Käsitsi häälestamine: Vajutage korduvalt nupule / .
3. Häälestage helitugevus, vajutades korduvalt **- / +** (helitugevus).

### Raadiojaamade eelseadistamine

Teil on võimalik salvestada kuni 10 FM-raadiojaama. Enne häälestamist veenduge, et olete helitugevuse madalaks keeranud.

1. Vajutage korduvalt nuppu / , kuni ekraaniaknasse kuvatakse FM .
2. Vajutage soovitud sageduse valimiseks nuppu / .
3. Vajutage ja hoidke nuppu **>/Pr** all. Ekraanil hakkab vilkuma salvestuskoha number.
4. Soovitud eelseadistuse numbrit valimiseks vajutage nuppu / .
5. Vajutage nuppu **>/Pr**. Jaam on salvestatud.
6. Teiste jaamade salvestamiseks korrake samme 2–5.
7. Eelseadistatud jaama kuulamiseks vajutage nuppu **>/Pr** ja eelseadistatud jaama valimiseks seejärel / .

#### ! Märkus





- Kui kõik jaamad on juba eelseadistatud, kuvatakse ekraaniaknasse korraks teade „FULL“ (täis) ja seejärel hakkab eelseadistuse number vilkuma. Eelseadistuse numbrit muutmiseks korrake samme 4–5.
- Te võite eelseadistatud jaamu mitte kustutada.
- Olgugi, et kõik jaamad on kustutatud, saate uue jaama eelseadistada, kirjutades eelmise jaama üle.
- Kui vajutate ja hoiate raadio kuulamise ajal nuppu **>/Pr** all, hakkab viimati kuulatud eelseadistatud jaam kõigepealt vilkuma, et saaksite eelmise jaama üle kirjutada.
- Kui kuulate eelseadistatud jaama, mille eelseadistuse numbrit soovite muuta, jättes alles sama sageduse, vajutage ja hoidke nuppu **>/Pr** all. Ja seejärel muutke eelseadistuse number, vajutades nuppu / .

## Lisafunktsioonid

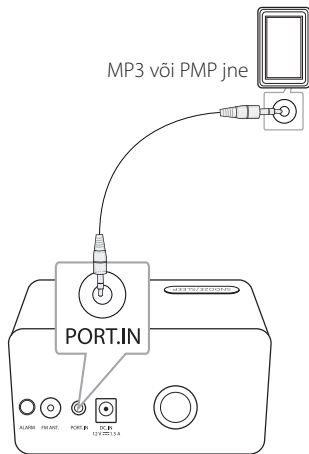

### Välisseadme muusika kuulamine

Seadet on võimalik kasutada mitmesuguste välisseadmete muusika kuulamiseks. (Kaasaskantava seadme kaablit pole seadme komplekti tarvikuna lisatud).



1. Ühendage välisseade seadme sisendpistikuga **PORT.IN**.
2. Lülitage toide sisse, vajutades nuppu  / .
3. Valige funktsioon PORT (PORTABLE), vajutades nuppu  / .
4. Lülitage välisseade sisse ja alustage esitust.

## Veotsing

Probleem	Põhjus ja lahendus
Toide puudub.	<ul style="list-style-type: none"> <li>• Ühendage toitejuhe.</li> <li>• Kontrollige elektrivõrku teiste elektroonikaseadmete abil.</li> </ul>
Heli puudub.	Veenduge, et valisite õige funktsiooni. Vajutage nuppu  /  ning kontrollige valitud funktsiooni.
Raadiojaamu pole võimalik õige sagedusega sisse lülitada.	<ul style="list-style-type: none"> <li>• Häälstage nende sagedus uuesti.</li> <li>• Häälstage jaam käsitsi.</li> <li>• Eelseadistage mõned jaamad, vt üksikasju lk page 14 .</li> </ul>
iPod/iPhone ei toimi.	Ühendage iPod/iPhone korralikult seadmega.
Kellaega ei kuvata ekraanile.	Ühendage iPod/iPhone korralikult seadmega.



## Kaubamärgid ja litsentsid



„Made for iPod“ (Valmistatud iPodi jaoks) ja „Made for iPhone“ (Valmistatud iPhone'i jaoks) tähendab, et elektrooniline tarvik on tehtud spetsiaalselt iPodi ja iPhone'iga ühendamiseks ning arendaja on selle sertonud vastavalt Apple'i talitusvõime standarditele.

Apple ei vastuta seadme toimimise ega selle ohutuse ja normidele vastavuse eest.

Pidage meeles, et selle tarviku kasutamine koos iPodi või iPhone'iga võib mõjutada juhtmeta võrgu talitusvõimet.

## Spetsifikatsioon

Üldised andmed	
Vahelduvvoolu adapteri nõuded	Alalisvool 12 V $\text{---}$ 1,5 A, 100–240 V, 50/ 60 Hz
Energiatarve	18 W
Mõõtmed (L x K x S)	158 x 88 x 67(87) mm
Netomass (umbkaudne)	0,57 kg
Töötemperatuur	5–35 °C (41–95 °F)
Töökeskkonna niiskus	5–90 %
Toite võimalus siinilt	iPod/iPhone : DC 5 V $\text{---}$ 1 A

Sisendid	
PORT. IN	500 mV (efektiivväärtus) (3,5 mm stereopesa)

Tuuner	
FM häälestusulatus	87.5–108.0 MHz või 87.50–108.00 MHz

Võimendi	
Väljundvõimsus	5 W, 1 kanal (8 $\Omega$ 1 kHz juures)
Ebalineaarsed moonutused (T.H.D)	10 %

Kõlarid	
Tüüp	Sisseehitatud
Nimitakistus	8 $\Omega$
Nimisisendvõimsus	5 W
Maksimaalne sisendvõimsus	10 W

- Kujundus ja tehnilised tingimused võivad ette teatamata muutuda.

## Seadme käsitlemine

### Seadme transportimine

Palun hoidke alles algne pakendikast ja pakkematerjalid. Kui peate seadet transportima, siis pakendage see maksimaalseks kaitseks tehase originaalpakendisse.

### Hoidke välispinnad puhtad

Ärge kasutage seadme lähedal lenduvaid vedelikke nagu putukatõrje pihusti.

Tugeva survega pühkimine võib kahjustada pinda.

Ärge hoidke kummist või plastikust tooteid seadmega pikaajalises kontaktis.

### Seadme puhastamine

Kasutage mängija puhastamiseks pehmet, kuiva riiet. Kui pinnad on eriti määrdunud, siis kasutage pehmet riiet, mis on kergelt nõrga pesuvahendi lahusega niisutatud. Ärge kasutage tugevaid lahusteid nagu alkohol, bensiin või vedeldi, kuna need võivad seadme pinda kahjustada.



	Телефон	Режим работы	Интернет
<b>Россия</b>	8-800-200-7676	Круглосуточно	<a href="http://www.lg.com">http://www.lg.com</a>
<b>Беларусь</b>	8-820-0071-1111		
<b>Латвия</b>	802-00-201	9:00 - 17:00 (Пн.-Пт.)	
<b>Литва</b>	8-800-08081		
<b>Эстония</b>	800-9990		
<b>Украина</b>	0-800-303-000	8:00 - 21:00 (Пн.-Пят.) 9:00 - 18:00 (Суб., Вс.)	
<b>Казахстан</b>	8-8000-805-805	9:00-20:00 (Пн.-Пят.) 9:00-18:00 (Суб., Вс.)	
	2255 (для мобильных телефонов)		
<b>Кыргызстан</b>	8-0000-710-005	Круглосуточно	
<b>Узбекистан</b>	8-800-120-2222	9:00 - 18:30 (Пн.- Пят.) 9:00 - 15:00 (Суб.)	